



ТЕЛЕФОНИ

0 (800) 800 130
(050) 462 0 130
(063) 462 0 130
(067) 462 0 130

130
COM.UA

Інтернет-магазин
автотоварів



SKYPE

km-130

АВТОМАГНІТОЛИ — Магнітоли • Медіа-ресівери та станції • Штатні магнітоли • CD/DVD чейнджери • FM-модулятори/USB адаптери • Flash пам'ять • Перехідні рамки та роз'єми • Антени • Аксесуари |
АВТОЗВУК — Акустика • Підсилювачі • Сабвуфери • Процесори • Кросовери • Навушники • Аксесуари | **БОРТОВІ КОМП'ЮТЕРИ** — Універсальні комп'ютери • Модельні комп'ютери • Аксесуари |
GPS НАВІГАТОРИ — Портативні GPS • Вмонтовані GPS • GPS модулі • GPS трекери • Антени для GPS навігаторів • Аксесуари | **ВІДЕОПРИСТРОЇ** — Відеореєстратори • Телевізори та монітори • Автомобільні ТВ тюнери • Камери • Відеомодулі • Транскодери • Автомобільні ТВ антени • Аксесуари | **ОХОРОННІ СИСТЕМИ** — Автосигналізація • Мотосигналізація • Механічні блокувальники • Імобілайзери • Датчики • Аксесуари | **ОПТИКА ТА СВІТЛО** — Ксенон • Біксенон • Лампи • Світлодіоди • Стробоскопи • Оптика і фари • Омивачі фар • Датчики світла, дощу • Аксесуари |
ПАРКТРОНІКИ ТА ДЗЕРКАЛА — Задні парктроніки • Передні парктроніки • Комбіновані парктроніки • Дзеркала заднього виду • Аксесуари | **ПІДІГРІВ ТА ОХОЛОДЖЕННЯ** — Підігрів сидінь • Підігрів дзеркал • Підігрів двірників • Підігрів двигунів • Автоохолодильники • Автокондиціонери • Аксесуари | **ТЮНІНГ** — Віброізоляція • Шумоізоляція • Тонувальна плівка • Аксесуари |
АВТОАКСЕСУАРИ — Радар-детектори • Гучний зв'язок, Bluetooth • Склопідіймачі • Компресори • Звукові сигнали, СГП • Вимірювальні прилади • Автопилососи • Автокрісла • Різне |
МОНТАЖНЕ ОБЛАДНАННЯ — Інсталяційні комплекти • Оббивні матеріали • Декоративні решітки • Фазоінвертори • Кабель та провід • Інструменти • Різне | **ЖИВЛЕННЯ** — Акумулятори • Перетворювачі • Пуско-заряджувальні пристрої • Конденсатори • Аксесуари | **МОРСЬКА ЕЛЕКТРОНІКА ТА ЗВУК** — Морські магнітоли • Морська акустика • Морські сабвуфери • Морські підсилювачі • Аксесуари | **АВТОХІМІЯ ТА КОСМЕТИКА** — Присадки • Рідини омивача • Засоби по догляду • Поліролі • Ароматизатори • Клеї та герметики | **РІДИНИ ТА МАСЛА** — Моторні масла • Трансмісійні масла • Гальмівні рідини • Антифризи • Технічні змазки



У магазині «130» ви можете знайти та купити у Києві з доставкою по місту та Україні практично все для вашого автомобіля. Наші досвідчені консультанти нададуть вам вичерпну інформацію та допоможуть підібрати саме те, що ви шукаєте. Чекаємо вас за адресою

<https://130.com.ua>



DAEWOO
POWER PRODUCTS

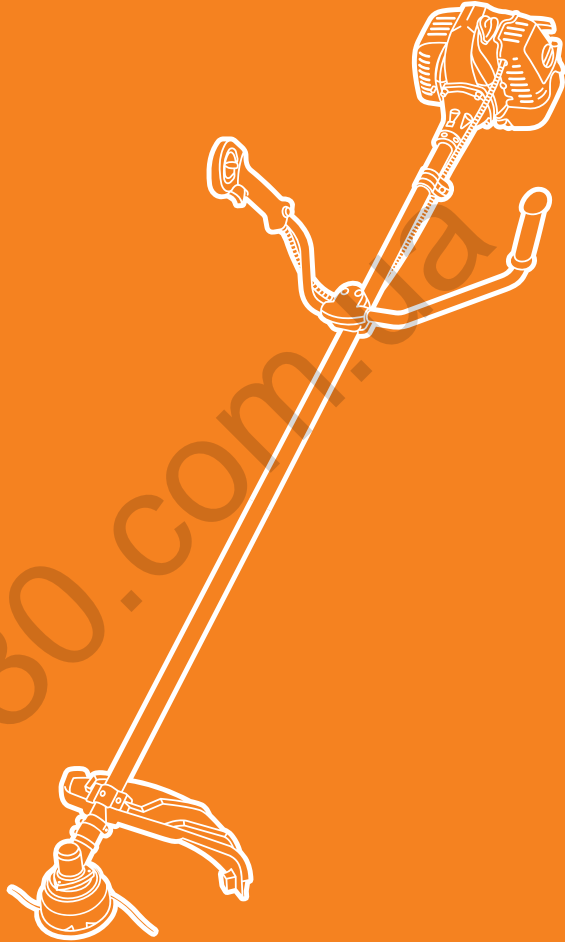

КОСА БЕНЗИНОВА

DABC 270 | DABC 320 | DABC 420 | DABC 520 | DABC 4ST | DABC 4PRO

ДОТРИМУЙТЕСЬ ПРАВИЛ БЕЗПЕКИ



ЗМІСТ

ПЕРЕДМОВА	2
1. ОПИСАННЯ ВИРОБУ	2
2. ТЕХНІЧНІ ХАРАКТЕРИСТИКИ	2
3. КОМПЛЕКТАЦІЯ	3
4. ЗАГАЛЬНИЙ ВИГЛЯД І СКЛАДОВІ ЧАСТИНИ	3
5. ІНФОРМАЦІЯ ЩОДО БЕЗПЕКИ	5
6. ЗБИРАННЯ ТА ПІДГОТОВКА ДО РОБОТИ	6
7. РОБОТА З БЕНЗОКОСОЮ	22
8. ТЕХНІЧНЕ ОБСЛУГОВУВАННЯ	25
9. ЗБЕРІГАННЯ І ТРАНСПОРТУВАННЯ	31
10. ГАРАНТІЙНЕ ОБСЛУГОВУВАННЯ	32
11. УСУНЕННЯ НЕСПРАВНОСТЕЙ	34
12. УТИЛІЗАЦІЯ ПРИСТРОЮ	35

Виробник залишає за собою право на внесення змін до конструкції, дизайну та комплектації виробів.
Зображення в інструкції можуть відрізнятися від реальних вузлів і надписів на виробі.

**Адреси сервісних центрів з обслуговування
техніки DAEWOO Ви можете знайти на сайті
WWW.DAEWOO-POWER.COM.UA**



Техніка Daewoo відповідає усім вимогам відповідно до Закону України «Про технічні регламенти та оцінку відповідності» і міжнародним стандартам у сфері технічного регулювання

ПЕРЕДМОВА

Дякуємо Вам за придбання бензинової мотокози **DAEWOO**.

У цьому посібнику міститься описання техніки безпеки і процедур з обслуговування та використання моделей бензинових мотокіс **DAEWOO**.

Всі надані дані містять найсвіжішу інформацію, доступну на момент друку. Просимо взяти до уваги, що деякі зміни, внесені виробником, можуть бути не відображені в цьому посібнику. Зображення і малюнки можуть відрізнятись від реального виробу. У разі виникнення проблем в експлуатації використовуйте корисну інформацію, розташовану в кінці посібника.

Перед початком роботи з бензокосою необхідно уважно прочитати посібник користувача. Це допоможе уникнути можливих травм і пошкодження обладнання.

1. ОПИСАННЯ ВИРОБУ

Бензинова коса **DAEWOO** призначена для косіння трави, різання чагарнику та дрібної порослі на малих і середніх площах з нерівною поверхнею.

2. ТЕХНІЧНІ ХАРАКТЕРИСТИКИ

	DAVC 270	DAVC 320	DAVC 420	DAVC 520	DAVC 4ST	DAVC 4 PRO
Потужність, к. с.	1,3	1,6	2	3	1,5	2
Тип двигуна	2-тактний	2-тактний	2-тактний	2-тактний	4-тактний	4-тактний
Виробник двигуна	DAEWOO	DAEWOO	DAEWOO	DAEWOO	DAEWOO	DAEWOO
Об'єм двигуна, см ³	26,9	32,2	41,7	51,8	33,5	43,5
Модель двигуна	027 series	033 series	043 series	052 series	4 stroke 33 series	4 stroke 42 series
Об'єм паливного бака, л	0,7	0,7	0,9	1,1	0,65	0,65
Приводний вал	жорсткий	жорсткий	жорсткий	жорсткий	жорсткий	жорсткий
Ширина косіння (волосінь/ніж), мм	420/255	420/255	420/255	420/255	420/255	420/255
Ріжуча гарнітура	волосінь	Ø 2,4 мм × 4 м	Ø 2,4 мм × 4 м	Ø 2,4 мм × 4 м	Ø 2,4 мм × 4 м	Ø 2,4 мм × 4 м
	ніж/диск	255×25,4×1,4×3Т	255×25,4×1,4×3Т	255×25,4×1,3×40Т	255×25,4×1,3×40Т	255×25,4×1,3×40Т
Рукоятка оператора	велосипедна	велосипедна	велосипедна	велосипедна	велосипедна	велосипедна
Ремінь	плечовий	ранцевий	ранцевий	ранцевий	ранцевий	ранцевий
Легкий старт	ні	ні	так	так	ні	ні
Роз'ємний вал	так	ні	ні	ні	так	ні
Частота обертання, об/хв	7500	7500	6500	6500	6500	6500
Рівень шуму, дБ	96	96	96	96	96	96
Вага, кг	6,1	6,5	8,3	8,7	7,8	7,8
Габарити зібраної коси* (Д×Ш×В), мм	1850×260×260	1850×260×260	1850×260×260	1850×260×260	1850×260×260	1850×260×260

* Залежно від модифікацій номінальні габарити можуть відрізнятись від зазначених.

3. КОМПЛЕКТАЦІЯ

До комплекту поставки входять:

- Бензиновий двигун — 1 од.
- Приводний вал — 1 од.
- Рукоятка керування — 1 од.
- Наплічний або ранцевий ремінь — 1 од.
- Захисний кожух — 1 од.
- Напівавтоматична шпулька — 1 од.
- Ріжучий ніж (DABC 270, DABC 320) або ріжучий пиляльний диск (DABC 420, DABC 520, DABC 4ST, DABC 4 PRO) — 1 од.
- Ємність для паливної суміші — 1 од. (крім DABC 4ST, DABC 4 PRO)
- Комплект ключів — 1 од.
- Посібник користувача — 1 од.
- Гарантійний талон — 1 од.

4. ЗАГАЛЬНИЙ ВИГЛЯД І СКЛАДОВІ ЧАСТИНИ

- | | |
|--|---|
| 1. Бензиновий двигун Daewoo | 16. З'єднувальна муфта (тільки DABC 270) |
| 2. Рукоятка стартера | 17. Кріплення захисного кожуха |
| 3. Заливна горловина для палива | 18. Захисний кожух |
| 4. Кришка повітряного фільтра | 19. Ніж для обрізання волосіні |
| 5. Перемикач повітряної заслінки | 20. Редуктор |
| 6. Ковпачок свічки запалювання | 21. Приводний вал |
| 7. Кнопка підкачування палива | 22. Шпулька |
| 8. Вихлопна система | 23. 3-лопатевий ніж |
| 9. Тримач ременя | 24. Твердосплавний пиляльний диск |
| 10. Кріплення рукоятки керування | 25. Заливна горловина для оливи (тільки DABC 4ST, DABC 4 PRO) |
| 11. Рукоятка керування (права частина) | 26. Наплічний ремінь (тільки DABC 270) |
| 12. Рукоятка керування (ліва частина) | 27. Ранцевий ремінь |
| 13. Захисна клавіша | |
| 14. Клавіша газу | |
| 15. Вимикач запалювання | |

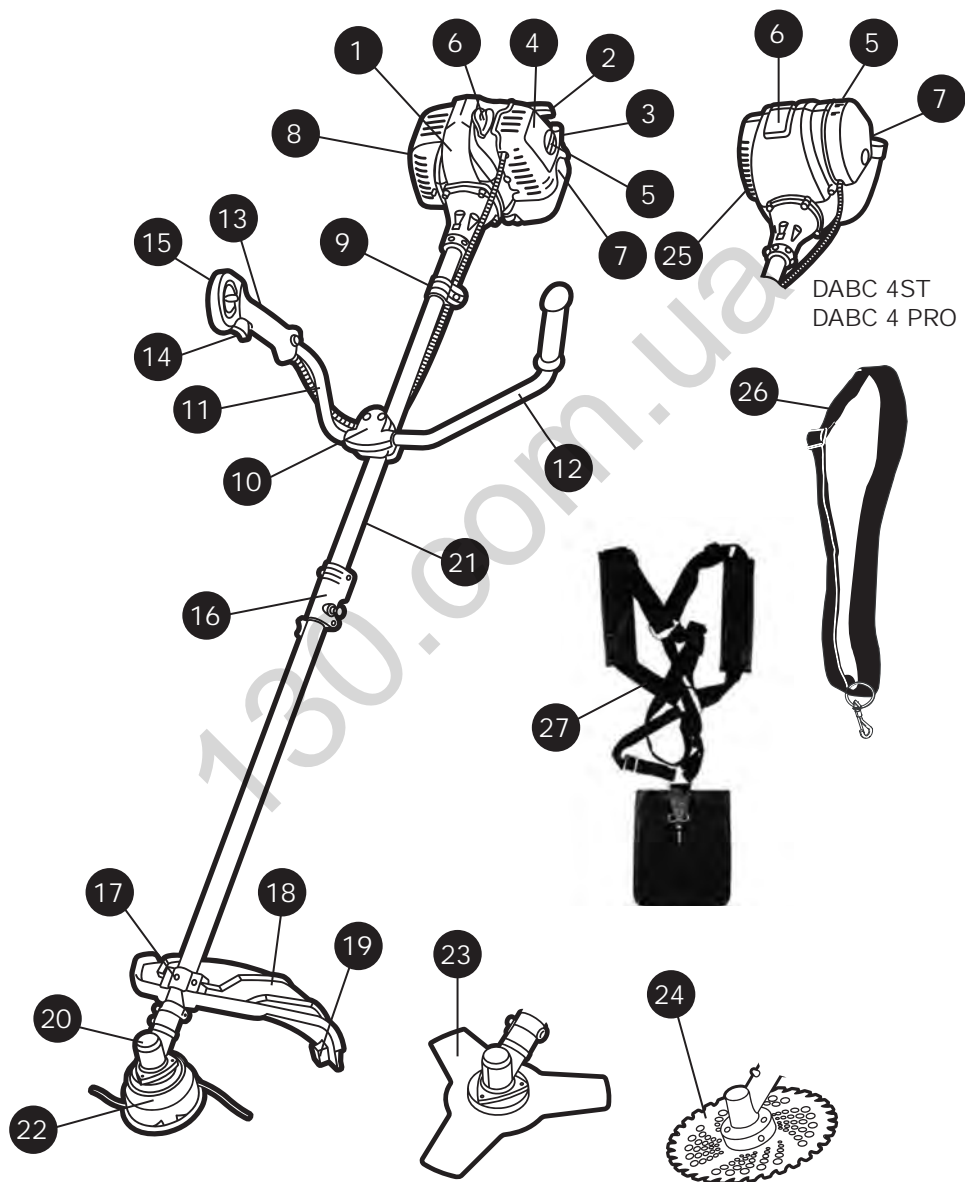

5. ІНФОРМАЦІЯ ЩОДО БЕЗПЕКИ

Під час використання пристрою необхідно обов'язково дотримуватися зазначених вимог з техніки безпеки:

- Перед першим застосуванням необхідно уважно прочитати інструкцію з експлуатації та зберігати її для подальшого використання.
- Перед введенням в експлуатацію користувач пристрою повинен ознайомитися з функціями і елементами керування бензокосою.
- Оператор повинен знати, як можна негайно зупинити робочі вузли бензокоси і двигун.
- Під час роботи бензокоси необхідно завжди виконувати рекомендації, що містяться в цій інструкції з експлуатації. В іншому випадку виникає небезпека травматизму або пошкодження пристрою.
- Приводити бензокосу в дію дозволяється тільки перебуваючи в хорошому фізичному і психічному стані.

УВАГА!

Забороняється працювати з бензокосою після прийому ліків, вживання алкогольних напоїв або наркотиків, які можуть негативно вплинути на реакцію оператора.

Небезпека травматизму!

- Працювати з бензокосою дозволяється тільки користувачам, які прочитали інструкцію з експлуатації. В жодному разі не можна довіряти керування пристроєм дітям.
- Необхідно враховувати, що оператор чи користувач несе відповідальність за нещасні випадки або загрозу життю інших персон та їхньому майну.
- Ніколи не користуйтеся бензокосою під час перебування людей, дітей і тварин біля робочої зони (на відстані менше 15 м).
- Бензокоса **DAEWOO** задовольняє вимоги чинних європейських норм щодо правил техніки безпеки. З міркувань безпеки не дозволяється вносити жодні зміни до конструкції пристрою.

6. ЗБИРАННЯ ТА ПІДГОТОВКА ДО РОБОТИ

6.1. Підготовка до роботи

- При експлуатації пристрою завжди взувайте міцне взуття на нековзній підшві та одягайте довгі штани. Не дозволяється працювати з пристроєм без взуття або в сандалях.
- Використовуйте засоби захисту рук, органів слуху й очей.
- Ретельно перевірте зону використання бензокоси та усуньте всі сторонні предмети.
- Уважно огляньте виріб щодо втрачених чи ослаблених болтів та/або кріплень, а також переконайтеся у відсутності патьоків палива. Переконайтеся, що косильна головка або ніж для косіння встановлені правильно і надійно зафіксовані.
- Переконайтеся, що захисний кожух встановлений правильно і надійно закріплений.
- Завжди використовуйте наплічний ремінь. Налаштуйте його під свої розміри до запуску двигуна.

6.2. Поводження з паливом. Заправка

УВАГА!

ОБЕРЕЖНО! Бензин дуже токсичний і горючий!

- Зберігайте бензин тільки в призначених для цього ємностях.
- Зберігайте бензин далеко від джерел іскор, відкритого полум'я, постійного горіння, а також джерел тепла та інших джерел займання.
- Транспортуйте пристрій тільки з порожнім паливним баком і закритим крапом паливного бака (за його наявності).
- Якщо бензобак треба випорожнити, то запустіть двигун поза приміщенням до повного вироблення палива.
- Заправляйте бак тільки на відкритій місцевості. Не паліть під час заправки.
- Паливний бак не заповнюйте повністю, а наливайте паливо приблизно на 4 см нижче від крайки наливного патрубку, щоб було місце для розширення палива.
- Заливати бензин необхідно до запуску двигуна. Під час його роботи або на неохолодженому пристрої не можна відкривати кришку бензобака чи доливати бензин.

- Якщо Ви перелили бензин через край, то запускати двигун можна тільки після очищення поверхні, залитої паливом. Не вмикайте запалювання до того моменту, поки пари бензину не випарувалися (протріть насухо).
- Кришка бензобака має бути щільно закритою.
- З міркувань безпеки необхідно перевіряти паливопровід, бензобак, пробку бензобака та під'єднання на відсутність пошкоджень і нещільного прилягання. У разі потреби відповідні вузли треба замінити.
- Ніколи не залишайте пристрій з бензином в бензобаку в приміщенні. Є небезпека вступу паливних парів у контакт з відкритим вогнем або іскрами і можливе їх займання.
- Перед тим як поставити пристрій в закрите приміщення, дайте можливість двигуну охолонути.
- Бензокоса виділяє відпрацьовані гази, поки двигун працює. Ніколи не використовуйте моторизований пристрій у закритих або погано провітрюваних приміщеннях. Існує пряма загроза життю внаслідок отруєння!
- Для запуску двигуна моторної коси необхідно змінити місце (віддалення не менше 3 м від місця заправки паливом).

6.3. Запуск двигуна

Необхідно обов'язково переконаватися в тому, що в робочій зоні розміром 15 м не перебувають сторонні особи, особливо діти. Слід також запобігти доступу тварин.

Слідкуйте за тим, щоб жодні сторонні предмети не були в зоні розміщення косильної головки або ножа для косіння.

Бензокоса обладнана відцентровим механізмом зчеплення. Косильна головка або ніж для косіння починають обертатися відразу після запуску двигуна. Під час запуску двигуна Вам слід покласти виріб на землю, на рівну поверхню, і притримувати бензокосу.

УВАГА!

Під час запуску двигуна ніколи не переводьте важіль газу в максимальне положення.

Після запуску двигуна переконайтеся в тому, що косильна головка або ніж для косіння зупиняються, коли Ви переводите важіль газу в початкове положення. Якщо при цьому обертання триває, заглушіть двигун і зверніться до авторизованого сервісного центру для ремонту.

6.4. Дії під час роботи з бензокосою

- Косити дозволяється тільки в денний час або при хорошому штучному освітленні.
- Не використовуйте бензокосу під час дощів, ураганного вітру, а також інших природних катаклізмів, що становлять загрозу Вашій безпеці.
- Забороняється працювати бензокосою з несправним захистом або без установлених запобіжних механізмів.
- Під час роботи не можна поспішати, потрібно спокійно, рівномірно рухатися.
- При роботі з бензокосами необхідно триматися за рукоятку обома руками. Розставте ноги трохи ширше, ніж ширина плечей, так, щоб ваша вага рівномірно розподілялася на обидві ноги, і завжди під час роботи зберігайте рівновагу.
- Не піднімайте ріжучу частину бензокоси вище пояса.
- Завжди підтримуйте необхідні оберти двигуна. Намагайтеся не перевищувати оберти без необхідності.
- Якщо під час роботи бензокоса починає сильно вібрувати, то Вам варто зупинити двигун і постаратися знайти причину. Не заводьте двигун, поки проблема не буде знайдена й усунена.
- Не торкайтеся рухомих і ріжучих частин бензокоси, а також гарячих поверхонь.
- Не торкайтеся глушника, свічки запалювання та інших металевих частин під час роботи двигуна, а також відразу після його зупинки. Недотримання цього правила може спричинити отримання серйозного тілесного ушкодження та ураження електричним струмом.
- Уникайте надто тривалого керування бензокосою, бо тривалий вплив вібрації на руки оператора може завдати шкоди.
- **Уважно стежте за намотуванням скошеної трави на шпильку, ніж або редуктор. У разі намотування трави зупиніть косу й очистіть ріжучу гарнітуру і редуктор від намотаної трави. Інакше редуктор може вийти з ладу.**

УВАГА!

Будьте особливо обережні й уважно прочитайте інструкцію з експлуатації!

Значення символів



Уважно стежте за площею косіння під час роботи.



Дотримуйтеся безпечної дистанції в робочій зоні мінімум 15 м.



Під час роботи надівайте навушники та захисні окуляри.



Взувайте безпечне і нековзне взуття.



Надівайте захисні рукавички.



Одягайте щільний захисний одяг.



Уникайте вдихання вихлопних газів.



Паливо, що використовується, піддається сильному горінню.



Не торкайтеся гарячих деталей!

6.5. Збирання вала (тільки DABC 270, DABC 4ST)

1. Послабте гвинтовий затискач з'єднувальної муфти (1).

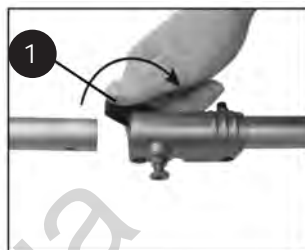

2. Витягніть фіксуючий шплінт (2) зі з'єднувальної муфти. Вставте нижню частину вала в муфту, переконавшись, що фіксуючий шплінт встановився в отворі на нижньому валу.

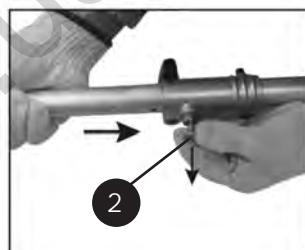

3. Зафіксуйте нижній вал у з'єднувальній муфті затягуванням гвинтового затискача (3).

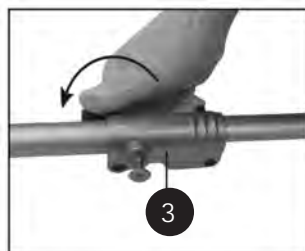

6.6. Встановлення рукоятки керування

1. Закріпіть кронштейн кріплення рукоятки у верхній частині вала.
2. З'єднайте праву і ліву частини рукоятки керування спеціальним з'єднувальним фіксатором (1).
3. Встановіть зібрану рукоятку в кронштейн кріплення (2), зафіксуйте за допомогою затискача (3).

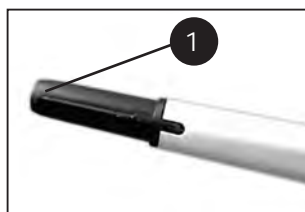

4. Закріпіть затискач на кронштейні за допомогою болтів (4).
5. Відрегулюйте положення рукоятки залежно від Вашого зросту і довжини рук, щоб підібрати оптимальне балансування коси.

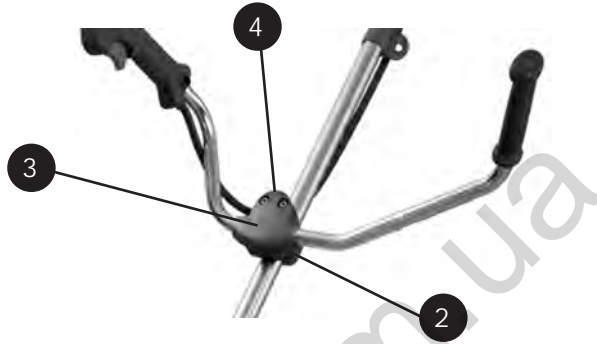

6.7. З'єднання вала з двигуном

1. Встановіть вал (1) у спеціальний отвір зчеплення вала на двигуні (2).
2. Закріпіть за допомогою 4-х болтів (3).



6.8. Встановлення захисного кожуха

УВАГА!

Відповідно до вимог охорони праці та техніки безпеки на бензиновій косі має бути змонтований захисний кожух, який входить до комплекту поставки.

1. Встановіть на вал захисний кожух (1).
2. Закріпіть за допомогою 2-х болтів (2).
3. Встановіть захисну накладку (3) на кожух (не встановлювати під час роботи із диском).
4. Закріпіть ніж (4) на захисній накладці за допомогою 2-х болтів.



6.9. Встановлення ріжучого інструменту

Бензинові коси **DAEWOO** можуть експлуатуватися з різними ріжучими інструментами:

- 3 2-нитковою косильною головкою для скошування залишків трави біля стін, парканів, країв газонів, дерев, стовпів тощо.
- 3 3-лопатевим ножем для косіння бур'янів, високої трави і дрібної порослі.
- 3 твердосплавним ріжучим диском для сучкуватих чагарників і тонких стовбурів дерев, для роботи в піщаній місцевості та біля поверхні землі.

6.10. Встановлення косильної головки

Для монтажу ріжучого інструмента покладіть моторну косу так, щоб вона непохитно лежала на рукоятці.

УВАГА!

Косильна головка має зворотну різьбу.

Для закручування необхідно закручувати її проти годинникової стрілки.

1. Вставте монтажний штифт (1) через приймальну шайбу у виїмку конічної передачі. Прокрутіть вал до потрапляння штифта в передачу. Приводний вал буде заблоковано.
2. Встановіть чашку фланця (2) так, щоб її бічна крайка щільно торкалася конічної передачі.
3. Закрутіть косильну головку (3) в напрямку проти годинникової стрілки.

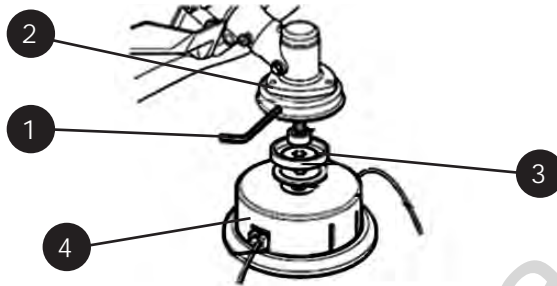

6.11. Встановлення ріжучого диска або 3-лопатевого ножа для косіння

УВАГА!

Ніж має гострі краї. При встановленні та знятті ріжучого ножа використовуйте захисні рукавички.

1. Вставте монтажний штифт (1) через приймальну шайбу у виїмку конічної передачі. Прокрутіть вал до потрапляння штифта в передачу. Приводний вал буде заблоковано.
2. Встановіть чашку фланця (2).
3. Встановіть ніж для косіння (3).
4. Встановіть шайбу фланця (4) і захисний диск (5).
5. Затягніть гайку (6) за допомогою ключа (лівобічна різьба).

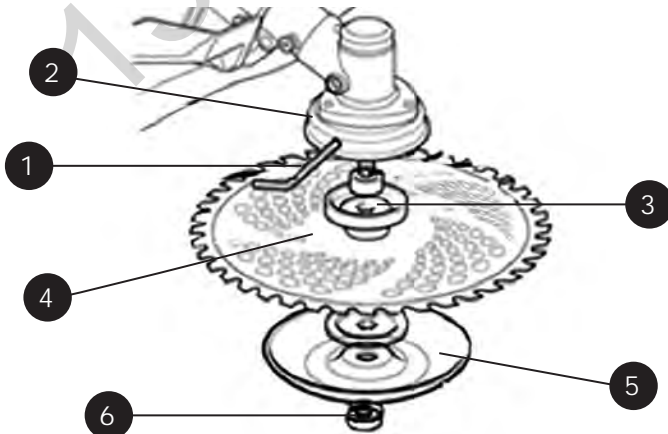

6.12. Кріплення плечового ременя

УВАГА!

Під час роботи з виробом завжди використовуйте наплічний ремінь. Завжди перевіряйте, щоб бензокоса була надійно закріплена на ньому. Інакше Ви не зможете повністю контролювати положення бензокоси під час роботи, що може серйозно зашкодити Вам і оточуючим. Ніколи не використовуйте пошкоджений наплічний ремінь.

1. Надіньте наплічний ремінь.
2. Встановіть довжину ременя так, щоб він був на рівні стегна.
3. Закріпіть бензинову косу на тримачі (1).

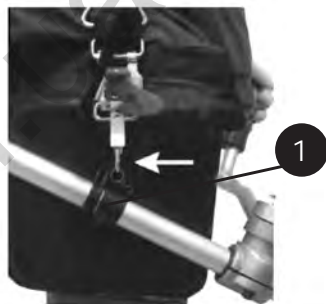

6.13. Балансування бензинової коси

УВАГА!

Перед балансуванням моторної коси прилад має бути заправлений паливом і наповнений оливою.

Просвіт між ріжучим інструментом і землею залежить від типу цього інструмента.

Під час використання косильної головки на рівній місцевості вона має трохи лежати на поверхні, при цьому оператор не повинен торкатися бензинової коси.

Під час використання ріжучого диска або ножа для косіння ріжучий інструмент має розташовуватися на висоті 20 см вище землі, при цьому оператор не повинен торкатися коси.

Для балансування бензинової коси необхідно переміщати утримувач наплічного ременя (1) по штанзі вгору або вниз.

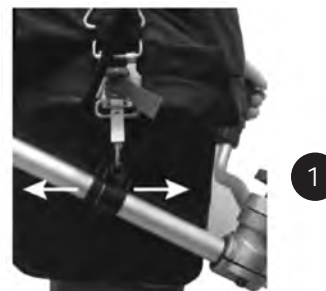

6.14. Заправка паливом для 2-тактних двигунів

УВАГА!

Бензин є легкозаймистою речовиною. Не паліть, уникайте відкритого вогню та іскор біля бензину. Перед заправкою паливом зупиніть двигун і дайте йому охолонути. Після заправки перенесіть бензинову косу на відстань як мінімум 3 м від місця заправки і тільки потім запускайте двигун.

- Ми радимо використовувати чистий, свіжий, неетилований бензин з октановим числом AI-92.
- Двигуни з повітряним охолодженням не призначені для роботи з паливом AI-95 та AI-98. У такому бензині містяться присадки, які згубно впливають на поршневу систему двигуна, призводячи до його перегрівання і поломки.
- Низькоякісний бензин та/або олива можуть пошкодити ущільнювальні кільця двигуна, паливну магістраль, а також паливний бак.
- Забруднений бензин може призвести до засмічення карбюратора і поломки поршневої групи двигуна.

Підготовка паливної суміші для 2-тактних двигунів

УВАГА!

Приділіть особливу увагу змішуванню палива. Погане розмішування оливи в бензині може негативно вплинути на роботу двигуна і його термін служби!

Компанія Daewoo рекомендує використовувати для приготування паливної суміші фірмову моторну оливу Daewoo **Eco Logic 2T**. Її співвідношення при змішуванні з бензином — 1:40.

У разі використання моторної оливи іншої марки необхідно дотримуватися пропорцій, зазначених її виробником.

Також слід пам'ятати, що надлишок мастильного матеріалу погано впливає на працездатність мотокоши та зрештою призводить до виходу її з ладу.

- Відміряйте необхідну кількість бензину й оливи для створення бензинової суміші.
- Налийте частину бензину в ємність для суміші палива.
- Вилийте потім у цю каністру відведену кількість спеціальної оливи для 2-тактних двигунів і добре збовтайте.
- Вилийте решту бензину в цю каністру, добре збовтайте отриману суміш як мінімум 1 хвилину.
- Рекомендується підписати цю каністру з позначкою про її вміст.

Для подовження терміну служби 2-тактного двигуна бензинової коси не допускайте:

- Роботу двигуна на бензині без оливи (чистому бензині). В цьому випадку двигун дуже швидко вийде з ладу.
- Використання 4-тактної оливи для підготовки палива. Вона може призвести до забруднення свічки запалювання, блокування каналу вихлопу, а також за падання поршневих кілець.
- Використання старої паливної суміші, що зберігається більше одного місяця. Вона забруднить карбюратор, і, як наслідок, двигун працюватиме неправильно.
- У разі тривалого зберігання бензинової коси випорожніть паливний бак і заведіть двигун для вироблення залишків бензинової суміші з карбюратора.

Паливо й олива для 4-тактних двигунів (тільки DABC 4ST, DABC 4PRO)

УВАГА!

Заправляйте 4-тактний двигун тільки бензином. Використовуйте бензин з октановим числом 92.

Для вибору коефіцієнта в'язкості оливи SAE керуйтеся такими рекомендаціями:

Температура повітря: від +5 до +35 °C — SAE 30

Температура повітря: від -15 до +20 °C — 10W-30 (всесезонна)

- Використання всесезонної оливи при високій температурі може призвести до збільшеної витрати, тому необхідно постійно перевіряти рівень оливи.
- Забороняється змішувати оливу від різних виробників і різних маркувань.
- Використання оливи SAE 30 при температурі нижче +5 °C може призвести до пошкодження мотора через недостатнє змащення.
- Рівень оливи завжди має бути в діапазоні між мінімальною і максимальною позначками на оливному щупі.
- Заливання оливи вище максимальної позначки заборонене.

Доливання та заміна оливи в 4-тактному двигуні (тільки DABC 4ST, DABC 4PRO)

- Заміну моторної оливи треба здійснювати кожні 10 годин роботи. При експлуатації в умовах підвищеної запиленості повітря заміну оливи треба проводити кожні 8 годин роботи.

Для заливання в двигун 4-тактних мотокіс компанія Daewoo рекомендує використовувати фірмову моторну оливу **Daewoo Eco Logic 4T**.

Щоб перевірити рівень оливи, зупиніть двигун і розташуйте мотокоосу на рівній горизонтальній поверхні. Для коректної перевірки рівня моторної оливи рекомендується залишити коосу в горизонтальному положенні на 3-4 хвилини для відновлення рівня оливи в картері двигуна.

Щоб залити/додати моторну оливу, виконайте таке:

- Відкрити кришку оливозаливної горловини.
- Перевірити рівень оливи на щупі. Якщо цей рівень близький до мінімальної позначки, необхідно залити оливу до максимального рівня — нижньої межі (перший виток) різьби наливної горловини (приблизно 70 мл — для DABC 4ST, 120 мл — для DABC 4 PRO).

КРИШКА ОЛИВОЗАЛИВНОЇ ГОРЛОВИНИ/ЩУП

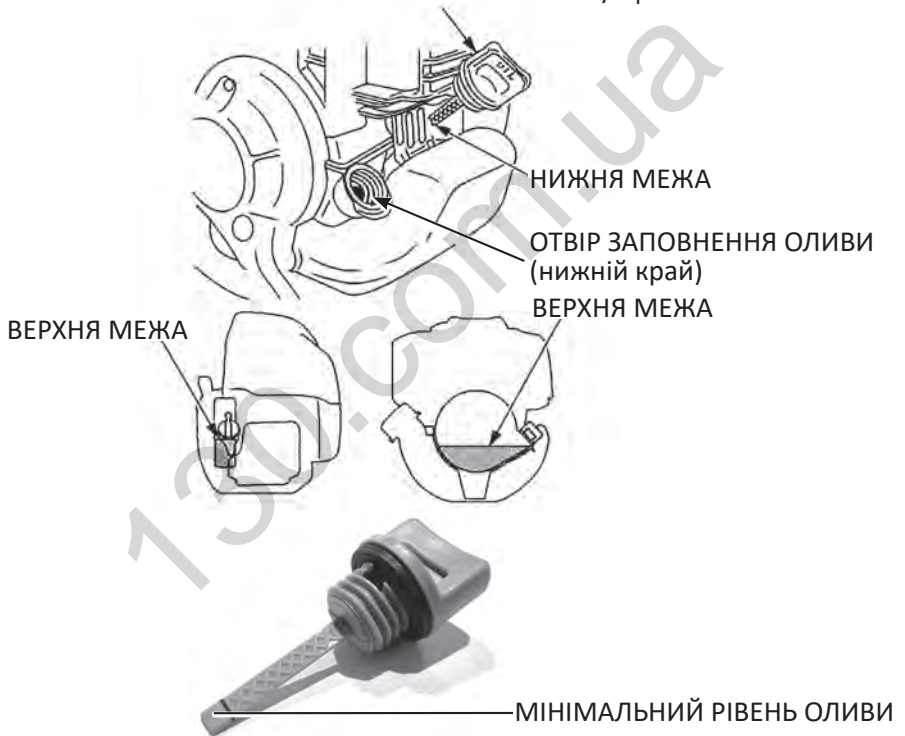

Для заміни оливи необхідно прогріти двигун протягом 5 хвилин, щоб рідина стала більш текучою, і виконати такі операції:

- Відкрити кришку оливозаливної горловини.
- Розташуйте виріб у вертикальному положенні та злийте відпрацьовану оливу у відповідний контейнер. Це може зайняти деякий час.
- Протріть поверхню, на яку потрапила пролита олива.
- Залийте в картер свіжу оливу SAE 30 або 10W-30.

КРИШКА ПАЛИВНОГО БАКА

ОЛИВОНАЛИВНА ГОРЛОВИНА



За наявності спеціального шприца виконайте такі операції для зливання оливи з картера двигуна:

- Опустіть шланг шприца (не входить до комплекту) для оливовідділення в картер.
- Відкачайте оливу за допомогою шприца і злийте в контейнер для утилізації.
- Залийте в двигун свіжу оливу (SAE 30 або 10W-30) через оливоналивну горловину.
- Покладіть косу на лівий бік так, щоб залита олива рівномірно розподілилася всередині двигуна, злегка покачайте вправо-вліво її для видалення повітряних пробок в картері.
- Поверніть двигун у горизонтальне положення і долийте оливу до верхньої межі.

Примітка. Утилізація оливи має відбуватися відповідно до екологічних норм чинного законодавства України.

УВАГА!

Перевіряйте рівень оливи щоразу перед використанням пристрою.

Для перевірки рівня оливи необхідно виконати таке:

Примітка. Якщо мотокоса експлуатувалася безпосередньо перед перевіркою, зупиніть двигун і дайте оливі стекти у картер.

- Розташуйте косу на рівній, прямій поверхні, щоб можна було правильно визначити рівень оливи в картері двигуна.
- Видаліть бруд, залишки трави з поверхні двигуна, очистіть зону навколо пробки/оливного щупа перед тим, як витягнути його з горловини.
- Викрутіть і витягніть пробку/оливний щуп з оливноналивної горловини.
- Візуально перевірте рівень оливи, максимальний рівень визначається по першому витку різьби наливної горловини (нижня межа).
- Якщо рівень оливи нижче необхідного, додайте невелику кількість оливи і знову перевірте її рівень.

УВАГА!

Кількість оливи в картері двигуна не має перевищувати допустимий рівень.

Примітка. Переконайтеся, що кільце ущільнювача ціле, коли перевіряєте рівень або замінюєте оливу.

УВАГА!

Запуск мотора з низьким рівнем оливи може призвести до його пошкодження. Завжди перевіряйте і доливайте оливу перед запуском! Не перевищуйте максимальний рівень під час заливання оливи!

Заправка паливом

1. Відкрутіть і зніміть кришку паливного бака. Покладіть її на чисту суху поверхню.
2. Заповніть паливний бак на 80%.
3. Закрутіть кришку паливного бака і витріть насухо можливі патьоки палива на бензиновій косі.

УВАГА!

При роботі з бензокосами, оснащеними чотиритактними двигунами (DABC 4ST, DABC 4 PRO), забороняється перевертати косу. Перевертання коси може призвести до потрапляння моторної оливи з картера двигуна в циліндр, карбюратор, глушник.

6.15. Запуск двигуна

УВАГА!

Ріжуча частина бензокоси починає обертатися відразу після запуску двигуна.

УВАГА!

Відійдіть для запуску коси мінімум на 3 м від місця її заправки!

1. Покладіть косу на рівну суху поверхню. Її ріжуча частина не має торкатися землі. Переконайтеся в тому, що немає сторонніх предметів, які розміщуються близько до ріжучої частини мотокоши.
2. Натисніть запобіжну клавішу (1) і клавішу газу (2).
3. Утримуючи клавіші затиснутими, переведіть вимикач запалювання (3) в крайнє праве положення.
4. Натисніть ковпачок підкачування палива (4) 3-4 рази.
5. Переведіть повітряну заслінку (5) в положення «ЗАКР.» (тільки під час холодного запуску; якщо двигун досить прогрітий, заслінка має бути відкрита).
6. Однією рукою щільно притисніть косу до рівної поверхні.
 - 6.1. Плавнo потягніть рукоятку стартера (6) до зачеплення кулачків і після цього різким рухом витягніть ручку на максимальну довжину шнура для запуску двигуна.
 - 6.2. Для моделей, обладнаних системою **EASY START**, що полегшує запуск двигуна і дозволяє зменшити необхідні для запуску зусилля: витягніть одним плавним рухом рукоятку стартера (6) на максимальну довжину шнура для легкого запуску.
7. Поверніть рукоятку стартера на місце.
8. Вижміть запобіжну клавішу (1) й одноразово натисніть курок газу (2) для переведу двигуна на холості оберти.
9. Переведіть повітряну заслінку (5) у положення «ВІДКР.».
10. Закріпіть косу згідно з інструкцією.
11. Утримуйте курок газу натиснутим для косіння.

Якщо з 4-5 спроби двигун не запускається, необхідно продіагностувати його щодо несправностей.

УВАГА!

Поломки двигунів мотокіс зазвичай виникають через неправильну експлуатацію.

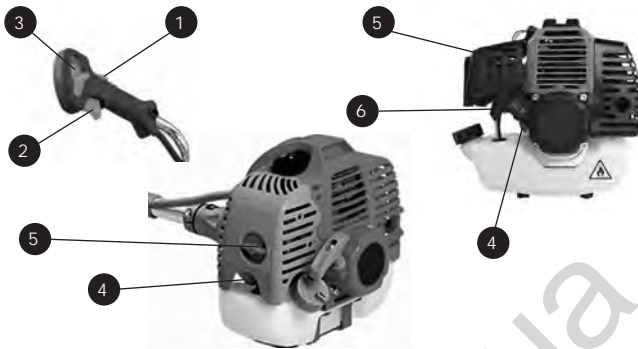

6.16. Зупинка двигуна

1. Відпустіть курок газу і дайте двигуну попрацювати на холостих обертах близько 30 секунд.
2. Переведіть вимикач у крайнє ліве положення для зупинки двигуна.

УВАГА!

Не залишайте косу працювати на холостих обертах більше 1 хвилини. Це може призвести до швидкого зношення двигуна.

6.17. Обкатування двигуна

УВАГА!

Обкатування має відбуватися на малих і середніх оборотах.

1. Запустіть двигун.
2. Прогрійте протягом 2-4 хвилин.
3. Працюйте з інструментом в режимі обкатування протягом 20-25 хвилин, намагайтеся дотримуватися навантаження в межах 30-70 %.
4. Зробіть перерву в роботі 15-20 хвилин, щоб двигун охолонув.
5. Продовжуйте роботу в режимі обкатування. Загальний час експлуатації в такому режимі — 4-5 годин.

Примітка. Обкатавши 4-тактну мотокоосу, необхідно обов'язково замінити оливу.

Після обкатування за цим алгоритмом інструмент готовий до тривалої роботи. Проте в процесі експлуатації дуже важливо слідкувати за температурним режимом редуктора і двигуна: вони не мають перегріватися!

7. РОБОТА З БЕНЗОКОСОЮ

7.1. Робота з використанням косильної головки

Нейлонова волосінь забезпечує чисте косіння трави, не завдаючи пошкоджень корі дерев і не створюючи сильних ударів, які зазвичай трапляються при зіткненні ножа або диска з твердими предметами.

1. Тримайте бензокосу під час роботи таким чином, щоб косильна головка не торкалася землі.
2. Для косіння густої високої трави переміщайте ріжучу частину повільно й обережно.
3. Застосуйте запобіжні заходи, щоб уникнути намотування на вал дротів, сухої та довгої трави і бур'янів. Це може призвести до зупинення обертання косильної головки і, як наслідок, спричинити прослизання зчеплення. При регулярних подібних випадках Ви пошкодите зчеплення бензокоси.

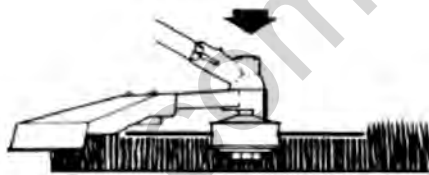

Регулювання довжини волосіні

Ваша бензокоса обладнана косильною головкою, яка дозволяє висувати волосінь без спеціальної зупинки мотора. Коли довжина волосіні стає недостатньою, притисніть злегка косильну головку до твердої ділянки землі, не зупиняючи при цьому мотор. За кожен такий прийом волосінь висувається приблизно на 25 мм.

7.2. Робота з використанням ножа для косіння

Напрямок обертання на ножі має відповідати напрямку обертання на захисному кожусі (проти годинникової стрілки).

Перевірте, щоб болт, який фіксує ніж, був добре затягнутий і не був пошкоджений. Перевірте, щоб ніж вільно обертався і не мав при цьому сторонніх звуків.

Порядок косіння:

1. Направляйте косу справа наліво, при цьому з невеликим нахилом у лівий бік (аналогічно ручній косі).
2. Намагайтеся працювати в одному ритмі. Стійте впевнено, розставивши ноги трохи ширше плечей.

3. Ніж може застрягти в бур'янах, якщо швидкість двигуна не достатньо велика та/ або глибина скошування занадто велика. Підбирайте швидкість двигуна і висоту косіння залежно від обставин.

УВАГА!

Обертові частини виробу, які погано закріплені, можуть завдати тілесних ушкоджень під час роботи.

Переконайтеся, що ніж не має сильних відколів, тріщин та інших серйозних пошкоджень.

У разі виявлення таких пошкоджень ніж необхідно обов'язково замінити на новий.



УВАГА!

Якщо трава чи бур'яни намоталися на ніж або бензокосу почало трусити, то Вам необхідно вимкнути двигун, дочекатися повної зупинки обертання ріжучої частини та лише потім перевірити стан диска, видалити бур'яни і траву, які туди потрапили.

УВАГА!

Віддача при косінні може стати причиною серйозних травм. Уважно вивчіть цей розділ для розуміння, що таке віддача при косінні та як їй запобігти.

1. Що спричиняє віддачу

Віддача може статися, коли ніж, що обертається, стикається з перешкодою, яку не може скосити. Цей контакт зупиняє ніж на дуже короткий час, а потім він знову починає обертатися або відскакує вбік від цієї перешкоди. У цей момент Ви можете втратити контроль над керуванням бензиноювю косою, що може спричинити отримання серйозних травм для Вас чи осіб, які перебувають на небезпечній відстані.

2. Як зменшити ризик отримання віддачі під час косіння

- Намагайтеся вгадати можливу віддачу. Тепер Ви розумієте, що після віддачі бензокосу може відкинути вбік, тож для Вас це не буде несподіванкою.
- Косіть траву, бур'яни і молоді пагони чагарнику. В жодному разі не торкайтеся ножем дерев, каміння, металу тощо.
- Завжди будьте готові до отримання віддачі під час обробки поверхні з густою рослинністю, де Ви не можете бачити можливі перешкоди.
- Ніж завжди має бути заточений. Тупий ніж підвищує шанси отримати віддачу.
- Не косіть ножем занадто швидко.
- Косіть завжди справа наліво.
- Тримайте бензокосу міцно й обома руками за спеціальні гумові ручки.
- Зберігайте завжди стійке положення, розставляючи ноги трохи ширше плечей.

УВАГА!

Завжди носіть спеціальні захисні окуляри. Ніколи не схиляйтеся над ріжучою частиною виробу. Гілки, бур'яни можуть бути відкинуті з-під ріжучої частини прямо в очі й обличчя, що може заподіяти Вам серйозну травму. Під час роботи з бензокосою завжди має бути встановлений захист ріжучої частини.

8. ТЕХНІЧНЕ ОБСЛУГОВУВАННЯ

УВАГА!

Щоб уникнути отримання будь-яких травм, операції з технічного обслуговування необхідно виконувати при зупиненому двигуні.

8.1. Ріжучий ніж

1. Ніж має бути гострим (заточеним). Після зносу одного боку слід перевернути ніж на інший, щоб працювали крайки іншого боку. Заточувати слід тільки скошені крайки ножів.
2. Важливо зберігати первинну форму профілю ножів, щоб уникнути появи тріщин і відколів.

УВАГА!

Ніж мотокоси заточений з заводу, але в процесі експлуатації його необхідно підточувати.

УВАГА!

Якщо після виконання заточування ріжучої частини з'являється ненормальна вібрація, це означає, що Вам слід звернутися до офіційного дилера або до авторизованого сервісного центру.

8.2. Заміна волосіні на косильній головці

Для заміни необхідна волосінь із відповідними характеристиками бензинової коси діаметром і довжиною.

УВАГА!

Забороняється використовувати металевий дріт.

Всі бензокоси Daewoo обладнано сучасними шпульками з напівавтоматичною подачею волосіні та системою швидкого намотування.

Для заміни необхідна волосінь з відповідними характеристикам, яка підходить для цього типу кіс. Характеристики волосіні вказані в таблиці технічних характеристик моделей на початку цього посібника.

1. Поверніть натягувач волосіні (1) таким чином, щоб стрілка (A) на натягувачі та стрілка (B) на корпусі шпульки збіглися.
2. Протягніть волосінь в отвір (2) крізь шпульку, поки другий її кінець не з'явиться в отворі (3) з іншого боку шпульки.
3. Витягніть волосінь через шпульку, щоб її частини з двох боків були приблизно рівної довжини.
4. Повертайте натягувач волосіні (1) за годинниковою стрілкою доти, поки вона не намотається і з кожного боку залишиться відрізок не більше 15 см.

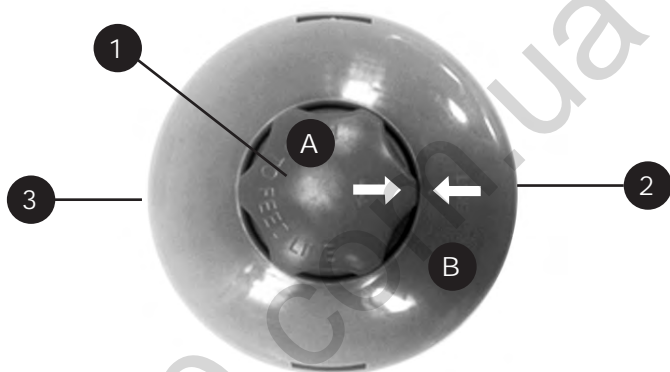

8.3. Змащення вала та конічного редуктора

Здебільшого профілактичний огляд вала та конічного редуктора з додаванням мастила проводять один раз на рік, на початку сезону. Якщо умови експлуатації важкі або обсяги роботи великі, то мастило необхідно перевіряти і додавати через кожні 20 годин роботи.

УВАГА!

Перед першим використанням мотокоси обов'язково необхідно перевірити змащення конічного редуктора та вала, у разі потреби змастити відповідно до норми.

Для змащення конічного редуктора та вала мотокоси необхідно застосовувати мастило на літєвій або молібденовій основі чи універсальні змащувальні засоби. Якщо на внутрішній частині змащувального отвору (3) мастила не видно, потрібно змастити конічний редуктор таким чином:



1. Викрутити гвинт (1).
2. Використовуючи шприц або прямо з тубика, якщо є подавальна насадка (2), ввести у спеціальний змащувальний отвір (3) 2-3 мл мастила. Прокрутити передачу рукою, змінюючи напрямок руху, щоб мастило краще розподілилося по шестернях. Повторити цю операцію кілька разів. У середньому в редуктор входить приблизно 5-10 мл мастила.
3. Закрутити гвинт (1).

Для змащення вала необхідно виконати такі операції.

Для рознімного вала:

1. Роз'єднати вал, відповідно до пункту 6.5 «Збирання вала».
2. Витягнути нижній і верхній вали (6).
3. Виконати повздовжнє змащення вала та шліцьових з'єднань (6).
4. Вставити нижній і верхній вали.
5. Виконати збирання в зворотній послідовності.

Для суцільного вала:

1. Від'єднати гвинти кріплення конічного редуктора (4, 5).
2. Від'єднати конічний редуктор від приводного вала.
3. Витягнути вал (6).
4. Виконати повздовжнє змащення вала та шліцьових з'єднань (6).
5. Виконати збирання в зворотній послідовності.

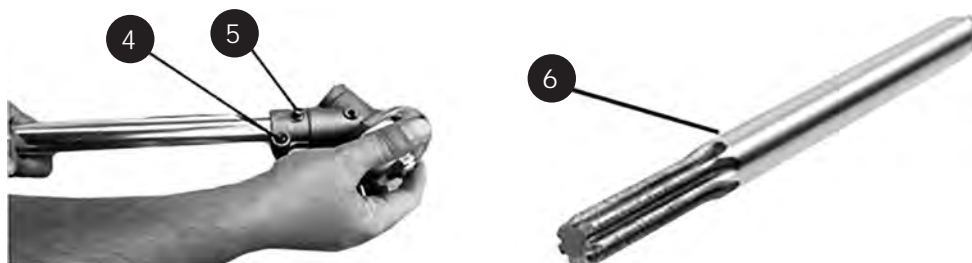

Позапланове змащування конічного редуктора та вала необхідно здійснити:

- 1) коли інструмент починає важче змінювати швидкість;
- 2) коли чути нетипові звуки при роботі та запах гару;
- 3) при перегріві редуктора та вала;
- 4) після заміни запчастин і механізмів передачі.

8.4. Обслуговування повітряного фільтра

Забруднений повітряний фільтр зменшує продуктивність двигуна. Перевірте, почистіть і промийте елемент повітряного фільтра в теплому слабо-мильному розчині. Промийте його чистою водою, почекайте, поки він повністю висохне. Нанесіть на поверхню фільтра трохи оливи. Стисніть його рукою для розподілу і видалення надмірної кількості оливи. Встановіть на місце повітряний фільтр. Якщо елемент пошкоджений, то його необхідно замінити.

Для зняття повітряного фільтра

1. Переведіть повітряну заслінку в позицію «ВІДКРИТО».
2. Відщепніть захисну кришку (1)/відкрутіть кріпильний гвинт (DABC 270).
3. Зніміть повітряний фільтр (2).



8.5. Обслуговування паливного фільтра

- Виробіть увесь бензин.
- Зніміть кришку паливного бака. Злийте рештки бензину.
- За допомогою гачка витягніть паливний шланг із фільтром через заливну горловину або зніміть гумовий ущільнювач (1) разом зі шлангами (2, 3) і паливним фільтром. Остання процедура потребує зняття паливного бака та від'єднання шлангів від карбюратора.

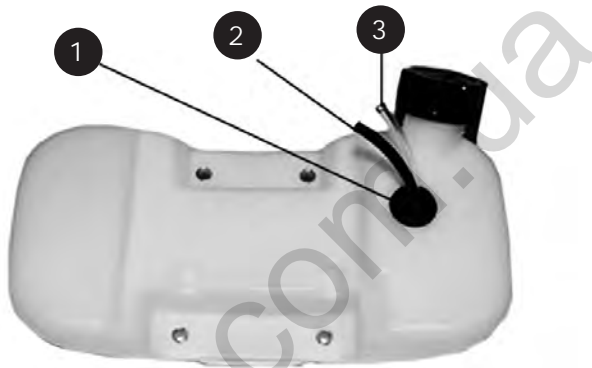

- Перевірте фільтр щодо пошкоджень і забруднення. У разі потреби — замініть.

Заміна

- Зніміть фільтр, скручуючи його.
- Встановіть новий фільтр і поверніть шланг із фільтром назад у бак. Шланг не повинен мати перегинів.
- Переконайтеся, що фільтр розташований на дні бака.
- Закрутіть щільно кришку паливного бака.

8.6. Карбюратор

Перед початком роботи візуально перевірте карбюратор на наявність підтікань бензину.

Не регулюйте карбюратор самостійно. У разі виникнення підтікань палива або несправностей звертайтеся до авторизованого сервісного центру **DAEWOO**. Неправильне регулювання може призвести до виходу з ладу двигуна й анулює дію гарантії.

8.7. Свічка запалювання

Труднощі під час запуску двигуна часто пов'язані з проблемами свічки запалювання. Очистіть її електроди за допомогою дротяної щітки, щоб видалити нагар. Якщо електроди виглядають зношеними, то необхідно замінити свічку на нову.

0,6-0,7мм

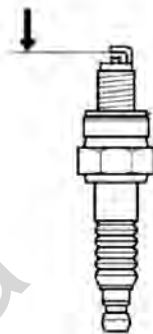

Зняття свічки запалювання

1. Зніміть ковпачок свічки запалювання.
2. Викрутіть свічку запалювання за допомогою свічкового ключа.

Виміряйте і виставте необхідний зазор між електродами — 0,6-0,7 мм. Використовуйте тільки свічки, рекомендовані виробником.

8.8. Глушник

Перевіряйте глушник періодично щодо пошкоджень або корозії, а також щоб усі гвинти були добре закручені. Якщо виявите, що глушник пошкоджений і відбувається витік вихлопних газів, Вам слід звернутися до авторизованого сервісного центру для його заміни.

8.9. Повітряне охолодження двигуна

УВАГА!

Ніколи не торкайтеся циліндра, глушника, свічки запалювання голими руками і відразу після зупинки двигуна. Під час роботи двигун дуже швидко нагрівається, і Ви можете отримати серйозні опіки.

1. Перед використанням бензокоси завжди перевіряйте відсутність налиплого навколо глушника сміття, стружки, листя тощо.
2. Перед використанням, а також кожні 25 мотогодин роботи мотокоши перевіряйте відсутність налиплого на вентиляційні отвори пластмасової кришки двигуна сміття, стружки, листя тощо.
3. Бруд, сміття, листя, тріски тощо, які забили вентиляційні отвори кришки двигуна, а також радіатор охолодження циліндра можуть призвести до перегріву мотора і, як наслідок, до виходу бензокоси з ладу.

9. ЗБЕРІГАННЯ І ТРАНСПОРТУВАННЯ

Зберігання

- Зберігайте пристрій у сухому, чистому приміщенні. Очищайте виріб після кожного використання, очищайте ріжучу гарнітуру, редуктор, захисний кожух від трави та бруду. Розпочинаючи техобслуговування, переконайтеся, що свічковий ковпачок знятий.
- Приміщення для зберігання має бути сухим і не запованим. Крім того, обладнання слід зберігати в недоступному для дітей місці. Можливі несправності на пристрої слід усувати перед встановленням машини на зберігання, щоб вона перебувала завжди в стані готовності до експлуатації.

Транспортування

- Пристрій має транспортуватися в положенні, зазначеному на коробці.
- При вантажно-розвантажувальних роботах не допускається піддавати пристрій ударним навантаженням.
- Пристрій має бути надійно закріпленим, щоб не допускати його переміщення всередині транспортного засобу.

Консервація

Якщо моторна коса не використовуватиметься довше 6 тижнів, необхідно підготувати її до зберігання.

- Повністю випорожніть паливний бак і карбюратор.
- Пальне має обмежений термін зберігання і може призвести до появи осаду в бачку і карбюраторі.
- Залишки пального в резервних каністрах необхідно використати в інших двигунах або утилізувати.
- Металевий ріжучий інструмент необхідно очистити і злегка змастити моторною оливою.
- Перед новим запуском в експлуатацію заправити моторну косу свіжою паливною сумішшю.

УВАГА!

Бензокоси з чотиритактними двигунами (DABC 4ST, DABC 4 PRO) слід зберігати і перевозити у горизонтальному положенні. Перевертання коси може призвести до потрапляння моторної оливи з картера двигуна в циліндр, карбюратор, глушник.

10. ГАРАНТІЙНЕ ОБСЛУГОВУВАННЯ

Пристрої **DAEWOO** проходять обов'язкову сертифікацію відповідно до Технічного регламенту про безпеку машин та устаткування. Використання, техобслуговування і зберігання пристрою **DAEWOO** мають здійснюватися точно, як описано в цій інструкції з експлуатації.

Термін служби виробу становить 5 років.

Після закінчення цього терміну виробник не несе відповідальності за безпечну роботу виробу, а також за заподіяння шкоди здоров'ю або майну.

Гарантійний термін ремонту: 1 рік основної гарантії + 2 роки додаткової гарантії, що надається при дотриманні умов реєстрації та своєчасному проходженні технічного обслуговування. Повні умови додаткової гарантії описані в Гарантійному талоні.

Виробник не несе відповідальності за всі пошкодження і збиток, викликані недотриманням вказівок з техніки безпеки, технічного обслуговування.

Це насамперед поширюється на:

- використання виробу не за призначенням;
- використання не допущених виробником мастильних матеріалів, бензину і моторної оливи;
- технічні зміни виробу;
- непрямі збитки внаслідок подальшого використання виробу з несправними деталями.

Усі роботи, наведені в розділі «Технічне обслуговування», мають проводитися регулярно. Якщо користувач не може виконувати ці роботи з техобслуговування сам, то слід звернутися до авторизованого сервісного центру для оформлення замовлення на виконання необхідних робіт. Список адрес Ви зможете знайти на нашому офіційному інтернет-сайті:

www.daewoo-power.com.ua

Розклад технічного обслуговування

Порядок дій		Перед початком роботи	Після завершення роботи	У разі несправності	У разі необхідності	При пошкодженні	Кожні 50 годин або раз на сезон	Кожні 300 годин або раз на сезон
Двигун	Перевірка/регулювання/заміна/ремонт поршневої групи, газорозподільного механізму (тільки для DABC 4ST, DABC 4 PRO), системи запалювання, відводу відпрацьованих газів**			•		•	•	•
Карбюратор	Зовнішній огляд*	•						
	Регулювання**			•	•			
Стартер	Перевірка стану*	•						
	Заміна/ремонт*				•	•		
Олива (тільки для DABC 4ST, DABC 4 PRO)	Перевірка рівня*	•						
	Заміна*	Через кожні 8-10 годин роботи						
Повітряний фільтр	Промивання/змащення оливою*	Через кожні 8-10 годин роботи						
	Заміна*			•	•			
Паливний фільтр	Очищення*				•		•	
	Заміна*			•	•			
Свічка запалювання	Регулювання зазора*				•			
	Заміна*			•				
Вал, редуктор	Змащення*				•		•	

Порядок дій		Перед початком роботи	Після завершення роботи	У разі несправності	У разі необхідності	При пошкодженні	Кожні 50 годин або раз на сезон	Кожні 300 годин або раз на сезон
Захисний кожух, штанга	Очищення*		•					
Ріжуче обладнання	Перевірка стану*	•						
	Балансування**					•	•	
	Заточування*				•		•	

* — роботи, які можуть виконуватися користувачем самостійно, за наявності необхідних знань, умінь і навичок. Проте слід пам'ятати, що при цьому є ризик втрати права на гарантійне обслуговування. Якщо є сумніви щодо можливості проведення обслуговування власними силами, зверніться по допомогу до авторизованого сервісного центру або зателефонуйте для консультації на гарячу лінію компанії Daewoo Power.

** — роботи, які необхідно проводити виключно в авторизованих сервісних центрах.

11. УСУНЕННЯ НЕСПРАВНОСТЕЙ

Проблеми з запуском

ПЕРЕВІРИТИ	МОЖЛИВІ ПРИЧИНИ	Дії
Паливний бак	Неякісне паливо	Злийте паливо і залийте хорошу бензосуміш/бензин
Паливний фільтр	Забруднення паливного фільтра	Очистіть
Наявність іскри	Електрод свічки запалювання брудний або вологий. Неправильний зазор свічки запалювання	Почистіть/висушіть. Встановіть зазор: 0,6-0,7 мм
Ковпачок свічки запалювання	Від'єднаний	Під'єднайте











Двигун не видає достатню потужність

ПЕРЕВІРИТИ	МОЖЛИВІ ПРИЧИНИ	Дії
Свічка запалювання	Нагар на електродах, неправильний зазор	Почистіть, у разі потреби замініть, встановіть зазор 0,6-0,7 мм
Карбюратор	Забруднення карбюратора	Почистіть карбюратор
Повітряний фільтр	Забруднений повітряний фільтр	Почистіть повітряний фільтр
Система вихлопу	Нагар на системі вихлопу	Почистіть систему вихлопу
Паливо	«Бідна» суміш (багато оливи)	Заправте бензиною сумішшю відповідно 40:1

12. УТИЛІЗАЦІЯ ПРИСТРОЮ

- Пристрій, інструкцію з експлуатації та всі комплектуючі деталі слід зберігати протягом усього терміну експлуатації. Має бути забезпечений вільний доступ до всіх деталей і всієї необхідної інформації для всіх користувачів пристрою.
- Цей пристрій і комплектуючі вузли виготовлені з безпечних для навколишнього середовища та здоров'я людини матеріалів і речовин.
- Для запобігання негативному впливу на навколишнє середовище після завершення використання або терміну служби виробу чи у разі його непридатності для подальшої експлуатації пристрій підлягає здачі до приймальних пунктів з переробки металобрухту і пластмас.
- Утилізація пристрою і комплектуючих вузлів полягає в його повному розбиранні та подальшому сортуванні за видами матеріалів і речовин для подальшого переплавляння або використання для вторинної переробки.
- Після закінчення терміну служби пристрій має бути утилізовано відповідно до норм, правил і способів, що діють в місці утилізації побутових приладів.
- Утилізація пристрою має бути проведена без нанесення екологічної шкоди навколишньому середовищу.
- Технічні рідини (паливо, олива) необхідно утилізувати окремо, відповідно до норм утилізації відпрацьованих нафтопродуктів, що діють у місці утилізації.
- Не виливайте відпрацьовану оливу в каналізацію або на землю. Вона має зливатися в спеціальні ємності та відправлятися в пункти збору та переробки відпрацьованих олив.

ДОТРИМУЙТЕСЬ ПРАВИЛ ВИКОРИСТАННЯ

<p>1 СТАРТ</p>  <p>Приготуйте паливну суміш згідно з інструкцією.</p>	<p>2</p>  <p>Залийте паливну суміш у бак.</p>	<p>3</p>  <p>Витягніть курок. Перемикач вправо до упору.</p>	<p>4</p>  <p>Натисніть ковпачок підкачування палива 3-4 рази.</p>	<p>5</p>  <p>Закрийте повітряну заслінку (тільки холодний запуск).</p>
<p>6</p>  <p>Зпустіть двигун, потягнувши за ручку стартера.</p>	<p>7</p>  <p>Одноразово натисніть курок газу для переведення на холості оберти.</p>	<p>8</p>  <p>Відкрийте повітряну заслінку.</p>	<p>9</p>  <p>Утримуйте курок для кінця.</p>	<p>СТОП</p>  <p>Відпустіть курок. Перемикач управо для зупинки.</p>



УВАГА



ОЗНАЙОМТЕСЯ З ІНСТРУКЦІЄЮ ПЕРЕД ЗАПУСКОМ



ЗАЛИВАЙТЕ ЛИШЕ ПАЛИВНУ СУМІШ

Вихлопні гази містять чадний газ СО! Забороняється запускати двигун у приміщеннях та місцях із поганою вентиляцією! **НЕБЕЗПЕЧНО ДЛЯ ЖИТТЯ!**

Щоб запобігти травмам та опікам, не торкайтеся вихлопного отвору під час роботи!



Необхідно переконатися, що немає патоків або протікань палива. Заправку паливом до зупинки двигуна заборонено!



DAEWOO
POWER PRODUCTS



WWW.DAEWOO-POWER.COM.UA

Manufactured under license of Daewoo International Corporation, Korea