



ТЕЛЕФОНИ

0 (800) 800 130
(050) 462 0 130
(063) 462 0 130
(067) 462 0 130

130
COM.UA

Інтернет-магазин
автотоварів



SKYPE

km-130

АВТОМАГНІТОЛИ — Магнітоли • Медіа-ресівери та станції • Штатні магнітоли • CD/DVD чейнджери • FM-модулятори/USB адаптери • Flash пам'ять • Перехідні рамки та роз'єми • Антени • Аксесуари |
АВТОЗВУК — Акустика • Підсилювачі • Сабвуфери • Процесори • Кросовери • Навушники • Аксесуари | **БОРТОВІ КОМП'ЮТЕРИ** — Універсальні комп'ютери • Модельні комп'ютери • Аксесуари |
GPS НАВІГАТОРИ — Портативні GPS • Вмонтовані GPS • GPS модулі • GPS трекери • Антени для GPS навігаторів • Аксесуари | **ВІДЕОПРИСТРОЇ** — Відеореєстратори • Телевізори та монітори • Автомобільні ТВ тюнери • Камери • Відеомодулі • Транскодери • Автомобільні ТВ антени • Аксесуари | **ОХОРОННІ СИСТЕМИ** — Автосигналізація • Мотосигналізація • Механічні блокувальники • Імобілайзери • Датчики • Аксесуари | **ОПТИКА ТА СВІТЛО** — Ксенон • Біксенон • Лампи • Світлодіоди • Стробоскопи • Оптика і фари • Омивачі фар • Датчики світла, дощу • Аксесуари |
ПАРКТРОНІКИ ТА ДЗЕРКАЛА — Задні парктроніки • Передні парктроніки • Комбіновані парктроніки • Дзеркала заднього виду • Аксесуари | **ПІДІГРІВ ТА ОХОЛОДЖЕННЯ** — Підігрів сидінь • Підігрів дзеркал • Підігрів двірників • Підігрів двигунів • Автоохолодильники • Автокондиціонери • Аксесуари | **ТЮНІНГ** — Віброізоляція • Шумоізоляція • Тонувальна плівка • Аксесуари |
АВТОАКСЕСУАРИ — Радар-детектори • Гучний зв'язок, Bluetooth • Склопідіймачі • Компресори • Звукові сигнали, СГП • Вимірювальні прилади • Автопилососи • Автокрісла • Різне |
МОНТАЖНЕ ОБЛАДНАННЯ — Інсталяційні комплекти • Оббивні матеріали • Декоративні решітки • Фазоінвертори • Кабель та провід • Інструменти • Різне | **ЖИВЛЕННЯ** — Акумулятори • Перетворювачі • Пуско-заряджувальні пристрої • Конденсатори • Аксесуари | **МОРСЬКА ЕЛЕКТРОНІКА ТА ЗВУК** — Морські магнітоли • Морська акустика • Морські сабвуфери • Морські підсилювачі • Аксесуари | **АВТОХІМІЯ ТА КОСМЕТИКА** — Присадки • Рідини омивача • Засоби по догляду • Поліролі • Ароматизатори • Клеї та герметики | **РІДИНИ ТА МАСЛА** — Моторні масла • Трансмісійні масла • Гальмівні рідини • Антифризи • Технічні змазки



У магазині «130» ви можете знайти та купити у Києві з доставкою по місту та Україні практично все для вашого автомобіля. Наші досвідчені консультанти нададуть вам вичерпну інформацію та допоможуть підібрати саме те, що ви шукаєте. Чекаємо вас за адресою

<https://130.com.ua>

Garden + Hobby
QUALITY FOR LIFE

AL-KO

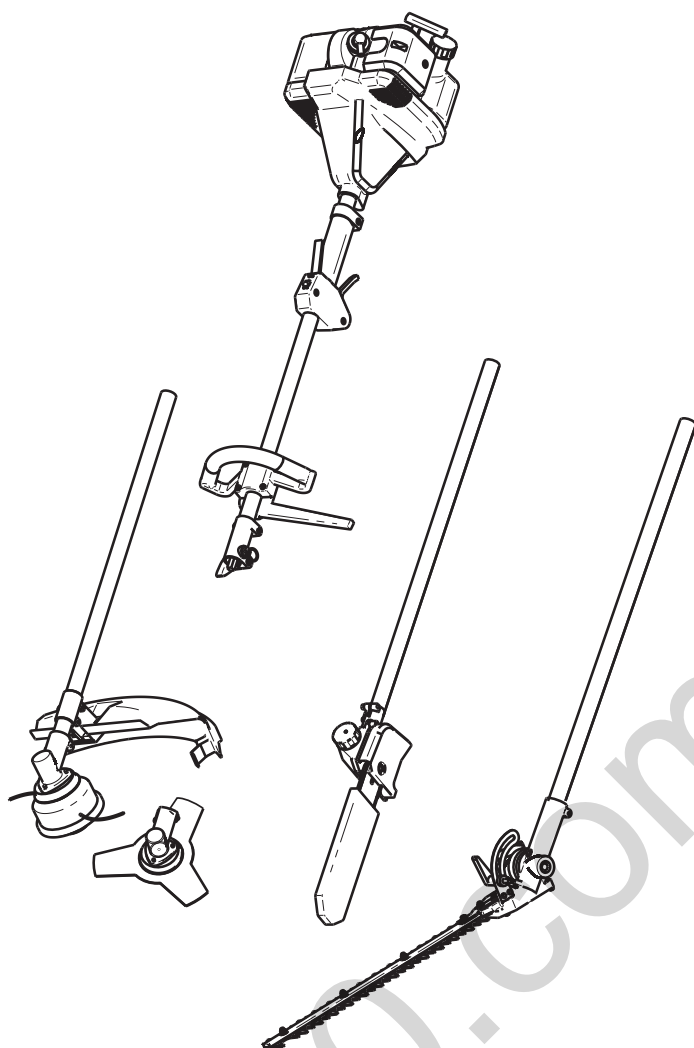

- | | |
|-----|-----|
| D | DK |
| GB | S |
| NL | N |
| F | FIN |
| E | EST |
| P | LV |
| I | LT |
| SLO | RUS |
| HR | UA |
| SRB | BG |
| PL | RO |
| CZ | GR |
| SK | MK |
| H | TR |

INFORMATION | MANUALS | SERVICE

MULTITOOL BC 330 MT

Betriebsanleitung



440 407_b | 12/2012

130.com.ua



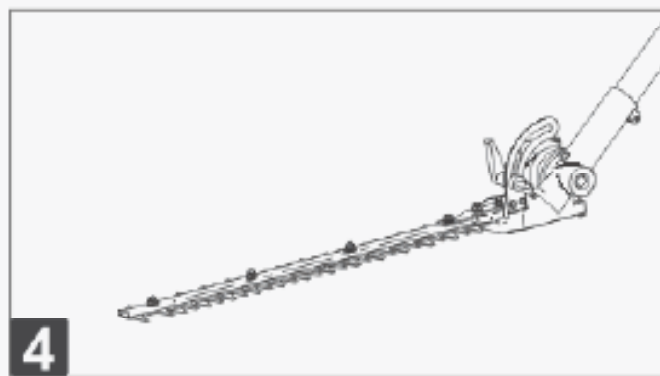
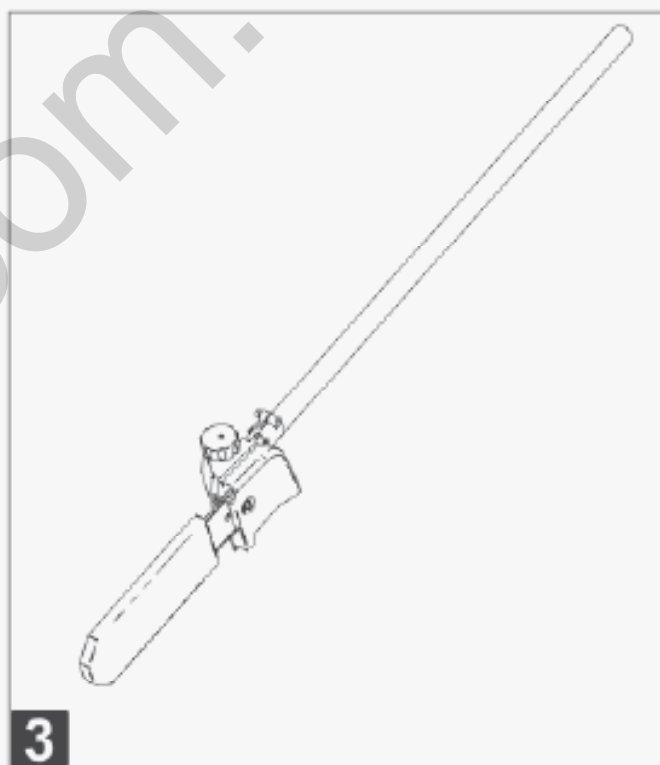
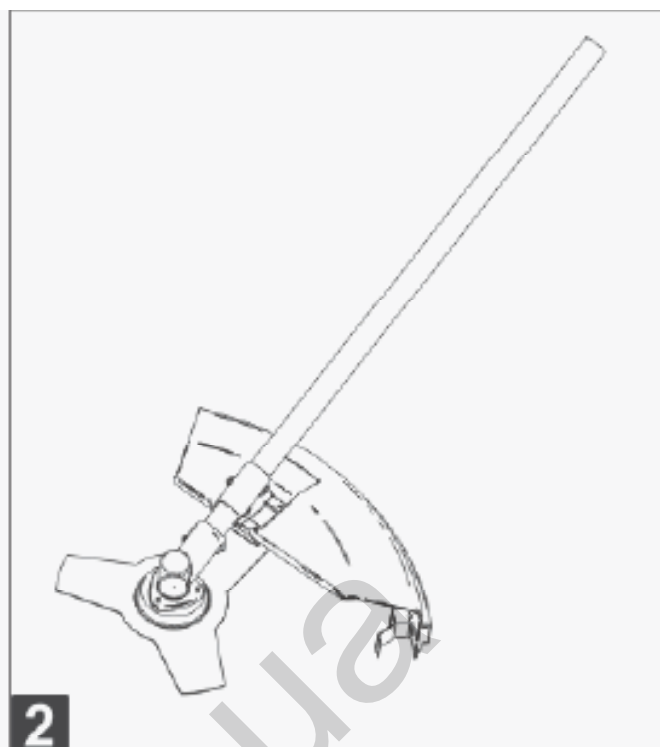
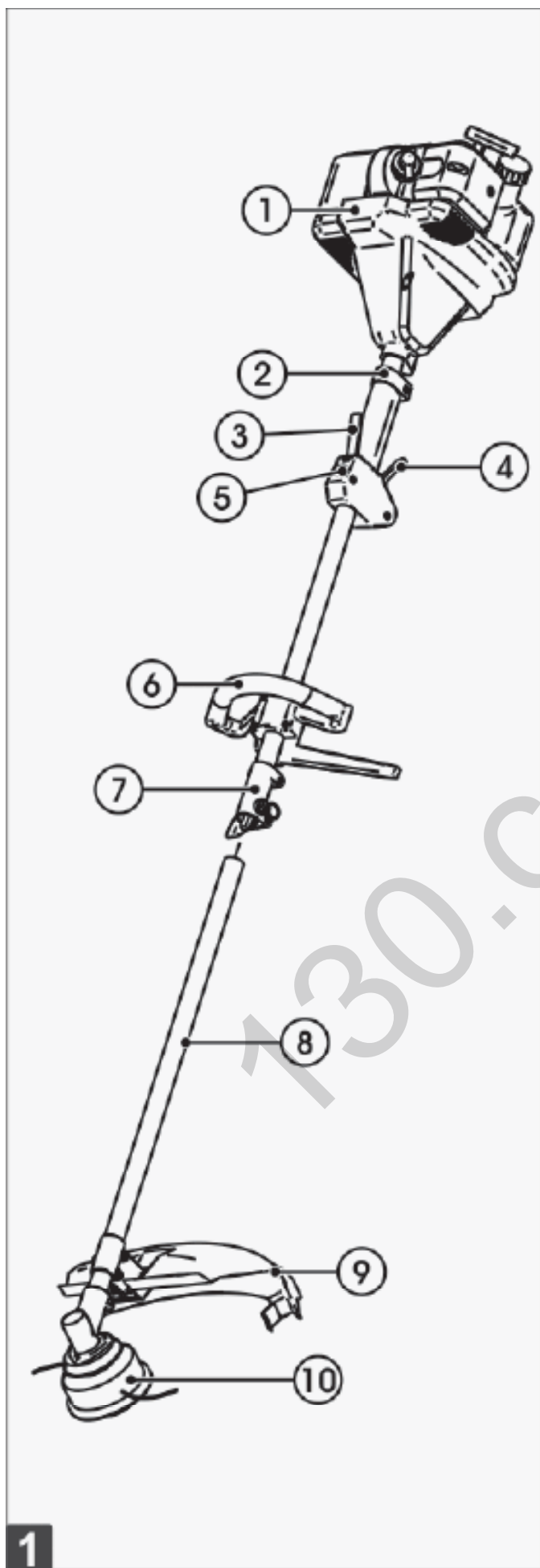

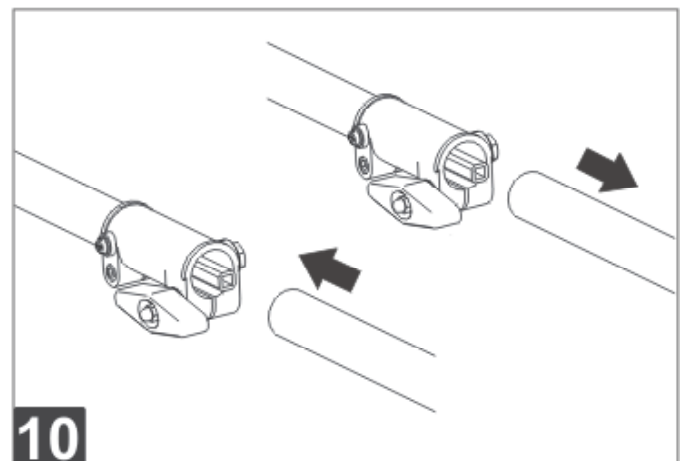
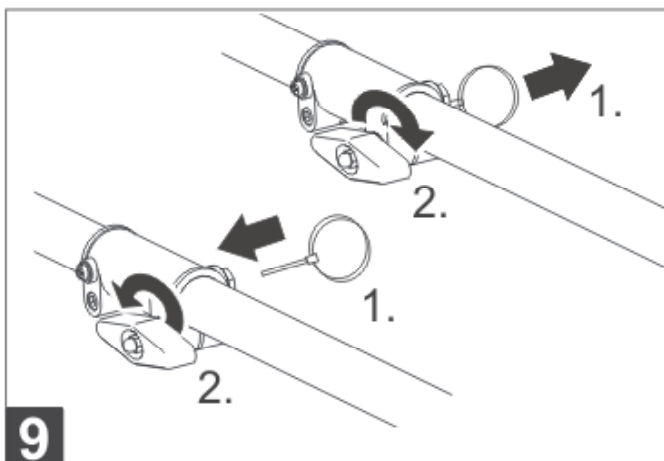
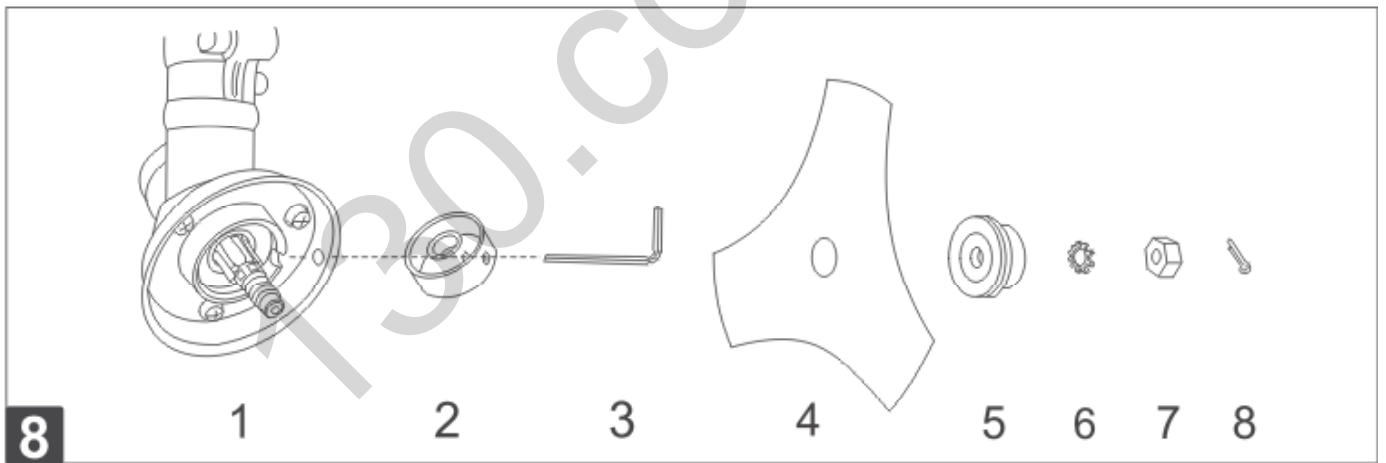
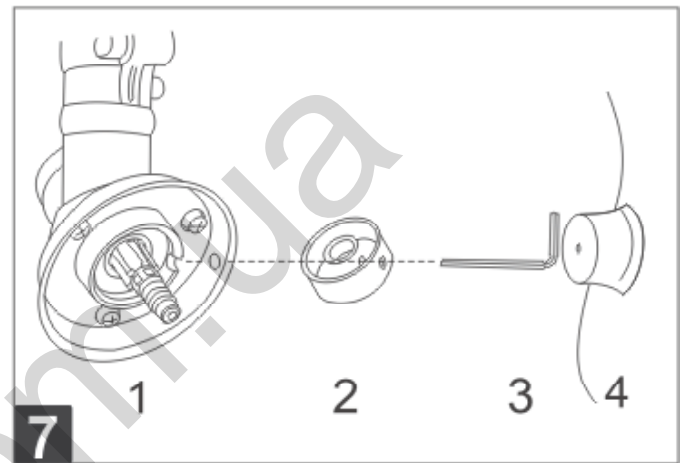
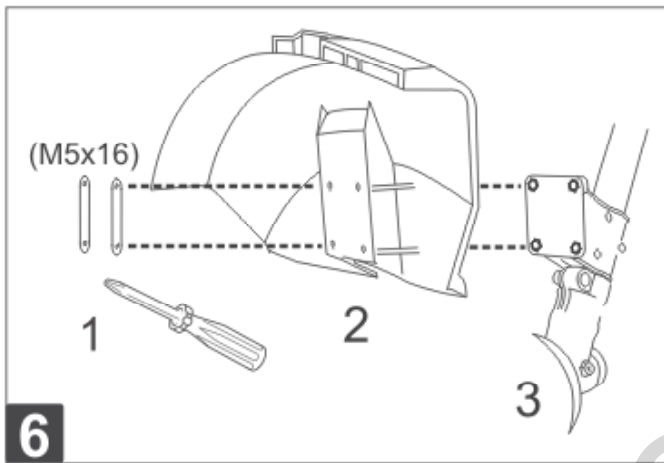
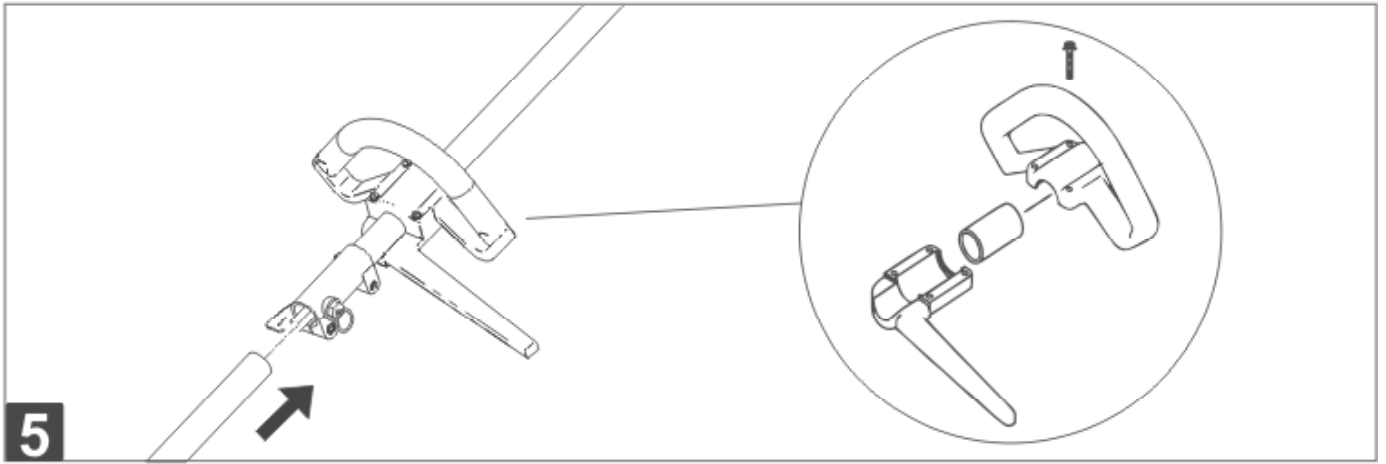

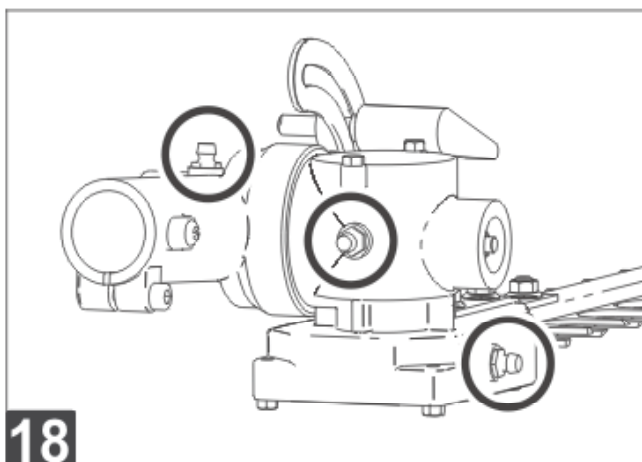
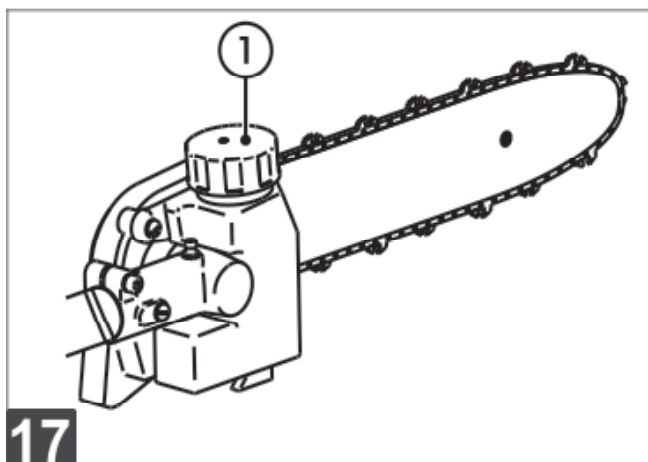
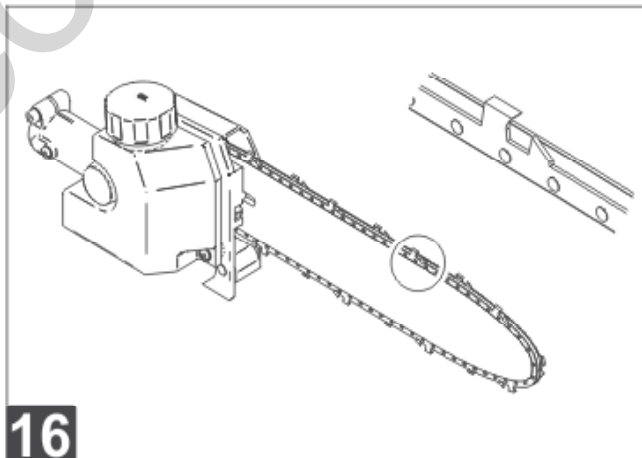
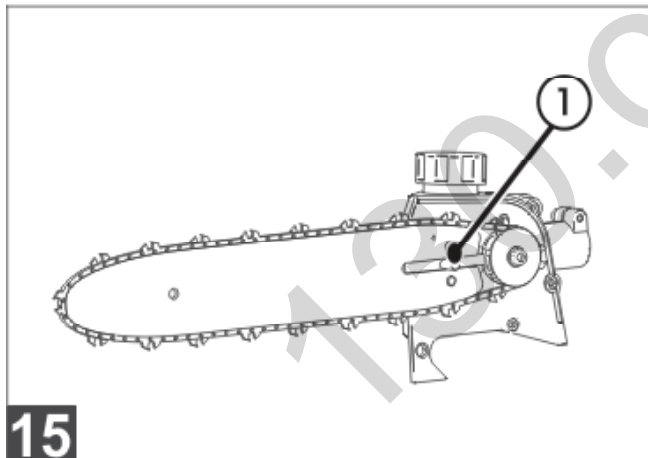
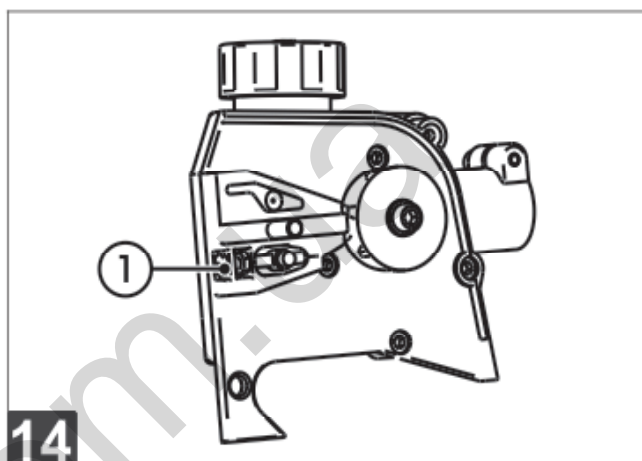
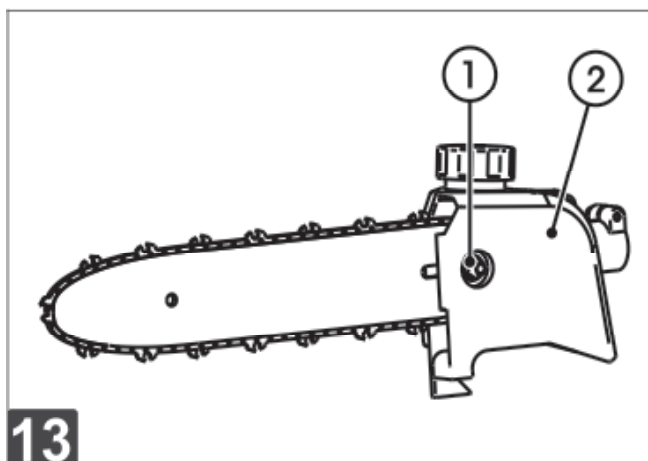
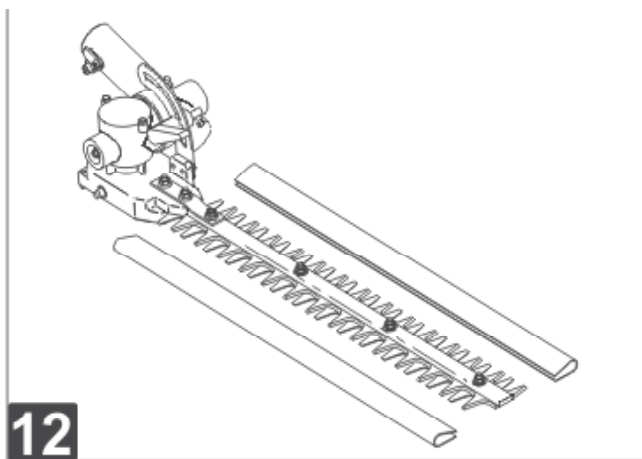
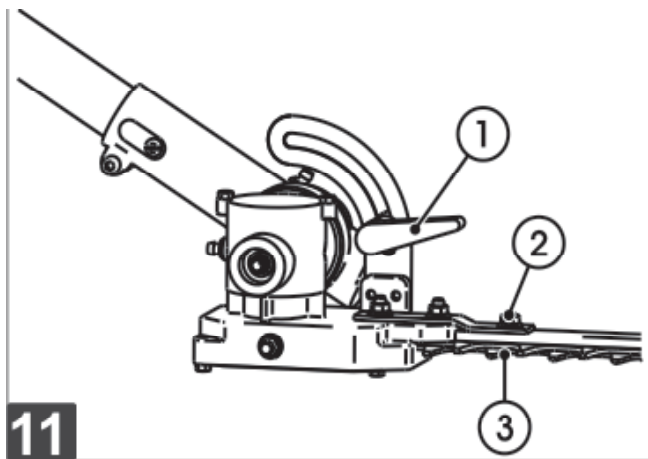

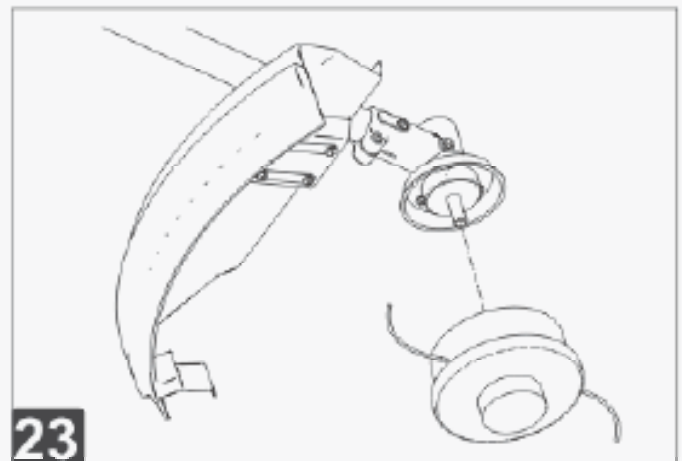
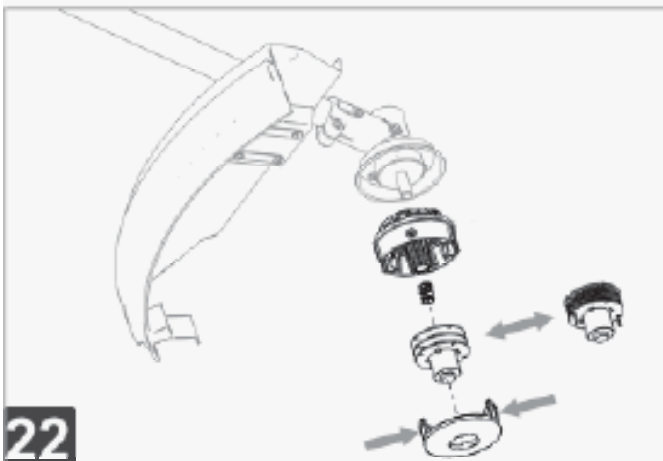
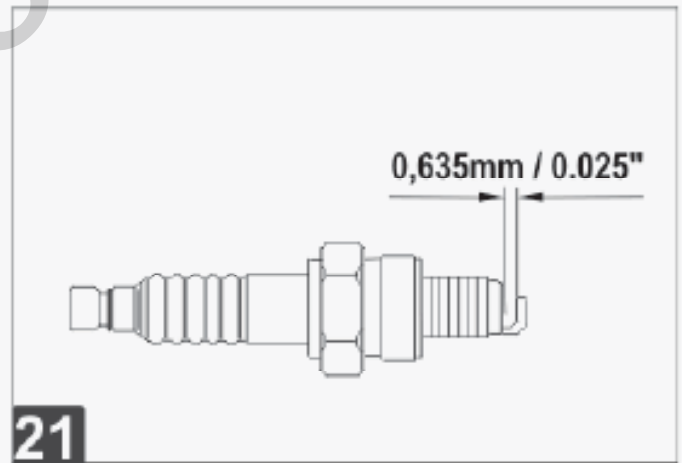
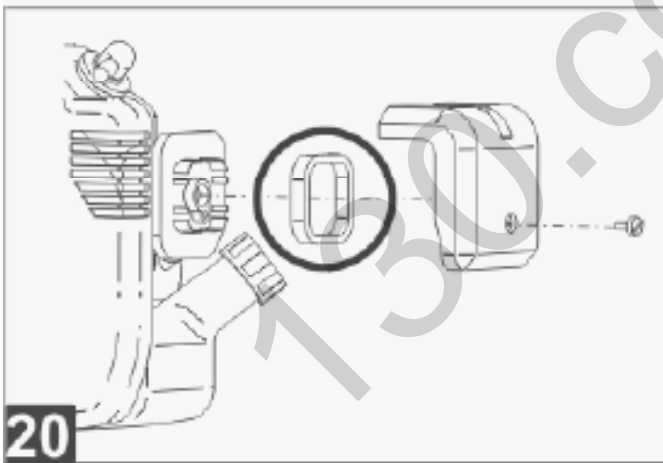
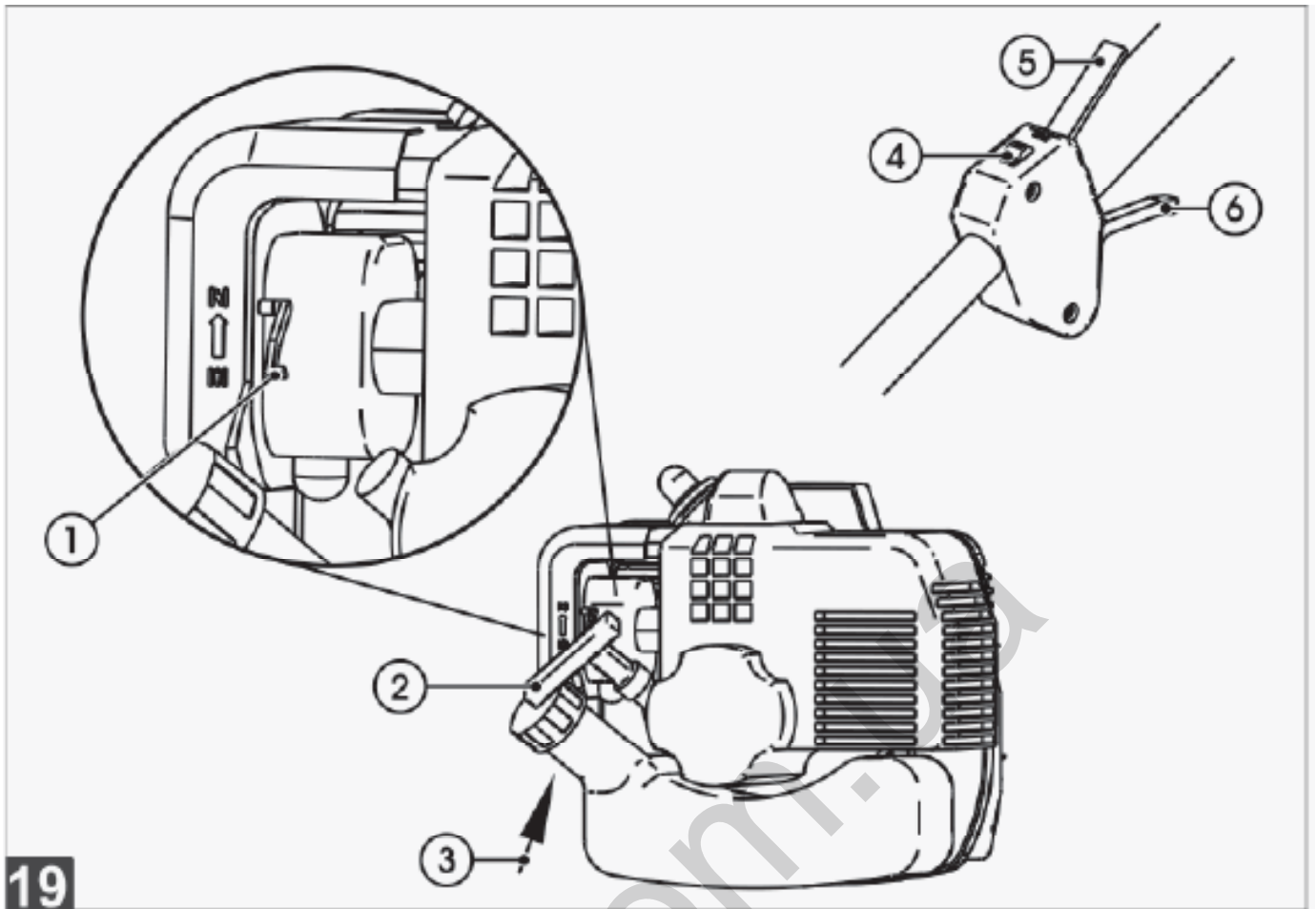

Inhaltsverzeichnis

Zu diesem Handbuch	6
Produktbeschreibung	6
Produktübersicht	8
Technische Daten	8
Sicherheitshinweise	9
Montage	9
Inbetriebnahme	11
Bedienung	12
Wartung und Pflege	14
Lagerung	16
Wiederinbetriebnahme	17
Entsorgung	17
Hilfe bei Störungen	18
Garantie	19

Produktbeschreibung

Diese Dokumentation beschreibt eine handgeführte Sense mit Benzinmotor.



Das Komplettsset besteht aus den Komponenten:

- Motoreinheit (Bild 1) Art.-Nr. 112983
- Messerblatt-und Fadenspulen - Aufsatz (Set) (Bild 2) Art.-Nr. 112986
- Hochentaster-Aufsatz (Bild 3) Art.-Nr. 112970
- Heckenscheren-Aufsatz (Bild 4) Art.-Nr. 112971

Zu diesem Handbuch

- Lesen Sie diese Dokumentation vor der Inbetriebnahme durch. Dies ist Voraussetzung für sicheres Arbeiten und störungsfreie Handhabung.
- Beachten Sie die Sicherheits- und Warnhinweise in dieser Dokumentation und auf dem Gerät.
- Diese Dokumentation ist permanenter Bestandteil des beschriebenen Produkts und sollte bei Veräußerung dem Käufer mit übergeben werden.

Zeichenerklärung

-  **Achtung!**
Genaueres Befolgen dieser Warnhinweise kann Personen- und / oder Sachschäden vermeiden!
-  Spezielle Hinweise zur besseren Verständlichkeit und Handhabung.

Bedeutung der Symbole an der Motoreinheit

	Achtung!
	Bedienungsanleitung lesen
	Schutzbrille, Schutzhelm, Gehörschutz tragen
	Schutzhandschuhe tragen
	Sicherheitsschuhe tragen
	Körper und Kleidung vom Schneidwerk fernhalten
	Gefahr durch herausgeschleuderte Gegenstände
	Der Abstand zwischen dem Gerät und Dritten muss mindestens 15 m betragen







Bedeutung der Symbole am Messerblatt/Fadenspulen-Aufsatz

	Bedienungsanleitung lesen
	Schutzbrille, Schutzhelm, Gehörschutz tragen
	Schutzhandschuhe tragen
	Sicherheitsschuhe tragen
	Personen fernhalten. Sicherheitsabstand mind. 15m
	Gefahr durch fortschleudernde Teile
	Vorsicht vor Rückstoß
	Max. Drehzahl Schneidgarnitur 6200 min ⁻¹
	Max. Drehzahl Schneidgarnitur 6200 min ⁻¹

Bedeutung der Symbole an der Heckenschere

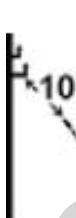
	Bedienungsanleitung lesen
	Schutzbrille, Schutzhelm, Gehörschutz tragen
	Schutzhandschuhe tragen
	Sicherheitsschuhe tragen
	Personen vom Schneidwerk fernhalten. Sicherheitsabstand mind. 15 m
	Schnittlänge 400 mm

Bedeutung der Symbole am Hochentaster

	Bedienungsanleitung lesen
	Schutzbrille, Schutzhelm, Gehörschutz tragen
	Schutzhandschuhe tragen
	Sicherheitsschuhe tragen
	Personen vom Schneidwerk fernhalten. Sicherheitsabstand mind. 15 m
	Betreiben Sie den Hochentaster nicht in der Nähe von Kabeln, Strom- oder Telefonleitungen. Halten sie beim Arbeiten mit dem Hochentaster einen Sicherheitsabstand von 10 m zu oberirdischen Stromführenden Leitungen.
	Führungsschienenlänge 310 mm
	Max. Schnittlänge 260 mm
	Sägekettenöl
	Kettenschmierung einstellen

Sicherheits- und Schutzeinrichtungen

Nothalt

Im Notfall Zündschalter auf „STOP“ schalten.

Steinschlag-Schutzschild

Schützt den Benutzer vor weggeschleuderten Gegenständen. Das integrierte Messer kürzt den Schneidfaden auf die zulässige Länge.



Achtung - Verletzungsgefahr!

Sicherheits- und Schutzeinrichtungen dürfen nicht außer Kraft gesetzt werden!

Splitschaft

Über den Splitschaft können Sie die Motorsense einfach zusammenbauen, nach dem Mähen auseinandernehmen und platzsparend lagern.

Über den Splitschaft werden die Anbauteile befestigt.

Bestimmungsgemäße Verwendung

Der Freischneider (Messerblatt/Fadenspulenschneider) darf nur zum Mähen von Gras und zum Schneiden von Buschwerk und Unterholz im privaten Bereich eingesetzt werden.

Die Heckenschere ist nur für das Schneiden von Zweigen und frischen Trieben an Hecken und Büschen im Haus- und Hobbygarten bestimmt.

Der Hochentaster ist nur für das Abtrennen von Ästen an stehenden Bäumen geeignet.

Der Grastrimmer ist für das Schneiden von Gras, und ähnlichem Bewuchs sowie Rasenkanten im privaten Haus- und Hobbygarten geeignet, die mit dem Rasenmäher nicht erreicht werden können

Eine andere, darüber hinausgehende Anwendung gilt als nicht bestimmungsgemäß.

Möglicher Fehlgebrauch



Achtung!

Das Gerät darf nicht im gewerblichen Einsatz betrieben werden

Produktübersicht

Die Produktübersicht Bild 1 gibt einen Überblick über das Gerät. Dargestellt ist die Ausführung mit Fadenspulenschneider.

Teileübersicht (siehe Bild 1)

1	Benzinmotor
2	Tragegurtöse
3	Gashebelsperre
4	Gashebel
5	Zündschalter START/STOP
6	Handgriff
7	Splitschaft-Befestigung
8	Splitschaft
9	Schutzhaube
10	Fadenspulenschneider

Technische Daten

BC 330 MT (Komplettsset)

Art.-Nr.	112942
Motortyp	2-Takt, luftgekühlt
Hubraum	32,6 cm ³
Leistung	1,1 kW
Trockengewicht	7,8 kg
Betriebsgewicht ohne Benzin	9,0 kg
Treibstoffmenge	1,1 l
Zündung	elektronisch
Zündkerze	L8RTC
Antrieb	Fliehkraftkupplung
Griff	„Bike“-Griff
Schallleistungspegel	113 dB ±LpA 3 bdB
Schalldruckpegel	102 dB
Vibration	≤ 15 m/s ² Unsicherheit K 2,25 m/s ²
Fadendurchmesser	2,5 mm
Schnittbreite Faden	41 cm
Schnittbreite Blatt	24 cm
Schnittlänge Heckenschere	39 cm
Schwertlänge Kettensäge	25 cm
Drehzahl Motor max.	9.500 U/min
Drehzahl Motor Leerlauf	2800 ± 150 U/min
Drehzahl Werkzeug (Messer)	7.500 U/min
Zubehör:	
Messerblatt	Art.-Nr. 112405
Fadenkopf	Art.-Nr. 112406
Kette	Art.-Nr. 112972

BC 330 MT (Motoreinheit)

Art.-Nr.	112943
Motortyp	2-Takt, luftgekühlt
Hubraum	32,6 cm ³
Leistung	0,9 kW
Trockengewicht	5,2 kg
Betriebsgewicht ohne Benzin	9,0 kg
Treibstoffmenge	1,1 l
Zündung	elektronisch
Zündkerze	L8RTC
Antrieb	Fliehkraftkupplung
Schalleistungspegel	113 dB ±LpA 3 dB
Schalldruckpegel	102 dB
Drehzahl Motor max.	9.500 U/min
Drehzahl Motor Leerlauf	2800 ± 150 U/min
Drehzahl Werkzeug (Messer)	7.500 U/min

Sicherheitshinweise

- Gerät nur in technisch einwandfreiem Zustand benutzen
- Sicherheits- und Schutzeinrichtungen nicht außer Kraft setzen
- Gerät darf mit anderen Schneidwerkzeugen oder Anbaugeräten nicht betrieben werden
- Zweckmäßige Arbeitskleidung tragen:
 - Lange Hose, festes Schuhwerk, Handschuhe
 - Schutzhelm, Schutzbrille, Gehörschutz
- Beim Arbeiten auf sicheren Stand achten
- Gerät nicht unter Einfluss von Alkohol, Drogen oder Medikamenten bedienen
- Gerät immer beidhändig bedienen
- Griffe trocken und sauber halten
- Körper und Kleidung vom Schneidwerk fernhalten
- Dritte aus dem Gefahrenbereich fernhalten
- Fremdkörper im Arbeitsbereich entfernen
- Schutzschild, Fadenkopf und Motor immer frei von Mährückständen halten

- Beim Verlassen des Gerätes:
 - Motor ausschalten
 - Stillstand des Schneidwerks abwarten
- Gerät nicht unbeaufsichtigt lassen
- Kinder oder andere Personen, die die Betriebsanleitung nicht kennen, dürfen das Gerät nicht benutzen
- Achten Sie vor Gebrauch auf festen Sitz aller Schrauben, Muttern und Bolzen am Gerät
- Stecken Sie den Messerschutz immer auf, bevor sie das Gerät oder das Schneidmesser transportieren oder lagern
- Überprüfen Sie das Gerät vor Gebrauch auf Verschleiß und Beschädigungen

Montage



Achtung

Das Gerät darf erst nach vollständiger Montage betrieben werden.

Handgriff montieren (Bild 5)

1. Setzen Sie das Handgriffunterteil an die Gummimanschette am Schaftrohr der Antriebseinheit.
2. Setzen Sie den Handgriff auf das Handgriffunterteil und befestigen Sie beide Teile mit den Schrauben, Scheiben und Federringen.

Schutzhaube montieren (Bild 6)

1. Metallblättchen (2) unter die Schutzhaube (3) legen.
2. Mit 4 Schrauben (1) am Holm fixieren.



Das in der Schutzhaube integrierte Messer schneidet den Schneidfaden automatisch auf die optimale Länge.

Schneidmesser montieren (Bild 8)

1. Den kleineren Schnitenschutz an der Schutzhaube demontieren.
2. Splint (8) herausziehen und Flansch (5) entfernen.
3. Schneidmesser (4) so auf die Mitnehmerscheibe (2) legen, dass die Bohrung des Schneidmessers genau auf dem Führungskreis der Mitnehmerscheibe liegt.

1. Den Flansch (5) so auf das Schneidmesser tecken, dass die flache Seite zum Schneidmesser zeigt.
2. Befestigungsmutter (7) auf dem Führungsdorn der Antriebswelle (1) festschrauben. Dazu den Sechskantschlüssel (3) in die dafür vorgesehene Bohrung stecken und mit dem Schlüssel linksdrehend festziehen.
3. Die Mutter mit dem Splint sichern.

Fadenkopf montieren (Bild 7)

1. Splint und Flansch entfernen.
2. Sechskantschlüssel in die Bohrung der Mitnehmerscheibe stecken und den Fadenkopf auf den Führungsdorn der Antriebswelle linksdrehend schrauben.
3. Mitnehmerscheibe mit dem Sechskantschlüssel arretieren, um den Fadenkopf anzuziehen.

Schultergurt einstellen

1. Schultergurt zuerst über die linke Schulter streifen.
2. Verschlusshaken in die Öse (Bild 1/2) einhaken.
3. Schultergurtlänge mit einigen Schwingbewegungen prüfen, ohne den Motor anzulassen.
 - Fadenschneidkopf oder Schneidmesser müssen parallel zum Boden verlaufen.



Achtung

Während der Arbeit immer den Schultergurt benutzen. Schultergurt erst nach Motorstart im Leerlauf einhaken.

Holm montieren (Bild 9)

1. Feststellmutter lösen und den Splint etwas herausziehen.
2. Unteren Holm mit der Schutzhaube in den oberen Holm stecken - Führungsrille auf Splintseite einführen.
3. Splint wieder loslassen und den unteren Holm mit der Feststellmutter fixieren.

Holm demontieren (Bild 10)

1. Feststellmutter lösen und den Splint etwas herausziehen.
2. Unteren Holm mit der Schutzhaube aus dem oberen Holm ziehen.

Motorsense kann platzsparend gelagert werden.

Heckenscheren-Aufsatz (Bild 11)

Die Neigung des Heckenscheren-Aufsatzes kann für den optimalen Einsatz verstellt werden.

1. Verstellhebel lösen (1).
2. Gerät in die gewünschte Position neigen.
3. Verstellhebel festziehen.
4. Vor dem Arbeiten die Schutzschienen (Bild 12) abnehmen.

Hochentaster-Aufsatz

Montage der Führungsschiene und Sägekette



Achtung

Vor allen Arbeiten an der Führungsschiene und Sägekette den Motor ausschalten und Schutzhandschuhe tragen.

1. Schrauben Sie die Befestigungsmutter (Bild 13/1) ab und nehmen Sie die Abdeckung (2) ab.
2. Drehen Sie die Kettenspannschraube (Bild 14/1) gegen den Uhrzeigersinn, bis sich der Kettenspannzapfen am hinteren Gewindeende befindet.
3. Legen Sie die Sägekette in den umlaufenden Führungsschlitz der Führungsschiene ein. Achten Sie dabei auf die richtige Laufrichtung der Kettenglieder.
4. Legen Sie die Führungsschiene auf. Der Kettenspannzapfen (Bild 15/1) muss in die entsprechende Kettenspannbohrung der Führungsschiene greifen.
5. Achten Sie beim Einbau darauf, dass die Kettenglieder richtig im Führungsschlitz und am Kettenrad liegen.
6. Bringen Sie die Abdeckung wieder an und ziehen Sie die Befestigungsmutter handfest an.
7. Spannen Sie die Sägekette wie im Abschnitt „Sägekette spannen“ beschrieben

Sägekette spannen

1. Lösen Sie die Befestigungsmutter (Bild 13/1) um max. 1 Umdrehung.
2. Heben Sie die Spitze der Führungsschiene leicht an und drehen Sie die Kettenspannschraube (Bild 14/1) im Uhrzeigersinn, bis die richtige Kettenspannung erreicht ist.

3. Die Sägekette ist richtig gespannt, wenn sie in der Mitte der Führungsschiene um ca. 3 - 4 mm angehoben werden kann (Bild 16).
4. Drehen Sie die Kettenspannschraube gegen den Uhrzeigersinn, wenn die Sägekette zu stark gespannt ist.
5. Prüfen Sie, ob die Kettenglieder richtig im Führungsschlitz der Führungsschiene liegen.
6. Ziehen Sie die Befestigungsmuttern wieder fest.

Treibstoff und Betriebsmittel

Sicherheitshinweise



WARNUNG - Brandgefahr!

Benzin ist hochgradig entflammbar!



VORSICHT - Vergiftungsgefahr!

Motor nie in geschlossenen Räumen laufen lassen!

- Sicherstellen, dass von Motor, Tank oder Kraftstoffleitungen kein Kraftstoff ausläuft
- Benzin nur in dafür vorgesehenen Behältern mischen und aufbewahren
- Nur im Freien tanken
- Beim Tanken nicht rauchen
- Den Tankverschluss bei laufendem oder heißen Motor nicht öffnen
- Beschädigten Tank oder Tankverschluss austauschen
- Tankdeckel immer fest schließen
- Wenn Benzin ausgelaufen ist:
 - Motor nicht starten
 - Zündversuche vermeiden
 - Gerät reinigen
 - Restlichen Kraftstoff verdunsten lassen

Treibstoffgemisch herstellen



Nur Kraftstoff im Verhältnis 50:1 verwenden.

1. Benzin und 2-Takt-Marken-Öl in einen entsprechenden Behälter gemäß Tabelle geben.
2. Beide Teile gründlich mischen.

Treibstoff-Mischungsverhältnisse

Mischvorgang	Benzin	Mischöl
50 Teile Benzin: 1 Teil Mischöl	1 l	20 ml
2-Takt Mischöl	3 l	60 ml
	5 l	100 ml

Inbetriebnahme



ACHTUNG!

Vor Inbetriebnahme immer eine Sichtkontrolle durchführen. Mit losem, beschädigten oder abgenutzten Schneidwerk und/oder Befestigungsteilen darf das Gerät nicht benutzt werden!

- Mit losem, beschädigtem oder abgenutztem Schneidwerk und/oder Befestigungsteilen darf das Gerät nicht benutzt werden.
- Motorsense immer mit Schutzschild betreiben
- Landesspezifischen Bestimmungen für die Betriebszeiten beachten
- Immer die mitgelieferte Bedienungsanleitung des Motorenherstellers beachten
- Schneidwerk vor Gebrauch auf Beschädigungen oder Risse prüfen, gegebenenfalls beschädigte oder verschlissene Teile durch Original-Ersatzteile ersetzen

Motor starten



VORSICHT - Vergiftungsgefahr!

Motor nie in geschlossenen Räumen laufen lassen!



Schneidfaden vor dem Start auf 13 cm kürzen, um den Motor nicht zu überlasten.

Startklappenstufen (Chokeeinstellung):



Kaltstart



ACHTUNG - Rückschlaggefahr!

Starterseil immer gerade heraus ziehen. Nicht abrupt zurückschnellen lassen..

3. Drücken Sie die Kraftstoffpumpe (Bild 19/3) mehrmals kräftig bis sich Benzin/Schaum in der Ansaugpumpe zeigt.

4. Stellen Sie den Chokehebel (Bild 19/1) auf Position CHOKE.
5. Stellen Sie den START/STOP-Schalter (Bild 19/4) auf START.
6. Drücken Sie die Gashebelsperre (Bild 19/5) ein und betätigen Sie gleichzeitig den Gashebel (Bild 19/6).
7. Ziehen Sie das Startseil (Bild 19/2) langsam bis zum Widerstand heraus und dann schnell und kräftig weiter heraus.
8. Ziehen Sie das Startseil nicht ganz heraus und führen Sie den Startergriff langsam zurück, damit das Startseil richtig aufgewickelt wird.
9. Wiederholen Sie diesen Vorgang, bis das Motor anspringt.
10. Stellen Sie den Chokehebel auf Position RUN, sobald der Motor angesprungen ist.
Wird der Gashebel losgelassen läuft der Motor im Leerlauf.

Warmstart

1. Zündschalter auf START stellen.
 2. Chokehebel auf RUN stellen.
 3. Gashebel wie unter „Kaltstart“ arretieren.
 4. Starterseil maximal 6x schnell ziehen - der Motor springt an. Gashebel voll gedrückt halten, bis der Motor ruhig läuft.
- Motor springt nicht an:
 - Chokehebel auf Position RUN stellen
 - Starterseil 5x ziehen
 - Springt der Motor wieder nicht an:
 - 5 Minuten warten und anschließend nochmal mit durchgedrücktem Gashebel probieren



Kapitel „Hilfe bei Störungen“ beachten.

Motor ausschalten

1. Gashebel lösen und Motor im Leerlauf laufen lassen.
2. Zündschalter auf STOP schalten.



ACHTUNG!

Motor läuft nach Abschalten nach - Verletzungsgefahr!

Bedienung

Motor während des Trimmens und Schneidens immer im oberen Drehzahlbereich laufen lassen

Sicherheitshinweise



ACHTUNG!

Die Sicherheits- und Warnhinweise in dieser Dokumentation und auf dem Gerät unbedingt beachten!

- Zweckmäßige Arbeitskleidung tragen
- Beim Arbeiten auf sicheren Stand achten
- Gerät immer beidhändig bedienen
- Körper und Kleidung vom Schneidwerk fernhalten
- Dritte aus dem Gefahrenbereich fernhalten
- Fadenkopf niemals über Kniehöhe halten, wenn das Gerät in Betrieb ist
- Bei Hangmäharbeiten immer unterhalb der Schneidvorrichtung stehen
- Niemals an einem glatten, rutschigen Hügel oder Abhang arbeiten
- Gerät niemals in der Nähe von leicht entflammaren Flüssigkeiten oder Gasen benutzen.
Explosions- und / oder Brandgefahr!
- Nach Kontakt mit einem Fremdkörper:
 - Motor ausschalten.
 - Gerät auf Schäden prüfen.
- Personen, die mit dem Trimmer nicht vertraut sind, sollten den Umgang bei ausgeschaltetem Motor üben.

Rückschlag vermeiden



ACHTUNG!

Verletzungsgefahr durch unkontrolliertem Rückschlag!

Schneidmesser nicht in der Nähe von festen Hindernissen benutzen

Dichte Vegetation, junge Bäume oder Gestrüpp, können das Schneidblatt blockieren und zum Stillstand bringen.

- Nicht auf der Seite schneiden, zu der sich die Vegetation neigt, sondern von der entgegengesetzten Seite herangehen.
- Wenn sich das Schneidblatt beim Schneiden verfängt:
 - Motor sofort abstellen.
 - Gerät in die Höhe halten, damit das Schneidblatt nicht springt oder bricht.
 - verfangenes Material vom Schnitt wegstoßen.

Trimmen

1. Gelände überprüfen.
2. Fadenkopf in der gewünschten Höhe führen und halten.
3. Gerät in sichelartiger Bewegung von Seite zu Seite schwingen.
4. Fadenkopf stets parallel zum Boden halten.

Niedriges Trimmen

1. Gerät mit leichter Neigung nach vorne führen, so dass er sich knapp über dem Boden bewegt.
2. Immer vom Körper weg trimmen.

Trimmen an Zäunen und Fundamenten



ACHTUNG!

Feste Bauten nicht berühren - Rückschlaggefahr!

1. Gerät langsam und mit Vorsicht führen, ohne den Faden auf Hindernisse aufprallen zu lassen.

Trimmen um Baumstämme

1. Gerät mit Vorsicht und langsam um Baumstämme herum führen, so dass der Schneidfaden die Baumrinde nicht berührt.
2. Von links nach rechts um Baumstämme mähen.
3. Gras und Unkraut mit der Spitze des Fadens erfassen und den Fadenkopf leicht nach vorne neigen.



Trimmen an Steinmauern, Fundamenten, Bäumen führt zu einem erhöhten Fadenverschleiss.

Mähen

1. Fadenkopf im 30 Grad-Winkel nach rechts neigen.
2. Handgriff in die gewünschte Position stellen.



ACHTUNG!

Fremdkörper im Arbeitsbereich entfernen.
Verletzungsgefahr/Sachbeschädigung durch weggeschleuderte Fremdkörper.

Mähen mit Schneidmesser

Beim Mähen mit Schneidmesser wird das Schneidmesser in einer waagrechten, bogenförmigen Bewegung von einer Seite zur anderen geführt.

Vor Einsatz des Schneidmessers zusätzlich beachten:

- Tragegurt verwenden.
- Schneidblatt auf richtige Montage überprüfen.
- Schutzkleidung und Augenschutz tragen.
- Keine Unkraut-Schneideblätter zum Schneiden von Gestrüpp und jungen Bäumen einsetzen.



ACHTUNG!

Nur Original Schneidmesser und Zubehör verwenden!

Nicht originale Teile können zu Verletzungen und Funktionsstörungen am Gerät führen!

Motoreinheit-Aufsatz

Motor ausschalten

1. Gashebel lösen und Motor im Leerlauf laufen lassen.
2. Zündschalter auf STOP schalten



ACHTUNG!

Verletzungsgefahr!

Motor läuft nach Abschalten nach.

Fadenspulen-Aufsatz

Schneidfaden verlängern

1. Motor auf Vollgas laufen lassen und den Fadenkopf auf den Boden tippen.
 - Der Faden wird automatisch verlängert.



Das Messer am Schutzschild kürzt den Faden auf die zulässige Länge.

Hochentaster-Aufsatz

Kontrolle der Kettenspannung

- Kettenspannung häufig kontrollieren, da sich neue Sägeketten längen.
- In kaltem Zustand muss die Sägekette an der Unterseite der Führungsschiene anliegen, sich aber noch von Hand durchziehen lassen.
- Bei Betriebstemperatur längt sich die Sägekette und hängt durch.



ACHTUNG!

Die Treibglieder der Sägekette dürfen nicht aus der Rille an der Unterseite der Führungsschiene heraustreten – die Sägekette könnte sonst abspringen. Sägekette nachspannen.

i Führungsschiene: Zur Vermeidung einer einseitigen Abnutzung der Führungsschiene, diese bei jedem Kettenwechsel wenden.

1. Zur Kontrolle die Sägekette von Hand etwas durchziehen, damit diese richtig auf dem Kettenzahnrad und in der Führungsschiene liegt.

i Die Sägekette ist richtig gespannt, wenn sie sich in der Mitte der Führungsschiene um ca. 3–4 mm anheben und von Hand leicht durchziehen lässt.

2. Falls erforderlich die Sägekette nachspannen, siehe Abschnitt Sägekette spannen.

Kettenschmierung

Der Hochentaster wird nicht mit Sägenkettenhaftöl befüllt geliefert.

i Den Hochentaster nie ohne Kettenschmierung betreiben!.

Die Benutzung ohne Sägenkettenöl führt zur Beschädigung der Sägekette und Führungsschiene. Die Lebensdauer und Schnittleistung der Kette hängt von der optimalen Schmierung ab. Während des Betriebes wird die Sägekette automatisch mit Öl benetzt. Legen Sie den Hochentaster auf eine geeignete Unterlage.

1. Schrauben Sie den Öltankverschluss (Bild 17/1) ab.
2. Befüllen Sie den Öltank mit biologisch abbaubarem Sägenkettenöl (Bestell-Nr.: 400144). Verwenden Sie zum leichteren Befüllen einen Trichter. Achten Sie beim Befüllen darauf, dass kein Schmutz in den Öltank gelangt.
3. Schrauben Sie den Öltankverschluss wieder zu.
4. Verwenden Sie niemals recyceltes Öl oder Altöl. Bei Verwendung von nicht für Sägeketten zugelassenem Öl erlischt die Garantie

Prüfen der Kettenschmierung

Die Funktion der automatischen Kettenschmierung prüfen, indem Sie den Hochentaster einschalten und ihn mit der Spitze in Richtung eines Kartons oder Papiers auf dem Boden halten.

i Berühren Sie den Boden nicht mit der Kette! Sicherheitsabstand von 20 cm einhalten..

Zeigt sich beim Überprüfen eine zunehmende Ölspur, arbeitet die Öl-Automatik einwandfrei.

Zeigt sich trotz vollem Öltank keine Ölspur

- den Öflussskanal und die Kettenspannbohrung reinigen
- die Kettenschmierung wie im Kapitel „Regulieren der Kettenschmierung“ beschrieben einstellen

Sollte dies zu keinem Erfolg führen, wenden Sie sich bitte an den Kundendienst.

Wartung und Pflege



VORSICHT!

Verletzungsgefahr durch drehende Schneidwerkzeuge!

- Bowdenzüge nur bei ausgeschaltetem Motor nachstellen.
- Funktion nur bei liegender Sense prüfen.

Schutzschild säubern

1. Gerät abschalten.
2. Mähreste mit einem Schraubenzieher oder ähnlichem vorsichtig entfernen.



Schutzschild regelmäßig reinigen, um ein Überhitzen des Schaftrohres zu vermeiden.

Motoreinheit-Aufsatz

Luftfilter reinigen



ACHTUNG!

Gerät nie ohne Luftfilter betreiben. Luftfilter regelmäßig reinigen. Beschädigten Filter austauschen..

1. Sternschraube entfernen, Deckel abnehmen und Luftfilter herausnehmen, siehe Bild 20.
2. Luftfilter mit Seife und Wasser reinigen. Kein Benzin benutzen!
3. Luftfilter trocknen lassen.
4. Luftfilter in umgekehrter Reihenfolge einbauen.

Kraftstofffilter ersetzen



ACHTUNG!

Gerät nie ohne Kraftstofffilter betreiben. Schwere Motorschäden können die Folge sein.

1. Tankdeckel vollständig herausnehmen.

2. Vorhandenen Treibstoff in einen geeigneten Behälter entleeren.
3. Mit einem Drahhaken Filter aus Tank ziehen.
4. Filter mit einer Drehungsbewegung abziehen.
5. Filter ersetzen.

Vergasereinstellung

Der Vergaser ist ab Werk optimal eingestellt.

Zündkerze wechseln (Bild 21)

Zündkerzenelektrodenabstand = 0,635 mm [0.025“].

1. Zündkerze mit Drehmoment 12-15 Nm anziehen.
2. Zündkerzenstecker auf Zündkerze aufsetzen.

Fadenspulen-Aufsatz

Fadenspule wechseln (Bild 22)

1. Drücken Sie die beiden Arretierungen an der Fadenspulenaufnahme und nehmen Sie die Fadenspulenabdeckung ab.
2. Nehmen Sie die Fadenspule aus der Fadenspulenaufnahme.
3. Entfernen Sie Schmutz und Grasreste.
4. Fädeln Sie die Enden der Schneidfäden der neuen Fadenspule in die dafür vorgesehenen Öffnungen in der Fadenspulenaufnahme ein.
5. Setzen Sie die Fadenspule mit der Feder in der Fadenspulenaufnahme ein. Achten Sie darauf, dass die Schneidfäden nicht eingeklemmt werden und ziehen Sie sie ca. 9 cm aus der Spule.
6. Setzen Sie die Fadenspulenabdeckung auf die Fadenspule. Die Aussparungen an der Fadenspulenabdeckung müssen über den Arretierungen liegen. Drücken Sie die Fadenspulenabdeckung herunter bis sie einrastet.

Fadenmesser wechseln (Bild 23)

1. Schrauben Sie die Schrauben heraus und nehmen Sie das alte Fadenmesser ab.
2. Schrauben Sie das neue Fadenmesser an.
3. Die Schrauben nicht zu stark anziehen.

Fadenschnurmesser schärfen

1. Schneidmesser vom Schutzschild lösen.

2. Schneidmesser in einem Schraubstock befestigen und mit einer Flachfeile schärfen.
Nur in eine Richtung feilen!

Heckenscheren-Aufsatz

 Überprüfen Sie die Heckenschere nach jedem Gebrauch auf Verschleiß, insbesondere Gleitspiel der Schneideinrichtung.

Schneideinrichtung justieren

Stellen Sie das Gleitspiel nach, wenn sich das Schnittgut zwischen den Schneiden einklemmt oder sich das Spiel durch normale Abnutzung der Schneideinrichtung nach längerem Gebrauch vergrößert hat.

Um gute Schneidergebnisse zu erzielen, muss das Gleitspiel zwischen den Klingen und dem Schwert richtig eingestellt sein.

1. Lösen Sie die Muttern an der Oberseite der Schneideinrichtung (Bild 11/2).
2. Ziehen Sie die Schrauben an der Unterseite (Bild 11/3) leicht an (lösen Sie diese evtl. vorher etwas).
3. Drehen Sie die Schrauben eine viertel bis halbe Umdrehung gegen den Uhrzeigersinn zurück.
4. Halten Sie die Schrauben mit dem Schraubendreher fest und ziehen Sie die Muttern fest an.
Das Gleitspiel ist dann richtig eingestellt, wenn sich die Scheibe unter dem Schraubenkopf gerade noch leicht von Hand hin- und her bewegen lässt.
5. Schmieren Sie die Schneideinrichtung mit umweltverträglichem Schmieröl.

 Ein zu geringes Gleitspiel führt zu starker Hitzeentwicklung und somit zu Beschädigungen am Gerät.

Schwenkkopf schmieren

Der Schwenkkopf ist alle 20 Betriebsstunden an den drei Schmiernippeln (Bild 18) mit umweltverträglichem Schmierfett abzusmieren.

Hochentaster-Aufsatz

Regulieren der Kettenschmierung

Die Kettenschmierung ist ab Werk eingestellt. Je nach Holzarten und Arbeitstechniken kann die Ölmenge variieren und muss korrigiert werden.

1. Regulieren Sie die Kettenschmierung über die Einstellschraube, die sich unter dem Gerät befindet.

- 
 Mit dem Uhrzeigersinn drehen = große Ölmenge
 Mit dem Uhrzeigersinn drehen = kleine Ölmenge (MIN)

i Die Kettenschmierung ist richtig eingestellt, wenn die Sägekette während des Betriebs Öl abschleudert.

Sägekette und Führungsschiene

Sägekette und Führungsschiene sind großer Verschleißbeanspruchung ausgesetzt. Wechseln Sie Sägekette und Führungsschiene umgehend aus, wenn die einwandfreie Funktion nicht gewährleistet ist.

Schärfen der Sägekette

i Nur mit einer scharfen und sauberen Sägekette können Sie sicher und gut arbeiten. Beschädigte oder falsch geschärfte Sägeketten erhöhen die Rückschlaggefahr!

Eine Sägekette muss geschärft werden, wenn

- anstatt Sägespäne nur noch Holzstaub ausgeworfen wird
- der Hochentaster während des Schneidens durch das Holz gedrückt werden muss.

Für den unerfahrenen Benutzer: Lassen Sie die Sägekette von einem Fachmann/Kundendienst schärfen.

Falls Sie die Sägekette selbst schärfen, beachten Sie die folgenden Werte und verwenden Sie die mitgelieferte Rundfeile (zusätzliches Sonderzubehör erhalten Sie im Fachhandel).

Sägekettentyp	Oregon 91 P0
Rundfeile	Ø 5,5 mm (7/32")
Tiefenbegrenzerabstand T	0,64 mm (.025")
Schärfwinkel α	25°
Brustwinkel β	60°
Hobelzahnlänge a	min. 3 mm

i Nehmen Sie beim Schärfen wenig Material ab!

Zum Schärfen Ihrer Sägekette empfehlen wir ein Ketten-schärfgerät

Reinigen der Führungsschiene (Bild 16)

- Kontrollieren und reinigen Sie die Ölaustrittöffnungen der Führungsschiene und den Führungsschlitz regelmäßig.
- Entfernen Sie den Grat, der sich gebildet hat, mit einer Flachfeile.
- Wenden Sie die Führungsschiene nach jedem Kettenwechsel/Kettenschärfen, um eine einseitige Abnutzung zu vermeiden.

i Tauschen Sie beschädigte Führungsschienen sofort aus!

Kettenrad

Die Beanspruchung des Kettenrades ist besonders groß. Überprüfen Sie die Zähne des Kettenrades regelmäßig auf Abnutzung oder Beschädigung.

Reinigen Sie das Kettenrad und die Führungsschienenbefestigung mit einer Bürste.

i Ein abgenutztes oder beschädigtes Kettenrad vermindert die Lebensdauer der Sägekette und sollte deswegen unverzüglich vom Kundendienst ausgetauscht werden.

Reinigung

i Reinigen Sie das Gerät nach jedem Gebrauch sorgfältig, damit die einwandfreie Funktion erhalten bleibt.

- Reinigen Sie regelmäßig alle beweglichen Teile.
- Reinigen Sie das Gehäuse mit einer weichen Bürste oder einem trockenen Lappen.
- Das Gerät nicht mit fließendem Wasser oder Hochdruckreinigern reinigen.
- Verwenden Sie für die Kunststoffteile keine Lösungsmittel (Benzin, Alkohol, usw.), da diese die Kunststoffteile beschädigen können.
- Halten Sie die Handgriffe frei von Öl und Fett. Wasser, Lösungsmittel und Poliermittel dürfen nicht verwendet werden.
- Achten Sie darauf, dass die Lüftungsschlitze für die Motorkühlung frei sind (Gefahr der Überhitzung).

Lagerung



VORSICHT -

Brand- und Explosionsgefahr!

Gerät nicht vor offenen Flammen oder Hitzequellen lagern.



VORSICHT -

Brand- und Explosionsgefahr!

Betankte Maschine nicht in Gebäuden aufbewahren, in denen Benzindämpfe mit offenem Feuer oder Funken in Berührung kommen können!

- Vor einer längeren Lagerung (über den Winter) den Benzintank entleeren
 - Benzintank nur im Freien entleeren
 - Motor vor der Lagerung abkühlen lassen
1. Kraftstofftank entleeren.
 2. Motor starten und im Leerlauf laufen lassen bis er stoppt.
 3. Motor abkühlen lassen.
 4. Zündkerze mit einem Zünkerzenschlüssel herausdrehen.
 5. Einen Teelöffel 2-Takt-Öl in den Brennraum füllen.
 6. Zum Verteilen des Öls im Inneren des Motors das Starterseil mehrmals langsam ziehen.
 7. Zündkerze wieder einschrauben.
 8. Gerät gründlich reinigen und warten.
 9. Gerät an einem kühlen, trockenen Ort lagern

Wiederinbetriebnahme

1. Zündkerze entfernen.
2. Starterseil schnell durchziehen, um verbleibendes Öl aus der Brennkammer zu entfernen.
3. Zündkerze reinigen, Elektrodenabstand überprüfen, bei Bedarf ersetzen.
4. Gerät zum Einsatz vorbereiten.
5. Tank mit der richtigen Kraftstoff-Ölmischung auffüllen.

Entsorgung



Ausgediente Geräte nicht über den Hausmüll entsorgen!

Verpackung, Gerät und Zubehör sind aus recyclingfähigen Materialien hergestellt und entsprechend zu entsorgen.

Hilfe bei Störungen

Motoreinheit-Aufsatz

STÖRUNG	MÖGLICHE URSACHE	LÖSUNG
Motor startet nicht	Falscher Startverlauf	Bedienungsanleitung beachten
Motor startet, aber läuft nicht weiter	Falsche Hebelposition am Choke	Hebel auf RUN setzen
	Verschmutzte, falsch eingestellte oder falsche Zündkerze	Zündkerze reinigen / einstellen oder ersetzen
	Verschmutzter Treibstoff-Filter	Filter ersetzen
Motor startet, aber läuft nicht mit voller Leistung.	Falsche Hebelposition am Choke	Hebel auf RUN setzen
	Verschmutzter Luftfilter	Filter reinigen oder ersetzen
Motor läuft sprunghaft	Verschmutzte, falsch eingestellte oder falsche Zündkerze	Zündkerze reinigen / einstellen oder ersetzen
Übermäßig viel Rauch	Falsche Treibstoffmischung	richtige Treibstoffmischung verwenden (Verhältnis 25:1)

Heckenscheren-Aufsatz

STÖRUNG	MÖGLICHE URSACHE	LÖSUNG
Gerät arbeitet mit Unterbrechungen	Ein/Aus Schalter defekt Interner Fehler	AL-KO Servicestelle aufsuchen
Motor startet, aber läuft nicht mit voller Leistung	Interner Fehler	AL-KO Servicestelle aufsuchen
Messer werden heiß	Fehlende Schmierung	Messer leicht ölen
	Messer stumpf	AL-KO Servicestelle aufsuchen
	Scharten im Messer	AL-KO Servicestelle aufsuchen

Hochentaster-Aufsatz

STÖRUNG	MÖGLICHE URSACHE	LÖSUNG
Keine Kettenschmierung	Öltank leer Führungsschiene verschmutzt	Öltank überprüfen / Sägekettenöl einfüllen Öleintrittsbohrung / Ölführungsnut reinigen
Motor läuft nicht	Öltank überprüfen / Sägekettenöl einfüllen	Kettenbremse entriegeln



Bei Störungen, die nicht in dieser Tabelle aufgeführt sind oder die Sie nicht selbst beheben können, wenden Sie sich bitte an unseren zuständigen Kundendienst.

Garantie

Etwaige Material- oder Herstellungsfehler am Gerät beseitigen wir während der gesetzlichen Verjährungsfrist für Mängelansprüche entsprechend unserer Wahl durch Reparatur oder Ersatzlieferung. Die Verjährungsfrist bestimmt sich jeweils nach dem Recht des Landes, in dem das Gerät gekauft wurde.

Unsere Garantiezusage gilt nur bei:

- Sachgemäßer Behandlung des Gerätes
- Beachtung der Bedienungsanleitung
- Verwendung von Original-Ersatzteilen

Die Garantie erlischt bei:

- Reparaturversuchen am Gerät
- Technischen Veränderungen am Gerät
- nicht bestimmungsgemäßer Verwendung
(z. B. gewerblicher oder kommunaler Nutzung)

Von der Garantie ausgeschlossen sind:

- Lackschäden, die auf normale Abnutzung zurückzuführen sind
- Verschleißteile, die auf der Ersatzteilkarte mit Rahmen XXX XXX (X) gekennzeichnet sind
- Verbrennungsmotoren – Für diese gelten die separaten Garantiebestimmungen der jeweiligen Motorenhersteller

Im Garantiefall wenden Sie sich bitte mit dieser Garantieerklärung und dem Kaufbeleg an Ihren Händler oder die nächste autorisierte Kundendienststelle. Durch diese Garantiezusage bleiben die gesetzlichen Mängelansprüche des Käufers gegenüber dem Verkäufer unberührt.

EG-Konformitätserklärung

D

Hiermit erklären wir, dass dieses Produkt, in der von uns in Verkehr gebrachten Ausführung, den Anforderungen der harmonisierten EG-Richtlinien, EG-Sicherheitsstandards und den produktspezifischen Standards entspricht.

Produkt

Motorsense

Seriennummer

G 230 2305

Hersteller

AL-KO Geräte GmbH
Ichenhauser Str. 14
89359 KOETZ

Bevollmächtigter

Anton Eberle
Ichenhauser Str. 14
89359 KOETZ

Typ

BC 330 MT

EG-Richtlinien

2006/42/EG
2004/108/EG
2000/14/EG + 2005/88/EG
2002/88/EG

Harmonisierte Normen

ISO 11806:2009-01
ISO 14982:1998-09

Schalleistungspegel gemessen / garantiert

109 / 113 dB(A)

Konformitätsbewertung

2000 /14/EG Anhang V

Benannte Stelle

TÜV Rheinland Product Safety
GmbH
Am Grauen Stein
51105 Köln
Germany

Kötz, 2013-01-24



Antonio De Filippo, Managing Director

Contents

Product description	22
Product overview	25
Technical data	25
Safety notes	26
Assembly	29
Fuel and service products	31
Start-up	31
Operation	32
Maintenance and care	34
Cleaning	37
Storage	37
Taking back into operation	38
Disposal	38
Help in case of malfunctions	39
EU declaration of conformity	40
Warranty	40

About this manual

- Please read this document before starting to use the machine. This is essential for safe working and trouble-free handling.
- Comply with the safety and warning instructions in this documentation and on the machine.
- This document is a permanent component of the described product, and should remain with the machine if it is sold to someone else.

Explanation of symbols



Important!

Following these warning instructions can help to avoid personal injuries and/or damage to property!



Special instructions for ease of understanding and regarding handling.

Product description

This documentation describes a hand-operated trimmer with a petrol engine.

The complete set consists of the following components:

- Engine unit (1) Art. no. 112983
- Cutting blade and spools attachment (set) (2) Art. no. 112986
- Polemounted pruner attachment (3) Art. no. 112970
- Hedge trimmer attachment (4) Art. no. 112971





Meaning of the symbols on the engine unit

	Important!
	Read the instructions for use
	Wear protective glasses, a protective helmet and ear defenders
	Wear protective gloves
	Wear safety boots
	Keep your body and clothing away from the cutting tool
	Danger due to objects thrown out
	Make sure there is a gap of at least 15 m between the machine and other people







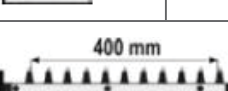



Meaning of the symbols on the cutting blade/spool attachment

	Read the instructions for use
	Wear protective glasses, a protective helmet and ear defenders
	Wear protective gloves
	Wear safety boots
	Keep people away. Safety distance min. 15 m
	Danger due to parts thrown out
	Beware of kickback
	Max. speed of cutting blade 6200 rpm
	Max. speed of cutting blade 6200 rpm

Meaning of the symbols on the hedge trimmer

	Read the instructions for use
	Wear protective glasses, a protective helmet and ear defenders
	Wear protective gloves
	Wear safety boots
	Keep people away from the blade system. Safety distance min. 15 m
	Cutting length 400 mm

Meaning of the symbols on the polemounted pruner

	Read the instructions for use
	Wear protective glasses, a protective helmet and ear defenders
	Wear protective gloves
	Wear safety boots
	Keep people away from the blade system. Safety distance min. 15 m
	Do not operate the polemounted pruner in the vicinity of cables, power or telephone lines. When working with the polemounted pruner, maintain a safety distance of 10 m from overhead power lines.
	Length of the guide rail 310 mm
	Max. cutting length 260 mm
	Saw chain oil
	Adjusting the chain lubrication

Safety and protective devices



Important – Danger of injury!

Do not deactivate safety and protective devices!



Important – Danger of injury!

The engine unit is not allowed to be operated without an attachment (cutting blade, spool, polemounted pruner or hedge trimmer). Only use the attachment tools supplied with the original machine.

Emergency stop

Set the ignition switch to "STOP" in an emergency.

Stone guard plate

Protects the user against objects that are thrown out. The integrated line cutter shortens the cutting line to the permitted length during operation.

Split shaft

The split shaft allows you to assemble the engine unit and the attachments easily, to take them apart after mowing and to store them compactly.

The attachments are attached using the split shaft.

Designated use



Important!

Danger of injury!

- The designated use also includes complying with the operating, maintenance and repair instructions specified by the operator, and following the safety instructions contained in the instructions for use.
- Any use not in accordance with this designated use shall be regarded as misuse. The manufacturer cannot be held liable for damage of any kind resulting from this. The user is solely responsible.
- **Unauthorised modifications to the machine shall invalidate the manufacturer's liability for resulting damage of any kind.**
- The machine is only allowed to be set up, used and maintained by people who are familiar with these procedures and have been instructed in the dangers. Repair work is only allowed to be undertaken by the manufacturer or by customer service centres designated by the manufacturer.

Requirements for cutting blade / spool attachment:

- The cutting blade is only allowed to be used for mowing grass and cutting shrubs/undergrowth in the non-commercial area.
- The spool attachment is suitable for cutting grass and similar vegetation as well as lawn edges (which cannot be reached with the lawnmower) for non-commercial purposes in domestic gardens and allotments.
- The machine is not allowed to be used in public facilities, parks, sporting facilities or on roads and in agriculture/forestry.
- The machine is not allowed to be used for cutting and shredding:
 - hedges, bushes and shrubs
 - flowers
 - in order to make compost.

Conditions for the polemounted pruner:

- The polemounted pruner is only suitable for lopping branches on standing trees.
- Do not use the polemounted pruner for felling trees or cutting down saplings or bushes.
- Do not use the polemounted pruner for sawing building materials and plastics.
- The polemounted pruner is only suitable for non-commercial use in domestic gardens and allotments.
- The polemounted pruner is not suitable for forestry work (lopping branches in woods).

Conditions for the hedge trimmer:

- The hedge trimmer is only intended for cutting twigs and young shoots on hedges and bushes in domestic gardens and allotments.
- Hedge trimmers for use in domestic gardens and allotments are regarded as machines that are unsuitable for use in public facilities, parks, sports facilities as well as in agriculture and forestry.
- The machine is not allowed to be used for cutting lawns, lawn edges or for shredding material in order to make compost.

Residual risks

Even when used in accordance with the designated use and in compliance with all relevant safety instructions, it is not possible to exclude all residual risks as a result of the application for which the machine is designed.

Residual risks can be minimised by complying with the "Safety instructions" and the "Designate use", as well as the instructions for use in their entirety.

Paying attention and working carefully reduce the risk of injuries and damage.

- This machine produces an electromagnetic field during operation. Under certain circumstances, this field may impair active or passive medical implants. In order to reduce the risk of serious injury, we recommend that any persons fitted with medical implants should consult their doctor and the manufacturer of the medical implant before operating the machine.
- Impairments to health arise from hand/arm vibration if the machine is used over a long period or is not correctly handled and maintained.
- Impairment to hearing if the machine is used over a long period without the operator wearing ear defenders.
- Danger of burns due to touching hot components.
- Danger of carbon monoxide poisoning if the machine is used in closed or poorly ventilated rooms.
- Danger of fire.

Requirements for cutting blade / spool attachment:

- Danger of injury to fingers and hands due to reaching into the running cutting tool.
- Danger of injury to the feet due to contact between the cutting tool and uncovered areas.
- Stones and soil being thrown out

Conditions for the polemounted pruner:

- Danger of kickback if the tip of the guide rail touches a solid object.
- Danger of injury to the fingers and hands due to the tool (saw chain).
- Injury due to parts of the object being cut flying out.

Conditions for the hedge trimmer:

- Injury due to parts flying out.
- Breakage of blade segments, causing them to fly out.

Furthermore, in spite of all precautions being taken, there may be concealed residual risks.

Product overview

The product overview (1) provides an overview of the appliance. The version with the spool attachment is shown.

Overview of parts (1)

1	Petrol engine
2	Eye for carry strap
3	Throttle lever detent
4	Throttle lever
5	Ignition switch START/STOP
6	Hand grip
7	Split shaft attachment
8	Split shaft
9	Guard plate
10	Line cutter
11	Spool cover with spool

References to the figures in the illustrations are made using the (Fig. no.).

(Fig. no. - work step no.) refer to work steps that are shown in the illustrations.

Technical data**BC 330 MT (complete set)**

Art. no.	112942
Engine type	2-stroke, air-cooled
Displacement	32.6 cm ³
Power	1.1 kW
Dry weight (EN ISO 11806)	6.7 kg
Operating weight without petrol	7.5 kg
Fuel quantity	1.1 l
Ignition	electronic
Spark plug	L8RTC
Drive	Centrifugal clutch
Handle	Bike handle
Sound power level (ISO 22868)	113 dB ±LpA 3 dB
Sound pressure level (ISO 22868)	102 dB
Vibration (ISO 22867)	≤ 15 m/s ² uncertainty K 2.25 m/s ²
Line diameter	2.5 mm
Line cutting width	41 cm
Cutting blade cutting width	24 cm
Hedge trimmer cutting length	39 cm
Chain saw bar	25 cm
Engine speed max.	9,500 rpm
Engine speed idling	2800 ±150 rpm
Tool rotation speed (Cutting blade)	7,500 rpm
Accessories:	
Cutting blade	Art. no. 112405
Spool	Art. no. 112406
Chain	Art. no. 112972

BC 330 MT (engine unit)

Art. no.	112943
Engine type	2-stroke, air-cooled
Displacement	32.6 cm ³
Power	0.9 kW
Dry weight (EN ISO 11806)	5.2 kg
Operating weight without petrol	6.2 kg
Fuel quantity	1.1 l
Ignition	electronic
Spark plug	L8RTC
Drive	Centrifugal clutch
Sound power level (ISO 22868)	113 dB ±LpA 3 dB
Sound pressure level (ISO 22868)	102 dB
Engine speed max.	9,500 rpm
Engine speed idling	2800 ±150 rpm
Tool rotation speed (Cutting blade)	7,500 rpm

Safety notes

Important

Comply with the following instructions in order to protect yourself and others against possible injury. Therefore, before starting operation, read and comply with the following instructions and accident prevention regulations from your employer's professional insurance association or the safety provisions applicable in your country, in order to protect yourself and others against possible injury.

- Pass on the safety instructions to everyone who works with the machine.
- Keep these safety instructions in a safe place.
- Repairs on the safety cut-off must be carried out by the manufacturer or by companies authorised by the manufacturer.
- Before use, familiarise yourself with the machine by referring to the original instructions for use.
- Only use the machine for its designated purposes (see Designated use).

- Be vigilant. Pay attention to what you are doing. Take a rational approach to your work. Do not use the machine if you are tired or under the influence of drugs, alcohol or medicines. A moment's inattentiveness when using the machine can result in serious injuries.
- Children and young people under 18 years of age, and people who are not familiar with the instructions, are not allowed to operate the machine.
- Keep children, other people and animals away from your working area (min. 15 m distance).
- Do not allow other people, especially children, to touch the tool or the engine.
- Avoid using the machine if other people, especially children, are in the vicinity.

Personal protective equipment

Never work without suitable protective equipment:

- Do not wear loose-fitting clothing or jewellery, since these could be snagged on moving parts
- Wear a hair net if you have long hair
- Wear a tested protective helmet in situations where there is a possibility of head injuries.
- Face protection
- Ear protection
- Brightly coloured protective jacket
- Trousers and gloves with cut protection
- Non-slip boots (safety boots) with cut protection and toe caps
- Fire extinguisher and spade (sparks could fly during work)
- First-aid materials
- Mobile phone if necessary

Safety instructions – before work

Carry out the following checks before starting work, and regularly during work. Comply with the corresponding sections in the original instructions for use:

- Is the machine complete and has it been assembled correctly?
- Is the machine in a good and safe condition?
- Are the handles clean and dry?
- Before starting work, make sure that:
 - No other people, children or animals are in the working area
 - You have an unobstructed escape route
 - The area at your feet is free from any foreign bodies, undergrowth and branches.
 - You can stand securely.

- Is the workplace free from trip hazards? Keep your working area tidy! Untidiness can cause accidents – danger of stumbling!
- Pay attention to the surroundings:
 - Do not work if there is insufficient light (e.g. mist, rain, drifting snow or twilight). You may no longer be able to recognise details in the falling area – danger of accidents!
 - Do not use the machine in the vicinity of **flammable fluids or gases – danger of fire!**
 - The user is responsible for accidents or dangers that represent a risk to other people or their property.

Safety instructions – operation

- Never work with only one hand. Always hold the machine with both hands.
- Never work
 - with outstretched arms
 - at points that are difficult to reach
 - over shoulder height – standing on a ladder, a working scaffold or on a tree.
- Work on level ground that is not slippery. Avoid an abnormal bodily posture. Make sure you can stand safely and keep your balance at all times.
- During breaks in work, switch the machine off and put it down so no-one will be endangered. Protect the machine against unauthorised access.

Safety instructions – during work

- Never work alone. Always maintain voice and eye contact with other people so that help can be provided immediately in an emergency.
- Immediately stop the engine in case of danger or in an emergency.
- Never let the machine run unsupervised.
- The machine produces pollutants! Never allow it to run in enclosed or poorly ventilated rooms. Make sure there is an adequate exchange of air if you are working in wells, ditches or cramped surroundings. There is a danger of carbon monoxide poisoning or suffocation!
- Immediately stop work if you start to feel unwell (e.g. headaches, dizziness, nausea, etc.) – Increased risk of accidents!
- Do not overload the machine! You can work more effectively and more safely in the specified performance range.
- Take breaks during the work to allow the engine to cool down.

- Do not place the hot machine onto dry grass or onto **flammable objects**.
- Never touch the silencer and the engine whilst the machine is running or shortly after it has been stopped. Danger of burns!

Vibrations

If people with circulatory disorders are exposed to vibration excessively frequently, this can cause damage to the nervous system or blood vessels.

You can reduce the vibration:

- Using sturdy, warm working gloves
- By shortening the working time (take several lengthy breaks)

Consult a doctor if your fingers swell up, if you feel unwell or if your fingers lose their feeling.

General – safety instructions

- Look after the machine with care:
 - Follow maintenance instructions and instructions for the tool change.
 - Keep the handles dry and free from resin, oil and grease.
- Only install the cutting tools designed for the machine. Using other tools and other accessories represents a risk of injury to you.
- Check the machine for possible damage:
 - Before continuing to use the machine, inspect the protective devices carefully to make sure they are functioning correctly and as intended. Only operate the machine with all the protective devices attached correctly, and do not make any **modifications to the machine which could impair safety**.
 - Check that the moving parts are functioning correctly, do not stick and that there are no damaged parts. All parts must be installed correctly and meet all the conditions for ensuring correct operation.
 - Damaged protective devices and parts must be repaired or renewed by an authorised specialist workshop, unless specified otherwise in the instructions for use.
 - Damaged or illegible safety stickers must be renewed.

- Do not leave tools connected! Before switching on, always check that all tools have been removed.
- When machines are not in use, keep them in a dry, locked place outside the reach of children.
- Do not perform any repairs on the machine other than those described in the "Maintenance" chapter; instead, contact the manufacturer or the responsible customer service directly.
- Repairs on the machine must be carried out by the manufacturer or by one of its customer service centres.
- Only use genuine spare parts, accessories and special accessory components. Using other spare parts and accessories represents a risk of accidents for the user. The manufacturer cannot be held liable for damage resulting from this.

Safety instructions for the cutting blade / spool attachment

- Before cutting, remove all foreign bodies (e.g. stones, branches, wire, etc.). Look out for other foreign bodies during work.
 - Before switching on the machine, make sure that the cutting tool is not in contact with the ground.
 - Before switching on the machine, make sure that your feet and hands are a safe distance away from the cutting tool.
 - Before starting to cut, make sure that the cutting tool has reached its full speed.
 - Never touch solid objects (stones, tree trunks) when the cutting tool is running.
 - The cutting tool takes some time to come to a halt! Do not brake it by hand.
 - Switch the machine off and remove the spark plug connector in case of:
 - Contact between the machine and stones, nails or other foreign bodies
 - Repair work
 - Maintenance and cleaning work
 - Troubleshooting
 - Transport and storage
 - Changing the cutting tool
 - Leaving the machine (even during a short interruption)
- ## Safety instruction for polemounted pruner
- Anyone working with the polemounted pruner must be able to demonstrate that they have the appropriate training for such work, and must be familiar with the use of the polemounted pruner and the personal protective equipment.
 - Only use a suitable guide rail and saw chain combination as described in the "Technical data". Incorrect combinations increase the danger of kickback!
 - Is the oil tank (chain lubrication) filled? Check the oil tank regularly. Immediately replenish the saw chain oil so that the saw chain will not run dry.
 - Is the saw chain correctly tensioned? Comply with the points in the "Tensioning the saw chain" section.
 - Is the saw chain correctly sharpened? Only use well sharpened saw chains, because blunt saw chains not only increase the danger of kickback but also place greater strain on the engine.
 - Do not use any cracked saw chains or saw chains that have become misshapen.
 - When switching on, support the polemounted pruner securely and hold it firmly. The chain and guide rail must be unobstructed.
 - Before starting to cut, make sure that the saw chain has reached its full speed.
 - Do not try to continue a cut that has already been started.
 - Do not use the polemounted pruner for lifting or moving wood.
 - Take care when sawing splintered wood. There is a risk of injury due to pieces of wood being thrown out.
 - Make sure you are standing securely when using the polemounted pruner.
 - Regularly change your working position in order to avoid a one-sided working posture.
 - Make sure that there are no foreign bodies in the wood (nails, etc.).
 - Take care at the end of a saw cut. As soon as the polemounted pruner comes out of the wood, its weight will change. Risk of injury to the legs and feet.
 - Only remove the polemounted pruner from the cut when the saw chain is running.
 - Switch off the machine immediately if the saw chain jams in the wood. Use a wedge to free the guide rail again.
 - Never touch wire fences or the ground with the running saw chain.
 - During breaks in work, secure the polemounted pruner (apply the chain guard) and put it down so that no-one is endangered. Protect the polemounted pruner against unauthorised access.

- Switch the machine off and remove the spark plug connector in case of:
 - Contact between the polemounted pruner and the ground, stones, nails or other foreign bodies. Immediately check the chain and guide rail
 - Repair work
 - Maintenance and cleaning work
 - Troubleshooting
 - Transport
 - Re-tensioning the chain
 - Chain change
 - Leaving the machine (even during a short interruption)

Safety instructions for hedge trimmer

- It is essential to remove foreign objects from the hedge (e.g. wire), because these can damage the cutting device of the hedge trimmer.
- Take care with overhead power lines.
- Keep your hands and feet away from the cutting device when it is moving.
- Do not use the hedge trimmer for picking up or shovelling away pieces of wood or other objects.
- When you release the throttle lever, the cutting device continues to run for a short time (coasting effect).
- Start the cut once the cutting device is already running.
- Do not use a cutting device that is blunt, cracked or damaged.
- Never touch wire fences or the ground with the running cutting device.
- Switch the engine off and allow the machine to come to a standstill if
 - The cutting device touches a foreign body.
 - The operating noise level increases.
 - The machine vibrates unusually powerfully. Disconnect the spark plug connector from the spark plug and take the following measures:
 - Check the machine for damage;
 - Check for loose parts and secure all loose parts;
 - Exchange damaged parts with original or equivalent parts or have them repaired.
- Switch the engine off and remove the spark plug connector
 - In order to remove trapped cuttings
 - For troubleshooting
 - During breaks in work
 - Before leaving the hedge trimmer

Assembly



Important

The machine is not allowed to be operated unless it has been fully assembled.

Engine unit

Installing the handle

1. Place the bottom part of the handle onto the rubber sleeve on the stem tube of the engine unit (5).
2. Place the handle on the bottom part of the handle and attach both parts with the screws, washers and spring washers.

Cutting blade

Installing the guard plate

1. Place the metal tab (6-2) under the guard plate (6-3).
2. Use 4 screws (6-1) to secure to the split shaft.



The knife integrated in the guard plate (line cutter) automatically cuts the line to the optimum length.

Installing the cutting blade

1. Remove the smaller cutting guard from the cutting plate.
2. Pull out the split pin (8-8) and remove the flange (8-5).
3. Place the cutting blade (8-4) on the driver plate (8-2) so that the hole in the cutting plate precisely aligns with the guide circle in the driver plate.
4. Push the flange (5) onto the cutting blade so that the flat side points towards the cutting blade.
5. Screw the fastening nut (7) onto the guide pin of the drive shaft (1). To do this, insert the Allen key (3) into the hole provided and tighten by turning the key anticlockwise.
6. Secure the nut with the split pin.
7. Install the smaller cutting guard back onto the guard plate.

Spool attachment

Installing the spool (7)

1. Remove the split pin and flange.
2. Insert the Allen key into the hole in the driver plate, and screw the spool anticlockwise onto the guide pin of the drive shaft.
3. Lock the driver plate with the Allen key in order to tighten the spool.

Engine unit

Adjusting the shoulder strap

Important

Always use the shoulder strap during work. Start the engine and let it run at idling speed before hooking in the shoulder strap.

1. First pass the shoulder strap over your left shoulder.
2. Hook the locking hook into the eye (1-2).
3. Perform some sweeping movements to check the length of the shoulder strap.
 - The spool attachment or cutting blade must move parallel to the ground.

Complete set

Installing the split shaft

1. Unscrew the locknut (9-1) and pull the split pin (9-2) out a little.
2. Push the lower split shaft with the guard plate into the upper split shaft – insert the spline shaft on the split pin side. (9-3).
3. Release the split pin (10-1) again and secure the lower split shaft using the locknut (10-2).

Removing the split shaft

1. Unscrew the locknut (9-1) and pull the split pin (9-2) out a little.
2. Pull the lower split shaft with the guard plate out of the upper split shaft (10-3).

The Multitool BC 3030 MT can be stored compactly.

Installing the split shaft extension on the polemounted pruner and hedge trimmer attachment

1. Push the spline shaft of the split shaft extension into the polemounted pruner or hedge trimmer attachment (3-1, 4-1).
2. Insert the screw (3-2, 4-2) into the hole and tighten.

3. Tighten the tensioning screw (3-3, 4-3).

Polemounted pruner attachment

Installing the guide rail and saw chain



Important

Before starting any work on the guide rail and saw chain, switch off the engine and put on protective gloves.

1. Unscrew the fastening nut (13-1) and take off the cover (13-2).
2. Turn the chain tensioning screw (13-3) anticlockwise until the chain tensioning pin (13-4) is at the rear end of the thread.
3. Place the saw chain into the guide slot running around the outside of the guide rail (14). Make sure that the running direction of the chain links (16) is correct.
4. Put on the guide rail. The chain tensioning pin (15-1) must engage in the corresponding chain tensioning hole in the guide rail.
5. During installation, make sure that the chain links are correctly located in the guide slot and on the chain sprocket.
6. Reattach the cover (13-2) and tighten the fastening nut (13-1) until finger-tight.
7. Tension the saw chain as described in the section "Tightening the saw chain"

Tightening the saw chain

1. Unscrew the fastening nut (13-1) by max. 1 turn.
2. Lift the tip of the guide rail slightly and turn the chain tensioning screw (13-3) clockwise until the correct chain tension is achieved.
3. The saw chain has been tensioned correctly when it can be lifted by approx. 3 - 4 mm in the middle of the guide rail (16).
4. Turn the chain tensioning screw anticlockwise if the saw chain tension is too high.
5. Check whether the chain links are located correctly in the guide slot of the guide rail.
6. Re-tighten the fastening nuts again.

Hedge trimmer attachment

The angle of the hedge trimmer attachment can be adjusted for optimum use.

1. Undo the adjusting lever (11-1).
2. Set the machine to the required angle position.
3. Tighten the adjusting lever.
4. Remove the guard rails (12).

Fuel and service products

Safety notes



WARNING – Risk of fire!

Petrol is highly inflammable!



CAUTION – Danger of poisoning!

Never run the engine in enclosed rooms!

- Make sure that no fuel leaks out of the engine, tank or fuel lines
- Only use appropriate containers to mix and store petrol
- Only refuel outdoors
- Do not smoke when refuelling
- Do not open the tank cap when the engine is running or hot
- Renew the tank or tank cap if damaged
- Always close the tank lid firmly
- If petrol has leaked out:
 - Do not start the engine
 - Avoid start attempts
 - Clean the machine
 - Allow the remaining fuel to evaporate away

Mixing fuel



Only use fuel mixed with a 25:1 ratio. We recommend using fuels with a low bioethanol content < 5%.

1. Add petrol and a brand-name 2-stroke engine oil to a corresponding container, according to the table.
2. Thoroughly mix both parts.

Fuel mixing ratios

Mixing procedure	Petrol	Mixing oil
25 parts petrol 1 part 2-stroke mixing oil	1 l	40 ml
	3 l	120 ml
	5 l	200 ml

Start-up



IMPORTANT!

Always perform a visual check prior to start-up. The term "cutting tool" applies to the blade, spool, saw chain as well as the blades of the hedge trimmer.

- Do not operate the machine if the cutting tool and/or the fastening parts are loose, damaged or worn!
- Pass the shoulder strap over your left shoulder and hook the strap into the eye on the engine unit (1-2)
- Stand securely.
- Always operate the cutting blade with the guard plate in place
- Comply with working time regulations in force in your country
- Always comply with the operating instructions supplied from the engine manufacturer
- Before using the cutting tool, check it for damage or cracks, and have damaged or worn parts replaced by genuine spare parts

Starting the engine



CAUTION – Danger of poisoning!

Never run the engine in enclosed rooms!



Before starting, shorten the cutting line to 13 cm in order to avoid placing excessive strain on the engine.

Choke setting:



Cold start



IMPORTANT – Danger of kickback!

Always pull the starter cord straight out. Do not let it spring back abruptly.

1. Set the START/STOP switch (19-4) to START.
2. Push in the throttle lever detent (19-5) and press the throttle lever at the same time (19-6).
3. Set the choke lever (19-1) to the CHOKE position.
4. Press the fuel pump (19-3) firmly several times (10x) until petrol/foam is visible in the suction pump.
5. Pull the starter cord (19-2) out slowly until encountering resistance, then pull it further out quickly and firmly. Do not pull the starter cord all the way to the end of its travel, and guide the starter toggle back slowly so that the starter cord will be wound in correctly.
6. Repeat this procedure until you hear the engine fire briefly.
7. Set the choke lever to the RUN position as soon as the engine has fired.
8. Pull out the starter cord until the engine starts.
9. Repeat steps 1-8 if the engine does not start.
10. The engine runs at idling speed when the throttle lever is released.

Warm start

1. Set the ignition switch to START.
 2. Set the choke lever to RUN.
 3. Lock the throttle lever as described for "Cold start".
 4. Pull the starter cord quickly a maximum of 6 times – the engine starts. Keep the throttle lever fully depressed until the engine runs smoothly.
- If the engine does not start:
 - Set the choke lever to RUN
 - Pull the starter cord 5 times
 - If the engine still does not start:
 - Wait for 5 minutes and then try again with the throttle lever depressed



Refer to the "Help in case of malfunctions" chapter.

Switching off the engine

1. Release the throttle lever and let the engine run at idling speed.
2. Set the ignition switch to STOP.



IMPORTANT!

The engine runs on when shutting down – danger of injury!

Operation

Whilst trimming and cutting, always keep the engine running in its upper engine speed range

Safety notes



IMPORTANT!

It is essential to comply with the safety and warning instructions in this documentation and on the machine!

- Wear appropriate working clothes
- Make sure you can stand securely when working
- Always operate the machine with two hands
- Keep your body and clothing away from the cutting tool
- Keep third parties out of the danger area
- Never raise the spool attachment over knee height when the machine is operating
- When mowing on a slope, always stand below the cutting tool
- Never work on a smooth, slippery hill or slope
- Never use the machine in the vicinity of highly flammable fluids or gases.
Risk of explosion and/or fire!
- After contact with a foreign object:
 - Switch off the engine.
 - Check the machine for damage.
- People who are not familiar with the trimmer should practice handling it while the engine is turned off.

Working with the cutting blade

Avoiding kickback



IMPORTANT!

Risk of injury due to uncontrolled kickback!

When working with metal cutting blades, there may be a kickback of the entire machine or a sudden pull forwards when encountering solid objects (trees, branches, stones or the like).

This kickback occurs suddenly and without warning. It can lead to loss of control over the machine and can endanger the user and people in the vicinity. Areas with restricted visibility and dense vegetation represent a particular risk.

- Always hold the machine securely with both hands when working.
- Make sure you can stand securely. Keep your feet apart at a comfortable distance, and always be prepared for the possibility of kickback.
- Do not overestimate your own abilities, and maintain your balance at all times when working.
- Before starting cutting, allow the cutting blade to reach its full working speed.

When cutting on open ground, stones and gravel could be thrown into the air and lead to serious injuries. Make sure that the guard plate is securely mounted. If rotating parts (cutting blade) are attached incorrectly, this can result in serious accidents. Before starting work, check the cutting blade is firmly seated.

Mowing

- Angle the machine slightly forwards and move it from right to left at an appropriate and even speed. In this way, the cut material will fall onto the area that has already been mown.
- Cut long grass and relatively dense vegetation in several passes. To do this, first trim the upper part of the material being cut by sweeping the machine to the right. Then sweep the machine to the left in the opposite direction and mow the lower part.
- When working parallel to the slope, proceed in strips. Mow one strip parallel to the slope, then walk back along the mown area and mow the next strip.
- Adapt the engine speed and the depth of cut to the particular conditions. If the engine is not running fast enough, it is possible for undergrowth to get snagged or caught in the cutting tool.
- If grass, branches or other objects get caught in the cutting tool or the machine vibrates unusually, switch the engine off immediately and check the machine.

- If the bevel gear unit is blocked, this can cause damage to the clutch.
- Never remove trapped cut material when the cutting blade is still running. Consequently, wait until the cutting blade has stopped.
- If the cutting blade is blunt, broken or bent, replace it with a genuine spare part.

Working with the spool

Trimming

- Angle the machine slightly forwards and move it from left to right at an appropriate and even speed.
- The best cutting results are achieved when cutting dry grass.
- Do not move the cutting line directly along walls and stone slabs, since this will cause the cutting line to wear down too quickly.
- Cut long grass and relatively dense vegetation in several passes, to prevent the spool from blocking.
- Adapt the engine speed and the depth of cut to the particular conditions. If the engine is not running fast enough, it is possible for undergrowth to get snagged or caught in the cutting tool.
- If grass, branches or other objects get caught in the cutting tool or the machine vibrates unusually, switch the engine off immediately and check the machine.
- If the bevel gear unit is blocked, this can cause damage to the clutch.
- The cutting line continues to turn after the spool attachment has been switched off. Consequently, wait until the line has stopped before you switch the machine back on again.
- If the spool is empty, replace it with a genuine spool.

Extending the cutting line

1. Run the engine at full speed and tap the spool on the ground.
 - The line is automatically extended.

 The knife (line cutter) on the guard plate shortens the line to the permitted length.

Working with the polemounted pruner

When working with the saw of the polemounted pruner, saw kickback can occur if the tool is not used correctly. To avoid this:

- Always hold the polemounted pruner firmly with both hands.
- Do not start the cut unless the saw chain is running.
- To allow better monitoring, saw with the bottom edge of the guide rail. Always position the polemounted pruner as flat as possible when doing this.
- Never saw with the tip of the guide rail.
- Sawing with the top edge can cause the saw to kick back if the saw chain jams or encounters a solid object in the wood.
- Do not work unless the saw chain is correctly sharpened and tensioned.

Monitoring the chain tension

- Frequently check the chain tension, because new saw chains stretch.
- When cold, the saw chain must be in contact with the bottom edge of the guide rail, but it should still be possible to pull it through by hand.
- At operating temperature, the saw chain stretches and hangs down.

IMPORTANT!

The drive links of the saw chain are not allowed to come out of the groove on the underside of the guide rail – otherwise the saw chain could jump off. Re-tension the saw chain.

 Guide rail: In order to avoid one-sided wear on the guide rail, turn it every time the chain is changed.

1. To check, pull the saw chain through by hand a little so that it makes correct contact on the chain sprocket and in the guide rail.

 The saw chain has been tensioned correctly when it can be lifted by approx. 3 – 4 mm in the middle of the guide rail and can be pulled through easily by hand.

2. Re-tension the saw chain if necessary, see the Tightening the saw chain section.

Working with the hedge trimmer

- Hold the hedge trimmer at the required angle.
- The maximum cutting diameter depends on the type of wood, its age, moisture content and the hardness of the wood. As a result, cut very thick branches back to the appropriate length using pruning shears before you start to trim the hedge.
- The double-sided blade of the hedge trimmer can be guided forwards and backwards, or swept from one side to another with oscillating movements.
- First cut the sides of the hedges and only after that do the top.
- Cut the hedge from the bottom upwards.
- Cut the hedge in a trapezoidal shape. This prevents foliage loss in the lower area of the hedge due to lack of light.
- Stretch a guideline along the length of the hedge if you want to cut the top of the hedge level.

IMPORTANT!

Only use genuine cutting blades and accessories! Non-genuine parts can lead to injuries and malfunctions of the machine!

Maintenance and care

CAUTION!

Danger of injury due to rotating cutting tools!

- Do not adjust Bowden cables unless the engine is switched off.
- Do not check the function unless the trimmer is horizontal.

Cleaning the guard plate

1. Switch off the machine.
2. Use a screwdriver or a similar tool to remove mowing residues carefully.

 Clean the guard plate regularly in order to avoid the split shaft overheating.

Engine unit

Cleaning the air filter



IMPORTANT!

Never operate the machine without an air filter. Clean the air filter regularly. Renew the filter if it is damaged.

1. Unscrew the star screw, take off the cover and remove the air filter (20).
2. Clean the air filter with soap and water. Do not use petrol!
3. Allow the air filter to dry.
4. Install the air filter in reverse order.

Renewing the fuel filter



IMPORTANT!

Never operate the machine without a fuel filter. This can result in serious engine damage.

1. Remove the tank lid fully.
2. Drain the fuel into a suitable container.
3. Use a wire hook to pull the filter out of the tank.
4. Pull off the filter with a turning movement.
5. Renew the filter.

Carburettor setting

The carburettor is optimally set at the factory.

Changing the spark plug

Spark plug electrode gap (21) = 0.635 mm [0.025"].

1. Tighten the spark plug to a torque of 12-15 Nm.
2. Put the spark plug connector onto the spark plug.

Spool attachment

Changing the spool

1. Press the two locks on the spool cover and take off the spool cover (22).
2. Take the spool out of the spool cover.
3. Remove dirt and grass residues.
4. Thread the ends of the cutting lines from the new spool into the openings provided for them in the spool cover.
5. Insert the spool with the spring in the spool cover. Make sure that the cutting lines do not become jammed, and pull them out of the spool by about 9 cm.

6. Place the spool cover onto the spool. The openings on the spool cover must be located above the locking points. Push the spool cover down until it engages.

Changing the line cutter

1. Unscrew the screws and remove the old line cutter (23).
2. Screw the new line cutter on.
3. Do not overtighten the screws.

Sharpening the line cutter

1. Release the line cutter from the guard plate.
2. Secure the line cutter in a vice and sharpen it with a flat file. Only file in one direction!

Polemounted pruner attachment

Filling saw chain oil

The machine is supplied without the oil tank of the polemounted pruner filled with saw chain oil.



Never operate the polemounted pruner without chain lubrication!

Use without saw chain oil leads to damage to the saw chain and the guide rail.

The service life and cutting performance of the chain depends on optimum lubrication. The saw chain has oil applied to it automatically during operation.

Place the polemounted pruner on a suitable surface.

1. Unscrew the cap (17-1).
2. Fill the oil tank with biodegradable saw chain oil. Use a funnel for easier filling. When filling, make sure no dirt gets into the oil tank.
3. Screw the cap closed again.
4. Never fill with recycled oil or used oil. The warranty will be invalidated if an oil not authorised for saw chains is used

Checking the chain lubrication

Check the function of the automatic chain lubrication by switching on the polemounted pruner and pointing its tip towards a piece of cardboard or paper placed on the ground.

i Do not touch the floor with the chain! Maintain a safety distance of 20 cm.

If the check produces an increasing trace of oil, this indicates the automatic oiling function is operating correctly.

If there is no trace of oil even though the oil tank is full

- Clean the oil flow channel and the chain tensioning hole
- Set the chain lubrication as described in the "Regulating the chain lubrication" chapter

If this does not solve the problem. Please contact the customer service.

Regulating the chain lubrication

The chain lubrication is set at the factory. The oil quantity may vary depending on the wood types and working techniques, and must be corrected.

1. Regulate the chain lubrication using the setscrew that is located under the machine.

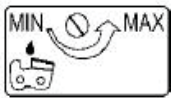

- Turning anticlockwise = Large amount of oil (MAX)
- Turning clockwise = Small amount of oil (MIN)

i The chain lubrication has been set correctly when the saw chain throws out small quantities of oil during operation.

Saw chain and guide rail

The saw chain and guide rail are exposed to significant loadings and wear. Change the saw chain and guide rail immediately if correct function is not assured.

Sharpening the saw chain

i It is only possible to work safely and effectively using a sharp and clean saw chain. Damaged or incorrectly sharpened saw chains increase the danger of kickback!

A saw chain must be sharpened if

- Only sawdust is thrown out, rather than wood chips
- The polemounted pruner has to be forced through the wood during cutting.

For the inexperienced user: Have the saw chain sharpened by a specialist/customer service.

If you sharpen the saw chain yourself, comply with the following values and use the supplied round file (additional special accessories are available from specialist shops).

Saw chain type	Oregon 91 P0
Round file	Ø 5.5 mm (7/32")
Depth limiter distance T	0.64 mm (.025")
Sharpening angle α	25°
Side plate angle β	60°
Chain tooth length a	min. 3 mm

i Only remove a little material when sharpening!

We recommend using a chain sharpening tool for sharpening your saw chain

Cleaning the guide rail (16)

- Regularly check and clean the oil outlet openings on the guide rail and the guide slot.
- Remove the burrs that have built up using a flat file.
- Turn the guide rail after each chain change/chain sharpening in order to avoid one-sided wear.

i Immediately exchange a damaged guide rail!

Chain sprocket

The load on the chain sprocket is particularly intense. Regularly check the teeth of the chain sprocket for wear or damage.

Clean the chain sprocket and the attachment of the guide rail using a brush.

 A worn or damaged chain sprocket reduces the service life of the saw chain, and so the chain sprocket should be renewed without delay by the customer service.

Hedge trimmer attachment

 Check the hedge trimmer for wear after each use; in particular, check the sliding play of the cutting device.

Adjusting the cutting device

Readjust the sliding play if

- The cut material jams between the blades,
- The play has increased due to normal wear and tear on the cutting device after lengthy use.

In order to achieve good cutting results, it is necessary to set the sliding play between the blades and the bar correctly.

1. Unscrew the nuts on the top side of the cutting device (11-2).
2. Lightly tighten the screws on the underside (11-3) (loosen them a little first if necessary).
3. Turn the screws back anticlockwise by a quarter to half a turn.
4. Secure the screws with the screwdriver and tighten the nuts.
The sliding play is set correctly if the washer under the screw head can still be turned easily to and fro by hand.
5. Lubricate the cutting device with environmentally friendly lubricating oil.

 If the sliding play is insufficient, this results in excessive heat generation, and thus damage to the machine.

Lubricating the pivot head

The pivot head must be lubricated every 20 operating hours at the three grease nipples (18) using environmentally friendly grease.

Cleaning

 Clean the machine carefully after each use in order to keep it functioning correctly.

- Regularly clean all moving parts.
- Clean the housing with a soft brush or a dry cloth.
- Do not clean the machine with running water or high-pressure washers.
- Do not use solvents (petrol, alcohol, etc.) for the plastic parts, since these can damage the plastic parts.
- Keep the handle grips free from oil and grease. Water, solvents and polishes are not allowed to be used.
- Make sure that the ventilation slots for the engine cooling are kept clear (danger of overheating).

Storage



CAUTION -

Danger of explosion and fire!

Do not store the machine close to naked flames or sources of heat.



CAUTION -

Danger of explosion and fire!

If the machine is fuelled, do not store it in buildings in which petrol vapours could come into contact with naked flames or sparks!

- Drain the petrol tank before lengthy storage (over the winter)
 - Only drain the petrol tank outdoors
 - Allow the engine to cool down before storage
1. Drain the fuel tank.
 2. Start the engine and let it run at idling speed until it stops.
 3. Allow the engine to cool down.
 4. Unscrew the spark plug using a spark plug spanner.
 5. Fill a teaspoon of 2-stroke oil into the combustion chamber.
 6. Pull the starter cord slowly several times to distribute the oil inside the engine.
 7. Screw the spark plug back in.
 8. Thoroughly clean and service the machine.
 9. Store the machine in a cool, dry place

Taking back into operation

1. Remove the spark plug.
2. Pull the starter cord smartly in order to remove residual oil from the combustion chamber.
3. Clean the spark plug, check the electrode gap and renew the plug if necessary.
4. Prepare the machine for use.
5. Fill the tank with the correct fuel/oil mixture.

Disposal



Do not dispose of worn-out machines in domestic waste!

The packaging, machine and accessories are made from recyclable materials and must be disposed of accordingly.

130.com.ua

Help in case of malfunctions

Engine unit attachment

MALFUNCTION	POSSIBLE CAUSE	SOLUTION
Engine does not start	Incorrect starting procedure	Refer to the instructions for use
Engine starts but does not keep running	Incorrect lever position on the choke	Set the lever to RUN
	Spark plug contaminated, incorrectly set or incorrect plug	Clean/adjust or renew the spark plug
	Contaminated fuel filter	Renew the filter
Engine starts but does not run at full power.	Incorrect lever position on the choke	Set the lever to RUN
	Contaminated air filter	Clean or renew the filter
Engine runs unsteadily	Spark plug contaminated, incorrectly set or incorrect plug	Clean/adjust or renew the spark plug
Excessive smoke	Incorrect fuel mixture	Use the correct fuel mixture (ratio 25:1)

Polemounted pruner attachment

MALFUNCTION	POSSIBLE CAUSE	SOLUTION
No chain lubrication	Oil tank empty Guide rail contaminated	Check the oil tank / fill with saw chain oil Clean the oil outlet openings / oil flow channel / oil guide groove
Engine does not run	Check the oil tank / fill with saw chain oil	Unlock the chain brake

Hedge trimmer attachment

MALFUNCTION	POSSIBLE CAUSE	SOLUTION
Machine keeps cutting out	On/off switch defective Internal fault	Contact an AL-KO service centre
Engine starts but does not run at full power	Internal fault	Contact an AL-KO service centre
Blades get hot	Lack of lubrication	Oil the blades lightly
	Blades blunt	Contact an AL-KO service centre
	Nicks in the blade	Contact an AL-KO service centre



If you encounter any malfunctions that are not listed in this table or which you cannot rectify yourself, please contact our responsible customer service.

EU declaration of conformity**GB**

We herewith declare that this product, in the version introduced into trade by us, complies with the requirements of the harmonised EC directives, EC safety standards and the product-specific standards.

Product

Multitool

Serial number

G2302305

Manufacturer

AL-KO Geräte GmbH

Ichenhauser Str. 14

D-89359 KOETZ

GERMANY

Duly authorised person

Anton Eberle

Ichenhauser Str. 14

D-89359 KOETZ

GERMANY

Type

BC 330 MT

EC directives

2006/42/EC

2004/108/EC

2000/14/EC

2002/88/EC

Harmonised standards

EN ISO 11806/1 (petrol brushcutters / trimmers)

EN ISO 10517:2010 (petrol hedge trimmer)

EN ISO 11680-1: 2011 (polemounted pruner)

EN ISO 14982/2009 (EMC)

Sound power level measured / guaranteed

BC 330 MT 116/119 dB(A)

Conformity evaluation

2000/14/EC

Appendix V

Named position

TÜV Rheinland Product Safety GmbH

Identification number 0197

Am Grauen Stein

D-51105 Köln

Germany

EC type-test certificate:

No. BM 50034826 0001

Kötz, 2013-01-24



Antonio De Filippo, Managing Director

Warranty**GB**

We will resolve any material or manufacturing faults on the machine during the legal warranty period for claims relating to faults in accordance with our choice of either repair or replacement. The legal warranty period is determined by the legislation of the country in which the machine was purchased.

Our warranty promise applies only if:

- the machine has been handled correctly
- the instructions for use have been complied with
- original spare parts have been used

The warranty becomes void if:

- someone has attempted to repair the machine
- any technical modifications have been made to the machine
- the machine has not been used correctly (e.g. commercial or communal use)

The warranty excludes:

- Paint damage that can be attributed to normal wear and tear
- Wear parts that are marked with a frame xxx xxx (x) on the spare parts card
- Internal combustion engines – These are covered by the separate warranty provisions of the corresponding engine manufacturers

In the event of a warranty claim, please take this warranty declaration and your proof of purchase and contact your dealer or the nearest authorised customer service centre. This warranty promise does not affect your statutory rights.

Inhoudsopgave

Productbeschrijving	41
Productoverzicht	44
Technische gegevens	44
Veiligheidsinstructies	45
Montage	48
Brandstof en hulpvloeistoffen	50
Ingebruikname	50
Bediening	51
Onderhoud en verzorging	53
Reiniging	56
Opbergen	56
Opnieuw in gebruik nemen	57
Afvoeren als afval	57
Hulp bij storingen	58
CE-conformiteitsverklaring	59
Garantie	59

Over deze handleiding

- Lees deze documentatie vóór de ingebruikname door. Dit is een voorwaarde voor veilig werken en storingsvrij gebruik.
- Neem de veiligheids- en waarschuwingeninstructies in deze documentatie en op het apparaat in acht.
- Deze documentatie vormt een vast onderdeel van het beschreven product en moet bij verkoop aan de koper worden overhandigd.

Verklaring van tekens



Let op!

Het nauwkeurig opvolgen van deze waarschuwingeninstructies kan schade aan personen of zaken voorkomen!



Speciale aanwijzingen voor meer duidelijkheid en beter gebruik.

Productbeschrijving

Deze documentatie beschrijft een handbediende bosmaaier met benzinemotor.

De complete set bestaat uit de componenten:

- Motorgroep (1) Art.-Nr. 112983
- Opzetstuk voor snijmes en draadpoel (set) (2) Art.-Nr. 112986
- Hoogsnoeizaagopzetstuk (3) Art.-Nr. 112970
- Heggenschaaropzetstuk (4) Art.-Nr. 112971

Betekenis van symbolen op de motorgroep

	Let op!
	Gebruikershandleiding lezen
	Veiligheidsbril, veiligheidshelm, gehoorbescherming dragen
	Veiligheidshandschoenen dragen
	Veiligheidsschoenen dragen
	Snijwerktuig bij lichaam en kleding vandaan houden
	Ongevalsrisico door weggeslingerde voorwerpen
	Tussen apparaat en andere personen minstens 15 m afstand houden

Betekenis van symbolen op het snijmes-/snijdraadspoolopzetstuk

	Gebruikershandleiding lezen
	Veiligheidsbril, veiligheidshelm, gehoorbescherming dragen
	Veiligheidshandschoenen dragen
	Veiligheidsschoenen dragen
	Personen op afstand houden. Veilige afstand van 15 m aanhouden
	Ongevalsrisico door weggeslingerde voorwerpen
	Oppassen voor terugslag
	Max. toerental van snijmes 6200 min ⁻¹
	Max. toerental van snijmes 6200 min ⁻¹

Betekenis van symbolen op de heggenschaar

	Gebruikershandleiding lezen
	Veiligheidsbril, veiligheidshelm, gehoorbescherming dragen
	Veiligheidshandschoenen dragen
	Veiligheidsschoenen dragen
	Personen van snijwerk vandaan houden. Veilige afstand van 15 m aanhouden
	Kniplengte 400 mm

Betekenis van symbolen op de hoogsnoeizaag

	Gebruikershandleiding lezen
	Veiligheidsbril, veiligheidshelm, gehoorbescherming dragen
	Veiligheidshandschoenen dragen
	Veiligheidsschoenen dragen
	Personen van snijwerk vandaan houden. Veilige afstand van 15 m aanhouden
	Hoogsnoeizaag niet gebruiken nabij kabels of telefoon- of elektriciteitsleidingen. Bij het werken met de hoogsnoeizaag een veilige afstand van 10 m aanhouden tot bovengronds aangebrachte elektriciteitsleidingen.
	Lengte van zaagblad 310 mm
	Max. zaaglengte 260 mm
	Zaagkettingolie
	Kettingstreming instellen

Veiligheids- en beveiligingsvoorzieningen



Let op - ongevalsrisico!

Veiligheidsfuncties en beveiligingen mogen niet buiten werking worden gesteld!



Let op - ongevalsrisico!

De motorgroep mag zonder opzetstuk (snijmes, snijdraadspool, hoogsnoeizaag of heggenschaar) niet worden gebruikt. Uitsluitend de bij het originele apparaat meegeleverde werktuigopzetstukken gebruiken.

In noodgevallen

In een noodgeval de contactschakelaar in de stand „STOP“ zetten.

Stenslagbeschermkap

Beschermt de gebruiker tegen weggeslingerde voorwerpen. De geïntegreerde draadsnijder kort de snijdraad tijdens gebruik in volgens de toelaatbare lengte.

Gedeelde bedieningssteel

Aan de deelbare bedieningssteel kunnen de motorgroep en de opzetstukken gemakkelijk worden gemonteerd, na de werkzaamheden weer worden losgehaald en ruimtebesparend worden opgeborgen.

De opzetstukken worden bevestigd aan de deelbare steel.

Reglementair gebruik



Let op!

Er bestaat een ongevalsrisico!

- Met reglementair gebruik wordt ook bedoeld op de inachtneming van de door de fabrikant beschreven condities voor gebruik, onderhoud en verzorging, evenals het opvolgen van de in de handleiding vermelde veiligheidsinstructies.
- Elk ander, hiervan afwijkend gebruik wordt beschouwd als niet-reglementair. De fabrikant wijst de aansprakelijkheid af voor elke eventueel hieruit voortvloeiende schade: het risico berust dan alleen bij de gebruiker.
- Bij eigenmachtig uitgevoerde wijzigingen aan het apparaat is de fabrikant niet aansprakelijk voor hieruit mogelijk voortvloeiende schade.
- Het apparaat mag alleen worden klaargemaakt, gebruikt en onderhouden door personen die ermee vertrouwd zijn en op de hoogte zijn met de risico's ervan. Reparatiewerkzaamheden mogen uitsluitend door ons worden uitgevoerd of door vestigingen voor klantenservice die door ons zijn erkend.

Van toepassing op snijmes-/draadspoelopzetstuk:

- Het snijmes mag uitsluitend worden gebruikt voor het maaien van gras en het kortwieken van struikgewas en onderbegroeiing op privéterreinen.
- Het draadspoelopzetstuk is geschikt voor het maaien van gras en soortgelijke begroeiing, zoals gazonranden in hobby- en privétuinen die met de gazonmaaier niet bereikbaar zijn.
- Het apparaat mag niet worden gebruikt in openbare plantsoenen, parken, sportterreinen of langs wegen en in de land- en bosbouw.

- Het apparaat mag niet worden gebruikt voor het maaien en verhakselen van:
 - hekken, struiken en heesters
 - bloemen
 - compostmateriaal.

Van toepassing op de hoogsnoeizaag:

- De hoogsnoeizaag is uitsluitend geschikt voor het snoeien van takken aan opstaande bomen.
- De hoogsnoeizaag niet gebruiken voor het omzagen van bomen, boomscheuten of struikgewas.
- De hoogsnoeizaag niet gebruiken voor het verzagen van bouwmaterialen en kunststoffen.
- De hoogsnoeizaag is uitsluitend geschikt voor privégebruik rondom het huis en in hobbytuinen.
- De hoogsnoeizaag is niet geschikt voor gebruik in de bosbouw (als snoeizaag voor bosbomen).

Van toepassing op de heggenschaar:

- De heggenschaar is uitsluitend bedoeld voor het knippen van twijgen en jonge scheuten aan hekken en struiken rondom het huis en in hobbytuinen.
- Een heggenschaar bedoeld voor privégebruik rondom het huis en in hobbytuinen is niet geschikt voor gebruik in openbare plantsoenen, parken, sportterreinen of in de land- en bosbouw.
- Het apparaat mag niet worden gebruikt voor het maaien van gazons en gazonranden of om te composteren plantmateriaal te versnipperen.

Overige risico's

Ook bij reglementair gebruik en inachtneming van alle veiligheidsinstructies kan er, vanwege de voor het gebruiksdoel vereiste constructie van het apparaat, toch nog sprake zijn van overige risico's.

Deze overige risico's kunnen worden beperkt door alle informatie zoals vermeld bij „Veiligheidsinstructies“, onder „Reglementair gebruik“ en in de gebruikershandleiding in zijn geheel in acht te nemen.

Door oplettendheid en voorzichtigheid wordt het risico op letsel en schade beperkt.

- Dit apparaat produceert tijdens het gebruik een elektromagnetisch veld. Dit veld kan onder bepaalde omstandigheden actieve of passieve medische implantaten beïnvloeden. Om het risico op ernstig letsel te verkleinen, raden wij personen met medische implantaten aan om vooraf aan gebruik van het apparaat contact op te nemen met hun arts of de fabrikant van het implantaat en zich te laten adviseren.
- Lichamelijk letsel als gevolg van hand/arm zwaaibewegingen, wanneer het apparaat lange tijd aaneen wordt gebruikt of niet op correcte wijze wordt gehanteerd of onderhouden.

- Gehoorbeschadiging bij langdurig gebruik zonder gehoorbescherming.
- Risico op brandwonden bij aanraken van hete onderdelen.
- Risico op koolmonoxidevergiftiging bij gebruik van het apparaat in afgesloten of slecht geventileerde ruimten.
- Brandgevaar.

Van toepassing op snijmes-/draadspoelopzetstuk:

- Risico op letsel aan vingers en handen bij aanraking met draaiend snijwerktuig.
- Risico op voetletsel bij aanraking van snijwerktuig daar waar dit niet is afgedekt.
- Wegslingeren van stenen en aarde

Van toepassing op de hoogsnoeizaag:

- Terugslagrisico als het zaagbladuiteinde op een vast voorwerp stuit.
- Risico op letsel aan vingers en handen bij aanraking met het werktuig (zaagketting).
- Letsel door wegspringen van gezaagd materiaal.

Van toepassing op de heggenschaar:

- Letsel door wegslingeren van materiaal.
- Breken en wegspringen van mesgedeelten.

Ook voor het overige kunnen, ondanks alle getroffen voorzorgsmaatregelen, toch nog andere dan de hier vermelde risico's blijven bestaan..

Productoverzicht

Het productoverzicht (1) biedt een overzicht van het apparaat. Het apparaat is afgebeeld in de uitvoering met het draadspoelopzetstuk.

Overzicht van onderdelen (1)

1	Benzinemotor
2	Oog voor draaggordel
3	Vergrendeling gashendel
4	Gashendel
5	Contactschakelaar START/STOP
6	Handgreep
7	Bevestiging gedeelde bedieningssteel
8	Gedeelde bedieningssteel
9	Afschermkap
10	Draadsnijder
11	Draadspoelkap met draadspoel

(Afbeeldingnr.) verwijzen naar de afbeeldingen in het illustratiegedeelte.

(Afbeeldingnr. - Werkstapnr.) verwijzen naar werkstappen die in het illustratiegedeelte nader zijn aangeduid.

Technische gegevens

BC 330 MT (complete set)

Art.-Nr.	112942
Motortype	2-takt, luchtgekoeld
Cilinderinhoud	32,6 cm ³
Vermogen	1,1 kW
Leeggewicht (EN ISO 11806)	6,7 kg
Gebruiksgewicht zonder benzine	7,5 kg
Brandstofhoeveelheid	1,1 l
Ontsteking	elektronisch
Bougie	L8RTC
Aandrijving	Centrifugaalkoppeling
Greep	Fietsstuurtype
Niveau geluidsvermogen (ISO 22868)	113 dB ±LpA 3 bdB
Niveau geluidsdruk (ISO 22868)	102 dB
Vibratie (ISO 22867)	≤ 15 m/s ² onzekerheidsfactor K 2,25 m/s ²
Snijdraaddikte	2,5 mm
Maaibreedte voor snijdraad	41 cm
Maaibreedte voor snijmes	24 cm
Snijlengte voor heggenschaar	39 cm
Lengte van kettingzaagblad	25 cm
Max. motortoerental	9500 omw/min

Motortoerental bij stationair	2800 ± 150 omw/min
Toerental van werktuig (snijmes)	7.500 slagen/min
Toebehoren:	
Snijmes	Art.-Nr. 112405
Snijdraadspoel	Art.-Nr. 112406
Zaagketting	Art.-Nr. 112972

BC 330 MT (motorgroep)

Art.-Nr.	112943
Motortype	2-takt, luchtgekoeld
Cilinderinhoud	32,6 cm ³
Vermogen	0,9 kW
Leeggewicht (EN ISO 11806)	5,2 kg
Gebruiksgewicht zonder benzine	6,2 kg
Brandstofhoeveelheid	1,1 l
Ontsteking	elektronisch
Bougie	L8RTC
Aandrijving	Centrifugaalkoppeling
Niveau geluidsvermogen (ISO 22868)	113 dB ± LpA 3 dB
Niveau geluidsdruk (ISO 22868)	102 dB
Max. motortoerental	9500 omw/min
Motortoerental bij stationair	2800 ± 150 omw/min
Toerental van werktuig (snijmes)	7.500 slagen/min

Veiligheidsinstructies



Let op

Neem de volgende instructies in acht om uzelf en anderen te beschermen tegen eventueel lichamelijk letsel.

Lees en volg vooraf aan de ingebruikname van dit apparaat ter vermindering van ongevallen de navolgende instructies en de veiligheidsvoorschriften vermeld in de documentatie bij uw ongevalverzekering. Neem ook de in uw land geldende veiligheidswetgeving door, om uzelf en anderen zo te beschermen tegen eventueel letsel.

- Overhandig de veiligheidsinstructie aan alle personen die met de machine gaan werken.
- Bewaar deze veiligheidsinstructie op een geschikte plek.
- Reparaties aan de afslagbeveiliging moeten worden uitgevoerd door de fabrikant of een door de fabrikant erkend bedrijf.
- Lees voorafgaand aan het gebruik de handleiding door, zodat u vertrouwd bent met het gebruik van het apparaat.
- Gebruik het apparaat niet voor doeleinden waarvoor dit niet is bestemd (zie onder Beoogd gebruik).
- Werk aandachtig. Let goed op wat u doet. Overleg bij zelf hoe u te werk zult gaan. Gebruik het apparaat niet wanneer u moe bent of onder invloed bent van drugs, alcohol of medicijnen. Wanneer uw aandacht even verslapt, kan het apparaat ernstig letsel veroorzaken.
- Kinderen, jongeren onder 18 jaar en personen die niet vertrouwd zijn met de handleiding mogen het apparaat niet gebruiken.
- Zorg dat kinderen, mensen en dieren buiten het werkbereik blijven (op minstens 15 meter afstand).
- Zorg dat andere personen, met name kinderen, van het apparaat of de motor afblijven.
- Gebruik het apparaat niet terwijl andere mensen, met name kinderen, in de nabijheid zijn.

Uitrusting voor persoonlijke beveiliging

Werk nooit zonder een geschikte persoonlijke uitrusting:

- draag geen ruim vallende kleding of sieraden, deze kunnen worden gegrepen door bewegende onderdelen
- gebruik bij lang haar een haarnetje
- gebruik een goedgekeurde veiligheidshelm in situaties waarbij hoofdletsel mogelijk is.
- gezichtsbescherming
- gehoorbescherming
- veiligheidsjack in een opvallende kleur
- broek en handschoenen met snijbeveiliging
- slipvast schoeisel (veiligheidsschoenen) met snijbeveiliging en teenbescherming

- brandblusser en spade (tijdens het werken kan er vonkvorming optreden)
- EHBO-materiaal
- eventueel een mobiele telefoon

Veiligheidsinstructies – alvorens te gaan werken

Voer voordat u aan het werk gaat en regelmatig tijdens de werkzaamheden de volgende controles uit. Neem de informatie in de betreffende paragrafen in de gebruiksaanwijzing in acht:

- Is het apparaat compleet en gemonteerd volgens de voorschriften?
- Is het apparaat in goede en veilige conditie?
- Zijn de handgrepen schoon en droog?
- Controleer voordat u aan de slag gaat of:
 - zich in de directe werkomgeving geen andere personen, kinderen of dieren bevinden
 - of u bij achteruit lopen niet zult struikelen over obstakels
 - de directe omgeving rondom uw voeten vrij is van rommel, struikgewas en takken
 - een veilige werkpositie gegarandeerd is.
- Bestaat er op de werkplek echt geen risico op struikelen? Zorg dat uw directe werkomgeving ordelijk blijft! Slordigheden kunnen leiden tot ongevallen, bijvoorbeeld door een misstap!
- Houd rekening met wat er gebeurt in uw omgeving:
 - Werk niet als er te weinig licht is (zoals bij mist, regen, in sneeuwbuien of in de schemering). Details in uw directe omgeving herkent u dan niet meer en er ontstaat zo een ongevalsrisico!
 - Gebruik het apparaat niet nabij brandbare vloeistoffen of gassen - brandgevaar!
 - De gebruiker is verantwoordelijk voor ongevallen of voor de risico's waaraan andere personen of hun bezittingen eventueel worden blootgesteld.

Veiligheidsinstructies - bediening

- Werk nooit met alleen één hand. Houd het apparaat altijd met beide handen vast.
- Werk nooit
 - met gestrekte armen
 - op moeilijk bereikbare plekken
 - boven schouderhoogte – staand op een ladder of steiger of in een boom.
- Werk op een slipvaste en goed geëffende ondergrond. Vermijd een abnormale lichaamshouding. Zorg ervoor dat u stevig staat en uw evenwicht kunt bewaren.
- Zet het apparaat uit als u gaat pauzeren en leg dit zo neer dat dit voor niemand een risico vormt. Zorg dat het apparaat niet toegankelijk is voor onbevoegden.

Veiligheidsinstructies – tijdens het werk

- Werk nooit alleen. Zorg dat anderen u altijd kunnen zien en horen, zodat men in een noodgeval onmiddellijk hulp kan verlenen.
- Zet in een noodgeval of als er gevaar dreigt de motor onmiddellijk uit.
- Laat het apparaat nooit onbeheerd draaien.
- Het apparaat produceert schadelijke gassen! Laat het daarom nooit draaien in een afgesloten of slecht geventileerde ruimte. Zorg dat er voldoende lucht kan toetreden als u op laag gelegen plekken of in een afgraving of nauwe ruimte werkt. Er bestaat dan verstikkingsgevaar of een risico op vergiftiging door koolmonoxide!
- Staak de werkzaamheden direct zodra er sprake is van lichamelijk ongemak (zoals hoofdpijn, duizeligheid, misselijkheid etc.). Er is dan sprake van een verhoogd ongevalsrisico!
- Overbelast het apparaat niet! Het werken verloopt beter en veiliger als u binnen het aangegeven vermogensbereik blijft.
- Pauzeer van tijd tot tijd tijdens de werkzaamheden, zodat de motor de gelegenheid krijgt om af te koelen.
- Leg het hete apparaat niet neer in droog gras of op brandbaar materiaal.
- Raak de hete uitlaatdemper en motor nooit aan terwijl het apparaat nog draait of direct nadat de motor is afgezet. Risico op brandwonden!

Vibraties

Wanneer mensen met een bloedschiculatorstoornis te vaak worden blootgesteld aan vibraties, kan dit leiden tot letsel aan het zenuwstelsel of in de bloedvaten.

Vibraties kunnen worden beperkt:

- door stevige, warme werkhandschoenen te gebruiken
 - de werktijd te verkorten (las meerdere langdurige pauzes in)
- Roep medische hulp in als uw vingers opzwellen, wanneer u zich onwel voelt of als de vingers gevoelloos worden.

Algemeen - veiligheidsinstructies

- Onderhoud het apparaat zorgvuldig:
 - Volg de onderhoudsvoorschriften en -instructies bij het vervangen van werktuigen.
 - Zorg dat handgrepen droog blijven en dat hierop geen hars, olie of vet achterblijft.
- Monteer uitsluitend de voor het apparaat bedoelde snijwerktuigen. Het gebruik van andere werktuigen en toebehoren kan voor u als gebruiker een ongevalsrisico inhouden.

- Controleer het apparaat op eventuele beschadigingen:
 - Als u het apparaat blijft gebruiken moeten beveiligingen zorgvuldig worden gecontroleerd op een storingsvrije werking overeenkomstig de beoogde functie. Gebruik het apparaat uitsluitend met complete en correct aangebrachte beschermingsvoorzieningen; wijzig het apparaat niet zodanig dat de veiligheid niet langer gegarandeerd is.
 - Controleer of bewegende onderdelen storingsvrij functioneren en niet klemmen; kijk ook of er mogelijk onderdelen beschadigd zijn. Alle onderdelen moeten correct zijn gemonteerd en moeten aan alle voorwaarden voldoen om storingsvrij gebruik te garanderen.
 - Beschadigde beveiligingen en onderdelen dienen op deskundige wijze door een erkende reparateur te worden gerepareerd of vervangen, zolang de gebruikershandleiding niets anders vermeldt.
 - Beschadigde of onleesbaar geworden veiligheidsstickers dienen te worden vervangen.
- Laat werktuigen niet in het apparaat zitten! Controleer steeds of alle werktuigen wel zijn verwijderd voordat u het apparaat aanzet.
- Bewaar een ongebruikt apparaat op een droge en afsluitbare locatie, buiten het bereik van kinderen.
- Voer geen andere reparaties aan het apparaat uit dan zoals vermeld in het hoofdstuk „Onderhoud“; neem eventueel rechtstreeks contact op met de fabrikant of de betreffende klantenservice.
- Reparaties aan het apparaat moeten worden uitgevoerd door de fabrikant of een door de fabrikant erkende firma.
- Gebruik uitsluitend originele vervangingsonderdelen of toebehoren en speciale onderdelen. Het gebruik van andere vervangingsonderdelen en toebehoren kan een ongevalsrisico inhouden voor de gebruiker. De fabrikant wijst de aansprakelijkheid af voor de eventueel hieruit resulterende schade.

Veiligheidsinstructie bij snijmes-/draadspoelopzetstuk

- Verwijder voordat u gaat maaien eerst alle verontreinigingen (zoals steentjes, takken, draad etc.). Let ook tijdens het werken op eventuele andere verontreinigingen.
- Controleer voordat u het apparaat aanzet of het snijwerktuig niet in aanraking zal komen met de ondergrond.
- Controleer voordat u het apparaat aanzet of uw voeten en handen op gepaste afstand blijven van het snijwerktuig.

- Ga pas maaien nadat het snijwerktuig op volle snelheid is gaan draaien.
- Breng het draaiende snijwerktuig nooit in aanraking met vaste voorwerpen (stenen, boomstammen).
- Het snijwerktuig blijft na stilzetten nog even doordraaien! Rem het werktuig niet met uw hand af.
- Zet het apparaat uit en haal de bougiedop los als:
 - het apparaat in aanraking kwam met stenen, spijkers of andere objecten
 - als het apparaat moet worden gerepareerd
 - bij onderhouds- of reinigingswerkzaamheden
 - er storingen moeten worden verholpen
 - het apparaat moet worden vervoerd of opgeborgen
 - het snijwerktuig moet worden vervangen
 - als het apparaat onbeheerd blijft (ook bij korte werkonderbrekingen)

Veiligheidsinstructies hoogsnoeizaag

- Gebruikers van de hoogsnoeizaag dienen een bij het verwachte gebruik passende training te hebben ondergaan en moeten vertrouwd zijn met de werking van de hoogsnoeizaag en met hulpmiddelen voor persoonlijke veiligheid.
- Gebruik het zaagblad en zaagketting uitsluitend in de juiste combinatie, zoals beschreven in de „Technische Gegevens“. Een verkeerde combinatie verhoogt het terugslagrisico!
- Is de olietank (kettingsmering) afgevuld? Controleer het olieniveau regelmatig. Vul de zaagkettingolie altijd direct bij zodat de zaagketting niet kan drooglopen.
- Is de zaagketting correct gespannen? Let op de punten vermeld in de paragraaf „Zaagketting spannen“.
- Is de zaagketting goed scherp? Gebruik uitsluitend een goed geslepen zaagketting; bij een botte zaagketting is niet alleen het terugslagrisico hoger maar wordt ook de motor zwaarder belast.
- Een zaagketting met inkervingen moet niet langer worden gebruikt, evenals een ketting die van vorm is veranderd.
- Bij het aanzetten van de zaagsnede moet de hoogsnoeizaag veilig worden ondersteund en goed worden vastgehouden. De ketting en het zaagblad moeten vrij staan.
- Ga pas zagen zodra de zaagketting op volle snelheid draait.
- Probeer niet om het zaagblad in een al aanwezige zaagsnede te plaatsen.
- Gebruik de hoogsnoeizaag niet om hout te verplaatsen of op te tillen.
- Zaag versplinterd hout voorzichtig af. Er bestaat dan een ongevalsrisico doordat houtsplinters kunnen wegspringen.
- Gebruik de hoogsnoeizaag alleen terwijl u stevig staat.

- Verander uw werkpositie van tijd tot tijd, om een te eenzijdige lichaamshouding te vermijden.
- Controleer of zich in het hout geen vreemde voorwerpen vinden (zoals spijkers etc).
- Wees aan het eind van de zaagsnede voorzichtig. Zodra de hoogsnoeizaag uit het hout komt, verandert de gewichtsbelasting. Er ontstaat dan een ongevalsrisico voor uw benen en voeten.
- Verwijder de hoogsnoeizaag alleen uit de zaagsnede terwijl de zaagketting nog loopt.
- Zet het apparaat direct uit zodra de zaagketting klem komt te zitten in het hout. Gebruik dan een wigvormig hulpmiddel om het zaagblad weer vrij te maken.
- Breng de zaagketting terwijl hij loopt nooit in aanraking met een afrastering of met de bodem.
- Bij een werkonderbreking moet de hoogsnoeizaag zo worden beveiligd (kettingbescherming aanbrengen) en opgeborgen dat deze voor niemand een gevaar vormt. Zorg dat de hoogsnoeizaag niet toegankelijk is voor onbevoegden.
- Zet het apparaat uit en haal de bougiedop los:
 - het apparaat in aanraking kwam met grond, stenen, spijkers of andere objecten. Controleer de zaagketting en het zaagblad direct
 - als het apparaat moet worden gerepareerd
 - bij onderhouds- of reinigingswerkzaamheden
 - er storingen moeten worden verholpen
 - als het apparaat wordt vervoerd
 - naspannen van de ketting vereist is
 - de ketting wordt vervangen
 - als het apparaat onbeheerd blijft (ook bij korte werkonderbrekingen)

Veiligheidsinstructies heggenschaar

- Verwijder vreemde voorwerpen (zoals metaaldraad) uit de heg, deze kunnen het snijwerk van de heggenschaar beschadigen.
- Wees voorzichtig bij bovengrondse elektriciteitsdraden.
- Blijf met uw handen en voeten bij het snijwerk vandaan terwijl dit in beweging is.
- Gebruik de heggenschaar niet om stukken hout of soortgelijke voorwerpen op te tillen of weg te schuiven.
- Als u de gashendel loslaat blijft het snijwerk nog enige tijd doordraaien (vrijloopeffect).
- Begin pas met knippen van de heg terwijl het snijwerk loopt.
- Gebruik de heggenschaar niet als het snijwerk bot, gebarsten of beschadigd is.
- Breng het snijwerk terwijl dit loopt nooit in aanraking met een afrastering of de bodem.
- Zet de motor uit en laat de machine tot stilstand komen wanneer
 - het snijwerk in aanraking komt met een vreemd object

- het werkingsgeluid sterker wordt
- de machine ongewoon sterk gaat trillen. Trek dan de bougiedop los van de bougie en neem de volgende maatregelen:
 - controleer of de machine beschadigd is;
 - controleer of er onderdelen zijn losgekomen en zet zulke onderdelen weer vast;
 - vervang beschadigde onderdelen door gelijkwaardige onderdelen of laat repareren.
- Zet de motor uit en haal de bougiedop los
 - bij het weghalen van vastgeklemd plantmateriaal
 - als een storing moet worden verholpen
 - als het werk wordt onderbroken
 - als de heggenschaar onbeheerd wordt achtergelaten.

Montage



Let op

Pas na de geheel voltooide montage mag het apparaat gebruikt worden.

Motorgroep

Handgreep monteren

1. Plaats het handgreepbenedendeel bij de rubberen manchet aan het steelbuisstuk van de motorgroep (5).
2. Plaats de handgreep op het handgreepbenedendeel en bevestig beide onderdelen met de boutjes, ringen en borgveren.

Snijmes

Afschermkap monteren

1. Het metaalblad (6-2) onder de afschermkap (6-3) aanbrengen.
2. Met de vier schroeven (6-1) bij de steel vastzetten.



Het in de afschermkap geïntegreerde mes (draadsnijder) snijdt het snijdraad automatisch op de optimale lengte af.

Snijmes monteren

1. De kleinere snijbeveiliging op de afschermkap demonteren.
2. De splitpen (8-8) eruit trekken en de flens (8-5) verwijderen.
3. Het snijmes (8-4) zodanig op de meeneemschijf (8-2) plaatsen dat de boring van het snijmes precies over de centreerring van de meeneemschijf komt.

4. De flens (5) zodanig op het snijmes plaatsen dat de platte zijde naar het snijmes is gericht.
5. De bevestigingsmoer (7) vastdraaien op de centreerstift van de aandrijfjas (1). Daartoe de inbussleutel (3) in de daarvoor bedoelde boring plaatsen en de sleutel linksom aanhalen.
6. De moer borgen met de splitpen.
7. De kleinere snijbeveiliging weer op de afschermkap monteren.

Draadspoelopzetstuk

Draadspoel monteren (7)

1. Splitpen en flens verwijderen.
2. De inbussleutel in de boring van de meeneemschijf steken en de draadspoel linksom vastdraaien op de centreerstift van de aandrijfjas.
3. De meeneemschijf met de inbussleutel blokkeren om de draadspoel vast te zetten.

Motorgroep

Schoudergordel instellen

Let op

Tijdens werkzaamheden altijd de schoudergordel gebruiken. De schoudergordel pas aanhaken nadat de motor is gestart en stationair draait.

1. De schoudergordel eerst over de linkerschouder halen.
2. De vergrendelhaak in het oog (1-2) haken.
3. De lengte van de schoudergordel met enkele zwaai-bewegingen controleren, zonder de motor laten draaien.
 - Het draadspoelopzetstuk of het snijmes moet evenwijdig aan de ondergrond bewegen.

Complete set

Steel monteren

1. De vastzetmoer (9-1) losdraaien en de splitpen iets naar buiten trekken (9-2).
2. Het benedenstuk van de steel met de afschermkap in het bovenstuk steken - de spiebaanzijde moet aan de kant van de splitpen komen. (9-3).
3. De splitpen (10-1) weer loslaten en het steelbenedenstuk vastzetten met de vastzetmoer (10-2).

Steel demonteren

1. De vastzetmoer (9-1) losdraaien en de splitpen iets naar buiten trekken (9-2).
2. Het steelbenedenstuk met de afschermkap uit het bovenstuk trekken (10-3).

Het Multitool BC 3030 MT kan zo ruimtebesparend worden opgeborgen.

Steelverlengstuk monteren aan hoogsnoeizaag en heggenschaaropzetstuk

1. Het spiebaangedeelte aan het steelverlengstuk in de hoogsnoeizaag of in het heggenschaaropzetstuk steken (3-1, 4-1).
2. De schroef (3-2, 4-2) aanbrengen in het gat en vastdraaien.
3. De klembout (3-3, 4-3) vastzetten.

Hoogsnoeizaagopzetstuk

Zaagblad en zaagketting monteren



Let op

Bij werkzaamheden aan het zaagblad en de zaagketting altijd de motor uitzetten en veiligheidshandschoenen dragen.

1. Draai de bevestigingsmoer (13-1) los en neem de beschermkap (13-2) af.
2. Draai de kettingspanschroef (13-3) linksom totdat de kettingspannertap (13-4) bij de laatste schroefdraadgangen staat.
3. Leg de zaagketting in de geleidegroef rondom het zaagblad (14).
Let daarbij op de juiste looprichting van de kettingschakels (16).
4. Plaats het zaagblad op het apparaat. De kettingspannertap (15-1) moet in de bijbehorende kettingspannerboring van het zaagblad grijpen.
5. Controleer bij het monteren of de kettingschakels correct aanliggen in de zaagbladgroef en op het kettingwiel.
6. Breng de beschermkap (13-2) weer aan en zet de bevestigingsmoer (13-1) handvast.
7. Span de zaagketting zoals beschreven in de paragraaf „Zaagketting spannen“.

Zaagketting spannen

1. Draai de bevestigingsmoer (13-1) maximaal ongeveer 1 omwenteling los.
2. Haal het uiteinde van het zaagblad iets omhoog en draai de kettingspanschroef (13-3) rechtersom totdat de ketting voldoende gespannen is.
3. De zaagketting is correct gespannen wanneer deze op het midden van het zaagblad nog ca. 3 - 4 mm kan worden opgetild (16).
4. Draai de kettingspanschroef linksom als de zaagketting te strak gespannen is.
5. Controleer of de kettingschakels correct aanliggen in de groef rondom het zaagblad.
6. Zet de bevestigingsmoeren weer vast.

Heggenschaaropzetstuk

De kantelstand van het heggenschaaropzetstuk kan voor een optimaal gebruik worden versteld.

1. Verstelhendel los zetten (11-1).
2. Het apparaat in de gewenste stand kantelen.
3. Verstelhendel vast zetten.
4. Alvorens te gaan werken de beschermers (12) afnemen.

Brandstof en hulpvloeistoffen

Veiligheidsinstructies



WAARSCHUWING - Brandgevaar!

Benzine vat uiterst gemakkelijk vlam!



VOORZICHTIG - Vergiftigingsrisico!

De motor nooit laten draaien in afgesloten ruimten!

- Controleren of uit de motor, de brandstoftank of -leidingen geen brandstof wegloopt
- Benzine uitsluitend bewaren in de daarvoor bedoelde vaten
- Alleen brandstof bijvullen in de openlucht
- Niet roken tijdens bijvullen van brandstof
- De tankdop niet openen terwijl de motor draait of nog heet is
- De tank of de tankdop bij beschadiging vervangen
- Tankdeksel altijd stevig sluiten
- Wanneer er benzine is weggestroomd:
 - De motor niet starten
 - De benzine niet proberen te verbranden
 - Het apparaat reinigen
 - De nog resterende brandstof laten verdampen

Brandstofmengsel aanmaken



Uitsluitend brandstof in een 25:1 verhouding gebruiken.

Het is raadzaam om brandstof met een bio-ethanolgehalte van minder dan 5% te gebruiken.

1. Benzine en een merkolie voor tweetaktmotoren in een geschikte houder gieten overeenkomstig de tabel.
2. Beide bestanddelen grondig mengen.

Mengverhoudingen voor brandstof

Mengproces	Benzine	Mengolie
25 delen benzine 1 deel	1 l	40 ml
2-takt mengolie	3 l	120 ml
	5 l	200 ml

Ingebruikname



LET OP!

Vóór de ingebruikname altijd een visuele controle uitvoeren.

De term snijwerktuig verwijst naar het snijblad, draadspoel, zaagketting en naar de snijmesses van de heggenschaar.

- Met een los zittend, beschadigd of versleten snijwerktuig en/of bevestigingsonderdelen mag het apparaat niet gebruikt worden!
- De draaggordel om de linker schouder hangen en de gordel vasthaken aan het gordelooi aan de motorgroep (1-2)
- Neem een veilige positie in
- Het snijmes altijd alleen gebruiken samen met de afschermkap
- De landspecifieke voorschriften voor de gebruiksduur in acht nemen
- Altijd de aanwijzingen in de meegeleverde gebruiksaanwijzing van de motorfabrikant opvolgen
- Het snijwerktuig vooraf aan het gebruik controleren op beschadigingen of inkervingen; eventueel de beschadigde of versleten onderdelen vervangen door originele reserveonderdelen

De motor starten



VOORZICHTIG - Vergiftigingsrisico!

De motor nooit laten draaien in afgesloten ruimten!



Snijdraad voor het starten inkorten tot op 13 cm, om de motor niet te overbelasten.

Instelling startklep (choke):



Koude start

LET OP - Terugslagrisico!

Het startkoord altijd rechtuit uittrekken. Niet plotseling laten terugschieten.

1. Zet de START/STOP-schakelaar(19-4) in de stand START.
2. Druk de gashendelvergrendeling (19-5) in en bedien de gashendel (19-6) tegelijkertijd.
3. Zet de chokehendel (19-1) in de stand CHOKE.
4. Druk de brandstofpompknop (19-3) een paar keer (ca. 10x) stevig in totdat er benzine/schuim zichtbaar wordt in de aanzuigpomp.
5. Trek het startkoord (19-2) langzaam uit tot u weerstand voelt en trek vervolgens snel en krachtig verder uit. Trek het startkoord niet helemaal naar buiten en voer de startkoordgreep langzaam terug zodat het startkoord correct oprolt.
6. Herhaal deze procedure totdat de motor hoorbaar kort even ontsteekt.
7. Zet de chokehendel in de stand RUN zodra een motorontsteking heeft plaatsgevonden.
8. Het startkoord uittrekken tot de motor aanslaat.
9. Als de motor niet aanslaat, stappen 1-8 herhalen.
10. Als de gashendel wordt losgelaten gaat de motor stationair draaien.

Warme start

1. Contactschakelaar in de stand START zetten.
 2. Chokehendel in de stand RUN zetten.
 3. Gashendel bedienen zoals vermeld onder „Koude start“.
 4. Het startkoord maximaal 6 keer snel uittrekken - de motor slaat aan. De gashendel helemaal aangedrukt houden totdat de motor rustig loopt.
- Motor slaat niet aan:
 - Chokehendel in de stand RUN zetten
 - Startkoord 5 keer uittrekken
 - Als motor ook nu niet aanslaat:
 - Vijf minuten wachten en vervolgens nogmaals proberen met doorgedrukte gashendel

 Aanwijzingen in hoofdstuk „Hulp bij storingen“ opvolgen.

Motor uitzetten

1. Gashendel loslaten en motor stationair laten draaien.
2. Contactschakelaar in de stand STOP zetten.

LET OP!

Motor draait na uitzetten nog even door - ongevalsrisico!

Bediening

De motor tijdens trimmen/maaien/zagen steeds laten draaien in het bovenste toerentalbereik.

Veiligheidsinstructies

LET OP!

De veiligheids- en waarschuwingeninstructies in deze documentatie en op het apparaat beslist in acht nemen!

- Doelmatige werkkleding dragen
- Tijdens werkzaamheden een veilige werkpositie aanhouden
- Het apparaat steeds met beide handen bedienen
- Het snijwerktuig bij lichaam en kleding vandaan houden
- Anderen op afstand houden van de gevarezone
- Draadspoelopzetstuk nooit boven kniehoogte houden terwijl het apparaat in bedrijf is
- Bij maaiwerkzaamheden op hellingen altijd beneden het snijwerktuig blijven
- Nooit op een heuvel of helling werken als deze glad of glibberig is
- Het apparaat nooit gebruiken nabij gemakkelijk ontvlambare vloeistoffen of gassen. Explosie- en/of brandgevaar!
- Na aanraking met een vreemd voorwerp:
 - Motor uitzetten.
 - Apparaat controleren op beschadigingen.
- Personen die nog niet vertrouwd zijn met de trimmer moeten het gebruik ervan oefenen terwijl de motor uitgeschakeld is.

Werken met snijmes

Terugslageffect voorkomen



LET OP!

Ongevalsrisico bij ongecontroleerd terugslaan!

Als bij werkzaamheden met metalen snijmessen het mes in aanraking komt met vaste objecten (bomen, takken, stenen e.d.), kan het hele apparaat terugslaan of juist onverwacht naar voren worden gerukt.

Een dergelijke terugslag treedt plotseling en geheel onverwacht op, de gebruiker kan dan de macht over het apparaat verliezen en zichzelf of omstanders in gevaar brengen. Dit risico is nog groter in dichte begroeiing en op plekken met weinig zicht.

- Houd het apparaat tijdens het werken altijd met beide handen stevig vast.
- Houd een veilige werkpositie aan. Zet uw voeten in een comfortabele spreidstand neer en houd altijd rekening met een eventuele terugslag.
- Overschat uzelf niet en bewaar tijdens het werken te allen tijde uw evenwicht.
- Voordat u gaat maaien moet het snijmes al op volle snelheid draaien.

Bij maaien op open plekken kunnen stenen en rommel worden weggeslingerd en zo ernstig letsel toebrengen. Controleer daarom of de afschermkap stevig gemonteerd is. Wanneer draaiende onderdelen (snijmes) foutief zijn bevestigd, kan dit leiden tot ernstige ongevallen. Controleer voordat u gaat werken of het snijmes stevig is bevestigd.

Maaien

- Kantel het apparaat iets naar voren en beweeg dit met gepaste en gelijkmatige snelheid van rechts naar links. Op deze manier komt het maaisel terecht op het zojuist gemaaide oppervlak.
- Hoog gras en dichte begroeiing kan het best tragsgewijs worden gemaaid. Kort dan eerst het bovenste gedeelte van het te maaien materiaal in, door het apparaat naar rechts te bewegen. Haal het apparaat vervolgens in de teruggaande beweging naar links en maai het onderste gedeelte.
- Maai hellingen bij voorkeur in stroken. Maai een strook parallel aan de helling; ga dan over het gemaaide gedeelte terug en maai de volgende strook.

- Pas het motortoerental en de maaihoogte altijd aan volgens de omstandigheden ter plekke. Bij een te laag motortoerental kan er maaisel in het snijwerktuig verward raken of klem komen te zitten.
- Wanneer er gras, takken of andere voorwerpen in het snijwerktuig vast komen zitten of als het apparaat ongewoon sterk gaat trillen, zet de motor dan meteen uit en controleer het apparaat.
- Als de haakse tandwieloverbrenging geblokkeerd raakt, kan dat leiden tot schade aan de koppeling.
- Vastgeklemd maaisel mag nooit worden verwijderd terwijl het snijmes nog draait. Wacht dan totdat het mes stilstaat.
- Als het snijmes bot, ingekehrd of verbogen is, moet dit altijd door een origineel reserveonderdeel worden vervangen.

Werken met draadspoel

Trimmen

- Kantel het apparaat iets naar voren en beweeg dit met gepaste en gelijkmatige snelheid van links naar rechts.
- Het beste resultaat wordt verkregen bij het maaien van droog gras.
- Haal de snijdraad niet pal langs muren en tegels, op deze manier zal het snijdraad snel afslijten.
- Hoog gras en dichte begroeiing kan het best tragsgewijs worden gemaaid, zodat de draadspoel niet verstopt raakt.
- Pas het motortoerental en de maaihoogte altijd aan volgens de omstandigheden ter plekke. Bij een te laag motortoerental kan er maaisel in het snijwerktuig verward raken of klem komen te zitten.
- Wanneer er gras, takken of andere voorwerpen in het snijwerktuig vast komen zitten of als het apparaat ongewoon sterk gaat trillen, zet de motor dan meteen uit en controleer het apparaat.
- Als de haakse tandwieloverbrenging geblokkeerd raakt, kan dat leiden tot schade aan de koppeling.
- De snijdraad zal na uitzetten van het draadspoelopzetsstuk nog even blijven doordraaien. Wacht dan totdat de spoel stil staat voordat u het apparaat weer aanzet.
- Wanneer de draadspoel leeg is, moet deze worden vervangen door een originele nieuwe draadspoel.

Snijdraad verlengen

1. De motor volgas laten draaien en de draadspoel even kort in aanraking brengen met de ondergrond.
 - De draadspoel wordt dan automatisch verlengd.

 Het mes (draadsnijder) in de afschermkap kort de snijdraad in volgens de toelaatbare lengte.

Werken met hoogsnoeizaag

Wanneer het zaagblad van de hoogsnoeizaag ondeskundig wordt gebruikt, kan het zaagblad terugslaan. Om dit te voorkomen:

- De hoogsnoeizaag altijd met beide handen vasthouden.
- Pas gaan zagen nadat de zaagketting loopt.
- Zaag voor een optimale beheersing van het apparaat met de onderkant van het zaagblad. Breng daarbij het zaagblad van de hoogsnoeizaag altijd in een zo vlak mogelijk zaagpositie aan.
- Zaag nooit met het uiteinde van het zaagblad.
- Bij zagen met de bovenkant van het zaagblad zal dit gemakkelijk terugslaan wanneer de zaagketting klemt of in het hout op een vast voorwerp stuit.
- Werk altijd met een correct geslepen en gespannen zaagketting.

Controle van kettingspanning

- De kettingspanning vaak controleren, omdat een nieuwe zaagketting vanzelf langer wordt.
- In koude toestand moet de zaagketting aanliggen tegen de onderkant van het zaagblad, maar kan dan nog wel met de hand worden doorgetrokken.
- Bij de bedrijfstemperatuur wordt de zaagketting langer en hangt deze iets door.

LET OP!

De geleiderelementen van de zaagketting mogen aan de onderkant van het zaagblad niet uit de groef komen, de zaagketting zou dan los kunnen schieten. Zaagketting dan naspannen.

 Zaagblad: om eenzijdige slijtage van het zaagblad te voorkomen, moet dit bij elke kettingvervangning worden omgekeerd.

1. Ter controle de zaagketting met de hand iets doorhalen, zodat deze in het zaagblad en op het kettingwiel correct komt aan te liggen.

 De zaagketting is correct gespannen wanneer deze op het midden van het zaagblad nog ca. 3 tot 4 mm kan worden opgetild en met de hand gemakkelijk kan worden doorgetrokken.

2. Als de zaagketting moet worden nagespannen, zie dan de paragraaf „Zaagketting spannen“.

Werken met heggenschaar

- De heggenschaar in de gewenste kantelstand plaatsen.
- De maximale knipdiameter is afhankelijk van het type hout, de ouderdom ervan, het vochtigheidsgehalte en de hardheid van het hout. Voordat u de heg knipt kunnen te dikke takken daarom beter met een takkenschaar eerst tot de gewenste lengte worden ingekort.
- De heggenschaar heeft dubbelzijdige messen en kan daarom in heen en weer gaande bewegingen van de ene naar de andere kant worden gehaald.
- Knip eerst de zijkanten van de heg en pas daarna de bovenkant.
- Werk bij het knippen van de heg van onderen naar boven.
- Houd bij het knippen van de heg een trapeziumvorm aan. U voorkomt zo dat het onderste gedeelte van de heg door lichtgebrek kaal zou worden.
- Span een richtdraad langs de heg als u de bovenkant van de heg gelijkmatig wilt inkorten.

LET OP!

Uitsluitend originele snijmesses en toebehoren gebruiken!
Niet-originele onderdelen kunnen letsel veroorzaken of leiden tot functionele storingen aan het apparaat!

Onderhoud en verzorging

VOORZICHTIG!

Ongevalsrisico bij draaiende snijwerktuigen!

- Gaskabel uitsluitend afstellen nadat motor is afgezet.
- Werking uitsluitend controleren terwijl bosmaaier op de grond ligt.

Afschermkap reinigen

1. Apparaat uitzetten.
2. Achtergebleven maaisel voorzichtig verwijderen met een schroevendraaier of een soortgelijk voorwerp.

 Afschermkap regelmatig reinigen, om oververhitting van de steel te voorkomen.

Motorgroep

Luchtfilter reinigen

**LET OP!**

Apparaat nooit gebruiken zonder luchtfilter. Luchtfilter regelmatig reinigen. Een beschadigd filter vervangen.

1. De stervormige knop verwijderen, het deksel loshalen en het luchtfilter uitnemen (20).
2. Luchtfilter reinigen met water en zeep. Geen benzine gebruiken!
3. Het luchtfilter laten drogen.
4. Het luchtfilter omgekeerd aan de montagevolgorde weer terugplaatsen.

Brandstoffilter vervangen

**LET OP!**

Apparaat nooit gebruiken zonder brandstoffilter. Dit kan leiden tot ernstige motorschade.

1. Het tankdeksel in zijn geheel afnemen.
2. De nog aanwezige brandstof uitgieten in een geschikte houder.
3. Met een draadhaak het filter uit de tank trekken.
4. Het filter met een draaibeweging eraf trekken.
5. Het filter vervangen.

Carburateur instellen

De carburateur is op de fabriek optimaal ingesteld.

Bougie vervangen

Elektrodenafstand van bougie (21) = 0,635 mm [0.025"].

1. Bougie vastzetten met aanhaalmoment van 12-15 Nm.
2. Bougiedop aanbrengen op de bougie.

Draadspoelopzetstuk

Draadspoel vervangen

1. Druk de beide vergrendelingen in op de draadspoelafschermkap en neem de draadspoelafschermkap (22) af.
2. Haal de draadspoel uit de draadspoelafschermkap.
3. Verwijder vervuiling en grasresten.
4. Haal de uiteinden van de snijdraad op de nieuwe draadspoel door in de daarvoor bestemde openingen in de draadspoelafschermkap.

5. Plaats de draadspoel samen met de veer in de draadspoelafschermkap. Let daarbij op dat de snijdraad niet klem komt te zitten; trek de snijdraad ongeveer 9 cm los uit de spoel.
6. Plaats de draadspoelafschermkap op de draadspoel. De uitsparingen in de draadspoelafschermkap moeten over de vergrendelingen komen. Druk de draadspoelafschermkap aan tot deze vastklikt.

Draadsnijder vervangen

1. Draai de schroeven eruit en neem de oude draadsnijder (23) af.
2. Schroef de nieuwe draadsnijder vast.
3. Haal de schroeven niet overdreven strak aan.

Draadsnijder slijpen

1. Draadsnijder losmaken van afschermkap.
2. Draadsnijder vastzetten in een bankschroef en met een platte vijl scherp maken. Uitsluitend in één richting vijlen!

Hoogsnoeizaagopzetstuk

Zaagkettingolie bijvullen

De olietank van de hoogsnoeizaag is bij aflevering niet afgevuld met olie.



De hoogsnoeizaag nooit gebruiken zonder kettingsmering!

Bij gebruik zonder zaagkettingolie raken de zaagketting en het zaagblad beschadigd.

De levensduur en het zaagvermogen van de zaagketting zijn afhankelijk van een optimale smering. Tijdens gebruik wordt de zaagketting automatisch bevochtigd met olie. Plaats de hoogsnoeizaag op een geschikte ondergrond.

1. Draai de afsluitdop (17-1) los.
2. Vul de olietank met een biologisch afbreekbare zaagkettingolie. Gebruik een vultrechter om het bijvullen te vergemakkelijken. Pas op en zorg dat bij het vullen geen vervuiling in de olietank terechtkomt.
3. Draai de afsluitdop weer vast.
4. Gebruik nooit gerecyclede olie of verouderde olie. Bij gebruik van een olie die niet is goedgekeurd voor de zaagketting, komt de garantie te vervallen.

De kettingsmeerfunctie controleren

Controleer de werking van de automatische kettingsmering door de hoogsnoeizaag aan te zetten en het uiteinde te richten naar een karton of een stuk papier op de ondergrond.

 Zorg dat de ketting niet in aanraking komt met ondergrond! Houd een veilige afstand aan van 20 cm.

Als bij deze test het oliespoor dikker wordt, werkt de automatische oliesmeerfunctie correct.

Als de olietank vol is en er is geen oliespoor zichtbaar

- het olie-uitstroomkanaal en de kettingspannerborring reinigen
- de kettingsmeerfunctie instellen zoals beschreven in de paragraaf „Kettingsmeerfunctie instellen“

Als dit geen resultaat heeft, neem dan contact op met de klantenservice.

Kettingsmeerfunctie instellen

De kettingsmeerfunctie is op de fabriek ingesteld. Naargelang het gezaagde type hout en de gehanteerde gebruikwijze kan de verbruikte oliehoeveelheid variëren en moet deze eventueel worden gecorrigeerd.

1. Stel de werking van de kettingsmeerfunctie in via de onderkant van het apparaat.

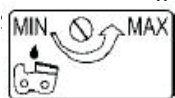

- Linksom draaien = grotere oliehoeveelheid (MAX)
- Rechtsom draaien = kleinere oliehoeveelheid (MIN)

 De kettingsmering is correct ingesteld wanneer er tijdens bedrijf olie van de zaagketting wordt afgeslingerd.

Zaagketting en zaagblad

De zaagketting en het zaagblad worden blootgesteld aan zware belasting en aanzienlijke slijtage. Vervang de zaagketting en het zaagblad direct als een storingsvrije werking niet langer gewaarborgd blijkt.

Zaagketting slijpen

 Goed en veilig werken is alleen mogelijk met een scherpe en schone zaagketting. Bij een beschadigde of foutief geslepen zaagketting is het terugslagrisico groter!

Een zaagketting moet worden geslepen wanneer

- in plaats van zaagsel er alleen nog houtstof meekomt
- de hoogsnoeizaag tijdens het zagen door het hout heen moet worden gedrukt.

Voor onervaren gebruikers: laat de zaagketting slijpen door een vakman/klantenservice.

Als u de zaagketting zelf slijpt, houd dan de hieronder vermelde waarden aan en gebruik de meegeleverde rondvijlen (speciale extra accessoires zijn verkrijgbaar in de vakhandel).

Type zaagketting	Oregon 91 P0
Rondvijl	Ø 5,5 mm (7/32")
Afstand T dieptesteller	0,64 mm (.025")
Vijlhoek α	25°
Snijhoek β	60°
Schaaftandlengte a	min. 3 mm

 Neem bij het slijpen zo min mogelijk materiaal weg!

Om uw zaagketting te slijpen, raden wij het gebruik van een kettingslijpparaat aan.

Het zaagblad reinigen (16)

- Controleer en reinig de olie-uitgangen op het zaagblad en de zaagbladgroef van tijd tot tijd.
- Verwijder een eventueel gevormde braam met een platte vijl.
- Keer het zaagblad om na elke kettingvervanging of kettingslijpbeurt, om zo eenzijdige slijtage te voorkomen.

 Een beschadigd zaagblad moet direct worden vervangen!

Kettingwiel

Het kettingwiel staat bloot aan zware belasting. Controleer de tanden aan het kettingwiel regelmatig op slijtage of beschadigingen.

Reinig het kettingwiel en de zaagbladbevestiging met een borstel.

 Als het kettingwiel overmatig is afgesleten of beschadigd zal de zaagketting minder lang meegaan; laat een dergelijk kettingwiel daarom onmiddellijk vervangen door de klantenservice.

Heggenschaaropzetstuk

 Controleer de heggenschaar na elke gebruik op slijtage, let vooral op of het snijwerk nog voldoende glijspeling heeft.

Snijwerk afstellen

Stel de glijspeling af wanneer

- er plantenmateriaal beklemd raakt tussen de messen
- de speling door normale slijtage van het snijwerk na een lange gebruiksduur te groot wordt.

Voor een goed snijresultaat moet de glijspeling tussen de messen en het zwaard correct zijn ingesteld.

1. Draai de moeren los aan de bovenkant van het snijwerk (11-2).
2. Haal de schroeven aan de onderkant (11-3) iets aan (draai deze eventueel tevoren iets los).
3. Draai de schroeven een kwartslag tot een halve slag linksom terug.
4. Blokkeer de schroeven met de schroevendraaier en haal de moeren stevig aan.
De glijspeling is correct ingesteld als u de ring onder de schroefkop met de hand nog iets heen en weer kunt bewegen.
5. Smeer het snijwerk met een milieuvriendelijke smeeroilie.

 Te weinig glijspeling leidt tot overmatige warmteontwikkeling en heeft dan beschadiging van het apparaat tot gevolg.

Draaikop smeren

De draaikop moet telkens na 20 bedrijfsuren via de smeernippels (18) worden gesmeerd met milieuvriendelijk smeervet.

Reiniging

 Reinig het apparaat na gebruik steeds zorgvuldig zodat dit storingsvrij blijft functioneren.

- Reinig alle bewegende onderdelen regelmatig.
- Reinig de behuizing met een zachte borstel of een droge doek.
- Reinig het apparaat niet onder de waterkraan of met een hogedrukreiniger.
- Gebruik geen oplosmiddelen (benzine, reinigingsalcohol etc.), de kunststof onderdelen kunnen zo worden beschadigd.
- Zorg dat er op de handgreep geen olie of vet terecht komt. Gebruik geen water, oplosmiddelen en poetsmiddelen.
- Zorg dat de ventilatiesleuven voor motorkoeling open blijven (gevaar op oververhitting).

Opbergen



VOORZICHTIG -

Brand- en explosiegevaar!

Het apparaat niet opbergen nabij open vuur of hittebronnen.



VOORZICHTIG -

Brand- en explosiegevaar!

Berg een volgetankt apparaat niet op in een gebouw waarin benzinedampen worden blootgesteld aan open vuur of vonken!

- Vooraf aan langdurige opslag (tijdens de winter) de benzinetank leegmaken
 - Benzine tank alleen leegmaken in de openlucht
 - De motor laten afkoelen alvorens het apparaat op te bergen
1. De brandstoftank leegmaken.
 2. De motor starten en stationair laten draaien tot deze afslaat.
 3. De motor laten afkoelen.
 4. De bougie er met een bougiesleutel uit draaien.
 5. Een theelepeltweetaktolie in de verbrandingsruimte gieten.
 6. De olie binnenin de motor verdelen door een paar keer aan het startkoord te trekken.
 7. Bougie weer vast draaien.
 8. Het apparaat grondig reinigen en service uitvoeren.
 9. Het apparaat opbergen op een koele en droge plek.

Opnieuw in gebruik nemen

1. De bougie verwijderen.
2. Het startkoord snel uittrekken om de achtergebleven olie uit de verbrandingsruimte te verwijderen.
3. De bougie reinigen en de elektrodenafstand controleren; de bougie zo nodig vervangen.
4. Het apparaat gebruiksklaar maken.
5. De tank afvullen met het juiste brandstof-/oliemengsel.

Afvoeren als afval



Een versleten apparaat niet samen met het huisvuil afvoeren!

Verpakking, apparaat en toebehoren zijn vervaardigd uit materialen die voor recycling geschikt zijn en moeten dienovereenkomstig worden afgevoerd.

130.com.ua

Hulp bij storingen

Motorgroep

STORING	MOGELIJKE OORZAAK	OPLOSSING
Motor start niet	Verkeerde startbediening	Instructies in gebruikershandleiding opvolgen
Motor slaat aan maar blijft niet lopen	Chokehendel staat in verkeerde stand	Chokehendel in stand RUN zetten
	Verkeerde bougie of bougie vervuild of foutief afgesteld	Bougie reinigen/afstellen of vervangen
	Vervuild brandstoffilter	Het filter vervangen
Motor slaat aan maar draait niet op vol vermogen.	Chokehendel staat in verkeerde stand	Chokehendel in stand RUN zetten
	Vervuild luchtfilter	Filter reinigen of vervangen
Motor loopt haperend	Verkeerde bougie of bougie vervuild of foutief afgesteld	Bougie reinigen/afstellen of vervangen
Overmatig veel rook uit uitlaat	Verkeerd brandstofmengsel	Correct brandstofmengsel gebruiken (mengverhouding 25:1)

Hoogsnoeizaagopzetstuk

STORING	MOGELIJKE OORZAAK	OPLOSSING
Geen kettingsmering	Olietank is leeg Zaagblad vervuild	Olietank controleren / kettingzaagolie bijvullen Olie-uitgangen/olie-uitstroomkanaal/oliegeleidegroef reinigen
Motor loopt niet	Olietank controleren / kettingzaagolie bijvullen	Kettingrem vrijgeven

Heggenschaaropzetstuk

STORING	MOGELIJKE OORZAAK	OPLOSSING
Apparaat werkt met onderbrekingen	Aan/uit-schakelaar defect Interne fout	Neem contact op met de klantenservice van AL-KO
Motor slaat aan maar draait niet op vol vermogen.	Interne fout	Neem contact op met de klantenservice van AL-KO
Messen worden heet	Onvoldoende smering	Mes licht smeren met olie
	Mes bot	Neem contact op met de klantenservice van AL-KO
	Inkervingen in mes	Neem contact op met de klantenservice van AL-KO



Neem contact op met onze klantenservice bij storingen die niet in deze tabel staan vermeld of die u niet zelf kunt oplossen.

CE-conformiteitsverklaring

NL

Hierbij verklaren wij dat dit product in de door ons uitgebrachte uitvoering voldoet aan de eisen vastgelegd in de geharmoniseerde EU-richtlijnen, de EU-veiligheidsnormen en de standaardproductspecificaties.

Product

Multitool

Seriennummer

G2302305

Fabrikant

AL-KO Geräte GmbH

Ichenhauser Str. 14

89359 KOETZ

DUITSLAND

Gevolmachtigde

Anton Eberle

Ichenhauser Str. 14

89359 KOETZ

DUITSLAND

Type

BC 330 MT

EU-richtlijnen

2006/42/EC

2004/108/EC

2000/14/EC

2002/88/EC

Geharmoniseerde normen

EN ISO 11806/1 (Benzinemotormaaier / Trimmer)

EN ISO 10517:2010 (Benzinemotorheggen-schaar)

EN ISO 11680-1: 2011 (Hoogsnoeizaag)

EN ISO 14982/2009 (EMV)

Geluidsvermogeniveau gemeten / gegarandeerd

BC 330 MT 116/119 dB(A)

Beoordeling van conformiteit

2000 /14/EG

Bijlage V

Beoordelende instantie

TÜV Rheinland Product Safety GmbH

Identificatienummer 0197

Am Grauen Stein

51105 Keulen

Duitsland

EG-testcertificaat constructiemodel:

Nr. BM 50034826 0001

Kötz, 2013-01-24



Antonio De Filippo, Managing Director

Garantie

NL

Eventueel binnen de wettelijke termijn voor aansprakelijkheid optredende materiaal- of fabricagefouten van het apparaat worden naar eigen oordeel door ons verholpen, hetzij door reparatie of door levering van een vervangend apparaat. De geldende termijn voor aansprakelijkheid hangt in elk geval af van de wetgeving in het land waarin het apparaat werd aangeschaft.

Onze garantie geldt alleen bij:

- reglementair gebruik van het apparaat
- naleving van de gebruiksaanwijzing
- toepassing van originele onderdelen

De garantie vervalt bij:

- reparatiepogingen aan het apparaat
- technische wijzigingen aan het apparaat
- niet-reglementair gebruik (bijv. professioneel of gemeenschappelijk gebruik)

Van de garantie zijn uitgesloten:

- lakschade opgetreden als gevolg van normaal gebruik
- slijtageonderdelen die op de reserveonderdelenkaart met een kader **xxx xxx (x)** zijn aangeduid
- Verbrandingsmotoren – hierop zijn de afzonderlijke garantiebepalingen van toepassing van de betreffende motorfabrikant

Bij een aanspraak op garantie moet u zich met deze garantieverklaring en uw kassabon wenden tot uw dealer of tot de dichtstbijzijnde klantenservice. Deze garantietoezegging laat het vorderingsrecht van de koper op de verkoper wegens defecten aan het apparaat onverlet.

Tables des matières

Description du produit	60
Aperçu produit	63
Caractéristiques techniques	63
Consignes de sécurité	64
Montage	67
Carburant et moyen d'exploitation	69
Mise en service	69
Utilisation	70
Maintenance et entretien	72
Nettoyage	75
Stockage	75
Remise en service	76
Élimination	76
Aide en cas de panne	77
Déclaration de conformité CE	78
Garantie	78

À propos de ce manuel

- Lisez la présente documentation avec la mise en service. C'est la condition pour un travail sûr et une bonne maniabilité.
- Respectez les consignes de sécurité et de mise en garde contenues dans cette documentation !
- La présente documentation fait partie intégrante du produit décrit et devrait être remis à l'acheteur en cas de vente.

Légende



Attention !

Respecter à la lettre ces instructions de sécurité peut éviter les dommages corporels et / ou matériel !



Instructions spéciales pour une meilleure compréhension et maniabilité.

Description du produit

Cette documentation décrit une débroussailleuse à main à moteur à essence.

Le kit complet comprend les composants suivants :

- Unité moteur (1) Code article 112983
- Boîtier (kit) (2) de lame de coupe et bobines de fil Code article 112986
- Boîtier d'élagueuse (3) Code article 112970
- Boîtier d'élagueuse (4) Code article 112971

Signification des pictogrammes sur l'ensemble moteur

	Attention !
	Lire la notice d'utilisation
	Porter des lunettes de protection, un casque de protection, une protection auditive
	Portez des gants de protection
	Portez des chaussures de sécurité
	Éloigner le corps et les vêtements de l'outil de coupe
	Risque dû aux objets éjectés
	La distance entre l'appareil et des tiers doit être de 15 m minimum









Signification des pictogrammes sur le boîtier de lame de coupe / bobines de fil

	Lire la notice d'utilisation
	Porter des lunettes de protection, un casque de protection, une protection auditive
	Portez des gants de protection
	Portez des chaussures de sécurité
	Maintenir les personnes à l'écart. Distance de sécurité min. de 15 m
	Danger par projection d'objets
	Attention au rebond
	Régime maxi. lame de coupe 6 200 tr/min
	Régime maxi. lame de coupe 6 200 tr/min

Signification des pictogrammes sur le taille-haie

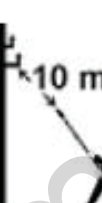
	Lire la notice d'utilisation
	Porter des lunettes de protection, un casque de protection, une protection auditive
	Portez des gants de protection
	Portez des chaussures de sécurité
	Maintenir les personnes éloignées de l'outil de coupe. Distance de sécurité min. de 15 m
	Longueur de coupe 400 mm

Signification des pictogrammes sur l'égaleuse

	Lire la notice d'utilisation
	Porter des lunettes de protection, un casque de protection, une protection auditive
	Portez des gants de protection
	Portez des chaussures de sécurité
	Maintenir les personnes éloignées de l'outil de coupe. Distance de sécurité min. de 15 m
	N'utilisez pas l'égaleuse à proximité de câbles, fils électriques ou lignes téléphoniques. Lors du travail avec l'égaleuse, gardez une distance de sécurité de 10 m avec les conduites électriques aériennes.
	Longueur du rail de guidage 310 mm
	Longueur de coupe maxi. 260 mm
	huile chaîne de coupe
	Régler la lubrification de chaîne

Dispositifs de sécurité et de protection

Attention - risque de blessure !

Les dispositifs de sécurité et de protection ne doivent pas être mis hors service !

Attention - risque de blessure !

L'ensemble moteur ne doit pas être utilisé sans boîtier (lame de coupe, bobine de fil, égaleuse ou taille-haie).

N'employer que les boîtiers outils livrés avec l'appareil d'origine.

Arrêt d'urgence

En cas d'urgence, basculer le commutateur d'allumage sur "ARRÊT".

Bouclier de protection contre la projection de pierre

Protège l'utilisateur contre les objets éjectés. Pendant l'utilisation, le coupe-fil intégré raccourcit le fil de coupe à la longueur autorisée.

Arbre divisé

Il est facile d'assembler l'unité moteur et les boîtiers au dessus de l'arbre divisé puis, après la tonte, de démonter et stocker avec un gain de place.

Les boîtiers sont fixés au dessus de l'arbre divisé.

Utilisation conforme



Attention !

Il y a risque de blessure !

- Le respect des conditions de fonctionnement, de maintenance et d'entretien prescrites par le fabricant ainsi que le respect des instructions contenues dans les consignes de sécurité font également partie des principes d'utilisation conforme.
- Toute autre utilisation est considérée comme non conforme. Le fabricant n'est pas responsable des dommages de tous genres pouvant en résulter. Le risque est supporté uniquement par l'utilisateur.
- Apporter des modifications à l'appareil exclut la responsabilité du fabricant pour les dommages en tous genres qui en découlent.
- La machine ne doit être utilisée, entretenue ou réparée que par des personnes familiarisées avec la machine et informées des risques encourus. Les travaux de remise en état ne doivent être effectués que par nous ou par un service client que nous avons désigné.

S'applique au boîtier lame de coupe / bobine de fil :

- La lame de coupe ne doit être employée que pour tondre l'herbe, couper les buissons et les broussailles dans le domaine privé.
- Le boîtier bobines de fil est destiné à la coupe de l'herbe et de végétation de même type, ainsi que les angles des pelouses non accessibles avec une tondeuse à gazon, tout cela dans le cadre d'une utilisation privée dans les jardins potagers et d'agrément.
- L'appareil ne doit pas être employé dans les aires publiques, les parcs, les centres sportifs ou au bord des routes ainsi que pour les activités agricoles et forestières.

- L'appareil ne doit pas être employé pour couper et broyer :
 - les haies, les arbustes et les buissons
 - les fleurs
 - au sens de la matière de compostage.

S'applique à l'élagueuse :

- elle n'est adaptée que pour la coupe de branches sur des arbres debout.
- Ne pas employer l'élagueuse pour abattre des arbres, couper les plants ou les arbustes.
- Ne pas employer l'élagueuse pour scier les matériaux de construction et les plastiques.
- L'élagueuse n'est adaptée que pour l'utilisation privée dans les jardins potagers et d'agrément.
- L'élagueuse n'est pas adaptée pour les travaux forestiers (ébranchage dans la forêt).

S'applique au taille-haie :

- Le taille-haie n'est prévu que pour la coupe de branches et pousses fraîches sur les haies et les buissons dans les jardins potagers et d'agrément.
- Sont considérés comme taille-haies pour les jardins potagers et d'agrément les appareils non utilisés dans les aires publiques, les parcs, les centres sportifs ainsi que pour les activités agricoles et forestières.
- L'appareil ne doit pas être utilisé pour tondre la pelouse, couper les angles des pelouses ou pour broyer dans un but de compostage.

Autres risques

Des risques résiduels subsistent, même si l'appareil est utilisé correctement, et cela malgré le respect de tous les règlements de sécurité en vigueur, en raison de l'objectif **spécifique de la construction**.

Les risques résiduels peuvent être minimisés en respectant l'ensemble des "indications de sécurité", des indications pour "l'utilisation conforme" et de la notice d'utilisation.

La prise de considération et la prudence diminuent le risque de blessure et les dégâts.

- Cet appareil produit, lors de son fonctionnement, un champ électromagnétique. Ce champ peut, sous certaines conditions, influencer les implants médicaux actifs ou passifs. Afin de réduire le risque de blessures sérieuses nous recommandons aux personnes ayant des implants médicaux de consulter leur médecin et le fabricant de ces implants médicaux avant d'utiliser l'appareil.
- Dommages sanitaires résultant des vibrations des membres supérieurs lorsque l'outil est utilisé pendant un laps de temps assez long ou qu'il n'est pas employé et entretenu correctement.
- Perturbation de l'ouïe lors de longs travaux sans pro-

tection auditive.

- Risque de brûlure au contact de pièces chaudes.
- Risque d'intoxication au monoxyde de carbone lors de l'utilisation de l'appareil dans des locaux fermés ou mal aérés.
- Risque d'incendie.

S'applique au boîtier lame de coupe / bobine de fil :

- risque de blessure des doigts et des mains en touchant l'outil de coupe en marche.
- Risque de blessure des pieds par le contact avec l'outil de coupe à un endroit non protégé.
- La projection de pierres et de terre.

S'applique à l'élagueuse :

- Risque de rebond par le contact de l'extrémité du rail de guidage avec un objet dur.
- Risque de blessure des doigts et des mains par l'outil (chaîne de coupe).
- Blessure par des pièces éjectées lors du travail.

S'applique au taille-haie :

- Blessure par des projections de pièces.
- Rupture de la lame et projection de morceaux.

De plus et malgré toutes les mesures prises, des risques résiduels non manifestes peuvent subsister.

Aperçu produit

L'aperçu du produit (1) donne une vue d'ensemble sur l'appareil. C'est la version avec boîtier bobines de fil qui est présentée.

Aperçu des pièces (1)

1	Moteur à essence
2	Anneau pour ceinture de transport
3	Verrou de la manette des gaz
4	Manette des gaz
5	Commutateur d'allumage MARCHE/ARRÊT
6	Poignée
7	Fixation de l'arbre divisé
8	Arbre divisé
9	Bouclier de protection
10	Coupe fil
11	Couvercle de bobine de fil avec bobine de fil

Les références aux images, dans l'image partielle sont fournies par (n° d'image).

(n° d'image, n° d'étape) font référence aux étapes de travail montrées dans l'image partielle.

Caractéristiques techniques

BC 330 MT (kit complet)

Code article	112942
Type de moteur	2 temps, refroidissement à air
Cylindrée	32,6 cm ³
Puissance	1,1 kW
Poids à sec (EN ISO 11806)	6,7 kg
Poids opérationnel sans carburant	7,5 kg
Quantité de carburant	1,1 l
Allumage	électronique
Bougie d'allumage	L8RTC
Transmission	Embrayage à force centrifuge
Poignée	Poignée "Bike"
Niveau de puissance sonore (ISO 22868)	113 dB ± LpA 3 dB
Niveau de pression sonore (ISO 22868)	102 dB
Vibration (ISO 22867)	Incertitude ≤ 15 m/s ² K 2,25 m/s ²
Diamètre du fil	2,5 mm
Largeur de coupe du fil	41 cm
Largeur de coupe de la lame	24 cm
Longueur de coupe du taille-haie	39 cm
Longueur du guide chaîne de tronçonneuse	25 cm
Régime maxi. du moteur	9 500 tr/min

Régime du moteur au ralenti	2 800 ± 150 tr/min
Régime de rotation de l'outil (Lame de coupe)	7 500 tr/min
Accessoires :	
Lame de coupe	Code article 112405
Bobine de fil	Code article 112406
Chaîne	Code article 112972

BC 330 MT (unité moteur)

Code article	112943
Type de moteur	2 temps, refroidissement à air
Cylindrée	32,6 cm ³
Puissance	0,9 kW
Poids à sec (EN ISO 11806)	5,2 kg
Poids opérationnel sans carburant	6,2 kg
Quantité de carburant	1,1 l
Allumage	électronique
Bougie d'allumage	L8RTC
Transmission	Embrayage à force centrifuge
Niveau de puissance sonore (ISO 22868)	113 dB ± LpA 3 dB
Niveau de pression sonore (ISO 22868)	102 dB
Régime maxi. du moteur	9 500 tr/min
Régime du moteur au ralenti	2 800 ± 150 tr/min
Régime de rotation de l'outil (Lame de coupe)	7 500 tr/min

Consignes de sécurité



Attention

Respectez les indications suivantes afin de vous protéger, ainsi que les autres, contre d'éventuelles blessures.

Pour cela, avant la mise en service de ce produit, lisez et respectez les indications suivantes ainsi que les consignes de protection anti-accident de votre syndicat professionnel ou celles valables dans votre pays respectif, ceci afin de vous protéger, ainsi que les autres, contre d'éventuelles blessures.

- Remettez les consignes de sécurité à toute personne qui travaille avec la machine.
- Conservez précieusement ces consignes de sécurité.
- Les réparations au niveau de la coupe de sécurité doivent être effectuées par le fabricant ou par des entreprises qu'il a désignées.
- Avant l'utilisation, familiarisez-vous avec l'appareil à l'aide du manuel opérateur de l'appareil.
- N'utilisez pas l'appareil pour des tâches qui ne sont pas prévues pour celui-ci (cf. utilisation conforme aux déterminations).
- Faites preuve de vigilance. Prêtez attention à ce que vous faites. Mettez-vous raisonnablement au travail. N'utilisez l'appareil en étant fatigué ou en vous trouvant sous l'influence de drogues, d'alcool ou de médicaments. Un moment d'inattention lors de l'utilisation de l'appareil suffit à provoquer de sévères blessures.
- Les enfants et les jeunes de moins de 18 ans ainsi que les personnes non familiarisées avec les instructions ne doivent pas utiliser l'appareil.
- Éloignez les enfants, les personnes et les animaux de votre espace de travail (mini. 15 m de distance).
- Ne laissez pas d'autres personnes, les enfants en particulier, toucher l'outil ou le moteur.
- L'utilisation de la machine est à éviter lorsque des personnes, en particulier des enfants, ou des animaux se trouvent à proximité.

Équipement de protection individuel

Ne travaillez jamais sans équipement de protection adapté :

- ne portez pas de vêtements amples ou de bijoux, vous pourriez être happé par des pièces en mouvement
- sur les cheveux longs, portez un filet
- dans les situations où les blessures de la tête sont possibles, portez un casque de protection homologué.
- Protection du visage
- Casque anti-bruit
- Veste de protection avec couleur de signalisation
- Pantalons et gants avec protection anti-coupure
- Bottes antidérapantes (chaussures de sécurité) avec protection anti-coupure et embout de protection

- Extincteurs et pelles (des étincelles peuvent se produire pendant le travail)
- Matériel de premiers secours
- Le cas échéant, téléphone mobile

Consignes de sécurité, avant le travail

Effectuez, avant la mise en service et régulièrement pendant le travail, les vérifications suivantes. Conformez-vous aux paragraphes correspondants de la notice d'utilisation originale :

- l'appareil est-il complet et a-t-il été monté conformément aux consignes ?
- l'appareil se trouve-t-il en bon état, est-il sécurisé ?
- les poignées sont-elles propres et sèches ?
- Assurez-vous, avant le début du travail :
 - qu'aucune personne, ni enfant ni animal, ne se trouve dans le secteur de travail
 - qu'une possibilité de reculer, sans obstacle, vous est assurée
 - que l'endroit où vous posez les pieds est bien débarrassé de corps étrangers, broussailles et branches.
 - que la stabilité est bien assurée.
- L'emplacement de travail est-il exempt de tout risque de chute ? Maintenez votre espace de travail en ordre ! Le désordre peut être à l'origine d'accidents, risque de chute !
- Tenez compte des influences environnementales :
 - ne travaillez pas sous une lumière insuffisante (par ex. lors de brouillard, pluie, chute de neige ou au crépuscule). vous ne percevez plus les détails de votre environnement, risque d'accident !
 - n'utilisez pas l'appareil à proximité de liquides inflammables ou de gaz, risque d'incendie !
 - L'utilisateur est responsable des accidents ou des risques qui surviennent et mettent en cause d'autres personnes ou leur propriété.

Consignes de sécurité relatives à l'utilisation

- Ne travaillez jamais d'une seule main. Maintenez toujours l'appareil avec les deux mains.
- Ne travaillez jamais
 - les bras tendus
 - aux endroits difficiles d'accès
 - au dessus de la hauteur des épaules, debout sur une échelle, un échafaudage ou un arbre.
- Travaillez sur une surface de sol non glissante et d'aplomb. Évitez une position anormale du corps. Assurez-vous d'avoir une bonne assise et gardez toujours votre équilibre.
- Pendant les pauses, arrêtez l'appareil et posez-le de manière à ce que personne ne soit mis en danger. Sécurisez l'appareil contre tout accès non autorisé.

Consignes de sécurité, pendant le travail

- Ne travaillez jamais seul. Demeurez toujours à portée de voix et à la vue d'autres personnes afin qu'une aide puisse être rapidement apportée en cas d'urgence.
- Arrêtez immédiatement le moteur en cas de danger imminent ou en cas d'urgence.
- Ne laissez jamais l'appareil fonctionner sans surveillance.
- L'appareil dégage des gaz nocifs ! Ne laissez jamais l'appareil fonctionner dans des locaux fermés ou mal aérés. Veillez à ce que le renouvellement de l'air soit suffisant, lorsque vous travaillez dans des ravins, fossés ou environnements étroits. Il y a des risques d'intoxication au monoxyde de carbone ou d'asphyxie !
- Cessez immédiatement le travail en cas d'apparition de douleurs corporelles (par ex. maux de tête, vertiges, nausées etc.), il y a un risque important d'accident !
- Ne surchargez pas la machine ! Le travail est meilleur et plus sûr lorsqu'il est réalisé dans la plage de performances indiquée.
- Faites des pauses pendant le travail, afin que le moteur puisse refroidir.
- Ne posez pas l'appareil chaud dans l'herbe sèche ou sur des objets inflammables.
- Ne touchez jamais le silencieux ni le moteur pendant que l'appareil tourne ou juste après l'avoir arrêté. Risque de brûlures !

Vibrations

Lorsque des personnes présentant des troubles de la circulation sanguine sont soumises trop souvent à des vibrations, des dégradations peuvent survenir au niveau du système nerveux ou des vaisseaux sanguins.

Vous pouvez réduire les vibrations :

- en portant des gants de travail, épais et chauds
- en diminuant le temps de travail (faire plusieurs longues pauses)

Consultez un médecin si vos doigts gonflent, si vous vous sentez mal ou si vos doigts s'engourdissent.

Consignes générales de sécurité

- Entretenez l'outil avec soin :
 - suivez les consignes d'entretien et les recommandations fournies pour le changement d'outil.
 - Maintenez les poignées sèches et exemptes de résine, d'huile et de graisse.
- Ne montez, sur l'appareil, que des outils de coupe prévus pour lui. L'utilisation d'autres outils ou accessoires peut présenter, pour vous, un risque de blessure.

- Vérifiez la présence éventuelle de dommages sur la machine :
 - Avant de réutiliser l'appareil en fonction, il convient de vérifier soigneusement que les dispositifs de protection fonctionnent impeccablement et de façon conforme aux déterminations. N'utilisez l'appareil que lorsque les dispositifs de protection sont au complet et montés correctement, n'effectuez sur l'appareil aucune modification pouvant influencer la sécurité.
 - Vérifiez que les éléments rotatifs fonctionnent parfaitement et qu'ils ne se coincent pas, vérifiez qu'aucune pièce n'est endommagée. Toutes les pièces doivent être correctement montées, elles doivent remplir toutes les conditions afin d'assurer un fonctionnement parfait.
 - Les dispositifs de protection et les pièces endommagées doivent être réparés ou remplacés de manière appropriée par un atelier agréé, à moins que d'autres consignes ne soient données dans la notice d'utilisation.
 - Les autocollants de sécurité abîmés ou illisibles doivent être remplacés.
- Ne laissez aucun outil dans l'appareil ! Assurez-vous toujours, avant la mise en marche, que tous les outils ont bien été enlevés.
- Conservez les appareils non utilisés dans un endroit sec et fermé, hors de portée des enfants.
- N'entreprenez pas, sur l'appareil, d'autres réparations que celles prévues au chapitre "Entretien", adressez-vous directement au fabricant ou à un service après-vente compétent.
- Les réparations sur l'appareil doivent être effectuées par le fabricant ou l'un de ses services après-vente.
- N'utiliser que des pièces, accessoires et accessoires spéciaux originaux. L'utilisation d'autres pièces de remplacement et accessoires peut provoquer des accidents pour l'utilisateur. Le fabricant n'est pas responsable des dommages consécutifs.

Consignes de sécurité, fixation lame de coupe / bobine de fil

- Avant la coupe, retirez tous les corps étrangers (par ex. pierres, branches, fil etc.). Pendant le travail, faites attention à la présence d'autres corps étrangers.
 - Lors de la mise en marche de l'appareil, veillez à ce que l'outil de coupe ne soit pas au contact du sol.
 - Lors de la mise en marche de l'appareil, faites attention que vos pieds et vos mains soient éloignés de l'outil de coupe.
- Ne commencez la coupe que lorsque l'outil de coupe a atteint sa vitesse maximale de rotation.
 - Ne mettez jamais en contact l'outil de coupe en fonctionnement avec des objets solides (pierres, troncs).
 - L'outil de coupe continue à tourner ! Ne le freinez pas avec la main.
 - Arrêtez l'appareil et débranchez le connecteur de la bougie :
 - en cas de contact de l'appareil avec des pierres, des clous ou autres corps étrangers
 - Travaux de réparation
 - Travaux d'entretien et de nettoyage
 - Suppression des défauts
 - Transport et stockage
 - Remplacement de l'outil de coupe
 - Abandon de la machine (même pour une courte interruption)

Consignes de sécurité élagueuse

- Celui qui travaille avec l'élagueuse doit pouvoir prouver qu'il a suivi la formation correspondante et être familiarisé avec son usage ainsi que l'équipement de protection individuelle.
- N'utilisez que l'ensemble rail de guidage et chaîne de coupe adapté, tel que c'est décrit dans les "caractéristiques techniques". Un mauvais ensemble augmente le risque de rebond !
- Le réservoir d'huile (lubrification de chaîne) est-il rempli ? Vérifiez régulièrement le niveau d'huile. Faites immédiatement le complément de plein d'huile afin que la chaîne de coupe ne tourne pas à sec.
- La chaîne de coupe est-elle correctement tendue ? Veillez aux différents points de la section "tendre la chaîne de coupe".
- La chaîne de coupe est-elle correctement affûtée ? N'utilisez que des chaînes de coupe bien affûtées car les chaînes émoussées augmentent non seulement le risque de rebond mais surchargent également le moteur.
- N'utilisez aucune chaîne de coupe fissurée ou ayant une forme modifiée.
- A la mise en marche de l'élagueuse, celle-ci doit être en appui sûr et solidement maintenue. La chaîne et le rail de guidage doivent être dégagés.
- Ne commencez la coupe que lorsque la chaîne de coupe a atteint sa vitesse maximale de rotation.
- N'essayez pas de reprendre une entaille déjà existante.
- N'utilisez pas l'élagueuse pour lever ou déplacer du bois.
- Sciez le bois craquelé avec grande prudence. Risque de blessure par des morceaux de bois arrachés.
- Ayez toujours une assise stable pour utiliser l'élagueuse.
- Changez régulièrement de position de travail afin d'évi-

ter une posture unilatérale.

- Veillez à ce que le bois soit exempt de corps étrangers (clous etc.).
- Lorsque vous arrivez à la fin d'une coupe soyez vigilant. Dès que l'élagueuse est dégagée du bois, sa force de pesanteur est modifiée. Il y a risque d'accident pour les jambes et les pieds.
- Retirez l'élagueuse de l'entaille de coupe avec la chaîne en mouvement.
- Si la chaîne de coupe se coince dans le bois, débrancher immédiatement l'appareil. Utilisez un coin afin de dégager le rail de guidage.
- Ne mettez jamais en contact la chaîne de coupe en mouvement avec des clôtures métalliques ou avec le sol.
- Lors des pauses de travail, sécuriser l'élagueuse (remettre la protection de chaîne) et la déposer de manière à ce que personne ne soit mis en danger. Sécuriser l'élagueuse contre tout accès non autorisé.
- Arrêtez l'appareil et débranchez le connecteur de la bougie :
 - en cas de contact de l'élagueuse avec la terre, des pierres, des clous ou autres corps étrangers. Vérifier immédiatement la chaîne et le rail de guidage
 - Travaux de réparation
 - Travaux d'entretien et de nettoyage
 - Suppression des défauts
 - Transport
 - Retendre la chaîne
 - Remplacement de la chaîne
 - Abandon de la machine (même pour une courte interruption)

Consignes de sécurité du taille-haie

- Retirez systématiquement tout corps étranger de la haie (par ex. fil métallique), car celui-ci pourrait endommager le système de coupe du taille-haie.
- Attention aux conduites électriques situées au dessus du sol.
- Éloignez les mains et les pieds du système de coupe lorsque celui-ci est en mouvement.
- N'utilisez pas le taille-haie pour soulever ou dégager des morceaux de bois ou autres objets.
- Lorsque vous relâchez la manette des gaz, le système de coupe continue à tourner encore un court moment (effet d'inertie).
- Commencez la coupe avec le système de coupe en mouvement.
- N'utilisez jamais un système de coupe émoussé, fissuré ou endommagé.
- Ne faites jamais toucher le système de coupe à des clôtures métalliques ou le sol lorsque celui-ci est en marche.

- Coupez le moteur et laissez la machine s'immobiliser, lorsque
 - le système de coupe est entré en contact avec un corps étranger
 - le bruit habituel de fonctionnement s'amplifie
 - la machine vibre fortement, de manière inhabituelle. Retirez alors le câble connecteur de la bougie et prenez les mesures suivantes :
 - vérifier la présence de dommages sur la machine
 - vérifier si des pièces sont desserrées et tout resserrer
 - faire remplacer les pièces endommagées par des pièces de même qualité ou les faire réparer.
- Arrêtez le moteur et retirez le connecteur de la bougie
 - afin d'enlever des débris de coupe coincés
 - pour la suppression des défauts
 - lors des pauses de travail
 - avant l'abandon du taille-haie

Montage



Attention

L'appareil ne doit être utilisé qu'après un montage complet.

Ensemble moteur

Monter la poignée

1. Placer la partie inférieure de la poignée sur le manchon en caoutchouc du tube principal de l'ensemble moteur (5).
2. Placez la poignée sur la partie inférieure et fixez les deux parties à l'aide des vis, disques et rondelles Grower.

Lame de coupe

Monter le panneau de protection

1. Placer des plaquettes métalliques (6-2) sous le bouclier de protection (6-3).
2. Fixer à l'arbre divisé à l'aide de 4 vis (6-1).



La lame intégrée au bouclier de protection (coupe fil) coupe automatiquement le fil de coupe à la longueur optimale.

Monter la lame de coupe

1. Démontez la petite protection anti-coupure du bouclier de protection.
2. Retirer la goupille fendue (8-8) et enlever le flasque (8-5).

3. Poser la lame de coupe (8-4) sur le disque d'entraînement (8-2) de façon à ce que l'alésage de la lame de coupe se trouve exactement au dessus du cercle guide du disque d'entraînement.
4. Introduire le flasque (5) sur la lame de coupe de façon à ce que le côté plat soit tourné vers la lame de coupe.
5. Serrer l'écrou de fixation (7) sur la broche de guidage de l'arbre de transmission (1). Pour cela, introduire la clé à six pans (3) dans l'alésage prévu à cet effet et serrer à l'aide de la clé, en tournant dans le sens antihoraire.
6. Sécuriser l'écrou à l'aide de la goupille fendue.
7. Remonter la petite protection anti-coupure sur le bouclier de protection.

Boîtier bobine de fil

Monter la bobine de fil (7)

1. Enlever la goupille et le flasque.
2. Introduire la clé à six pans dans l'alésage du disque d'entraînement et visser la bobine de fil sur la broche de guidage de l'arbre de transmission, en tournant dans le sens antihoraire.
3. Bloquer le disque d'entraînement à l'aide de la clé à six pans afin de serrer la bobine de fil.

Ensemble moteur

Régler la sangle dorsale

Attention

Toujours utiliser la sangle dorsale pendant le travail. Accrocher la sangle dorsale après mise en marche du moteur, au ralenti.

1. Passer d'abord la sangle dorsale par l'épaule gauche.
2. Accrocher le crochet de fermeture dans l'œillet (1-2).
3. Contrôler, moteur à l'arrêt, la longueur de la sangle dorsale par quelques mouvements oscillants.
 - La bobine de fil ou la lame de coupe doivent tourner de façon parallèle au sol.

Kit complet

Monter l'arbre divisé

1. Desserrer le contre-écrou (9-1) et retirer légèrement la goupille fendue (9-2).

2. Introduire la partie inférieure de l'arbre divisé, avec le bouclier de protection, dans la partie supérieure, l'arbre carré côté goupille. (9-3).
3. Relâcher la goupille fendue (10-1) et fixer l'arbre divisé inférieur à l'aide du contre-écrou (10-2).

Démonter l'arbre divisé

1. Desserrer le contre-écrou (9-1) et retirer légèrement la goupille fendue (9-2).
2. Retirer la partie inférieure de l'arbre divisé, avec le bouclier de protection, de la partie supérieure (10-3).

L'outil Multitool BC 3030 MT peut ainsi être stocké avec un gain de place.

Monter un prolongateur d'arbre divisé sur une tête d'élagueuse et de taille-haie

1. Introduire l'arbre à cannelures du prolongateur d'arbre divisé dans la tête d'élagueuse ou de taille-haie (3-1, 4-1).
2. Introduire la vis (3-2, 4-2) dans le trou et serrer.
3. Serrer la vis de blocage (3-3, 4-3).

Boîtier d'élagueuse

Monter le rail de guidage et la chaîne de coupe



Attention

Avant tout travail sur le rail de guidage et la chaîne de coupe, arrêter le moteur et porter des gants de protection.

1. Dévissez l'écrou de fixation (13-1) et enlevez le cache (13-2).
2. Tournez la vis de tension de la chaîne (13-3), dans le sens antihoraire, jusqu'à ce que le tendeur de chaîne (13-4) soit à l'arrière du filetage.
3. Posez la chaîne de coupe dans la fente de guidage périphérique du rail de guidage (14). Veillez à ce que le sens de rotation des maillons de chaîne (16) soit respecté.
4. Placez le rail de guidage. Le tendeur de chaîne (15-1) doit être accroché dans l'alésage de tension de chaîne approprié du rail de guidage.
5. Lors du montage, veillez à ce que les maillons de chaîne soient correctement placés dans la fente de guidage et sur le pignon de chaîne.
6. Remettez le cache (13-2) en place et serrez l'écrou de fixation (13-1) à la main.
7. Tendez la chaîne de coupe comme décrit au chapitre "tendre la chaîne de coupe"

Tendre la chaîne de coupe

1. Desserrez l'écrou de fixation (13-1) d'un tour maxi.
2. Relevez légèrement l'extrémité du rail de guidage et tournez la vis de tension de la chaîne (13-3) dans le sens horaire jusqu'à obtention de la tension correcte.
3. La chaîne de coupe est correctement tendue lorsqu'elle peut être soulevée d'environ 3 - 4 mm au milieu du rail de guidage (16).
4. Si la chaîne de coupe est trop tendue, tournez la vis de tension de la chaîne dans le sens antihoraire.
5. Vérifiez que les maillons de chaîne soient correctement placés dans la fente de guidage du rail de guidage.
6. Resserrez les écrous de fixation.

Boîtier de taille-haie

L'inclinaison de la tête de taille-haie peut être réglée afin d'en optimiser l'utilisation.

1. Desserrer le levier de réglage (11-1).
2. Incliner l'appareil jusqu'à la position souhaitée.
3. Resserrez le levier de réglage.
4. Avant le travail, enlever les rails de protection (12).

Carburant et moyen d'exploitation

Consignes de sécurité



MISE EN GARDE - Risque d'incendie !

L'essence est hautement inflammable !



ATTENTION - Risque d'empoisonnement !

Ne jamais laisser tourner le moteur dans des locaux fermés !

- S'assurer qu'aucune fuite de carburant ne se produit au niveau du moteur, du réservoir ou des conduites de carburant
- Toujours mélanger et conserver l'essence dans des récipients adaptés
- Effectuer le plein uniquement à l'extérieur
- Ne pas fumer lors du plein
- Ne pas ouvrir le bouchon de réservoir lorsque le moteur est en marche ou qu'il est chaud
- Remplacer les réservoir et bouchon de réservoir endommagés
- Toujours bien fermer le bouchon de réservoir
- Lorsque de l'essence s'est répandue :
 - Ne pas mettre le moteur en marche
 - Éviter les essais d'allumage
 - Nettoyer l'appareil
 - Laisser les restes de carburant s'évaporer

Réaliser le mélange de carburant



Employer uniquement du carburant avec un rapport de 25:1.
Il est recommandé d'utiliser des carburants avec une teneur réduite < 5% en bioéthanol.

1. Mettre, conformément au tableau, l'essence et l'huile deux-temps de marque dans un récipient adapté.
2. Bien mélanger les deux composants.

Rapports de mélange carburant

Processus de mélange	Es- sence	Huile pour mélange
25 volumes d'essence :	1 l	40 ml
1 volume	3 l	120 ml
Huile 2 temps pour mélange	5 l	200 ml

Mise en service



ATTENTION !

Toujours effectuer un contrôle visuel avant la mise en service.

Le terme outil de coupe comprend la lame de couteau, la bobine de fil, la chaîne de coupe ainsi que les couteaux du taille-haie.

- L'appareil ne doit pas être utilisé avec un outil de coupe et/ou des pièces de fixation desserrés, endommagés ou usés !
- Placer la sangle de transport sur l'épaule gauche et l'accrocher à l'œillet de l'ensemble moteur (1-2)
- Prendre une position assurée.
- Toujours exploiter la lame de coupe avec le bouclier de protection
- Respecter la réglementation spécifique au pays en ce qui concerne les horaires d'exploitation
- Toujours respecter la notice d'utilisation fournie par le fabricant du moteur
- Avant utilisation, contrôler l'outil de coupe à la recherche de détériorations ou de fissures, le cas échéant remplacer les pièces concernées par des pièces détachées d'origine

Démarrer le moteur



ATTENTION - Risque d'empoisonnement !

Ne jamais laisser tourner le moteur dans des locaux fermés !



Avant le démarrage, raccourcir le fil de coupe à 13 cm afin de ne pas surcharger le moteur.

Niveaux de volets de démarrage (réglage starter) :



Démarrage à froid



ATTENTION - risque de rebond !

Toujours tirer la corde du lanceur tout droit. Ne pas laisser revenir brusquement..

1. Mettez le commutateur MARCHE/ARRÊT (19-4) sur MARCHE.
2. Enfoncez le blocage de l'accélérateur (19-5) et actionnez simultanément la manette des gaz (19-6).
3. Mettez le levier de starter (19-1) sur la position STARTER.
4. Appuyez à plusieurs reprises fortement sur la pompe à carburant (10x) jusqu'à ce que l'essence/de la mousse soit visible dans la pompe d'aspiration.
5. Tirez doucement la corde du lanceur (19-2) jusqu'au point de résistance et ensuite effectuez une traction rapide et vigoureuse. Ne déroulez pas entièrement la corde du lanceur et laissez revenir lentement la poignée ceci afin que la corde du lanceur soit correctement enroulée.
6. Répétez cette procédure jusqu'à ce que le moteur soit temporairement activé de manière audible.
7. Remettez le levier de starter sur la position RUN, dès que le moteur est activé.
8. Tirer la corde du lanceur jusqu'à ce que le moteur démarre.
9. Si le moteur ne démarre pas, répéter les étapes 1-8.
10. Si l'on relâche la manette des gaz, le moteur tourne au ralenti.

Démarrage à chaud

1. Positionner le commutateur d'allumage sur MARCHE.
2. Positionner le levier de starter sur RUN.
3. Bloquer la manette des gaz comme sous "démarrage à froid".

4. Tirer rapidement la corde du lanceur (6 fois au maximum) - le moteur démarre. Maintenir la manette des gaz à fond, jusqu'à ce que le moteur tourne régulièrement.

■ Le moteur ne démarre pas :

- positionner le levier de starter sur RUN
- tirer la corde du lanceur 5 fois

■ Le moteur ne démarre toujours pas :

- attendre 5 minutes, puis essayer à nouveau avec la manette des gaz enfoncée



respecter le chapitre "aide en cas de dysfonctionnement".

Arrêter le moteur.

1. Desserrer la manette des gaz et laisser le moteur tourner au ralenti.
2. Basculer le commutateur d'allumage sur ARRÊT.



ATTENTION !

Le moteur continue à tourner après la mise sur arrêt, risque de blessure !

Utilisation

Pendant la taille et la coupe, toujours laisser tourner le moteur à haut régime

Consignes de sécurité



ATTENTION !

Respecter absolument les consignes de sécurité et de mise en garde contenues dans cette documentation !

- Porter des vêtements de travail adaptés
- Lors du travail, veiller à avoir une position assurée
- Toujours utiliser l'appareil à deux mains
- Éloigner le corps et les vêtements de l'outil de coupe
- Éloigner les tierces personnes de la zone à risques
- Lorsque l'appareil est en fonctionnement, ne jamais maintenir la bobine de fil plus haut que les genoux
- Lors de travaux de tonte en pente toujours rester au dessous de l'outil de coupe
- Ne jamais travailler sur une colline ou une pente glissante
- Ne jamais utiliser l'appareil à proximité de liquides ou gaz facilement inflammables. Risque d'explosion et/ou d'incendie !
- Après être entré en contact avec un corps étranger :
 - arrêter le moteur.
 - Vérifier les dommages éventuels de l'appareil.
- Les personnes non familiarisées avec l'outil de taille devraient s'exercer avec le moteur arrêté.

Travailler avec la lame de coupe

Éviter le rebond



ATTENTION !

Risque de blessure causé par un rebond incontrôlé !

Lors du travail avec des lames de coupe métalliques, un rebond de toute la machine ou une traction soudaine vers l'avant, peuvent se produire lors du contact avec des objets durs (arbres, branches, pierres ou équivalent).

Ce genre de rebond se produit de manière soudaine, sans préavis, et peut provoquer une perte de contrôle de l'appareil et une mise en danger de l'utilisateur et des personnes se trouvant à proximité. Une mise en danger particulière menace dans les zones difficilement visibles et la végétation dense.

- Pendant le travail, maintenez toujours fermement l'appareil des deux mains.
- Veillez à une bonne stabilité. Ayez les pieds confortablement écartés et attendez-vous toujours à un rebond.
- Ne vous surestimez pas et gardez toujours le bon équilibre au travail.
- Avant de commencer la coupe, la lame de coupe doit avoir atteint son régime de travail.

Lors de la coupe dans la nature des pierres et des débris peuvent être projetés en hauteur et provoquer des blessures graves. Veillez à ce que le bouclier de protection soit monté de manière sécurisée. Si des pièces en rotation (lames de coupe) ne sont pas correctement fixées, des accidents graves peuvent se produire. Contrôlez la bonne fixation de la lame de coupe, avant le début de travail.

Tondre

- Penchez l'appareil légèrement vers l'avant et déplacez-le de manière adaptée et régulière de droite à gauche. Le matériau coupé tombera ainsi sur la surface déjà tondue.
- Coupez l'herbe haute et la végétation épaisse par étapes. Raccourcissez d'abord le haut du matériau à couper en déplaçant l'appareil vers la droite. Par un mouvement inverse, vers la gauche, coupez ensuite la partie basse.
- Lors de travaux en pente avancez en procédant par bandes. Tondez d'abord une bande parallèlement à la pente, revenez ensuite au dessus de la zone tondue et tondez la bande suivante.

- Adaptez le régime du moteur et la hauteur de coupe aux circonstances particulières. Si le régime moteur est trop faible, des broussailles peuvent s'emmêler ou se coincer dans l'outil de coupe.
- Lorsque l'herbe, les branchages ou autres objets s'emmêlent dans l'outil de coupe ou encore que l'appareil vibre de façon inhabituelle, arrêtez immédiatement le **moteur et vérifiez l'appareil**.
- Un renvoi d'angle bloqué peut provoquer des dégâts au niveau de l'embrayage.
- N'enlevez jamais des débris de coupe coincés lorsque la lame de coupe est en fonctionnement. Attendez pour cela que la lame de coupe soit à l'arrêt.
- Lorsque la lame de coupe est émoussée, cassée ou tordue, remplacez-la par une pièce de rechange d'origine.

Travailler avec une bobine de fil

Tailler

- Penchez l'appareil légèrement vers l'avant et déplacez-le de manière adaptée et régulière de gauche à droite.
- Vous obtiendrez les meilleurs résultats de tonte lorsque l'herbe est sèche.
- N'allez pas au contact direct des murs et des plaques en pierre avec le fil de coupe car celui-ci s'userait trop rapidement.
- Coupez l'herbe haute et la végétation épaisse par étapes afin que la bobine de fil ne soit pas obstruée.
- Adaptez le régime du moteur et la hauteur de coupe aux circonstances particulières. Si le régime moteur est trop faible, des broussailles peuvent s'emmêler ou se coincer dans l'outil de coupe.
- Lorsque l'herbe, les branchages ou autres objets s'emmêlent dans l'outil de coupe ou encore que l'appareil vibre de façon inhabituelle, arrêtez immédiatement le **moteur et vérifiez l'appareil**.
- Un renvoi d'angle bloqué peut provoquer des dégâts au niveau de l'embrayage.
- Le fil de coupe continu à tourner après l'arrêt de la bobine de fil. Attendez donc que le fil s'immobilise avant de remettre l'appareil en marche.
- Lorsque la bobine de fil est vide remplacez-la par une bobine de fil de rechange d'origine.

Rallonger le fil de coupe

1. Laisser le moteur tourner à plein gaz et tapoter la bobine de fil sur le sol.
 - Le fil sera automatiquement rallongé.



La lame (coupe fil) sur le bouclier de protection raccourcit le fil à la bonne longueur.

Travailler avec l'élagueuse

Lors de travaux avec la scie de l'élagueuse, un rebond de scie peut se produire en cas d'utilisation inappropriée. Pour éviter cela :

- Toujours bien tenir l'élagueuse des deux mains.
- Ne commencer la coupe que lorsque la chaîne de coupe est en mouvement.
- Pour un meilleur contrôle, sciez avec le bord inférieur du rail de guidage. Placez pour cela l'élagueuse à plat, autant que possible.
- Ne jamais scier avec la pointe du rail de guidage.
- Le fait de scier avec le bord supérieur peut provoquer un rebond de la scie, lorsque la chaîne de coupe se coince ou touche un objet dur dans le bois.
- Toujours travailler avec une chaîne de coupe correctement aiguisée et bien tendue.

Contrôle de la tension de chaîne

- Contrôler souvent la tension de la chaîne car les chaînes neuves s'allongent.
- Lorsqu'elle est froide, la chaîne de coupe doit toucher la partie inférieure du rail de guidage, elle doit néanmoins pouvoir être avancée à la main.
- La chaîne de coupe s'allonge à la température de fonctionnement et pend.



ATTENTION !

Les maillons de la chaîne de coupe ne doivent pas sortir de la rainure inférieure du rail de guidage, car la chaîne de coupe pourrait alors sauter. Retendre la chaîne de coupe.



Rail de guidage : Retourner le rail de guidage lors de chaque remplacement de chaîne, ceci afin d'éviter une usure unilatérale du rail.

1. Avancer légèrement la chaîne de coupe à la main pour la contrôler, afin qu'elle soit bien placée sur le pignon de chaîne et dans le rail de guidage.



La chaîne de coupe est correctement tendue lorsqu'elle peut être soulevée de 3 - 4 mm au milieu du rail de guidage et avancée à la main.

2. Si nécessaire, retendre la chaîne de coupe, voir la section tendre la chaîne de coupe.

Travailler avec le taille-haie

- Mettre le taille-haie dans la position d'inclinaison désirée.
- Le diamètre de coupe maximal dépend du type de bois, de son âge, de la teneur en humidité et de la dureté du bois. Avant d'effectuer la coupe de la haie, raccourcissez pour cela les grosses branches à la bonne longueur à l'aide d'une cisaille à bois.
- Le taille-haie, grâce à sa lame double face, peut être manœuvré vers l'avant, vers l'arrière ou par un mouvement de balancement d'un côté à l'autre.
- Coupez d'abord les côtés de la haie et ensuite le bord supérieur.
- La haie se coupe de bas en haut.
- Coupez la haie en forme de trapèze. Cela évite que la partie basse de la haie ne se dégarnisse par manque de lumière.
- Tendez un cordeau sur le haut de la haie dans sa longueur si vous voulez obtenir une coupe régulière du dessus de la haie.



ATTENTION !

N'utiliser que des lames et accessoires d'origine ! Des pièces qui ne sont pas d'origine peuvent provoquer des blessures et des dysfonctionnements de l'appareil !

Maintenance et entretien



ATTENTION !

Risque de blessure par des outils de coupe en rotation !

- Régler les câbles Bowden uniquement lorsque le moteur est arrêté.
- Vérifier le fonctionnement de la débroussailluse uniquement en position couchée.

Nettoyer le bouclier de protection

1. Arrêter l'appareil.
2. Enlever prudemment les restes de tonte à l'aide d'un tournevis ou similaire.



Nettoyer régulièrement le bouclier de protection afin d'éviter une surchauffe de l'arbre divisé.

Ensemble moteur

Nettoyage du filtre à air



ATTENTION !

Ne pas utiliser l'appareil sans filtre à air. Nettoyer régulièrement le filtre à air. Remplacer un filtre endommagé..

1. Enlever la vis en étoile, enlever le couvercle et extraire le filtre à air (20).
2. Nettoyer le filtre à air à l'eau savonneuse. Ne pas utiliser d'essence !
3. Laisser sécher le filtre à air.
4. Monter le filtre à air dans l'ordre inverse.

Remplacer le filtre à carburant



ATTENTION !

Ne jamais utiliser l'appareil sans filtre à carburant. Les conséquences peuvent être des dommages moteur importants.

1. Retirer intégralement le bouchon de réservoir.
2. Vider le carburant présent dans un récipient adapté.
3. Sortir le filtre du réservoir à l'aide d'un crochet métallique.
4. Retirer le filtre par un mouvement de rotation.
5. Remplacer le filtre.

Réglage du carburateur

Le carburateur est réglé de manière optimale en usine.

Remplacer la bougie d'allumage

Écartement des électrodes de bougies d'allumage (21) = 0,635 mm [0.025"].

1. Serrer la bougie d'allumage avec un couple de 12 - 15 Nm.
2. Placer le connecteur sur la bougie d'allumage.

Boîtier bobine de fil

Remplacer la bobine de fil

1. Appuyez sur les deux arrêteurs se trouvant sur couvercle de la bobine de fil et enlevez le couvercle de la bobine de fil (22).
2. Enlevez la bobine de fil du couvercle de la bobine de fil.
3. Enlevez la crasse et les restes d'herbe.

4. Introduisez les extrémités du fil de coupe de la nouvelle bobine de fil dans les ouvertures prévues à cet effet sur le couvercle de la bobine de fil.
5. Placez la bobine de fil avec le ressort dans le couvercle de la bobine de fil. Veillez à ce que les fils de coupe ne soient pas coincés et sortez env. 9 cm de fil de la bobine.
6. Placez le couvercle de la bobine de fil sur la bobine de fil. Les évidements du couvercle de la bobine de fil doivent se trouver au dessus des arrêteurs. Appuyez le couvercle de la bobine de fil vers le bas jusqu'à ce qu'il s'enclenche.

Remplacer le coupe fil

1. Dévissez et extrayez les vis et enlevez le vieux coupe fil (23).
2. Vissez le nouveau coupe fil.
3. Ne pas serrer trop les vis.

Aiguiser le coupe fil

1. Desserrer le coupe fil du bouclier de protection.
2. Fixer le coupe fil dans un étau et l'aiguiser à l'aide d'une lime plate.
Limer dans une seule direction !

Boîtier d'élagueuse

Effectuer le plein d'huile pour chaîne de coupe

Le réservoir à huile de l'élagueuse n'est pas rempli d'huile à la livraison.



Ne jamais utiliser l'élagueuse sans lubrification de chaîne !

L'utilisation sans huile pour chaîne de coupe provoque la détérioration de la chaîne de coupe et du rail de guidage. La durée de vie et la puissance de coupe de la chaîne dépendent d'une lubrification optimale. Pendant le fonctionnement, la chaîne de coupe est automatiquement humidifiée avec de l'huile.

Posez l'élagueuse sur un revêtement adapté.

1. Dévissez le bouchon de fermeture (17-1).
2. Remplissez le réservoir à huile avec une huile pour chaîne de coupe biodégradable. Pour un remplissage plus facile, utilisez un entonnoir.
Lors du remplissage, veillez à ce que la crasse ne pénètre pas dans le réservoir à huile.
3. Revissez le bouchon de fermeture.
4. N'utilisez jamais de l'huile recyclée ou usagée. En cas d'utilisation d'huile non homologuée pour les chaînes de coupe, la garantie est annulée

Contrôler la lubrification de la chaîne

Le contrôle de la lubrification automatique de la chaîne s'effectue en branchant l'élagueuse et en dirigeant son extrémité vers un carton ou des papiers se trouvant au sol.

i Ne mettez pas la chaîne au contact du sol ! Respecter une distance de sécurité de 20 cm..

Si le contrôle montre une augmentation des traces d'huile c'est que la lubrification automatique fonctionne parfaitement.

Si, malgré un réservoir d'huile rempli, aucune trace d'huile n'apparaît

- nettoyer la canalisation d'huile et l'alésage de tension de chaîne
- régler la lubrification de la chaîne comme décrit au chapitre "régler la lubrification de chaîne"

Au cas où cela reste sans succès. Veuillez vous adresser au service après-vente.

Régler la lubrification de la chaîne

La lubrification de la chaîne est réglée en usine. La quantité d'huile peut varier selon le type de bois et les techniques de travail et elle doit être corrigée.

1. Réglez la lubrification de la chaîne via la vis de réglage se trouvant en dessous de l'appareil.

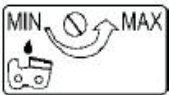

- Tourner dans le sens antihoraire = grande quantité d'huile (MAX)
- En tournant dans le sens horaire = petite quantité d'huile (MIN)

i La lubrification de la chaîne est correctement réglée lorsque la chaîne projette une petite quantité d'huile pendant le fonctionnement.

Chaîne de coupe et rail de guidage

La chaîne de coupe et le rail de guidage sont soumis à une forte contrainte ainsi qu'une forte usure. Remplacez rapidement la chaîne de coupe et le rail de guidage au cas où un fonctionnement irréprochable n'est plus assuré.

Affûtage de la chaîne de coupe

i vous ne pouvez travailler correctement et en toute sécurité qu'avec une chaîne de coupe affûtée et propre. Des chaînes de coupe endommagées ou mal affûtées augmentent le risque de rebond !

Une chaîne de coupe doit être affûtée, car

- seule la poussière de bois sera éjectée, pas des copeaux
- pendant la coupe, l'élagueuse doit être forcée au travers du bois.

A l'attention de l'opérateur inexpérimenté : faites affûter la chaîne de coupe par un spécialiste/service après-vente.

Au cas où vous affûteriez vous-même la chaîne de coupe, respectez les valeurs suivantes et employez la lime ronde livrée (accessoire supplémentaire en option, disponible en magasin spécialisé).

Type de chaîne de coupe	Oregon 91 P0
Lime ronde	Ø 5,5 mm (7/32")
Distance jauge de profondeur T	0,64 mm (.025")
Angle d'affûtage α	25°
Angle d'attaque β	60°
Longueur de dent de rabotage a	3 mm mini.

i Lors de l'affûtage, enlevez un minimum de matériau !

Pour l'affûtage de votre chaîne de coupe, nous recommandons un appareil d'affûtage de chaîne

Nettoyer le rail de guidage (16)

- Contrôlez et nettoyez régulièrement les ouvertures de sortie d'huile ainsi que la fente du rail de guidage.
- Enlevez la bavure qui a été produite à l'aide d'une lime plate.
- Retournez le rail de guidage après chaque remplacement/affûtage de la chaîne, afin d'éviter une usure unilatérale.

i Remplacez immédiatement un rail de guidage endommagé !

Pignon de chaîne

La contrainte du pignon de chaîne est particulièrement importante. Vérifiez les dents du pignon de chaîne régulièrement afin de déterminer l'usure et l'endommagement. Nettoyez le pignon de chaîne et la fixation du rail de guidage à l'aide d'une brosse.

 Un pignon de chaîne usé ou endommagé diminue la durée de vie de la chaîne de coupe et doit par conséquent être immédiatement remplacé par le service après-vente.

Tête de taille-haie

 Vérifiez le taille-haie après chaque utilisation afin de déterminer l'usure et en particulier le jeu de coulissement du dispositif de coupe.

Régler le dispositif de coupe

Régler le jeu de coulissement, lorsque

- les débris de coupe se coincent entre les lames,
- le jeu dû à l'usure normale du dispositif de coupe a augmenté après une utilisation prolongée.

Pour obtenir de bons résultats de coupe, le jeu de coulissement entre les lames et le sabre doit être correctement réglé.

1. Desserrez les écrous sur la partie supérieure du dispositif de coupe (11-2).
2. Serrez légèrement les vis sur la partie inférieure (11-3) (desserrez les éventuellement légèrement, auparavant).
3. Tournez les vis d'un quart à un demi tour dans le sens antihoraire.
4. Maintenez les vis à l'aide d'un tournevis et serrez fortement les écrous.
Le jeu de coulissement est alors correctement réglé lorsque la rondelle, se trouvant sous la tête de vis, peut encore être bougée facilement à la main.
5. Lubrifiez le dispositif de coupe avec une huile de lubrification écologique.

 Un jeu de coulissement insuffisant provoque un échauffement important et ainsi un endommagement de l'appareil.

Lubrifier la tête orientable

La tête orientable doit être graissée toutes les 20 heures de fonctionnement au niveau des trois graisseurs (18), en utilisant de la graisse écologique.

Nettoyage

 Nettoyez soigneusement l'appareil après chaque utilisation afin que le fonctionnement impeccable soit maintenu.

- Nettoyez régulièrement toutes les parties mobiles.
- Nettoyez le boîtier avec une brosse souple ou un chiffon sec.
- Ne pas nettoyer à l'eau courante ou avec un nettoyeur haute pression.
- N'utilisez pas de solvants (essence, alcool, etc.) pour les éléments en plastique car ils peuvent endommager ces derniers.
- Maintenez les poignées exemptes d'huile et de graisse. L'eau, les solvants et les produits de polissage ne doivent pas être employés.
- Veillez à ce que les fentes d'aération, servant au refroidissement moteur, soient dégagées (risque de surchauffe).

Stockage



ATTENTION -

Risque d'incendie et d'explosion !

Ne pas stocker l'appareil devant les flammes ou les sources de chaleur.



ATTENTION -

Risque d'incendie et d'explosion !

Ne pas laisser la machine dans des locaux dans lesquels les vapeurs d'essence peuvent entrer en contact avec le feu ou des étincelles !

- Vider le réservoir à essence avant un stockage prolongé (pendant l'hiver)
 - Ne vider le réservoir à essence qu'à l'air libre
 - Laisser refroidir le moteur avant le stockage
1. Vider le réservoir à carburant
 2. Mettre le moteur en marche au ralenti et le laisser tourner jusqu'à ce qu'il s'arrête.
 3. Laisser le moteur se refroidir.
 4. Dévisser la bougie à l'aide d'une clé à bougies.
 5. Mettre une cuillère à thé d'huile 2 temps dans la chambre de combustion.
 6. Tirer plusieurs fois lentement la corde du lanceur afin de répartir l'huile dans le moteur.
 7. Revisser la bougie d'allumage.
 8. Nettoyer et entretenir soigneusement l'appareil.
 9. Stocker l'appareil dans un endroit frais et sec

Remise en service

1. Enlever la bougie d'allumage.
2. Tirer rapidement la corde du lanceur afin d'éjecter l'huile restante de la chambre de combustion.
3. Nettoyer la bougie, vérifier l'écartement des électrodes, si nécessaire remplacer.
4. Préparer l'appareil à l'utilisation.
5. Remplir le réservoir avec le mélange carburant huile adapté.

Élimination



Ne pas éliminer les appareils hors d'usage avec les déchets domestiques !

L'emballage, l'appareil et les accessoires sont fabriqués en matériaux recyclables et doivent être éliminés de manière adéquate.

130.com.ua

Aide en cas de panne

Boîtier ensemble moteur

PERTURBATION	CAUSE POSSIBLE	SOLUTION
Le moteur ne démarre pas	Mauvaise procédure de démarrage	Respecter la notice d'utilisation
Le moteur démarre mais ne continue pas à tourner	Mauvaise position du levier de starter	Positionner le levier sur RUN
	Bougie d'allumage encrassée, mal réglée ou de type erroné	Nettoyer / régler ou remplacer la bougie d'allumage
	Filtre à carburant encrassé	Remplacer le filtre
Le moteur démarre, mais ne tourne pas à pleine puissance.	Mauvaise position du levier de starter	Positionner le levier sur RUN
	Filtre à air encrassé	Nettoyer le filtre ou le remplacer
Le moteur tourne de manière irrégulière	Bougie d'allumage encrassée, mal réglée ou de type erroné	Nettoyer / régler ou remplacer la bougie d'allumage
Fumée en trop grande quantité	Mauvais mélange de carburant	Utiliser le bon mélange de carburant (rapport 25:1)

Boîtier d'élagueuse

PERTURBATION	CAUSE POSSIBLE	SOLUTION
Pas de lubrification de la chaîne	Réservoir à huile vide Rail de guidage encrassé	Vérifier le réservoir à huile / faire le plein d'huile pour chaîne de coupe Nettoyer les ouvertures de sortie d'huile / la canalisation d'huile / la rainure de conduite d'huile
Le moteur ne fonctionne pas.	Vérifier le réservoir à huile / faire le plein d'huile pour chaîne de coupe	Déverrouiller le frein de chaîne

Tête de taille-haie

PERTURBATION	CAUSE POSSIBLE	SOLUTION
L'appareil fonctionne par intermittence	Interrupteur marche/arrêt défectueux Défaut interne	Consultez le service de maintenance AL-KO
Le moteur démarre, mais ne tourne pas à pleine puissance	Défaut interne	Consultez le service de maintenance AL-KO
Les lames deviennent brûlantes	Manque de lubrification	Huiler légèrement la lame
	Lame émoussée	Consultez le service de maintenance AL-KO
	Lame ébréchée	Consultez le service de maintenance AL-KO



En cas de pannes ne figurant pas dans ce tableau ou que vous ne pouvez pas réparer vous-même, veuillez vous adresser à notre service après-vente compétent.

Déclaration de conformité CE**F**

Nous déclarons par la présente que ce produit, dans la version que nous avons mise sur le marché, répond aux exigences des directives CE harmonisées, aux normes standards de sécurité CE et aux standards spécifiques au produit.

Produit

Multitool

Numéro de série

G2302305

Type

BC 330 MT

Fabricant

AL-KO Geräte GmbH

Ichenhauser Str. 14

89359 KOETZ

ALLEMAGNE

Fondé de pouvoir

Anton Eberle

Ichenhauser Str. 14

89359 KOETZ

ALLEMAGNE

directives de l'Union Européenne

2006/42/CE

2004/108/CE

2000/14/CE

2002/88/CE

Normes harmonisées

EN ISO 11806/1 (Débroussailleuses / coupe-bordures à essence)

EN ISO 10517:2010 (taille-haie à essence)

EN ISO 11680-1: 2011 (élagueuse)

EN ISO 14982/2009 (CEM)

Niveau de puissance sonore mesuré / garanti

BC 330 MT 116/119 dB(A)

Évaluation de la conformité

2000 /14/CE

Annexe V

Organisme notifié

TÜV Rheinland Product Safety GmbH

Numéro d'identification 0197

Am Grauen Stein

51105 Cologne

Allemagne

certificat d'examen CE :

n° BM 50034826 0001

Kötz, 2013-01-24



Antonio De Filippo, Managing Director

Garantie**F**

Pendant la période légale de garantie contre les vices de fabrication, nous éliminons par réparation ou remplacement, selon notre choix, tout défaut de matériau ou de fabrication survenu sur l'appareil. La durée de prescription dépend de la législation respective en vigueur dans le pays où a été acheté l'appareil.

Notre garantie s'applique seulement :

- pour une utilisation conforme de l'appareil
- pour le respect du mode d'emploi
- d'utilisation de pièces de rechange originales.

La garantie ne s'applique pas en cas :

- en cas de tentatives de réparation effectuées sur l'appareil
- en cas de modifications techniques effectuées sur l'appareil
- en cas d'utilisation non conforme (p. ex. utilisation professionnelle ou communale)

Sont exclus de la garantie :

- les détériorations de la peinture dues à une usure normale.
- les pièces d'usure qui figurent en encadré sur la carte des pièces de rechange xxx xxx (x).
- Moteur à explosion - Ces derniers sont garantis par les réglementations de garantie des constructeurs respectifs des moteurs.

En cas de garantie, veuillez vous adresser à votre revendeur ou bien au point de service après-vente agréé le plus proche, en présentant cette déclaration de garantie et la preuve d'achat. Cette acceptation de garantie n'obère en rien les droits légaux de l'acheteur en cas de vice de la marchandise vis-à-vis du vendeur.

Índice

Descripción del producto	79
Vista general de las piezas	82
Datos técnicos	82
Instrucciones de seguridad	83
Montaje	86
Combustible y material de servicio	88
Puesta en funcionamiento	88
Funcionamiento	89
Mantenimiento y limpieza	91
Limpieza	94
Almacenamiento	94
Nueva puesta en funcionamiento	95
Eliminación del producto	95
Ayuda en caso de avería	96
Declaración de conformidad CE	97
Garantía	97

Acerca de este manual

- Lea el presente manual de instrucciones por completo antes de la puesta en funcionamiento. Esto es esencial para un trabajo seguro y un manejo sin problemas.
- Debe observar las instrucciones de seguridad y advertencia en la presente documentación y en el aparato.
- La presente documentación es parte del producto descrito y debe entregarse al comprador junto con el aparato en caso de reventa.

Explicación de los símbolos



¡Precaución!

La estricta observación de estas indicaciones de advertencia puede evitar daños personales y materiales.



Indicaciones especiales para una mejor comprensión y manejo.

Descripción del producto

La presente documentación describe una desbrozadora manual con motor de gasolina.

El juego completo incluye los siguientes componentes:

- Motor (1) n.º art. 112983
- Cuchilla de corte y bobina de hilo (juego) (2) n.º art. 112986
- Podadora de altura (3) n.º art. 112970
- Cortasetos (4) n.º art. 112971

Significado de los símbolos en el motor

	¡Precaución!
	Leer el manual de instrucciones
	Utilizar gafas protectoras, casco de seguridad y protección para los oídos
	Utilizar guantes de protección
	Utilizar calzado de seguridad
	Mantener la ropa y el cuerpo alejados del mecanismo de corte.
	Peligro por objetos lanzados
	La distancia mínima entre el aparato y otras personas debe ser de 15 m



Significado de los símbolos en la cuchilla de corte/ bobina de hilo

	Leer el manual de instrucciones
	Utilizar gafas protectoras, casco de seguridad y protección para los oídos
	Utilizar guantes de protección
	Utilizar calzado de seguridad
	Mantener a las personas alejadas. Distancia mín. de seguridad 15 m
	Peligro por piezas sueltas
	Riesgo de contragolpes
	Máx. revoluciones de la cuchilla 6200 rpm
	Máx. revoluciones de la cuchilla 6200 rpm

Significado de los símbolos en el cortasetos

	Leer el manual de instrucciones
	Utilizar gafas protectoras, casco de seguridad y protección para los oídos
	Utilizar guantes de protección
	Utilizar calzado de seguridad
	Mantener a las demás personas alejadas del mecanismo de corte. Distancia mín. de seguridad 15 m
	Longitud de corte 400 mm

Significado de los símbolos en la podadora de altura

	Leer el manual de instrucciones
	Utilizar gafas protectoras, casco de seguridad y protección para los oídos
	Utilizar guantes de protección
	Utilizar calzado de seguridad
	Mantener a las demás personas alejadas del mecanismo de corte. Distancia mín. de seguridad 15 m
	No utilizar la podadora de altura cerca de cables de alimentación o líneas telefónicas. Al trabajar con la podadora de altura, mantener 10 m de distancia de seguridad respecto a los cables aéreos de alta tensión.
	Longitud de la guía 310 mm
	Longitud máx. de corte 260 mm
	Aceite para cadenas
	Regular la lubricación de la cadena

Dispositivos de seguridad y protección



Atención - Riesgo de lesiones

No se deben desconectar los dispositivos de seguridad y protección.



Atención - Riesgo de lesiones

No se puede utilizar el motor sin ningún accesorio (cuchilla de corte, bobina de hilo, podadora de altura o cortasetos). Use únicamente los accesorios que se suministran con el aparato original.

Parada de emergencia

En caso de emergencia, conmute el interruptor de encendido a STOP.

Cubierta de protección contra impactos de piedra

Protege al usuario de objetos despedidos por el aire. La cuchilla integrada corta el hilo de corte a la longitud permitida durante el funcionamiento del aparato.

Eje dividido

El eje dividido facilita el montaje de los accesorios, se desmonta después de concluir con el trabajo y ocupa poco espacio cuando se almacena.

Los accesorios se fijan en este eje dividido.

Uso previsto



¡Precaución!

Existe riesgo de lesiones.

- El uso previsto también implica respetar las condiciones de mantenimiento, reparación y funcionamiento descritas por el fabricante y cumplir las instrucciones de seguridad indicadas en el presente manual.
- Cualquier otro uso distinto o fuera de estos márgenes se considera no conforme a lo prescrito. El fabricante no se hace responsable de los daños ocasionados por este uso. El usuario será el único responsable.
- Los daños causados por modificaciones del aparato no autorizadas no están cubiertos por la garantía.
- Sólo las personas que estén familiarizadas con la desbrozadora e instruidas sobre los peligros podrán manejar, equipar y reparar el aparato. Únicamente nosotros o los centros de servicio técnico autorizados por nosotros pueden realizar trabajos de mantenimiento y reparación en el aparato.

Para la cuchilla de corte/bobina de hilo se aplica lo siguiente:

- La cuchilla de corte se debe usar solamente para cortar césped, arbustos y maleza en zonas privadas.
- La bobina de hilo se ha diseñado para cortar césped y otra vegetación similar, así como para recortar los bordes de césped en zonas ajardinadas privadas que no son accesibles con un cortacésped.
- No se permite usar el aparato en jardines públicos, parques, centros deportivos o en bordes de carreteras, así como en agricultura y silvicultura.
- No se debe utilizar el aparato para cortar o picar
 - setos, arbustos y matorrales
 - flores

- materiales para compostaje.

Para la podadora de altura se aplica lo siguiente:

- La podadora de altura está destinada únicamente a cortar las ramas de los árboles.
- No se debe utilizar para talar árboles, árboles jóvenes o arbustos.
- No se debe usar para cortar materiales de construcción o plásticos.
- La podadora está destinada únicamente a uso doméstico y jardinería en zonas privadas.
- No es adecuada para trabajos forestales (poda de ramas en el bosque).

Para el cortasetos se aplica lo siguiente:

- El cortasetos es exclusivamente adecuado para cortar ramas y brotes de setos y arbustos en zonas ajardinadas privadas.
- Se consideran cortasetos para zonas ajardinadas privadas aquellos aparatos que no se utilizan en jardines públicos, parques, centros deportivos ni en agricultura o silvicultura.
- No se permite emplear el aparato para cortar césped, bordes de césped o para triturar materiales para el compostaje.

Riesgos residuales

Aunque se utilice correctamente el aparato y se cumplan todas las normas de seguridad válidas, pueden existir riesgos residuales debido a la finalidad prevista de la construcción.

Estos riesgos se pueden minimizar teniendo en cuenta las "Instrucciones de seguridad" y el manual de instrucciones, y respetando el "Uso previsto" del aparato.

El cuidado y la precaución reducen el riesgo de daños personales y materiales.

- Este aparato genera un campo electromagnético durante su funcionamiento. Este campo puede interferir, en determinadas circunstancias, con implantes médicos activos o pasivos. Para reducir el riesgo de lesiones graves, recomendamos a las personas con implantes que consulten a su médico y al fabricante del implante antes de usar este aparato.
- Efectos negativos sobre la salud debido a vibraciones transmitidas al sistema mano-brazo cuando se utiliza el aparato durante un periodo de tiempo prolongado o no se maneja y repara adecuadamente.
- Lesiones en el oído cuando trabaja periodos prolongados con la máquina sin llevar protección en los oídos.
- Peligro de quemaduras por contacto con componentes calientes.
- Peligro de intoxicación por monóxido de carbono cuando utiliza el aparato en espacios cerrados o con falta de ventilación.

- Peligro de incendio.

Para la cuchilla de corte/bobina de hilo se aplica lo siguiente:

- Peligro de lesiones en los dedos y las manos si los introduce en el mecanismo de corte mientras está en funcionamiento.
- Peligro de lesiones en los pies si tocan la parte del mecanismo de corte que no está cubierta.
- Proyección de piedras y tierra.

Para la podadora de altura se aplica lo siguiente:

- Riesgo de rebote si toca un objeto sólido con la punta de la guía.
- Riesgo de lesiones en los dedos y las manos causadas por la herramienta (cadena de sierra).
- Lesiones por piezas lanzadas al aire.

Para el cortasetos se aplica lo siguiente:

- Lesiones por piezas lanzadas al aire.
- Rotura y proyección de partes de la cuchilla.

A pesar de adoptar todas las medidas de precaución, puede haber otros riesgos residuales no evidentes.

Vista general de las piezas

La vista de conjunto (1) da una visión general del aparato. En las figuras se muestra el modelo con bobina de hilo.

Vista de conjunto de las piezas (1)

1	Motor de gasolina
2	Ojal para la correa de transporte
3	Bloqueador del acelerador
4	Acelerador
5	Interruptor de encendido START/STOP
6	Mango
7	Fijación del eje dividido
8	Eje dividido
9	Cubierta de protección
10	Cortador de hilo
11	Tapa con bobina de hilo

Mediante (nº. de figura) se hace referencia al número de figura correspondiente en el apartado de ilustraciones.

(nº. de figura - nº. de paso de trabajo) indica los pasos de trabajo que se muestran en el apartado de ilustraciones.

Datos técnicos

BC 330 MT (juego completo)

Nº. art.	112942
Tipo de motor	de 2 tiempos refrigerado por aire
Cilindrada	32,6 cm ³
Potencia	1,1 kW
Peso en seco (EN ISO 11806)	6,7 kg
Peso en marcha sin gasolina	7,5 kg
Cantidad de combustible	1,1 l
Encendido	electrónico
Bujía	L8RTC
Accionamiento	acoplamiento de centrifugación
Empuñadura	tipo bicicleta
Nivel de potencia acústica (ISO 22868)	113 dB ±LpA 3 dB
Nivel de intensidad sonora (ISO 22868)	102 dB
Vibración (ISO 22867)	≤ 15 m/s ² Incertidumbre K 2,25 m/s ²
Diámetro del hilo	2,5 mm
Ancho de corte del hilo	41 cm
Ancho de corte de la cuchilla de corte	24 cm
Longitud de corte del cortasetos	39 cm
Longitud de la espada de la sierra de cadena	25 cm
Velocidad máx. del motor	9.500 rpm
Velocidad máx. del motor en vacío	2800 ± 150 rpm
Velocidad de la herramienta (cuchilla de corte)	7.500 rpm

Accesorios:	
Cuchilla de corte	Nº. art. 112405
Bobina de hilo	Nº. art. 112406
Cadena	Nº. art. 112972

BC 330 MT (motor)

Nº. art.	112943
Tipo de motor	de 2 tiempos refrigerado por aire
Cilindrada	32,6 cm ³
Potencia	0,9 kW
Peso en seco (EN ISO 11806)	5,2 kg
Peso en marcha sin gasolina	6,2 kg
Cantidad de combustible	1,1 l
Encendido	electrónico
Bujía	L8RTC
Accionamiento	acoplamiento de centrifugación
Nivel de potencia acústica (ISO 22868)	113 dB ±LpA 3 dB
Nivel de intensidad sonora (ISO 22868)	102 dB
Velocidad máx. del motor	9.500 rpm
Velocidad máx. del motor en vacío	2800 ± 150 rpm
Velocidad de la herramienta (cuchilla de corte)	7.500 rpm

Instrucciones de seguridad



Precaución

Tenga en cuenta las siguientes indicaciones para protegerse y proteger a otros de posibles lesiones. Por lo tanto, lea y observe, antes de utilizar este producto, las siguientes indicaciones y las normas para prevención de accidentes de su mutualidad o las disposiciones de seguridad válidas en el país correspondiente para protegerse y proteger a otros de posibles lesiones.

- Facilite las instrucciones de seguridad a todas aquellas personas que trabajen con la máquina.
- Guarde estas instrucciones de seguridad en un lugar seguro.
- Las reparaciones de la desconexión de seguridad solamente deben ser realizadas por el fabricante o por una empresa que éste designe.
- Familiarícese con el aparato con ayuda del manual original de instrucciones antes de usarlo.
- No utilice el aparato para fines no previstos (véase el apartado Uso previsto).
- Esté atento. Preste atención a lo que hace. Use el sentido común cuando trabaje con el aparato. No utilice el aparato si está cansado o bajo la influencia de drogas, alcohol o medicamentos. Un momento de distracción en el uso del aparato puede causar graves lesiones.
- No deben manejar el aparato niños, jóvenes menores de 18 años ni personas que no estén familiarizadas con las instrucciones.
- Mantenga a los niños, adultos y animales alejados del área de trabajo (15 m de distancia mín.).
- No permita a otras personas, especialmente a niños, tocar la herramienta o el motor.
- No debe usar la máquina si hay personas, sobre todo niños, a su alrededor.

Equipo de protección individual

Nunca trabaje sin un equipo de protección adecuado:

- No utilice ropa suelta ni joyas, ya que podrían quedar atrapadas en las piezas móviles
- Una redcilla si tiene el pelo largo
- Un casco de protección homologado en las situaciones que se puedan producir lesiones en la cabeza
- Protección para la cara
- Protección para los oídos
- Una chaqueta protectora reflectante
- Pantalones y guantes con protección contra cortes
- Botas antideslizantes (zapatos de seguridad) con protección contra cortes y puntera de protección
- Un extintor de incendios y una pala (se pueden producir chispas mientras trabaja con la máquina)

- Material de primeros auxilios
- Un teléfono móvil, en caso necesario

Instrucciones de seguridad antes de trabajar con la máquina

Lleve a cabo las siguientes comprobaciones antes de la puesta en marcha y regularmente mientras trabaja con la máquina. Tenga en cuenta los apartados correspondientes del manual original de instrucciones:

- ¿El aparato está completa y correctamente montado?
- ¿El aparato está en buen estado y funciona de forma segura?
- ¿Las empuñaduras están limpias y secas?
- Asegúrese antes de empezar a trabajar de que
 - no se encuentra ninguna persona, niño o animal en el área de trabajo;
 - no haya ningún obstáculo en caso de retroceder;
 - no haya cuerpos extraños, matorrales ni ramas en la zona por donde camina;
 - pueda mantener una postura firme.
- ¿Hay algún peligro de tropiezo en el lugar de trabajo? Mantenga el área de trabajo en orden. El desorden puede causar accidentes. Peligro de tropiezo.
- Tenga en cuenta el entorno del área de trabajo:
 - No trabaje con poca luz (p. ej. en caso de niebla, lluvia, ventisca o alba). No podrá reconocer los detalles del lugar donde está trabajando. Peligro de accidente.
 - No utilice el aparato cerca de líquidos o gases inflamables. Peligro de incendio.
 - El usuario es responsable de los accidentes o daños que ocurran a otras personas o a su propiedad.

Instrucciones de seguridad para el funcionamiento

- Nunca trabaje con una sola mano. Sujete el aparato siempre con las dos manos.
- Nunca trabaje
 - con los brazos extendidos,
 - en lugares de difícil acceso,
 - a una altura superior a la del hombro: sobre una escalera, un andamio o un árbol.
- Trabaje sobre una superficie plana y antideslizante. Procure mantener una postura normal. Mantenga una postura firme y el equilibrio en todo momento.
- Desconecte el aparato cuando no esté trabajando y colóquelo de manera que no cause ningún daño. Asegure el aparato contra un acceso no autorizado.

Instrucciones de seguridad mientras trabaja con la máquina

- Nunca trabaje solo. Mantenga siempre contacto visual y verbal con otras personas de modo que, en caso de emergencia, pueda recibir ayuda inmediatamente.

- Detenga inmediatamente el motor en caso de peligro inminente o de emergencia.
- Nunca deje el aparato en funcionamiento sin vigilancia.
- El aparato genera contaminantes. Nunca utilice el aparato en lugares cerrados o mal ventilados. Procure una ventilación adecuada cuando trabaje en depresiones, zanjas y áreas estrechas. Existe peligro de intoxicación por monóxido de carbono o muerte por asfixia.
- Interrumpa el trabajo inmediatamente si se produce alguna dolencia física (p. ej. dolor de cabeza, mareos, náuseas, etc.). Existe un alto riesgo de accidente.
- No sobrecargue la máquina. Trabaja mejor y más seguro dentro del margen de potencia indicado.
- Realice pausas durante el trabajo para que el motor se pueda enfriar.
- No coloque el aparato caliente sobre hierba seca u objetos inflamables.
- Nunca toque el silenciador ni el motor mientras el aparato está en funcionamiento o justo después de haberlo apagado. Peligro de quemaduras.

Vibraciones

Si las personas con trastornos de circulación sanguínea se exponen a vibraciones continuas, pueden sufrir daños en el sistema nervioso o en los vasos sanguíneos.

Puede reducir las vibraciones:

- utilizando guantes cálidos y resistentes
- reduciendo la jornada de trabajo (hacer más pausas largas)

Acuda al médico si se hinchan los dedos, se siente mal o pierde sensibilidad en los dedos.

Instrucciones básicas de seguridad

- Consérvese con cuidado la herramienta.
 - Siga las instrucciones de mantenimiento y las indicaciones para el cambio de herramienta.
 - Mantenga las empuñaduras secas y libres de resina, aceite y grasa.
- Utilice solamente los mecanismos de corte adecuados para el aparato. El uso de otros mecanismos y accesorios puede causar lesiones.
- Compruebe si la máquina presenta algún daño:
 - Antes de seguir utilizando el aparato, debe revisar con cuidado si los dispositivos de protección funcionan correctamente. Utilice el aparato únicamente con los dispositivos de protección completa y correctamente colocados y no modifique nada del aparato que pueda afectar a la seguridad.

- Compruebe que las piezas móviles funcionan sin problemas y no se atascan, o si las piezas presentan daños. Todas las piezas deben estar correctamente montadas y cumplir todas las condiciones para garantizar el funcionamiento adecuado.
- Las piezas y dispositivos de protección dañados deben ser reparados o sustituidos por un distribuidor autorizado, a menos que se especifique lo contrario en el manual de instrucciones.
- Las etiquetas autoadhesivas de seguridad dañadas o ilegibles se deben sustituir.
- Retire las herramientas. Antes de conectar la máquina, asegúrese siempre de que se han retirado todas las herramientas.
- Cuando no esté utilizando los aparatos, guárdelos en un lugar seco y cerrado, fuera del alcance de los niños.
- No realice reparaciones distintas a las indicadas en el capítulo "Mantenimiento", sino diríjase directamente al fabricante o al servicio técnico autorizado.
- Las reparaciones del aparato solamente deben ser realizadas por el fabricante o por servicios de atención al cliente autorizados.
- Utilice únicamente accesorios, complementos y piezas de repuesto originales. El uso de otras piezas de repuesto y otros accesorios puede causar lesiones al usuario. El fabricante no se hace responsable de los daños ocasionados por este uso.

Instrucciones de seguridad para la cuchilla de corte y la bobina de hilo

- Antes de cortar, retire todos los cuerpos extraños (p.ej. piedras, ramas, cables, etc.). Preste atención a otros cuerpos extraños mientras trabaja.
- Antes de conectar el aparato, asegúrese de que el mecanismo de corte no está tocando el suelo.
- Asegúrese, antes de encender el aparato, de que los pies y manos se encuentran a una distancia segura del mecanismo de corte.
- No comience a cortar hasta que el mecanismo de corte haya alcanzado la máxima velocidad.
- Nunca roce objetos sólidos (piedras, troncos) con el mecanismo de corte en funcionamiento.
- El mecanismo de corte sigue funcionando por inercia. No lo detenga con la mano.
- Desconecte el aparato y retire el enchufe de la bujía en los siguientes casos:
 - Contacto del aparato con piedras, clavos u otros cuerpos extraños
 - Trabajos de reparación
 - Trabajos de mantenimiento y limpieza

- Solución de fallos
- Transporte y almacenamiento
- Sustitución del mecanismo de corte
- Abandono de la máquina (también en caso de interrupción temporal)

Instrucciones de seguridad para la podadora de altura

- El usuario de la podadora de altura debe poseer la formación correspondiente a la utilización prevista, y estar familiarizado con el uso de la podadora de altura y el equipamiento de protección individual.
- Utilice únicamente una combinación apropiada de guía y cadena de sierra, como se describe en los "Datos técnicos". Una combinación incorrecta aumenta el riesgo de rebote.
- ¿El depósito de aceite (lubricación de la cadena) está lleno? Compruebe el nivel de aceite periódicamente. Rellene inmediatamente el aceite de la cadena de sierra para que no funcione en seco.
- ¿La cadena de sierra está correctamente tensada? Observe los puntos del apartado "Tensor la cadena de sierra".
- ¿La cadena de sierra está bien afilada? Utilice únicamente cadenas de sierra bien afiladas, ya que las cadenas desafiladas no sólo aumentan el riesgo de rebote, sino que también cargan el motor.
- No emplee cadenas de sierra agrietadas o deformadas.
- Apoye y sujete con firmeza la podadora al encenderla. La guía y la cadena deben estar libres de obstáculos.
- No comience a cortar hasta que la cadena haya alcanzado la máxima velocidad.
- No intente cortar un trozo ya cortado.
- No utilice la podadora de altura para levantar o mover madera.
- Sierre la madera astillada con cuidado. Existe peligro de lesiones por trozos de madera arrancados.
- Utilice la podadora de altura solamente si tiene una posición estable.
- Cambie regularmente de posición para evitar una postura de trabajo unilateral.
- Asegúrese de que la madera está libre de cuerpos extraños (clavos, etc.).
- Sierre con cuidado al final del corte. Tan pronto como la podadora llega al final del corte, cambia la fuerza debido al peso. En este caso, existe riesgo de lesiones en las piernas y los pies.
- Retire la podadora del corte únicamente con la cadena en funcionamiento.
- Si la cadena se atasca en la madera, desconecte el aparato enseguida. Use una cuña para liberar la guía.
- Nunca toque cercas de alambre o el suelo con la cadena de sierra en marcha.
- Cuando no esté trabajando, asegure (utilice la protección de cadena) y coloque la podadora de manera que no pueda causar ningún daño. Asegure la podadora contra un acceso no autorizado.

- Desconecte el aparato y retire el enchufe de la bujía en los siguientes casos:
 - Contacto de la podadora con tierra, piedras, clavos u otros cuerpos extraños. Compruebe inmediatamente la cadena y la guía
 - Trabajos de reparación
 - Trabajos de mantenimiento y limpieza
 - Solución de fallos
 - Transporte
 - Reajuste de la tensión de la cadena
 - Sustitución de cadena
 - Abandono de la máquina (también en caso de interrupción temporal)

Instrucciones de seguridad para el cortasetos

- Asegúrese de retirar los objetos extraños del seto (p. ej. un alambre), ya que podrían causar daños en el mecanismo de corte del cortasetos.
- Precaución con los cables aéreos de alta tensión.
- Mantenga las manos y pies alejados del mecanismo de corte cuando está en movimiento.
- No utilice el cortasetos para recoger o quitar trozos de madera u otros objetos.
- Al soltar el acelerador, el mecanismo de corte sigue funcionando durante un momento (efecto de marcha libre).
- Comience a cortar con el mecanismo de corte en marcha.
- No utilice el mecanismo de corte si está desafilado, agrietado o defectuoso.
- Nunca toque cercas de alambre o el suelo con el mecanismo de corte en marcha.
- Desconecte el motor y espere a que la máquina se pare cuando
 - el mecanismo de corte toque algún objeto extraño.
 - se produzcan fuertes ruidos durante el funcionamiento.
 - las vibraciones sean excesivas e inusuales. En este caso, retire el enchufe de la bujía y lleve a cabo las siguientes medidas:
 - Compruebe si la máquina presenta daños.
 - Compruebe si alguna pieza está suelta y, en caso afirmativo, fíjela.
 - Sustituya las piezas defectuosas por piezas equivalentes o encargue su reparación.
- Desconecte el motor y retire el enchufe de la bujía
 - para quitar trozos cortados que han quedado atascados
 - para solucionar fallos
 - durante las pausas de trabajo
 - antes de abandonar el cortasetos

Montaje



Precaución

Se debe montar el aparato por completo antes de ponerlo en funcionamiento.

Motor

Montaje de la empuñadura

1. Coloque la pieza inferior de la empuñadura en el manguito de goma del tubo del eje del motor (5).
2. Coloque la empuñadura en la pieza inferior y fije las dos piezas con los tornillos, arandelas y anillos elásticos.

Cuchilla de corte

Montaje de la cubierta de protección

1. Coloque la lámina metálica (6-2) debajo de la cubierta de protección (6-3).
2. Fíjela al eje dividido con cuatro tornillos (6-1).



La cuchilla incorporada en la cubierta de protección (cortador de hilo) corta automáticamente la longitud óptima del hilo.

Montaje de la cuchilla de corte

1. Desmonte la protección contra cortes más pequeña de la cubierta de protección.
2. Extraiga el pasador (8-8) y retire la brida (8-5).
3. Coloque la cuchilla de corte (8-4) en el disco de arrastre (8-2) de modo que el orificio de la cuchilla coincida exactamente con la guía del disco.
4. Monte la brida (5) en la cuchilla de corte de modo que el lado plano señale hacia la cuchilla.
5. Atornille la tuerca de fijación (7) en el mandril guía del árbol de accionamiento (1). Para ello introduzca la llave hexagonal (3) en el orificio correspondiente y apriete girando la llave a la izquierda.
6. Asegure la tuerca con el pasador.
7. Vuelva a montar la protección contra cortes pequeña en la cubierta de protección.

Bobina de hilo

Montaje de la bobina de hilo (7)

1. Retire el pasador y la brida.
2. Introduzca la llave hexagonal en el orificio del disco de arrastre y atornille la bobina de hilo en el mandril guía del árbol de accionamiento girando la llave a la izquierda.
3. Sujete el disco de arrastre con la llave hexagonal para apretar la bobina de hilo.

Motor

Ajuste de la correa para hombro

Precaución

Utilice siempre la correa para hombro mientras trabaja con la máquina. Enganche la correa después de arrancar el motor, mientras está en ralentí.

1. Primero coloque la correa encima del hombro izquierdo.
2. Sujete el gancho de cierre en el ojal (1-2).
3. Compruebe el largo de la correa con algunos movimientos giratorios sin poner en marcha el motor.
 - La bobina de hilo o la cuchilla de corte deben estar paralelas al suelo.

Juego completo

Montaje del eje dividido

1. Suelte la tuerca de sujeción (9-1) y extraiga ligeramente el pasador (9-2).
2. Una la parte inferior del eje dividido con la cubierta de protección a la parte superior del eje introduciendo el eje de chaveta múltiple por el lado del pasador (9-3).
3. Vuelva a soltar el pasador (10-1) y fije el eje dividido inferior con la tuerca de sujeción (10-2).

Desmontaje del eje dividido

1. Suelte la tuerca de sujeción (9-1) y extraiga ligeramente el pasador (9-2).
2. Tire del eje dividido inferior con la cubierta de protección y extráigalo del eje dividido superior (10-3).

La Multitool BC 3030 MT ocupa poco espacio cuando se guarda.

Montaje de la prolongación del eje dividido en la podadora de altura y el cortasetos

1. Introduzca el eje de chaveta múltiple de la prolongación del eje dividido en la podadora de altura o el cortasetos (3-1, 4-1).
2. Introduzca y apriete el tornillo (3-2, 4-2) en el agujero.
3. Apriete el tornillo de ajuste (3-3, 4-3).

Podadora de altura

Montaje de la guía y la cadena



Precaución

Desconecte el motor y póngase guantes de protección antes de realizar cualquier trabajo en la guía o la cadena.

1. Desatornille la tuerca de fijación (13-1) y retire la cubierta (13-2).
2. Gire el tornillo tensor de la cadena (13-3) a la izquierda hasta que el perno tensor de la cadena (13-4) se desplace hasta el extremo posterior de la rosca.
3. Inserte la cadena de sierra en la ranura circunferencial de la guía (14).
Asegúrese de que los eslabones de la cadena se colocan en el sentido de marcha correcto (16).
4. Coloque la guía. El perno tensor de la cadena (15-1) debe encajar en el correspondiente orificio tensor de la guía.
5. Durante el montaje, asegúrese de que los eslabones de la cadena se apoyan correctamente en la ranura y en la rueda dentada.
6. Vuelva a colocar la cubierta (13-2) y apriete la tuerca de fijación (13-1) con la mano.
7. Tense la cadena de sierra como se describe en el apartado "Tensor la cadena de sierra".

Tensor la cadena de sierra

1. Suelte la tuerca de fijación (13-1) girándola una vuelta como máximo.
2. Eleve ligeramente la punta de la guía y gire el tornillo tensor de la cadena (13-3) a la derecha hasta que se alcance la tensión correcta.
3. La cadena estará correctamente tensada cuando se pueda levantar unos 3 - 4 mm por el centro de la guía (16).
4. Gire el tornillo tensor de la cadena a la izquierda si la cadena está demasiado tensa.
5. Compruebe si los eslabones de la cadena están correctamente colocados en la ranura de la guía.
6. Vuelva a apretar las tuercas de fijación.

Cortasetos

La inclinación del cortasetos se puede ajustar para un uso óptimo.

1. Suelte la palanca de ajuste (11-1).
2. Incline el aparato hasta la posición deseada.
3. Apriete la palanca de ajuste.
4. Retire las guías de protección (12) antes de trabajar con la máquina.

Combustible y material de servicio

Instrucciones de seguridad



ADVERTENCIA - Riesgo de incendio

La gasolina es altamente inflamable.



PRECAUCIÓN - Peligro de intoxicación

Nunca ponga en funcionamiento el motor en espacios cerrados.

- Asegúrese de que no sale combustible del motor, el depósito o las tuberías de combustible.
- Guarde y mezcle la gasolina únicamente en recipientes previstos para ello.
- Llene el depósito solamente al aire libre.
- No fume mientras llena el depósito.
- No abra el tapón del depósito de combustible mientras el motor está funcionando o caliente.
- Sustituya el depósito o el tapón si presentan daños.
- Asegúrese de cerrar bien la tapa del depósito.
- Si la gasolina se derrama:
 - No arranque el motor.
 - Evite intentos de encendido.
 - Limpie el aparato.
 - Deje que el combustible restante se evapore.

Fabricar la mezcla de combustible



Únicamente utilice una proporción de combustible de 25:1.

Se recomienda utilizar combustibles con un bajo contenido en bioetanol < 5%.

1. Vierta la gasolina y un aceite de dos tiempos de calidad en un recipiente adecuado según indica la tabla.
2. Mezcle bien los dos productos.

Proporción de mezcla de combustible

Procedimiento de mezclado	Gasolina	Aceite de mezcla
25 partes de gasolina	1 l	40 ml
1 parte de aceite de mezcla de 2 tiempos	3 l	120 ml
	5 l	200 ml

Puesta en funcionamiento



¡ATENCIÓN!

Antes de la puesta en marcha, siempre debe llevar a cabo una inspección visual.

El término mecanismo de corte comprende la hoja de cuchilla, la bobina de hilo, la cadena de sierra y la cuchilla del cortasetos.

- El aparato no se puede usar con un mecanismo de corte o piezas de fijación sueltas, defectuosas o desgastadas.
- Cuélguese la correa de transporte en el hombro izquierdo y engánchela en el ojete del motor (1-2).
- Colóquese en un lugar seguro.
- Siempre utilice la cuchilla de corte con la cubierta de protección.
- Tenga en cuenta las disposiciones específicas del país sobre horarios de operación.
- Tenga siempre en cuenta el manual de instrucciones del fabricante del motor que se suministra adjunto.
- Antes de usar el aparato, compruebe si el mecanismo de corte presenta algún daño o grieta y, en caso necesario, sustituya las piezas dañadas o desgastadas por piezas de repuesto originales.

Arranque del motor



PRECAUCIÓN - Peligro de intoxicación

Nunca ponga en funcionamiento el motor en espacios cerrados.



Antes de empezar, acorte el hilo de corte hasta 13 cm para no sobrecargar el motor.

Niveles del cebador (ajuste del estrangulador):

CHOKE	RUN
-------	-----

Arranque en frío



ATENCIÓN - Riesgo de rebote

Siempre tire del cordón de arranque en línea recta. No deje que se enrolle bruscamente.

1. Ajuste el interruptor START/STOP (19-4) en START.
2. Presione simultáneamente el bloqueador del acelerador (19-5) y el acelerador (19-6).
3. Ajuste la palanca del estrangulador (19-1) en la posición CHOKE.
4. Presione con fuerza la bomba de combustible (19-3) repetidas veces (10 veces) hasta que se vea gasolina/espuma en la bomba de aspiración.
5. Tire lentamente del cordón de arranque (19-2) hasta que ofrezca resistencia y después siga tirando rápidamente y con fuerza. No extraiga el cordón por completo. Haga retroceder lentamente el tirador de arranque para que el cordón se enrolle de forma correcta.
6. Repita este proceso hasta que el motor se oiga o encienda brevemente.
7. Ajuste la palanca del estrangulador en la posición RUN en cuanto el motor arranque.
8. Tire del cordón de arranque hasta que el motor arranque.
9. Si el motor no arranca, repita los pasos 1-8.
10. Si se suelta el acelerador, el motor funciona en marcha en vacío.

Arranque en caliente

1. Ajuste el interruptor de encendido en START.
 2. Ajuste la palanca del estrangulador en RUN.
 3. Bloquee el acelerador como se describe en el apartado "Arranque en frío".
 4. Tire rápidamente del cordón de arranque 6 veces como máximo. El motor arranca. Mantenga pulsado a fondo el acelerador hasta que el motor marche a un ritmo tranquilo.
- El motor no arranca:
 - Ajuste la palanca del estrangulador en la posición RUN.
 - Tire 5 veces del cordón de arranque.
 - El motor sigue sin arrancar:
 - Espere 5 minutos y, a continuación, vuelva a intentarlo presionando a fondo el acelerador.



Consulte el capítulo "Ayuda en caso de avería".

Desconexión del motor

1. Suelte el acelerador y deje funcionar el motor en ralentí.
2. Conmute el interruptor de encendido a STOP.



¡ATENCIÓN!

El motor continúa en marcha en inercia después de apagarlo. Existe riesgo de lesiones.

Funcionamiento

Haga funcionar el motor siempre en el régimen superior de revoluciones durante los trabajos de podado y corte.

Instrucciones de seguridad



¡ATENCIÓN!

Observe las instrucciones de seguridad y advertencia en la presente documentación y en el aparato.

- Utilice ropa de trabajo adecuada.
- **Asegúrese de mantener una postura firme** mientras trabaja con la máquina.
- Maneje siempre el aparato con las dos manos.
- Mantenga la ropa y el cuerpo alejados del mecanismo de corte.
- Mantenga a terceros alejados de la zona de peligro.
- Nunca mantenga la bobina de hilo por encima de la altura de la rodilla cuando el aparato está en funcionamiento.
- Durante los trabajos de segado en pendiente, sitúese siempre más abajo del mecanismo de corte.
- Nunca trabaje en una colina o pendiente resbaladiza.
- Nunca utilice el aparato cerca de gases o líquidos fácilmente inflamables. Peligro de explosión o incendio.
- Si entra en contacto con un cuerpo extraño:
 - Desconecte el motor.
 - Compruebe si el aparato presenta algún daño.
- Las personas que no estén familiarizadas con la podadora deben practicar primero con el motor desconectado.

Trabajos con la cuchilla de corte

Evitar rebotes



¡ATENCIÓN!

Peligro de lesiones por rebotes incontrolados.

Cuando se trabaja con cuchillas de corte metálicas, se puede producir el rebote del aparato completo o un tirón brusco hacia delante cuando se rozan objetos sólidos como, por ejemplo, árboles, ramas, piedras o similares.

Este rebote se produce de repente, y puede causar la pérdida del control del aparato y lesiones al usuario y otras personas que se encuentren en los alrededores. Las zonas de poca visibilidad y vegetación densa son especialmente peligrosas.

- Sujete el aparato siempre con las dos manos.
- Mantenga una posición firme. Coloque los pies cómodamente separados y cuente siempre con un posible rebote.
- No se confíe y mantenga siempre el equilibrio.
- Antes de empezar a cortar, la cuchilla de corte debe haber alcanzado la máxima velocidad de trabajo.

Durante la limpieza de maleza, pueden salir lanzadas piedras y escombros, y causar graves lesiones. Compruebe que la cubierta de protección está bien colocada. Si las piezas giratorias (mecanismo de corte) se han fijado incorrectamente, se pueden producir accidentes graves. Asegúrese de que el mecanismo de corte está bien colocado antes de comenzar a trabajar.

Segar

- Incline el aparato ligeramente hacia delante y muévalo de derecha a izquierda a una velocidad adecuada y uniforme. De esta forma, el material cortado cae en la superficie ya segada.
- Corte la hierba crecida y la vegetación densa gradualmente. Para esto corte primero la parte superior del material moviendo el aparato hacia la derecha. Después mueva el aparato en la dirección contraria, a la izquierda, y corte la parte inferior.
- En pendientes corte por franjas. Corte una franja paralelamente a la pendiente, después vuelva hacia atrás a la zona segada y proceda con la siguiente franja.
- Ajuste la velocidad del motor y la profundidad de corte a las circunstancias. Si las revoluciones del motor son demasiado bajas, pueden quedar matorrales atascados o enredados en el mecanismo de corte.
- Si queda atascada hierba, ramas u otros objetos en el mecanismo de corte, o si el aparato vibra de manera inusual, desconecte el motor inmediatamente y com-

pruebe el aparato.

- Se pueden producir daños en el embrague debido a un bloqueo del engranaje angular.
- Nunca retire el material atascado mientras el mecanismo de corte está funcionando. Espere a que la cuchilla de corte se detenga.
- Sustituya la cuchilla de corte por una pieza de repuesto original si está desafilada, rota o doblada.

Trabajos con bobina de hilo

Segar

- Incline el aparato ligeramente hacia delante y muévalo de izquierda a derecha a una velocidad adecuada y uniforme.
- Los mejores resultados de corte se obtienen cuando la hierba está seca.
- No pase el hilo de corte junto a muros ni losas, ya que se produce un excesivo desgaste del hilo.
- Corte la hierba crecida y la vegetación densa gradualmente para que la bobina de hilo no se atasque.
- Ajuste la velocidad del motor y la profundidad de corte a las circunstancias. Si las revoluciones del motor son demasiado bajas, pueden quedar matorrales atascados o enredados en el mecanismo de corte.
- Si queda atascada hierba, ramas u otros objetos en el mecanismo de corte, o si el aparato vibra de manera inusual, desconecte el motor inmediatamente y compruebe el aparato.
- Se pueden producir daños en el embrague debido a un bloqueo del engranaje angular.
- El hilo de corte continúa en marcha en inercia después de desconectar la bobina de hilo. Espere a que el hilo se detenga antes de volver a encender el aparato.
- Sustituya la bobina por otra original cuando no quede hilo.

Alargar el hilo de corte

1. Haga funcionar el motor con el acelerador a fondo y golpee ligeramente la bobina de hilo contra el suelo.
 - El hilo se alarga automáticamente.



La cuchilla (cortador de hilo) en la cubierta de protección corta la longitud permitida del hilo.

Trabajos con podadora de altura

Cuando usa incorrectamente la sierra de la podadora de altura, se puede producir un rebote. Para evitar esto:

- Siempre sujete firmemente la podadora de altura con las dos manos.
- Comience a cortar únicamente con la cadena de sierra funcionando.
- Para un mejor control realice los cortes con el borde inferior de la guía. Para esto coloque siempre la podadora en la posición más plana posible.
- Nunca realice cortes con la punta de la guía.
- Cortar con el borde superior puede producir el rebote de la sierra cuando la cadena se atasca o cuando golpea un objeto sólido en la madera.
- Sólo trabaje con cadenas debidamente afiladas y tensadas.

Control de la tensión de la cadena

- Controle regularmente la tensión de la cadena ya que las cadenas de sierra nuevas se alargan.
- La cadena de sierra debe estar ajustada, cuando está fría, a la parte inferior de la guía pero, aún así, se debe poder tirar de ella con la mano.
- La cadena de sierra se alarga y se tuerce con la temperatura de servicio.

¡ATENCIÓN!

Los eslabones de la cadena no deben salirse de la ranura de la parte inferior de la guía; en caso contrario, la cadena podría soltarse. Vuelva a tensar la cadena.



La guía: para evitar el desgaste unilateral de la guía, dele la vuelta cada vez que cambie de cadena.

1. Tire un poco de la cadena con la mano para comprobar si está ajustada correctamente en la rueda dentada y en la guía.



La cadena estará correctamente tensada cuando se pueda levantar unos 3 - 4 mm por el centro de la guía y se pueda tirar de ella fácilmente con la mano.

2. En caso necesario, reajuste la tensión de la cadena, consulte el apartado Tensar la cadena de sierra.

Trabajos con cortasetos

- Incline el cortasetos hasta la posición deseada.
- El diámetro máximo de corte depende del tipo, edad, contenido de humedad y dureza de la madera. Por lo tanto, antes de cortar el seto, recorte las ramas más gruesas con unas tijeras de podar a una longitud adecuada.
- El cortasetos se puede mover para delante y para atrás gracias a su cuchilla de doble cara, o bien de manera oscilante de un lado a otro.
- Primero corte los lados del seto y después la parte superior.
- Corte el seto de abajo hacia arriba.
- Corte el seto de forma trapezoidal. Esto impide la aparición de calvas en la parte inferior del seto por falta de luz.
- Tienda una cuerda que sirva de guía a lo largo del seto si quiere cortar la parte superior de manera uniforme.



¡ATENCIÓN!

Únicamente utilice cuchillas de corte y accesorios originales.

El uso de piezas no originales puede causar lesiones y fallos de funcionamiento en el aparato.

Mantenimiento y limpieza



¡PRECAUCIÓN!

Peligro de lesiones debido a los movimientos de giro de los mecanismos de corte.

- Ajuste los cables Bowden solamente con el motor desconectado.
- Compruebe el funcionamiento sólo con la segadora en horizontal.

Limpieza de la cubierta de protección

1. Desconecte el aparato.
2. Quite los restos de césped con un destornillador o algo similar.



Limpie la cubierta de protección regularmente a fin de evitar el sobrecalentamiento del eje dividido.

Motor

Limpieza del filtro de aire



¡ATENCIÓN!

Nunca utilice el aparato sin filtro de aire. Limpie el filtro de aire periódicamente. Sustituya el filtro si presenta daños.

1. Retire el tornillo en estrella, quite la tapa y extraiga el filtro de aire (20).
2. Limpie el filtro con agua y jabón. No use gasolina.
3. Deje secar el filtro.
4. Monte el filtro siguiendo el orden inverso.

Sustitución del filtro de combustible



¡ATENCIÓN!

Nunca utilice el aparato sin filtro de combustible. En caso contrario, se pueden producir graves daños en el motor.

1. Extraiga completamente la tapa del depósito.
2. Vacíe el combustible existente en un recipiente adecuado.
3. Extraiga el filtro del depósito con la ayuda de un gancho de alambre.
4. Haga un movimiento giratorio para sacar el filtro.
5. Sustituya el filtro.

Ajuste del carburador

El carburador viene óptimamente ajustado de fábrica.

Cambio de bujía

Distancia de los electrodos de la bujía (21) = 0,635 mm [0.025"].

1. Apriete la bujía con un par de apriete de 12 a 15 Nm.
2. Conecte el enchufe a la bujía.

Bobina de hilo

Cambio de la bobina de hilo

1. Presione los dos enganches de la tapa de la bobina y retírela (22).
2. Extraiga la bobina de hilo de la tapa.
3. Elimine la suciedad y los restos de césped.
4. Pase los extremos de los hilos de corte de la nueva bobina por los orificios correspondientes de la tapa.

5. Coloque la bobina con el resorte en la tapa. Asegúrese de que los hilos no se enganchen y tire de ellos 9 cm aprox.
6. Coloque la tapa en la bobina. Los orificios de la tapa deben coincidir con los toques. Presione la tapa hacia abajo hasta que encaje.

Cambio del cortador de hilo

1. Extraiga los tornillos y retire el cortador de hilo que quiere sustituir (23).
2. Atornille el nuevo cortador de hilo.
3. No apriete excesivamente los tornillos.

Afilado del cortador de hilo

1. Separe el cortador de hilo de la cubierta de protección.
2. Fije el cortador de hilo en un tornillo de banco y afílelo con una lima plana. Únicamente afíle en una sola dirección.

Podadora de altura

Rellenar con aceite de cadena de sierra

El depósito de aceite de la podadora de altura no se entrega lleno.



Nunca utilice la podadora de altura sin lubricar la cadena.

El uso del aparato sin aceite de cadena causa daños en la cadena de sierra y la guía.

La óptima lubricación de la cadena determina la vida útil y el rendimiento de corte de la cadena. Durante el funcionamiento del aparato, la cadena se lubrica con aceite automáticamente.

Coloque la podadora de altura sobre una superficie apropiada.

1. Desatornille el tapón (17-1).
2. Llene el depósito con aceite de cadena biodegradable. Utilice un embudo para facilitar el llenado del depósito. Durante el llenado, tenga cuidado de que no entre suciedad en el depósito de aceite.
3. Vuelva a atornillar el tapón.
4. Nunca utilice aceite reciclado o usado. La garantía no tendrá validez si se usan aceites para cadena no autorizados.

Comprobación de la lubricación de la cadena

Compruebe el funcionamiento de la lubricación automática de la cadena encendiendo la podadora de altura y sosteniéndola por la punta en dirección a un cartón o un papel sobre el suelo.

i No toque el suelo con la cadena. Mantenga 20 cm de distancia de seguridad.

Si la mancha de aceite se va haciendo cada vez mayor, significa que el sistema de lubricación automática funciona correctamente.

Si no puede verse ninguna mancha de aceite a pesar de que el depósito esté lleno,

- limpie el conducto de flujo de aceite y el orificio tensor de la cadena.
- regule la lubricación de la cadena como se describe en el capítulo "Regulación de la lubricación de la cadena".

Si sigue sin funcionar a pesar de estas medidas, póngase en contacto con el servicio de atención al cliente.

Regulación de la lubricación de la cadena

La lubricación de la cadena viene ajustada de fábrica. La cantidad de aceite puede variar en función del tipo de madera y de las técnicas de trabajo, por lo que deberá corregirse.

1. Regule la lubricación de la cadena mediante el tornillo de regulación que se encuentra debajo del aparato.

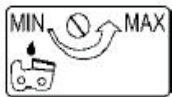

- Girando a la izquierda = gran cantidad de aceite (MAX)
- Girando a la derecha = pequeña cantidad de aceite (MIN)

i La lubricación está correctamente regulada cuando la cadena suelta un poco de aceite durante el funcionamiento del aparato.

Cadena de sierra y guía

La cadena de sierra y la guía están sometidas a un gran esfuerzo y un desgaste excesivo. Cambie la cadena de sierra y la guía de inmediato si no se puede garantizar el funcionamiento correcto del aparato.

Afilado de la cadena de sierra

i Sólo con una cadena afilada y limpia podrá trabajar de forma correcta y segura. Las cadenas dañadas o desafiladas aumentan el riesgo de rebote.

Una cadena de sierra debe afilarse cuando

- se produce sólo polvo de madera en lugar de virutas.
- es necesario hacer presión en la madera con la podadora durante el corte.

Para el usuario inexperto: encargue el afilado de la cadena a un especialista/servicio técnico.

En caso de que se encargue usted mismo del afilado, tenga en cuenta los siguientes datos y utilice la lima redonda suministrada (los accesorios adicionales se adquieren en el establecimiento especializado).

Tipo de cadena de sierra	Oregon 91 P0
Lima redonda	Ø 5,5 mm (7/32")
Distancia del limitador de profundidad T	0,64 mm (0.025")
Ángulo de afilado α	25°
Ángulo de ataque β	60°
Longitud del diente a	3 mm mín.

i No elimine demasiado material durante el afilado.

Recomendamos que utilice un afilador de cadenas para afilar la cadena de sierra.

Limpie la guía (16)

- Compruebe y limpie los orificios de salida de aceite de la guía y la ranura de guía periódicamente.
- Elimine las rebabas que se formen con una lima plana.
- Dé la vuelta a la guía cada vez que afile o cambie de cadena para evitar el desgaste en un solo lado.

i Sustituya inmediatamente la guía si presenta daños.

Rueda dentada

La rueda dentada está sometida a un gran esfuerzo. Compruebe regularmente los dientes de la rueda dentada por si están desgastados o dañados. Limpie la rueda dentada y la fijación de la guía con un cepillo.

 Una rueda dentada dañada o desgastada reduce la vida útil de la cadena, por lo que se debe encargar inmediatamente su sustitución al servicio técnico.

Cortasetos

 Después de cada uso, compruebe si el cortasetos presenta desgaste, especialmente el juego de deslizamiento del mecanismo de corte.

Ajuste del mecanismo de corte

Reajuste la holgura de deslizamiento si

- se queda material atascado entre las cuchillas.
- se ha agrandado debido a un desgaste normal del mecanismo de corte tras un uso prolongado.

Para obtener unos buenos resultados de corte, la holgura de deslizamiento entre la hoja y la espada debe estar correctamente ajustada.

1. Suelte las tuercas de la parte superior del mecanismo de corte (11-2).
2. Apriete ligeramente los tornillos de la parte inferior (11-3) (suéltelos un poco previamente si fuera necesario).
3. Gire los tornillos a la izquierda de un cuarto a media vuelta.
4. Fije los tornillos con el destornillador y apriete las tuercas.
La holgura de deslizamiento estará correctamente ajustada cuando la arandela debajo de la cabeza del tornillo se pueda mover con facilidad de un lado a otro con la mano.
5. Engrase el mecanismo de corte con aceite ecológico.

 Una holgura de deslizamiento insuficiente produce un calor intenso que puede causar daños en el aparato.

Lubricación del cabezal giratorio

El cabezal giratorio se debe lubricar cada 20 horas de servicio con grasa ecológica a través de las tres boquillas de engrase (18).

Limpieza

 Limpie el aparato cuidadosamente después de cada uso para garantizar el funcionamiento adecuado del aparato.

- Limpie todas las piezas móviles periódicamente.
- Limpie la carcasa con un cepillo suave o un paño seco.
- No limpie el aparato con chorros de agua o equipos de limpieza de alta presión.
- No emplee disolventes (gasolina, alcohol, etc.) para limpiar las piezas de plástico ya que podrían dañarse.
- Mantenga las empuñaduras libres de aceite y grasa. No se permite el uso de agua, disolventes y ceras.
- Asegúrese de que las rejillas de ventilación para la refrigeración del motor no estén bloqueadas (peligro de sobrecalentamiento).

Almacenamiento



PRECAUCIÓN -

Riesgo de incendio y explosiones.

No almacene el aparato junto a llamas o fuentes de calor desprotegidas.



PRECAUCIÓN -

Riesgo de incendio y explosiones.

No guarde la máquina con el depósito lleno en edificios en los que los vapores de gasolina puedan entrar en contacto con llamas abiertas o chispas.

- Vacíe el depósito de gasolina antes de almacenar el aparato durante un largo periodo de tiempo (en invierno).
- Vacíe el depósito de gasolina solamente al aire libre.
- Deje enfriar el motor antes de guardarlo.
 1. Vacíe el depósito de combustible.
 2. Arranque el motor y déjelo funcionar en ralentí hasta que se detenga.
 3. Deje enfriar el motor.
 4. Extraiga la bujía con ayuda de una llave de bujías.
 5. Vierta una cucharadita de aceite de dos tiempos en la cámara de combustión.
 6. Tire lentamente del cordón de arranque varias veces para distribuir el aceite en el interior del motor.
 7. Vuelva a colocar la bujía.
 8. Limpie el aparato a fondo y espere.
 9. Almacene el aparato en un lugar fresco y seco.

Nueva puesta en funcionamiento

1. Retire la bujía.
2. Tire completa y rápidamente del cordón de arranque para eliminar el resto de aceite de la cámara de combustión
3. Limpie la bujía, revise la distancia entre los electrodos y sustitúyala en caso necesario.
4. Prepare el aparato para su uso.
5. Rellene el depósito con la mezcla de combustible correcta.

Eliminación del producto



Los aparatos usados no deben desecharse en la basura doméstica.

El embalaje, el aparato y los accesorios están fabricados a partir de materiales reciclables y deben desecharse de la manera correspondiente.

Ayuda en caso de avería

Motor

PROBLEMA	POSIBLE CAUSA	SOLUCIÓN
El motor no arranca	Transcurso erróneo del arranque	Observe el manual de instrucciones
El motor arranca pero no continúa funcionando	Posición errónea de la palanca en CHOKE	Coloque la palanca en RUN
	Bujía sucia, mal ajustada o equivocada	Limpie/ajuste o reemplace la bujía
	Filtro de combustible sucio	Cambie el filtro
El motor arranca pero no funciona a plena potencia	Posición errónea de la palanca en CHOKE	Coloque la palanca en RUN
	Filtro de aire sucio	Limpie o cambie el filtro
El motor marcha bruscamente	Bujía sucia, mal ajustada o equivocada	Limpie/ajuste o reemplace la bujía
Demasiado humo	Mezcla combustible inadecuada	Utilice la mezcla de combustible correcta (proporción 25:1)

Podadora de altura

PROBLEMA	POSIBLE CAUSA	SOLUCIÓN
La cadena no se lubrica	El depósito de aceite está vacío La guía está sucia	Revise el depósito de aceite/Rellene con aceite para cadenas Limpie los orificios de salida de aceite/el conducto de flujo de aceite/la ranura-guía de aceite
El motor no funciona	Revise el depósito de aceite/Rellene con aceite para cadenas	Desbloquee el freno de la cadena

Cortasetos

PROBLEMA	POSIBLE CAUSA	SOLUCIÓN
El aparato funciona intermitentemente	El interruptor de encendido/apagado está defectuoso Error interno	Acuda al servicio técnico de AL-KO
El motor arranca pero no funciona a plena potencia	Error interno	Acuda al servicio técnico de AL-KO
Las cuchillas se calientan	Poca lubricación	Engrase la cuchilla ligeramente
	La cuchilla está desafilada	Acuda al servicio técnico de AL-KO
	La cuchilla está mellada	Acuda al servicio técnico de AL-KO



En caso de problemas que no figuren en esta tabla o que no puede solucionar usted mismo, póngase en contacto con nuestro servicio de atención al cliente.

Declaración de conformidad CE

E

Por la presente, declaramos que este producto, en la versión que hemos comercializado, cumple los requisitos de las directivas europeas armonizadas, los estándares europeos de seguridad y los estándares específicos del producto.

Producto

Multitool

Fabricante

AL-KO Geräte GmbH
Ichenhauser Str. 14
89359 KOETZ
ALEMANIA

Apoderado

Anton Eberle
Ichenhauser Str. 14
89359 KOETZ
ALEMANIA

Número de serie

G2302305

Tipo

BC 330 MT

Directivas CE

2006/42/CE
2004/108/CE
2000/14/CE
2002/88/CE

Normas armonizadas

EN ISO 11806/1 (desbrozadora de gasolina / recortabordes)
EN ISO 10517:2010 (cortasetos de gasolina)
EN ISO 11680-1: 2011 (podadora de altura)
EN ISO 14982/2009 (CEM)

Nivel de potencia acústica medido / garantizado

BC 330 MT 116/119 dB(A)

Evaluación de conformidad

2000 /14/CE
anexo V

Organismo notificado

TÜV Rheinland Product Safety GmbH

Número de identificación

0197

Am Grauen Stein

51105 Colonia

Alemania

Certificado de examen CE de tipo:

número 50034826 0001

Kötz, 2013-01-24



Antonio De Filippo, Managing Director

Garantía

E

Durante el periodo legal de la garantía, nos comprometemos, a nuestra elección, a reparar o sustituir el aparato en caso de defecto de fabricación o material. El periodo de la garantía depende de la legislación del país donde se compró el aparato.

Nuestra garantía solo tiene validez en los siguientes casos:

- Se manipula el aparato correctamente
- Se tienen en cuenta las instrucciones de uso
- Se utilizan piezas de repuesto originales

La garantía no tendrá validez en los siguientes casos:

- Algún intento de reparación del aparato
- Modificaciones técnicas del aparato
- Un empleo inadecuado (p. ej. en caso de uso industrial o municipal)

Quedan excluidos de la garantía:

- Los daños de pintura derivados del desgaste normal
- Las piezas de desgaste que en la ficha de piezas de repuesto están identificadas con el marco XXX XXX (X)
- Motores de combustión: para éstos se aplican las regulaciones de garantía propias del fabricante del motor correspondiente

En caso de garantía, diríjase al comercio donde compró el aparato o al servicio de atención al cliente autorizado más cercano con esta declaración de garantía y el comprobante de compra. De acuerdo con esta garantía, los derechos del comprador permanecen intactos frente al vendedor.

Índice

Descrição do produto	98
Resumo do produto	101
Dados técnicos	101
Observações de segurança	102
Montagem	106
Combustível e consumíveis	107
Colocação em funcionamento	108
Operação	109
Manutenção e conservação	111
Limpeza	114
Armazenamento	114
Nova colocação em serviço	114
Eliminação	114
Ajuda para detectar e eliminar avarias	115
Declaração de conformidade CE	116
Garantia	116

Acerca deste manual

- Leia este manual até ao fim antes de colocar o aparelho em funcionamento. Esta é a condição para um trabalho seguro e um manuseamento sem problemas.
- Observe tanto as instruções de segurança e avisos contidos neste manual, como os afixados no aparelho.
- Este manual constitui parte integrante do produto descrito e deve ser entregue ao comprador no acto da compra do aparelho.

Explicação dos símbolos



Atenção!

O cumprimento exacto destes avisos e observações pode evitar lesões e/ou danos materiais.



Observações especiais para melhor compreensão e manuseamento.

Descrição do produto

A presente documentação descreve uma foice manual com motor a gasolina.

O conjunto completo consiste nos componentes:

- Unidade do motor (1) N.º d/art.º 112983
- Lâmina de corte e adaptador da bobina de fio (conjunto) (2) N.º d/art.º 112986
- Adaptador da podadora (3) N.º d/art.º 112970
- Adaptador de corta-sebes (4) N.º d/art.º 112971

Significado dos símbolos na unidade do motor

	Atenção!
	Leia sempre o manual de instruções
	Usar óculos de protecção, capacete de protecção, protecção para os ouvidos
	Usar luvas de protecção
	Usar calçado de protecção
	Manter o corpo e o vestuário afastados da ferramenta de corte.
	Perigo devido a objectos projectados para fora
	A distância entre o aparelho e terceiros deve ser, no mínimo, de 15 m.





Significado dos símbolos na lâmina de corte/ adaptador da bobina de fio

	Leia sempre o manual de instruções
	Usar óculos de protecção, capacete de protecção, protecção para os ouvidos
	Usar luvas de protecção
	Usar calçado de protecção
	Manter pessoas afastadas. Distância de segurança mínima de 15 m
	Perigo devido a objectos projectados
	Cuidado com ressaltos
	Rotações máx. da lâmina de corte 6.200 rpm
	Rotações máx. da lâmina de corte 6.200 rpm

Significado dos símbolos no adaptador de corta-sebes

	Leia sempre o manual de instruções
	Usar óculos de protecção, capacete de protecção, protecção para os ouvidos
	Usar luvas de protecção
	Usar calçado de protecção
	Manter as pessoas afastadas do mecanismo de corte. Distância de segurança mínima de 15 m
	Comprimento de corte 400 mm

Significado dos símbolos na podadora

	Leia sempre o manual de instruções
	Usar óculos de protecção, capacete de protecção, protecção para os ouvidos
	Usar luvas de protecção
	Usar calçado de protecção
	Manter as pessoas afastadas do mecanismo de corte. Distância de segurança mínima de 15 m
	Nunca opere a podadora nas imediações de cabos eléctricos e de telefone. Ao trabalhar com a podadora, mantenha uma distância de segurança de 10 m em relação a cabos eléctricos aéreos e expostos.
	Comprimento da calha-guia 310 mm
	Comprimento máx. de corte 260 mm
	Óleo para correntes de serra
	Ajuste da lubrificação da corrente de serra

Dispositivos de segurança e protecção



Atenção - Perigo de lesões!

Os dispositivos de segurança e de protecção nunca devem ser desactivados!



Atenção - Perigo de lesões!

A unidade do motor não pode ser operada sem adaptador (lâmina de corte, bobina de fio, podadora ou corta-sebes).
Utilizar exclusivamente as ferramentas com adaptador contidas na embalagem do aparelho original.

Paragem de emergência

Em caso de emergência, colocar o interruptor da ignição em "STOP".

Placa de protecção contra a queda de pedras

Protege o utilizador contra objectos projectados. Durante a operação, o corta-fios integrado corta o fio de corte para o comprimento admissível.

Haste bipartida

Mediante a haste bipartida é possível montar facilmente a unidade do motor com os adaptadores desmontando os componentes após o trabalho e armazenando-os sem precisar de muito espaço.

Os adaptadores são fixados na haste bipartida.

Uso devido



Atenção!

Existe o perigo de lesões!

- O uso devido compreende também o cumprimento de todas as condições regulamentadas pelo fabricante para a operação, manutenção e reparação, bem como o cumprimento das instruções de segurança constantes do manual.
- Qualquer outra utilização, para além da definida, é considerada como uso indevido. Os danos daí resultantes não são da responsabilidade do fabricante. O risco é unicamente do utilizador.
- Alterações não autorizadas nos equipamentos fazem caducar qualquer responsabilidade civil do fabricante para os danos de qualquer natureza daí resultantes.
- O aparelho pode ser preparado, utilizado e mantido exclusivamente por pessoas familiarizadas com o mesmo e que foram informadas relativamente aos perigos inerentes. Os trabalhos de reparação podem ser efectuados exclusivamente pelo fabricante ou por pontos de assistência técnica indicados pelo mesmo.

Para lâminas de corte / bobinas de fio é válido o seguinte:

- A lâmina de corte pode ser usada exclusivamente para aparar relvas e plantas e para cortar mata no domínio privado (não comercial).
- O adaptador da bobina de fio é adequado para o corte de relva e plantas semelhantes, bem como para aparar arestas de relvado que não podem ser cortadas com corta-relvas, em jardins domésticos e de lazer.
- O aparelho não deve ser usado em espaços, jardins ou parques públicos, nem em estradas, agricultura ou silvicultura.

- O aparelho não deve ser utilizado para o corte e a trituração de
 - sebes, arbustos e matagal
 - flores
 - material para compostagem.

Para a podadora é válido o seguinte:

- A podadora é adequada exclusivamente para o corte de ramos em árvores em pé.
- A podadora não é adequada para cortar árvores, rebentos ou mato e matagal.
- A podadora não pode ser utilizada para serrar materiais de construção ou sintéticos.
- A podadora é adequada exclusivamente para a utilização privada em jardins domésticos e de lazer.
- A podadora não é adequada para trabalhos de silvicultura (remoção de ramos na floresta).

Para o corta-sebes é válido o seguinte:

- O corta-sebes destina-se exclusivamente ao corte de ramos e brotos em sebes e arbustos, em jardins domésticos e de lazer.
- Sendo um corta-sebes para jardins domésticos e de lazer, o presente aparelho não pode ser considerado adequado para a utilização em espaços, parques e recintos desportivos públicos, nem na agricultura ou silvicultura.
- O aparelho não deve ser utilizado para o corte de relvados, arestas de relvados ou para a fragmentação de compostagem.

Riscos residuais

Devido à construção definida pela finalidade de utilização, e mesmo em caso de uso devido e não obstante da observação de todos os regulamentos de segurança pertinentes, podem continuar a existir riscos residuais.

Tais riscos residuais podem ser minimizados observando as "Instruções de segurança", bem como o "Uso devido" e o Manual de instruções na sua totalidade.

Os cuidados perante terceiros e precauções reduzem o risco de lesões e danos materiais.

- O presente aparelho gera campos electromagnéticos durante a sua utilização. Em determinadas circunstâncias, tais campos podem prejudicar implantes médicos passivos e activos. Para reduzir o perigo de lesões graves, recomendamos às pessoas portadoras de implantes médicos a consulta do seu médico e do fabricante do respectivo implante antes de manusearem e operarem o aparelho.
- Podem ser provocadas lesões devido a vibrações de mão e braço em caso de utilização prolongada do aparelho ou se o mesmo não for operado e mantido devidamente.
- Danos para os ouvidos em caso de trabalhos prolongados sem protecção dos ouvidos.

- Perigo de queimaduras em caso de contacto directo com componentes quentes.
- Perigo de intoxicação com monóxido de carbono em caso de utilização do aparelho em espaços fechados ou mal ventilados.
- Perigo de incêndio.

Para lâminas de corte / bobinas de fio é válido o seguinte:

- Perigo de lesões de dedos e mãos devido ao contacto manual com a ferramenta de corte em funcionamento.
- Perigo de lesões dos pés devido ao contacto directo com a ferramenta de corte na zona não resguardada.
- Projecção de pedras e terra

Para a podadora é válido o seguinte:

- Perigo de ressaltos em caso de contacto directo da ponta da calha-guia com um objecto sólido.
- Perigo de lesões dos dedos e mãos causados pela ferramenta (corrente de serra).
- Lesões por objectos projectados pela peça trabalhada.

Para o corta-sebes é válido o seguinte:

- Lesões por objectos projectados pela peça trabalhada.
- Quebra e projecção de partes da lâmina.

Em resumo, não obstante todas as precauções tomadas, podem continuar a existir riscos residuais não imediatamente evidentes.

Resumo do produto

O resumo do produto (1) fornece uma visão global do aparelho. Está representada a versão com adaptador da bobina de fio.

Vista geral das peças (1)

1	Motor a gasolina
2	Olhal para o cinto de apoio
3	Bloqueio da alavanca do acelerador
4	Alavanca do acelerador
5	Interruptor de ignição START/STOP
6	Pega
7	Fixação da haste bipartida
8	Haste bipartida
9	Placa de protecção
10	Corta-fios
11	Tampa da bobina de fio com a bobina de fio

As referências às imagens contidas na secção de imagens é feita mediante o (N.º da imagem). Os (N.º da imagem - N.º do passo de trabalho) referenciam passos de trabalho visualizados na secção de imagens.

Dados técnicos

BC 330 MT (conjunto completo)

N.º artigo	112942
Modelo do motor	2 tempos, arrefecido a ar
Cilindrada	32,6 cm ³
Potência	1,1 kW
Peso em seco (EN ISO 11806)	6,7 kg
Peso operacional sem gasolina	7,5 kg
Volume de combustível	1,1 l
Ignição	electrónica
Vela de ignição	L8RTC
Accionamento	Embraiagem centrífuga
Punho	Punho de "bicicleta"
Nível de emissão sonora (ISO 22868)	113 dB ±LpA 3 dB
Nível de pressão sonora (ISO 22868)	102 dB
Vibração (ISO 22867)	≤ 15 m/s ² tolerância K 2,25 m/s ²
Diâmetro de fio	2,5 mm
Largura de corte - fio	41 cm
Largura de corte da lâmina de corte	24 cm
Comprimento de corte do corta-sebes	39 cm
Comprimento de lâmina da serra de corrente	25 cm
Rotações máx. do motor	9.500 rpm

Rotações de ralenti do motor	2.800 ± 150 rpm
Rotações da ferramenta (lâmina de corte)	7.500 rpm
Acessórios:	
Lâmina de corte	N.º d/art.º 112405
Bobina de fio	N.º d/art.º 112406
Corrente	N.º d/art.º 112972

BC 330 MT (unidade do motor)

N.º d/art.º	112943
Modelo do motor	2 tempos, arrefecido a ar
Cilindrada	32,6 cm ³
Potência	0,9 kW
Peso em seco (EN ISO 11806)	5,2 kg
Peso operacional sem gasolina	6,2 kg
Quantidade de carburante	1,1 l
Ignição	electrónica
Vela de ignição	L8RTC
Accionamento	Embraiagem centrífuga
Nível de emissão sonora (ISO 22868)	113 dB ± LpA 3 dB
Nível de pressão sonora (ISO 22868)	102 dB
Rotações máx. do motor	9.500 rpm
Rotações de ralenti do motor	2.800 ± 150 rpm
Rotações da ferramenta (lâmina de corte)	7.500 rpm

Observações de segurança

Atenção!

Tenha em consideração as indicações seguintes, para sua própria protecção e protecção de terceiros contra possíveis ferimentos.

Por essa razão, antes da colocação em funcionamento deste produto, leia e observe as indicações e instruções relativas à prevenção de acidentes da sua associação profissional ou as normas de segurança válidas no seu país, para sua protecção e protecção de terceiros contra possíveis ferimentos.

- Transmita as instruções de segurança a todas as pessoas que trabalham com a máquina.
- Guarde bem estas instruções de segurança.
- As reparações que impliquem o corte dos dispositivos de segurança devem ser efectuadas pelo fabricante ou por empresas por este indicadas.
- Antes da utilização, familiarize-se com o aparelho, recorrendo ao manual de instruções original.
- Não utilize o aparelho para finalidades que não lhe estão destinadas (ver Uso corrente).
- Seja atento. Tenha em atenção o que está a fazer. Seja cauteloso no trabalho. Não utilize o aparelho se estiver cansado ou sob a influência de substâncias químicas, álcool ou medicamentos. Um momento de distração durante o uso do aparelho pode conduzir a ferimentos graves.
- As crianças e jovens menores de 18 anos, bem como pessoas que não estejam familiarizadas com o aparelho, não estão autorizadas a operá-lo.
- Mantenha crianças, pessoas e animais afastadas da sua área de trabalho (distância mínima de 15 m).
- Não permita que outras pessoas, em especial crianças, mexam na ferramenta ou no motor.
- Deve evitar a utilização da máquina, quando se encontram pessoas, em especial crianças, nas proximidades.

Equipamento de protecção pessoal

Nunca trabalhe sem o equipamento de protecção adequado:

- não use roupas largas nem jóias; estas podem ficar presas nas peças móveis
- rede para o cabelo, se este for comprido
- capacete de protecção testado em situações em que sejam possíveis ferimentos na cabeça.
- protecção de rosto
- protecção de ouvidos
- colete protector com cor sinalizadora
- calças e luvas com revestimento de protecção

- botas anti-derrapantes (calçado de protecção) com protecção contra corte e boqueira de protecção
- extintor de incêndio e pá (podem ocorrer faíscas durante o trabalho)
- material de primeiros-socorros
- se necessário, telemóvel

Instruções de segurança - Antes do trabalho

Efectue, antes da colocação em funcionamento e regularmente durante o trabalho, as verificações seguintes.

Observe as secções correspondentes no manual de instruções original:

- O aparelho está completo e montado conforme as instruções?
- O aparelho encontra-se em bom estado e seguro?
- Os punhos estão limpos e secos?
- **Certifique-se, antes do início do trabalho, de que:**
 - não permanecem na área de trabalho outras pessoas, crianças ou animais;
 - está garantido um recuo sem obstáculos para si;
 - a área dos pés se encontra livre de corpos estranhos, mato e ramagens;
 - garante uma postura segura.
- O local de trabalho encontra-se livre de perigos de tropeço? Mantenha a sua área de trabalho em ordem! A desordem pode provocar perigos - perigo de tropeço!
- **Avalie as influências do ambiente:**
 - Não trabalhe em condições de iluminação reduzida (por exemplo; nevoeiro, chuva, tempestade de neve ou anoitecer). Deixa de reconhecer particularidades na área de queda - perigo de acidente!
 - Não utilize o aparelho perto de líquidos ou gases combustíveis - perigo de queimadura!
 - O utilizador é responsável pelos acidentes ou perigos ocorridos relativamente a terceiros ou a si próprio.

Instruções de segurança - Operação

- Nunca trabalhe só com uma mão. Segure sempre bem o aparelho com as duas mãos.
- Nunca trabalhe
 - com os braços esticados
 - em locais de difícil acesso
 - acima da altura dos ombros – em cima de um escadote, de um andaime ou de uma árvore.
- Trabalhe sobre uma base anti-derrapante e plana. Evite posturas corporais anómalas. Procure uma postura segura e mantenha sempre o equilíbrio.
- Desligue o aparelho durante as pausas no trabalho e posicione-o de maneira a que ninguém se magoe. Proteger o aparelho de acesso inadvertido.

Instruções de segurança - Durante o trabalho

- Nunca trabalhe sozinho. Mantenha sempre contacto verbal e visual com outras pessoas, para que lhe possa ser prestada ajuda em caso de emergência.
- Pare imediatamente o motor em caso de perigo eminente ou em caso de emergência.
- Nunca deixe o aparelho em funcionamento sem supervisão.
- O aparelho produz agentes tóxicos! Nunca o deixe trabalhar em espaços fechados ou com pouca ventilação. Providencie renovação de ar suficiente, quando trabalhar em poços, trincheiras ou ambientes estreitos. Existe o perigo de intoxicação por monóxido de carbono ou morte por asfixia.
- Termine imediatamente o trabalho, em caso de ocorrência de problemas corporais (por exemplo, dores de cabeça, tonturas, náuseas, etc.) - Existe um perigo maior de acidente!
- Não sobrecarregue a máquina! Trabalhará melhor e de forma mais segura dentro do intervalo de potência especificada.
- Inclua pausas durante o trabalho, para permitir que o motor arrefeça.
- Não coloque o aparelho quente na relva seca ou sobre objectos combustíveis.
- Nunca toque no silenciador ou no motor, enquanto o aparelho estiver em funcionamento ou pouco depois de este parar. Perigo de queimadura!

Vibrações

Quando pessoas com problemas de circulação sanguínea são expostas de forma demasiado frequente a vibrações, podem ocorrer danos no sistema nervoso ou em vasos sanguíneos.

Pode reduzir as vibrações:

- através da utilização de luvas de trabalho quentes e fortes
- através da redução do tempo de trabalho (incluir pausas mais prolongadas)

Dirija-se a um médico, caso os seus dedos inchem, se sintam indispostos ou caso os seus dedos fiquem dormentes.

Instruções de segurança gerais

- **Trate cuidadosamente do seu aparelho:**
 - Cumpra as instruções de manutenção e as indicações para a substituição da ferramenta.
 - Mantenha os punhos secos e livres de resina, óleo e gordura.
- **Monte apenas as ferramentas de cortes específicas para o aparelho.** O uso de outras ferramentas e de outros acessórios pode implicar um perigo de ferimentos.
- **Verifique a existência de eventuais danos na máquina.**
 - Antes de prosseguir com a utilização do aparelho, deve inspeccionar cuidadosamente os dispositivos de protecção relativamente ao seu funcionamento correcto e devido. Opere apenas a máquina com os dispositivos de protecção completos e correctos e não altere nada no aparelho que possa prejudicar a segurança.
 - Verifique se as peças móveis funcionam correctamente e não ficam presas ou se existem peças danificadas. Todas as peças devem ser correctamente montadas e todas as condições respeitadas, para garantir uma operação correcta.
 - Os dispositivos de protecção e componentes danificados devem ser correctamente reparados ou substituídos por uma oficina reconhecida da especialidade, excepto se determinado em contrário no manual de instruções.
 - Os autocolantes de segurança danificados ou ilegíveis devem ser substituídos.
- Não deixe nenhuma ferramenta encaixada no aparelho! **Verifique sempre, antes da activação, que todas as ferramentas se encontram afastadas.**
- Guarde os aparelhos que não utiliza em local seco, fechado longe do alcance de crianças.
- Não efectue mais nenhuma reparações no aparelho, para além das descritas no Capítulo "Manutenção" e contacte antes imediatamente o fabricante ou o serviço de assistência técnica competente.
- As reparações no aparelho devem ser efectuadas pelo fabricante ou por um dos seus pontos de assistência técnica.
- Usar apenas peças sobressalentes, acessórios e acessórios especiais de origem. Através da utilização de outras peças sobressalentes e de outros acessórios, podem ser provocados acidentes para o utilizador. Os danos daqui resultantes não são da responsabilidade do fabricante.

Instruções de segurança, Lâmina de corte/bobina de fio

- Antes de cortar, elimine todos os corpos estranhos (p. ex.: pedras, ramos, fio, etc.). Durante o trabalho, tenha em atenção a existência de outros corpos estranhos.
- Antes de ligar o aparelho, observe para que a ferramenta de corte não toque no chão.
- Antes de ligar o aparelho, tenha em atenção para que os seus pés e mãos se encontram a uma distância segura da ferramenta de corte.
- Inicie o corte apenas quando a ferramenta de corte tiver atingido o número de rotações total.
- Nunca toque em objectos fixos (pedras, troncos) com a ferramenta de corte em movimento.
- A ferramenta de corte continua em movimento depois de desligada! Não a tente parar com as mãos.
- Desligue o aparelho e retire a ficha da vela de ignição em caso de:
 - contacto do aparelho com pedras, pregos ou outros objectos estranhos
 - Trabalhos de reparação
 - Trabalhos de manutenção e de limpeza
 - Eliminação de avarias
 - Transporte e armazenamento
 - Troca da ferramenta de corte
 - Deixar a máquina sem supervisão (inclusivamente durante breves interrupções)

Instruções de segurança, Podadora

- Quem trabalha com a podadora, deve provar ter formação correspondente à aplicação prevista e estar familiarizado com o uso da podadora e do equipamento de protecção pessoal.
- Use apenas uma combinação de calha-guia e serra apropriada, conforme descrito em "Dados técnicos". Combinações incorrectas aumentam o perigo de ressalto!
- O reservatório de óleo (lubrificação de corrente) está cheio? Verifique regularmente o nível do óleo. Reponha imediatamente o óleo da corrente da serra, para que esta não funcione a seco.
- A corrente da serra está bem tensionada? Observe o procedimento na secção "Tensionar a corrente de serra".
- A corrente da serra está bem afiada? Utilize apenas correntes de serra bem afiadas, porque as correntes mal afiadas não só aumentam o perigo de ressalto, como também sobrecarregam o motor.
- Não utilize correntes com fissuras ou correntes deformadas.
- Ao ligar a podadora, deve apoiá-la e segurá-la de forma segura. A corrente e a calha-guia devem estar livres.
- Inicie o corte apenas, quando a serra de corrente tiver atingido o número de rotações total.
- Não tente encontrar um corte já existente.
- Não utilize a podadora para levantar ou deslocar madeira.
- Serre com cuidado madeira que esteja farpada. Existe um perigo de ferimentos através de pedaços de madeira arrastados.
- Opere apenas a podadora, se estiver numa postura segura.
- Mude com regularidade a posição de trabalho, para evitar uma única postura de trabalho.
- Tenha em atenção para que a madeira se encontre livre de corpos estranhos (pregos, etc.).
- Esteja atento ao final do corte com a serra. Assim que a podadora se liberta da madeira, a força do peso muda. Existe perigo de ocorrência de acidentes para as pernas e pés.
- Afaste a podadora do corte apenas com a serra de corrente em movimento.
- Caso a serra fique presa na madeira, desligue imediatamente o aparelho. Utilize uma cunha para conseguir libertar novamente a calha-guia.
- Com a serra em movimento, nunca toque em cercas metálicas ou no chão.
- Durante as pausas no trabalho, deve proteger (aplicar a protecção de corrente) e pousar a podadora, para que ninguém se magoe. Proteger a podadora de acesso inadvertido.

- Desligue o aparelho e puxe o terminal da vela de ignição em caso de:
 - contacto da podadora com o solo, pedras, pregos ou outros objectos estranhos. Verificar imediatamente a corrente e a calha-guia
 - Trabalhos de reparação
 - Trabalhos de manutenção e de limpeza
 - Eliminação de avarias
 - Transporte
 - Ajustar a tensão da corrente
 - Troca da corrente
 - Deixar a máquina sem supervisão (inclusivamente durante breves interrupções)

Instruções de segurança, corta-sebes

- Elimine sem falta as peças estranhas da sebe (p. ex.: arame), dado que podem danificar o dispositivo de corte do corta-sebes.
- Atenção aos cabos eléctricos aéreos.
- Mantenha as mãos e os pés afastados do dispositivo de corte, quando estes se deslocam.
- Não utilize o corta-sebes para levantar ou afastar pedaços de madeira ou outros objectos.
- Quando solta a alavanca do acelerador, o dispositivo de corte continua a trabalhar durante um breve período (efeito de roda livre).
- Inicie o corte com o dispositivo de corte em funcionamento.
- Não utilize um dispositivo de corte rombo, rachado ou danificado.
- Com o dispositivo de corte em movimento, nunca toque em cercas metálicas ou no chão
- Desligue o motor e espere que a máquina pare, quando
 - o dispositivo de corte tocar num corpo estranho.
 - o ruído de funcionamento aumentar.
 - a máquina apresentar fortes vibrações fora do comum. Puxe o terminal da vela de ignição e tome as medidas seguintes:
 - verificar a existência de danos na máquina;
 - verificar a existência de peças soltas e fixar todas as peças soltas;
 - trocar as peças danificadas por peças equivalentes ou mandar reparar.
- Desligue o aparelho e puxe o terminal da vela de ignição
 - para eliminação de material de corte preso
 - para eliminação de avarias
 - durante as pausas no trabalho
 - antes de deixar o corta-sebes sem supervisão

Montagem



Atenção!

O aparelho só pode ser operado, após montagem completa.

Unidade do motor

Montar punho

1. Coloque a parte inferior do punho na manga de borracha localizada no tubo da haste da unidade do motor (5).
2. Coloque o punho na parte inferior do punho e fixe as duas peças com os parafusos, anilhas e anilhas de mola.

Lâmina de corte

Montagem da chapa de protecção

1. Colocar chapinhas metálicas (6-2) por baixo da chapa de protecção (6-3).
2. Fixar com 4 parafusos (6-1) na haste bipartida.



A lâmina (corta-fios) integrada na chapa de protecção corta automaticamente o fio cortante ao comprimento ideal.

Montagem da lâmina de corte

1. Desmontar a pequena protecção de corte na chapa de protecção.
2. Retirar a cavilha fendida (8-8) e remover a flange (8-5).
3. Colocar a lâmina de corte (8-4) no disco de arrasto (8-2) de forma a que o orifício da lâmina de corte fique posicionado exactamente no círculo-guia do disco de arrasto.
4. Colocar a flange (5) na lâmina de corte, de forma a que o lado plano aponte para a lâmina de corte.
5. Apertar a porca de fixação (7) no mandril-guia do veio de accionamento (1). Colocar a chave sextavada (3) no orifício previsto para o efeito e apertar, rodando a chave para a esquerda.
6. Fixar a porca com a cavilha fendida.
7. Montar novamente a pequena protecção de corte na chapa de protecção.

Adaptador da bobina de fio

Montagem da bobina de fio (7)

1. Remover a cavilha fendida e a flange.
2. Colocar a chave sextavada no orifício do disco de arrasto e enroscar a bobina de fio no mandril-guia do veio de accionamento, rodando-a para a esquerda.
3. Travar o disco de arrasto com a chave sextavada, para apertar a bobina de fio.

Unidade do motor

Ajuste do cinto de ombro



Atenção!

Utilizar sempre o cinto de ombro durante o trabalho. Encaixar o cinto de ombro apenas depois do arranque do motor, no ralenti.

1. Passe o cinto de ombro primeiro sobre o ombro esquerdo.
2. Encaixar os ganchos de fecho nos olhais (1-2).
3. Verificar o comprimento do cinto de ombro com alguns movimentos oscilantes, sem efectuar o arranque do motor.
 - O adaptador da bobina de fio ou a lâmina de corte devem movimentar-se paralelamente ao piso.

Conjunto completo

Montagem da haste bipartida

1. Soltar a contra-porca (9-1) e retirar um pouco a cavilha fendida (9-2).
2. Meter a parte inferior da haste com a placa de protecção na parte superior da haste - inserir a ranhura-guia no lado da cavilha fendida. (9-3).
3. Voltar a soltar a cavilha fendida (10-1) e fixar a haste bipartida inferior com a contra-porca (10-2).

Desmontagem da haste bipartida

1. Soltar a contra-porca (9-1) e retirar um pouco a cavilha fendida (9-2).
2. Puxar a parte inferior da haste bipartida com a chapa de protecção para fora da parte superior da haste bipartida (10-3).

A Multitool BC 3030 MT pode ser armazenada sem ocupar muito espaço.

Montagem da extensão da haste bipartida na podadora e no adaptador do corta-sebes.

1. Meter o veio de ranhuras múltiplas da extensão da haste bipartida na podadora ou no adaptador de corta-sebes (3-1, 4-1).
2. Meter o parafuso no ofício (3-2, 4-2) e apertar.
3. Apertar o parafuso de aperto (3-3, 4-3).

Adaptador da podadora

Montagem da calha-guia e da serra de corrente



Atenção!

Antes de qualquer trabalho na calha-guia ou serra de corrente, desligar o motor e usar luvas de protecção.

1. Desaparafuse a porca de fixação (13-1) e retire a tampa (13-2).
2. Rode o parafuso tensor da corrente (13-2) no sentido contrário ao dos ponteiros do relógio, até a cavilha-tensora da corrente (13-4) se encontrar na extremidade traseira da rosca.
3. Insira a corrente na ranhura-guia rotativa da calha-guia (14).
Tenha em atenção o sentido de marcha correcto dos elos da corrente (16).
4. Encaixe a calha-guia. A cavilha-tensora (15-1) deve engrenar no respectivo orifício-tensor de corrente da calha-guia.
5. Durante a montagem, tenha em atenção para que os elos da corrente estejam correctamente posicionados na ranhura-guia e na roda da corrente.
6. Volte a colocar a tampa (13-2) e aperte bem a porca de fixação (13-1).
7. Tensione a corrente da serra, conforme descrito no parágrafo "Tensionar a corrente de serra".

Tensionar a corrente da serra

1. Solte a porca de fixação (13-1), no máximo, por 1 volta.
2. Levante a ponta da calha-guia ligeiramente e rode o parafuso-tensor da corrente (13-3) no sentido dos ponteiros do relógio, até ser atingida a correcta tensão da corrente.
3. A corrente encontra-se tensionada correctamente se for possível levantá-la em cerca de 3-4 mm, no centro da calha-guia (16)
4. Rode o parafuso-tensor da corrente no sentido contrário ao dos ponteiros do relógio, se a corrente estiver demasiado tensionada.
5. Verifique se os elos da corrente se encontram correctamente posicionados na ranhura-guia da calha-guia.
6. Volte a apertar as porcas de fixação.

Adaptador do corta-sebes

A inclinação do adaptador do corta-sebes pode ser ajustada para uma utilização ideal.

1. Soltar a alavanca de regulação (11-1).
2. Inclinar o aparelho para a posição desejada.
3. Apertar a alavanca de regulação.
4. Antes dos trabalhos, retirar as calhas de protecção (12).

Combustível e consumíveis

Observações de segurança



AVISO - Perigo de incêndio!

A gasolina é altamente inflamável!



CUIDADO - Perigo de envenenamento!

Nunca deixe o motor em funcionamento em espaços fechados.

- **Certifique-se de que não derrama combustível do motor, depósito ou das derrama de combustível.**
- **Guardar e misturar a gasolina exclusivamente nos recipientes próprios para esse efeito**
- **Abasteça o combustível exclusivamente ao ar livre**
- **Nunca fume quando estiver a abastecer o depósito de combustível**
- **Nunca abra a tampa do depósito de combustível com o motor a trabalhar ou com o motor quente**
- **Substitua o depósito ou o tampão do depósito se estiverem danificados**
- **Certifique-se de que fecha sempre bem as tampas do depósito**
- **Em caso de derrame de combustível:**
 - Nunca coloque o motor em funcionamento
 - Evite qualquer tentativa de ignição
 - Limpe o aparelho
 - Deixe evaporar o combustível residual.

Criar mistura carburante

 Utilize apenas combustível de relação 25:1. Recomenda-se a utilização de carburantes com um reduzido teor de bioetanol < 5%.

1. Encha a gasolina e o óleo de marca para motores de 2 tempos num recipiente adequado, conforme a tabela.
2. Misture bem as duas partes.

Relação de mistura carburante

Processo de mistura	Gasolina	Óleo de mistura
25 partes de gasolina	1 l	40 ml
1 parte	3 l	120 ml
Óleo para motores de 2 tempos	5 l	200 ml

Colocação em funcionamento

ATENÇÃO!

Antes da colocação em funcionamento realize sempre uma inspecção visual do equipamento. O termo Ferramenta de corte abrange lâminas de corte, bobinas de fio, serras de corrente, bem como lâminas de corta-sebes.

- O aparelho não pode ser utilizado com ferramenta(s) de corte e/ou elemento(s) de fixação solto(s), danificado(s) ou gasto(s).
- Pendure o cinto de apoio à volta do ombro esquerdo e encaixe o cinto no olhal para o cinto localizado na unidade do motor (1-2).
- Assumir uma postura segura.
- Operar sempre a lâmina de corte com a chapa de protecção.
- Cumpra as disposições específicas do país relativas aos horários em que o equipamento pode ser utilizado.
- Ter sempre em atenção o manual de instruções fornecido pelo fabricante do motor.
- Verificar a existência de danos ou fissuras na ferramenta de corte e substituir as peças danificadas e gastas por peças de origem, antes da utilização.

Arranque do motor

 **CUIDADO - Perigo de envenenamento!**
Nunca deixe o motor em funcionamento em espaços fechados.

 Encurtar o fio de corte 13 cm, antes do arranque, para não sobrecarregar o motor.

Níveis da borboleta de arranque (regulação do choke)



Arranque a frio

ATENÇÃO - Perigo de ressalto!

Puxar o cabo de arranque sempre a direito. Não deixar ressalta-lo abruptamente.

1. Coloque o interruptor START/STOP (19-4) na posição START.
2. Pressione o bloqueio da alavanca do acelerador (19-5) e accione simultaneamente a alavanca do acelerador (19-6).
3. Coloque a alavanca da borboleta (19-1) na posição CHOKE.
4. Pressione vigorosamente a bomba de combustível (19-3) várias vezes (10 vezes) até se poder ver gasolina/espuma na bomba de sucção.
5. Puxe lentamente o cabo de arranque (19-2) até sentir resistência e, em seguida, puxe o resto rápida e vigorosamente. Não puxe o cabo de arranque totalmente para fora e recue lentamente o manípulo de arranque, para que o cabo de arranque seja enrolado correctamente.
6. Repita o processo, até que o motor efectue a ignição de forma audível e rápida.
7. Coloque a alavanca da borboleta na posição RUN assim que o motor tenha efectuado o arranque.
8. Puxar o cabo de arranque até que o motor efectue o arranque.
9. Caso o motor não efectue o arranque, repita os passos 1 a 8.
10. Caso soltar a alavanca, o motor trabalha ao ralenti.

Arranque a quente

1. Colocar o interruptor da ignição em START.
2. Colocar a alavanca da borboleta em RUN.
3. Travar a alavanca como em "Arranque a frio".

4. Puxar rapidamente o cabo de arranque por, no máximo, 6 vezes - o motor efectua o arranque. Manter a alavanca do acelerador totalmente pressionada, até o motor trabalhar uniformemente.
- O motor não arranca:
 - Colocar a alavanca da borboleta em RUN.
 - Puxar o cabo de arranque 5 vezes.
 - Se o motor continuar sem arrancar:
 - Aguardar 5 minutos e experimentar novamente com a alavanca do acelerador pressionada.



Observar o capítulo "Ajuda em caso de avarias".

Desligar o motor

1. Soltar a alavanca do acelerador e deixar o motor trabalhar ao ralenti.
2. Colocar o interruptor da ignição em STOP.



ATENÇÃO!

O motor continua a trabalhar depois de desligado - Perigo de ferimentos!

Operação

Durante operações de corte e aparo, deixar o motor trabalhar sempre a rotações elevadas.

Observações de segurança



ATENÇÃO!

Ter em atenção as instruções de segurança e indicações de aviso presentes nesta documentação e no aparelho!

- Usar vestuário adequado.
- Durante o trabalho, ter em atenção uma postura segura.
- Operar o aparelhos sempre com as duas mãos.
- Manter o corpo e o vestuário afastados da ferramenta de corte.
- Manter terceiros afastados da área de perigo.
- Nunca segurar o adaptador da bobina de fio acima da altura dos joelhos, quando o aparelho se encontra em funcionamento.
- Durante trabalhos de ceifa em declives, posicionar-se sempre por baixo da ferramenta de corte.
- Nunca trabalhar em colinas ou declives escorregadios ou derrapantes.
- Nunca utilizar o aparelho perto de líquidos ou gases facilmente inflamáveis.
Perigo de explosão e/ou incêndio!

- Após contacto com um corpo estranho:
 - Desligar o motor.
 - Verificar a existência de danos no aparelho.
- As pessoas que não estão familiarizadas com o cortador, devem testar o manuseio com o motor desligado.

Trabalhar com a lâmina de corte

Evitar ressalto.



ATENÇÃO!

Perigo de ferimento devido a ressaltos descontrolados!

Durante trabalhos com lâminas de corte metálicas, em caso de contacto com objectos sólidos (árvores, ramos, pedras ou semelhantes) pode ocorrer um ressalto de todo o aparelho ou um impulso forte para a frente.

Este ressalto ocorre sem aviso prévio e pode conduzir à perda de controlo sobre o aparelho e a perigo para o utilizador e pessoas próximas. Ocorre um perigo especial em áreas de visibilidade difícil e vegetação abundante.

- Segure sempre bem o aparelho com as duas mãos.
- Tenha em atenção uma postura segura. Mantenha os pés confortavelmente afastados e calcule sempre um possível ressalto.
- Não se sobrestime e mantenha sempre o equilíbrio durante os trabalhos.
- Antes de iniciar a operação de corte, a lâmina de corte deve ter atingido as rotações máx. de operação.

Durante o corte livre, podem ser projectadas pedras e detritos, provocando lesões graves. Tenha em atenção a montagem segura da chapa de protecção. Caso as peças rotativas (lâmina de corte) estiverem mal apertadas, podem ocorrer acidentes graves. Controle, antes do início dos trabalhos, a posição fixa da lâmina de corte.

Ceifar

- Incline ligeiramente o aparelho para a frente e desloque-o a uma velocidade razoável e regular da esquerda para a direita. Desta forma, o material cortado cai para a superfície já ceifada.
- Corte a relva mais alta e a vegetação mais abundante de forma gradual. Para isso, corte em primeiro lugar a parte de cima do material a cortar, deslocando o aparelho para a direita. Em seguida, encaminhe o aparelho para o movimento contrário, para a esquerda, e ceife a parte inferior.
- Durante trabalhos em declives, proceda em linha. Ceife uma linha paralela ao declive e, em seguida, regresse, passando sobre a área ceifada e ceife a

linha seguinte.

- Adeque a rotação do motor e a profundidade de corte às respectivas condições. Caso a rotação do motor seja demasiado reduzida, pode ficar emaranhado ou preso mato na ferramenta de corte.
- Caso relva, ramagens ou outros obstáculos fiquem emaranhados na ferramenta de corte ou se o aparelho vibrar de forma anormal, desligue imediatamente o motor e verifique o aparelho.
- Uma transmissão angular bloqueada pode conduzir a danos no acoplamento.
- Nunca retire material de corte preso com a ferramenta de corte em funcionamento. Aguarde pela paragem da ferramenta de corte.
- Se a ferramenta de corte estiver sem fio (rombo), partida ou dobrada, substitua-a por uma peça sobressalente de origem.

Trabalhar com a bobina de fio

Aparar

- Incline ligeiramente o aparelho para a frente e desloque-o a uma velocidade razoável e regular da esquerda para a direita.
- Pode obter os melhores resultados de corte se cortar a relva seca.
- Não encaminhe o fio de corte directamente ao longo de muros e lajes, dado que isso pode desgastar significativamente o fio de corte.
- Corte relva alta ou vegetação abundante gradualmente, para não entupir o fio de corte.
- Adeque a rotação do motor e a profundidade de corte às respectivas circunstâncias. Caso a rotação do motor seja demasiado reduzida, pode ficar emaranhado ou preso mato na ferramenta de corte.
- Caso relva, ramagens ou outros obstáculos fiquem emaranhados na ferramenta de corte ou se o aparelho vibrar de forma anormal, desligue imediatamente o motor e verifique o aparelho.
- Uma transmissão angular bloqueada pode conduzir a danos no acoplamento.
- O fio de corte continua em movimento, após desligar o adaptador do fio de corte. Aguarde até o fio parar, antes de voltar a ligar o aparelho.
- Quando a bobina de fio estiver vazia, substitua-o por uma bobina de origem.

Prolongar o fio de corte

1. Deixar o motor trabalhar na potência máxima e incline a bobina de fio para o chão.
 - O fio é automaticamente prolongado.



A lâmina (corta-fios) na chapa de protecção corta o fio ao comprimento permitido.

Trabalhar com a podadora

Durante os trabalhos com a serra da podadora, pode ocorrer um ressalto da serra no caso de um adaptador incorrecto. Para evitar que isto aconteça:

- Segurar sempre bem a podadora com as duas mãos.
- Iniciar o corte apenas com a serra de corrente em funcionamento.
- Para ter um melhor controlo, serre com o canto inferior da calha-guia. Posicione sempre a podadora da forma mais plana possível.
- Não serre nunca com a ponta da calha-guia.
- Serrar com o canto superior pode provocar ressaltos da serra, se a corrente da serra prender ou encontrar um obstáculo sólido na madeira.
- Trabalhar apenas com uma serra de corrente afiada e tensionada.

Controlo da tensão da corrente

- Controlar frequentemente a tensão da corrente, dado que as correntes novas se alongam.
- Em estado quente, a corrente da serra deve encostar ao lado inferior da calha-guia, no entanto, ainda deve ser possível passar a corrente manualmente.
- À temperatura de funcionamento, a corrente alonga-se e cria uma flexão frouxa.



ATENÇÃO!

Os elos de accionamento da corrente de serra não devem sair da ranhura localizada no lado inferior da calha-guia - a corrente pode saltar. Reajustar a tensão da corrente.



Calha-guia: Para evitar o desgaste unilateral da calha-guia, inverter a calha em cada substituição da corrente.

1. Para controlo, passar a corrente um pouco com a mão, para que esta fique correctamente posicionada na roda dentada da corrente e na calha-guia.



A corrente encontra-se bem tensionada, se for possível levantá-la em cerca de 3-4 mm no centro da calha-guia e se for possível movimentá-la facilmente com a mão.

2. Caso necessário, ajustar a tensão da corrente, consulte o parágrafo Tensionar a corrente.

Trabalhar com o corta-sebes

- Colocar o corta-sebes na inclinação correcta.
- O diâmetro de corte máximo depende do tipo, da idade, do teor de humidade e da dureza da madeira. Por isso, antes de cortar a sebe, corte os ramos demasiado grossos para comprimento correspondente com um alicate-tesoura.
- Graças à lâmina de dupla face, o corta-sebes pode ser conduzido para a frente e para trás ou, através de movimentos oscilantes, de um lado para o outro.
- Corte, em primeiro lugar, os lados das sebes e só depois a borda superior.
- Cortar a sebe de baixo para cima.
- Corte a sebe de forma trapezoidal. Isso evita um vazio na área inferior da sebe, devido à falta de luz.
- Estique uma corda de orientação ao longo da sebe, se pretender cortar a borda superior da sebe uniformemente.

ATENÇÃO!

Utilizar apenas lâminas de corte e acessórios de origem!
As peças que não são de origem podem provocar ferimentos e avarias de funcionamento no aparelho!

Manutenção e conservação

ATENÇÃO!

Perigo de ferimentos devido a ferramentas de corte rotativas!

- Ajustar os cabos-Bowden com o motor desligado.
- Verificar o funcionamento apenas com a foice deitada.

Limpeza da chapa de protecção

1. Desligar o aparelho.
2. Eliminar cuidadosamente resíduos de relva com uma chave de parafusos ou semelhante.



Limpar regularmente a chapa de protecção, para evitar o sobreaquecimento da haste bipartida.

Unidade do motor

Limpar o filtro do ar



ATENÇÃO!

Nunca operar o aparelho sem filtro de ar. Limpar regularmente o filtro do ar. Substituir filtros danificados.

1. Retirar o parafuso de estrela, retirar a tampa e o filtro de ar (20).
2. Limpar o filtro de ar com água e sabão. Não utilizar gasolina.
3. Deixar secar o filtro de ar.
4. Montar o filtro de ar pela sequência inversa.

Substituir o filtro de combustível.



ATENÇÃO!

Não operar o aparelho sem filtro de combustível. Podem ocorrer graves danos no motor.

1. Retirar completamente a tampa do reservatório.
2. Esvaziar o carburante existente num recipiente apropriado.
3. Extrair o filtro do depósito com um gancho de arame.
4. Extrair o filtro com um movimento rotativo.
5. Substituir o filtro.

Ajuste do carburador

O carburador encontra-se idealmente ajustado de fábrica.

Substituição das velas de ignição.

Folga do electrodo da vela de ignição (21) = 0,635 mm [0.025"].

1. Apertar a vela de ignição com binários de 12-15 Nm.
2. Colocar a ficha na vela de ignição.

Adaptador da bobina de fio

Substituição da bobina de fio

1. Pressione os dois dispositivos de bloqueio da tampa da bobina de fio e retire a tampa (22).
2. Retire a bobina de fio da respectiva cobertura.
3. Elimine a sujidade e restos de relva.
4. Enfie as extremidades dos fios de corte da nova bobina nos orifícios previstos para o efeito da tampa.

5. Insira a bobina de fio com a mola na respectiva tampa. Tenha em atenção para que os fios de corte não fiquem presos e puxe cerca de 9 cm para fora da bobina.
6. Coloque a tampa da bobina de fio na bobina. Os recessos na tampa da bobina de fio devem ficar alinhados por cima dos dispositivos de bloqueio. Pressione a tampa da bobina de fio até encaixar.

Substituição do corta-fios

1. Desaparafuse os parafusos e retire o corta-fios (23) antigo.
2. Aparafuse o novo corta-fios.
3. Não apertar demasiado os parafusos.

Afiar o corta-fios

1. Soltar o corta-fios da chapa de protecção.
2. Fixar o corta-fios num torno e afie com uma lima plana.
Limar apenas numa direcção!

Adaptador da podadora**Enchimento de óleo da corrente**

O depósito de óleo da podadora não é fornecido cheio de óleo para a corrente da serra.

 **Nunca opere a podadora sem lubrificação da corrente!**

A utilização sem óleo de corrente leva à danificação da corrente e da calha-guia.

A vida útil e capacidade de corte da corrente depende da lubrificação ideal. Durante a operação, a corrente da serra é automaticamente lubrificada com óleo.

Pouse a podadora numa base apropriada.

1. Desaparafuse o fecho (17-1).
2. Encha o reservatório de óleo para correntes de serra com óleo biodegradável. Para um abastecimento mais fácil, utilize um funil.
Durante o abastecimento, tenha cuidado para que não entre sujidade no depósito de óleo.
3. Volte a aparafusar o fecho.
4. Nunca utilize óleo reciclado ou antigo. Em caso de utilização de óleo que não seja indicado para a corrente, caducará a garantia

Verificação da lubrificação da corrente

Verificar o funcionamento da lubrificação automática da corrente, ligando a podadora e mantendo-a no chão com a ponta apontada para um cartão ou papel.

 Não toque no chão com a corrente! Manter a distância de segurança de 20 cm.

Se, durante a verificação, se verificar uma mancha de óleo crescente, a função automática de lubrificação funciona correctamente.

Caso não se verifique nenhuma mancha de óleo, apesar de o depósito de óleo estar atestado

- limpar o canal de fluxo de óleo e o orifício de tensão da corrente
- ajustar a lubrificação da corrente, conforme descrito no capítulo “Regulação da lubrificação da corrente”

Caso isto não surta efeito. Dirija-se ao serviço de apoio ao cliente.

Regulação da lubrificação da corrente

A lubrificação da corrente vem definida de fábrica.

Consoante o tipo de madeira e as técnicas de trabalho, a quantidade de óleo pode variar e deve ser corrigida.

1. Regule a lubrificação da corrente por meio do parafuso de afinação que se encontra por baixo do aparelho.



- Rodar no sentido contrário ao dos ponteiros do relógio = grande quantidade de óleo (MAX)
- Rodar no sentido dos ponteiros do relógio = pequena quantidade de óleo (MIN)

 A lubrificação do óleo está correctamente regulada, se a serra de corrente projecta óleo durante a operação.

Serra de corrente e calha-guia

A corrente e a calha-guia estão sujeitos a grandes cargas e elevado desgaste. Substitua imediatamente a serra de corrente e a calha-guia, quando não é garantido o funcionamento perfeito.

Afiar a serra de corrente

i Apenas com uma serra de corrente afiada e limpa é possível trabalhar de forma segura e perfeita. As serras de corrente danificadas ou mal afiadas aumentam o perigo de ressaltos!

É necessário afiar uma serra de corrente, quando

- em vez de serradura, é projectada apenas pó de madeira
- a podadora, durante o corte, deve ser pressionada para passar pela madeira.

Para o utilizador inexperiente: Chame um especialista/o serviço de assistência técnica para afiar a corrente de serra.

Caso afie mal a corrente de serra, tenha em conta os valores que se seguem e utilize a lima redonda fornecida (pode adquirir acessórios especiais adicionais no mercado especializado).

Tipo de corrente de serra	Oregon 91 P0
Lima redonda	Ø 5,5 mm (7/32")
Distância do limitador de profundidade T	0,64 mm (.025")
Ângulo de afiação	25°
Ângulo de ataque β	60°
Comprimento de dente de plaina a	mín. 3 mm

i Ao afiar, levante pouco o material!

Para afiar a sua corrente de serra, recomendamos um aparelho de afiar correntes de serra.

Limpe a calha-guia (16)

- Controle e limpe regularmente os orifícios de saída de óleo da calha-guia e a ranhura-guia.
- Elimine a rebarba que se formou com uma lima plana.
- Vire a calha-guia após cada substituição/afiação da corrente, para evitar o desgaste unilateral da mesma.

i Troque imediatamente uma calha-guia danificada!

Roda de corrente

A carga a que a roda de corrente está sujeita é especialmente grande. Verifique regularmente o desgaste e danos dos dentes da roda da corrente.

Limpe a roda de corrente e a fixação da calha-guia com uma escova.

i Uma roda de corrente desgastada e danificada diminui a vida útil da corrente de serra e deve, por isso, ser imediatamente substituída pelo serviço de assistência técnica.

Adaptador do corta-sebes

i Verifique o desgaste do corta-sebes, após cada utilização, em especial a folga de deslize do dispositivo de corte.

Ajuste do dispositivo de corte

Corrija a folga de deslize, quando

- o material de corte fica preso entre as lâminas,
- a folga aumentou pelo desgaste normal do dispositivo de corte após uso prolongado.

Para alcançar bons resultados de corte, a folga de deslize entre as lâminas deve estar bem ajustada.

1. Solte as porcas no lado superior do dispositivo de corte (11-2).
2. Aperte ligeiramente os parafusos (11-3) no lado inferior (solte-os antes um pouco).
3. Desaperte os parafusos um quarto de volta a meia volta no sentido contrário ao dos ponteiros do relógio.
4. Fixe os parafusos com a chave de parafusos e aperte bem as porcas.
A folga de deslize fica bem ajustada quando ainda é possível mexer ligeiramente com a mão e de um lado para o outro a anilha por baixo da cabeça do parafuso.
5. Lubrifique o dispositivo de corte com óleo de lubrificação ecológico.

i Uma folga de deslize demasiado reduzida provocar a criação de calor intenso e subsequentemente danos no aparelho.

Lubrificar a cabeça articulada

Ao fim de 20 horas de funcionamento, a cabeça articulada deve ser lubrificada nos 3 bicos de lubrificação (18) com massa de lubrificação ecológica.

Limpeza



Limpe o aparelho cuidadosamente após cada utilização, para assegurar o perfeito funcionamento.

- Limpe regularmente todas as peças móveis.
- Limpe o alojamento com uma escova suave ou um pano seco.
- Não limpe o aparelho com água corrente ou com um dispositivo de limpeza de alta pressão.
- Não utilize nenhum dissolvente nas peças de plástico (gasolina, álcool, etc.), dado que os dissolventes podem danificar peças de plástico.
- Mantenha os punhos livres de óleo e gordura. Não devem ser utilizados água, dissolventes e produtos de polimento.
- Tenha em atenção para que as fendas de ventilação para o arrefecimento do motor se encontrem desobstruídas (perigo de sobreaquecimento).

Armazenamento



ATENÇÃO

Perigo de incêndio e explosão!

Não guarde o veículo perto de chamas vivas ou fontes de calor.



ATENÇÃO

Perigo de incêndio e explosão!

Não guardar máquinas atestadas em edifícios onde os vapores de gasolina podem entrar em contacto com chamas vivas ou faíscas!

- Antes de um armazenamento prolongado (durante todo o Inverno), esvaziar o depósito de gasolina.
 - Esvaziar o depósito de gasolina apenas ao ar livre.
 - Deixar arrefecer o motor, antes do armazenamento.
1. Esvaziar o depósito de combustível.
 2. Efectuar o arranque do motor e deixar trabalhar ao ralenti até parar.
 3. Deixar o motor arrefecer
 4. Retirar a vela de ignição com uma chave para velas de ignição.
 5. Deitar na câmara de combustão uma colher de chá de óleo de 2 tempos.
 6. Para distribuição do óleo no interior do motor, puxar várias vezes e lentamente o cabo de arranque.
 7. Volte a enroscar a vela de ignição.
 8. Limpar bem o aparelho e aguardar.
 9. Guardar o aparelho num local fresco e seco

Nova colocação em serviço

1. Retirar vela de ignição
2. Puxar o cabo de arranque rapidamente, para eliminar óleo residual da câmara de combustão.
3. Limpar a vela de ignição, verificar a folga do eléctrodo e, caso necessário, substituir.
4. Preparar o aparelho para utilização.
5. Atestar o depósito com a correcta mistura entre combustível e óleo.

Eliminação



Nunca elimine os aparelhos usados nos resíduos domésticos.

A embalagem, o aparelho e os acessórios são fabricados com materiais recicláveis, devendo ser devidamente eliminados.

Ajuda para detectar e eliminar avarias

Adaptador da unidade do motor

AVARIA	CAUSA POSSÍVEL	SOLUÇÃO
O motor não arranca	Processo de arranque incorrecto	Observar o manual de instruções
O motor arranca, mas não trabalha com a potência máxima	Posição incorrecta da alavanca Choke	Colocar a alavanca em RUN
	Vela de ignição suja, mal ajustada ou incorrecta	Limpar / ajustar ou substituir a vela de ignição
	Filtro de carburante sujo	Substituir filtro
O motor arranca, mas não trabalha com a potência máxima	Posição incorrecta da alavanca Choke	Colocar a alavanca em RUN
	Filtro de ar sujo	Limpar ou substituir filtro
O motor funciona de forma errática	Vela de ignição suja, mal ajustada ou incorrecta	Limpar / ajustar ou substituir a vela de ignição
Criação excessiva de fumo	Mistura de carburante incorrecta	Utilizar mistura de carburante correcta (relação 25:1)

Adaptador da podadora

AVARIA	CAUSA POSSÍVEL	SOLUÇÃO
Sem lubrificação da corrente	Depósito de óleo vazio Calha-guia suja	Verificar depósito de óleo / Atestar óleo para a corrente Limpar aberturas de saída de óleo / canal de fluxo de óleo / ranhura-guia do óleo
O motor não funciona	Verificar depósito de óleo / Atestar óleo para a corrente	Desbloquear o travão da corrente

Adaptador do corta-sebes

AVARIA	CAUSA POSSÍVEL	SOLUÇÃO
O aparelho funciona com interrupções	Interruptor lig/desl avariado Erro interno	Contactar a oficina de assistência AL-KO
O motor arranca, mas não trabalha com a potência máxima	Erro interno	Contactar a oficina de assistência AL-KO
As lâminas ficam quentes	Lubrificação deficiente	Lubrificar ligeiramente as lâminas
	Lâmina sem aresta afiada	Contactar a oficina de assistência AL-KO
	Vincos na lâmina	Contactar o ponto de assistência AL-KO



Em caso de avarias não apresentadas nesta tabela ou que não consiga solucionar sozinho, dirija-se por favor ao nosso serviço de assistência técnica autorizado.

Declaração de conformidade CE**P**

Pela presente declaramos que o produto na versão colocada por nós no livre trânsito corresponde aos requisitos das directivas harmonizadas CE, às normas de segurança CE e às normas específicas do produto.

Produto Multitool Número de série G2302305	Fabricante AL-KO Geräte GmbH Ichenhauser Str. 14 89359 KOETZ ALEMANHA	Pessoa responsável Anton Eberle Ichenhauser Str. 14 89359 KOETZ ALEMANHA
Tipo BC 330 MT	Directivas CE 2006/42/CE 2004/108/CE 2000/14/CE 2002/88/CE	Normas harmonizadas EN ISO 11806/1 (foices a motor a gasolina / aparadores) EN ISO 10517:2010 (Corta-sebes a gasolina) EN ISO 11680-1: 2011 (Podadora) EN ISO 14982/2009 (Compatibilidade electro-magnética)
Nível de emissão sonora medido / garantido BC 330 MT 116/119 dB(A)	Avaliação da conformidade 2000 /14/CE Anexo V	
Entidade indicada TÜV Rheinland Product Safety GmbH Número de identificação 0197 Am Grauen Stein 51105 Köln Alemanha Certificado de homologação de tipo CE: N.º BM 50034826 0001		Kötz, 2013-01-24  Antonio De Filippo, Managing Director

Garantia**P**

Os eventuais defeitos de material e de fabricação no aparelho serão eliminados dentro do prazo de garantia legal para direitos de garantia contra defeitos conforme o nosso critério, através de reparação ou novo fornecimento. O prazo de garantia legal é determinado pelo país onde o aparelho foi adquirido.

A aceitação dos direitos de garantia é válida apenas:

- em caso de manuseamento correcto do aparelho
- observando o manual de instruções
- em caso de utilização de peças sobressalentes de origem

A garantia caducará em caso de:

- tentativas de reparação no aparelho
- modificações técnicas no aparelho
- utilização não corrente (por exemplo, utilização comercial, industrial ou comunal)

São excluídos da garantia:

- danos de pintura provocados pelo desgaste normal
- peças de desgaste identificadas na ficha de peças sobressalentes xxx xxx (x) com uma moldura
- Motores de combustão – Para estes motores são válidas as disposições de garantia em separado do respectivo fabricante do motor

Em caso de garantia, por favor contacte o comerciante ou o ponto de assistência técnica autorizado mais próximo do cliente, apresentando a declaração de garantia e o comprovativo de compra. Os direitos legais do comprador respeitantes a garantia contra defeitos manter-se-ão inalterados face à presente declaração de garantia.

Indice

Descrizione del prodotto	117
Panoramica prodotto	120
Dati tecnici	120
Indicazioni di sicurezza	121
Montaggio	124
Carburante e mezzi d'esercizio	126
Messa in funzione	126
Utilizzo	127
Manutenzione e cura	129
Pulizia	132
Rimessaggio	132
Rimessa in funzione	133
Smaltimento	133
Aiuto in caso di anomalie	134
Dichiarazione di conformità CE	135
Garanzia	135

Informazioni su questo prodotto

- Prima della messa in funzione leggere attentamente la presente documentazione. È il presupposto per lavorare in modo sicuro e per una gestione regolare.
- Attenersi alle indicazioni di sicurezza e avvertimento riportate all'interno di questa documentazione e sull'apparecchio!
- Il presente libretto di istruzioni è parte integrante del prodotto descritto e dovrà essere consegnato all'eventuale acquirente insieme al prodotto.

Spiegazione dei simboli



Attenzione!

Seguire con attenzione le presenti avvertenze può prevenire danni a persone e/o cose!



Indicazioni speciali per una comprensione ed una gestione migliori.

Descrizione del prodotto

Questa documentazione descrive un decespugliatore manuale con motore a benzina.

Il set completo consta dei seguenti componenti:

- unità motore (1) cod. art. 112983
- accessorio lama tagliente e bobina (set) (2) cod. art. 112986
- accessorio tagliarami (3) cod. art. 112970
- accessorio tagliasiepi (4) cod. art. 112971

Significato dei simboli sull'unità motore

	Attenzione!
	Leggere le istruzioni per l'uso
	Indossare occhiali protettivi, casco, protezione per l'udito
	Indossare guanti protettivi
	Indossare calzature antinfortunistiche
	Tenere corpo e abiti lontani dall'attrezzo di taglio
	Pericolo da oggetti vaganti
	La distanza tra l'apparecchio e terzi deve corrispondere almeno a 15 m

Significato dei simboli sull'accessorio lama tagliente/ bobina

	Leggere le istruzioni per l'uso
	Indossare occhiali protettivi, casco, protezione per l'udito
	Indossare guanti protettivi
	Indossare calzature antinfortunistiche
	Tenere lontane terze persone. Distanza di sicurezza min. 15 m
	Pericolo da oggetti vaganti
	Attenzione ai contraccolpi
	Numero di giri max. lama tagliente 6200 min ⁻¹
	Numero di giri max. lama tagliente 6200 min ⁻¹

Significato dei simboli sul tagliaerba

	Leggere le istruzioni per l'uso
	Indossare occhiali protettivi, casco, protezione per l'udito
	Indossare guanti protettivi
	Indossare calzature antinfortunistiche
	Tenere lontani i non addetti dal dispositivo di taglio. Distanza di sicurezza min. 15 m
	Larghezza di taglio 400 mm

Significato dei simboli sul tagliarami

	Leggere le istruzioni per l'uso
	Indossare occhiali protettivi, casco, protezione per l'udito
	Indossare guanti protettivi
	Indossare calzature antinfortunistiche
	Tenere lontani i non addetti dal dispositivo di taglio. Distanza di sicurezza min. 15 m
	Non utilizzare il tagliarami nelle vicinanze di cavi, linee elettriche o telefoniche. Lavorando con il tagliarami mantenere una distanza di sicurezza di 10 m rispetto alle linee di corrente sopra-suolo.
	Lunghezza della barra di guida 310 mm
	Lunghezza di taglio max. 260 mm
	Olio per catena
	Regolare la lubrificazione catena

Dispositivi di sicurezza e di protezione



Attenzione - Pericolo di infortunio!

Non è consentito mettere fuori uso dispositivi di sicurezza e di protezione!



Attenzione - Pericolo di infortunio!

L'unità motore non può essere utilizzata senza accessori (lama tagliente, bobina, tagliarami o tagliaerba). Utilizzare solo gli accessori/attrezzi acclusi all'apparecchio originale.

Arresto di emergenza

In caso di emergenza portare l'interruttore di accensione su "STOP".

Schermo protettivo da pietre

Protegge l'utente da oggetti vaganti. Il troncafilo integrato accorcia il filo alla lunghezza consentita durante il funzionamento.

Asta

Sull'asta è possibile assemblare facilmente l'unità motore e gli accessori e rimontarli dopo lo sfalcio per il rimessaggio in poco spazio.

Gli accessori vengono fissati mediante l'asta.

Utilizzo conforme alla destinazione



Attenzione!

Pericolo di infortunio!

- In un uso conforme alla destinazione rientrano anche il rispetto delle condizioni d'esercizio, manutenzione e riparazione prescritte e l'osservanza delle indicazioni di sicurezza contenute nel libretto d'uso.
- Qualsiasi utilizzo diverso o ulteriore non viene considerato conforme alla destinazione d'uso. Il produttore non risponde per i danni di qualsiasi genere che ne dovessero risultare: il rischio va a carico esclusivo dell'utente.
- Modifiche arbitrarie sull'apparecchio escludono la responsabilità del costruttore per i danni di qualsiasi genere che dovessero risultarne.
- L'apparecchio può essere equipaggiato, utilizzato e mantenuto solo da persone che ne abbiano dimestichezza e che siano al corrente dei pericoli. I lavori di riparazione possono essere svolti esclusivamente da noi o da un centro di assistenza specificato da noi.

Accessorio lama tagliente / bobina:

- la lama tagliente può essere utilizzata solo per lo sfalcio di erba e il taglio di cespugli e sottobosco in ambito privato.
- L'accessorio bobina è indicato per il taglio di erba e vegetazione analoga ed anche bordi erbosi in giardini domestici e hobbistici privati che non possono essere gestiti con un tosaerba.
- L'apparecchio non deve essere utilizzato in impianti aperti, parchi, impianti sportivi o su vie e nell'ambito di attività agricole o forestali.

- L'apparecchio non deve essere utilizzato per tagliare e triturare:
 - siepi, arbusti e cespugli
 - fiori
 - per realizzare del compostaggio.

Tagliarami:

- il tagliarami è indicato solo per la troncatura di rami su alberi ad alto fusto.
- Non utilizzare il tagliarami per abbattere alberi, polloni o cespugli.
- Non utilizzare il tagliarami per segare materiali o plastica.
- Il tagliarami è indicato solo per l'uso privato in ambito domestico o di giardinaggio hobbistico.
- Il tagliarami non è indicato per lavori forestali (taglio di rami nel bosco).

Tagliasiepi:

- il tagliasiepi è destinato esclusivamente al taglio di rami e getti freschi su siepi e cespugli nell'ambito di giardinaggio domestico o hobbistico.
- Vengono considerati tagliasiepi per giardini domestici e hobbistici quegli apparecchi che non vengono utilizzati in impianti aperti, parchi, impianti sportivi e per attività agricole e forestali.
- L'apparecchio non può essere utilizzato per il taglio di prati, bordi erbosi o per sminuzzare materiale destinato al compostaggio.

Rischi residui

Anche in caso di utilizzo conforme alla destinazione, nonostante il rispetto di tutte le disposizioni di sicurezza in materia, rimangono tuttavia dei rischi residui dovuti alla struttura richiesta dalla destinazione d'uso.

I rischi residui possono essere minimizzati se si osservano le "Indicazioni di sicurezza" e l'"Utilizzo conforme alla destinazione" oltre alle istruzioni per l'uso in generale.

Attenzione e cautela riducono il rischio di infortuni e danneggiamenti.

- Questo apparecchio produce un campo elettromagnetico mentre è in funzione. Dieses Gerät produziert während des Betriebes ein elektromagnetisches Feld. In determinate circostanze questo campo può compromettere impianti medicali attivi o passivi. Per ridurre il pericolo di infortuni gravi consigliamo alle persone con impianti medicali di consultare il proprio medico e il costruttore dell'impianto medicale prima di utilizzare l'attrezzo elettrico.
- Danni alla salute che dovessero risultare da vibrazioni mano/braccio qualora l'apparecchio venga utilizzato per un intervallo di tempo o non venga condotto o sottoposto a manutenzione in modo corretto.

- Compromissione dell'udito in caso di lavoro prolungato senza una protezione adeguata.
- Pericolo di ustione in caso di contatto con componenti molto caldi.
- Pericolo di intossicazione da monossido di carbonio in caso di utilizzo dell'apparecchio in ambienti chiusi o male aerati.
- Pericolo di incendio.

Accessorio lama tagliente / bobina:

- Pericolo di infortunio alle dita e alle mani se infilate nell'utensile di taglio in funzione.
- Pericolo di lesione ai piedi da contatto con l'utensile di taglio in zone non coperte.
- Espulsione di pietre e terra

Tagliarami:

- Pericolo di contraccolpo in caso di contatto della punta della barra di guida con un oggetto solido.
- Pericolo di lesione delle dita e delle mani causate dall'attrezzo (catena della sega).
- Lesioni dovute all'espulsione di parti di pezzi.

Tagliasiepi:

- Lesione dovuta all'espulsione di parti.
- Rottura ed espulsione di pezzi di lama.

Inoltre, nonostante tutti i provvedimenti presi potrebbero sussistere dei rischi residui non manifesti.

Panoramica prodotto

La panoramica prodotto (1) offre uno sguardo d'insieme sull'apparecchio. Viene illustrata l'esecuzione con accessorio bobina.

Panoramica parti (1)

1	Motore a benzina
2	Occhiello per tracolla
3	Blocco leva dell'acceleratore
4	Leva dell'acceleratore
5	Interruttore di accensione START/STOP
6	Impugnatura
7	Fissaggio asta
8	Asta
9	Schermo protettivo
10	Troncafilo
11	Coperchio con bobina

I rimandi nella parte relativa alle immagini

vengono realizzati mediante i (n. fig.).

(N. fase di lavoro n. immagine) rimandano a fasi di lavoro che vengono illustrate nella parte di immagine.

Dati tecnici

BC 330 MT (set completo)

Cod. art.	112942
Motore	2 tempi, raffreddato ad aria
Cilindrata	32,6 cm ³
Potenza	1,1 kW
Peso a secco (EN ISO 11806)	6,7 kg
Peso effettivo senza benzina	7,5 kg
Quantità di carburante	1,1 l
Accensione	elettronica
Candela	L8RTC
Azionamento	Innesto centrifugo
Impugnatura	Impugnatura "Bicycle"
Rumorosità (ISO 22868)	113 dB ±LpA 3 bdB
Livello di pressione acustica (ISO 22868)	102 dB
Vibrazione (ISO 22867)	≤ 15 m/s ² incertezza K 2,25 m/s ²
Diametro filo	2,5 mm
Larghezza di taglio filo	41 cm
Larghezza di taglio lama	24 cm
Lunghezza di taglio tagliasiepi	39 cm
Lunghezza barra motosega a catena	25 cm
Numero di giri motore max.	9.500 giri/min.
Numero di giri motore al minimo	2800 ± 150 giri/min.

Numero di giri attrezzo (lama tagliente)	7.500 corse/min.
Accessori:	
Lama tagliente	Cod. art. 112405
Bobina di filo	Cod. art. 112406
Catena	Cod. art. 112972

BC 330 MT (unità motore)

Cod. art.	112943
Motore	2 tempi, raffreddato ad aria
Cilindrata	32,6 cm ³
Potenza	0,9 kW
Peso a secco (EN ISO 11806)	5,2 kg
Peso effettivo senza benzina	6,2 kg
Quantità di carburante	1,1 l
Accensione	elettronica
Candela	L8RTC
Azionamento	Innesto centrifugo
Rumorosità (ISO 22868)	113 dB ±LpA 3 dB
Livello di pressione acustica (ISO 22868)	102 dB
Numero di giri motore max.	9.500 giri/min.
Numero di giri motore al minimo	2800 ± 150 giri/min.
Numero di giri attrezzo (lama tagliente)	7.500 giri/min

Indicazioni di sicurezza



Attenzione

Per proteggere se stessi e gli altri da possibili infortuni attenersi alle indicazioni che seguono. Prima di mettere in funzione questo prodotto si prega, pertanto, di leggere e attenersi alle indicazioni che seguono e alle direttive di prevenzione degli infortuni o alle disposizioni di sicurezza valide nel rispettivo paese per proteggere se stessi e gli altri da possibili infortuni.

- Inoltare le indicazioni di sicurezza a tutte le persone che lavorano con la macchina.
- Conservare con cura le presenti indicazioni di sicurezza.
- Le riparazioni sull'interruttore di disattivazione di sicurezza devono essere effettuate dal costruttore o dalle aziende da lui indicate.
- Prima di utilizzare l'apparecchio è opportuno acquisire dimestichezza con l'ausilio delle istruzioni d'uso originali.
- Non utilizzare l'apparecchio per scopi a cui non è destinato (vedere Utilizzo conforme alla destinazione d'uso).
- Usare cautela. Prestare attenzione a ciò che si fa. Affrontare il lavoro con buon senso. Non utilizzare l'apparecchio se si è stanchi o sotto l'influsso di droghe, alcol o medicinali. Un momento di disattenzione durante l'uso dell'apparecchio può avere come conseguenza infortuni gravi.
- L'apparecchio non può essere utilizzato da bambini o ragazzi minori di 18 anni né da persone che non abbiano letto le istruzioni per l'uso.
- Tenere bambini, persone e animali lontani dall'area di lavoro (min. 15 m di distanza).
- Non consentire ad altre persone, in particolare bambini, di toccare l'attrezzo o il motore.
- Evitare di utilizzare la macchina se ci sono delle persone nelle vicinanze, in particolare bambini.

Dispositivi di protezione personale

Non lavorare mai senza equipaggiamento protettivo adatto:

- non indossare abiti larghi o gioielli che possono rimanere impigliati nelle parti mobili
- in caso di capelli lunghi indossare una retina
- se esiste l'eventualità di ferite al capo indossare un caschetto protettivo omologato.
- protezione per il viso
- protezione per l'udito
- giacca antinfortunistica di colore segnaletico
- pantaloni e guanti con protezione antitaglio

- Stivali antidrucciolo (calzature antinfortunistiche) con protezione antitaglio e puntale rinforzato
- Estintore e vanga (mentre si lavora possono verificarsi delle scintille)
- Materiale di primo soccorso
- Event. cellulare

Indicazioni di sicurezza – Prima del lavoro

Prima della messa in funzione e regolarmente durante il lavoro svolgere i seguenti controlli. Attenersi ai seguenti paragrafi delle istruzioni per l'uso originali:

- L'apparecchio è completo e montato secondo quanto prescritto?
- L'apparecchio è in un buono stato di sicurezza?
- Le impugnature sono pulite e asciutte?
- Prima di iniziare il lavoro assicurarsi che:
 - nella zona di lavoro non siano presenti altre persone, bambini o animali;
 - che sia assicurata una via libera senza ostacoli alle spalle;
 - che la zona dei piedi sia libera da corpi estranei, sterpaglia e rami;
 - che venga garantita una stabilità sicura;
- Il posto di lavoro è esente da pericoli di inciampo? Mantenere lo spazio di lavoro in ordine! Il disordine può avere come conseguenza degli incidenti - pericolo di inciampo!
- Tenere conto degli influssi ambientali:
 - non lavorare in situazioni di scarsa visibilità (es. in caso di nebbia, pioggia, nevischio o al crepuscolo). Non si sarà in grado di distinguere i dettagli della zona di caduta – pericolo di infortunio!
 - Non utilizzare l'apparecchio nelle vicinanze di liquidi o gas infiammabili - pericolo di incendio!
 - L'utente è responsabile di incidenti o pericoli che si verifichino nei confronti di altre persone o della loro proprietà.

Indicazioni di sicurezza - Uso

- Non lavorare mai utilizzando una sola mano. Afferrare sempre l'apparecchio saldamente con entrambe le mani.
- Non lavorare mai
 - a braccia tese
 - in punti di difficile accesso
 - oltre l'altezza delle spalle – in piedi su una scala, una piattaforma di lavoro oppure un albero.
- Lavorare su un fondo antiscivolo e piano. Evitare posture anomale. Garantire una stabilità sicura e mantenere sempre l'equilibrio.
- Nelle pause dal lavoro spegnere l'apparecchio e deporlo in modo che nessuno venga messo in pericolo. Impedire l'accesso all'apparecchio a persone non autorizzate.

Indicazioni di sicurezza – Durante il lavoro

- Non lavorare mai da soli. Mantenere costantemente il contatto vocale e visivo con altre persone in modo che, in caso di emergenza, sia possibile prestare aiuto immediato.
- In caso di pericolo imminente o in caso di emergenza arrestare immediatamente il motore.
- Non lasciare mai l'apparecchio in funzione incustodito.
- L'apparecchio produce sostanze nocive! Non metterlo mai in funzione in ambienti chiusi o male aerati. Assicurare un ricambio d'aria sufficiente quando si lavora in avallamenti, fosse o ambienti angusti. Esiste il rischio di intossicazione da monossido di carbonio o morte per asfissia!
- Se subentrano problemi fisici interrompere immediatamente il lavoro (es. mal di testa, vertigini, nausea, ecc.) - Forte pericolo di infortunio!
- Non sovraccaricare la macchina! Si lavora meglio e in modo più sicuro nell'intervallo di potenza specificato.
- Durante il lavoro effettuare delle pause in modo che il motore possa raffreddarsi.
- Non avvicinare l'apparecchio molto caldo all'erba secca o a oggetti infiammabili.
- Non toccare mai silenziatore e motore mentre l'apparecchio è in funzione o poco dopo che è stato fermato. Pericolo di ustione!

Vibrazioni

Se persone con disturbi della circolazione sanguigna vengono esposte troppo spesso a vibrazioni possono manifestarsi danni al sistema nervoso o ai vasi sanguigni. È possibile ridurre le vibrazioni:

- mediante guanti da lavoro robusti e caldi
 - riducendo l'orario di lavoro (inserire più pause lunghe)
- Consultare un medico qualora le dita si gonfino, ci si senta male oppure le dita perdano di sensibilità.

Indicazioni di sicurezza generali

- Trattare l'apparecchio con cura:
 - seguire le direttive di manutenzione e le indicazioni per la sostituzione degli attrezzi.
 - Mantenere le impugnature esenti da olio e grasso.
- Montare esclusivamente gli attrezzi di taglio destinati all'apparecchio. L'uso di altri attrezzi e di altri accessori può comportare il rischio di infortunio.
- Verificare che la macchina non presenti eventuali danneggiamenti:
 - Prima di continuare ad utilizzare l'apparecchio è necessario verificare con cura che i dispositivi di protezione siano in stato perfetto e funzionino secondo quanto previsto. Utilizzare l'apparec-

chio solo con dispositivi di protezione completi e correttamente applicati e non modificare nulla dell'apparecchio che potrebbe comprometterne la sicurezza.

- Controllare se le parti mobili funzionano correttamente e non si bloccano oppure se le parti sono danneggiate. Tutte le parti devono essere montate correttamente e soddisfare tutte le condizioni al fine di garantire un funzionamento perfetto.
- Dispositivi di protezione e componenti danneggiati devono essere riparati o sostituiti professionalmente a cura di un'officina specializzata riconosciuta, fatte salve indicazioni differenti nel manuale d'uso.
- Sostituire gli adesivi di sicurezza danneggiati o illeggibili.
- Non lasciare nessun attrezzo inserito! Prima dell'accensione verificare sempre che tutti gli attrezzi siano stati rimossi.
- Conservare gli apparecchi non utilizzati in un luogo asciutto, chiuso al di fuori della portata di bambini.
- Non svolgere sull'apparecchio ulteriori riparazioni rispetto a quelle descritte nel capitolo "Manutenzione", ma rivolgersi direttamente al produttore o al servizio clienti competente.
- Le riparazioni sull'apparecchio devono essere svolte dal produttore o dal suo centro di assistenza clienti.
- Utilizzare solo ricambi, accessori e accessori speciali originali. Mediante l'uso di altri ricambi e accessori diversi possono derivare infortuni per l'utente. Il produttore non risponde dei danni che dovessero verificarsi.

Indicazioni di sicurezza lama tagliente / bobina

- Prima di effettuare il taglio rimuovere tutti i corpi estranei (es. pietre, rami, filo metallico, ecc.). Mentre si lavora prestare attenzione all'eventuale presenza di altri corpi estranei.
- Prima di attivare l'apparecchio assicurarsi che l'attrezzo di taglio non tocchi il pavimento.
- Prima dell'accensione dell'apparecchio assicurarsi che i piedi e le mani si trovino a distanza di sicurezza dall'attrezzo di taglio.
- Iniziare a tagliare solo quando l'attrezzo ha raggiunto il pieno regime.
- Non toccare mai oggetti solidi con l'attrezzo di taglio in funzione (pietre, ceppi).
- L'attrezzo di taglio è soggetto ad inerzia! Non frenarlo utilizzando le mani.

- Spegnere l'apparecchio e sfilare il connettore della candela nei seguenti casi:
 - contatto dell'apparecchio con pietre, chiodi o altri corpi estranei
 - lavori di riparazione
 - lavori di manutenzione e pulizia
 - eliminazione di anomalie
 - trasporto e rimessaggio
 - sostituzione dell'attrezzo di taglio
 - allontanamento dalla macchina (anche per brevi interruzioni)

Indicazioni di sicurezza tagliarami

- Chi lavora con il tagliarami deve poter disporre di una formazione specifica per l'uso previsto ed essere al corrente dell'uso del tagliarami e dell'equipaggiamento protettivo personale.
- Utilizzare solo una combinazione di barra di guida e catena per sega adatta, come descritto nei "Dati tecnici". Le combinazioni errate aumentano il pericolo di contraccolpo!
- Il serbatoio dell'olio è pieno (lubrificazione catena)? Verificare regolarmente il livello dell'olio. Rabboccare immediatamente l'olio per la catena della sega in modo che non giri a secco.
- La catena è tesa correttamente? Prestare attenzione ai punti della sezione "Tendere la catena tagliente".
- La catena tagliente è correttamente affilata? Utilizzare solo catene taglienti correttamente affilate, altrimenti non solo si aumenta il pericolo di contraccolpo, ma si sovraccarica il motore.
- Non utilizzare catene che strappano o che hanno modificato la propria forma.
- All'accensione il tagliarami deve essere ben supportato e afferrato saldamente. Catena e barra devono essere scoperte.
- Iniziare con il taglio solo una volta che la catena tagliente abbia raggiunto il pieno regime.
- Non cercare di seguire un taglio già presente.
- Non utilizzare il tagliarami per sollevare o muovere legno.
- Segare con cautela il legno scheggiato. I pezzi di legno strappati possono causare pericoli di infortunio.
- Utilizzare il tagliarami solo da una posizione stabile.
- Cambiare regolarmente la posizione di lavoro per evitare una postura sbilanciata.
- Assicurarsi che il legno sia esente da corpi estranei (chiodi, ecc.).
- Alla fine di un taglio prestare particolare attenzione. Quando il tagliarami esce dal legno la forza del peso cambia. Pericolo di infortunio per gambe e piedi.
- Rimuovere il tagliarami dal taglio solo con la catena in funzione.
- Se la catena si blocca nel legno, spegnere immediatamente l'apparecchio. Per liberare la barra utilizzate un cuneo.

- Non toccare mai recinti di filo di ferro o il pavimento con la catena in funzione.
- Nelle pause di lavoro il tagliarami deve essere messo in sicurezza (applicare la protezione catena) e rimesso in modo che nessuno venga messo in pericolo. Assicurare il tagliarami dalla manipolazione da parte di persone non autorizzate.
- Spegnerne l'apparecchio e sfilare il connettore della candela nei seguenti casi:
 - contatto del tagliarami con terreno, pietre, chiodi o altri corpi estranei. Verificare immediatamente catena e barra di guida
 - lavori di riparazione
 - lavori di manutenzione e pulizia
 - eliminazione di anomalie
 - trasporto
 - correzione tensione della catena
 - sostituzione catena
 - allontanamento dalla macchina (anche per brevi interruzioni)

Indicazioni di sicurezza tagliasiepi

- Rimuovere assolutamente i corpi estranei dalla siepe (es. filo metallico), dato che potrebbero danneggiare il dispositivo di taglio del tagliasiepi.
- Attenzione in presenza di linee elettriche soprassuolo.
- Tenere mani e piedi lontani dal dispositivo di taglio quando è in movimento.
- Non utilizzare il tagliasiepi per sollevare o allontanare pezzi di legno o altri oggetti.
- Quando si rilascia la leva dell'acceleratore, il dispositivo di taglio continua a ruotare ancora per un poco (effetto inerzia).
- Iniziare il taglio con dispositivo di taglio in moto.
- Non utilizzare dispositivi di taglio non affilati, incrinati o danneggiati.
- Non toccare mai recinti in filo metallico o il suolo con il dispositivo di taglio in funzione.
- Spegnerne il motore e lasciare che la macchina arrivi a fermarsi qualora
 - il dispositivo di taglio entri in contatto con un corpo estraneo;
 - i rumori d'esercizio si intensifichino;
 - la macchina vibri con inusuale intensità. Sfilare quindi il relativo connettore dalla candela e adottare i seguenti provvedimenti:
 - verificare che la macchina non presenti danni;
 - verificare che non ci siano pezzi staccati ed eventualmente fissarli;
 - sostituire le parti danneggiate con parti equivalenti oppure farle riparare.
- Spegnerne il motore e sfilare il connettore della candela
 - per poter eliminare materiale incastrato

- per eliminare anomalie
- in caso di pause dal lavoro
- prima di allontanarsi dal tagliasiepi

Montaggio



Attenzione

L'apparecchio può essere messo in funzione solo dopo un montaggio completo.

Unità motore

Montare l'impugnatura

1. Inserire la parte inferiore dell'impugnatura nel manico di gomma in corrispondenza del tubo dell'asta dell'unità motore (5).
2. Inserire l'impugnatura sulla parte inferiore dell'impugnatura e fissare entrambe le parti con viti, rondelle e anelli elastici.

Lama tagliente

Montare lo schermo protettivo

1. Inserire le lamelle metalliche (6-2) sotto allo schermo protettivo (6-3).
2. Fissare con 4 viti (6-1) all'asta.



La lama integrata nella schermo protettivo (troncario) taglia automaticamente il filo alla lunghezza ottimale.

Montare la lama tagliente

1. Smontare la protezione da taglio piccola in corrispondenza dello schermo protettivo.
2. Sfilare la coppiglia (8-8) e rimuovere la flangia (8-5).
3. Collocare la lama tagliente (8-4) sul disco di trascinamento (8-2) in modo che il foro della lama tagliente venga a trovarsi precisamente sul circuito di guida del disco di trascinamento.
4. Inserire la flangia (5) sulla lama tagliente con il lato piano rivolto verso la lama.
5. Stringere saldamente il dado di fissaggio (7) sulla spina di guida dell'albero motore (1). Per far questo inserire la chiave esagonale (3) nel foro appositamente previsto e serrare con la chiave girando verso sinistra.
6. Assicurare il dado con la coppiglia.
7. Rimontare sullo schermo la protezione da taglio più piccola.

Accessorio bobina

Montare l'accessorio bobina (7)

1. Rimuovere coppiglia e flangia.
2. Inserire la chiave a testa esagonale nel foro del disco di trascinamento e avvitare la bobina sul perno di guida dell'albero motore girando verso sinistra.
3. Per stringere la bobina bloccare il disco di trascinamento con la chiave esagonale.

Unità motore

Regolare la tracolla



Attenzione

Durante il lavoro utilizzare sempre la tracolla. Agganciare la tracolla solo dopo aver avviato il motore al minimo.

1. Far passare la tracolla prima sulla spalla sinistra.
2. Appendere il gancio di fissaggio all'anello (1-2).
3. Verificare la lunghezza della tracolla con alcuni movimenti oscillanti, senza avviare il motore.
 - Il supporto bobina o la lama tagliente devono correre parallelamente al pavimento.

Set completo

Montare l'asta

1. Allentare il dado di fissaggio (9-1) e sfilare un poco la coppiglia (9-2).
2. Inserire la parte inferiore dell'asta con lo schermo protettivo nella parte superiore - inserire l'albero a scanalature multiple sul lato della coppiglia. (9-3).
3. Rilasciare la coppiglia (10-1) e fissare la parte inferiore dell'asta con i dadi di fissaggio (10-2).

Smontare l'asta

1. Allentare il dado di fissaggio (9-1) e sfilare un poco la coppiglia (9-2).
2. Sfilare la parte inferiore dell'asta con lo schermo dalla parte superiore (10-3).

Il Multitool BC 3030 MT può essere rimessato in poco spazio.

Montaggio della prolunga asta su tagliarami e accessorio tagliasiepi

1. Inserire l'albero a scanalature multiple della prolunga asta sul tagliarami o sull'accessorio tagliasiepi (3-1, 4-1).

2. Inserire la vite (3-2, 4-2) nel foro e stringere.
3. Stringere la vite di serraggio (3-3, 4-3).

Accessorio tagliarami

Montaggio barra di guida e catena



Attenzione

Prima di tutti i lavori sulla barra di guida e la catena spegnere il motore e indossare guanti antinfortunistici.

1. Svitare i dadi di fissaggio (13-1) e rimuovere la copertura (13-2).
2. Ruotare la vite tendicatena (13-3) in senso antiorario fino a che il perno tendicatena (13-4) viene a trovarsi in corrispondenza dell'estremità posteriore del filetto.
3. Inserire la catena nella fessura di guida perimetrale della barra di guida (14). Nel far questo, prestare attenzione al corretto senso di rotazione delle maglie della catena (16).
4. Riagganciare la barra di guida. Il perno tendicatena (15-1) deve sporgere nel foro tendicatena corrispondente della barra di guida.
5. Per il montaggio assicurarsi che le maglie della catena si trovino correttamente nella fessura di guida e sul pignone.
6. Applicare nuovamente la copertura (13-2) e stringere a mano i dadi di fissaggio (13-1).
7. Tendere la catena come descritto nel paragrafo "Tendere la catena"

Tendere la catena

1. Allentare i dadi di fissaggio (13-1) di max. 1 giro.
2. Sollevare leggermente la punta della barra di guida e ruotare la vite tendicatena (13-3) in senso orario fino a raggiungere la corretta tensione della catena.
3. La catena è tesa correttamente quando può essere sollevata di ca. 3 - 4 mm al centro della barra di guida (16).
4. Ruotare la vite tendicatena in senso antiorario quando la catena è eccessivamente tesa.
5. Verificare se gli anelli della catena si trovano correttamente nella fessura di guida della barra.
6. Stringere nuovamente i dadi di fissaggio.

Accessorio tagliaiepi

L'inclinazione dell'accessorio tagliaiepi può essere regolato per un utilizzo ottimale.

1. Disimpegnare la leva di regolazione (11-1).
2. Inclinare l'apparecchio nella posizione desiderata.
3. Stringere la leva di regolazione.
4. Prima dei lavori rimuovere le barre di protezione (12).

Carburante e mezzi d'esercizio

Indicazioni di sicurezza



ATTENZIONE - pericolo d'incendio!

La benzina è altamente infiammabile!



CAUTELA - pericolo di intossicazione!

Non mettere mai in funzione il motore in locali chiusi!

- Assicurarsi che da motore, serbatoio e tubazioni non fuoriesca carburante
- Mescolare e conservare la benzina solo nei contenitori specificamente previsti
- Fare rifornimento solo all'aperto
- Mentre si fa rifornimento non fumare
- Non aprire il tappo del serbatoio a motore caldo o in funzione.
- Se danneggiati, sostituire il serbatoio o il tappo del serbatoio
- Chiudere sempre saldamente il tappo del serbatoio
- Se è fuoriuscita delle benzina:
 - non avviare il motore
 - evitare tentativi di accensione
 - pulire l'apparecchio
 - lasciar evaporare il carburante residuo

Produrre miscela di carburante



utilizzare solo carburante in rapporto di 25:1. Si consiglia di utilizzare carburanti con un basso contenuto di bioetanolo < 5%.

1. Aggiungere benzina e olio per motori a 2 tempi in un apposito contenitore secondo tabella.
2. Mescolare bene entrambe le componenti.

Rapporti di miscelazione del carburante

Procedura di miscelazione	Benzina	Olio per miscela
25 parti di benzina	1 l	40 ml
1 parte di	3 l	120 ml
olio per miscela per motori a 2 tempi	5 l	200 ml

Messa in funzione



ATTENZIONE!

Prima della messa in funzione svolgere sempre un'ispezione visiva.

Il termine attrezzo di taglio include lama, bobina, catena e il lama del tagliaiepi.

- L'apparecchio non può essere utilizzato se presenta attrezzi di taglio e/o elementi di fissaggio allentati, danneggiati o usurati!
- Passare la tracolla attorno alla spalla sinistra e agganciare la cintura all'occhiello dell'unità motore (1-2)
- Assumere una posizione stabile.
- Utilizzare la lama sempre dotata di protezione
- Attenersi alle disposizioni specifiche di paese per quanto riguarda i tempi operativi
- Attenersi sempre alle istruzioni per l'uso del costruttore del motore in dotazione.
- Prima dell'uso verificare che l'attrezzo di taglio non presenti danni o crepe, eventualmente sostituire parti danneggiate o usurate con ricambi originali

Avviamento motore



CAUTELA - pericolo di intossicazione!

Non mettere mai in funzione il motore in locali chiusi!



Prima di iniziare accorciare il filo di taglio a 13 cm per non sovraccaricare il motore.

Livelli del regolatore dell'alimentazione (regolazione choke):

	CHOKE		RUN
--	-------	--	-----

Avviamento a freddo

ATTENZIONE - Pericolo di contraccolpo!

Tirare sempre la fune di avviamento in linea retta. Non rilasciarla all'improvviso.

1. Portare l'interruttore START/STOP (19-4) su START.
2. Premere il blocco della leva del gas (19-5) e allo stesso tempo azionare la leva del gas (19-6).
3. Portare la leva choke (19-1) in posizione CHOKE.
4. Premere più volte (10 volte) con forza la pompa del carburante (19-3) fino a che si vedono benzina/schiuma nella pompa di aspirazione.
5. Tirare la fune di avviamento lentamente (19-2) fino a che si avverte resistenza e quindi tirarla ancora una volta verso l'esterno rapidamente e con forza. Non tirare la fune di avviamento completamente in fuori e riportare l'impugnatura dello starter lentamente indietro, per fare in modo che la fune di avviamento venga avvolta correttamente.
6. Ripetere questa procedura fino a che il motore si accende rapidamente in modo udibile.
7. Portare la leva choke in posizione RUN, non appena il motore è partito.
8. Estrarre la fune di avviamento fino a che il motore si avvia.
9. Se il motore non si avvia, ripetere i passaggi 1-8.
10. Se la leva del gas viene rilasciata il motore funziona al minimo.

Avviamento a caldo

1. Portare l'interruttore di accensione su START.
 2. Portare la leva choke su RUN.
 3. Bloccare la leva del gas come sotto "Avviamento a freddo".
 4. Tirare rapidamente la fune di avviamento al massimo 6 volte - il motore si avvia. Tenere completamente premuta la leva del gas fino a che il motore funziona tranquillamente.
- Il motore non parte:
 - portare la leva choke in posizione RUN
 - Tirare la fune dello starter 5 volte
 - se ancora una volta il motore non parte:
 - attendere 5 minuti e successivamente provare ancora una volta con la leva del gas premuta



Attendersi al capitolo "Aiuto in caso di anomalie".

Spegnere il motore

1. Rilasciare la leva del gas e lasciare il motore in funzione al minimo.
2. Portare l'interruttore di accensione su STOP.



ATTENZIONE!

Dopo lo spegnimento il motore continua a girare - pericolo di infortunio!

Utilizzo

Durante le operazioni di rifilatura e taglio far funzionare sempre il motore nell'intervallo superiore del numero di giri.

Indicazioni di sicurezza



ATTENZIONE!

Attendersi alle indicazioni di sicurezza e avvertimenti riportate all'interno di questa documentazione e sull'apparecchio!

- Indossare abiti da lavoro adatti
- Durante il lavoro assicurarsi sempre di mantenere la stabilità
- Utilizzare sempre l'apparecchio con entrambe le mani
- Tenere corpo e abiti lontani dall'attrezzo di taglio
- Tenere terzi lontani dalla zona di pericolo
- Non tenere mai l'accessorio bobina all'altezza delle ginocchia quando l'apparecchio è in funzione
- In caso di lavori di sfalcio in pendenza posizionarsi sempre al di sotto dell'utensile di taglio
- Non lavorare mai su colline o pendenze lisce e scivolose
- Non utilizzare mai l'apparecchio nelle vicinanze di liquidi o gas facilmente infiammabili. Pericolo di esplosione e/o incendio!
- Dopo il contatto con un corpo estraneo:
 - spegnere il motore.
 - Verificare che l'apparecchio non presenti danni.
- Le persone che non hanno dimestichezza con il trimmer dovrebbero provare a maneggiarlo a motore spento.

Lavorare con la lama tagliente

Evitare il contraccolpo



ATTENZIONE!

Pericolo di infortunio dovuto a contraccolpo incontrollato!

In caso di lavori con lame di metallo può capitare che, se si viene in contatto con lame metalliche (alberi, rami, pietre o simili), si verifichi un contraccolpo dell'intero apparecchio o una trazione analoga a un urto in avanti.

Questo contraccolpo si verifica senza preavviso sotto forma di un colpo e può portare alla perdita del controllo dell'apparecchio e al pericolo dell'utente e delle persone circostanti. Le zone poco visibili e i cespugli fitti sono particolarmente a rischio.

- Mentre si lavora impugnare saldamente l'apparecchio sempre con due mani.
- Assicurarsi di mantenere la massima stabilità. Mantenere i piedi divaricati in una posizione comoda e tenere sempre conto di un possibile contraccolpo.
- Non sopravvalutarsi e durante il lavoro mantenere sempre l'equilibrio.
- Prima di iniziare il taglio la lama deve aver raggiunto il pieno regime.

Svolgendo il lavoro di taglio all'aperto pietre e materiale possono essere espulsi e causare gravi infortuni. Accertarsi che lo schermo protettivo sia montato in modo sicuro. Se le parti rotanti (lama tagliente) vengono fissate in modo scorretto, possono verificarsi incidenti gravi. Prima dell'inizio del lavoro controllare che la lama sia correttamente in sede.

Sfalciare

- Inclinare l'apparecchio leggermente in avanti e muoverlo ad una velocità adeguata e regolare da destra verso sinistra. In questo modo il materiale tagliato rade sulla superficie già sfalciata.
- Tagliare l'erba piuttosto alta e i cespugli fitti per gradi. Per far questo accorciare innanzitutto la parte superiore del materiale da tagliare muovendo l'apparecchio verso destra. Condurre quindi l'apparecchio con un movimento contrario verso sinistra e sfalciare la parte inferiore.
- Se si lavora in pendenza, procedere per strisce. Sfalciare una striscia parallela alla pendenza, quindi tornare indietro passando sulla striscia sfalciata e lavorare la striscia successiva.
- Adattare il numero di giri del motore e la profondità di taglio alle rispettive condizioni. Se la rotazione del

motore è troppo bassa è possibile che della sterpaglia rimanga catturata o bloccata nell'attrezzo di taglio.

- Se erba, rami o altri oggetti rimangono catturati nell'attrezzo di taglio oppure l'apparecchio vibra in modo inusuale, spegnere subito il motore e verificare l'apparecchio.
- Un ingranaggio angolare bloccato può portare a danni della frizione.
- Non rimuovere mai il materiale incastrato se la lama tagliente è in funzione. Attendere fino a che la lama tagliente è giunta all'arresto.
- Se la lama dovesse aver perso il filo, essersi rotta o piegata sostituirla con un ricambio originale.

Lavorare con la bobina

Uso del trimmer

- Inclinare l'apparecchio leggermente in avanti e muoverlo con una velocità adeguata e omogenea da sinistra verso destra.
- I migliori risultati di taglio si ottengono quando si taglia erba secca.
- Non condurre il filo di taglio direttamente lungo muri e lastre di pietra, altrimenti sarà sottoposto a una forte usura.
- Tagliare l'erba piuttosto alta e i cespugli fitti per gradi, per fare in modo che la bobina non si intasi.
- Adattare il numero di giri del motore e la profondità di taglio alle rispettive condizioni. Se la rotazione del motore è troppo bassa è possibile che della sterpaglia rimanga catturata o bloccata nell'attrezzo di taglio.
- Se erba, rami o altri oggetti rimangono catturati nell'attrezzo di taglio oppure l'apparecchio vibra in modo inusuale, spegnere subito il motore e verificare l'apparecchio.
- Un ingranaggio angolare bloccato può portare a danni della frizione.
- Dopo lo spegnimento dell'accessorio bobina il filo continua a girare. Pertanto, attendere fino a che il filo si ferma completamente prima di riaccendere l'apparecchio.
- Quando la bobina è vuota, sostituirla con una bobina originale.

Prolunga del filo

1. Lasciar funzionare il motore a piena velocità e picchiettare la bobina a terra.
 - Il filo viene allungato automaticamente.



Il coltello (troncafilo) sullo schermo protettivo accorcia il filo alla lunghezza consentita.

Lavorare con il tagliarami

Lavorando con la sega del tagliarami un utilizzo scorretto può dare luogo a un contraccolpo della sega. Per evitarlo:

- impugnare sempre saldamente il tagliarami con entrambe le mani.
- Iniziare il taglio solo con la sega in funzione.
- Per un migliore controllo segare con il bordo inferiore della barra di guida. Per questo tenere sempre il tagliarami il più piano possibile.
- Non utilizzare mai la punta della barra per segare.
- Se si sega con il bordo superiore può verificarsi un contraccolpo qualora la catena rimanga bloccata o colpisca un oggetto solido nel legno.
- Lavorare solo con una catena affilata e tesa correttamente.

Controllo della tensione della catena

- Controllare spesso la tensione della catena dal momento che da nuova tende ad allungarsi.
- A freddo la catena deve appoggiare al lato inferiore della barra di guida, ma deve potersi ancora tirare manualmente.
- Alla temperatura d'esercizio la catena si allunga e pende.



ATTENZIONE!

Le maglie motrici della catena non devono uscire dalla scanalatura in corrispondenza del lato inferiore della barra – altrimenti la catena potrebbe saltare via. Correggere la tensione della catena.



Barra di guida: Per evitare un'usura unilaterale, girare la barra di guida ad ogni cambio della catena.

1. Per il controllo della catena tirarla un poco manualmente in modo che appoggi correttamente sul pignone e nella barra di guida.



La catena è tesa correttamente quando al centro della barra di guida può essere sollevata di ca. 3 - 4 mm e può essere tirata facilmente a mano.

2. Se necessario, correggere la tensione della catena, vedere paragrafo Correggere la tensione della catena.

Lavorare con il taglia siepi

- Portare il taglia siepi all'inclinazione desiderata.
- Il diametro di taglio massimo dipende dal tipo di legno, dall'età, dal contenuto di umidità e dalla durezza del legno. Pertanto, prima di tagliare la siepe accorciare i rami troppo fitti alla giusta lunghezza con un'apposita cesoia.
- Grazie alla lama a doppio filo, il taglia siepi può essere guidato avanti e indietro oppure da un lato all'altro con movimenti pendolari.
- Tagliare prima i lati della siepe e solo dopo il bordo superiore.
- Tagliare la siepe dal basso verso l'alto.
- Tagliare la siepe in forma trapezoidale. Questa operazione previene lo svuotamento della zona inferiore della siepe per mancanza di luce.
- Tendere una corda per tracciare sulla lunghezza della siepe se desiderate potare il bordo superiore in modo uniforme.



ATTENZIONE!

Utilizzare solo lame e accessori originali! Parti non originali possono comportare infortuni e disturbi del funzionamento dell'apparecchio!

Manutenzione e cura



CAUTELA!

Pericolo di infortunio dovuto a utensili di taglio rotanti!

- Regolare i tiranti bowden solo a motore spento.
- Verificare il funzionamento solo a falce appoggiata in posizione orizzontale.

Pulire lo schermo protettivo

1. Spegner l'apparecchio.
2. Rimuovere cautamente i residui vegetali con un cacciavite o simili.



Pulire regolarmente lo schermo protettivo per impedire il surriscaldamento dell'asta.

Unità motore

Pulire il filtro dell'aria



ATTENZIONE!

Non utilizzare mai l'apparecchio senza filtro dell'aria. Pulire regolarmente il filtro dell'aria. Sostituire filtri danneggiati.

1. Rimuovere la vite a stella, togliere il coperchio e sfilare il filtro dell'aria (20).
2. Pulire il filtro dell'aria con sapone e acqua. Non utilizzare benzina!
3. Lasciare asciugare il filtro dell'aria.
4. Rimontare il filtro dell'aria invertendo la sequenza delle operazioni.

Sostituire il filtro del carburante



ATTENZIONE!

Non utilizzare mai l'apparecchio senza filtro del carburante. Possono conseguire pesanti danni al motore.

1. Sfilare completamente il tappo del serbatoio.
2. Svuotare il carburante presente in un contenitore adatto.
3. Sfilare il filtro dal serbatoio con un gancio di filo metallico.
4. Estrarre il filtro con un movimento rotatorio.
5. Sostituire il filtro.

Regolazione del carburatore

Il carburatore viene regolato in modo ottimale in fabbrica.

Sostituire la candela

Distanza elettrodi della candela (21) = 0,635 mm [0.025"].

1. Serrare la candela con una coppia di 12-15 Nm.
2. Montare il relativo connettore sulla candela.

Accessorio bobina

Sostituire la bobina

1. Premere i due arresti sul coperchio bobina e rimuovere il coperchio (22).
2. Sfilare la bobina dal coperchio.
3. Rimuovere sporcizia e residui di erba.
4. Inserire le estremità dei fili di taglio della nuova bobina nelle aperture specificamente previste nel coperchio bobina.

5. Inserire la bobina con la molla nel coperchio bobina. Assicurarsi che i fili di taglio non vengano pinzati e tirarli fuori dalla bobina di ca. 9 cm.
6. Inserire il coperchio sulla bobina. Le aperture sul coperchio devono trovarsi sugli arresti. Premere il coperchio bobina verso il basso fino a che scatta.

Sostituire il troncafilo

1. Svitare le viti e rimuovere il vecchio troncafilo (23).
2. Avvitare il nuovo troncafilo.
3. Non stringere eccessivamente le viti.

Affilare il troncafilo

1. Staccare il troncafilo dallo schermo protettivo.
2. Fissare il troncafilo in una morsa a vite e affilare con una lima piatta. Limare solo in una direzione!

Accessorio tagliarami

Aggiungere olio per catena

Il serbatoio dell'olio del tagliarami non viene consegnato già pieno di olio per catena.



Non utilizzare mai il tagliarami senza lubrificazione della catena!

L'utilizzo senza olio per catena porta al danneggiamento della catena e della barra di guida.

La durata e le prestazioni di taglio della catena dipendono da una lubrificazione ottimale. Durante l'uso la catena per sega viene automaticamente bagnata d'olio.

Appoggiare il tagliarami su un sostrato adatto.

1. Svitare il tappo (17-1).
2. Riempire il serbatoio con olio per catena biodegradabile. Per semplificare il riempimento utilizzare un imbuto. Durante il riempimento assicurarsi che nel serbatoio dell'olio non penetri della sporcizia.
3. Riavvitare il tappo.
4. Non utilizzare mai olio riciclato od olio vecchio. In caso di utilizzo di olio non omologato per catene di motoseghe decade la garanzia

Verifica della lubrificazione della catena

Verificare il funzionamento della lubrificazione automatica attivando il tagliarami e tenendolo al suolo con la punta rivolta in direzione di cartone o carta.

 non toccare il pavimento con la catena! Mantenere una distanza di sicurezza di 20 cm.

Se durante la verifica si evidenzia una crescente traccia d'olio, il dispositivo automatico dell'olio lavora correttamente.

Se nonostante il serbatoio sia pieno non si evidenzia nessuna traccia d'olio

- pulire il canale di flusso dell'olio e il foro di tensionamento della catena
- regolare la lubrificazione della catena come descritto nel capitolo "Regolare la lubrificazione della catena"

Se questo non dovesse portare ad alcun risultato apprezzabile, rivolgersi al servizio clienti.

Regolare la lubrificazione della catena

La lubrificazione della catena viene impostata in fabbrica. A seconda delle tipologie di legno e delle tecniche di lavoro è possibile variare la quantità di olio, che deve essere corretta.

1. Regolare la lubrificazione della catena per mezzo della vite di registro che si trova sotto l'apparecchio.

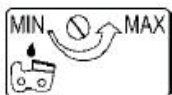

- Ruotare in senso antiorario = grande quantità di olio (MAX)
- Ruotare in senso orario = piccola quantità di olio (MIN)

 La lubrificazione della catena è regolata correttamente quando la catena espelle piccole quantità di olio durante il funzionamento.

Catena e barra di guida

Catena e barra di guida sono sottoposte ad altissimi livelli di sollecitazione e usura. Sostituire la catena della sega e la barra di guida immediatamente se non è più possibile garantirne il corretto funzionamento.

Affilatura della catena

 Solo con una catena affilata e pulita è possibile lavorare in modo preciso e sicuro. Le catene danneggiate o affilate in modo scorretto aumentano il pericolo di contraccolpo!

Una catena della sega deve essere affilata quando

- invece di trucioli di segatura viene espulsa solo polvere di legno
- il tagliarami durante il taglio deve essere spinto attraverso il legno.

Per gli utenti inesperti: fare affilare la catena da un tecnico/dal servizio clienti.

Se si effettua personalmente l'affilatura della catena, prestare attenzione ai valori che seguono e utilizzare la lima sferica in dotazione (altri accessori speciali presso i rivenditori specializzati).

Tipo di catena per motosega	Oregon 91 P0
Lima sferica	Ø 5,5 mm (7/32")
Distanza limitatore di profondità T	0,64 mm (.025")
Angolo acuto α	25°
Angolo di spoglia β	60°
Lunghezza denti catena a	min. 3 mm

 Durante l'affilatura asportare poco materiale!

Per l'affilatura della catena raccomandiamo di utilizzare l'apposito apparecchio

Pulire la barra di guida (16)

- Controllare e pulire regolarmente le aperture di uscita della barra di guida e la fessura di guida.
- Rimuovere la sbavatura che si forma con una lima piatta.
- Dopo ogni cambio/affilatura della catena girare la barra di guida per evitare un'usura unilaterale.

 Sostituire immediatamente le barre di guida danneggiate!

Pignone

Il pignone viene sottoposto a una sollecitazione particolarmente elevata. Controllare regolarmente lo stato di usura o di danneggiamento dei denti del pignone.

Pulire il pignone e il fissaggio della barra di guida con una spazzola.



Un pignone usurato o danneggiato riduce la vita utile della catena e, pertanto, dovrebbe essere immediatamente sostituito dal servizio clienti.

Accessorio tagliasiepi



Dopo ogni utilizzo verificare che il tagliasiepi non presenti fenomeni di usura, in particolare la luce di scorrimento del dispositivo di taglio.

Regolare il dispositivo di taglio

Correggere la luce di scorrimento se

- il materiale tagliato si blocca tra le lame,
- la luce a causa della normale usura del dispositivo di taglio è aumentata a causa di un utilizzo prolungato.

Per ottenere buoni risultati la luce di scorrimento tra le lame e la barra deve essere regolata correttamente.

1. Allentare i dadi in corrispondenza del lato superiore del dispositivo di taglio (11-2).
2. Serrare leggermente le viti in corrispondenza del lato inferiore (11-3) (prima event. allentarle un poco).
3. Ruotare all'indietro le viti di un quarto/mezzo giro in senso antiorario.
4. Trattenerne saldamente le viti con il cacciavite e stringere bene i dadi.
La luce di scorrimento viene regolata in modo corretto quando la rondella sotto alla testa della vite può ancora essere mossa leggermente a mano.
5. Lubrificare il dispositivo di taglio con olio a basso impatto ambientale.



Una luce di scorrimento troppo piccola comporta un intenso sviluppo di calore e quindi danni all'apparecchio.

Lubrificare la testa orientabile

La testa orientabile deve essere lubrificata ogni 20 ore d'esercizio in corrispondenza dei tre appositi raccordi (18) con grasso lubrificante ecocompatibile.

Pulizia



Pulire con cura l'apparecchio dopo ogni utilizzo in modo da conservarne il perfetto funzionamento.

- Pulire regolarmente tutte le parti mobili.
- Pulire l'alloggiamento con una spazzola morbida o un panno asciutto.
- Non pulire l'apparecchio con acqua corrente o apparecchi ad alta pressione.
- Per le parti in plastica non utilizzare solventi (benzina, alcol, ecc.), dato che potrebbero danneggiarle.
- Mantenere le impugnature esenti da olio e grasso. Non è consentito utilizzare acqua, solventi o lucidanti.
- Accertarsi che le prese d'aria del raffreddamento motore siano libere (pericolo di surriscaldamento).

Rimessaggio



CAUTELA -

Pericolo di incendio e di esplosione!

Non collocare l'apparecchio davanti a fiamme aperte o a fonti di calore.



CAUTELA -

Pericolo di incendio e di esplosione!

Non conservare la macchina con carburante all'interno di edifici in cui i vapori di benzina potrebbero entrare in contatto con fiamme aperte o scintille!

- Prima di un rimessaggio prolungato (per l'inverno) svuotare il serbatoio della benzina
 - Svuotare il serbatoio della benzina all'aperto
 - Prima del rimessaggio lasciare raffreddare il motore
1. Svuotare il serbatoio del carburante.
 2. Avviare il motore e lasciarlo andare al minimo fino a che si ferma.
 3. Lasciare raffreddare il motore.
 4. Svitare la candela con una chiave apposita.
 5. Versare un cucchiaino di olio per motore a 2 tempi nella camera di combustione.
 6. Per la distribuzione dell'olio all'interno del motore tirare più volte lentamente la fune di avviamento.
 7. Riavvitare la candela.
 8. Pulire a fondo e svolgere la manutenzione sull'apparecchio.
 9. Immagazzinare l'apparecchio in un luogo fresco e asciutto.

Rimessa in funzione

1. Rimuovere la candela.
2. Tirare rapidamente e a fondo la fune di avviamento per rimuovere l'olio rimanente dalla camera di combustione.
3. Pulire la candela, verificare la distanza degli elettrodi, in caso di necessità sostituire.
4. Preparare l'apparecchio all'uso.
5. Riempire il serbatoio con la giusta miscela di olio e carburante.

Smaltimento



Non gettare gli apparecchi non più in uso nei rifiuti domestici.

Il confezionamento, il dispositivo e gli accessori sono stati prodotti con materiali riciclabili, pertanto devono essere smaltiti di conseguenza.

130.com.ua

Aiuto in caso di anomalie

Blocco unità motore

ANOMALIA	POSSIBILE CAUSA	SOLUZIONE
Il motore non parte	Procedura di avviamento errata	Attenersi alle istruzioni per l'uso
Il motore si avvia, ma poi smette di funzionare	Posizione errata della leva sul choke	Portare la leva su RUN
	Candela sporca, regolata male o sbagliata	Pulire/regolare la candela oppure sostituirla
	Filtro del carburante sporco	Sostituire il filtro
Il motore si avvia, ma non funziona a piena potenza.	Posizione errata della leva sul choke	Portare la leva su RUN
	Filtro dell'aria sporco	Pulire o sostituire il filtro
Il motore funziona a salti	Candela sporca, regolata male o sbagliata	Pulire/regolare la candela oppure sostituirla
Produzione eccessiva di fumo	Miscela di carburante errata	utilizzare la giusta miscela di carburante (rapporto 25:1)

Accessorio tagliarami

ANOMALIA	POSSIBILE CAUSA	SOLUZIONE
Manca la lubrificazione della catena	Serbatoio dell'olio vuoto Barra di guida sporca	Controllare il serbatoio dell'olio / rabboccare l'olio della catena Pulire le aperture di uscita dell'olio / canale di flusso dell'olio / scanalatura di guida dell'olio
Il motore non parte	Controllare il serbatoio dell'olio / rabboccare l'olio della catena	Sbloccare il freno catena

Accessorio tagliaiepi

ANOMALIA	POSSIBILE CAUSA	SOLUZIONE
L'apparecchio lavora con interruzioni	Interruttore on/off guasto Errore interno	Consultare il centro di assistenza AL-KO
Il motore si avvia, ma non funziona alla piena potenza	Errore interno	Consultare il centro di assistenza AL-KO
Le lame diventano calde	Mancanza di lubrificazione	Oliare leggermente la lama
	Lama senza filo	Consultare il centro di assistenza AL-KO
	Tacche nella lama	Consultare il centro di assistenza AL-KO



In caso di disturbi che non vengono elencati in questa tabella o che non si è in grado di eliminare personalmente si prega di rivolgersi al nostro servizio alla clientela competente.

Dichiarazione di conformità CE

A questo mezzo dichiariamo che questo prodotto, nella versione da noi messa in circolazione, soddisfa i requisiti delle direttive CE armonizzate, delle norme di sicurezza CE e degli standard specifici di prodotto.

Prodotto

Multitool

Numero di serie

G2302305

Costruttore

AL-KO Geräte GmbH

Ichenhauser Str. 14

89359 KOETZ

GERMANIA

Procuratore

Anton Eberle

Ichenhauser Str. 14

89359 KOETZ

GERMANIA

Tipo

BC 330 MT

Direttive CE

2006/42/CE

2004/108/CE

2000/14/CE

2002/88/CE

Norme armonizzate

EN ISO 11806/1 (decespugliatore con motore a benzina / trimmer)

EN ISO 10517:2010 (tagliasiepi a benzina)

EN ISO 11680-1: 2011 (tagliarami)

EN ISO 14982/2009 (EMC)

Rumorosità misurata / garantita

BC 330 MT 116/119 dB(A)

Valutazione della conformità

2000 /14/CE

Appendice V

Centro nominato

TÜV Rheinland Product Safety GmbH

Numero di identificazione

0197

Am Grauen Stein

51105 Köln

Germany

Attestato di certificazione CE:

N. BM 50034826 0001

Kötz, 2013-01-24

Antonio De Filippo, Managing Director

Garanzia

Elimineremo - a nostra discrezione tramite riparazione o consegna sostitutiva - eventuali difetti di produzione o del materiale dell'apparecchio entro i termini di prescrizione previsti dalla legge per i diritti di ricorso per vizi della cosa. I termini di prescrizione dipendono dalla normativa in vigore nel paese in cui l'apparecchio è stato acquistato.

I termini della garanzia valgono solo nei casi seguenti:

- impiego corretto del dispositivo
- osservanza delle istruzioni per l'uso
- utilizzo di parti di ricambio originali

La garanzia decade nei casi seguenti:

- tentativi di riparazione del dispositivo
- modifiche tecniche al dispositivo
- utilizzo non conforme alla destinazione d'uso (ad esempio, impiego industriale o in comune)

Sono esclusi dalla garanzia:

- danni della vernice da ricondurre alla normale usura
- Parti usurabili che sono contraddistinte sulla scheda ricambi con una cornice **xxx xxx (x)**
- Motori a scoppio – Per questi valgono le disposizioni di garanzia separate dei rispettivi costruttori del motore

Durante la copertura della garanzia, rivolgersi al proprio rivenditore o al centro di assistenza autorizzato più vicino presentando la garanzia e la ricevuta di acquisto. I presenti termini della garanzia tutelano i legittimi diritti di reclamo per vizi della cosa dell'acquirente nei confronti del venditore.

Kazalo

Opis izdelka	136
Pregled izdelka	139
Tehnični podatki	139
Varnostni napotki	140
Montaža	143
Gorivo in obratovalna sredstva	144
Zagon	145
Upravljanje	146
Vzdrževanje in nega	147
Čiščenje	150
Skladiščenje	150
Ponovni zagon	151
Odstranjevanje	151
Pomoč pri motnjah	152
Izjava ES o skladnosti	153
Garancija	153

O tem priročniku

- Pred zagonom pazljivo preberite to dokumentacijo. To je pogoj za varno delo in nemoteno delovanje.
- Upoštevajte varnostne napotke in opozorila v tej dokumentaciji in na napravi.
- Dokumentacija je trajni sestavni del opisanega izdelka in jo je treba ob odtujitvi naprave izročiti kupcu.

Razlaga oznak



Pozor!

Natančno upoštevanje teh varnostnih navodil lahko prepreči telesne poškodbe in/ali materialno škodo!



Posebni napotki za boljše razumevanje in ravnanje.

Opis izdelka

Ta dokumentacija opisuje ročno koso z bencinskim motorjem.

Celotni komplet sestavljajo naslednje komponente:

- Motorna enota (1) št. izdelka 112983
- Nož in nastavek koluta nitke (komplet) (2) št. izdelka 112986
- Nastavek višinskega obvejevalnika (3) št. izdelka 112970
- Nastavek škarij za živo mejo (4) št. izdelka 112971

Pomen simbolov na motorni enoti

	Pozor!
	Preberite navodila za upravljanje
	Nosite zaščitna očala, zaščitno čelado in glušnike
	Nosite zaščitne rokavice
	Nosite varnostne čevlje
	Rezalnemu orodju se ne približujte s telesom in oblačili.
	Nevarnost zaradi izmetanih predmetov
	Druge osebe morajo biti od naprave oddaljene vsaj 15 m

Pomen simbolov na nastavku noža/koluta nitke

	Preberite navodila za upravljanje
	Nosite zaščitna očala, zaščitno čelado in glušnike
	Nosite zaščitne rokavice
	Nosite varnostne čevlje
	Osebe naj se ne približujejo. Varnostna razdalja najm. 15 m
	Nevarnost zaradi letečih delov
	Bodite pozorni na povratni udarec
	Najv. število obratov noža 6200 min ⁻¹
	Najv. število obratov noža 6200 min ⁻¹

Pomen simbolov na škarjah za živo mejo

	Preberite navodila za upravljanje
	Nosite zaščitna očala, zaščitno čelado in glušnike
	Nosite zaščitne rokavice
	Nosite varnostne čevlje
	Osebe naj se ne približujejo rezalnemu orodju. Varnostna razdalja najm. 15 m
	Dolžina reza 400 mm

Pomen simbolov na višinskem obvejevalniku

	Preberite navodila za upravljanje
	Nosite zaščitna očala, zaščitno čelado in glušnike
	Nosite zaščitne rokavice
	Nosite varnostne čevlje
	Osebe naj se ne približujejo rezalnemu orodju. Varnostna razdalja najm. 15 m
	Višinskega obvejevalnika ne uporabljajte v bližini kabelskih, električnih ali telefonskih vodov. Pri delu z višinskim obvejevalnikom imejte 10 m razdaljo od nadzemskih vodov, ki so pod napetostjo.
	Dolžina meča 310 mm
	Najv. dolžina reza 260 mm
	Olje za verige
	Nastavitev mazanja verige

Varnostne naprave in zaščita

**Pozor – nevarnost poškodb!**

Delovanja varnostnih naprav in zaščite ne smete onemogočiti!

**Pozor – nevarnost poškodb!**

Motorne enote ni dovoljeno uporabljati brez nastavka (noža, koluta nitke, višinskega obvejevalnika ali škarij za živo mejo). Uporabljajte samo nastavke orodij, ki so priloženi originalni napravi.

Zaustavitev v sili

V primeru sile stikalo za vžig prestavite v položaj »STOP«.

Ščitnik pred kamenjem

Ščiti uporabnika pred letečimi predmeti. Integriran rezalnik nitke med delovanjem odreže rezalno nitko na dovoljeno dolžino.

Deljivi ročaj

S pomočjo deljivega ročaja lahko preprosto priključite nastavke na motorno enoto, jih po uporabi odstranite in prostorsko varčno shranite.

Deljivi ročaj se uporablja za namestitev nastavkov.

Namenska uporaba



Pozor!

Obstaja nevarnost poškodb!

- Namenska uporaba vključuje tudi upoštevanje pogojev proizvajalca glede upravljanja, vzdrževanja in servisiranja ter upoštevanje varnostnih napotkov v navodilih.
- Vsaka drugačna uporaba ni v skladu z namensko uporabo. Proizvajalec ne jamči za posledično škodo: tveganje prevzame izključno uporabnik.
- Samovoljne spremembe naprave izključujejo vsakršno jamstvo proizvajalca za posledično škodo.
- Napravo smejo sestavljati, uporabljati in vzdrževati samo osebe, ki so s tem seznanjene in so poučene o nevarnostih. Napravo lahko servisiramo samo mi oz. od nas pooblaščenih servisnih služb.

Za nož/nastavek koluta nitke velja:

- Nož je dovoljeno uporabljati samo za košnjo trave in za rezanje grmičevja ter podrastja v zasebnem prostoru.
- Nastavek koluta nitke je primeren za rezanje trave in podobnega rastja ter robov trat v zasebnih in ljubiteljskih vrtovih, ki niso dosegljivi s kosilnico.
- Naprave ni dovoljeno uporabljati na javnih površinah, parkih, športnih objektih ali ob cestah in za namene kmetijstva in gozdarstva.
- Naprave ni dovoljeno uporabljati za rezanje in mletje:
 - živih mej, grmov in grmičevja,
 - rož,
 - materiala za kompost.

Za višinski obvejevalnik veja:

- Višinski obvejevalnik je primeren samo za rezanje vej stoječih dreves.
- Višinskega obvejevalnika ne uporabljajte za podiranje dreves, poganjkov ali grmičevja.
- Višinskega obvejevalnika ne uporabljajte za žaganje gradbenega materiala in plastike.
- Višinski obvejevalnik je primeren samo za zasebno uporabo okoli hiše in v ljubiteljskih vrtovih.
- Višinski obvejevalnik ni primeren za gozdarska dela (obvejevanje v gozdu).

Za škarje za živo mejo velja:

- Škarje za živo mejo so predvidene samo za rezanje vejic in novih poganjkov žive meje in grmičevja okoli hiše in v ljubiteljskih vrtovih.
- Škarje za živo mejo, ki so predvidene za uporabo okoli hiše in v ljubiteljskih vrtovih, so naprave, ki niso primerne za uporabo na javnih površinah, parkih, športnih objektih in za namene kmetijstva in gozdarstva.
- Naprave ni dovoljeno uporabljati za rezanje trave, robov trat ali za mletje materiala za kompost.

Preostala tveganja

Zaradi konstrukcije, ki je potrebna za namen uporabe, lahko tudi pri namenski uporabi in kljub upoštevanju vseh veljavnih varnostnih določil ostanejo preostala tveganja.

Preostala tveganja je mogoče omejiti, če upoštevate razdelka »Varnostni napotki« in »Namenska uporaba« ter preostale razdelke navodil za obratovanje.

Z obzirnostjo in pazljivostjo zmanjšate tveganje poškodb in škode.

- Ta naprava med delovanjem ustvarja elektromagnetno polje. To polje lahko v določenih pogojih vpliva na aktivne ali pasivne medicinske vsadke. Da bi zmanjšali nevarnost resnih poškodb, priporočamo, da se osebe z medicinskimi vsadki pred uporabo naprave posvetujejo s svojim zdravnikom ali proizvajalcem medicinskega vsadka.
- Zdravstvene težave, ki so posledica prenosa vibracij na človekovo dlan in roko, če se naprava uporablja dlje časa ali se ne uporablja pravilno in ni bila pravilno vzdrževana.
- Vpliv na sluh pri daljši uporabi brez glušnikov.
- Nevarnost opeklin pri stiku s toplimi deli.
- Nevarnost zastrupitve z ogljikovim monoksidom pri uporabi naprave v zaprtih ali slabo prezračevanih prostorih.
- Nevarnost požara.

Za nož/nastavek koluta nitke velja:

- Nevarnost poškodb prstov in rok zaradi seganja v delujoče rezalno orodje.
- Nevarnost poškodb stopal zaradi stika z rezalnim orodjem na nezakritih mestih.
- Izmetavanje kamnov in zemlje

Za višinski obvejevalnik veja:

- Nevarnost povratnega udarca, če se konica meča dotakne trdega predmeta.
- Nevarnost poškodb prstov in rok zaradi orodja (veriga).
- Poškodbe zaradi letečih delov obdelovanca.

Za škarje za živo mejo velja:

- Nevarnost poškodb zaradi letečih delov.
- Lomljenje in izmet delov noža.

Dodatno lahko kljub vsem izvedenim varnostnim ukrepom ostanejo neочitna preostala tveganja.

Pregled izdelka

Pregled izdelka (1) nudi pregled naprave. Prikazana je izvedba z nastavkom koluta nitke.

Pregled delov (1)

1	Bencinski motor
2	Ušesce za nosilni pas
3	Zapora ročice za plin
4	Ročica za plin
5	Stikalo za vžig START/STOP
6	Ročaj
7	Pritrditev deljivega ročaja
8	Deljivi ročaj
9	Ščitnik
10	Rezalnik nitke
11	Pokrov koluta nitke s kolutom nitke

Sklici na slike so navedeni kot (št. slike).

(št. slike – št. delovnega koraka) pomeni delovni korak, ki je prikazan na sliki.

Tehnični podatki**BC 330 MT (celoten komplet)**

Št. izdelka	112942
Tip motorja	2-taktni, zračno hlajen
Gibna prostornina	32,6 cm ³
Moč	1,1 kW
Suha teža (EN ISO 11806)	6,7 kg
Obratovalna teža brez bencina	7,5 kg
Količina goriva	1,1 l
Vžig	elektronski
Svečka	L8RTC
Pogon	centrifugalna sklopka
Ročaj	dvoročni (t.i. bike) ročaj
Raven zvočne moči (ISO 22868)	113 dB ±LpA 3 bdB
Raven zvočnega tlaka (ISO 22868)	102 dB
Vibracije (ISO 22867)	≤ 15 m/s ² negotovost K 2,25 m/s ²
Premer nitke	2,5 mm
Širina reza nitke	41 cm
Širina reza noža	24 cm
Dolžina reza škarij za živo mejo	39 cm
Dolžina meča verižne žage	25 cm
Najv. število obratov motorja	9.500 obr./min.
Število obratov motorja v prostem teku	2800 ± 150 obr./min.
Število obratov orodja (nož)	7.500 obr./min.
Dodatna oprema:	
Nož	št. izdelka 112405
Kolut nitke	št. izdelka 112406
Veriga	št. izdelka 112972

BC 330 MT (enota motorja)

Št. izdelka	112943
Tip motorja	2-taktni, zračno hlajen
Gibna prostornina	32,6 cm ³
Moč	0,9 kW
Suha teža (EN ISO 11806)	5,2 kg
Obratovalna teža brez bencina	6,2 kg
Količina goriva	1,1 l
Vžig	elektronski
Svečka	L8RTC
Pogon	centrifugalna sklopka
Raven zvočne moči (ISO 22868)	113 dB ±LpA 3 dB
Raven zvočnega tlaka (ISO 22868)	102 dB
Najv. število obratov motorja	9.500 obr./min.
Število obratov motorja v prostem teku	2800 ± 150 obr./min.
Število obratov orodja (nož)	7.500 obr./min.

Varnostni napotki



Pozor

Da bi sebe in druge osebe zaščitili pred poškodbami, upoštevajte naslednje napotke.

Da bi sebe in druge osebe zaščitili pred poškodbami, pred uporabo tega izdelka preberite in upoštevajte naslednje napotke in predpise vašega poklicnega združenja glede preprečevanja nesreč oz. veljavne nacionalne varnostne predpise.

- Varnostne napotke posredujte vsem osebam, ki bodo delale s strojem.
- Te varnostne napotke dobro shranite.
- Varnostni izklop sme popravljati samo proizvajalec oz. od proizvajalca pooblaščen podjetja.
- S pomočjo originalnih navodil za uporabo se pred uporabo seznanite z napravo.

- Naprave ne uporabljajte za namene, za katere naprava ni predvidena (glejte razdelek »Namenska uporaba«).
- Bodite pozorni. Pazite, kaj delate. Pri delu bodite razumni. Naprave ne uporabljajte, če ste utrujeni ali pod vplivom drog, alkohola ali zdravil. V trenutku nepazljivosti pri uporabi naprave lahko pride do resnih poškodb.
- Naprave ne smejo upravljati otroci in mladostniki, ki še niso dopolnili 18 let, ter osebe, ki niso seznanjene z navodili.
- Otroci, osebe in živali naj se ne približujejo vašemu delovnemu območju (razmak najm. 15 m).
- Druge osebe, predvsem pa otroci, se ne smejo dotikati orodja ali motorja.
- Uporabi stroja se je treba izogniti, če se v bližini nahajajo osebe, predvsem otroci.

Osebna zaščitna oprema

Del nikoli ne izvajajte brez uporabe primerne zaščitne opreme:

- ne nosite širokih oblačil ali nakita, ti se lahko zapletejo v gibljive dele,
- mrežica za lase, če imate dolge lase,
- preverjena zaščitna čelada, ko je treba pričakovati poškodbe glave,
- zaščita za obraz,
- zaščita za sluh,
- zaščitna jakna s signalno barvo,
- hlače in rokavice z zaščito pred vrezinami,
- škornji z nedrsnim podplatom (varnostne čevlje) z zaščito pred vrezinami in konico za zaščito prstov,
- gasilni aparat in lopata (med delom lahko nastanejo iskre),
- prva pomoč,
- po potrebi mobilni telefon.

Varnostni napotki – pred delom

Pred zagonom in v rednih intervalih med delom izvajajte naslednje preglede: Upoštevajte ustrezne razdelke v originalnih navodilih za upravljanje:

- Je naprava montirana v celoti in v skladu s predpisi?
- Je naprava v dobrem in varnem stanju?
- So ročaji čisti in suhi?
- Pred začetkom del zagotovite, da:
 - se v delovnem območju ne zadržujejo druge osebe, otroci ali živali,
 - pri umiku nazaj ni ovir,
 - v območju stopal ni tujkov, grmičevja in vej,
 - je zagotovljeno varno stojišče.
- Ali na delovnem mestu ni nevarnosti spotikanja? Zagotovite red na delovnem območju! Posledica nereda so lahko nesreče – nevarnost spotikanja!

- Upoštevajte vplive okolice:
 - ne delajte pri nezadostni osvetlitvi (npr. pri megli, v dežju, snegu ali mraku). Ne boste več prepoznali podrobnosti v območju padanja – nevarnost nesreč!
 - Naprave ne uporabljajte v bližini gorljivih tekočin ali plinov – nevarnost požara!
 - Uporabnik je odgovoren za nesreče ali nevarnosti, ki nastanejo za druge osebe ali njihovo lastnino.

Varnostni napotki – upravljanje

- Nikoli ne delajte z eno roko. Napravo držite vedno z obema rokama.
- Nikoli ne delajte:
 - z iztegnjenima rokama,
 - na težko dostopnih mestih,
 - nad višino ramen – na lestvi, delovnem odru ali drevesu.
- Delajte na nedrsni in ravni podlagi. Izogibajte se nena ravni drži telesa. Poskrbite za varno stojišče ter pazite na ravnotežje.
- V odmorih izklopite napravo in jo odložite, tako da ne bo nikogar ogrožala. Napravo zavarujte pred nepooblaščenim dostopom.

Varnostni napotki – med delom

- Nikoli ne delajte sami. Vedno ohranite stik z drugimi osebami, da jih boste lahko v sili videli in poklicali na pomoč.
- Pri grozeči nevarnosti ali v sili takoj izklopite motor.
- Vključene naprave ne pustite nikoli nenadzorovane.
- Naprava proizvaja škodljive snovi! Naprava ne sme nikoli delovati v zaprtih ali slabo prezračenih prostorih. Če delate v globelih, jaških ali utesnjenih okoljih, poskrbite za zadostno kroženje zraka. Obstaja nevarnost zastrupitve z ogljikovim monoksidom ali smrti zaradi zadušitve!
- Delo takoj prekinite, če se pojavijo telesne težave (npr. glavobol, vrtoglavica, slabost itd.) – obstaja povečana nevarnost nesreč!
- Naprave ne preobremenite! V navedenem območju zmogljivosti boste delali bolje in bolj varno.
- Med delom naredite premore, da se bo motor lahko ohladil.
- Vroče naprave ne odlagajte v mokro travo ali na goreče predmete.
- Med delovanjem naprave ali kmalu po zaustavitvi naprave se ne dotikajte glušnika in motorja. Nevarnost opeklin!

Vibracije

Če so osebe z motnjami krvnega obtoka preveč pogosto izpostavljene vibracijam, lahko pride do poškodb živčnega sistema ali žilja.

Vibracije lahko zmanjšate z:

- uporabo močnih, toplih delavskih rokavic,
- skrajšanjem delovnega časa (več daljših premorov).

Če vam otečejo ali otrpijo prsti oz. v primeru slabega počutja, obiščite zdravnika.

Splošno – varnostni napotki

- Napravo skrbno negujte.
 - Upoštevajte predpise glede vzdrževanja in napotke za zamenjavo orodja.
 - Ročaji morajo biti suhi in brez smole, olja in masti.
- Montirajte samo rezalna orodja, ki so predvidena za napravo. V primeru uporabe drugega orodja in druge dodatne opreme lahko pride do nevarnosti poškodb za vas.
- Stroj pregledjte glede morebitnih poškodb:
 - Preden boste nadaljevali z uporabo naprave, morate varnostne naprave skrbno pregledati glede nemotenega in namenskega delovanja. Napravo uporabljajte samo, če so nameščene vse varnostne naprave in vse delujejo, hkrati pa ne smete na napravi spreminjati nič, kar bi lahko vplivalo na varnost.
 - Preverite, ali gibljivi deli neoporečno delujejo in se ne zatikajo oz. ali so deli poškodovani. Da bi zagotovili neoporečno delovanje, morajo biti pravilno montirani vsi deli in izpolnjeni morajo biti vsi pogoji.
 - Poškodovane zaščitne naprave in dele mora strokovno popraviti ali jih zamenjati priznana delavnica, če ni drugače določeno v navodilih za upravljanje.
 - Poškodovane ali nečitljive varnostne nalepke je treba zamenjati.
- Iz naprave odstranite vso orodje! Pred vsakim vklopom naprave preverite, ali je vso orodje odstranjeno.
- Neuporabljene naprave shranite na suhem, zaprtem mestu izven dosega otrok.
- Na napravi ne izvajajte popravil, ki niso opisana v razdelku »Vzdrževanje«, ampak se obrnite neposredno na proizvajalca oz. odgovorno servisno službo.
- Napravo sme popravljati samo proizvajalec oz. ena njegovih servisnih služb.

- Uporabljajte samo originalne nadomestne dele, dodatno opremo in posebno dodatno opremo. Z uporabo drugih nadomestnih delov in druge dodatne opreme lahko pride do nesreč za uporabnika. Proizvajalec ne jamči za posledično škodo.

Varnostni napotki glede nožev/nastavka koluta nitke

- Pred rezanjem odstranite vse tujke (npr. kamne, veje, žice itd.). Med delom bodite pozorni na druge tujke.
- Pred vklopom naprave se prepričajte, da se rezalno orodje ne dotika tal.
- Pred vklopom naprave se prepričajte, da so vaša stopala in roke varno oddaljene od rezalnega orodja.
- Z rezanjem začnite šele, ko rezalno orodje doseže polno število obratov.
- Z delujočim rezalnim orodjem se nikoli ne dotikajte trdih predmetov (kamnov, debel).
- Rezalno orodje po izklopu še kratek čas deluje! Ne skušajte ga zaustaviti z roko.
- Izklopite napravo in izvlecite vtič vžigalne svečke pri:
 - stiku naprave s kamni, žebli ali drugimi tujki,
 - popravilih,
 - vzdrževalnih delih in čiščenju,
 - odpravljanju motenj,
 - transportu in skladiščenju,
 - zamenjavi rezalnega orodja,
 - zapuščanju stroja (tudi pri kratkih prekinitvah).

Varnostni napotki glede višinskega obvejevalnika

- Kdor dela z višinskim obvejevalnikom, mora imeti dokazila o opravljenem šolanju, ki je primerno za predvideno uporabo, in mora biti seznanjen z uporabo višinskega obvejevalnika in osebno zaščitno opremo.
- Uporabljajte samo primerne kombinacije mečev in verig, kot je opisano v razdelku »Tehnični podatki«. Nepravilne kombinacije povečajo nevarnost povratnega udarca!
- Je rezervoar za olje (mazane verige) napolnjen? Redno preverjajte nivo olja. Olje za verige takoj dolijte, da veriga ne bo delovala na suho.
- Je veriga pravilno napeta? Upoštevajte točke v razdelku »Napenjanje verige«.
- Je veriga pravilno nabrušena? Uporabljajte samo dobro nabrušene verige, saj tope verige ne samo da povečajo nevarnost povratnega udarca ampak tudi obremenjujejo motor.
- Ne uporabljajte razpokanih verig ali verig s spremenjeno obliko.
- Višinski obvejevalnik je treba pri vžigu varno podpreti in trdno držati. Veriga in meč morata biti prosta.
- Z rezanjem začnite šele, ko veriga doseže polno število obratov.
- Ne poskušajte zadeti že izvedenega reza.

- Višinskega obvejevalnika ne uporabljajte za dviganje ali premikanje lesa.
- Razklan les žagajte zelo pazljivo. Obstaja nevarnost poškodb zaradi odtrganih kosov lesa.
- Višinski obvejevalnik uporabljajte samo v varnem stojišču.
- Redno zamenjajte delovni položaj, da preprečite monotono delovno držo.
- Bodite pozorni, da v lesu ne bo tujkov (žebeljev itd.).
- Bodite pazljivi na koncu reza. Ko višinski obvejevalnik izstopi iz lesa, se spremeni sila teže. Obstaja nevarnost poškodb nog in stopal.
- Višinski obvejevalnik izvlecite iz reza samo z vrtečo se verigo.
- Če se veriga zatakne v lesu, napravo takoj izklopite. Uporabite klin, da znova sprostite meč.
- Z vrtečo se verigo se ne dotikajte žičnih ograj ali tal.
- V odmorih je treba višinski obvejevalnik izklopiti (namestiti je treba zaščitno za verigo) in odložiti, da ne bo nikogar ogrožal. Višinski obvejevalnik zavarujte pred nepooblaščenim dostopom.
- Izklopite napravo in izvlecite vtič vžigalne svečke pri:
 - stiku višinskega obvejevalnika z zemljo, s kamni, žebli ali drugimi tujki. Takoj preverite verigo in meč,
 - popravilih,
 - vzdrževalnih delih in čiščenju,
 - odpravljanju motenj,
 - transportu,
 - napenjanju verige,
 - zamenjavi verige,
 - zapuščanju stroja (tudi pri kratkih prekinitvah).

Varnostni napotki glede škarij za živo mejo

- Iz žive meje obvezno odstranite tujke (npr. žico), saj lahko ti poškodujejo rezalno napravo škarij za živo mejo.
- Bodite pozorni na nadzemne električne vode.
- Rok in stopal ne približujte rezalni napravi, ko se ta premika.
- Škarij za živo mejo ne uporabljajte za dviganje ali odmetavanje kosov lesa ali drugih predmetov.
- Ko izpustite ročico za plin, rezalna naprava kratek čas še deluje (učinek prostega teka).
- Rezati začnite, ko rezalna naprava deluje.
- Ne uporabljajte tope, počene ali poškodovane rezalne naprave.
- Z delujočo rezalno napravo se ne dotikajte žičnih ograj ali tal.
- Izklopite motor in počakajte, da se stroj zaustavi, če
 - se rezalna naprava dotakne tujka,
 - postanejo zvoki zaradi obratovanja glasnejši,
 - stroj nenavadno močno vibrira. V tem primeru

izvlecite vtič vžigalne svečke in izvedite naslednje ukrepe:

- pregledjte stroj glede poškodb,
- pregledjte morebitne nepritrjene dele in pritrдите vse nepritrjene dele,
- poškodovane dele zamenjajte z enakovrednimi deli ali jih dajte popraviti.

■ **Izklopite motor in izvlecite vtič vžigalne svečke:**

- za odstranjevanje zataknjenega materiala,
- za odpravljanje motenj,
- v premorih,
- preden zapustite škarje za živo mejo.

Montaža



Pozor

Napravo zaženite šele, ko je popolnoma sestavljena.

Enota motorja

Montiranje ročaja

1. Spodnji del ročaja vstavite v gumijasto manšeto na cevi ročaja motorne enote (5).
2. Položite ročaj na spodnji del ročaja in pritrдите dela z vijaki, podložkami in vzmetnimi obročki.

Nož

Montiranje ščitnika

1. Kovinski ploščici (6-2) položite pod ščitnik (6-3).
2. S 4 vijaki (6-1) ju pritrдите na deljiv ročaj.



Nož, ki je integriran v ščitnik (rezalnik nitke), odreže rezalno nitko samodejno na optimalno dolžino.

Montiranje noža

1. Demontirajte manjšo zaščito pred rezi na ščitniku.
2. Izvlecite vtič (8-8) in odstranite prirobnico (8-5).
3. Nož (8-4) položite na sojemalno ploščo (8-2), da bo izvrtina noža točno na vodilnem obroču sojemalne plošče.
4. Prirobnico (5) natakните na nož, da bo ploska stran gledala k nožu.
5. Pritrdilno matico (7) privijte na vodilni nastavek pogonske gredi (1). Pri tem šestrobni ključ (3) vstavite v predvideno izvrtino in ga vrtite v levo.
6. Matico zavarujte z razcepko.
7. Manjšo zaščito pred rezi znova montirajte na ščitnik.

Nastavek koluta nitke

Montiranje koluta nitke (7)

1. Odstranite razcepko in prirobnico.
2. Šestrobni ključ vstavite v izvrtino sojemalne plošče in privijte kolut nitke v levo na vodilni nastavek pogonske gredi.
3. Sojemalno ploščo blokirajte s šestrobnim ključem, da zategnete kolut nitke.

Enota motorja

Nastavljanje ramenskega pasu



Pozor

Med delom vedno uporabljajte ramenski pas. Ramenski pas zatakните šele po zagonu motorja, ko ta teče v prostem teku.

1. Ramenski pas si povlecite najprej čez levo ramo.
2. Zaporni kavelj obesite v ušesce (1-2).
3. Dolžino ramenskega pasu preverite z nekaj nihajočimi premiki, ne da bi zagnali motor.
 - Nastavek koluta nitke ali nož morata biti vzporedna s tlemi.

Celoten komplet

Montiranje deljivega ročaja

1. Odvijte nastavitveno matico (9-1) in nekoliko izvlecite razcepko (9-2).
2. Spodnji del deljivega ročaja s ščitnikom potisnite v zgornji del deljivega ročaja – vodilni utor vstavite na strani razcepke. (9-3).
3. Znova spustite razcepko (10-1) in spodnji del deljivega ročaja fiksirajte z nastavitveno matico (10-2).

Demontiranje deljivega ročaja

1. Odvijte nastavitveno matico (9-1) in nekoliko izvlecite razcepko (9-2).
2. Spodnji del deljivega ročaja s ščitkom izvlecite iz zgornjega dela deljivega ročaja (10-3).

Večnamensko orodje BC 3030 MT lahko shranite prostorsko varčno.

Montiranje podaljška deljivega ročaja na višinskem obvejevalniku in na nastavku škarij za živo mejo

1. Utorno gred podaljška deljivega ročaja vstavite v višinski obvejevalnik ali v nastavek škarij za živo mejo (3-1, 4-1).

- Vijak (3-2, 4-2) vstavite v luknjo in ga privijte.
- Privijte privojni vijak (3-3, 4-3).

Nastavek višinskega obvejevalnika

Montiranje meča in verige



Pozor

Pred vsemi deli na meču in verigi izklopite motor in si nadenite zaščitne rokavice.

- Odvijte pritrdilno matico (13-1) in odstranite pokrov (13-2).
- Vijak za napenjanje verige (13-3) vrtite v nasprotni smeri urinega kazalca, dokler ne bo zatič za napenjanje verige (13-4) na zadnjem koncu navoja.
- Vstavite verigo v režo meča (14). Pri tem bodite pozorni na pravilno usmeritev členov verige (16).
- Namestite meč. Zatič za napenjanje verige (15-1) mora segati v ustrezno izvrtino za napenjanje verige meča.
- Pri vgradnji bodite pozorni, da bodo členi verige pravilno ležali v reži meča in na verižniku.
- Znova namestite pokrov (13-2) in z roko pritegnite pritrdilno matico (13-1).
- Napnite verigo, kot je opisano v razdelku »Napenjanje verige«.

Napenjanje verige

- Odvijte pritrdilno matico (13-1) za največ 1 obrat.
- Rahlo dvignite meč in zavrtite vijak za napenjanje verige (13-3) v smeri urinega kazalca, dokler ni dosežena pravilna napetost verige.
- Veriga je pravilno napeta, če jo lahko na sredini meča dvignete za pribl. 3-4 mm (16).
- Zavrtite vijak za napenjanje verige v nasprotni smeri urinega kazalca, če je veriga preveč napeta.
- Preverite, če so členi verige pravilno vstavljeni v režo meča.
- Znova privijte pritrdilne matice.

Nastavek škarij za živo mejo

Za optimalno uporabo lahko nastavite nagib nastavka škarij za živo mejo.

- Sprostite nastavitveno ročico (11-1).
- Napravo nagnite v zeleni položaj.
- Pritegnite nastavitveno ročico.
- Pred deli odstranite zaščito (12).

Gorivo in obratovalna sredstva

Varnostni napotki



OPOZORILO – nevarnost požara!

Bencin je močno vnetljiv!



POZOR – nevarnost zastrupitve!

Motorja nikoli ne zaganjajte v zaprtih prostorih!

- Zagotovite, da iz motorja, rezervoarja ali vodov za gorivo ne izteka gorivo.
- Bencin mešajte in hranite samo v ta namen predvidenih posodah.
- Gorivo dolivate samo na prostem.
- Med dolivanjem goriva ne kadite.
- Zapirala rezervoarja ne odpirajte, ko motor deluje ali je vroč.
- Poškodovan rezervoar ali zapiralo rezervoarja morate zamenjati.
- Pokrov rezervoarja vedno dobro zaprite.
- Če je iztekel bencin:
 - ne zaženite motorja,
 - preprečite poskuse vžiga,
 - očistite napravo,
 - počakajte, da preostalo gorivo izhlapi.

Pripravljanje mešanice



Uporabljajte samo gorivo v razmerju 25:1. Priporočljiva je uporaba goriv z nizko vsebnostjo bioetanola < 5 %

- Bencin in 2-taktno kvalitetno olje v skladu s tabelo natočite v ustrezno posodo.
- Oba dela dobro zmešajte.

Razmerja mešanja goriva

Postopek mešanja	Bencin	Olje
25 delov bencina	1 l	40 ml
1 del	3 l	120 ml
2-taktno olje	5 l	200 ml

Zagon



POZOR!

Pred zagonom vedno preglejte napravo. Pojem rezalno orodje vključuje list noža, kolot nitke, verigo in nož škarij za živo mejo.

- Naprave ni dovoljeno uporabljati s poškodovanim ali obrabljenim rezalnim orodjem in/ali pritrdilnimi deli!
- Nosilni pas si nadenite na levo ramo in pas obesite v ušesce v pasu motorne enote (1-2).
- Postavite se v varen položaj.
- Nož vedno uporabljajte s ščitnikom.
- Upoštevajte lokalne predpise glede časa uporabe.
- Vedno upoštevajte navodila za uporabo, ki jih priloži proizvajalec motorja.
- Rezalno orodje pred uporabo preverite glede poškodb in razpok, po potrebi zamenjajte poškodovane ali obrabljene dele z originalnimi nadomestnimi deli.

Zagon motorja



POZOR – nevarnost zastrupitve!

Motorja nikoli ne zaganjajte v zaprtih prostorih!



Rezalno nitko pred zagonom vedno skrajšajte na 13 cm, da ne boste preobremenili motorja.

Stopnje lopute za hladni zagon (nastavitev za hladni zagon):



Hladni zagon



POZOR – nevarnost povratnega udarca!

Zaganjalno vrstico vedno izvlecite naravnost. Ne pustite, da vrstica nenadno skoči nazaj.

1. Stikalo START/STOP (19-4) prestavite v položaj START.
2. Zaporo ročice za plin (19-5) potisnite navznoter in hkrati pritisnite ročico za plin (19-6).
3. Ročico za hladni zagon (19-1) prestavite v položaj CHOKE.
4. Večkrat (10 x) močno pritisnite črpalko za gorivo (19-3), da bo v sesalni črpalki viden bencin/pena.
5. Zaganjalno cev (19-2) najprej izvlecite počasi, dokler ne začutite upora, nato pa jo hitro in močno še bolj izvlecite. Zaganjalne vrstice ne izvlecite do konca in počasi premaknite zaganjalni ročaj nazaj, da se zaganjalna vrstica pravilno navije.

6. Ta postopek ponovite, da motor slišno in za kratek čas vžge.
7. Ko motor vžge, prestavite ročico za hladni zagon v položaj RUN.
8. Izvlecite zaganjalno vrstico, da se motor zažene.
9. Če se motor ne zažene, ponovite korake 1-8.
10. Če spustite ročico za plin, bo motor tekel v prostem teku.

Topli zagon

1. Stikalo za vžig prestavite v položaj START.
2. Ročico za hladni zagon prestavite v položaj RUN.
3. Ročico za plin blokirajte kot pri hladnem zagonu.
4. Zaganjalno cev hitro povlecite največ 6-krat – motor se zažene. Ročico za plin pritisnite do konca, dokler motor ne teče mirno.
- Motor se ne zažene:
 - Ročico za hladni zagon prestavite v položaj RUN.
 - 5-krat povlecite zaganjalno vrstico.
- Če se motor znova ne zažene:
 - Počakajte 5 minut in nato poskusite znova z do konca pritisnjeno ročico za plin.



Upoštevajte razdelek »Pomoč pri motnjah«.

Izklop motorja

1. Sprostite ročico za plin in pustite motor teči v prostem teku.
2. Stikalo za vžig prestavite v položaj STOP.



POZOR!

Motor po izklopu še vedno deluje – nevarnost poškodb!

Upravljanje

Motor med obrezovanjem in rezanjem pustite teči v zgornjem območju obratov.

Varnostni napotki



POZOR!

Obvezno upoštevajte varnostne napotke in opozorila v tej dokumentaciji in na napravi!

- Nosite delovna oblačila, ki bodo primerna za namen uporabe.
- Pri delu bodite pozorni na varno stojišče.
- Napravo vedno upravljajte z obema rokama.
- Rezalnemu orodju se ne približujte s telesom in oblačili.
- Poskrbite, da v območju nevarnosti ne bo drugih oseb.
- Nastavek koluta nitke med delovanjem naprave nikoli ne držite nad višino kolen.
- Pri košnji na pobočjih vedno stojte pod višino rezalnega orodja.
- Nikoli ne izvajajte del na gladkem, drsečem pobočju.
- Naprave nikoli ne uporabljate v bližini lahko vnetljivih tekočin ali plinov.
Nevarnost eksplozije in/ali požara!
- Po stiku s tujkom:
 - Izklopite motor.
 - Napravo pregledajte glede poškodb.
- Osebe, ki niso seznanjene z obrezovalnikom, morajo vaditi uporabo z izklopljenim motorjem.

Delo z nožem

Preprečevanje povratnega udarca



POZOR!

Nevarnost poškodb zaradi nenadzorovanega povratnega udarca!

Če se kovinski noži med delom dotaknejo trdih predmetov (dreves, vej, kamnov ali podobnih predmetov), lahko pride do povratnega udarca celotne naprave ali nenadnega vleka naprej.

Ta povratni udarec se pojavi nenadno in brez svara, posledično pa lahko uporabnik izgubi nadzor nad napravo oz. je lahko ogrožen uporabnik in osebe v okolici. Posebna nevarnost nastane v slabo preglednem in močno poraščenem območju.

- Napravo med delom vedno držite z obema rokama.
- Pri tem bodite pozorni na varno stojišče. Nogi morate imeti pri tem normalno razširjeni in vedno morate pričakovati možnost povratnega udarca.
- Ne precenite se in pri delu vedno ohranite ravnovesje.

- Preden začnete z rezanjem, mora nož doseči končno delovno število obratov.

Pri obrezovanju se lahko s tal dvignejo kamni in grušč, posledica so lahko hude poškodbe. Bodite pozorni, da bo ščitnik varno montiran. Če vrteči se deli (noži) niso pravilno pritrjeni, lahko pride do hudih nesreč. Pred začetkom del preverite, ali je nož pritrjen.

Košnja

- Napravo nagnite nekoliko naprej in jo s primerno in enakomerno hitrostjo premikajte z desne v levo. Tako bo odrezan material padel na že pokošeno površino.
- Višjo travo in gosto rastje režite postopoma. Pri tem najprej odrežite zgornji del materiala, tako da napravo premaknete v desno. Nato napravo premaknite v nasprotno stran v levo in pokosite spodnji del.
- Pri delu na pobočju delajte v posameznih pasovih. Pokosite pas, ki je vzporeden z naklonom, nato pa se pomaknite nazaj čez pokošen del in pokosite naslednji pas.
- Število obratov motorja in globino rezanja prilagodite določenim razmeram. Če je število obratov motorja prenizko, se lahko rastlinje ujame ali zatakne v rezalnem orodju.
- Če se trava, veje ali drugi predmeti ujamejo v rezalnem orodju ali naprava nenavadno vibrira, takoj izklopite motor in preverite napravo.
- Blokiran kotni prenosnik lahko povzroči poškodbe sklopke.
- Zataknenega materiala nikoli ne skušajte odstraniti med delovanjem noža. Počakajte, da se nož zaustavi.
- Če je nož top, zlomljen ali ukrivljen, ga zamenjajte z originalnim nadomestnim delom.

Delo s kolutom nitke

Obrezovanje

- Napravo nagnite nekoliko naprej in jo s primerno in enakomerno hitrostjo premikajte z leve v desno.
- Najboljše rezultate rezanja boste dobili pri rezanju suhe trave.
- Z rezalno nitko se neposredno ne dotikajte zidov in kamnitih plošč, saj se v tem primeru rezalna nitka preveč obrabi.
- Višjo travo in gosto rastje režite postopoma, da se kolut nitke ne zamaši.
- Število obratov motorja in globino rezanja prilagodite določenim razmeram. Če je število obratov motorja prenizko, se lahko rastlinje ujame ali zatakne v rezalnem orodju.

- Če se trava, veje ali drugi predmeti ujamejo v rezalnem orodju ali naprava nenavadno vibrira, takoj izklopite motor in preverite napravo.
- Blokiran kotni prenosnik lahko povzroči poškodbe sklopke.
- Ko izklopite nastavek koluta nitke, se rezalna nitka še vedno vrti. Zato pred ponovnim vklopom naprave počakajte, da se nitka ustavi.
- Če je kolut nitke prazen, ga zamenjajte z originalnim kolutom nitke.

Podaljšanje rezalne nitke

1. Motor naj deluje s polnim plinom, s kolutom nitke pa se dotaknite tal.
 - Nitka se samodejno podaljša.



Nož (rezalnik nitke) na ščitniku skrajša nitko na dovoljeno dolžino.

Delo z višinskim obvejevalnikom

Pri delu z žago višinskega obvejevalnika lahko pri nena-
menski uporabi pride do povratnega udarca žage. Da bi
to preprečili:

- Višinski obvejevalnik vedno trdno držite z obema ro-
kama.
- Rez začnite samo z vrtečo se verigo.
- Za boljšo kontrolo žagajte s spodnjim robom meča. Pri
tem višinski obvejevalnik pristavite čim bolj plosko.
- Nikoli ne žagajte s konico meča.
- Pri žaganju z zgornjim robom, lahko pride do povratne-
ga udarca žage, če se žaga zatakne ali pride v stik s
trdim predmetom v lesu.
- Delajte samo s pravilno naostreno in napeto verigo.

Kontrola napetosti verige

- Pogosto kontrolirajte napetost verige, saj se nove veri-
ge raztegnejo.
- Hladna veriga mora prilegati na spodnjo stran meča, a
jo lahko še vedno povlečete z roko.
- Pri obratovalni temperaturi se veriga podaljša in po-
vesi.



POZOR!

Pogonski členi verige ne smejo izstopiti iz zareze
na spodnji strani meča – veriga se lahko sprosti.
Napnite verigo.



Meč: da bi preprečili enostransko obrabo meča,
ga ob vsaki menjavi verige obrnite.

1. Za kontrolo z roko povlecite verigo, da bo ta pravilno
prilegala na verižnik in meč.



Veriga je pravilno napeta, če jo lahko na sredini
meča dvignete za pribl. 3-4 mm in jo lahko z roko
povlečete.

2. Po potrebi je treba verigo naknadno napeti, glejte raz-
delek »Napenjanje verige«.

Delo s škarjami za živo mejo

- Škarje za živo mejo nagnite v zeleni položaj.
- Največji premer reza je odvisen od vrste lesa, starosti,
vsebnosti vlage in debeline lesa. Zelo debele veje zato
pred obrezovanjem žive meje skrajšajte na zeleno dol-
žino s škarjami za obrezovanje.
- Ker imajo škarje za živo mejo obojestranski nož, se
lahko z njimi premikate naprej in nazaj ali nihaje z ene
do druge strani.
- Najprej obrežite stranice žive meje in šele nato zgornji
rob.
- Živo mejo režite od spodaj navzgor.
- Živo mejo režite v obliki trapeza. Tako preprečite ogo-
lenje spodnjih vej zaradi pomanjkanja svetlobe.
- Napnite vrvico po dolžini žive meje, če želite zgornji
rob žive meje obrezati enakomerno.



POZOR!

Uporabljajte samo originalne nože in dodatno
opremo!

Zaradi neoriginalnih delov lahko pride do poškodb
in motenj delovanja naprave!

Vzdrževanje in nega



PREVIDNO!

Nevarnost poškodb zaradi vrtečih se rezalnih
orodij!

- Žicovode nastavite samo pri izklopljenem
motorju.
- Delovanje preverite samo, ko je kosa v
ležečem položaju.

Čiščenje ščitnika

1. Napravo izklopite.
2. Z izvijačem ali podobnim predmetom pazljivo odstra-
nite ostanke od košnje.



Ščitnik čistite redno, da preprečite pregrevanje
deljivega ročaja.

Enota motorja

Čiščenje zračnega filtra

**POZOR!**

Naprave nikoli ne uporabljajte brez zračnega filtra. Zračni filter redno čistite. Poškodovan filter zamenjajte.

1. Odstranite zvezdast vijak, snemite pokrov in odstranite zračni filter (20).
2. Zračni filter očistite z milom in vodo. Ne uporabljajte bencina!
3. Zračni filter naj se posuši.
4. Zračni filter vgradite v obratnem vrstnem redu.

Zamenjava filtra za gorivo

**POZOR!**

Naprave nikoli ne uporabljajte brez filtra za gorivo. Posledica so lahko hude poškodbe motorja.

1. Pokrov rezervoarja v celoti odstranite.
2. Gorivo izpraznite v primerno posodo.
3. S kavljem iz žice izvlcite filter iz rezervoarja.
4. Filter izvlcite z vrtenjem.
5. Zamenjajte filter.

Nastavitev uplinjača

Uplinjač je tovarniško optimalno nastavljen.

Zamenjava vžigalne svečke

Razmik elektrod vžigalne svečke (21) = 0,635 mm [0,025"].

1. Vžigalno svečko privijte z navorom 12-15 Nm.
2. Vtič vžigalne svečke natakните na vžigalno svečko.

Nastavek koluta nitke

Zamenjava koluta nitke

1. Stisnite zatiča na pokrovu koluta nitke in odstranite pokrov koluta nitke (22).
2. Vzemite kolut nitke iz pokrova koluta nitke.
3. Odstranite umazanijo in ostanke trave.
4. Napeljite konca rezalne nitke novega koluta nitke v predvideni odprtini v pokrovu koluta nitke.
5. Vstavite kolut nitke z vzmetjo v pokrovu koluta nitke. Bodite pozorni, da se rezalna nitka ne bo zataknila in jo povlecite pribl. 9 cm iz koluta.

6. Namestite pokrov koluta nitke na kolut nitke. Odprtine na pokrovu koluta nitke morajo biti nad zatiči. Pokrov koluta nitke pritisnite navzdol, da zaskoči.

Zamenjava rezalnika nitke

1. Odvijte vijake in odstranite stari rezalnik nitke (23).
2. Privijte novi rezalnik nitke.
3. Vijakov ne privijte preveč močno.

Brušenje rezalnika nitke

1. Odstranite rezalnik nitke s ščitnika.
2. Rezalnik nitke pritrdite v primež in ga nabrusite s plosko pilo. Pilite samo v eno smer!

Nastavek višinskega obvejevalnika

Dolivanje olja za verige

V rezervoarju za olje višinskega obvejevalnika ob dostavi ni olja za verige.



Višinskega obvejevalnika nikoli ne uporabljajte brez mazanja verige!

Pri uporabi brez olja za verige nastanejo poškodbe verige in meča.

Življenjska doba in sposobnost rezanja verige sta odvisna od optimalnega mazanja. Med delovanjem je zagotovljeno samodejno mazanje verige z oljem.

Odložite višinski obvejevalnik na primerno podlago.

1. Odvijte pokrov (17-1).
2. Napolnite rezervoar za olje z biološko razgradljivim oljem za verige. Za lažje polnjenje uporabite lijak. Pri polnjenju bodite pozorni, da v rezervoar za olje ne pride umazanija.
3. Znova privijte zapiralo.
4. Nikoli ne uporabljajte recikliranega olja ali odpadnega olja. Pri uporabi olja, ki ni dovoljeno za uporabo za verige, zapade garancija.

Preverjanje mazanja verige

Preverite delovanje samodejnega mazanja verige, tako da višinski obvejevalnik vklopite in ga s konico obrnete proti kartonu ali papirju na tleh.



Z verigo se ne dotaknite tal! Upoštevajte varnostno razdaljo 20 cm.

Če pri tem nastane oljnata sled, samodejno mazanje deluje neoporečno.

Če se kljub polnemu rezervoarju za olje ne prikaže oljnata sled,:

- očistite kanal za olje in izvrtino za napenjanje verige,
- mazanje verige nastavite, kot je opisano v razdelku »Reguliranje mazanja verige«.

Če se stanje s tem ne izboljša, kontaktirajte servisno službo.

Reguliranje mazanja verige

Mazanje verige je tovarniško nastavljeno. Potrebna količina olja je odvisna od vrste lesa in tehnike dela ter jo je treba nastaviti.

1. Mazanje verige lahko regulirate s pomočjo nastavne-



- Vrtenje v nasprotni smeri urinega kazalca = več olja (MAX)
- Vrtenje v smeri urinega kazalca = manj olja (MIN)

i Mazanje verige je pravilno nastavljeno, če veriga med delovanjem brizga majhne količine olja.

Veriga in meč

Veriga in meč sta izpostavljena velikim obremenitvam in veliki obrabi. Verigo in meč takoj zamenjajte, če ni zagotovljeno neoporečno delovanje.

Brušenje verige

i Varno in dobro lahko delate samo z ostro in čisto verigo. Poškodovane ali nepravilno nabrušene verige povečajo nevarnost povratnega udarca!

Verigo je treba nabrusiti, če

- namesto žagovine nastaja samo lesni prah,
- je treba višinski obvejevalnik med rezanjem pritiskati skozi les.

Za neizkušenega uporabnika: verigo vam naj nabrusi strokovnjak/servisna služba.

Če boste verigo brusili sami, upoštevajte naslednje vrednosti in uporabljajte priloženo okroglo pilo (dodatno posebno opremo dobite v strokovnih prodajalnah).

Tip verige	Oregon 91 P0
Okrogla pilo	Ø 5,5 mm (7/32")
Razmak omejevalnika globine T	0,64 mm (.025")
Brusilni kot α	25°
Rezalni kot β	60°
Dolžina rezkalnega zoba a	najm. 3 mm

i Pri brušenju odstranite malo materiala!

Za brušenje vaše verige priporočamo napravo za brušenje verig

Čiščenje meča (16)

- Redno kontrolirajte in očistite odprtine za izstop olja meča in rezo.
- S plosko pilo odstranite nastali zarobek.
- Po vsaki zamenjavi/brušenju verige obrnite meč, da preprečite enostransko obrabo.

i Poškodovan meč takoj zamenjajte!

Verižnik

Verižnik je močno obremenjen. Zobe verižnika redno preverjajte glede obrabe ali poškodb.

Verižnik in pritrditev meča očistite s krtačo.

i Obrabljen ali poškodovan verižnik zmanjša življenjsko dobo verige in ga mora servisna služba zato takoj zamenjati.

Nastavek škarij za živo mejo

i Škarje za živo mejo po vsaki uporabi preglejte glede obrabe, predvsem drsni stik rezalne naprave.

Nastavljanje rezalne naprave

Nastavite drsni stik, če

- se material zatakne med noži,
- se je stik zaradi normalne obrabe rezalne naprave po daljši uporabi povečal.

Za dobre rezultate rezanja mora biti drsni stik med rezili in mečem pravilno nastavljen.

1. Odvijte matice na zgornji strani rezalne naprave (11-2).
2. Vijake na spodnji strani (11-3) nekoliko privijte (te predhodno po potrebi nekoliko odvijte).

3. Zavrtite vijake nazaj za četrt vrtljaja do pol vrtljaja v nasprotni smeri urinega kazalca.
4. Zadržite vijake z izvijačem in privijte matice. Drsnik stik je pravilno nastavljen, ko je možno podložko pod glavo vijaka ravno še ročno premikati sem ter tja.
5. Rezalno napravo namažite z okolju prijaznim oljem za mazanje.
6. Premajhen drsnik stik povzroči močno segrevanje in poškodbe na napravi.
4. Vžigalno svečko odvijte s ključem za vžigalne svečke.
5. V zgorevalni prostor vlijte eno čajno žličko 2-taktne- ga olja.
6. Večkrat počasi povlecite zaganjalno vrstico, da se olje porazdeli v notranjosti motorja.
7. Znova privijte vžigalno svečko.
8. Napravo temeljito očistite in izvedite vzdrževalna dela.
9. Napravo skladiščite na hladnem, suhem mestu.

Mazanje gibljive glave

Gibljivo glavo je treba vsakih 20 obratovalnih ur z mazal- kami (18) namazati z ekološko sprejemljivim mazivom.

Čiščenje

 Napravo po vsaki uporabi skrbno očistite, da ohranite neoporečno delovanje.

- Redno očistite vse gibljive dele.
- Ohišje očistite z mehko krtačo ali suho krpo.
- Naprave ne čistite s tekočo vodo ali visokotlačnimi čistilniki.
- Za čiščenje plastičnih delov ne uporabljajte topil (ben- cina, alkohola itd.), saj lahko ta poškodujejo plastične dele.
- Na ročajih ne sme biti olja in maziva. Vode, topil in sredstev za poliranje ni dovoljeno uporabiti.
- Bodite pozorni, da bodo prezračevalne reže za hlajenje motorja proste (nevarnost pregrevanja).

Skladiščenje

 **POZOR – nevarnost požara in eksplozije!**
Naprave ne skladiščite pred odprtim ognjem ali viri toplote.

 **POZOR – nevarnost požara in eksplozije!**
Stroja z napolnjenim rezervoarjem za gorivo ne hranite v stavbah, v katerih lahko bencinski hlapi pridejo v stik z ognjem ali iskrami!

- Pred daljšim skladiščenjem (pozimi) izpraznite rezervoar za bencin
 - Rezervoar za bencin izpraznite samo na prostem
 - Motor se mora pred skladiščenjem ohladiti
1. Izpraznite rezervoar za gorivo.
 2. Zaženite motor in ga pustite teči v prostem teku, dokler se ne zaustavi.
 3. Počakajte, da se motor ohladi.

Ponovni zagon

1. Odstranite vžigalno svečko.
2. Hitro povlecite zaganjalno vrstico, da iz zgorevalne komore odstranite preostalo olje.
3. Očistite vžigalno svečko, preverite razmak elektrod, po potrebi jo zamenjajte.
4. Napravo pripravite na uporabo.
5. Rezervoar napolnite s pravilno mešanico goriva in olja.

Odstranjevanje



Odsluženih naprav ne odlagajte med gospodinjne odpadke!

Embalaža, naprava in dodatna oprema so izdelani iz materialov, ki so primerni za recikliranje, in jih je treba ustrezno odstraniti.

Pomoč pri motnjah

Nastavek motorne enote

MOTNJA	MOŽEN VZROK	REŠITEV
Motor se ne zažene	Napačen potek zagona	Upoštevajte navodila za upravljanje
Motor se zažene, ampak ne teče naprej	Ročica za hladni zagon je v napačnem položaju	Ročico prestavite v položaj RUN
	Umazana, napačno nameščena ali napačna vžigalna svečka	Vžigalno svečko očistite/nastavite ali zamenjajte
	Umazan filter za gorivo	Zamenjajte filter
Motor se zažene, ampak ne teče s polno zmogljivostjo	Ročica za hladni zagon je v napačnem položaju	Ročico prestavite v položaj RUN
	Umazan zračni filter	Filter očistite ali zamenjajte
Motor teče skokovito	Umazana, napačno nameščena ali napačna vžigalna svečka	Vžigalno svečko očistite/nastavite ali zamenjajte
Prekomerna količina dima	Napačna mešanica goriva	Uporabite pravilno mešanico goriva (razmerje 25:1)

Nastavek višinskega obvejevalnika

MOTNJA	MOŽEN VZROK	REŠITEV
Ni mazanja verige	Rezervoar za olje je prazen Meč je umazan	Preverite rezervoar za olje/napolnite olje za verige Očistite odprtine za izstopanje olja/ pretok olja/vodilo za olje
Motor se ne zažene	Preverite rezervoar za olje/napolnite olje za verige	Sprostite zavoro verige

Nastavek škarij za živo mejo

MOTNJA	MOŽEN VZROK	REŠITEV
Naprava deluje s prekinitvami	Stikalo za vklop/izklop je pokvarjeno Interna napaka	Obiščite servisno delavnico AL-KO
Motor se zažene, ampak ne teče s polno zmogljivostjo	Interna napaka	Obiščite servisno delavnico AL-KO
Noži se segrejejo	Ni maziva	Nož rahlo naoljite
	Topi noži	Obiščite servisno delavnico AL-KO
	Razpoke na nožu	Obiščite servisno delavnico AL-KO



Pri motnjah, ki niso navedene v tej tabeli ali ki jih ne morete sami odpraviti, se obrnite na našo pristojno servisno službo.

Izjava ES o skladnosti

SLO

S to izjavo potrjujemo, da izdelek, ki ga dajemo v promet, ustreza zahtevam usklajenih direktiv ES, varnostnih standardov ES in specifičnih standardov, ki veljajo za ta izdelek.

Izdelek

Večnamensko orodje

Serijska številka

G2302305

Proizvajalec

AL-KO Geräte GmbH

Ichenhauser Str. 14

89359 KOETZ

NEMČIJA

Pooblaščen zastopnik

Anton Eberle

Ichenhauser Str. 14

89359 KOETZ

NEMČIJA

Tip

BC 330 MT

Direktive ES

2006/42/ES

2004/108/ES

2000/14/ES

2002/88/ES

Usklajeni standardiEN ISO 11806/1 (bencinske motorne kose/
obrezovalniki)EN ISO 10517:2010 (bencinske škarje za živo
mejo)

EN ISO 11680-1: 2011 (višinski obvejevalnik)

EN ISO 14982/2009 (EMZ)

**Raven zvočne moči
izmerjena/zagotovljena**

BC 330 MT 116/119 dB(A)

Ugotavljanje skladnosti

2000/14/ES

Priloga V

Priglašeni organ

TÜV Rheinland Product Safety GmbH

Identifikacijska številka 0197

Am Grauen Stein

51105 Köln

Nemčija

ES pregled tipa:

Št. BM 50034826 0001

Kötz, 2013-01-24



Antonio De Filippo, Managing Director

Garancija

SLO

Morebitne napake materiala ali proizvodne napake na napravi bomo znotraj zakonskega zastaralnega roka, ki velja za garancijske zahtevke, po naši izbiri opravili s popravilom ali nadomestilom. Zastaralni rok je odvisen od veljavne zakonodaje v državi, v kateri je bila naprava kupljena.

Naša garancija velja samo, če:

- je bila naprava strokovno uporabljena,
- so bila upoštevana navodila za upravljanje,
- so bili uporabljeni originalni nadomestni deli.

Garancija preneha veljati, če:

- so bili izvedeni poskusi popravila naprave,
- so bile izvedene tehnične spremembe na napravi,
- naprava ni bila uporabljena v skladu z namenom uporabe (npr. za pridobitvene ali komunalne namene).

Garancija ne velja za:

- poškodbe laka, ki so posledica normalne uporabe,
- obrabne dele, ki so na kartici nadomestnih delov označeni z xxx xxx (x) okvirjem,
- motorje z notranjim izgorevanjem – za te veljajo ločena garancijska določila posameznih proizvajalcev motorja.

V primeru garancijskega zahtevka se s tem garancijskim listom in potrdilom o nakupu obrnite na vašega prodajalca ali na najbližjo pooblaščen servisno službo. Ta garancija ne vpliva na zakonske garancijske pravice, ki jih ima kupec do prodajalca.

Kazalo

Opis proizvoda	154
Pregled proizvoda	157
Tehnički podaci	157
Sigurnosne napomene	158
Montaža	161
Gorivo i pogonska sredstva	163
Puštanje u rad	163
Upravljanje	164
Održavanje i njega	166
Čišćenje	169
Skladištenje	169
Ponovno puštanje u pogon	170
Zbrinjavanje	170
Pomoć u slučaju smetnji	171
Izjava EZ o sukladnosti	172
Jamstvo	172

O ovome priručniku

- Prije puštanja u pogon pročitajte ovu dokumentaciju. To je preduvjet za siguran rad i nesmetano rukovanje.
- Pridržavajte se sigurnosnih napomena i upozorenja u ovoj dokumentaciji i na uređaju.
- Ova dokumentacija stalan je sastavni dio opisano-ga proizvoda i trebala bi se prilikom prodaje predati kupcu.

Objašnjenje crteža



Pozor!

Točno slijedenje ovih upozorenja može spriječiti tjelesne ozljede i / ili materijalne štete!



Posebne napomene za bolju razumljivost i rukovanje.

Opis proizvoda

Ova dokumentacija opisuje ručno vođenu kosu s benzin-skim motorom.

Komplet je sastavljen od komponenti:

- jedinice motora (1) br. art. 112983
- sječiva i nastavka svitka niti (komplet) (2) br. art. 112986
- nastavka odstranjivača grana (3) br. art. 112970
- nastavka škara za živicu (4) br. art. 112971







Značenje simbola na jedinici motora

	Pozor!
	Pročitajte upute za uporabu
	Nosite zaštitne naočale, zaštitnu kacigu, zaštitu za sluh
	Nosite zaštitne rukavice
	Nosite sigurnosne cipele
	Tijelo i odjeću držite dalje od reznog alata
	Opasnost od odbacivanja predmeta
	Udaljenost između uređaja i trećih osoba mora iznositi najmanje 15 m







Značenje simbola na sječivu/nastavku svitka niti

	Pročitajte upute za uporabu
	Nosite zaštitne naočale, zaštitnu kacigu, zaštitu za sluh
	Nosite zaštitne rukavice
	Nosite sigurnosne cipele
	Udaljite osobe iz radnoga prostora. Sigurnosna udaljenost min. 15 m
	Opasnost od izbacivanja dijelova
	Budite oprezni zbog mogućnosti povratnog udara
	Maks. broj okretaja sječiva 6200 min ⁻¹
	Maks. broj okretaja sječiva 6200 min ⁻¹

Značenje simbola na škarama za živicu

	Pročitajte upute za uporabu
	Nosite zaštitne naočale, zaštitnu kacigu, zaštitu za sluh
	Nosite zaštitne rukavice
	Nosite sigurnosne cipele
	Udaljite osobe od reznog mehanizma. Sigurnosna udaljenost min. 15 m
	širina reza 400 mm

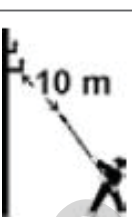
Značenje simbola na odstranjivaču grana

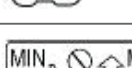
	Pročitajte upute za uporabu
	Nosite zaštitne naočale, zaštitnu kacigu, zaštitu za sluh
	Nosite zaštitne rukavice
	Nosite sigurnosne cipele
	Udaljite osobe od reznog mehanizma. Sigurnosna udaljenost min. 15 m
	Odstranjivačem grana ne radite u blizini kabela, strujnih ili telefonskih vodova. Pri radu s odstranjivačem grana održavajte sigurnosnu udaljenost 10 m od nadzemnih strujnih vodova.
	Duljina vodilice 310 mm
	Maks. duljina reza 260 mm
	Ulje za lance pile
	Namjesite podmazivanje lanca

Sigurnosni i zaštitni uređaji

**Pozor - opasnost od ozljeda!**

Sigurnosni i zaštitni uređaji ne smiju se stavljati izvan snage!

**Pozor - opasnost od ozljeda!**

Jedinica motora ne smije se pokretati bez nastavka (sječiva, svitka niti, odstranjivača grana ili škara za živicu). Upotrebite samo nasadne alate priložene originalnom uređaju.

Zaustavljanje u nuždi

U slučaju nužde preklonite sklopku za paljenje na "STOP".

Štitnik za zaštitu od udara kamenja

Štiti korisnika od odbačenih predmeta. Integrirani rezač niti skraćuje rezu nit tijekom rada na dopuštenu duljinu.

Žlijebljeni spoj

Žlijebljenim spojem možete jednostavno sastaviti jedinicu motora i nastavke, rastaviti ih nakon košnje i uskladištiti uz dobro iskorištavanje prostora.

Nastavci se pričvršćuju žlijebastim spojem.

Namjenska uporaba



Pozor!

Postoji opasnost od ozljeda!

- Namjenska uporaba također obuhvaća pridržavanje uvjeta rada, održavanja i popravljivanja koje je propisao proizvođač te slijedenje sigurnosnih napomena u uputama za uporabu.
- Svaka uporaba izvan tih okvira smatra se nenamjenskom. Proizvođač ne odgovara za štete bilo koje vrste koje proizlaze iz toga: Rizik snosi korisnik sam.
- Samovoljne izmjene na uređaju isključuju odgovornost proizvođača za tako nastale štete bilo koje vrste.
- Uređaj smiju opremiti, koristiti i održavati samo osobe koje su s time upoznate i upućene u opasnosti. Servisne radove smijemo izvoditi samo mi odn. servisne radionice koje smo ovlastili.

Za sječivo / nastavak svitka niti vrijedi:

- Sječivo se smije koristiti samo za košnju trave i rezanje grmlja u privatnom području.
- Nastavak svitka niti prikladan je za rezanje trave i sličnog raslinja kao i travnatih rubova u privatnim kućnim vrtovima do kojih se ne može dosegnuti kosilicom.
- Uređaj se ne smije primjenjivati u javnim nasadima, parkovima, na športskim terenima ili na ulicama te u poljoprivredi i šumarstvu.
- Uređaj se ne smije primjenjivati za rezanje i usitnjavanje:
 - živica, grmova
 - cvijeća
 - u smislu komposta.

Za odstranjivač grana vrijedi:

- Odstranjivač grana prikladan je samo za rezanje grana na stojećim stablima.

- Odstranjivač grana ne smije se koristiti za rezanje stabala, mladica ili grmlja.
- Odstranjivač grana ne smije se koristiti za rezanje građevinskog i umjetnog materijala.
- Odstranjivač grana prikladan je samo za privatnu uporabu u kući i vrtu.
- Odstranjivač grana nije prikladan za šumarske radove (rezanje grana u šumi).

Za škare za živicu vrijedi:

- Škare za živicu namijenjene su samo za rezanje grančica i svježih izdanaka na živicama i grmovima u vrtu i cvjetnjaku.
- Škarama za živicu za privatni vrt i cvjetnjak smatraju se takvi uređaji koji se ne primjenjuju u javnim nasadima, parkovima, na športskom terenu kao i u poljoprivredi i šumarstvu.
- Uređaj se ne smije koristiti za rezanje trave, travnatih rubova ili za usitnjavanje u svrhu kompostiranja.

Ostali rizici

Čak i kod namjenske uporabe mogu unatoč pridržavanju svih postojećih sigurnosnih odredbi postojati ostali rizici zbog konstrukcije uvjetovane svrhom primjene.

Ostali rizici mogu se smanjiti ako se pridržavate "sigurnosnih odredbi" i "namjenske uporabe" te općenito uputa za uporabu.

Pozornost i oprez smanjuju rizik od ozljeda i oštećenja.

- Ovaj uređaj tijekom rada stvara elektromagnetsko polje. To polje može pod određenim okolnostima ometati aktivne ili pasivne medicinske implantate. Da biste smanjili opasnost od ozbiljnih ozljeda, osobama s medicinskim implantatima preporučujemo da se prije korištenja uređaja posavjetuju sa svojim liječnikom i proizvođačem medicinskog implantata.
- Oštećenja zdravlja koja proizlaze iz vibracija ruku ako se uređaj koristi određeno razdoblje ili se nepravilno vodi i održava.
- Oštećenja sluha kod dugotrajnijih radova bez zaštite za sluh.
- Opasnost od opekline pri dodirivanju vrućih komponenti.
- Opasnost od trovanja ugljičnim monoksidom pri uporabi uređaja u zatvorenim ili loše prozračenim prostorijama.
- Opasnost od požara.

Za sječivo / nastavak svitka niti vrijedi:

- Opasnost od ozljeda prstiju i ruku posezanjem u uključeni rezni alat.
- Opasnost od ozljeda nogu dodirivanjem reznog alata na neprekrivenom području.
- Odbacivanje kamenja i zemlje

Za odstranjivač grana vrijedi:

- Opasnost od povratnog udara pri dodiru vrha vodilice s čvrstim predmetom.
- Opasnost od ozljeda prstiju i ruku alatom (lancem pile).
- Ozljeda zbog odbačenih dijelova izratka.

Za škare za živicu vrijedi:

- Ozljeda zbog odbačenih dijelova.
- Lom ili izbacivanje komada noža.

Osim toga mogu unatoč svim poduzetim preventivnim mjerama postojati nepredvidljivi ostali rizici.

Pregled proizvoda

Pregled proizvoda (1) daje pregled uređaja. Prikazana je izvedba s nastavkom svitka niti.

Pregled dijelova (1)

1	Benzinski motor
2	Ušica za nosivi pojas
3	Blokada poluge za gas
4	Poluga za gas
5	Sklopka za paljenje START/STOP
6	Rukohvat
7	Učvršćenje žlijebljenim spojem
8	Žlijebljeni spoj
9	Štitnik
10	Rezač niti
11	Pokrov svitka niti sa svitkom niti

Upućivanja na slike u slikovnom dijelu vrše se putem (br. sl.).

(br. sl. - br. radnog koraka) upućuju na radne korake koji se prikazuju u slikovnom dijelu.

Tehnički podaci**BC 330 MT (komplet)**

Br. art.	112942
Tip motora	2-taktni, zračno hlađeni
Radni obujam	32,6 cm ³
Snaga	1,1 kW
Suha težina (EN ISO 11806)	6,7 kg
Radna težina bez benzina	7,5 kg
Količina goriva	1,1 l
Paljenje	elektroničko
Svjećica	L8RTC
Pogon	centrifugalna spojka
Ručka	ručka "Bike"
Razina zvučne snage (ISO 22868)	113 dB ±LpA 3 bdB
Razina zvučnog tlaka (ISO 22868)	102 dB
Vibracije (ISO 22867)	≤ 15 m/s ² nesigurnost K 2,25 m/s ²
Promjer niti	2,5 mm
Rezna širina niti	41 cm
Rezna širina sječiva	24 cm
Rezna duljina škara za živicu	39 cm
Duljina vodilice lančane pile	25 cm
Broj okretaja motora maks.	9.500 okr/min
Broj okretaja motora u slobodnom hodu	2800 ± 150 okr/min
Broj okretaja alata (sječivo)	7.500 okr/min
Pribor:	
Sječivo	Br. art. 112405
Svitak niti	Br. art. 112406
Lanac	Br. art. 112972

BC 330 MT (jedinica motora)

Br. art.	112943
Tip motora	2-taktni, zračno hlađeni
Radni obujam	32,6 cm ³
Snaga	0,9 kW
Suha težina (EN ISO 11806)	5,2 kg
Radna težina bez benzina	6,2 kg
Količina goriva	1,1 l
Paljenje	elektroničko
Svjecica	L8RTC
Pogon	centrifugalna spojka
Razina zvučne snage (ISO 22868)	113 dB ±LpA 3 dB
Razina zvučnog tlaka (ISO 22868)	102 dB
Broj okretaja motora maks.	9.500 okr/min
Broj okretaja motora u slobodnom hodu	2800 ± 150 okr/min
Broj okretaja alata (sječivo)	7.500 okr/min

Sigurnosne napomene



Pozor

Pridržavajte se sljedećih napomena kako biste sebe i druge zaštitili od mogućih ozljeda. Zbog toga prije puštanja u pogon ovoga proizvoda pročitajte i poštujujte sljedeće napomene i propise o sprječavanju nezgoda svoje strukovne udruge odn. sigurnosne napomene važeće u pojedinoj zemlji kako biste sebe i druge zaštitili od mogućih ozljeda.

- Sigurnosne napomene prosljedite svim osobama koje rade sa strojem.
- Dobro sačuvajte ove sigurnosne napomene.
- Popravke na sigurnosnom isključivanju smiju izvoditi samo proizvođač odn. tvrtke koje je ovlastio.
- Prije uporabe se pomoću originalnih uputa za uporabu upoznajte s uređajem.
- Uređaj ne upotrebljavajte u svrhe za koje nije namije-

njen (pogledajte poglavlje Namjenska uporaba).

- Budite pažljivi. Pazite na to što činite. Prilikom rada postupajte razumno. Uređaj ne upotrebljavajte ako ste umorni ili pod utjecajem droga, alkohola ili lijekova. Trenutak nepažnje pri uporabi uređaja može dovesti do ozbiljnih ozljeda.
- Djeca i osobe mlađe od 18 godina te osobe koje nisu upoznate s uputama ne smiju koristiti uređaj.
- Udaljite djecu, osobe i životinje iz Vašega radnog prostora (udaljenost min. 5 m).
- Ne dopustite drugim osobama, posebice djeci, da dodiruju alat ili motor.
- Uporabu stroja valja izbjegavati ako se u blizini nalaze osobe, prije svega djeca.

Osobna zaštitna oprema

Nikada ne radite bez prikladne zaštitne opreme:

- ne nosite široku odjeću ili nakit jer ih mogu zahvatiti pokretni dijelovi
- mreže za kosu ako imate dugačku kosu
- provjerene zaštitne kacige u situacijama kod kojih se mora računati s ozljedama glave.
- štitnika za lice
- zaštite za sluh
- zaštitne jakne sa signalnom bojom
- hlača i rukavica sa zaštitom od porezotina
- čizama otpornih na klizanje (sigurnosnih cipela) sa zaštitom od porezotina i zaštitnom kapom za prste
- vatrogasnog aparata i lopate (tijekom rada može se pojaviti iskrenje)
- materijala za prvu pomoć
- po potrebi mobilnog telefona

Sigurnosne napomene – Prije rada

Prije puštanja u pogon i redovito tijekom rada provedite sljedeće provjere. Pridržavajte se odgovarajućih poglavlja u originalnim uputama za uporabu:

- Je li uređaj montiran u cijelosti i u skladu s propisima?
- Je li uređaj u dobrom i sigurnom stanju?
- Jesu li rukohvati čisti i suhi?
- Prije početka rada pobrinite se:
 - da se u radnom prostoru ne zadržavaju druge osobe, djeca ili životinje
 - da je za Vas osigurano uzmicanje bez prepreka
 - da je područje nogu slobodno od svih stranih tijela, grmlja i grana.
 - da je osigurano sigurno uporište.

- Je li radno mjesto slobodno od opasnosti od spoticanja? Držite svoj radni prostor urednim! Nered može za posljedicu imati nezgode - opasnost od spoticanja!
- Vodite računa o utjecajima okoline:
 - Ne radite pod nepovoljnim osvjetljenjem (npr. po magli, kiši, snijegu ili sumraku). U području pada više ne možete prepoznati pojedinosti – opasnost od nesreće!
 - Uređaj ne upotrebljavajte u blizini zapaljivih tekućina ili plinova - opasnost od požara!
 - Korisnik je odgovoran za nezgode ili opasnosti koje se pojavljuju prema drugim osobama ili njihovu vlasništvu.

Sigurnosne napomene - Opsluživanje

- Nikada ne radite jednom rukom. Uređaj uvijek čvrsto držite obim rukama.
- Nikada ne radite
 - s ispruženim rukama
 - na teško pristupačnim mjestima
 - iznad visine ramena – stojeći na ljestvama, radnoj platformi ili stablu.
- Radite na hrapavoj i ravnoj podlozi. Izbjegavajte neobičan položaj tijela. Pobrnite se za sigurno uporište i uvijek održavajte ravnotežu.
- Tijekom radnih stanki isključite uređaj i odložite ga tako da se nitko ne može ugroziti. Uređaj osigurajte od neovlaštenog pristupa.

Sigurnosne napomene – Tijekom rada

- Nikada ne radite sami. Uvijek održavajte zvučni i vizualni kontakt s drugim osobama kako bi Vam u slučaju nužde mogle odmah pružiti pomoć.
- Motor uvijek zaustavite u slučaju prijeteće opasnosti ili u slučaju nužde.
- Uređaj nikada ne ostavljajte da radi bez nadzora.
- Uređaj stvara štetne tvari! Nikada ga ne ostavljajte da radi u zatvorenim ili loše prozračenim prostorijama. Pobrnite se za dostatnu izmjenu zraka ako radite u uleknućima, jarcima ili suženom okruženju. Postoji opasnost od otrovanja ugljičnim monoksidom ili gušenja!
- Rad odmah završite ako se pojave tjelesne tegobe (npr. glavobolja, vrtoglavica, mučnina, itd.) - Postoji povećana opasnost od nesreća!
- Ne preopterećujte stroj! Radit ćete bolje i sigurnije u navedenom području snage.
- Tijekom rada odredite stanke kako bi se motor mogao ohladiti.

- Vrući uređaj ne odlažite u suhu travu ili na zapaljive predmete.
- Nikada ne obuhvaćajte prigušivač zvuka i motor dok uređaj radi ili kratko nakon što se zaustavio. Opasnost od opekline!

Vibracije

Ako su osobe sa smetnjama krvotoka prečesto izložene vibracijama, mogu nastati oštećenja na živčanom sustavu ili krvnim žilama.

Vibracije možete smanjiti:

- snažnim, toplim radnim rukavicama
- skraćivanjem radnog vremena (odredite više dugih stanki)

Otidite liječniku ako Vam nateknu prsti, ne osjećate se dobro ili nemate osjećaj prstiju.

Opće sigurnosne napomene

- Uređaj održavajte brižljivo.
 - Slijedite propise o održavanju i napomene za zamjenu alata.
 - Držite rukohvate suhim i slobodnim od smole, ulja i masti.
- Montirajte samo rezne alate koji su namijenjeni za uređaj. Uporaba drugih alata i drugog pribora može za Vas značiti opasnost od ozljeda.
- Provjerite možebitna oštećenja na stroju:
 - Prije daljnje uporabe uređaja zaštitne naprave moraju se brižljivo pregledati s obzirom na besprije-korno i namjensko funkcioniranje. Uređaj pokrećite samo s kompletnim i pravilno postavljenim zaštitnim napravama, a na uređaju ne mijenjajte ništa što bi moglo narušiti sigurnost.
 - Provjerite funkcioniraju li pokretljivi dijelovi besprije-korno i nisu li zaglavljani te nisu li dijelovi oštećeni. Svi dijelovi moraju biti pravilno montirani i svi uvjeti ispunjeni kako bi se osigurao besprije-koran rad.
 - Oštećene zaštitne naprave i dijelovi mora stručno popraviti ili zamijeniti priznata servisna radionica ako u uputama za uporabu nije drugačije navedeno.
 - Oštećene ili nečitljive sigurnosne naljepnice treba zamijeniti.

- Alat ne ostavljajte utaknut! Prije uključivanja uvijek provjerite jesu li svi alati uklonjeni.
- Nekorištene uređaje čuvajte na suhom, zatvorenom mjestu izvan dohvata djece.
- Ne poduzimajte druge popravke na uređaju koji nisu opisani u poglavlju "Održavanje", nego se izravno obratite proizvođaču odn. nadležnoj servisnoj službi.
- Popravke na uređaju smiju izvoditi samo proizvođač odn. njegove servisne radionice.
- Upotrebjavajte samo originalne zamjenske dijelove, dijelove pribora i poseban pribor. Uporabom drugih zamjenskih dijelova i drugog pribora može doći do nezgoda za korisnika. Proizvođač ne odgovara za štete koje proizlaze iz toga.

Sigurnosne napomene za sječivo / nastavak svitka niti

- Prije rezanja uklonite sva strana tijela (npr. kamenje, grane, žicu, itd.). Tijekom rada pazite na ostala strana tijela.
- Prije uključivanja uređaja pazite na to da rezni alat ne dodiruje tlo.
- Prije uključivanja uređaja pazite na to da se Vaše noge i ruke nalaze u sigurnoj udaljenosti od reznoga alata.
- S rezanjem počnite tek kada rezni alat postigne puni broj okretaja.
- S reznim alatom nikada ne dodirujte čvrste predmete (kamenje, debla).
- Rezni alat se nakon isključivanja okreće još neko vrijeme! Ne kočite ga rukom.
- Isključite uređaj i izvucite utikač svječiće pri:
 - dodiru uređaja s kamenjem, čavlima ili drugim stranim tijelima
 - radovima na popravljanju
 - radovima na održavanju i čišćenju
 - uklanjanju smetnji
 - transportu i skladištenju
 - zamjeni reznoga alata
 - napuštanju stroja (također kod kratkotrajnog prekida)

Sigurnosne napomene za odstranjivač grana

- Tko radi s odstranjivačem grana, mora dokazati osposobljenost prikladnu za predviđeni posao i biti upoznat s uporabom odstranjivača grana i osobnom zaštitnom opremom.
- Upotrebjavajte samo prikladnu kombinaciju vodilica i lanaca pile prema opisu u poglavlju "Tehnički podaci". Krive kombinacije povećavaju opasnost od povratnog udara!
- Je li spremnik ulja (podmazivanje lanca) napunjen? Redovito provjeravajte razinu ulja. Odmah dolijte ulje za lanac pile kako lanac pile ne bi radio na suho.
- Je li lanac pile pravilno zategnut? Pridržavajte se točki u poglavlju "Zatezanje lanca pile".
- Je li lanac pile pravilno naoštren? Upotrebjavajte samo dobro naoštrene lance pile jer tupi lanci pile povećavaju ne samo opasnost od povratnog udara, nego i opterećuju motor.
- Ne upotrebjavajte napuknute lance pile ili takve koji su promijenili svoj oblik.
- Odstranjivač grana pri uključivanju treba sigurno poduprijeti i čvrsto držati. Lanac i vodilica moraju stajati slobodno.
- S rezanjem počnite tek kada lanac pile postigne puni broj okretaja.
- Ne pokušavajte pogađati već postojeći rez.
- Odstranjivač grana ne koristite za podizanje ili pomicanje drveta.
- Rascijepljeno drvo režite oprezno. Postoji opasnost od ozljeda otrgnutim komadima drveta.
- Odstranjivač grana pokrećite samo uz sigurno uporište.
- Redovito mijenjajte radni položaj kako biste izbjegli jednostrani položaj pri radu.
- Pazite na to da drvo bude slobodno od stranih tijela (čavala, itd.).
- Na završetku rezanja budite oprezni. Čim odstranjivač grana pogodi drvo, mijenja se težina. Postoji opasnost od nesreća za noge i stopala.
- Odstranjivač grana uklanjajte iz reza samo s uključanim lancem pile.
- Ako se lanac pile zaglavi u drvetu, odmah isključite uređaj. Upotrijebite klin kako biste ponovno oslobodili vodilicu.
- S uključenim lancem pile nikada ne dodirujte žičane ograde ili tlo.
- Kod radnih stanki odstranjivač grana treba osigurati (postavite štitnik lanca) i odložiti tako da se nitko ne može ugroziti. Odstranjivač grana osigurajte od neovlaštenog pristupa.

- Isključite uređaj i izvucite utikač svjećeice pri:
 - dodiru odstranjivača grana sa zemljom, kamenjem, čavlima ili drugim stranim tijelima. Odmah provjerite lanac i vodilicu
 - radovima na popravljaju
 - radovima na održavanju i čišćenju
 - uklanjanju smetnji
 - transportu
 - zatezanju lanca
 - zamjeni lanca
 - napuštanju stroja (također kod kratkotrajnog prekida)

Sigurnosne napomene za škare za živicu

- Obvezno uklonite strana tijela iz živice (npr. žicu) jer mogu oštetiti reznu napravu škara za živicu.
- Oprez pri nadzemnim strujnim vodovima.
- Ruke i noge držite dalje od rezne naprave ako se kreću.
- Škare za živicu ne upotrebljavajte za podizanje ili zgrtanje komada drveta ili sličnih predmeta.
- Kada pustite polugu za gas, rezna naprava se još okreće neko vrijeme (učinak slobodnog hoda).
- Rezanje započnite s uključenom reznom napravom.
- Ne upotrebljavajte tupu, puknutu ili oštećenu reznu napravu.
- S uključenom reznom napravom nikada ne dodirujte žičane ograde ili tlo.
- Isključite motor i pustite da se stroj zaustavi ako
 - rezna naprava dodiruje strano tijelo.
 - se pojačaju radni zvukovi.
 - stroj neuobičajeno jako vibrira. U tom slučaju izvucite utikač svjećeice sa svjećeice i poduzmite sljedeće mjere:
 - provjerite oštećenja na stroju;
 - provjerite glede labavih dijelova i učvrstite sve labave dijelove;
 - oštećene dijelove zamijenite istovrijednim dijelovima ili dajte popraviti.
- Isključite motor i izvucite utikač svjećeice
 - za uklanjanje zaglavljenog odrezanog materijala
 - za uklanjanje smetnji
 - kod radnih stanki
 - prije ostavljanja škara za živicu

Montaža



Pozor

Uređaj se smije pokretati tek nakon potpune montaže.

Jedinica motora

Montaža rukohvata

1. Postavite donji dio rukohvata na gumenu manžetu na cijevi osovine jedinice motora (5).
2. Postavite rukohvat na donji dio rukohvata i učvrstite oba dijela vijcima, podloškama i opružnim prstenima.

Sječivo

Montaža štitnika

1. Položite metalne listiće (6-2) pod štitnik (6-3).
2. Fiksirajte ih s 4 vijka (6-1) na razdvojenoj ručki.



Nož integriran u štitniku (rezač niti) automatski reže rezne niti na optimalnu duljinu.

Montaža sječiva

1. Demontirajte manju zaštitu od porezotina na štitniku.
2. Izvucite rascjepku (8-8) i uklonite prirubnicu (8-5).
3. Sječivo (8-4) položite na pogonski disk (8-2) tako da provrt sječiva leži točno na vodećem krugu pogonskog diska.
4. Prirubnicu (5) natakните na sječivo tako da plosnata strana pokazuje prema sječivu.
5. Pritegnite pričvrtnu maticu (7) na trnu za vođenje pogonskog vratila (1). U tu svrhu utakните imbus ključ (3) u za to predviđeni provrt i zategните okrećući ključ ulijevo.
6. Maticu osigurajte rascjepkom.
7. Manju zaštitu od porezotina ponovno montirajte na štitnik.

Nastavak svitka niti

Montaža svitka niti (7)

1. Uklonite rascjepku i prirubnicu.
2. Utaknite imbus ključ u provrt pogonskog diska i svitak niti privijte na trn za vođenje pogonskog vratila okrećući ključ ulijevo.
3. Zabravite pogonski disk imbus ključem kako biste zategnuli svitak niti.

Jedinica motora

Namještanje ramenog pojasa



Pozor

Tijekom rada uvijek upotrebljavajte rameni pojas. Rameni pojas zakvačite tek nakon pokretanja motora u slobodnom hodu.

1. Rameni pojas najprije potegnite preko lijevog ramena.
2. Zakvačite zapornu kuku u ušicu (1-2).
3. Provjerite duljinu ramenog pojasa uz pomoć nekoliko kretnji bez pokretanja motora.
 - Nastavak svitka niti ili sječivo moraju se kretati paralelno uz tlo.

Komplet

Montaža razdvojene ručke

1. Popustite sigurnosnu maticu (9-1) i neznatno izvucite rascjepku (9-2).
2. Donju razdvojenu ručku sa štitnikom utaknite u gornju razdvojenu ručku - uvedite žlijebljeni spoj na strani rascjepke. (9-3).
3. Ponovno pustite rascjepku (10-1) i donju razdvojnu ručku fiksirajte sigurnosnom maticom (10-2).

Demontaža razdvojene ručke

1. Popustite sigurnosnu maticu (9-1) i neznatno izvucite rascjepku (9-2).
2. Donju razdvojenu ručku sa štitnikom izvucite iz gornje razdvojene ručke (10-3).

Multitool BC 3030 MT može se skladištiti uz dobro iskorištenje prostora.

Montaža produžetka razdvojene ručke na odstranjivaču grana i nastavku škara za živicu

1. Žlijebljeni spoj produžetka razdvojene ručke utaknite u odstranjivač grana ili nastavak škara za živicu (3-1, 4-1).

2. Vijak (3-2, 4-2) utaknite u rupu i zategnite.
3. Zategnite stezni vijak (3-3, 4-3).

Nastavak odstranjivača grana

Montaža vodilice i lanca pile



Pozor

Prije svih radova na vodilici i lancu pile isključite motor i nosite zaštitne rukavice.

1. Odvrtite pričvrсну maticu (13-1) i skinite pokrov (13-2).
2. Okrećite vijak za zatezanje lanca (13-3) u suprotnom smjeru kazaljki na satu dok se zatik za zatezanje lanca (13-4) ne bude nalazio na stražnjem kraju navoja.
3. Umetnite lanac pile u rotacijski utor vodilice (14). Pritom pazite na pravilan smjer kretanja članaka lanca (16).
4. Položite vodilicu. Zatik za zatezanje lanca (15-1) mora zahvaćati u odgovarajući provrt za zatezanje lanca na vodilici.
5. Pri ugradnji pazite na to da članci lanca pravilno leže u utoru vodilice i na lančaniku.
6. Ponovno postavite pokrov (13-2) i rukom zategnite pričvrсну maticu (13-1).
7. Zategnite lanac pile prema opisu u odlomku "Zatezanje lanca pile"

Zatezanje lanca pile

1. Odvrtite pričvrсну maticu (13-1) za maks. 1 okretaj.
2. Lagano nadignite vrh vodilice i vijak za zatezanje lanca (13-3) okrećite u smjeru kazaljki na satu dok se ne postigne pravilna zategnutost lanca.
3. Lanac pile pravilno je zategnut kada se u sredini vodilice može nadignuti za oko 3 - 4 mm (16).
4. Ako je lanac pile previše zategnut, okrenite vijak za zatezanje lanca u suprotnom smjeru kazaljki na satu.
5. Provjerite leže li članci lanca pravilno u utoru vodilice.
6. Ponovno pritegnite pričvrсне matice.

Nastavak škara za živicu

Nagib nastavka škara za živicu može se namjestiti za optimalnu primjenu.

1. Popustite polugu za namještanje (11-1).
2. Nagnite uređaj u željeni položaj.
3. Zategnite polugu za namještanje.
4. Prije rada skinite metalni štitnik (12).

Gorivo i pogonska sredstva

Sigurnosne napomene

UPOZORENJE - opasnost od požara!

Benzin je visoko zapaljiv!

OPREZ - opasnost od trovanja!

Motor nikada ne ostavljajte da radi u zatvorenim prostorijama!

- Pobrinite se da iz motora, spremnika ili vodova za gorivo ne izlazi gorivo
- Benzin miješajte i čuvajte samo u za to predviđenim posudama.
- Gorivo točite samo na otvorenom
- Prilikom točenja goriva ne pušite
- Zatvarač spremnika ne otvarajte pri uključenom ili vrućem motoru.
- Zamijenite oštećeni spremnik ili zatvarač spremnika
- Poklopac spremnika uvijek čvrsto zatvorite
- Ako je benzin iscurio:
 - Ne pokrećite motor
 - Izbjegavajte pokušaje paljenja
 - Očistite uređaj
 - Pustite da ostatak goriva ishlapi

Sastavljanje mješavine goriva

 Upotrebjavajte samo gorivo u omjeru 25:1. Preporučuje se uporaba goriva s niskim sadržajem bio-etanola < 5%.

1. Benzin i 2-taktno ulje ulijte u odgovarajuću posudu prema tablici.
2. Temeljito promiješajte oba dijela.

Omjeri mješavine goriva

Postupak miješanja	Benzin	Ulje za miješanje
25 dijelova benzina	1 l	40 ml
1 dio	3 l	120 ml
2-taktno ulje za miješanje	5 l	200 ml

Puštanje u rad

POZOR!

Prije stavljanja u pogon uvijek provedite vizualnu kontrolu.

Pojam rezni alat obuhvaća list noža, svitak niti, lanac pile te noževe škara za živicu.

- Uređaj se ne smije koristiti s labavim, oštećenim ili istrošenim reznim alatom i/ili pričvršnim dijelovima!
- Pojas za nošenje objesite oko lijevog ramena te ga zakvačite za pojasnu ušicu jedinice motora (1-2).
- Zauzmite sigurnosno uporište.
- Sječivo uvijek pokrećite sa štitnikom
- Pridržavajte se lokalno specifičnih odredbi o vremenu rada
- Uvijek se pridržavajte priloženih uputa za uporabu proizvođača motora
- Rezni alat prije uporabe provjerite glede oštećenja ili napuklina, oštećene ili istrošene dijelove po potrebi zamijenite originalnim zamjenskim dijelovima

Pokretanje motora

OPREZ - opasnost od trovanja!

Motor nikada ne ostavljajte da radi u zatvorenim prostorijama!

 Reznu nit prije pokretanja skratite na 13 cm kako ne biste preopteretili motor.

Stupnjevi namještanja čoka:

 CHOKE	 RUN
---	---

Hladno pokretanje



POZOR - opasnost od povratnog udarca!

Uže pokretača uvijek povlačite ravno. Ne dopustite da se vrati pre naglo.

1. Postavite sklopku START/STOP (19-4) na položaj START.
2. Utisnite blokadu poluge za gas (19-5) i istodobno pritisnite polugu za gas (19-6).
3. Postavite polugu čoka (19-1) na položaj CHOKE.
4. Više puta (10x) snažno pritisnite crpku za gorivo (19-3) dok se u usisnoj crpki ne pokaže benzin/pjena.
5. Uže za pokretanje (19-2) najprije povucite polako dok ne osjetite otpor, a zatim ga nastavite povlačiti brzo i snažno. Uže za pokretanje ne izvucite do kraja i ručku pokretača polako vratite natrag kako bi se uže za pokretanje pravilno namotalo.
6. Taj postupak ponavljajte dok se motor čujno i kratkotrajno ne upali.
7. Postavite polugu čoka na položaj RUN čim se motor upalio.
8. Uže pokretača izvlačite dok motor ne proradi.
9. Ako motor ne proradi, ponovite korake 1-8.
10. Pustite li polugu za gas, motor radi u slobodnom hodu.

Toplo pokretanje

1. Postavite sklopku za paljenje na START.
 2. Postavite polugu čoka na RUN.
 3. Zabravite polugu za gas prema opisu u poglavlju "Hladno pokretanje".
 4. Uže pokretača brzo povucite najviše 6x, nakon čega će proraditi motor. Polugu za gas držite pritisnutu do kraj sve dok motor ne počne mirno raditi.
- Motor nije proradio:
 - Postavite polugu čoka na RUN
 - Povucite uže pokretača 5x
 - Motor opet nije proradio:
 - pričekajte 5 minuta pa zatim još jednom probajte s polugom za gas pritisnutom do kraja



Pridržavajte se poglavlja "Pomoć pri smetnjama".

Isključivanje motora

1. Otpustite polugu za gas i pustite da motor radi u slobodnom hodu.
2. Preklopote sklopku za paljenje na STOP.



POZOR!

Motor nakon isključivanja još radi neko vrijeme - opasnost od ozljeda!

Upravljanje

Pustite da motor tijekom šišanja i rezanja uvijek radi u gornjem području broja okretaja

Sigurnosne napomene



POZOR!

Obvezno se pridržavajte sigurnosnih napomena i upozorenja u ovoj dokumentaciji i na uređaju!

- Nosite prikladnu radnu odjeću
- Prilikom rada pazite na sigurno uporište
- Uređajem uvijek upravljate s obje ruke
- Tijelo i odjeću držite dalje od reznog alata
- Treće osobe udaljite iz područja opasnosti
- Nastavak svitka niti nikada ne držite iznad visine koljena ako uređaj radi
- Kod košnje na padini uvijek stojte ispod reznoga alata
- Nikada na radite na glatkom, klizavom brijegu ili padini
- Uređaj nikada ne koristite u blizini lako zapaljivih tekućina ili plinova.
Opasnost od eksplozije i / ili požara!
- Nakon kontakta sa stranim tijelom:
 - Isključite motor.
 - Provjerite oštećenja uređaja.
- Osobe koje nisu upoznate za šišačem trebaju rukovanje izvježbati kod isključenog motora.

Rad sa sječivom

Izbjegavajte povratni udarac



POZOR!

Opasnost od ozljeda zbog nekontroliranog povratnog udara!

Kod rada s metalnim sječivima može u slučaju dodira s čvrstim predmetima (stablama, granama, kamenjem ili sličnim) doći do povratnog udara cijeloga uređaja ili do naglog povlačenja prema naprijed.

Taj povratni udarac pojavljuje se naglo bez upozorenja i može dovesti do gubitka kontrole nad uređajem i ugrožavanja korisnika te ostalih osoba. Posebna opasnost prijete u teško vidljivim područjima i gustom raslinju.

- Uređaj prilikom rada uvijek sigurno i čvrsto držite obim rukama.
- Pazite na sigurno uporište. Noge držite udobno raširene i uvijek računajte na mogući povratni udarac.
- Ne procjenjujte se i prilikom rada uvijek održavajte ravnotežu.
- Prije početka rezanja sječivo bi trebalo postignuti puni radni broj okretaja.

Kod slobodnog rezanja mogu se u vis odbaciti kamenje i otpad te dovesti do teških ozljeda. Pazite na to da štitičnik bude sigurno montiran. Ako se rotacijski dijelovi (sječiva) nepravilno pričvrste, to može dovesti do teških nesreća. Prije početka rada kontrolirajte zategnutost sječiva.

Košnja

- Uređaj lagano nagnite prema naprijed i pomičite ga prikladnom i ravnomjernom brzinom s desna ulijevo. Tako će odrezani materijal padati na već pokošenu površinu.
- Višu travu i gušće raslinje režite postupno. U tu svrhu najprije skratite gornji dio materijala za rezanje pomičući uređaj udesno. Zatim uređaj vodite u suprotnu stranu ulijevo i pokosite donji dio.
- Kod radova na padini napredujte u pojasevima. Pokosite jedan pojas paralelno uz padinu, zatim se vratite preko pokošenoga područja i pokosite sljedeći pojas.
- Prilagodite broj okretaja motora i dubinu rezanja pojedinim uvjetima. Ako je okretaj motora premalen, u reznome alatu može se zahvatiti ili zaglaviti grmlje.
- Ako se u reznome alatu zahvate trava, granje ili drugi predmeti ili uređaj neuobičajeno vibrira, odmah isključite motor i provjerite uređaj.
- Blokirani kutni prijenosnik može dovesti do oštećenja spojke.

- Zaglavljeni odrezani materijal nikada ne uklanjajte pri uključenom sječivu. Zbog toga pričekajte dok se sječivo ne zaustavi.
- Ako je sječivo tupo, puknuto ili savijeno, zamijenite ga originalnim zamjenskim dijelom.

Rad sa svitkom niti

Šišanje

- Uređaj lagano nagnite prema naprijed i pomičite ga prikladnom i ravnomjernom brzinom s lijeva udesno.
- Najbolje rezultate rezanja dobit ćete kada režete suhu travu.
- Reznu nit ne vodite direktno duž zidova i kamenih ploča jer se rezna nit inače jako troši.
- Višu travu i gušće raslinje režite postupno kako se svitak niti ne bi začepio.
- Prilagodite broj okretaja motora i dubinu rezanja pojedinim uvjetima. Ako je okretaj motora premalen, u reznome alatu može se zahvatiti ili zaglaviti grmlje.
- Ako se u reznome alatu zahvate trava, granje ili drugi predmeti ili uređaj neuobičajeno vibrira, odmah isključite motor i provjerite uređaj.
- Blokirani kutni prijenosnik može dovesti do oštećenja spojke.
- Rezna nit se nakon isključivanja nastavka za svitak niti još okreće neko vrijeme. Zbog toga prije ponovnog uključivanja uređaja pričekajte dok se nit ne zaustavi.
- Ako je svitak niti prazan, zamijenite ga originalnim svitkom niti.

Produljivanje rezne niti

1. Pustite da motor radi pod punim gasom i svitkom niti dodirnete tlo.
 - Nit se automatski produljuje.



Nož (rezač niti) na štitniku skraćuje nit na dopuštenu duljinu.

Rad s odstranjivačem grana

Kod rada s pilom odstranjivača grana može u slučaju nestručne primjene doći do povratnog udarca pile. Da biste to izbjegli:

- Odstranjivač grana uvijek čvrsto držite obim rukama.
- Rezanje započnite samo s uključenim lancem pile.
- Zbog bolje kontrole pilite s donjim bridom vodilice. Pritom odstranjivač grana uvijek postavljajte što je moguće ravnije.
- Nikada ne pilite s vrhom vodilice.
- Piljenje s gornjim bridom može dovesti do povratnog udarca pile ako se lanac pile zaglavi ili pogodi tvrdi predmet u drvetu.
- Radite samo s pravilno naoštrenim i zategnutim lancem pile.

Kontrola zategnutosti lanca

- Često kontrolirajte zategnutost lanca jer se novi lanci pile istežu.
- U hladnome stanju lanac pile mora nalijegati na donju stranu vodilice i dati se provući rukom.
- Kod radne temperature lanac pile se produljuje i ovjesi.



POZOR!

Pogonski članci lanca pile ne smiju stršati iz utora na donjoj strani vodilice – lanac pile bi u suprotnom slučaju mogao iskočiti. Dodatno zategnite lanac pile



Vodilica: Za izbjegavanje jednostranog trošenja vodilicu okrenite kod svake zamjene lanca.

1. Za kontrolu lanac pile neznatno provucite rukom kako bi pravilno ležao na lančaniku i u vodilici.



Lanac pile pravilno je zategnut kada se u sredini vodilice može nadignuti za oko 3 - 4 mm i lagano provući rukom.

2. U slučaju potrebe dodatno zategnite lanac pile, pogledajte odlomak Zatezanje lanca pile.

Rad sa škarama za živicu

- Škare za živicu postavite pod željeni nagib.
- Maksimalan promjer reza ovisan je o vrsti drveta, starosti, sadržaju vlage i tvrdoći drveta. Zbog toga prije rezanja živice skratite debele grane škarama za grane na odgovarajuću duljinu.
- Škare za živicu smiju se zbog svojih dvostranih noževa voditi naprijed i unatrag ili njihanjem s jedne na drugu stranu.
- Najprije režite strane živice pa tek tada gornji rub.
- Živicu režite odozdo prema gore.
- Živicu režite u obliku trapeza. To sprječava ogoljivanje donjeg područja živice zbog nedostatka svjetla.
- Napnite vrpcu za usmjerivanje preko duljine živice ako želite ravnomjerno ošišati gornji rub živice.



POZOR!

Upotrebljavajte samo originalna sječiva i pribor! Neoriginalni dijelovi mogu dovesti do ozljeda i funkcijskih smetnji na uređaju!

Održavanje i njega



OPREZ!

Opasnost od ozljeda zbog rotacijskih reznih alata!

- Bužire namještajte samo kod isključenog motora.
- Funkciju provjerite samo ako kosa leži.

Čišćenje štitnika

1. Isključite uređaj.
2. Pokošene ostatke oprezno uklonite odvijačem ili sličnim.



Redovito čistite štitnik kako biste izbjegli pregrijavanje razdvojene ručke.

Jedinica motora

Čišćenje filtra za zrak



POZOR!

Uređaj nikada ne pokrećite bez filtra za zrak. Redovito čistite filtar za zrak. Zamijenite oštećeni filtar.

1. Uklonite zvjezdasti vijak, skinite poklopac i izvadite filtar za zrak (20).
2. Filtar za zrak čistite sapunom i vodom. Ne upotrebljavajte benzin!
3. Pustite da se filtar za zrak osuši.
4. Filtar za zrak ugradite obrnutim redoslijedom.

Zamjena filtra za gorivo



POZOR!

Uređaj nikada ne pokrećite bez filtra za gorivo. Posljedica mogu biti teška oštećenja motora.

1. U potpunosti skinite poklopac spremnika.
2. Prisutno gorivo ispraznite u prikladnu posudu.
3. Žičanom kukom izvucite filtar iz spremnika.
4. Filtar skinite okretanjem.
5. Zamijenite filtar.

Namještanje rasplinjača

Rasplinjač je optimalno namješten u tvornici.

Zamjena svjećeice

Razmak elektroda svjećeice (21) = 0,635 mm [0.025"].

1. Svjećicu zategnite okretnim momentom od 12-15 Nm.
2. Postavite utikač svjećeice na svjećicu.

Nastavak svitka niti

Zamijenite svitak niti

1. Pritisnite oba zasuna na pokrovu svitka niti i skinite pokrov svitka niti (22).
2. Izvadite svitak niti iz pokrova svitka niti.
3. Uklonite prljavštinu i ostatke trave.
4. Umetnite krajeve reznih niti novoga svitka niti u za to predviđene otvore u pokrovu svitka niti.
5. Umetnite svitak niti s oprugom u pokrov svitka niti. Pazite na to da se rezne niti ne zaglave i povucite ih oko 9 cm iz svitka.

6. Postavite pokrov svitka niti na svitak niti. Izbočine u pokrovu svitka niti moraju ležati nad zasunima. Pritisnite pokrov svitka niti nadolje dok ne uskoči u ležište.

Zamjena rezača niti

1. Odvrnite vijke i skinite stari rezač niti (23).
2. Pritegnite novi rezač niti.
3. Vijke ne zatežite prejako.

Oštrenje rezača niti

1. Odvojite rezač niti od štitnika.
2. Rezač niti pričvrstite u škripac i naoštrite polsnom turpijom. Oštrite samo u jednom smjeru!

Nastavak odstranjivača grana

Punjenje ulja za lanac pile

Spremnik ulja odstranjivača grana ne isporučuje se napunjen uljem za lanac pile.



Odstranjivačem grana ne radite bez podmazivanja lanca!

Korištenje bez ulja za lanac pile dovodi do oštećenja lanca pile i vodilice.

Životni vijek i rezna snaga lanca ovisi o optimalnom podmazivanju. Tijekom rada lanac pile automatski se prska uljem.

Položite odstranjivač grana na prikladnu podlogu.

1. Odvrnite zatvarač (17-1).
2. Napunite spremnik ulja biološki razgradivim uljem za lanac pile. Za lakše punjenje upotrebljavajte lijevak. Prilikom punjenja pazite na to da u spremnik ulja ne dospije prljavština.
3. Ponovno zavrnite zatvarač.
4. Nikada ne upotrebljavajte reciklirano ulje ili staro ulje. Ako koristite ulje koje nije dopušteno za lance pile, gasi se jamstvo.

Provjera podmazivanja lanca

Provjerite funkciju automatskog podmazivanja lanca tako da uključite odstranjivač grana i držite ga na tlu s vrhom u smjeru kartona ili papira.

i Ne dodirujte tlo lancem! Održavajte sigurnosnu udaljenost od 20 cm.

Ako se prilikom provjere pokaže rastući trag ulja, automatika podmazivanja radi besprijekorno.

Ako se unatoč punom spremniku ulja ne pokaže trag ulja

- očistite kanal za tok ulja i provrt za zatezanje lanca
- namjestite podmazivanje ulja prema opisu u poglavlju "Regulacija podmazivanja ulja"

Ako to ne dovede do uspjeha, obratite se servisnoj službi.

Regulacija podmazivanja lanca

Podmazivanje lanca namješteno je u tvornici. Ovisno o vrsti drveta i tehnikama rada količina ulja može varirati i mora se ispraviti.

1. Podmazivanje lanca regulirajte preko vijka za namještanje koji se nalazi ispod uređaja.



- Okretanje u suprotnom smjeru kazaljki na satu = velika količina ulja (MAX)
- Okretanje u smjeru kazaljki na satu = mala količina ulja (MIN)

i Podmazivanje lanca pravilno je namješteno kada lanac pile tijekom rada izbacuje ulje.

Lanac pile i vodilica

Lanac pile i vodilica izloženi su velikom opterećenju i trošenju. Lanac pile i vodilicu odmah zamijenite ako besprijekorno funkcioniranje nije omogućeno.

Oštrenje lanca pile

i Sigurno i dobro možete raditi samo s oštrim i čistim lancem pile. Oštećeni ili krivo naoštreni lanci pile povećavaju opasnost od povratnog udara!

Lanac pile mora se naoštiti ako

- se umjesto piljevine izbacuje samo drvena prašina
- se odstranjivač grana tijekom rezanja mora potiskivati kroz drvo.

Za neiskusnog korisnika: Neka lanac pile naoštiri stručnjak/servisna služba.

Ako lanac pile oštrite sami, pridržavajte se sljedećih vrijednosti i upotrebljavajte priloženu okruglu turpiju (dodatni posebni pribor dobit ćete u specijaliziranoj trgovini).

Vrsta lanca pile	Oregon 91 P0
Okrugla turpija	Ø 5,5 mm (7/32")
Udaljenost ograničivača dubine T	0,64 mm (.025")
Kut oštrenja α	25°
Prednji kut β	60°
Duljina zubaca za blanjanje a	min 3 mm

i Kod oštrenja skinite malo materijala!

Za oštrenje Vašega lanca pile preporučujemo uređaj za oštrenje lanca

Čišćenje vodilice (16)

- Redovito kontrolirajte i čistite otvore za izlaženje ulja vodilice i utor vodilice.
- Plosnatom turpijom uklonite stvorene grebene.
- Okrenite vodilicu nakon svake zamjene/oštrenjlanca kako biste izbjegli jednostrano trošenje.

i Odmah zamijenite oštećenu vodilicu!

Lančanic

Opterećenje lančanika posebice je veliko. Redovito provjeravajte istrošenost ili oštećenost zubaca lančanika. Lančanic i učvršćenje vodilice čistite četkom.

 Istrošeni ili oštećeni lančanic smanjuje životni vijek lanca pile pa bi ga stoga odmah trebala zamijeniti servisna služba.

Nastavak škara za živicu

 Prije svake uporabe provjerite istrošenost škara za živicu, posebice zazor reznoga uređaja.

Ugađanje reznoga uređaja

Zazor namjestite ako

- se odrezani materijal zaglavљуje između noževa,
- se zazor zbog normalnog trošenja reznoga uređaja nakon dulje uporabe povećao.

Da postignete dobre rezultate rezanja, zazor između oštrica i vodilice mora biti pravilno namješten.

1. Popustite matice na gornjoj strani reznog uređaja (11-2).
2. Lagano zategnite vijke na donjoj strani (11-3) (eventualno ih najprije neznatno popustite).
3. Okrenite vijke za četvrt do pola okretaja natrag u suprotnom smjeru kazaljki na satu.
4. Čvrsto držite vijke odvijačem i zategnite matice. Zazor je pravilno namješten ako se podloška ispod glave vijka može lagano rukom pokretati tamo i amo.
5. Podmažite rezni uređaj ekološkim mazivom.

 Premali zazor dovodi do jakog razvoja topline te time do oštećenja na uređaju.

Podmazivanje zakretne glave

Zakretnu glavu treba svakih 20 radnih sati na tri mazalice (18) podmazati ekološkim mazivom.

Čišćenje

 Nakon svake uporabe brižljivo očistite uređaj kako bi se održalo besprijekorno funkcioniranje.

- Redovito čistite sve pokretljive dijelove.
- Kućište čistite mekanom četkom ili suhom krpom.
- Uređaj ne čistite tekućom vodom ili visokotlačnim čistačima.
- Za plastične dijelove ne upotrebljavajte otapala (benzin, alkohol, itd.) jer ona mogu oštetiti plastične dijelove.
- Držite rukohvate slobodne od ulja i masti. Ne smiju se koristiti voda, otapala i sredstva za poliranje.
- Pazite na to da su ventilacijski prorezi za hlađenje motora slobodni (opasnost od pregrijavanja).

Skladištenje



OPREZ -

Opasnost od požara i eksplozije!

Uređaj ne skladištite pred otvorenim plamenom ili izvorima topline.



OPREZ -

Opasnost od požara i eksplozije!

Stroj s natočnim gorivom ne čuvajte u zgradama u kojima benzinske pare mogu doći u dodir s otvorenim plamenom ili iskrama!

- Prije duljeg skladištenja (tijekom zime) ispraznite spremnik za benzin.
 - Spremnik za benzin praznite samo na otvorenom.
 - Pustite da se motor prije skladištenja ohladi.
1. Ispraznite spremnik goriva.
 2. Pokrenite motor i pustite ga da radi u slobodnom hodu dok se ne zaustavi.
 3. Pustite da se motor ohladi.
 4. Odvrnite svjećicu ključem za svjećicu.
 5. U prostor za izgaranje ulijte jednu čajnu žličicu 2-taktnog ulja.
 6. Za raspodjelu ulja u unutrašnjosti motora više puta polako povucite užu pokretača.
 7. Ponovno uvrnite svjećicu.
 8. Temeljito očistite i održavajte uređaj.
 9. Uređaj čuvajte na hladnom, suhom mjestu.

Ponovno puštanje u pogon

1. Uklonite svjećicu.
2. Brzo povucite užu pokretača kako biste preostalo ulje uklonili iz komore za izgaranje.
3. Očistite svjećicu, provjerite razmak elektroda te po potrebi zamijenite svjećicu.
4. Pripremite uređaj za uporabu.
5. Napunite spremnik pravilnom mješavinom goriva i ulja.

Zbrinjavanje



Istrošene uređaje ne zbrinjavajte kroz kućno smeće!

Ambalaža, uređaj i pribor napravljeni su od materijala koji se može reciklirati pa ih treba prikladno zbrinuti.

Pomoć u slučaju smetnji

Nastavak jedinice motora

SMETNJA	MOGUĆI UZROK	RJEŠENJE
Motor se ne pokreće	Krivi tijek pokretanja	Pridržavajte se uputa za uporabu
Motor se pokreće ali ne nastavlja raditi	Krivi položaj poluge na čoku	Postavite polugu na RUN
	Zaprljana, nepravilno namještena ili kriva svjećica	Očistite / namjestite ili zamijenite svjećicu
	Zaprljani filter goriva	Zamijenite filter
Motor se pokreće ali ne radi punom snagom.	Krivi položaj poluge na čoku	Postavite polugu na RUN
	Zaprljani filter zraka	Očistite ili zamijenite filter
Motor radi nestalno	Zaprljana, nepravilno namještena ili kriva svjećica	Očistite / namjestite ili zamijenite svjećicu
Prekomjerno puno dima	Nepravilna mješavina goriva	Upotrijebite pravilnu mješavinu goriva (omjer 25:1)

Nastavak odstranjivača grana

SMETNJA	MOGUĆI UZROK	RJEŠENJE
Nema podmazivanja lanca	Spremnik ulja prazan Vodilica zaprljana	Provjerite spremnik ulja / napunite ulje za lanac pile Očistite otvore za izlaženje ulja / kanal za tok ulja / utor za vođenje ulja
Motor ne radi	Provjerite spremnik ulja / napunite ulje za lanac pile	Odbravite kočnicu lanca

Nastavak škara za živicu

SMETNJA	MOGUĆI UZROK	RJEŠENJE
Uređaj radi s prekidima	Sklopka za uključivanje/isključivanje oštećena Interna pogreška	Potražite AL-KO servis
Motor se pokreće ali ne radi punom snagom	Interna pogreška	Potražite AL-KO servis
Noževi postaju vrući	Nedostatak podmazivanja	Lagano nauljite nož
	Nož tup	Potražite AL-KO servis
	Udubine u nožu	Potražite AL-KO servis



Kod smetnji koje nisu navedene u ovoj tablici ili koje ne možete ukloniti sami obratite se našoj nadležnoj servisnoj službi.

Izjava EZ o sukladnosti**HR**

Ovime izjavljujemo da ovaj proizvod u izvedbi koju smo stavili u promet ispunjava zahtjeve usklađenih direktiva EZ, sigurnosnih standarda EZ i standarda specifičnih za proizvod.

Proizvod

Multitool

Serijski broj

G2302305

Proizvođač

AL-KO Geräte GmbH

Ichenhauser Str. 14

89359 KOETZ

DEUTSCHLAND

Povjerenik

Anton Eberle

Ichenhauser Str. 14

89359 KOETZ

DEUTSCHLAND

Tip

BC 330 MT

Direktive EZ

2006/42/EZ

2004/108/EZ

2000/14/EZ

2002/88/EZ

Usklađene norme

EN ISO 11806/1 (benzinske motorne kose / šišači)

EN ISO 10517:2010 (benzinske škare za živicu)

EN ISO 11680-1: 2011 (odstranjivači grana)

EN ISO 14982/2009 (EMC)

Razina zvučne snage mjerena / zajamčena

BC 330 MT 116/119 dB(A)

Ocjena sukladnosti

2000 /14/EZ

Privitak V

Imenovano mjesto

TÜV Rheinland Product Safety GmbH

Identifikacijski broj 0197

Am Grauen Stein

51105 Köln

Germany

Potvrda EZ o ispitivanju uzorka:

br. BM 50034826 0001

Kötz, 2013-01-24



Antonio De Filippo, upravni direktor

Jamstvo**HR**

Možebitne greške u materijalu ili proizvodnji na uređaju uklonit ćemo tijekom zakonskoga roka zastare za jamstvo na nedostatke prema vlastitom izboru pipravljanjem ili zamjenskom dostavom. Rok zastare određuje se prema pravu države u kojoj je uređaj kupljen.

Naša jamstvena izjava vrijedi samo u slučaju:

- stručnog rukovanja uređajem
- pridržavanja uputa za uporabu
- uporabe originalnih zamjenskih dijelova

Jamstvo prestaje vrijediti u slučaju:

- pokušaja popravljanja na uređaju
- tehničkih izmjena na uređaju
- nenamjenske uporabe (npr. obrtničke ili komunalne uporabe)

Jamstvo ne obuhvaća:

- oštećenja laka koja proizlaze iz normalnog trošenja
- potrošne dijelove koji su na kartici zamjenskih dijelova označeni okvirom xxx xxx (x)
- motore s unutarnjim izgaranjem – Za njih vrijede zasebne jamstvene odredbe pojedinog proizvođača motora

U jamstvenom slučaju obratite se s ovom jamstvenom izjavom i potvrdom o kupnji svome trgovcu ili najbližoj ovlaštenoj servisnoj službi. Ova jamstvena izjava ne mijenja zakonsko jamstvo kupca na nedostatke prema prodavaču.

Казало

Опис производа	173
Преглед производа	176
Технички подаци	176
Сигурносне напомене	177
Монтажа	180
Гориво и погонска средства	182
Пуштање у погон	182
Опслуживање	183
Одржавања и нега	185
Чишћење	188
Складиштење	188
Поновно пуштање у погон	189
Одлагање	189
Помоћ у случају сметњи	190
Изјава ЕЗ о конформитету	191
Гаранција	191

О овом приручнику

- Пре пуштања у погон прочитајте ову документацију. То је предуслов за безбедан рад и неометано руковање.
- Придржавајте се сигурносних и упозоравајућих напомена у овој документацији и на уређају.
- Ова документација је сталан саставни део описаног производа и требала би да се приликом продаје преда купцу.

Објашњење цртежа



Пажња!

Тачно слеђење ових упозорења може да спречи повреде и / или материјалну штету!



Посебне напомене за боље разумевање и руковање.

Опис производа

Ова документација описује ручно вођену косу са бензинским мотором.

Компелт се састоји од компонената:

- јединице мотора (1) бр. арт. 112983
- сечива и наставка калема нити (2) бр. арт. 112986
- наставка обрезавача грана (3) бр. арт. 112970
- наставка маказа за живу ограду (4) бр. арт. 112971

Значење симбола на јединици мотора

	Пажња!
	Прочитајте упутство за употребу
	Носите заштитне наочаре, заштитни шлем, заштиту за слух
	Носите заштитне рукавице
	Носите сигурносне ципеле
	Тело и одећу држите даље од резног алата
	Опасност од одбацивања предмета
	Растојање између уређаја и трећих особа мора да износи најмање 15 м









Значење симбола на сечиву/наставку калема нити

	Прочитајте упутство за употребу
	Носите заштитне наочаре, заштитни шлем, заштиту за слух
	Носите заштитне рукавице
	Носите сигурносне ципеле
	Удаљите особе из подручја рада. Сигурносно растојање мин. 15 м
	Опасност од избацивања делова
	Будите опрезни због могућности повратног ударца
	Макс. број обртаја сечива 6200 min ⁻¹
	Макс. број обртаја сечива 6200 min ⁻¹

Значење симбола на макама за живу ограду

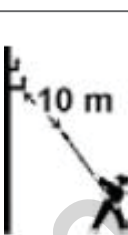
	Прочитајте упутство за употребу
	Носите заштитне наочаре, заштитни шлем, заштиту за слух
	Носите заштитне рукавице
	Носите сигурносне ципеле
	Удаљите особе од резног механизма. Сигурносно растојање мин. 15 м
	Дужина реза 400 мм

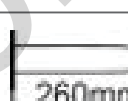
Значење симбола на обрезивачу грана

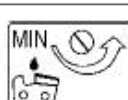
	Прочитајте упутство за употребу
	Носите заштитне наочаре, заштитни шлем, заштиту за слух
	Носите заштитне рукавице
	Носите сигурносне ципеле
	Удаљите особе од резног механизма. Сигурносно растојање мин. 15 м
	Обрезивачем грана не радити у близини каблова, струјних или телефонских водова. Приликом рада са обрезивачем грана одржавајте сигурносно растојање 10 м од надземних струјних водова.
	Дужина водилице 310 мм
	Макс. дужина реза 260 мм
	Уље за ланац тестере
	Подесите подмазивање ланца

Сигурносни и заштитни уређаји



Пажња - опасност од повреда!

Сигурносни и заштитни уређаји не смеју да се стављају ван снаге!



Пажња - опасност од повреда!

Јединица мотора не сме да се покреће без наставка (сечива, калема нити, обрезивача грана или макама за живу ограду). Употребљавајте само насадне алате приложене оригиналном уређају.

Заустављање у нужди

У случају нужде преклопите прекидач за паљење на "STOP".

Штитник за заштиту од удара камења

Штити корисника од одбачених предмета. Интегрисани резач нити скраћује резну нит за време рада на дозвољену дужину.

Раздвојена осовина

Преко раздвојене осовине можете да једноставно саставите јединицу мотора и наставке, раставите их након кошње и складиштите уз добро искориштавање простора.

Преко раздвојене осовине учвршћују се наставци.

Сврисходна употреба



Пажња!

Постоји опасност од повреда!

- Сврисходна употреба такође обухвата придржавање услова рада, одржавања и сервисирања које је прописао произвођач те слеђење сигурносних напомена у упутству за употребу.
- Свака употреба ван тих оквира сматра се несврисходном. Произвођач не одогуара за штете било које врсте које произлазе из тога: Ризик сноси корисник сам.
- Самовољне измене на уређају искључују одговорност произвођача за тако настале штете било које врсте.
- Уређај смеју да опремају, користе и одржавају само особе које су са тим упознате и упућене у опасности. Сервисне радове смемо да изводимо само ми одн. наше овлашћене сервисне радионице.

За сечиво / наставак калема нити вреди:

- Сечиво сме да се користи само за кошњу траве и резање грмља у приватном подручју.
- Наставак калема нити примерен је за резање траве и сличног раслиња као и травнатих рубова у приватној башти до којих не може да се досегне косачицом.
- Уређај не сме да се користи у јавним насадима, парковима, на спортским теренима или уз улице те у пољопривреди и шумарству.
- Уређај не сме да се користи за резање и уситњавање:
 - живица и грмља

- цвећа
- у смислу компоста.

За обрезивач грана вреди:

- Обрезивач грана примерен је само за резање грана на стојећим стаблима.
- Обрезивач грана не употребљавајте за резање стабала, младица или грмља.
- Обрезивач грана не употребљавајте за резање грађевинских материјала или вештачких материја.
- Обрезивач грана примерен је само за приватно коришћење у кући и башти.
- Обрезивач грана није примерен за шумарске радове (обрезивање грана у шуми).

За маказе за живу ограду вреди:

- Маказе за живу ограду намењене су само за резање грана и свежих изданака на живој огради и жбуњу у башти.
- Маказама за живу ограду за приватну башту сматрају се такви уређаји који се не примењују у јавним насадима, парковима, на спортским теренима те у пољопривреди и шумарству.
- Уређај не сме да се користи за резање траве, травнатих рубова или уситњавање у сврху компостирања.

Остали ризици

Чак и код сврисходне употребе могу упркос поштивању свих постојећих сигурносних одредби постоје остали ризици због конструкције одређене сврхом употребе.

Остали ризици могу да се минимизују уколико се придржавате "Сигурносних напомена" и "Сврисходне употребе" као и упутства за употребу уопште.

Пажња и опрез смањују ризик од повреда и оштећења.

- Овај уређај за време рада ствара електромагнетско поље. То поље може под одређеним околностима да омета активне или пасивне медицинске имплантате. Да би се смањила опасност од озбиљних повреда, препоручујемо особама са медицинским имплантатима да се пре коришћења уређаја саветују са својим лекаром и произвођачем медицинског имплантата.
- Оштећења здравља која произлазе из вибрација руку уколико се уређај употребљава одређено раздобље или се неправилно води и одржава.
- Нарушавање слуха код дуготрајнијег рада без заштите слуха.
- Опасност од опекотина код дотицаја са врућим саставним деловима.
- Опасност од тровања угљеним моноксидом код употребе уређаја у затвореним или лоше проветреним просторијама.
- Опасност од пожара.

За сечиво / наставка калема нити вреди:

- Опасност од повреда прстију и руку због посезања у укључени резни алат.
- Опасност од повреда ногу због додиривања резног алата на непрекривеном подручју.
- Одбацивање камења и земље

За обрезивач грана вреди:

- Опасност од повратног ударца код дотицаја врха водилице са чврстим предметом.
- Опасност од повреда прстију и руку алатом (ланцем пиле).
- Опасност од повреда одбациеним деловима обратка.

За маказе за живу ограду вреди:

- Опасност од повреда одбациеним деловима.
- Лом и избацивање комада ножа.

Осим тога, упркос свим предузетим превентивним мерама још могу да постоје непредвидиви остали ризици.

Преглед производа

Преглед производа (1) даје преглед уређаја. Приказана је изведба са наставком калема нити.

Преглед делова (1)

1	Бензински мотор
2	Ушица за појас за ношење
3	Блокада полуге за гас
4	Полуга за гас
5	Прекидач за паљење START/STOP
6	Рукохват
7	Учвршћење раздвојене осовине
8	Раздвојена осовина
9	Штитник
10	Резач нити
11	Поклопац калема нити са калемом нити

Упућивања на слике у сликовном делу врше се путем (бр. сл.).

(бр.сл. - бр. радног корака) упућују на радне кораке који се приказују у сликовном делу.

Технички подаци

BC 330 MT (комплет)

Бр. арт.	112942
Тип мотора	2-тактни, ваздушно хлађен
Радни обужам	32,6 cm ³
Снага	1,1 kW
Сува тежина (EN ISO 11806)	6,7 kg
Радна тежина без бензина	7,5 kg
Количина погонског горива	1,1 l
Паљење	електронско
Свећица	L8RTC
Погон	Центрифугално квачило
Ручка	Ручка „Bike“
Ниво звучне снаге (ISO 22868)	113 dB ±LpA 3 bdB
Ниво звучног притиска (ISO 22868)	102 dB
Вибрације (ISO 22867)	≤ 15 m/s ² несигурности K 2,25 m/s ²
Пречник нити	2,5 mm
Резна ширина нити	41 cm
Резна ширина сечива	24 cm
Резна ширина маказа за живу ограду	39 cm
Дужина вођице ланчане тестере	25 cm
Број обртаја мотора макс.	9.500 обр./мин
Број обртаја мотора у слободном ходу	2800 ± 150 обр./мин
Број обртаја алата (сечиво)	7.500 обр./мин
Прибор:	

сечиво	Бр. арт. 112405
Калем са нити	Бр. арт. 112406
Ланац	Бр. арт. 112972

BC 330 MT (јединица мотора)

Бр. арт.	112943
Тип мотора	2-тактни, ваздушно хлађен
Радни обужам	32,6 cm ³
Снага	0,9 kW
Сува тежина (EN ISO 11806)	5,2 kg
Радна тежина без бензина	6,2 kg
Количина погонског горива	1,1 l
Паљење	електронско
Свећица	L8RTC
Погон	Центрифугално квачило
Ниво звучне снаге (ISO 22868)	113 dB ±LpA 3 bdB
Ниво звучног притиска (ISO 22868)	102 dB
Број обртаја мотора макс.	9.500 обр./мин
Број обртаја мотора у слободном ходу	2800 ± 150 обр./мин
Број обртаја алата (сечиво)	7.500 обр./мин

Сигурносне напомене



Пажња

Придржавајте се следећих напомена да себе и друге заштитите од могућих повреда.

Због тога пре пуштања овог производа у погон прочитајте и поштујте следеће напомене и прописе о спречавању несрећа Вашег стручног удружења одн. сигурносне одредбе које важе у појединој земљи да бисте себе и друге заштитили од могућих повреда.

- Сигурносне напомене проследите свим особама које раде са машином.
- Добро сачувајте ове сигурносне напомене.
- Оправке на сигурносном искључењу смеју да изводе произвођач одн. фирме које је он овластио.
- Пре употребе се помоћу оригиналног упутства за употребу упознајте са уређајем.
- Уређај не користите у сврхе за које није намењен (види Сврсисходна употреба).
- Будите пажњиви. Пазите на оно шта радите. Приликом рада поступајте разумно. Уређај не употребљавајте ако сте уморни или под утицајем дрога, алкохола или лекова. Тренутак непажње приликом употребе уређаја може да доведе до озбиљних повреда.
- Деца и особе млађе од 18 година као и особе које нису упознате са упутством не смеју да опслужују уређај.
- Децу, људе и животиње удаљите из Вашег радног простра (мин. растојање 15 м).
- Не дозволите другим особама, посебно деци, да додирјују алат или мотор.
- Употреба машине треба да се избегава ако се у близини налазе људи те пре свега деца.

Лична заштитна опрема

Никада не радите без одговарајуће заштитне опреме:

- не носите широку одећу или накит јер их могу да захвате покретљиви делови
- мреже за косу код дугачке косе
- испитаног заштитног шлема у ситуацијама код којих мора да се рачуна са повредама главе.
- штитника за лице
- заштите за слух
- заштитне јакне са сигналном бојом
- панталона и рукавица са заштитом од порезотина
- неклизеће чизме (сигурносне ципеле) са заштитом од порезотина и заштитном капом за прсте
- ватрогасним апаратом и лопатом (за време рада могу да се појаве варнице)
- материјал за прву помоћ
- по потреби мобилни телефон

Сигурносне напомене – Пре рада

Пре пуштања у погон и редовно за време рада спроводите следеће провере. Придржавајте се одговарајућих поглавља у оригиналном упутству за употребу:

- Да ли је уређај монтиран у целости и у складу са прописима?
- Да ли се уређај налази у добром и безбедном стању?
- Да ли су рукохвати чисти и суви?
- Пре почетка рада побрините се:
 - да се у подручју рада не задржавају дурге особе, деца или животиње
 - да је за Вас обезбеђено узмицање без запрека
 - да је подручје ногу слободно од свих страних тела, грмља и грана.
 - да је обезбеђено сигурно упориште.
- Да ли је радно место слободно од опасности од спотицања? Држите своје подручје рада уредним! Неред може да за последицу има несреће - опасност од спотицања!
- Водите рачуна о утицајима околине:
 - Никада не радите уз недовољну осветљеност (нпр. по магли, киши, снегу или за време сумрака). У подручју пада више не можете да препознате појединости – опасност од несреће!
 - Уређај не употребљавајте у близини запаљивих течности или гасова - опасност од пожара!
 - Корисник је одговоран за несреће или опасности који се појављују према другим особама или њиховој својини.

Сигурносне напомене - Опслуживање

- Никада не радите једном руком. Уређај увек чврсто држите са обе руке.
- Никада не радите
 - са испруженим рукама
 - на тешко доступним местима
 - изнад висине рамена – стојећи на мердевинама, радној платформи или на стаблу.
- Радите на храпавој и равној подлози. Избегавајте ненормалан положај тела. Побрините се за безбедно упориште и увек одржавајте равнотежу.
- Код станки у раду искључите уређај и одложите га тако да се нико не може да угрози. Уређај обезбедите од неовлашћеног приступа.

Сигурносне напомене – За време рада

- Не радите сами. Увек одржавајте звучни и визуални контакт са другим особама да би Вам се у случају нужде одмах могла да пружи помоћ.
- У случају претеће опасности или нужде одмах зауставите мотор.
- Уређај никада не остављајте да ради без надзора.
- Уређај ствара штетне материје! Никада га не остављајте да ради у затвореним или лоше проветреним просторијама. Побрините се за довољну измену ваздуха када радите у удолинама, јарцима или суженој околини. Постоји опасност од отровања угљеним моноксидом или од гушења.
- Одмах завршите са радом ако се појаве телесне тегобе (нпр. главобоља, вртоглавица, мучнина, итд.) - Постоји повећана опасност од несрећа!
- Не преоптерећујте машину! Радићете боље и безбедније у наведеном подручју снаге.
- Одредите одморе за време рада да би машина могла да се охлади.
- Врући уређај не одлажите у суву траву или на запаљиве предмете.
- Никада не обухватајте пригушивач и мотор док уређај ради или кратко након што се зауставио. Опасност од опекотина!

Вибрације

Уколико се особе са сметњама у крвотоку пречесто изложе вибрацијама, могу да се појаве оштећења на нервном систему или крвним судовима.

Вибрације можете да смањите:

- снажним, топлим радним рукавицама
- скраћивањем времена рада (одредите више дугачких пауза)

Отиђите лекару ако Вам натекну прсти, не осећате се добро или не осећате прсте.

Опште сигурносне напомене

- Пажљиво одржавајте уређај:
 - Следите прописе о одржавању и напомене за замену алата.
 - Држите ручке сувим и слободним од смоле, уља и масти.
- Монтирајте само резне алате предвиђене за уређај. Употреба других алата и другог прибора може за Вас да значи опасност од повреда.
- Проверите евентуална оштећења машине:
 - Пре даљње употребе уређаја заштитни уређаји морају да се пажљиво прегледају са обзиром на несметано и сврсисходно функционисање. Уређајем радите само са комплетним и правилно постављеним заштитним уређајима, а на уређају не мењајте ништа што би могло да угрози сигурност.
 - Проверите да ли покретљиви делови отимално функционишу и да нису заглављени или делови оштећени. Сви делови морају да буду правилно монтирани и сви услови испуњени да би се обезбедио несметан рад.
 - Оштећене заштитне уређаје и делове мора стручно да поправи или замени призната сервисна радионица уколико у упутству за употребу није другачије наведено.
 - Оштећене или нечитљиве сигурносне налепнице треба да се замене.
- Не остављајте алат утакнут! Пре укључивања увек проверите да ли су одстрањени сви алати.
- Некоришћене уређаје чувајте на сувом, затвореном месту ван дохвата деце.
- Не предузимајте на уређају никакве друге оправке сем оних у поглављу "Одржавање", него се директно обратите произвођачу одн. надлежној сервисној служби.
- Оправке на уређају смеју да изведе произвођач одн. нека од његових сервисних радионица.
- Употребљавајте само оригиналне резервне делове, делове прибора и посебне делове прибора. Употребом других резервних делова и другог прибора може да дође до несрећа за корисника. Произвођач не одговара за штете које произлазе из тога.

Сигурносне напомене за сечива / наставка калема нити

- Пре резања одстраните сва страна тела (нпр. камење, гране, жицу, итд.). За време рада пазите на остала страна тела.
- Пре укључивања уређаја пазите на то да резни алат не додирује тло.
- Пре укључивања уређаја обратите пажњу на то да Ваше ноге и руке буду на сигурном растојању од резног алата.
- Са резањем почните тек када резни алат постигне пуни број обртаја.
- Са укљученим резним алатом никада не додирујте чврсте предмете (камење, дебла).
- Резни алат након искључивања још се обрће неко време! Не кочите га руком.
- Искључите уређај и извучите утикач свећице код:
 - дотицаја уређаја са камењем, ексерима или сличним страним телима
 - радовима на поправљању
 - радовима на одржавању и чишћењу
 - отклањању сметњи
 - транспорту и складиштењу
 - замени резног алата
 - напуштању машине (такође код краткотрајног прекида)

Сигурносне напомене за обрезивач грана

- Ко ради са обрезивачем грана, мора да докаже одговарајућу оспособљеност за предвиђену употребу и буде упознат са употребом обрезивача и личном заштитном опремом.
- Употребљавајте само примерену комбинацију вођица и ланаца тестере према опису у поглављу "Технички подаци". Неправилне комбинације повећавају опасност од повратног ударца!
- Да ли је резервоар за уље (подмазивање ланца) напуњен? Редовито проверавајте ниво уља. Уље за ланац тестере одмах допуните да ланац тестере не би радио на суво.
- Да ли је ланац тестере правилно напет? Придржавајте се тачака у поглављу "Напињање ланца тестере".
- Да ли је ланац тестере правилно наоштрен? Употребљавајте само добро наоштрене ланце тестере јер тупи ланци тестере не само да повећавају опасност од повратног ударца, него и оптерећују мотор.
- Не употребљавајте напукнуте ланце тестере или такве који су променили свој облик.
- Код укључивања обрезивач грана треба да се сигурно подупре и чврсто држи. Ланац и вођица морају да стоје слободно.

- Са резањем почните тек када ланац тестере постигне пуни број обртаја.
- Не покушавајте погађати већ постојећи рез.
- Обрезивач грана не употребљавајте за подизање или померање дрвета.
- Расцепљено дрво режите са опрезом. Постоји опасност од повреда због повучених комада дрвета.
- Обрезивач употребљавајте само уз безбедно упориште.
- Редовно мењајте радни положај да би избегли једнострану положај при раду.
- Обратите пажњу на то да дрво буде слободно од страних тела (ексера, итд.).
- На крају реза будите опрезни. Чиме обрезивач изађе из дрвета, мења се сила тежа. Постоји опасност од несрећа за ноге и стопала.
- Одстраните обрезивач из реза само уз укључени ланац тестере.
- Уколико се ланац тестере заглави у дрвету, одмах искључите уређај. Употребите клин да поново ослободите вођицу.
- Са укљученим ланцем тестере никада не додирујте жичане ограде или тло.
- Код радних пауза обрезивач треба да се обезбеди (постављање штитника ланца) и одложи тако да се нико не угрози. Обезбедите обрезивач од неовлашћеног приступа.
- Искључите уређај и извуците утикач свећице код:
 - дотицаја обрезивача грана са камењем, ексерима или сличним страним телима Одмах проверите ланац и вођицу
 - радовима на поправљању
 - радовима на одржавању и чишћењу
 - отклањању сметњи
 - транспорта
 - додатног напињања ланца
 - замене ланца
 - напуштању машине (такође код краткотрајног прекида)

Сигурносне напомене за маказе за живу ограду

- Обавезно одстраните страна тела из живе ограде (нпр. жицу) јер могу да оштете резни уређај маказа за живу ограду.
- Будите орпезни код надземних струјних водова.
- Држите руке и ноге дање од резног уређаја ако се крећу.
- Маказе за живу ограду не употребљавајте за подизање или одгртање комада дрвета или осталих предмета.
- Уколико пустите полугу за гас, резни уређај још ради неко време (ефекат слободног хода).
- Почните да режете са укљученим резним уређајем.

- Не употребљавајте тупи, сломљени или оштећени резни уређај.
- Са укљученим резним уређајем никада не додирујте жичане ограде или тло.
- Искључите мотор и пустите да се машина заустави ако
 - резни уређај додирује страну тела.
 - се појачају радни звукови.
 - машина неуобичајено јако вибрира. Тада утикач свећице скините са свећице и предузмите следеће мере:
 - проверите оштећења машине;
 - проверите лабаве делове и причврстите их;
 - замените оштећене делове истовредним деловима или их дајте поправити.
- Искључите мотор и извуците утикач свећице
 - за одстрањивање заглављеног резног материјала
 - за отклањање сметњи
 - код радних пауза
 - пре напуштања маказа за живу ограду

Монтажа



Пажња

Уређајем сме да се ради тек када је у потпуности монтиран.

Јединица мотора

Монтажа ручке

1. Поставите доњи део ручке на гумену манжетну на цеви осовине јединице мотора (5).
2. Поставите ручку на доњи део ручке и причврстите оба дела завртњима, подложним плочицама и еластичним прстеновима.

Сечиво

Монтажа штитника

1. Положите металне листиће (6-2) под штитник (6-3).
2. Фиксирајте их са 4 завртња (6-1) на раздвојену осовину.



Нож интегрисан у штитнику (резач нити) аутоматски реже нит на оптималну дужину.

Монтажа сечива

1. Демонтирајте мању заштиту од порезотина на штитнику.
2. Извуците расцепку (8-8) и одстраните прирубницу (8-5).
3. Положите сечиво (8-4) на диск носача (8-2) тако да проврт сечива лежи тачно на водећем кругу диска носача.
4. Прирубницу (5) натканите на сечиво тако да пљосната страна показује према сечиву.
5. Притегните причврсну навртку (7) на трну за вођење погонског вратила (1). У ту сврху утакните имбус кључ (3) у за то предвиђену рупу и притегните окрећући кључ улево.
6. Навртку осигурајте расцепком.
7. Мању заштиту од порезотина поново монтирајте на штитник.

Наставак калема нити

Монтажа калема нити (7)

1. Одстраните расцепку и прирубницу.
2. Утакните имбус кључ у рупу диска носача и калем нити заврните на трн за вођење погонског вратила обртањем улево.
3. Диск носача забравите имбус кључем како бисте затегнули калем нити.

Јединица мотора

Подешавање раменог појаса



Пажња

За време рада увек користите рамени појас. Рамени појас закачите тек након покретања мотора у слободном ходу.

1. Рамени појас најпре пребаците преко левог рамена.
2. Заквачите запорну куку у ушицу (1-2).
3. Дужину раменог појаса проверите са неколико закретних кретњи без покретања мотора.
 - Наставак калема нити или сечиво морају да се крећу паралелно уз тло.

Комплет

Монтажа раздвојене осовине

1. Попустите сигурносну навртку (9-1) и незнатно извуците расцепку (9-2).
2. Доњу раздвојену осовину са штитником утакните у горњу раздвојену осовину - уведите жлебасти спој на страни расцепке. (9-3).
3. Поново пустите расцепку (10-1) и доњу раздвојену осовину фиксирајте сигурносном навртком (10-2).

Демонтажа раздвојене осовине

1. Попустите сигурносну навртку (9-1) и незнатно извуците расцепку (9-2).
2. Извуците доњу раздвојену осовину са штитником из горње раздвојене осовине (10-3).

Multitool BC 3030 MT може да се складишти уз добро искоришћавање простора.

Монтажа продужетка раздвојене осовине на обрезивачу грана и наставак маказа за живу ограду

1. Жлебасти спој продужетка раздвојене осовине утакните у обрезивач грана или наставак маказа за живу ограду (3-1, 4-1).
2. Утакните завртањ (3-2, 4-2) у рупу и затегните га.
3. Затегните стезни завртањ (3-3, 4-3).

Натавак обрезивача грана

Монтажа вођице и ланца тестере



Пажња

Пре свих радова на вођици и ланцу тестере искључите мотор и носите заштитне рукавице.

1. Одвртите причврсну навртку (13-1) и скините поклопац (13-2).
2. Обрћите завртањ за затезање ланца (13-3) у супротном смеру казальки на сату док се клин за затезање ланца (13-4) не нађе на задњем крају навоја.
3. Уметните ланац тестере у ротациони утор за вођење вођице (14). Притом водите рачуна о правилном смеру кретања чланака ланца (16).
4. Положите вођицу. Клин за затезање ланца (15-1) мора да сеже у одговарајући проврт вођице за затезање ланца.
5. Код уградње пазите на то да чланци ланца правилно леже у утору за вођење и на ланчанику.

- Поново поставите поклопац (13-2) и руком затегните причврсну навртку (13-1).
- Затегните ланац тестере према опису у поглављу "Затезање ланца тестере"

Затезање ланца тестере

- Одвртите причврсну навртку (13-1) за макс. 1 обртај.
- Лагано подигните врх вођице и обрђите завртањ за затезање ланца (13-3) у смеру казаљки на сату док се не постигне правилна затегнутост ланца.
- Ланац тестере је правилно затегнут ако у средини вођице може да се подигне за око 3 - 4 мм (16).
- Обрђите завртањ за затезање ланца у супротном смеру казаљки на сату уколико је ланац тестере прејако напет.
- Проверите да ли чланци ланца правилно леже у водећем утору вођице.
- Поново чврсто затегните причврсне навртке.

Наставак маказа за живу ограду

Нагиб наставка маказа за живу ограду може да се подеси за оптималну употребу.

- Попусите полуку за подешавање (11-1).
- Нагните уређај у жељени положај.
- Затегните полуку за подешавање.
- Пре рада скините заштитне вођице (12).

Гориво и погонска средства

Сигурносне напомене

УПОЗОРЕЊЕ - Опасност од пожара!

Бензин је високо запаљив!

ОПРЕЗ - Опасност од тровања!

Никада не пуштајте да мотор ради у затвореним просторијама!

- Побрините се да из мотора, резервоара или водова горива не излази гориво
- Бензин мешајте и чувајте само у за то предвиђеним посудама.
- Гориво точите само на отвореном
- Код точења горива не пушите
- Запушач резервоара не отварајте ако мотор ради или је врућ
- Замените оштећени резервоар или запушач резервоара.
- Увек чврсто затворите поклопац резервоара

- Уколико је бензин исцурео:
 - Не покрећите мотор
 - Избегавајте покушаје паљења
 - Очистите уређај
 - Пустите да остатак горива исхлапи

Прављење мешавине горива

 Употребљавајте само гориво у омеру 25:1. Препоручује се употреба горива са ниским садржајем био-етанола < 5%.

- Бензин и 2-тактно уље познате марке успите у одговарајућу посуду према табели.
- Оба дела добро промешајте.

Омери мешања горива

Поступак мешања	Бензин	Уље за мешање
25 делова бензина	1 l	40 ml
1 део	3 l	120 ml
2-тактно уље за мешање	5 l	200 ml

Пуштање у погон

ПАЖЊА!

Пре пуштања у погон увек спроведите визуелну контролу.

Појам резни алат обухвата лист ножа, калем нити, ланац тестере као и ножеве маказа за живу ограду.

- Уређај не сме да се користи са лабавим, оштећеним или истрошеним резним алатом и/или причврсним деловима!
- Појас за ношење обесите око левог рамена па га закачите за ушицу појаса на јединици мотора (1-2)
- Заузмите сигурно упориште.
- Сечиво увек покрећите са штитником
- Придржавајте се локално специфичних одредаба за времена рада
- Увек се придржавајте приложеног упутства за употребу произвођача мотора
- Резни алат пре употребе проверите са обзиром на оштећења или напуклине, оштећене или истрошене делове по потреби замените оригиналним резервним деловима

Покретање мотора



ОПРЕЗ - Опасност од тровања!

Никада не пуштајте да мотор ради у затвореним просторијама!



Резну нит пре покретања скратите на 13 цм да не преоптеретите мотор.

Степени покретача (подешавање чока):



Хладни старт



ПАЖЊА - Опасност од повратног ударца!

Уже покретача увек извлачите равно. Не пуштајте да се нагло врати назад.

1. Поставите прекидач СТАРТ/СТОП (19-4) на START.
2. Утисните блокаду полуге гаса (19-5) и истовремено активирајте полуку гаса (19-6).
3. Поставите полуку чока (19-1) на положај СНОКЕ.
4. Више пута (10x) снажно притисните пумпу за гориво (19-3) док се у усисној пумпи не појави бензин/пена.
5. Уже за покретање (19-2) повлачите полако док не осетите отпор па га затим наставите да повлачите брзо и снажно. Уже за покретање не извучите до краја и ручку покретача полако водите назад да се уже за покретање правилно намота.
6. Тај поступак понављајте док се мотор чујно и краткотрајно не упали.
7. Поставите полуку чока на положај RUN чим се мотор упали.
8. Уже покретача повлачите док мотор не проради.
9. Уколико мотор не проради, поновите кораке 1-8.
10. Уколико пустите полуку гаса, мотор ради у слободном ходу.

Топли старт

1. Поставите прекидач за паљење на START.
2. Поставите полуку чока на RUN.
3. Забравите полуку гаса као у поглављу "Хладни старт".
4. Уже покретача брзо повуците највише 6x након чега ће да проради мотор. Полуку за гас држите потпуно притиснуту док мотор не почне мирно да ради.

■ Мотор није прорадио:

- Поставите полуку чока на положај RUN
- Повуците уже покретача 5x

■ Мотор поново није прорадио:

- Причекајте 5 минута и затим пробајте још једном са полугом гаса притиснутом до краја



Придржавајте се поглавља "Помоћ у случају сметњи".

Искључивање мотора

1. Отпустите полуку за гас и пустите да мотор ради у слободном ходу.
2. Преклопите прекидач за паљење на STOP.



ПАЖЊА!

Мотор након искључивања још ради неко време - опасност од повреда!

Опслуживање

Нека мотор за време шишања и резања увек ради у горњем подручју броја обртаја

Сигурносне напомене



ПАЖЊА!

Обавезно се придржавајте сигурносних и упозоравајућих напомена у овој документацији и на уређају!

- Носите одговарајућу радну одећу
- Приликом рада пазите на сигурно упориште
- Уређај увек опслужујте обим рукама
- Тело и одећу држите даље од резног алата
- Удаљите трећа лица из подручја опасности
- Наставак калема нити никада не држите изнад висине колена ако је уређај укључен
- Код кошње на падини увек стојте испод резног алата
- Никада не радите на глатком, клизавом брегу или падини.
- Уређај никада не употребљавајте у близини лако запаљивих течности или гасова. Опасност од експлозије и / или пожара!
- Након контакта са страним телом:
 - Искључите мотор.
 - Проверите оштећења уређаја.
- Особе које нису упознате са шишачем траве руковање требају да извежбају код искљученог мотора.

Рад са сечивом

Избегавајте повратни ударац



ПАЖЊА!

Опасност од повреда због неконтролисаног повратног ударца!

Уколико се додирну чврсти предмети (стабла, гране, камење или слично), код рада са металним сечивима може да дође до повратног ударца целог уређаја или до наглог повлачења према напред.

Тај повратни ударац нагло се појављује без упозорења и може да доведе до губитка контроле над уређајем и угрози корисника као и остале присутне особе. Посебна опасност прети у тешко видљивим подручјима и густом раслињу.

- Уређај приликом рада увек сигурно и чврсто држите обим рукама.
- Водите рачуна о сигурном упоришту. Држите ноге удобно раширене и увек рачунајте на могући повратни ударац.
- Не прецењујте се и приликом рада увек одржавајте равнотежу.
- Пре почетка резања сечиво треба да постигне пун радни број обртаја.

Код слободног резања могу да се одбацују камење и отпадни материјал те доведу до тешких повреда. Пазите на то да је штитник безбедно монтиран. Уколико се ротациони делови (сечива) неправилно причврсте, то може да доведе до тешких несрећа. Пре почетка рада проверите затегнутост сечива.

Кошња

- Уређај лагано нагните према напред и померајте га примереном и равномерном брзином с десна улево. Тако ће одрезани материјал падати на већ покошену површину.
- Вишу траву и гушће раслиње режите постепено. У ту сврху најпре горњи део материјала који режете скратите померањем уређаја удесно. Затим уређај водите у сурпотном смеру улево и покосите доњи део.
- Код радова на падини напредујте у пругама. Покосите једну пругу паралелно уз падину, затим се вратите преко покошеног подручја и покосите следећу пругу.
- Прилагодите број обртаја мотора и дубину резања појединим условима. Уколико је обртање мотора премало, у резни алат може да се захвати или заглави грмље.

- Уколико се у резном алату захвати трава, грање или други предмети или уређај неуобичајено вибрира, одмах искључите мотор и проверите уређај.
- Блокирани угаони преносник може да доведе до оштећења спојнице.
- Заглављени одрезани материјал никада не отклањајте код укљученог сечива. Због тога сачекајте док се сечиво не заустави.
- Уколико је сечиво тупо, пукнуто или савијено, замените га са оригиналним резервним делом.

Рад са калемом нити

Шишање

- Уређај лагано нагните према напред и померајте га примереном и равномерном брзином с лева удесно.
- Најбоље резултате резања добићете ако режете суву траву.
- Резну нит никада не водите директно дуж зидова и камених плоча јер се резна нит иначе прејако троши.
- Вишу траву и гушће раслиње режите постепено да се калем нити не запуши.
- Прилагодите број обртаја мотора и дубину резања појединим условима. Уколико је обртање мотора премало, у резни алат може да се захвати или заглави грмље.
- Уколико се у резном алату захвати трава, грање или други предмети или уређај неуобичајено вибрира, одмах искључите мотор и проверите уређај.
- Блокирани угаони преносник може да доведе до оштећења спојнице.
- Резна нит се након искључивања наставка калема нити још окреће неко време. Због тога пре поновног укључивања уређаја сачекајте док се нит не заустави.
- Уколико је калем нити празан, замените га оригиналним калемом нити.

Продуживање резне нити

1. Пустите да мотор ради под пуним гасом и калемом нити додирните тло.
 - Нит се аутоматски продужује.



Нож (резац нити) на штитнику скраћује нит на дозвољену дужину.

Радови са орезивачем грана

Код рада са тестером орезивача грана услед неправилне примене може да дође до повратног ударац тестере. Да бисте то избегли:

- Орезивач грана увек чврсто држите обим рукама.
- Резање започните само са укљученим ланцем тестере.
- Због боље контроле режите са доњим рубом вођице. При томе орезивач грана увек поставите што равније.
- Никада не режите врхом вођице.
- Резање са горњим рубом може да произведе повратни ударац тестере ако се ланац тестере заглави или удари о чврсти предмет у дрвету.
- Радите само са правилно наоштреним и напетим ланцем тестере.

Контрола напетости ланца

- Често контролишите напетост ланца јер се нови ланци тестере издужују.
- У хладном стању ланац тестере мора да належе на доњу страну вођице, а такође се мора дати да провуче руком.
- Код радне температуре ланац тестере се продужује и овеси.



ПАЖЊА!

Погонски чланци ланца тестере не смеју да стрше из жлеба на доњој страни вођице – ланац тестере би иначе могао да искочи. Ланац тестере додатно затегните.



Вођица: За избегавање једностраног трошења вођицу обрните код сваке замене ланца.

1. За контролу ланац тестере незнатно провучите руком да би правилно лежао на ланчанику и у вођици.



Ланац тестере је правилно затегнут ако се у средини вођице може да подигне за око 3-4 мм и лагано провуче руком.

2. У случају потребе додатно затегните ланац тестере, погледајте поглавље Затезање ланца тестере.

Радови са маказама за живу ограду

- Маказе за живу ограду поставите у жељени нагиб.
- Максималан пречник реза је зависан од врсте дрвета, старости, садржају влаге и тврдоћи дрвета. Због тога веома дебеле гране пре резања живе ограде скратите маказама за обрезивање грана на одговарајућу дужину.
- Маказе за живу ограду могу да се због својих двостраних ножева воде напред и назад или осцилаторним кретњама са једне стране на другу.
- Најпре режите стране живе ограде, а тек затим горњи руб.
- Живу ограду режите одоздо према горе.
- Живу ограду режите у облику трапеза. То спречава сушење доњег подручја живе ограде због недостатка светла.
- Напните узицу за усмеравање преко дужине живе ограде ако горњи руб живе ограде желите да равномерно подупрете.



ПАЖЊА!

Употребљавајте само оригинална сечива и прибор!

Неоригинални делови могу да доведу до повреда и функционалних сметњи на уређају!

Одржавања и нега



ОПРЕЗ!

Опасност од повреда због обртања резних алата!

- Контролне каблове подешавајте само код искљученог мотора.
- Функцију проверавајте само код лежеће косе.

Чишћење штитника

1. Искључите уређај.
2. Покошене остатке опрезно одстраните одвијачем или сличним.



Штитник чистите редовито да бисте избегли прегревавање распорног вратила.

Јединица мотора

Чишћење филтера за ваздух



ПАЖЊА!

Уређај никада не покрећите без филтера за ваздух. Филтер за ваздух чистите редовито. Замените оштећени филтер.

1. Одстраните звездасти завртањ, скините поклопац и извадите филтер за ваздух (20).
2. Филтер за ваздух чистите сапуном и водом. Не користите бензин!
3. Пустите да се филтер за ваздух осуши.
4. Филтер за ваздух уградите у обрнутом редоследу.

Замена филтера за гориво



ПАЖЊА!

Уређај никада не покрећите без филтера за гориво. Последица могу да буду тешка оштећења мотора.

1. У потупности скините поклопац резервоара.
2. Присутно гориво испразните у одговарајућу посуду.
3. Филтер помоћу жичане куке извуците из резервоара.
4. Филтер скините обртањем.
5. Замените филтер.

Подешавање расплињача

Расплињач је оптимално подешен у фабрици.

Замена свећице

Размак електрода свећице (21) = 0,635 mm [0.025"].

1. Свећицу затегните са обртним моментом од 12-15 Nm.
2. Поставите утикач свећице на свећицу.

Наставак калема нити

Замена калема нити

1. Притисните оба засуна на поклопцу калема нити и скините поклопац калема нити (22).
2. Одстраните калем нити из поклопца калема нити.
3. Одстраните прљавштину и остатке траве.
4. Уметните крајеве резних нити новог калема нити у за то предвиђене отворе у поклопцу калема нити.

5. Уметните калем нити са опругом у поклопац калема нити. Пазите на то да се резне нити не заглаве и извуците их око 9 цм из калема.
6. Поставите поклопац калема нити на калем нити. Избочине на поклопцу калема нити морају да леже изнад засуна. Потискујте поклопац калема нити док не ускочи у лежиште.

Замена резача нити

1. Одвртните завртње и извадите стари резач нити (23).
2. Завртните нови резач нити.
3. Завртње не затежите превише.

Оштрење резача нити

1. Одвојите резач нити од штитника.
2. Причврстите резач нити у шкрип и наоштрите га плъоснатом турпијом. Турпију померајте само у једном смеру!

Натавак обрезивача грана

Пуњење уља за ланац тестере

Резервоар уља обрезивача грана не испоручује се са уљем за ланац тестере.



Обрезивач грана не покрећите без подмазивања ланца!

Употреба без уља за ланац тестере доводи до оштећења ланца тестере и вођице.

Животни век и снага резања ланца зависи од оптималног подмазивања. За време рада ланац тестере аутоматски се прска уљем.

Положите обрезивач грана на прикладну подлогу.

1. Одвртните запушач (17-1).
2. Напуните резервоар уља са биолошки разградивим уљем за ланац тестере. За лакше пуњење употребљавајте левак. Приликом пуњења водите рачуна о томе да у резервоар уља не доспе прљавштина.
3. Поново завртните запушач.
4. Никада не користите рецикловано или старо уље. У случају употребе уља које није дозвољено за ланце тестере гаси се гаранција.

Провера подмазивања ланца

Функцију аутоматског подмазивања ланца проверите тако да укључите обрезивач грана и држите га на тлу са врхом у смеру картона или папира.



не додирујте тло ланцем! Одржавајте сигурносно растојање од 20 цм.

Уколико се приликом провере појави растући траг уља, аутоматика за подмазивање ради без сметњи. Ако се упркос пуном резервоару уља не покаже траг уља,

- Очистите канал за проток уља и проврт за затезање ланца.
- Подесите подмазивање уља према опису у поглављу "Регулисање и подмазивање ланца".

Уколико до не доведе до успеха, обратите се сервисној служби.

Регулисање подмазивања ланца

Подмазивање ланца подешено је у фабрици. Зависно од врсте дрвета и техника рада количина уља може да варира и мора се исправити.

1. Подмазивање ланца регулишите преко завртња за подешавање који се налази испод уређаја.



- Обртање у супротном смеру казаљки на сату = велика количина уља (MAX)
- Обртање у смеру казаљки на сату = мала количина уља (MIN)



Подмазивање ланца подешено је правилно ако ланац тестере за време рада избацује уље.

Ланац тестере и вођица

Ланац тестере и вођица иложени су великом оптерећењу и трошењу. Одмах замените ланац тестере и вођицу ако неометано функционисање више није могуће.

Оштрење ланца тестере



Сигурно и добро можете да радите само са оштрим и чистим ланцем тестере. Оштећени или неправилно наоштрени ланци тестере повећавају опасност од повратног ударца!

Ланац тестере мора да се наоштри ако

- се уместо пиљевине избацује само дрвена прашина
- се обрезивач грана за време резања мора да потискује кроз дрво.

За неискусног корисника: Нека ланац тестере наоштри стручњак/сервисна служба.

Уколико ланац тестере оштрите сами, водите рачуна о следећим вредностима и употребљавајте приложу округлу турпију (додатни посебни прибор можете да добијете у стручној трговини).

Тип ланца тестере	Oregon 91 P0
Округла турпија	Ø 5,5 mm (7/32")
Растојање ограничивача дубине T	0,64 mm (.025")
Угао оштрења α	25°
Предњи угао β	60°
Дужина зуба тестере a	мин. 3 мм



Приликом оштрења скините мало материјала!

За оштрење вашег ланца тестере препоручујемо уређај за оштрење ланца

Очистите вођицу (16)

- Редовито контролишите и чистите отворе за излаз уља на вођици и утору вођице.
- Гребене који су се створили одстраните пљоснатом турпијом.
- Обрните вођицу након сваке замене/оштрења ланца да бисте избегли једнострано трошење.



Одмах замените оштећену вођицу!

Ланчаник

Оптерећење ланчаника је посебно велико. Редовито проверавајте истрошеност или оштећења зуба ланчаника.

Ланчаник у учвршћење вођице очистите четком.



Истрошени или оштећени ланчаник смањује животни век ланца тестере па због тога треба да га одмах замени сервисна служба.

Наставак маказа за живу ограду



Након сваке употребе проверите истрошеност маказа за живу ограду, посебно клизни зазор резног уређаја.

Подешавање резног уређаја

Клизни зазор подесите ако

- се резни материјал заглави између ножева,
- се зазор повећао због нормалног трошења резног уређаја након дуге употребе.

Да постигнете добре резултате резања, клизни зазор између оштрица и вођице мора да буде правилно подешен.

1. Одвртите завртке на горњој страни резног уређаја (11-2).
2. Лагано завртите завртке на доњој страни (11-3) (пре тога их евентуално незнатно одвртите).
3. Завртите завртке за четвртину до половицу обртаја у супротном смеру казаљки на сату.
4. Чврсто држите завртке одвијачем и затегните навртке.
Клизни зазор правилно је подешен ако се подлошка испод главе завртња може још лагано руком померати тамо и амо.
5. Подмажите резни уређај еколошким мазивом.



Премали клизни зазор доводи до јаког развоја тоpline те тиме до оштећења на уређају.

Подмазивање закретне главе

Закретна глава треба да се сваких 20 радних сати на три мазалице (18) подмаже са еколошким мазивом.

Чишћење



Након сваке употребе пажљиво очистите уређај да се сачува несметано функционисање.

- Редовито чистите све покретне делове.
- Кућиште чистите меканом четком или сувом крпом.
- Уређај не чистите течном водом или чистачима под високим притиском.
- За пластичне делове не употребљавајте раствараче (бензин, алкохол, итд.) јер они могу да оштете пластичне делове.
- Држите ручке слободним од смоле, уља и масти. Не смеју да се користе вода, растварачи и средства за полирање.
- Водите рачуна о томе да вентилациони утори за хлађење мотора буду слободни (опасност од прегревања).

Складиштење



ОПРЕЗ -

Опасност од пожара и експлозије!

Уређај не складиштите испред отвореног пламена или извора тоpline.



ОПРЕЗ -

Опасност од пожара и експлозије!

Машину са уливеним горивом не чувајте у зградама у којима бензинска испарења могу да дођу у дотицај са отвореним пламеном или варницама!

- Пре дужег складиштења (током зиме) испразните резервоар за бензин
 - Резервоар за бензин празните само на отвореном
 - Пустите да се мотор пре складиштења охлади
1. Испразните резервоар за гориво.
 2. Покрените мотор и пустите га да ради у слободном ходу док се не заустави.
 3. Пустите да се мотор охлади.
 4. Одвртите свежњицу кључем за свежицу.
 5. У простор за изгарање улијте једну чајну кашичицу 2-тактног уља.
 6. За расподелу уља у унутрашњости мотора више пута лагано повуците уже покретача.
 7. Поново увртите свежицу.
 8. Уређај темељито очистите и одржавајте.
 9. Уређај чувајте на хладном, сувом месту

Поновно пуштање у погон

1. Одстраните свећицу.
2. Уже покретача брзо повуците до краја да преостало уље одстраните из коморе за изгарање.
3. Очистите свећицу, проверите растојање електрода, по потреби замените.
4. Припремите уређај за употребу.
5. Напуните резервар правилном мешавином горива и уља.

Одлагање



Истрошене уређаје не одлажите кроз кућни отпад!

Амбалажа, уређај и прибор су израђени од материјала који су погодни за рецикловање па треба да се одложе на одговарајући начин.

Помоћ у случају сметњи

Наставак једнице мотора

СМЕТЊА	МОГУЋИ УЗРОК	РЕШЕЊЕ
Мотор се не покреће	Неправилан ток покретања	Придржавајте се упутства за употребу
Мотор се покреће али не наставља да ради	Криви положај полуге на чоку	Поставите полуку на RUN
	Запрљана, криво подешена или неправилна свећица	Очистите / подесите или замените свећицу
	Запрљани филтер за гориво	Замените филтер
Мотор се покреће али не ради са пуном снагом.	Криви положај полуге на чоку	Поставите полуку на RUN
	Запрљани филтер за ваздух	Очистите или замените филтер
Мотор ради нестабилно	Запрљана, криво подешена или неправилна свећица	Очистите / подесите или замените свећицу
Превише дима	Неправилна мешавина горива	Употребите правилну мешавину горива (омер 25:1)

Натавак обрезавача грана

СМЕТЊА	МОГУЋИ УЗРОК	РЕШЕЊЕ
Нема подмазивања ланца	Резервоар уља празан Вођица запрљана	Проверите резервоар уља / напуните уље ланца за тестеру Очистите отворе за излаз уља / канал за проток уља / утор за вођење уља
Мотор не ради	Проверите резервоар уља / напуните уље ланца за тестеру	Одбравите кочницу ланца

Наставак маказа за живу ограду

СМЕТЊА	МОГУЋИ УЗРОК	РЕШЕЊЕ
Уређај ради са прекидима	Прекидач за укључивање/ искључивање покварен Интерна грешка	Потражите AL-KO сервисну радионицу
Мотор се покреће али не ради са пуном снагом	Интерна грешка	Потражите AL-KO сервисну радионицу
Ножеви постају врући	Недостатак подмазивања	Лагано науљите ножеве
	Ножеви тупи	Потражите AL-KO сервисну радионицу
	Урези у ножу	Потражите AL-KO сервисну радионицу



Код сметњи које нису наведене у овој табели или које не можете да уклоните сами обратите се нашој надлежној сервисној служби.

Изјава ЕЗ о конформитету

SRB

Овиме изјављујемо да овај производ у изведби коју смо ставили у промет удовољава захтеве усклађених директива ЕЗ, сигурносних стандарда ЕЗ и стандарда специфичних за производ.

Производ Multitool	Произвођач AL-KO Geräte GmbH Ichenhauser Str. 14 89359 KOETZ DEUTSCHLAND	Овлашћена особа Anton Eberle Ichenhauser Str. 14 89359 KOETZ DEUTSCHLAND
Серијски број G2302305		
Тип BC 330 MT	Директиве ЕЗ 2006/42/E3 2004/108/E3 2000/14/E3 2002/88/E3	Усклађене норме EN ISO 11806/1 (бензинске моторне косе / шишачи траве) EN ISO 10517:2010 (бензинске маказе за живу ограду) EN ISO 11680-1: 2011 (обрезивачи грана) EN ISO 14982/2009 (EMV)
Ниво звучне снаге измерен / гарантован BC 330 MT 116/119 dB(A)	Процена конформитета 2000 /14/E3 Прилог V	

Именовано место

TÜV Rheinland Product Safety GmbH
идентификациони број 0197
Am Grauen Stein
51105 Köln
Germany
Потврда ЕЗ о испитивању узорка:
бр. VM 50034826 0001

Кец, 2013-01-24



Антонио Де Филипо, управни директор

Гаранција

SRB

Евентуалне грешке у материјалу или производњи на уређају отклонићемо за време законског рока застаре права на гаранцију за недостатке према сопственом избору поправљањем или заменом. Рок застаре одређује се према праву државе у којој је уређај купљен.

Наша гаранцијска изјава важи само у случају:

- стручног руковања уређајем
- поштивања упутства за употребу
- употребе оригиналних резервних делова

Гаранција престаје да важи у случају:

- покушаја поправљања на уређају
- техничких измена на уређају
- несврисходне употребе (нпр. обртничко или комунално коришћење)

Гаранција не обухвата:

- оштећења лака која се свде на нормално трошење
- потрошне делове који су на картици резервних делова означени рамом xxx xxx (x)
- мотора са унутрашњим изгарањем – За њих важе посебне гаранцијске одредбе појединог произвођача мотора

У гаранцијском случају обратите се са овом гаранцијском изјавом и потврдом о куповини своје трговцу или најближој овлашћеној сервисној радионици. Ова гаранцијска изјава не нарушава законска права купца на гаранцију за недостатке према произвођачу.

Spis treści

Opis produktu	192
Przegląd produktu	195
Dane techniczne	195
Wskazówki dot. bezpieczeństwa	196
Montaż	199
Paliwo i materiały eksploatacyjne	201
Uruchomienie	201
Obsługa	202
Konserwacja i pielęgnacja	204
Czyszczenie	207
Przechowywanie	207
Ponowne uruchomienie	208
Utylizacja	208
Pomoc w przypadku usterek	209
Deklaracja zgodności WE	210
Gwarancja	210

Uwagi dotyczące niniejszej instrukcji

- Przed uruchomieniem urządzenia należy przeczytać niniejszą dokumentację. Jest to konieczne dla bezsterkowej pracy i bezpiecznej obsługi.
- Należy bezwzględnie stosować się do wskazówek dot. bezpieczeństwa i ostrzegawczych zawartych w niniejszej dokumentacji i umieszczonych na urządzeniu.
- Niniejsza dokumentacja stanowi nieodłączną część opisywanego produktu i w razie jego sprzedaży powinna również zostać przekazana.

Objaśnienie symboli



Uwaga!

Ścisłe stosowanie się do tych ostrzeżeń pomoże uniknąć szkód osobowych i materialnych!



Szczególne wskazówki ułatwiające zrozumienie instrukcji i obsługi.

Opis produktu

Niniejsza dokumentacja opisuje ręczną podkaszarkę z silnikiem benzynowym.

Zestaw składa się z następujących elementów:

- Zespół silnika (1) nr art. 112983
- Nasadka noża tnącego i nawoju linki (zestaw) (2) nr art. 112986
- Nasadka okrzesywarki (3) nr art. 112970
- Nasadka nożyc do żywopłotu (4) nr art. 112971





Znaczenie symboli na zespole silnika

	Uwaga!
	Przeczytać instrukcję obsługi
	Nosić okulary ochronne, kask ochronny i ochronniki słuchu
	Nosić rękawice ochronne
	Nosić obuwie ochronne
	Nie zbliżać części ciała ani odzieży do narzędzia tnącego
	Ryzyko uderzenia przez wyrzucane przedmioty
	Osoby trzecie muszą zachować odstęp od urządzenia wynoszący co najmniej 15 m



Znaczenie symboli na nasadce noża tnącego/nawoju linki

	Przeczytać instrukcję obsługi
	Nosić okulary ochronne, kask ochronny i ochronniki słuchu
	Nosić rękawice ochronne
	Nosić obuwie ochronne
	Uniemożliwić przebywanie osób trzecich w pobliżu. Bezpieczny odstęp min. 15 m
	Ryzyko uderzenia przez wyrzucane elementy
	Uważać na odbicia
	Maks. prędkość obrotowa noża tnącego 6200 min ⁻¹
	Maks. prędkość obrotowa noża tnącego 6200 min ⁻¹

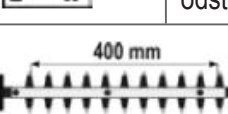
Znaczenie symboli na nożycach do żywopłotu

	Przeczytać instrukcję obsługi
	Nosić okulary ochronne, kask ochronny i ochronniki słuchu
	Nosić rękawice ochronne
	Nosić obuwie ochronne
	Nie pozwolić osobom trzecim zbliżać się do narzędzia tnącego. Bezpieczny odstęp min. 15 m
	Długość przycinania 400 mm

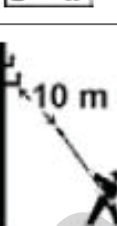
Znaczenie symboli na okrzywarce

	Przeczytać instrukcję obsługi
	Nosić okulary ochronne, kask ochronny i ochronniki słuchu
	Nosić rękawice ochronne
	Nosić obuwie ochronne
	Nie pozwolić osobom trzecim zbliżać się do narzędzia tnącego. Bezpieczny odstęp min. 15 m
	Okrzesywarki nie należy używać w pobliżu kabli oraz przewodów energetycznych i telefonicznych. Podczas pracy z okrzywarą zachowywać odstęp 10 m względem naziemnych linii elektrycznych.
	Długość prowadnicy: 310 mm
	Maks. długość przycinania 260 mm
	Olej do łańcucha tnącego
	Ustawienie smarowania łańcucha

Urządzenia zabezpieczające i ochronne



Uwaga – ryzyko odniesienia obrażeń!

Nie wolno dezaktywować urządzeń ochronnych i zabezpieczających!



Uwaga – ryzyko odniesienia obrażeń!

Nie wolno eksploatować zespołu silnika bez nasadki (noża tnącego, nawoju linki, okrzywarki lub nożyc do żywopłotu).
Używać wyłącznie oryginalnych nasadek narzędziowych dołączonych do urządzenia.

Wyłączenie awaryjne

W nagłym wypadku ustawić włącznik zapłonu w położeniu „STOP”.

Tarcza ochronna przeciw uderzeniom

Chroni użytkownika przed uderzeniem przez wyrzucane przedmioty. Zintegrowany odcinak linki skraca linkę tnącą w trakcie pracy na dopuszczalną długość.

Trzpień dzielony

Trzpień dzielony umożliwia łatwe zmontowanie zespołu silnika i nasadek, rozmontowanie po zakończeniu koszenia i przechowywanie tych elementów w sposób niezajmujący wiele miejsca.

Za pomocą trzpienia dzielonego mocuje się nasadki.

Użytkowanie zgodne z przeznaczeniem



Uwaga!

Występuje ryzyko odniesienia obrażeń!

- Zastosowanie zgodne z przeznaczeniem obejmuje także przestrzeganie podanych przez producenta warunków eksploatacji, konserwacji i wykonywania napraw, jak również stosowanie się do wskazówek dot. bezpieczeństwa podanych w instrukcji.
- Każde inne zastosowanie, wykraczające poza wymienione wyżej uznaje się za niezgodne z przeznaczeniem. Producent nie ponosi odpowiedzialności za wszelkiego rodzaju szkody wynikające z takiego postępowania: ryzyko ponosi wyłącznie użytkownik.
- Samowolne wprowadzenie modyfikacji do urządzenia wyklucza odpowiedzialność producenta za wszelkie powstałe w następstwie szkody.
- Urządzenie może być przezbrajane, używane i konserwowane wyłącznie przez osoby zaznajomione z jego pracą oraz poinformowane o zagrożeniach. Naprawy mogą być wykonywane wyłącznie przez naszą firmę wzgl. przez wyznaczone przez nas placówki obsługi klienta.

Dotyczy nasadki noża tnącego/nawoju linki:

- Nóż tnący może być wykorzystywany wyłącznie do koszenia trawy oraz przycinania zarośli i podszytu w zastosowaniach prywatnych.
- Nasadka nawoju linki przeznaczona jest do przycinania trawy i podobnych roślin oraz krawędzi trawników w prywatnych ogródkach przydomowych i działkowych, które nie są dostępne w przypadku użycia zwykłej kosiarki.
- Urządzenia nie wolno używać w obiektach użyteczności publicznej, parkach, obiektach sportowych, przy drogach oraz w rolnictwie i leśnictwie.

- Urządzenia nie wolno używać do przycinania i kawałkowania:
 - żywopłotów, krzaków i krzewów
 - kwiatów
 - z przeznaczeniem jako materiał kompostowy

Dotyczy okrzesywarki:

- Okrzesywarka jest odpowiednia wyłącznie do odcinania gałęzi ze stojących drzew.
- Okrzesywarki nie należy używać do ścinania drzew, pędów roślin i krzewów.
- Okrzesywarki nie należy używać do cięcia materiałów budowlanych i tworzyw sztucznych.
- Okrzesywarka nadaje się wyłącznie do użytku prywatnego w domu i na ogródkach działkowych.
- Okrzesywarka nie jest odpowiednia do prac leśnych (okrzesywania w lasach).

Dotyczy nożyc do żywopłotu:

- Nożyce do żywopłotu przeznaczone są wyłącznie do przycinania gałęzi i młodych pędów żywopłotów i krzewów w ogródkach przydomowych i działkowych.
- Za nożyce do żywopłotu przeznaczone do prywatnych ogródków przydomowych i działkowych uznaje się takie przyrządy, które nie są używane w obiektach użyteczności publicznej, parkach, obiektach sportowych oraz w rolnictwie i leśnictwie.
- Urządzenia nie wolno używać do przycinania trawników, krawędzi trawników oraz do kawałkowania materiału kompostowego.

Ryzyko szczątkowe

Nawet przy zastosowaniu w sposób zgodny z przeznaczeniem i pomimo przestrzegania wszystkich zasad bezpieczeństwa może występować ryzyko szczątkowe ze względu na konstrukcję urządzenia wynikającą z jego przeznaczenia.

Ryzyko szczątkowe można zminimalizować, przestrzegając punktów „Wskazówki dotyczące bezpieczeństwa” i „Zastosowanie zgodne z przeznaczeniem” oraz całej instrukcji obsługi.

Zachowanie rozwagi i ostrożności zmniejsza ryzyko obrażeń ciała i uszkodzeń mienia.

- Niniejsze urządzenie podczas pracy wytwarza pole elektromagnetyczne. W pewnych okolicznościach pole to może zakłócać pracę aktywnych lub pasywnych implantów medycznych. Aby zmniejszyć ryzyko poważnych obrażeń, zalecamy osobom posiadającym takie implanty konsultację z lekarzem oraz producentem implantu medycznego, zanim zaczną używać narzędzia.
- Szkody na zdrowiu spowodowane przez drgania dłoni i ręki, jeżeli urządzenie będzie używane przez długi czas lub nie będzie prawidłowo obsługiwane i konserwowane.

- Uszkodzenie słuchu w przypadku długiej pracy bez ochronników słuchu.
- Ryzyko oparzenia w razie dotknięcia gorących elementów.
- Ryzyko zatrucia tlenkiem węgla w przypadku korzystania z urządzenia w pomieszczeniach zamkniętych lub słabo wentylowanych.
- Zagrożenie pożarowe.

Dotyczy nasadki noża tnącego/nawoju linki:

- Ryzyko urazów palców i dłoni wskutek sięgnięcia do działającego narzędzia tnącego.
- Ryzyko urazów stóp wskutek dotknięcia narzędzia tnącego w części nieosłoniętej.
- Wyrzucanie kamieni i ziemi

Dotyczy okrzykiarki:

- Niebezpieczeństwo odrzutu w przypadku dotknięcia twardego przedmiotu końcówką prowadnicy.
- Ryzyko urazów palców i dłoni spowodowanych przez narzędzie (łańcuch tnący).
- Ryzyko odniesienia obrażeń wskutek uderzenia przez spadające części przecinanego obiektu.

Dotyczy nożyc do żywopłotu:

- Ryzyko odniesienia obrażeń wskutek uderzenia przez odrzucane elementy.
- Ryzyko pęknięcia i wyrzucenia części noża.

Ponadto, pomimo podjęcia wszelkich środków ostrożności, mogą występować inne nieprzewidziane ryzyka szkodliwe.

Przegląd produktu

Przegląd produktu (1) zawiera wyszczególnienie jego elementów. Na rysunku przedstawiono wersję z nasadką nawoju linki.

Przegląd części (1)

1	Silnik benzynowy
2	Ucho dla pasa nośnego
3	Blokada dźwigni przepustnicy
4	Dźwignia przepustnicy
5	Włącznik zapłonu START/STOP
6	Rękojeść
7	Mocowanie trzpienia dzielonego
8	Trzpień dzielony
9	Tarcza ochronna
10	Odcinak linki

11	Oslona nawoju linki z nawojem linki
----	-------------------------------------

Odnosiniki do rysunków w części z rysunkami oznaczone są za pomocą (nr rys.).

(Nr rys. – nr czynności) odnoszą się do czynności przedstawionych w części z rysunkami.

Dane techniczne

BC 330 MT (kompletny zestaw)

Nr art.	112942
Typ silnika	dwusuwowy, chłodzony powietrzem
Pojemność skokowa	32,6 cm ³
Moc	1,1 kW
Masa netto (EN ISO 11806)	6,7 kg
Masa robocza	7,5 kg
Ilość paliwa silnikowego	1,1 l
Zapłon	elektroniczny
Świeca zapłonowa	L8RTC
Napęd	sprzęgło odśrodkowe
Uchwyt	Uchwyt typu „Bike”
Poziom mocy akustycznej (ISO 22868)	113 dB ± LpA 3 bdB
Poziom ciśnienia akustycznego (ISO 22868)	102 dB
Drgania (ISO 22867)	≤ 15 m/s ² odchylenie standardowe K 2,25 m/s ²
Średnica linki	2,5 mm
Szerokość cięcia – linka	41 cm
Szerokość cięcia – nóż	24 cm
Długość cięcia – nożyce do żywopłotu	39 cm
Długość cięcia – piła łańcuchowa	25 cm
Prędkość obrotowa silnika maks.	9500 obr./min

Prędkość obrotowa silnika – bieg jałowy	2800 ± 150 obr./min
Prędkość obrotowa narzędzia (nóż tnący)	7500 obr./min
Akcesoria:	
Nóż tnący	Nr art. 112405
Nawój linki	Nr art. 112406
Łańcuch	Nr art. 112972

BC 330 MT (zespół silnika)

Nr art.	112943
Typ silnika	dwusuwowy, chłodzony powietrzem
Pojemność skokowa	32,6 cm ³
Moc	0,9 kW
Masa netto (EN ISO 11806)	5,2 kg
Masa robocza	6,2 kg
Ilość paliwa silnikowego	1,1 l
Zapłon	elektroniczny
Świeca zapłonowa	L8RTC
Napęd	sprzęgło odśrodkowe
Poziom mocy akustycznej (ISO 22868)	113 dB ± LpA 3 bdB
Poziom ciśnienia akustycznego (ISO 22868)	102 dB
Prędkość obrotowa silnika maks.	9500 obr./min
Prędkość obrotowa silnika – bieg jałowy	2800 ± 150 obr./min
Prędkość obrotowa narzędzia (nóż tnący)	7500 obr./min

Wskazówki dot. bezpieczeństwa



Uwaga

Aby chronić siebie i innych przed ewentualnymi obrażeniami, należy przestrzegać poniższych wskazówek.

Przed uruchomieniem urządzenia należy przeczytać i uwzględnić poniższe wskazówki oraz przepisy BHP branżowego zakładu ubezpieczeń wzgl. przepisy dot. bezpieczeństwa obowiązujące w danym kraju, aby chronić siebie i innych przed ewentualnymi obrażeniami.

- Przekazać wskazówki dot. bezpieczeństwa wszystkim osobom pracującym przy maszynie.
- Należy przechowywać niniejsze wskazówki w bezpiecznym miejscu.
- Naprawy systemu wyłączania awaryjnego mogą być przeprowadzane tylko przez producenta lub wskazaną przez niego firmę.
- Przed użytkowaniem zapoznać się z urządzeniem, korzystając z oryginalnej instrukcji obsługi.
- Nie używać urządzenia w celach, do których nie jest ono przeznaczone (patrz „Użytkowanie zgodne z przeznaczeniem”).
- Zachować czujność. Uważać podczas wykonywanych czynności. Wykonywać pracę z rozwagą. Nie używać narzędzia, gdy jest się zmęczonym, pod wpływem narkotyków, alkoholu lub leków. Chwila nieuwagi podczas używania narzędzia może spowodować poważne obrażenia.
- Dzieci i młodzież poniżej 18. roku życia oraz osoby, które nie zapoznały się z instrukcją, nie mogą obsługiwać urządzenia.
- Dzieci, inne osoby i zwierzęta powinny przebywać z dala od miejsca pracy (odstęp min. 15 m).
- Nie dopuszczać, aby inne osoby, zwłaszcza dzieci, dotykały narzędzia lub silnika.
- Nie korzystać z maszyny, jeżeli w pobliżu znajdują się inne osoby, a zwłaszcza dzieci.

Środki ochrony osobistej

Nigdy nie pracować bez odpowiednich środków ochrony:

- nie nosić luźnych ubrań ani biżuterii – mogą one zostać wciągnięte przez ruchome części
- w przypadku długich włosów nosić specjalną siatkę do włosów
- atestowany kask ochronny w sytuacjach zagrożenia urazami głowy
- ochrona twarzy
- ochrona słuchu
- kurtka ochronna w kolorze sygnalizacyjnym
- spodnie i rękawiczki z ochroną przed przecięciem

- buty antypoślizgowe (buty ochronne) z ochroną przed przecięciem i osłoną na palce
- gaśnica i łopata (podczas pracy mogą powstawać iskry)
- środki pierwszej pomocy
- ew. telefon komórkowy

Wskazówki dot. bezpieczeństwa – przed pracą

Przed uruchomieniem i podczas pracy regularnie przeprowadzać następujące kontrole. Uwzględnić odpowiednie rozdziały oryginalnej instrukcji obsługi:

- Czy urządzenie zamontowano w całości i zgodnie z przepisami?
- Czy urządzenie jest w dobrym i bezpiecznym stanie?
- Czy uchwyty są czyste i suche?
- Przed rozpoczęciem pracy upewnić się, że:
 - w pobliżu miejsca pracy nie znajdują się inne osoby, dzieci lub zwierzęta
 - zapewniona jest możliwość bezpiecznego cofania się
 - na podłożu nie znajdują się ciała obce, krzaki, gałęzie
 - podłoże jest stabilne
- Czy miejsce pracy stwarza zagrożenie potknięciem? Utrzymywać porządek w miejscu pracy! Nieład może przyczynić się do wypadku – niebezpieczeństwo potknięcia!
- Uwzględnić wpływy środowiska:
 - Nie pracować w przypadku niedostatecznego dostępu światła (np. podczas mgły, deszczu, zamieci śnieżnej lub o zmierzchu). Trudno wtedy rozpoznać pojedyncze elementy w obszarze spadania – niebezpieczeństwo wypadku!
 - Nie stosować urządzenia w pobliżu łatwopalnych cieczy lub gazów – zagrożenie pożarem!
 - Użytkownik ponosi odpowiedzialność za wypadki lub zagrożenia powstające wobec innych osób lub ich własności.

Wskazówki dot. bezpieczeństwa – obsługa

- Zawsze używać obu rąk podczas pracy. Zawsze trzymać urządzenie dwiema rękami.
- Nigdy nie pracować
 - z szeroko rozstawionymi rękami
 - w trudno dostępnych miejscach
 - powyżej wysokości ramion – stojąc na drabinie, rusztowaniu lub na drzewie
- Pracować na równym, antypoślizgowym podłożu. Unikać nieprawidłowej postawy ciała. Należy zadbać o jej stabilność i zawsze utrzymywać równowagę.
- Podczas przerw w pracy należy wyłączać urządzenie i odkładać je na bok w taki sposób, aby nikt nie był narażony na niebezpieczeństwo. Zabezpieczyć urządzenie przed nieuprawnionym dostępem.

Wskazówki dot. bezpieczeństwa – podczas pracy

- Nigdy nie pracować, będąc samemu. Utrzymywać stały kontakt głosowy i wzrokowy z innymi osobami, aby zapewnić możliwość udzielenia pomocy w nagłym wypadku.
- W razie zagrożenia lub nagłego wypadku zatrzymać silnik.
- Nie zostawiać włączonego urządzenia bez nadzoru.
- Urządzenie emituje szkodliwe substancje! Nie włączać go w pomieszczeniach zamkniętych i źle wentylowanych. Zapewnić wystarczającą wymianę powietrza w przypadku pracy na obniżonym terenie, w rowach lub w ciasnych miejscach. Istnieje niebezpieczeństwo zatrucia się czadem lub uduszenia!
- Natychmiast zakończyć pracę, jeżeli występują fizyczne dolegliwości (np. bóle głowy, zawroty głowy, mdłości itd.) – podwyższone ryzyko wypadku!
- Nie przeciążać urządzenia! W podanym zakresie mocy praca jest lepsza i bezpieczniejsza.
- Podczas pracy należy robić przerwy w celu ochłodzenia silnika.
- Nie odkładać nagrzanego urządzenia na suchą trawę lub łatwopalne obiekty.
- Nie dotykać tłumika ani silnika podczas pracy urządzenia lub zaraz po jego wyłączeniu. Ryzyko poparzenia!

Drgania

Jeżeli osoby z zaburzeniami krążenia są narażone na częste drgania, może dojść do uszkodzenia układu nerwowego lub naczyń krwionośnych.

Można zredukować poziom drgań poprzez:

- mocne, ciepłe rękawice robocze
- skrócenie czasu pracy (zastosowanie większej liczby długich przerw)

Należy udać się do lekarza, jeżeli palce puchną, nie ma w nich czucia lub w przypadku złego samopoczucia.

Informacje ogólne – wskazówki dot. bezpieczeństwa

- Narzędzie należy utrzymywać w dobrym stanie technicznym.
 - Przestrzegać przepisów dot. konserwacji i wskazówek dot. wymiany narzędzi.
 - Uchwyty powinny być suche i wolne od żywicy, oleju i tłuszczu.
- Montować tylko narzędzia tnące przeznaczone do urządzenia. Użycie innych narzędzi i akcesoriów może grozić odniesieniem obrażeń.
- Sprawdzić maszynę pod kątem ewentualnych uszkodzeń.
 - Przed dalszym stosowaniem urządzenia należy dokładnie sprawdzić elementy zabezpieczające

pod kątem bezusterkowego i zgodnego z przeznaczeniem działania. Używać urządzenia tylko z kompletnymi i właściwie zamocowanymi elementami ochronnymi i nie zmieniać w urządzeniu niczego, co mogłoby obniżyć poziom bezpieczeństwa.

- Sprawdzić, czy ruchome części działają poprawnie, czy się nie zakleszczają i czy nie są uszkodzone. Aby zapewnić bezusterkowe działanie, wszystkie części muszą być właściwie zamontowane i spełniać wszystkie warunki.
- Uszkodzone elementy ochronne i części muszą być naprawione lub wymienione przez zatwierdzonego warsztat, o ile nie podano inaczej w instrukcji obsługi.
- Uszkodzone lub nieczytelne etykiety bezpieczeństwa należy wymienić na nowe.
- Nie dopuszczać do wkładania jakichkolwiek narzędzi! Przed włączeniem upewnić się, że wszystkie narzędzia zostały usunięte.
- Nieużywany sprzęt przechowywać w suchym, zamkniętym pomieszczeniu, w sposób uniemożliwiający dzieciom dostęp do niego.
- Nie należy wykonywać jakichkolwiek dalszych napraw urządzenia w sposób opisany w rozdziale „Konservacja”, lecz zwrócić się w tej sprawie bezpośrednio do producenta bądź odpowiedniej placówki obsługi klienta.
- Naprawy urządzenia może wykonywać wyłącznie producent lub jedna z autoryzowanych przez niego placówek obsługi klienta.
- Należy używać jedynie oryginalnych części zamiennych, akcesoriów bądź specjalnego wyposażenia dodatkowego. Użycie innych części zamiennych grozi wypadkami, których ofiarą może stać się użytkownik. Producent nie ponosi odpowiedzialności za jakiegokolwiek szkody wynikające z takiego postępowania.

Wskazówki dot. bezpieczeństwa – nóż tnący/nasadka nawoju linki

- Przed przystąpieniem do cięcia należy usunąć wszelkie przedmioty obce (kamienie, gałęzie, druty itp.). Podczas pracy należy zwracać uwagę na wszelkie inne przedmioty obce.
- Przed włączeniem urządzenia sprawdzić, czy narzędzie tnące nie styka się z podłożem.
- Przed włączeniem urządzenia nogi i ręce użytkownika powinny znajdować się w bezpiecznej odległości od narzędzia tnącego.
- Rozpocząć cięcie dopiero wtedy, gdy narzędzie tnące osiągnie maksymalną prędkość obrotową.

- Nigdy nie dotykać pracującym narzędziem tnącym twardych przedmiotów (kamieni, pni).
- Narzędzie tnące cały czas pracuje! Nie hamować go ręką.
- Wyłączyć urządzenie i wyjąć końcówkę przewodu świecy zapłonowej w przypadku:
 - kontaktu urządzenia z kamieniami, gwoździemi bądź innymi przedmiotami obcymi
 - naprawy
 - konserwacji i czyszczenia
 - usuwania usterek
 - transportu i przechowywania
 - wymiany narzędzia tnącego
 - pozostawienia urządzenia (również podczas krótkiej przerwy)

Wskazówki dot. bezpieczeństwa – okrzesywarka

- Użytkownicy okrzesywarek muszą posiadać odpowiednie kwalifikacje i znać sposób użycia tego urządzenia oraz środków ochrony osobistej.
- Należy stosować wyłącznie odpowiednią kombinację prowadnic i łańcuchów tnących opisaną w „Danych technicznych”. Stosowanie niewłaściwych kombinacji zwiększa niebezpieczeństwo odrzutu!
- Czy zbiornik oleju (do smarowania łańcucha) jest napełniony? Sprawdzać regularnie stan oleju. Uzupełniać na bieżąco stan oleju do smarowania łańcucha tnącego, aby łańcuch ten nie pracował na sucho.
- Czy łańcuch tnący jest prawidłowo naprężony? Postępować według wskazówek podanych w rozdziale „Naprężanie łańcucha tnącego”.
- Czy łańcuch tnący jest prawidłowo naostrzony? Należy stosować wyłącznie dobrze naostrzony łańcuch tnący, ponieważ stosowanie tępych łańcuchów zwiększa nie tylko ryzyko odrzutu, lecz także obciążenie silnika.
- Nie używać popękanych ani zdeformowanych łańcuchów tnących.
- Podczas włączania okrzesywarkę należy mocno podprzeć i przytrzymać. Łańcuch i prowadnica muszą być swobodne.
- Rozpocząć cięcie dopiero wtedy, gdy łańcuch tnący osiągnie maksymalną prędkość obrotową.
- Nie podejmować prób ponownego wejścia w istniejące dotychczas nacięcie.
- Nie używać okrzesywarki do unoszenia bądź przemieszczania drewna.
- Rozszczepione kawałki drewna należy piłować z zachowaniem ostrożności. Istnieje niebezpieczeństwo zranienia przez pochwycone kawałki drewna.
- Nie dopuszczać do użycia okrzesywarki znajdującej się w złym stanie technicznym.
- Podczas pracy zmieniać regularnie pozycję, aby uniknąć zmęczenia.
- Sprawdzać, czy drewno nie zawiera obcych przedmiotów (gwoździ itp.).

- Poszczególne cięcia piłą należy ostrożnie wykańczać. W momencie wyjścia okrzesywarki z drewna działa siła bezwładności. Istnieje niebezpieczeństwo urazów nóg i stóp.
- Wyjmować okrzesywarkę z nacięcia tylko wtedy, gdy łańcuch tnący jest w ruchu.
- Jeśli łańcuch tnący zakleszczy się w drewnie, należy natychmiast wyłączyć urządzenie. Do uwolnienia przewodnicy użyć klina.
- Ruchomy łańcuch tnący nie powinien nigdy stykać się z ogrodzeniami drucianymi bądź podłożem.
- Na czas przerw w pracy należy zabezpieczyć okrzesywarkę w taki sposób, aby nikt nie odniósł obrażeń (nasunąć osłonę na łańcuch tnący). Zabezpieczyć okrzesywarkę przed dostępem nieupoważnionych osób.
- Wyłączyć urządzenie i wyjąć końcówkę przewodu świecy zapłonowej w przypadku:
 - kontaktu okrzesywarki z kamieniami, gwoździami bądź innymi przedmiotami obcymi; skontrolować niezwłocznie stan łańcucha i przewodnicy
 - naprawy
 - konserwacji i czyszczenia
 - usuwania usterek
 - transportu
 - naprężania łańcucha
 - wymiany łańcucha
 - pozostawienia urządzenia (również podczas krótkiej przerwy)

Wskazówki dot. bezpieczeństwa – nożyce do żywopłotu

- Usunąć z żywopłotu przedmioty obce (np. drut), które mogłyby uszkodzić element tnący nożyc do żywopłotu.
- Uważać na naziemne przewody energetyczne.
- Nie zbliżać rąk ani nóg do elementu tnącego.
- Nie używać nożyc do żywopłotu w celu podnoszenia lub usuwania z drogi kawałków drewna lub innych przedmiotów.
- Po zwolnieniu dźwigni gazu element tnący porusza się jeszcze przez krótki czas (pod wpływem siły bezwładności).
- Rozpocząć cięcie po wprawieniu elementu tnącego w ruch.
- Nie używać tępego, pękniętego lub uszkodzonego w inny sposób elementu tnącego.
- Ruchomy element tnący nie powinien nigdy stykać się z ogrodzeniami drucianymi bądź podłożem.
- Wyłączyć silnik i zatrzymać maszynę, jeśli
 - element tnący dotknie obcego przedmiotu
 - zwiększy się natężenie hałasu występującego podczas pracy
 - maszyna znacznie nienormalnie drgać – wówczas należy wyjąć końcówkę przewodu świecy zapłonowej, a następnie:
 - sprawdzić maszynę pod kątem uszkodzeń;
 - sprawdzić, czy nie ma jakichkolwiek poluzowanych części, które należy ponownie zamocować;
 - wymienić uszkodzone elementy na nowe o identycznych właściwościach bądź oddać je do naprawy.

- Wyłączyć silnik i wyjąć końcówkę przewodu świecy zapłonowej
 - w celu usunięcia zakleszczonego ciętego materiału
 - w celu usunięcia usterek
 - na czas przerw w pracy
 - przed pozostawieniem nożyc do żywopłotu w stanie bezczynności

Montaż



Uwaga

Urządzenie można wprawić w ruch dopiero po jego całkowitym zmontowaniu.

Zespół silnika

Montaż rękojeści

1. Umieścić podstawę rękojeści w kołnierzu gumowym znajdującym się na trzpieniu rurowym zespołu silnika (5).
2. Umieścić rękojeść w podstawie i zmontować te elementy ze sobą za pomocą śrub oraz podkładek okrągłych i sprężystych.

Nóż tnący

Montaż tarczy ochronnej

1. Podłożyć blaszkę (6-2) pod tarczę ochronną (6-3).
2. Przymocować do trzpienia dzielonego za pomocą 4 śrub (6-1).



Nóż (do obcinania linki) wbudowany w tarczę ochronną przycina automatycznie linkę tnącą na optymalną długość.

Montaż noża tnącego

1. Zdemontować mniejszą osłonę z tarczy ochronnej.
2. Wyciągnąć zawleczkę (8-8) i zdjąć kołnierz (8-5).
3. Położyć nóż tnący (8-4) na tarczy zabierakowej (8-2) w taki sposób, aby otwór w nożu tnącym pokrywał się dokładnie z okrągłą prowadnicą tarczy zabierakowej.
4. Założyć kołnierz (5) na nóż tnący w taki sposób, aby płaska powierzchnia była skierowana prosto w stronę noża tnącego.

5. Dokręcić do oporu nakrętkę mocującą (7) na trzpieniu prowadzącym wału napędowego (1). W tym celu należy włożyć klucz imbusowy (3) w specjalnie wykonany otwór, po czym obrócić klucz w lewo do oporu.
6. Zabezpieczyć nakrętkę za pomocą zawlecзки.
7. Zamontować z powrotem mniejszą osłonę na tarczy ochronnej.

Nasadka nawoju linki

Montaż nawoju linki (7)

1. Wyjąć zawleczkę i zdjąć kołnierz.
2. Włożyć klucz imbusowy w otwór w tarczy zabierakowej, po czym przykręcić nawój linki na trzpień prowadzący wału napędowego ruchem w lewo.
3. Unieruchomić tarczę zabierakową za pomocą klucza imbusowego, aby móc dokręcić nawój linki do oporu.

Zespół silnika

Regulacja naramiennego pasa bezpieczeństwa



Uwaga

Podczas pracy należy zawsze używać naramiennego pasa bezpieczeństwa. Naramienny pas bezpieczeństwa należy mocować za pomocą haka dopiero po uruchomieniu jałowego biegu silnika.

1. W pierwszej kolejności wsunąć pas naramienny na lewe ramię.
2. Zahaczyć karabińczyk o ucho (1-2).
3. Sprawdzić długość pasa naramiennego przed rozruchem silnika, wykonując kilka kołyszących ruchów.
 - Nasadka nawoju linki bądź nóż tnący muszą pracować w położeniu równoległym do podłoża.

Kompletny zestaw

Montaż trzpienia dzielonego

1. Odkręcić nakrętkę zabezpieczającą (9-1) i wysunąć nieco zawleczkę (9-2).
2. Wsunąć dolny trzpień dzielony z tarczą ochronną w górny trzpień dzielony – wprowadzić wał wielowypustowy na stronę z zawleczką. (9-3).
3. Uwolnić ponownie zawleczkę (10-1), po czym zamocować dolny trzpień dzielony za pomocą nakrętki mocującej (10-2).

Demontaż trzpienia dzielonego

1. Odkręcić nakrętkę zabezpieczającą (9-1) i wysunąć nieco zawleczkę (9-2).
2. Wysunąć dolny trzpień dzielony z tarczą ochronną z górnego trzpienia dzielonego (10-3).

Multitool BC 3030 MT można przechowywać w sposób niezabierający miejsca.

Zamontować przedłużenie trzpienia dzielonego na okrzywywarce i nasadce nożyc do żywopłotu

1. Wsunąć wał wielowypustowy przedłużenia trzpienia dzielonego w okrzywywarce lub nasadkę nożyc do żywopłotu (3-1, 4-1).
2. Wsunąć śrubę (3-2, 4-2) w otwór, po czym dokręcić.
3. Dokręcić śrubę zaciskową (3-3, 4-3).

Nasadka okrzywywarki

Montaż prowadnicy i łańcucha tnącego



Uwaga

Przed przystąpieniem do wszelkich prac przy prowadnicy i łańcuchu tnącym należy wyłączyć silnik i założyć rękawice ochronne.

1. Odkręcić nakrętkę zabezpieczającą (13-1) i zdjąć osłonę (13-2).
2. Obracać śrubę (13-3) mechanizmu napinającego łańcuch w lewo do momentu, w którym czop (13-4) tego mechanizmu znajdzie się przy tylnym zakończeniu gwintu.
3. Włożyć łańcuch tnący w szczelinę prowadzącą biegnącą wokół prowadnicy (14). Zwrócić uwagę na prawidłowe ułożenie ogniwi łańcucha (16).
4. Założyć prowadnicę. Czop (15-1) mechanizmu napinającego łańcuch musi wejść w odpowiedni otwór tego mechanizmu wykonany w prowadnicy.
5. Podczas montażu należy sprawdzać, czy ogniwa łańcucha leżą prawidłowo w szczelinie prowadnicy oraz na kole łańcuchowym.
6. Założyć z powrotem osłonę (13-2), po czym dokręcić nakrętkę zabezpieczającą (13-1) ręcznie do oporu.
7. Naprężyć łańcuch tnący w sposób opisany w rozdziale „Naprężanie łańcucha tnącego”.

Naprężanie łańcucha tnącego

1. Odkręcić nakrętkę zabezpieczającą (13-1) o maks. 1 obrót.

- Unieść lekko końcówkę prowadnicy i obracać śrubę (13-3) mechanizmu napinającego łańcuch w prawo do momentu prawidłowego naprężenia łańcucha.
- Łańcuch tnący jest naprężony prawidłowo, jeśli można go unieść pośrodku prowadnicy na wysokość ok. 3 – 4 mm (16).
- Jeśli łańcuch tnący jest naprężony zbyt mocno, należy obrócić śrubę mechanizmu napinania łańcucha w lewo.
- Sprawdzić, czy ogniwa łańcucha leżą prawidłowo w szczelinie prowadnicy.
- Dokręcić ponownie nakrętki zabezpieczające do oporu.

Nasadka nożyc do żywopłotu

Aby zoptymalizować pracę, należy wyregulować kąt nachylenia nasadki nożyc do żywopłotu.

- Zwolnić dźwignię regulacyjną (11-1).
- Nachylić przyrząd pod żądanym kątem.
- Zacisnąć dźwignię regulacyjną.
- Przed przystąpieniem do pracy zdjąć szyny ochronne (12).

Paliwo i materiały eksploatacyjne

Wskazówki dot. bezpieczeństwa



OSTRZEŻENIE – Niebezpieczeństwo pożaru!

Benzyna jest materiałem bardzo łatwopalnym!



OSTROŻNIE – Niebezpieczeństwo zatrucia!

Nie uruchamiać nigdy silnika w pomieszczeniach zamkniętych!

- Należy sprawdzać, czy z silnika, zbiornika lub przewodów paliwowych nie wycieka paliwo
- Mieszać i przechowywać benzynę wyłącznie w zbiornikach przeznaczonych do tego celu
- Tankować wyłącznie na wolnym powietrzu
- Palenie podczas tankowania jest zabronione
- Nie otwierać zbiornika, jeśli silnik pracuje lub jest rozgrzany
- Uszkodzony zbiornik lub jego zamknięcie należy wymienić
- Pokrywa zbiornika musi być zawsze zamknięta do oporu
- W przypadku wycieku benzyny:
 - nie uruchamiać silnika
 - nie próbować uruchamiać zapłonu
 - oczyścić urządzenie
 - odczekać do momentu wyparowania resztek paliwa

Sporządzanie mieszanki paliwa



Używać tylko mieszanki paliwa w stosunku 25:1. Zaleca się używanie paliw o niewielkiej zawartości bioetanolu (< 5%).

- Wlać benzynę i olej dwusurowy do odpowiedniego zbiornika zgodnie z tabelą.
- Zmieszać dokładnie oba składniki.

Proporcje składników mieszanki paliwa

Procedura mieszania	Benzyna	Olej mieszalny
25 części benzyny	1 l	40 ml
1 część	3 l	120 ml
Olej mieszalny 2-surowy	5 l	200 ml

Uruchomienie



UWAGA!

Przed uruchomieniem należy zawsze dokonać oględzin.

Pod pojęciem narzędzi tnących rozumiemy ostrze noża, nawój linki, łańcuch tnący oraz nóż nożyc do żywopłotu.

- Używanie urządzenia z uszkodzonym bądź zużytym narzędziem tnącym i/lub uszkodzonymi bądź zużytymi elementami mocującymi jest zabronione!
- Przewiesić pas nośny przez lewe ramię i zahaczyć go o ucho zespołu silnika (1-2)
- Stanąć w stabilnej pozycji
- Nie wprawiać w ruch noża nieosłoniętego tarczą ochronną
- Stosować się do przepisów krajowych dotyczących czasu pracy
- Stosować się zawsze do instrukcji obsługi opracowanej przez producenta silnika, wchodzącej w zakres dostawy
- Przed użyciem narzędzia tnącego należy sprawdzić jego stan pod kątem uszkodzeń lub pęknięć; w razie potrzeby wymienić zużyte bądź uszkodzone części na nowe oryginalne elementy

Uruchamianie silnika



OSTROŻNIE – Niebezpieczeństwo zatrucia!

Nie uruchamiać nigdy silnika w pomieszczeniach zamkniętych!



Przed uruchomieniem skrócić linkę tnącą do 13 cm, aby nie przeciążyć silnika.

Stopnie rozwarcia (ustawienia) przepustnicy



Rozruch na zimno



UWAGA – Niebezpieczeństwo odrzutu!

Wyciągać zawsze wyprostowaną linkę rozrusznika. Nie dopuszczać do nagłych przyspieszeń.

1. Ustawić włącznik START/STOP (19-4) w położeniu START.
2. Wcisnąć blokadę przepustnicy (19-5) i jednocześnie uruchomić dźwignię przepustnicy (19-6).
3. Ustawić dźwignię przepustnicy (19-1) w położeniu DŁAWIENIE.
4. Wielokrotnie (10x) mocno nacisnąć pompę paliwową (19-3) do momentu, aż w pompie ssącej pojawi się benzyna/piana.
5. Naciągnąć powoli linkę rozrusznika (19-2) do oporu, po czym pociągnąć ją szybko i z dużą siłą. Nie wyciągać linki rozrusznika w całości; przesunąć uchwyt rozrusznika powoli wstecz, aby linka rozrusznika mogła się prawidłowo zwinąć.
6. Powtarzać tę procedurę, aż słyszalny będzie zapłon silnika.
7. Bezpośrednio po zapłonie silnika ustawić dźwignię przepustnicy w położeniu PRACA.
8. Pociągać linkę rozrusznika do momentu, aż silnik uruchomi się.
9. Jeżeli silnik nie uruchomi się, powtórzyć kroki 1-8.
10. Zwolnienie dźwigni gazu skutkuje pracą silnika na biegu jałowym.

Rozruch na gorąco

1. Ustawić włącznik zapłonu w położeniu START.
2. Ustawić dźwignię przepustnicy w położeniu PRACA.
3. Zablokować dźwignię gazu w sposób opisany w punkcie „Rozruch na zimno”.

4. Pociągnąć linkę rozrusznika maks. 6-krotnie – silnik zaskakuje. Trzymać dźwignię gazu wciśniętą do oporu do momentu ustabilizowania się pracy silnika.

■ Silnik nie zaskakuje:

- Ustawić dźwignię przepustnicy w położeniu PRACA
- Pociągnąć 5-krotnie linkę rozrusznika

■ Jeśli silnik nadal nie zaskakuje:

- Odczekać 5 minut, po czym spróbować ponownie uruchomić silnik, wciskając dźwignię gazu do oporu



Stosować się do wskazówek zawartych w rozdziale „Pomoc w przypadku usterek”

Wyłączanie silnika

1. Zwolnić dźwignię gazu i pozwolić silnikowi pracować na biegu jałowym.
2. Ustawić włącznik zapłonu w położeniu STOP.



UWAGA!

Silnik pracuje nadal po wyłączeniu – istnieje niebezpieczeństwo obrażeń!

Obsługa

Podczas przycinania i cięcia silnik powinien pracować zawsze na wysokich obrotach

Wskazówki dot. bezpieczeństwa



UWAGA!

Należy bezwzględnie stosować się do wskazówek dot. bezpieczeństwa i ostrzegawczych zawartych w niniejszej dokumentacji i umieszczonych na urządzeniu!

- Należy nosić odpowiednią odzież roboczą
- Podczas pracy zwracać uwagę na stan bezpieczeństwa
- Obsługiwać urządzenie wyłącznie obiema rękami
- Nie zbliżać części ciała ani odzieży do narzędzia tnącego
- Nie wpuszczać osób trzecich w obszar zagrożeń
- Podczas pracy urządzenia nie unosić nigdy nakładki nawoju linki nad poziom kolan
- Podczas koszenia na stoku stać zawsze poniżej narzędzia tnącego
- Nigdy nie pracować na śliskich pagórkach bądź wzniesieniach
- Nigdy nie używać urządzenia w pobliżu łatwopalnych gazów lub cieczy. Istnieje niebezpieczeństwo wybuchu i/lub pożaru!

- Po natrafieniu na przedmiot obcy:
 - Wyłączyć silnik.
 - Sprawdzić urządzenie pod kątem uszkodzeń.
- Osoby niezaznajomione z pracą urządzenia tnącego powinny ćwiczyć sposób jego obsługi przy wyłączonym silniku.

Praca przy użyciu noża tnącego

Nie dopuszczać do wystąpienia odrzutu



UWAGA!

Wystąpienie niekontrolowanego odrzutu grozi kalectwem!

Podczas pracy przy użyciu metalowych noży tnących w przypadku natrafienia na twarde przedmioty (pnie, gałęzie, kamienie itp.) może dojść do odrzucenia całego urządzenia w tył bądź nagłego pociągnięcia go do przodu.

Wstrząs ten następuje nagle i bez ostrzeżenia, może grozić utratą kontroli nad urządzeniem i odniesieniem urazów przez użytkownika oraz osoby znajdujące się w jego otoczeniu. Szczególnie niebezpieczeństwo występuje w obszarach słabo widocznych i porośniętych gęstą roślinnością.

- Podczas pracy zawsze trzymać urządzenie obiema rękami.
- Zwracać uwagę na stan bezpieczeństwa. Rozstawić wygodnie stopy i przygotować się na możliwość wystąpienia odrzutu w każdej chwili.
- Podczas pracy nigdy nie przechylać się nadmiernie i zawsze zachowywać równowagę.
- Przed rozpoczęciem cięcia nóż tnący powinien wejść na pełne obroty.

Koszenie może powodować wyrzucanie kamieni i gruzu, które grozi ciężkimi obrażeniami cieleśnymi. Należy sprawdzić stan zamocowania tarczy ochronnej. Nieprawidłowe zamocowanie elementów obrotowych (noża tnącego) może doprowadzić do poważnych wypadków. Przed przystąpieniem do pracy należy sprawdzić stan zamocowania noża tnącego.

Koszenie

- Pochylić lekko urządzenie do przodu i przemieścić je z prawej strony na lewą płynnym ruchem z jednakową, niezbyt wielką prędkością. Wówczas cięty materiał będzie padać na skoszony powierzchnię.
- Wysokie trawy i gęstą roślinność należy kosić stopniowo. W tym celu należy skosić najpierw górną część łodyg ciętego materiału, przesuając urządzenie w prawo. Następnie należy skosić dolną część jego łodyg, przenosząc urządzenie w kierunku przeciwnym, tj. w lewo.

- Pracując na wzgórzu, należy posuwać się równoległymi pasami w przód. Skosić jeden pas w górę zbocza, po czym zawrócić przez skoszony obszar i skosić następny pas roślinności.
- Dopasować prędkość obrotową silnika i głębokość cięcia do danych warunków. Jeżeli prędkość obrotowa silnika jest za niska, do narzędzia tnącego mogą się dostać fragmenty krzaków i zakleszczyć się.
- Jeśli trawa, gałęzie lub inne objekty dostaną się do narzędzia tnącego lub jeśli urządzenie wibruje w nietypowy sposób, natychmiast wyłączyć silnik i sprawdzić urządzenie.
- Zablockowanie przekładni kątovej może doprowadzić do uszkodzenia sprzęgła.
- Nigdy nie należy usuwać zakleszczonego materiału podczas pracy noża tnącego. Należy poczekać do momentu całkowitego zatrzymania noża.
- Stępiony, pęknięty lub zgięty nóż należy wymienić na nową oryginalną część zamienną.

Praca przy użyciu nawoju linki

Przycinanie

- Pochylić lekko urządzenie do przodu i przemieścić je z lewej strony na prawą płynnym ruchem z jednakową, niezbyt wielką prędkością.
- Najlepsze efekty cięcia otrzymuje się, ścinając suchą trawę.
- Nie prowadzić linki tnącej bezpośrednio wzdłuż muru ani kamiennych płyt, ponieważ powoduje to nadmierne zużycie linki.
- Ścinać wysoką trawę i gęste rośliny etapami, aby nie doszło do zatkania nawoju linki.
- Dopasować prędkość obrotową silnika i głębokość cięcia do danych warunków. Jeżeli prędkość obrotowa silnika jest za niska, do narzędzia tnącego mogą się dostać fragmenty krzaków i zakleszczyć się.
- Jeśli trawa, gałęzie lub inne objekty dostaną się do narzędzia tnącego lub jeśli urządzenie wibruje w nietypowy sposób, natychmiast wyłączyć silnik i sprawdzić urządzenie.
- Zablockowanie przekładni kątovej może doprowadzić do uszkodzenia sprzęgła.
- Linka tnąca działa jeszcze przez chwilę po wyłączeniu nasadki z nawojem linki. Przed ponownym włączeniem urządzenia należy odczekać, aż ruch linki ustanie.
- Gdy nawój linki jest pusty, należy go zastąpić oryginalnym nawojem.

Wydłużanie linki tnącej

1. Włączyć silnik na maksymalnych obrotach i docisnąć nawój do podłoża.
 - Linka zostaje automatycznie wydłużona.

 Nóż (odcinak linki) na tarczy ochronnej skraca linkę do dopuszczalnej długości.

Praca z okrzesywarką

Podczas pracy z okrzesywarką może wystąpić niebezpieczeństwo odrzutu w przypadku niewłaściwego użytkownika. Aby tego uniknąć należy:

- Zawsze mocno trzymać okrzesywarkę dwiema rękami.
- Rozpocząć ścinanie tylko za pomocą uruchomionego łańcucha tnącego.
- Dla lepszej kontroli stosować dolną krawędź prowadnicy. Trzymać przy tym okrzesywarkę możliwie najbardziej płasko.
- Nigdy nie ścinać czubkiem prowadnicy.
- Ścinanie górną krawędzią może spowodować odrzut piły, jeżeli łańcuch tnący się zakleszczy lub trafi na ciało stałe w drewnie.
- Pracować tylko z właściwie naostrzonym i naprężonym łańcuchem tnącym.

Kontrola naprężenia łańcucha

- Często kontrolować naprężenie łańcucha, ponieważ nowe łańcuchy tnące mają tendencje do wydłużania się.
- Zimny łańcuch tnący musi przylegać do dolnej części prowadnicy, ale powinien się dać przeciągnąć ręką.
- W temperaturze roboczej łańcuch tnący wydłuża się i zwisa.

UWAGA!

Elementy napędowe łańcucha tnącego nie mogą wyjść ze żłobienia w dolnej części prowadnicy – łańcuch mógłby wtedy wyskoczyć. Naprężyć łańcuch tnący.

 Prowadnica: Aby uniknąć zużycia prowadnicy z jednej strony, należy ją odwracać przy każdej wymianie łańcucha.

1. W celu kontroli nieco przeciągnąć łańcuch ręką, aby upewnić się, że jest właściwie ułożony na kole zębatym i prowadnicy.

 Łańcuch tnący jest właściwie naprężony, jeżeli pośrodku prowadnicy można go unieść na ok. 3 – 4 mm i lekko przeciągnąć ręką.

2. Jeżeli konieczne jest dalsze naprężenie łańcucha, patrz rozdział „Naprężanie łańcucha tnącego”.

Praca z nożycami do żywoplotu

- Ustawić nożyce pod odpowiednim kątem.
- Maksymalna średnica cięcia zależy od rodzaju drewna, wieku, wilgotności i twardości drzewa. Dlatego przed ścinaniem żywoplotu należy skrócić bardzo grube gałęzie za pomocą sekatora do odpowiedniej długości.
- Dzięki dwustronnemu nożowi nożyce do żywoplotu można prowadzić z jednej strony na drugą ruchem do przodu i do tyłu lub ruchem wahadłowym.
- Najpierw ścinać boki żywoplotu, a następnie jego górę.
- Ścinać żywoplot od dołu do góry.
- Ścinać żywoplot na kształt trapezu. Zapobiega to obumieraniu dolnych partii żywoplotu z powodu niedoboru światła.
- Aby równo przyciąć górną powierzchnię żywoplotu, należy rozciągnąć linkę na całej jego długości.

UWAGA!

Stosować tylko oryginalne noże tnące i akcesoria! Nieoryginalne części mogą prowadzić do obrażeń i usterek urządzenia!

Konserwacja i pielęgnacja

OSTROŻNIE!

Niebezpieczeństwo odniesienia obrażeń poprzez obracające się narzędzia tnące!

- Regulować cięgło Bowdena tylko przy wyłączonym silniku.
- Sprawdzać działanie tylko przy schowanym ostrzu.

Czyszczenie tarczy ochronnej

1. Wyłączyć urządzenie.
2. Resztki z koszenia ostrożnie usunąć za pomocą śrubokręta itp.

 Regularnie czyścić tarczę ochronną, aby uniknąć przegrzania trzpienia dzielonego.

Zespół silnika

Czyszczenie filtra powietrza



UWAGA!

Nigdy nie stosować urządzenia bez filtra powietrza. Regularnie czyścić filtr powietrza. Wymienić uszkodzony filtr.

1. Usunąć śrubę gwiazdową, zdjąć pokrywę i wyciągnąć filtr powietrza (20).
2. Wyczyścić go wodą i mydłem. Nie stosować benzyny!
3. Pozostawić filtr powietrza do wyschnięcia.
4. Zamontować filtr w odwrotnej kolejności.

Wymiana filtra paliwa.



UWAGA!

Nigdy nie stosować urządzenia bez filtra paliwa. Skutkiem tego mogą być poważne uszkodzenia silnika.

1. Całkowicie zdemontować pokrywę zbiornika.
2. Usunąć resztkę paliwa do odpowiedniego zbiornika.
3. Wyciągnąć filtr ze zbiornika za pomocą metalowego haczyka.
4. Wyjąć filtr ruchem obrotowym.
5. Wymienić filtr.

Regulacja gaźnika

Gaźnik jest fabrycznie ustawiony na optymalne parametry.

Wymiana świecy zapłonowej

Odstęp między świecą zapłonową a elektrodą (21) = 0,635 mm [0,025"].

1. Dokręcić świecę zapłonową z momentem 12 – 15 Nm.
2. Nałożyć końcówkę przewodu świecy zapłonowej na świecę.

Nasadka nawoju linki

Wymienić nawój linki

1. Nacisnąć obie blokady na osłonie nawoju linki i zdjąć osłonę (22).
2. Wyjąć nawój linki z osłony.
3. Usunąć zanieczyszczenia i resztki trawy.
4. Przeciągnąć końcówki linki tnącej z nowego nawoju do przeznaczonych na to otworów w osłonie nawoju.

5. Umieścić nawój linki ze sprężyną w osłonie. Dopilnować, by linka się nie zakleszczyła, i wyciągnąć ją na ok. 9 cm z nawoju.
6. Założyć osłonę na nawój. Wgłębienia na osłonie muszą się znajdować nad blokadami. Nacisnąć osłonę nawoju, tak aby się zatrasnęła.

Wymiana odcinaka linki

1. Wykręcić śruby i wyjąć stary odcinak linki (23).
2. Przykręcić nowy odcinak linki.
3. Nie dokręcać śrub zbyt mocno.

Ostrzenie odcinaka linki

1. Odkręcić odcinak linki od tarczy ochronnej.
2. Przymocować odcinak do imadła i naostrzyć za pomocą pilnika płaskiego. Ostrzyć tylko w jednym kierunku!

Nasadka okrzesywarki

Uzupełnianie oleju łańcucha tnącego

Zbiornik oleju okrzesywarki jest dostarczany bez uzupełnionego oleju łańcucha tnącego.



Nigdy nie używać okrzesywarki bez smarowania łańcucha!

Użytkowanie bez oleju łańcucha tnącego prowadzi do uszkodzeń łańcucha i prowadnicy.

Trwałość i wydajność łańcucha zależy od optymalnego smarowania. Podczas pracy łańcuch tnący jest automatycznie smarowany olejem.

Ułożyć okrzesywarkę na odpowiednim podłożu.

1. Odkręcić zamknięcie (17-1).
2. Napełnić zbiornik oleju biodegradowalnym olejem do łańcucha tnącego. Stosować lejek w celu łatwiejszego napełniania. Podczas napełniania dopilnować, aby do zbiornika oleju nie dostały się zanieczyszczenia.
3. Ponownie zakręcić zamknięcie.
4. Nie stosować oleju z recyklingu ani zużytego oleju. W przypadku stosowania oleju niedopuszczonego dla łańcuchów tnących wygasa gwarancja.

Kontrola smarowania łańcucha

Sprawdzić działanie systemu automatycznego smarowania łańcucha, włączając okrzesywarkę i trzymając jej czubek w kierunku kartonu lub papieru ułożonego na ziemi.

i Nie dotykać podłoża łańcuchem! Zachować odstęp 20 cm.

Jeżeli widoczna jest coraz większa plama oleju, automatyka oleju działa poprawnie.

Jeżeli pomimo pełnego zbiornika plama oleju nie jest widoczna

- wyczyścić kanał przepływu oleju oraz otwór blokady łańcucha
- ustawić smarowanie łańcucha, jak to opisano w rozdziale „Regulacja smarowania łańcucha”

Jeżeli to nie pomoże, należy się zgłosić do działu obsługi klienta.

Regulacja smarowania łańcucha

Smarowanie łańcucha jest ustawione fabrycznie. W zależności od rodzaju drewna i techniki pracy ilość oleju może być różna i należy ją dostosować.

1. Regulować smarowanie łańcucha poprzez śrubę nastawczą znajdującą się pod urządzeniem.

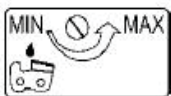

- Przekręcić w kierunku przeciwnym do ruchu wskazówek zegara = duża ilość oleju (MAKS.)
- Przekręcić w kierunku zgodnym z ruchem wskazówek zegara = mała ilość oleju (MIN.)

i Smarowanie łańcucha jest ustawione prawidłowo, jeżeli podczas pracy łańcuch tnący wyrzuca niewielkie ilości oleju.

Łańcuch tnący i prowadnica

Łańcuch tnący i prowadnica są narażone na większe obciążenia i większe zużycie. Koniecznie wymienić łańcuch tnący i prowadnicę, gdy nie jest zapewnione bezusterkowe działanie.

Ostrzenie łańcucha tnącego

i Tylko ostry i czysty łańcuch tnący zapewnia bezpieczną i dobrą pracę. Uszkodzone i niewłaściwie naostrzone łańcuchy zwiększają ryzyko odrzutu!

Łańcuch tnący należy naostrzyć, gdy

- zamiast wiórów wyrzucany jest tylko pył drewniany,
- okrzesywarka musi być dociskana podczas cięcia drewna.

Dla niedoświadczonego użytkownika: Ostrzenie łańcucha tnącego zlecać specjalistom.

W przypadku samodzielnego ostrzenia łańcucha tnącego uwzględnić następujące wartości i stosować dostarczony pilnik okrągły (dodatkowe akcesoria specjalne są dostępne w specjalistycznych sklepach).

Typ łańcucha tnącego	Oregon 91 P0
Pilnik okrągły	Ø 5,5 mm (7/32")
Odległość ogranicznika głębokości T	0,64 mm (0,025")
Kąt ostrzenia α	25°
Kąt natarcia ostrza β	60°
Długość struga z ząbkami a	min. 3 mm

i Podczas ostrzenia usuwać niewielką ilość materiału!

Do ostrzenia łańcucha tnącego zalecamy stosowanie specjalnego urządzenia

Czyszczenie prowadnicy (16)

- Regularnie kontrolować i czyścić otwór wylotowy oleju w prowadnicy i otwór prowadzący.
- Usunąć powstałą krawędź za pomocą płaskiego pilnika.
- Obracać prowadnicę po każdej wymianie/każdym ostrzeniu łańcucha, aby uniknąć zużycia z jednej strony.

i Natychmiast wymienić uszkodzoną prowadnicę!

Koło łańcuchowe

Obciążenia koła łańcuchowego są szczególnie duże. Regularnie sprawdzać ząbki koła łańcuchowego pod kątem zużycia lub uszkodzenia.

Wyczyścić koło łańcuchowe i mocowanie prowadnicy za pomocą szczotki.

 Zużyte lub uszkodzone koło łańcuchowe zmniejsza trwałość łańcucha tnącego i powinno zostać niezwłocznie wymienione przez specjalistę z działu obsługi klienta.

Nasadka nożyc do żywopłotu

 Po każdym użyciu sprawdzić nożyce do żywopłotu – zwłaszcza płaszczyznę poślizgu elementu tnącego – pod kątem zużycia.

Dostosowanie elementu tnącego

Należy dodatkowo ustawić płaszczyznę poślizgu, gdy:

- ścinany materiał zakleszczy się między nożami,
- luz zwiększył się w wyniku normalnego zużycia elementu tnącego po długim okresie użytkowania.

Aby uzyskać dobre efekty ścinania, płaszczyzna poślizgu pomiędzy ostrzami musi być właściwie ustawiona.

1. Poluzować nakrętki w górnej części elementu tnącego (11-2).
2. Lekko dokręcić śruby w dolnej części (11-3; ew. wcześniej nieco je poluzować).
3. Ponownie przekręcić śruby o jedną czwartą do połowy obrotu w kierunku przeciwnym do ruchu wskazówek zegara.
4. Przytrzymać śruby śrubokrętem i mocno dokręcić nakrętki.
Płaszczyzna poślizgu jest właściwie ustawiona, gdy podkładkę pod łbem śruby da się jeszcze lekko poruszyć ręką.
5. Smarować element tnący olejem smarnym przyjaznym dla środowiska.

 Zbyt mała powierzchnia poślizgu prowadzi do zbyt dużego przegrzania, a tym samym do uszkodzenia urządzenia.

Smarowanie głowicy skrętnej

Głowicę skrętną należy smarować co 20 roboczogodzin w trzech punktach smarnych (18) za pomocą smaru stałego przyjaznego dla środowiska.

Czyszczenie

 Dokładnie czyścić urządzenie po każdym użyciu, aby zapewnić jego bezusterkowe działanie.

- Regularnie czyścić wszystkie części ruchome.
- Czyścić korpus miękką szczotką lub suchą szmatką.
- Nie czyścić urządzenia pod bieżącą wodą ani myjką wysokociśnieniową.
- Nie stosować rozpuszczalników (benzyny, alkoholu itp.) do elementów z tworzywa sztucznego, ponieważ mogą one zostać uszkodzone.
- Uchwyty powinny być wolne od żywicy, oleju i tłuszczu. Nie stosować wody, rozpuszczalników i środków do polerowania.
- Dopilnować, by otwory wentylacyjne do chłodzenia silnika nie były zablokowane (niebezpieczeństwo przegrzania).

Przechowywanie



OSTROŻNIE –

Niebezpieczeństwo pożaru i wybuchu!

Nie przechowywać urządzenia przy źródle otwartego ognia i ciepła.



OSTROŻNIE –

Niebezpieczeństwo pożaru i wybuchu!

Zatankowanej maszyny nie przechowywać w budynkach, w których opary benzyny mogą mieć kontakt z otwartym ogniem lub iskrami.

- Opróżnić zbiornik benzyny przed dłuższym przechowywaniem (np. w zimie)
 - Opróżniać zbiornik benzyny tylko na wolnym powietrzu
 - Przed przechowywaniem pozostawić silnik do wystygnięcia
1. Opróżnić paliwo.
 2. Uruchomić silnik i pozostawić na biegu jałowym aż do zatrzymania.
 3. Silnik pozostawić do wystygnięcia.
 4. Wykręcić świecę zapłonową za pomocą specjalnego klucza do świec zapłonowych.
 5. Wlać łyżeczkę oleju dwusuwowego do komory spalania.
 6. Aby rozprowadzić olej we wnętrzu silnika, kilka razy powoli pociągnąć linkę rozrusznika.
 7. Ponownie przykręcić świecę zapłonową.
 8. Dokładnie wyczyścić urządzenie i poddać je konserwacji.
 9. Przechowywać urządzenie w chłodnym, suchym miejscu.

Ponowne uruchomienie

1. Usunąć świecę zapłonową.
2. Szybko pociągnąć linkę rozrusznika, aby usunąć pozostały olej z komory spalania.
3. Wyczyścić świecę zapłonową, sprawdzić odstęp między elektrodami i ewentualnie wymienić świecę.
4. Przygotować urządzenie do użytkowania.
5. Napęlnić zbiornik właściwym paliwem.

Utylizacja



Wysłużonych urządzeń nie należy wyrzucać do odpadów z gospodarstw domowych!

Opakowanie, urządzenie i akcesoria zostały wyprodukowane z przetwarzalnych materiałów i należy je odpowiednio utylizować.

130.com.ua

Pomoc w przypadku usterek

Nasadka na zespół silnika

USTERKA	MOŻLIWA PRZYCZYNA	ROZWIĄZANIE
Silnik się nie uruchamia	Niewłaściwy przebieg uruchamiania	Przestrzegać instrukcji obsługi
Silnik się uruchamia, ale dalej nie działa	Niewłaściwe ustawienie dźwigni na pozycji dławienia	Ustawić dźwignię na pozycję PRACA
	Zanieczyszczona, niewłaściwie ustawiona lub niewłaściwa świeca zapłonowa	Wyczyścić/ustawić lub wymienić świecę zapłonową
	Zanieczyszczony filtr paliwa	Wymienić filtr
Silnik się uruchamia, ale nie pracuje z pełną mocą	Niewłaściwe ustawienie dźwigni na pozycji dławienia	Ustawić dźwignię na pozycję PRACA
	Zanieczyszczony filtr powietrza	Wyczyścić lub wymienić filtr
Silnik pracuje skokami	Zanieczyszczona, niewłaściwie ustawiona lub niewłaściwa świeca zapłonowa	Wyczyścić/ustawić lub wymienić świecę zapłonową
Zbyt wiele dymu	Niewłaściwa mieszanka paliw	Zastosować właściwą mieszankę paliw (stosunek 25:1)

Nasadka okrzywyarki

USTERKA	MOŻLIWA PRZYCZYNA	ROZWIĄZANIE
Brak smarowania łańcucha	Zbiornik oleju pusty Prowadnica zanieczyszczona	Sprawdzić zbiornik oleju/uzupełnić olej łańcucha tnącego Wyczyścić otwory wylotowe oleju/ kanał przepływu oleju/rowek prowadzący olej
Silnik nie działa	Sprawdzić zbiornik oleju/uzupełnić olej łańcucha tnącego	Zwolnić blokadę łańcucha

Nasadka nożyc do żywopłotu

USTERKA	MOŻLIWA PRZYCZYNA	ROZWIĄZANIE
Przerywana praca urządzenia	Uszkodzenie włącznika Błąd wewnętrzny	Wezwać serwis firmy AL-KO
Silnik się uruchamia, ale nie pracuje z pełną mocą	Błąd wewnętrzny	Wezwać serwis firmy AL-KO
Nóż staje się gorący	Brak smarowania	Naoliwić lekko nóż
	Nóż stępiony	Wezwać serwis firmy AL-KO
	Wyszczerbienie noża	Wezwać serwis firmy AL-KO



W przypadku usterek, które nie zostały wyszczególnione w tej tabeli lub których użytkownik nie może usunąć samodzielnie, należy zwrócić się do odpowiedniej placówki obsługi klienta.

Deklaracja zgodności WE**PL**

Niniejszym oświadczamy, że produkt we wprowadzonej przez nas do obrotu wersji spełnia wymagania zharmonizowanych dyrektyw WE, standardów bezpieczeństwa WE oraz specyficznych standardów obowiązujących dla tego produktu.

Produkt

Multitool

Producent

AL-KO Geräte GmbH
Ichenhauser Str. 14
89359 KOETZ
NIEMCY

Pełnomocnik

Anton Eberle
Ichenhauser Str. 14
89359 KOETZ
NIEMCY

Typ

BC 330 MT

Dyrektywy WE

2006/42/WE
2004/108/WE
2000/14/WE
2002/88/WE

Zharmonizowane normy

EN ISO 11806/1 (piły z silnikiem benzynowym/
podkaszarki)
EN ISO 10517:2010 (benzynowe nożyce do
żywopłotu)
EN ISO 11680-1: 2011 (okrzesywarki)
EN ISO 14982/2009 (EMC)

**Poziom mocy akustycznej
zmierzony/gwarantowany**

BC 330 MT 116/119 dB(A)

Ocena zgodności

2000/14/WE
załącznik V

Wyznaczona jednostka

TÜV Rheinland Product Safety GmbH
Numer identyfikacyjny 0197
Am Grauen Stein
51105 Köln
Niemcy
Świadectwo badania typu WE:
nr BM 50034826 0001

Kötz, 2013-01-24



Antonio De Filippo, dyrektor zarządzający

Gwarancja**PL**

Ewentualne wady materiałowe lub produkcyjne w urządzeniu usuwamy przed upływem ustawowego okresu przedawnienia roszczeń z tytułu rękojmi za wady fizyczne, dokonując wedle naszego uznania naprawy lub wymiany produktu. Okres przedawnienia ustalany jest zgodnie z prawem obowiązującym w kraju, w którym produkt został zakupiony.

Gwarancja obowiązuje tylko w przypadku:

- prawidłowej obsługi urządzenia
- przestrzegania instrukcji obsługi
- używania oryginalnych części zamiennych

Gwarancja wygasa w przypadku:

- prób naprawy urządzenia
- wprowadzenia do urządzenia modyfikacji technicznych
- użytkowania w sposób niezgodny z przeznaczeniem (np. przez zakłady komunalne lub do celów komercyjnych)

Gwarancja nie obejmuje:

- uszkodzeń lakieru spowodowanych zwykłym zużyciem
- części zużywalnych, oznaczonych na wykazie części zamiennych ramką xxx xxx (x)
- silników spalinowych – obowiązują dla nich oddzielne warunki gwarancji ustalone przez producenta

W celu realizacji roszczeń gwarancyjnych należy zwrócić się do dystrybutora lub najbliższego autoryzowanego punktu serwisowego, przedkładając niniejszą deklarację gwarancyjną oraz dowód zakupu. Niniejsze zobowiązanie gwarancyjne nie narusza ustawowych roszczeń z tytułu rękojmi za wady fizyczne przysługujących klientowi w stosunku do sprzedawcy.

Obsah

Popis výrobku	211
Přehled výrobku	214
Technické údaje	214
Bezpečnostní upozornění	215
Montáž	218
Palivo a provozní prostředky	219
Uvedení do provozu	220
Obsluha	221
Údržba a péče	223
Čištění	226
Skladování	226
Opětovné uvedení do provozu	226
Likvidace	226
Pomoc při poruchách	227
Prohlášení o shodě ES	228
Záruka	228

K této příručce

- Před uvedením do provozu si přečtete tuto dokumentaci. To je předpoklad pro bezpečnou práci a bezproblémovou manipulaci.
- Dodržujte bezpečnostní a výstražné předpisy v této dokumentaci a na přístroji.
- Tato dokumentace je trvalou součástí popsaného výrobku a měla by být při prodeji předána kupujícímu.

Vysvětlení značek



Pozor!

Přesné dodržování těchto výstražných upozornění může předejít zraněním a / nebo věcným škodám!



Speciální pokyny pro lepší srozumitelnost a manipulaci.

Popis výrobku

Tato dokumentace popisuje ručně ovládanou kosu s benzínovým motorem.

Kompletní sada se skládá z těchto součástí:

- Motorová jednotka (1) Výr. č. 112983
- Nástavec s řezným nožem a cívkou struny (sada) (2) Výr. č. 112986
- Nástavec prořezávače (3) Výr. č. 112970
- Nástavec nůžky na plot (4) Výr. č. 112971

Význam symbolů na motorové jednotce

	Pozor!
	Přečtete si návod k obsluze
	Noste ochranné brýle, ochrannou přilbu, ochranu sluchu
	Noste ochranné rukavice
	Noste bezpečnostní obuv
	Tělo a oděv držte stranou od řezného nástroje
	Nebezpečí kvůli odletujícím předmětům
	Vzdálenost mezi přístrojem a třetími osobami musí být minimálně 15 m

Význam symbolů na nástavci s řezným nožem/cívkou struny

	Přečtěte si návod k obsluze
	Noste ochranné brýle, ochrannou přilbu, ochranu sluchu
	Noste ochranné rukavice
	Noste bezpečnostní obuv
	Držte jiné osoby stranou. Bezpečnostní vzdálenost min. 15 m
	Nebezpečí kvůli odletujícím kusům
	Pozor na zpětný ráz
	Max. otáčky řezného nože 6200 min ⁻¹
	Max. otáčky řezného nože 6200 min ⁻¹

Význam symbolů na nůžkách na plot

	Přečtěte si návod k obsluze
	Noste ochranné brýle, ochrannou přilbu, ochranu sluchu
	Noste ochranné rukavice
	Noste bezpečnostní obuv
	Osoby držte stranou od řezného ústrojí. Bezpečnostní vzdálenost min. 15 m
	Délka řezu 400 mm

Význam symbolů na prořezávači

	Přečtěte si návod k obsluze
	Noste ochranné brýle, ochrannou přilbu, ochranu sluchu
	Noste ochranné rukavice
	Noste bezpečnostní obuv
	Osoby držte stranou od řezného ústrojí. Bezpečnostní vzdálenost min. 15 m
	Prořezávač nepoužívejte v blízkosti kabelů, elektrických nebo telefonních vedení. Při práci s prořezávačem dodržujte bezpečnostní vzdálenost 10 m od nadzemních vedení, která vedou proud.
	Délka vodící lišty 310 mm
	Max. délka řezu 260 mm
	Olej na pilové řetězy
	Nastavení mazání řetězu

Bezpečnostní a ochranná zařízení



Pozor - nebezpečí zranění!

Bezpečnostní a ochranná zařízení nesmějí být odpojována!



Pozor - nebezpečí zranění!

Motorová jednotka nesmí být používána bez nástavce (řezný nůž, cívka struny, prořezávač nebo nůžky na plot). Používejte pouze nástavce s nářadím přiložené k originálnímu přístroji.

Nouzové zastavení

V případě nouze přepněte spínač zapalování na „STOP“.

Ochranný štít proti úderu kamenem

Chrání uživatele před odletujícími předměty. Zabudovaný odřezávač struny zkracuje během provozu strunu na přípustnou délku.

Dělené držadlo

Pomocí děleného držadla můžete snadno smontovat motorovou jednotku a nástavce, po použití zase rozložit a při ukládání tak ušetřit místo.

Pomocí děleného držadla se upevňují nástavce.

Použití v souladu s určeným účelem



Pozor!

Hrozí nebezpečí zranění!

- K použití k danému účelu patří také dodržování podmínek pro provoz, údržbu a opravy předepsaných výrobcem a dodržování bezpečnostních pokynů uvedených v návodu.
- Jakékoli jiné, toto přesahující používání platí jako neodpovídající stanovenému účelu. Za z toho vyplývající škody jakéhokoli druhu výrobce neručí: riziko nese výhradně uživatel.
- Svévolné změny přístroje vylučují jakékoli ručení výrobce za takto vzniklé škody jakéhokoli druhu.
- Přístroj smí montovat, používat a udržovat pouze osoby, které jsou s ním seznámeny a informovány o nebezpečích. Opravy smíme provádět pouze my, popř. námi určené zákaznické služby.

Pro nástavec s řezným nožem / cívkou struny platí:

- Řezný nůž smí být používán pouze k sečení trávy a k řezání křoví a podrostů v soukromých prostorech.
- Nástavec s cívkou struny je vhodný k sečení trávy a podobného porostu a okrajů trávníků u soukromých domů a na zahradách v místech, kam nedosáhne sekačka.
- Přístroj nesmí být používán ve veřejných zařízeních, parcích, na sportovištích nebo silnicích a v zemědělství a lesnictví.
- Přístroj se nesmí používat k řezání a drcení:
 - plotů, keřů a houští
 - květin
 - na hmotu ke kompostování.

Pro prořezávač platí:

- Prořezávač je vhodný pouze k oddělování větví u stojících stromů.
- Prořezávač nepoužívejte ke kácení stromů, letorostů nebo keřů.
- Prořezávač nepoužívejte k řezání stavebních materiálů a plastů.
- Prořezávač je vhodný jen k soukromému použití v domě a na zahradě.
- Prořezávač není vhodný pro lesnické práce (odřezávání větví v lese).

Pro nůžky na plot platí:

- Nůžky na plot jsou určeny pouze k řezání větví a čerstvých výhonků u plotů a keřů u domu a v zahradě.
- Nůžkami na plot pro soukromé prostory kolem domy a zahrady jsou takové přístroje, které se nepoužívají ve veřejných prostorech, parcích, na sportovištích, v zemědělství a lesnictví.
- Přístroj se nesmí používat k sekání trávníků, okrajů trávníků nebo k drcení na kompostování.

Zbytková rizika

I při používání k danému účelu mohou i přes dodržování všech příslušných bezpečnostních ustanovení na základě konstrukce určené k danému účelu hrozit zbytková rizika.

Zbytková rizika je možné minimalizovat dodržováním „Bezpečnostních upozornění“ a „Použití ke stanovenému účelu“, jakož i návodu k obsluze.

Ohleduplnost a opatrnost snižují riziko zranění a poškození.

- Tento přístroj vytváří při používání elektromagnetické pole. Toto pole může za určitých okolností ovlivnit aktivní nebo pasivní lékařské implantáty. Aby se snížilo nebezpečí vážných zranění, doporučujeme osobám s lékařskými implantáty, aby se před používáním přístroje poradily se svým lékařem a výrobcem lékařského implantátu.
- Zdravotní potíže, které vyplývají z vibrací ruky a paže, pokud je přístroj používán po delší dobu nebo není řádně veden a udržován.
- Ovlivnění sluchu při dlouhé trvalé práci bez ochrany sluchu.
- Nebezpečí popálení při dotyku s horkými díly.
- Nebezpečí otravy oxidem uhelnatým při používání přístroje v uzavřených nebo špatně větraných prostorech.
- Nebezpečí požáru.

Pro nástavec s řezným nožem / cívkou struny platí:

- Nebezpečí zranění prstů a rukou při zásahu do běžícího řezného ústrojí.
- Nebezpečí zranění nohou při dotyku s řezným ústrojím v nezakryté oblasti.
- Vymrštění kamenů a zeminy

Pro prořezávač platí:

- Nebezpečí zpětného rázu při dotyku špičky vodící lišty s pevným předmětem.
- Nebezpečí zranění prstů a rukou od nástroje (pilový řetěz).
- Zranění vymrštěnými kusy nástroje.

Pro nůžky na plot platí:

- Zranění vymrštěnými díly.
- Zlomení a vymrštění kusů nože.

Kromě toho mohou, i přes veškerá přijatá opatření, hrozit zbytková rizika, která nejsou zjevná.

Přehled výrobku

Přehled výrobku (1) udává přehled o přístroji. Je zobrazeno provedení s nástavcem s cívkou struny.

Přehled dílů (1)

1	Benzínový motor
2	Okno pro popruh
3	Blokování páky plynu
4	Páka plynu
5	Spínač zapalování START/STOP
6	Rukojeť
7	Upevnění děleného držadla
8	Dělené držadlo
9	Ochranný štít
10	Odřezávač struny
11	Kryt cívky struny s cívkou struny

Odkazy na vyobrazení v obrazové části jsou provedeny pomocí (obr. č.).

(Obr. č. - prac. krok č.) odkazují na pracovní kroky, které jsou uvedeny v obrazové části.

Technické údaje

BC 330 MT (kompletní sada)

Obj. č.	112942
Typ motoru	Dvoudobý, chlazený vzduchem
Zdvihový objem	32,6 cm ³
Výkon	1,1 kW
Hmotnost za sucha (EN ISO 11806)	6,7 kg
Provozní hmotnost bez benzínu	7,5 kg
Množství paliva	1,1 l
Zapalování	elektronické
Zapalovací svíčka	L8RTC
Pohon	odstředivá spojka
Rukojeť	Cyklistická rukojeť
Hladina akustického výkonu (EN ISO 22868)	113 dB ±LpA 3 dB
Hladina akustického tlaku (EN ISO 22868)	102 dB
Vibrace (EN ISO 22867)	≤ 15 m/s ² nejistota K 2,25 m/s ²
Průměr struny	2,5 mm
Šířka řezu struny	41 cm
Šířka řezu řezný nůž	24 cm
Délka řezu nůžky na plot	39 cm
Délka vodící lišty řetězová pila	25 cm
Otáčky motoru max.	9 500 ot/min
Otáčky motoru volnoběh	2800 ± 150 ot/min
Otáčky nástroje (řezný nůž)	7 500 ot/min
Příslušenství:	
Řezný nůž	Obj. č. 112405
Cívka se strunou	Obj. č. 112406
Řetěz	Obj. č. 112972

BC 330 MT (motorová jednotka)

Obj. č.	112943
Typ motoru	Dvoudobý, chlazený vzduchem
Zdvihový objem	32,6 cm ³
Výkon	0,9 kW
Hmotnost za sucha (EN ISO 11806)	5,2 kg
Provozní hmotnost bez benzínu	6,2 kg
Množství paliva	1,1 l
Zapalování	elektronické
Zapalovací svíčka	L8RTC
Pohon	odstředivá spojka
Hladina akustického výkonu (EN ISO 22868)	113 dB ±LpA 3 bdB
Hladina akustického tlaku (EN ISO 22868)	102 dB
Otáčky motoru max.	9 500 ot/min
Otáčky motoru volnoběh	2800 ± 150 ot/min
Otáčky nástroje (řezný nůž)	7 500 ot/min

Bezpečnostní upozornění



Pozor

Dodržujte následující pokyny, abyste ochránili sebe i ostatní před možným zraněním.

Před uvedením tohoto výrobku do provozu si proto přečtěte následující pokyny a předpisy pro prevenci úrazů vydané vaším profesním sdružením, popř. bezpečnostní ustanovení platná v příslušné zemi, abyste sebe i jiné chránili před možným zraněním.

- Bezpečnostní pokyny předejte všem osobám, které se strojem pracují.
- Tyto bezpečnostní pokyny dobře uchovávejte.
- Opravy bezpečnostního odpojení musí provádět výrobce, popř. jím určené firmy.
- Před použitím se s přístrojem seznamte za pomoci originálního návodu k obsluze.

- Přístroj nepoužívejte k účelům, k nimž není určen (viz Použití ke stanovenému účelu).
- Buďte pozorní. Dávejte pozor na to, co děláte. K práci přistupujte s rozumem. Přístroj nepoužívejte, pokud jste unavení nebo pod vlivem drog, alkoholu nebo léků. Okamžik nepozornosti při používání přístroje může vést k vážným zraněním.
- Děti a mladiství mladší 18 let a osoby, které nejsou s návodem obeznámeny, nesmějí přístroj obsluhovat.
- Děti, osoby a zvířata udržujte mimo pracovní oblast (minimální vzdálenost 15 m).
- Nenechte jiné osoby, zejména děti, aby se dotýkaly nástroje nebo motoru.
- Přístroj nepoužívejte, pokud se v blízkosti zdržují jiné osoby, především děti.

Osobní ochranné vybavení

Nikdy nepracujte bez vhodného ochranného vybavení:

- nenoste široký oděv nebo šperky, které mohou zachytit pohyblivé části
- síťky na vlasy, pokud máte dlouhé vlasy
- vyzkoušené ochranné helmy v situacích, v nichž je třeba počítat se zraněním hlavy.
- Ochrana obličeje
- Ochrana sluchu
- Ochranná vesta v signální barvě
- Kalhoty a rukavice s ochranou proti proříznutí
- protiskluzová obuv (bezpečnostní obuv) s ochranou proti proříznutí a ochranným krytem na prsty
- hasicí přístroj a lopata (během práce mohou vznikat jiskry)
- vybavení pro první pomoc
- popř. mobilní telefon

Bezpečnostní pokyny - před prací

Před uvedením do provozu a pravidelně během práce provádějte následující kontroly. Dodržujte příslušné části originálního návodu k obsluze:

- Je přístroj kompletní a je smontovaný podle předpisů?
- Je přístroj v dobrém a bezpečném stavu?
- Jsou rukojeti čisté a suché?
- Před začátkem práce se ujistěte, že:
 - v pracovní oblasti se nezdržují žádné jiné osoby, děti nebo zvířata
 - máte zajištěnou únikovou cestu bez překážek
 - oblast nohou je bez jakýchkoli cizích těles, chraští a větví.
 - je zajištěn bezpečný postoj.
- Nehrozí na pracovišti nebezpečí zakopnutí? Udržujte pracovní oblast v pořádku! Nepořádek může mít za následek nehody - nebezpečí zakopnutí!

- Zohledněte okolní vlivy:
 - Nepracujte, pokud není dostatek světla (např. za mlhy, deště, vánice nebo při stmívání). Již nemusíte rozlišit detaily v dosahu pádu - nebezpečí úrazu!
 - Příklad nepoužívejte v blízkosti hořlavých kapalin nebo plynů - nebezpečí požáru!
 - Uživatel je odpovědný za nehody nebo nebezpečí, které vzniknou vůči jiným osobám nebo jejich majetku.

Bezpečnostní pokyny - obsluha

- Nikdy nepracujte jednou rukou. Příklad vždy pevně držte oběma rukama.
- Nikdy nepracujte
 - s nataženými rukama
 - na těžko přístupných místech
 - nad vyšší ramen - na žebříku, na lešení nebo vestoje na stromě.
- Pracujte na protiskluzovém a rovném podkladu. Vyhněte se abnormální poloze těla. Zajistěte si bezpečný postoj a stále udržujte rovnováhu.
- Při přestávce přístroj vypněte a položte ho tak, aby nikdo nebyl ohrožen. Příklad zajistěte proti neoprávněnému přístupu.

Bezpečnostní pokyny - během práce

- Nikdy nepracujte sami. Stále udržujte hlasový a vizuální kontakt s jinými osobami, aby bylo možné v případě nutnosti okamžitě poskytnout pomoc.
- Motor okamžitě vypněte v případě hrozícího nebezpečí nebo v případě nouze.
- Příklad nikdy nenechávejte běžet bez dozoru.
- Příklad produkuje škodliviny! Příklad nikdy nenechávejte běžet v uzavřených nebo špatně větraných prostorech. Zajistěte dostatečnou výměnu vzduchu, pokud pracujete v prohlubních, výkopech nebo zúžených prostorech. Hrozí nebezpečí otravy oxidem uhelnatým nebo smrt udušením!
- Práci okamžitě ukončete, pokud se objeví fyzické potíže (např. bolesti hlavy, nevolnost atd.) - Hrozí zvýšené nebezpečí úrazu!
- Stroj nepřetěžujte! Lépe a bezpečněji budete pracovat ve stanoveném rozsahu výkonnosti.
- Během práce si dělejte přestávky, aby se motor mohl ochladit.
- Horký přístroj nikdy nepokládejte na suchou trávu nebo na hořlavé předměty.
- Nikdy se nedotýkejte tlumiče výfuku a motoru, pokud je přístroj v chodu a krátce po jeho zastavení. Nebezpečí popálení!

Vibrace

Pokud jsou osoby s poruchami krevního oběhu příliš často vystaveny vibracím, může dojít k poškození nervového systému nebo cév.

Vibrace můžete snížit:

- silnými, teplými pracovními rukavicemi
- zkrácením doby práce (zařazujte více dlouhých přestávek)

Vyhledejte lékaře, pokud vám otékají prsty, necítíte se dobře nebo máte necitlivé prsty.

Obecně - bezpečnostní upozornění

- O přístroj se pečlivě starejte:
 - Dodržujte předpisy pro údržbu a pokyny pro výměnu nástroje.
 - Rukojeti udržujte suché a bez pryskyřice, oleje a tuku.
- Montujte jen řezné nástroje vhodné pro tento přístroj. Použití jiných nástrojů a jiného příslušenství pro vás může představovat nebezpečí.
- Zkontrolujte přístroj, zda není poškozený:
 - Před dalším použitím přístroje je třeba pečlivě zkontrolovat ochranná zařízení, zda fungují bez problémů podle daného určení. Příklad používejte jen s kompletními a řádně umístěnými ochrannými zařízeními a na přístroji neměňte nic, co by mohlo ovlivnit bezpečnost.
 - Zkontrolujte, zda pohyblivé části bezvadně fungují a nezasekávají se nebo zda nejsou poškozené. Všechny části musí být správně namontované a musí splňovat všechny podmínky pro zajištění bezvadného provozu.
 - Poškozená ochranná zařízení a díly musí být odborně opraveny autorizovanou dílnou nebo vyměněny, pokud není v návodu k obsluze stanoveno jinak.
 - Poškozené nebo nečitelné bezpečnostní nálepky musí být vyměněny.
- Nenechte zasunuté žádné nářadí! Vždy před zapnutím zkontrolujte, zda bylo odstraněno veškeré nářadí.
- Nepoužívané přístroje uchovávejte na suchém, uzavřeném místě mimo dosah dětí.
- Neprovádějte žádné jiné opravy než ty, které jsou uvedené v kapitole „Údržba“, ale obraťte se přímo na výrobce, popř. příslušný zákaznický servis.
- Opravy přístroje smí provádět pouze výrobce, popř. některý z jeho zákaznických servisů.
- Používejte pouze originální náhradní díly, příslušenství nebo zvláštní příslušenství. V důsledku použití jiných náhradních dílů a jiného příslušenství může dojít k úrazu uživatele. Za takto vzniklé škody výrobce neručí.

Bezpečnostní pokyny řezné nože / nástavec pro cívku se strunou

- Před řezáním odstraňte všechna cizí tělesa (např. kameny, větve, dráty atd.). Během práce dávejte pozor na jiná cizí tělesa.
- Před zapnutím přístroje dbejte na to, aby se řezný nástroj nedotýkal země.
- Před zapnutím přístroje dbejte na to, aby vaše nohy a ruce byly v bezpečné vzdálenosti od řezného nástroje.
- S řezáním začněte až tehdy, když řezný nástroj dosáhl plných otáček.
- Nikdy se běžícím řezným nástrojem nedotýkejte pevných předmětů (kameny, kmeny).
- Řezný nástroj dobíhá! Nebrzděte ho rukou.
- Přístroj vypněte a vytáhněte konektor zapalovací svíčky v případě:
 - dotyku přístroje s kameny, hřebíky nebo jinými cizími tělesy
 - oprav
 - údržby a čištění
 - odstranění poruch
 - přepravy a skladování
 - výměně řezného nástroje
 - opuštění stroje (i při krátkodobém přerušení)

Bezpečnostní pokyny prořezávač

- Kdo pracuje s prořezávačem, musí být schopen prokázat proškolení odpovídající plánovanému použití a musí být seznámen s používáním prořezávače a s osobním ochranným vybavením.
- Používejte pouze vhodnou kombinaci vodících lišt a pilového řetězu, jak je to popsáno v „Technických údajích“. Chybné kombinace zvyšují nebezpečí zpětného rázu!
- Je olejová nádrž (mazání řetězu) naplněná? Pravidelně kontrolujte stav oleje. Olej na řetězové pily okamžitě doplňte, aby pilový řetěz neběžel naprázdno.
- Je pilový řetěz správně napnutý? Dodržujte body v odstavci „Napnutí pilového řetězu“.
- Je pilový řetěz správně nabroušený? Používejte pouze dobře nabroušené pilové řetězy, neboť tupé nejen zvyšují riziko zpětného rázu, ale také zatěžují motor.
- Nepoužívejte pilové řetězy s trhlinami nebo takové, které změnily tvar.
- Při zapnutí je třeba prořezávač bezpečně podepřít a pevně držet. Řetěz a vodící lišta musí být volné.
- S řezáním začněte až tehdy, když pilový řetěz dosáhl plných otáček.
- Nepokoušejte se trefit již existující řez.
- Prořezávač nepoužívejte ke zdvihání nebo přesunu dřeva.

- Roztříštěné dřevo řezejte opatrně. Hrozí nebezpečí poranění od vytržených kusů dřeva.
- Prořezávač používejte pouze tehdy, pokud zaujímáte bezpečný postoj.
- Pracovní polohu pravidelně měňte, abyste předešli jednostrannému pracovnímu postoji.
- Dbejte na to, aby dřevo bylo bez cizích těles (hřebíky atd.).
- Na konci řezu buďte opatrní. Jakmile prořezávač vyjde ze dřeva, změní se tíhová síla. Hrozí nebezpečí zranění nohou.
- Prořezávač vyjímejte z řezu jen s běžícím pilovým řetězem.
- Pokud se pilový řetěz zasekne do dřeva, přístroj okamžitě vypněte. K uvolnění vodící lišty nepoužívejte klín.
- Nikdy se s běžícím pilovým řetězem nedotýkejte drátěných plotů nebo země.
- Při pracovních přestávkách musí být prořezávač zajištěn tak (nasazení ochrany řetězu), aby odložený nemohl nikoho ohrozit. Prořezávač zajistěte proti neoprávněnému přístupu.
- Přístroj vypněte a vytáhněte konektor zapalovací svíčky v případě:
 - dotyku prořezávače s půdou, kameny, hřebíky nebo jinými cizími tělesy. Okamžitě zkontrolujte řetěz a vodící lištu
 - oprav
 - údržby a čištění
 - odstranění poruch
 - přepravy
 - dopínání řetězu
 - výměny řetězu
 - opuštění stroje (i při krátkodobém přerušení)

Bezpečnostní pokyny nůžky na plot

- Bezpodmínečně odstraňte cizí části z plotu (např. drát), neboť by mohly poškodit řezné ústrojí nůžek na plot.
- Opatrně u nadzemních elektrických vedení.
- Držte ruce a nohy stranou od řezného ústrojí, když jsou v pohybu.
- Nůžky na plot nepoužívejte ke zdvihání nebo odhazování kusů dřeva nebo jiných předmětů.
- Když uvolníte plynovou páku, řezné ústrojí ještě krátkou dobu dobíhá (efekt volnoběhu).
- Řez začínejte s běžícím řezným ústrojím.
- Nepoužívejte tupé, prasklé nebo poškozené řezné zařízení.
- Nikdy se s běžícím řezným zařízením nedotýkejte drátěných plotů nebo země.

- Motor vypněte a nechte stroj zastavit, pokud
 - se řezné ústrojí dotkne cizího tělesa.
 - zesílí se provozní hluk.
 - stroj mimořádně silně vibruje. Pak vytáhněte konektor zapalovací svíčky ze zapalovací svíčky a přijměte následující opatření:
 - zkontrolujte, zda stroj není poškozený;
 - zkontrolujte volné díly a všechny volné díly upevněte;
 - poškozené díly vyměňte za rovnocenné nebo je nechte opravit.
- Vypněte motor a vytáhněte konektor zapalovací svíčky
 - k odstranění zaklíněného řeziva
 - k odstranění poruch
 - při přestávkách v práci
 - před opuštěním nůžek na plot

Montáž



Pozor

Přístroj je možné používat až po úplném smontování.

Motorová jednotka

Namontujte rukojeť

1. Nasadte spodní část rukojeti na gumovou manžetu na trubku držadla motorové jednotky (5).
2. Nasadte rukojeť na spodní část rukojeti a obě části připevněte šrouby, podložkami a pružinovými podložkami.

Řezný nůž

Montáž ochranného štítu

1. Vložte kovové lístky (6-2) pod ochranný štít (6-3).
2. Upevněte 4 šrouby (6-1) na dělené držadlo.



Nůž zabudovaný v ochranném štítu (odřezávač struny) automaticky odřízne řezací strunu na optimální délku.

Montáž řezného nože

1. Demontujte menší ochranu řezu na ochranném štítu.
2. Vytáhněte závlačku (8-8) a odstraňte přírubu (8-5).
3. Položte řezný nůž (8-4) na unášecí kotouč (8-2) tak, aby otvor řezacího nože ležel přesně na vodicím kruhu unášecího kotouče.
4. Přírubu (5) zasuňte na řezný nůž tak, aby plochá strana ukazovala k řeznému noži.

5. Utáhněte upevňovací matici (7) na vodicím trnu hnací hřídele (1). K tomu zasuňte šestihranný klíč (3) do příslušného otvoru a utáhněte otáčením klíče doleva.
6. Matici zajistěte závlačkou.
7. Menší ochranu řezu opět namontujte na ochranný štít.

Nástavec pro cívku struny

Montáž cívky struny (7)

1. Odstraňte závlačku a přírubu.
2. Zasuňte šestihranný klíč do otvoru unášecího kotouče a našroubujte cívku struny na vodicí trn hnací hřídele otáčením doleva.
3. Zaaretujte unášecí kotouč šestihranným klíčem, abyste utáhli cívku struny.

Motorová jednotka

Nastavení ramenního pásu



Pozor

Během práce vždy používejte ramenní pás. Ramenní pás zahákněte až poté, co motor běží na volnoběh.

1. Ramenní pás nejprve natáhněte přes levé rameno.
2. Háček uzávěru zahákněte do oka (1-2).
3. Zkontrolujte délku ramenního pásu několika kmitavými pohyby, aniž byste spustili motor.
 - Nástavec na cívku struny nebo řezný nůž musí jít rovnoběžně se zemí.

Kompletní sada

Montáž děleného držadla

1. Uvolněte zajišťovací matici (9-1) a trochu povytáhněte závlačku (9-2).
2. Zasuňte dolní dělené držadlo s ochranným štítem do horního děleného držadla - drážkovaný hřídel zaveďte na dělenou stranu. (9-3).
3. Závlačku (10-1) opět uvolněte a upevněte dolní dělené držadlo zajišťovací maticí (10-2).

Demontáž děleného držadla

1. Uvolněte zajišťovací matici (9-1) a trochu povytáhněte závlačku (9-2).
2. Dolní dělené držadlo s ochranným štítem vytáhněte z horního děleného držadla (10-3).

Multitool BC 3030 MT je možné uchovávat s úsporou místa.

Montáž prodloužení děleného držadla na odřezávač a nástavec na živý plot.

1. Drážkovaný hřídel prodloužení děleného držadla zasuňte do prořezávače nebo nástavce s nůžkami na plot (3-1, 4-1).
2. Šrouby (3-2, 4-2) zasuňte do otvoru a utáhněte.
3. Utáhněte upínací šrouby (3-3, 4-3).

Nástavec pro prořezávač

Montáž vodící lišty a pilového řetězu



Pozor

Před veškerými pracemi na vodící liště a pilovém řetězu vypněte motor a použijte ochranné rukavice.

1. Odšroubujte upevňovací matici (13-1) a sejměte kryt (13-2).
2. Otočte napínací šroub řetězu (13-3) proti směru hodinových ručiček, až je napínací čep řetězu (13-4) na zadním konci závitů.
3. Vložte pilový řetěz do obvodové vodící drážky vodící lišty (14). Přitom dbejte na správný směr pohybu článků řetězu (16).
4. Vložte vodící lištu. Napínací čep řetězu (15-1) musí zasahovat do příslušného otvoru pro napínání řetězu na vodící liště.
5. Při montáži dbejte na to, aby články řetězu správně ležely ve vodící drážce a na řetězovém kole.
6. Dejte zpět kryt (13-2) a rukou pevně utáhněte upevňovací matici (13-1).
7. Napněte pilový řetěz, jak je to popsáno v odstavci „Napnutí pilového řetězu“

Napnutí pilového řetězu

1. Uvolněte upevňovací matici (13-1) maximálně o 1 otáčku.
2. Lehce nadzvedněte špici vodící lišty a otočte napínací šroub řetězu (13-3) ve směru hodinových ručiček, až je dosaženo správného napnutí řetězu.
3. Pilový řetěz je správně napnutý, když je ho ve středu vodící lišty možné nadzdvihnout o cca 3 - 4 mm (16).
4. Pokud je pilový řetěz napnutý příliš silně, otočte napínací šroub řetězu proti směru hodinových ručiček.
5. Zkontrolujte, zda články řetězu jsou správně ve vodící drážce vodící lišty.
6. Upevňovací matice opět utáhněte.

Nástavec pro nůžky na plot

Sklon nástavce pro nůžky na plot je možné pro optimální použití nastavit.

1. Uvolněte přestavovací páku (11-1).
2. Přístroj nakloňte do požadované polohy.
3. Utáhněte přestavovací páku.
4. Před prací sejměte ochranné lišty (12).

Palivo a provozní prostředky

Bezpečnostní upozornění



VAROVÁNÍ - nebezpečí požáru!

Benzín je vysoce hořlavý!



OPATRNĚ - nebezpečí otravy!

Motor nikdy nenechávejte běžet v uzavřených prostorech!

- Zajistěte, aby z motoru, nádrže nebo palivových potrubí nevytékalo žádné palivo.
- Benzín míchejte a uchovávejte jen v nádobách k tomu určených
- Palivo doplňujte jen ve volném prostoru
- Při tankování nekuřte
- Uzávěr nádrže neotevírejte, pokud motor běží nebo je horký
- Poškozenou nádrž nebo uzávěr nádrže vyměňte
- Víko nádrže vždy pevně utahujte
- Pokud vytekl benzín:
 - nestartujte motor
 - zabraňte pokusům o nastartování
 - přístroj očistěte
 - zbývající palivo nechte odpařit

Vytvoření směsi paliva

 Používejte pouze palivo v poměru 25:1. Doporučujeme používat paliva s nízkým obsahem bioetanolu < 5 %.

1. Benzín a značkový olej pro dvoudobý motor dejte do příslušné nádoby podle tabulky.
2. Obě složky důkladně promíchejte.

Míchací poměry paliva

Postup míchání	Benzín	Míchací olej
25 dílů benzínu	1 l	40 ml
1 díl	3 l	120 ml
2taktní míchací olej	5 l	200 ml

Uvedení do provozu

 **POZOR!**
Před uvedením do provozu vždy proveďte vizuální kontrolu.
Pojem řezný nástroj zahrnuje listový nůž, cívku struny, pilový řetěz a nůž nůžek na plot.

- Přístroj nesmí být nikdy nepoužíván s volným, poškozeným nebo použitým řezným nástrojem a/nebo upevňovacími díly!
- Popruh si zavěste přes levé rameno a pás zahákněte do oka na motorové jednotce (1-2)
- Zaujměte bezpečný postoj.
- Řezný nůž vždy používejte s ochranným štítem
- Dodržujte ustanovení pro provozní dobu specifická pro danou zemi
- Vždy dodržujte dodaný návod k obsluze od výrobce motoru
- Řezný nástroj před použitím zkontrolujte, zda není poškozený, případně poškozené nebo opotřebené díly vyměňte za originální náhradní díly

Startování motoru

 **OPATRNĚ - nebezpečí otravy!**
Motor nikdy nenechávejte běžet v uzavřených prostorech!

 Strunu před startem zkraťte na 13 cm, abyste nepřetěžovali motor.

Stupeň škrticí klapka (nastavení sytiče):

 CHOKE	 RUN
---	---

Studený start

 **POZOR - nebezpečí zpětného rázu!**
Startovací lanko vždy vytahujte rovně. Nenechávejte ho prudce se vrátit dozadu.

1. Dejte spínač START/STOP (19-4) na START.
2. Stiskněte uzávěr plynové páky (19-5) a zároveň stiskněte plynovou páku (19-6).
3. Dejte páku sytiče (19-1) do polohy CHOKE.
4. Několikrát (10x) stiskněte palivové čerpadlo (19-3) až se v sacím čerpadle objeví benzín/pěna.
5. Startovací lanko (19-2) pomalu zatáhněte až k odporu a poté rychle a silně dál. Startovací lanko úplně nevytahujte a veďte startovací rukojeť pomalu zpět, aby se startovací lanko pomalu navinulo.
6. Tento postup opakujte, až motor slyšitelně a krátce naskočí.
7. Jakmile motor naskočí, dejte páčku sytiče do polohy RUN.
8. Vytáhněte startovací lanko, až motor nastartuje.
9. Pokud motor nenastartuje, zopakujte kroky 1-8.
10. Když se uvolní páka plynu, běží motor na volnoběh.

Teplý start

1. Dejte startovací spínač na START.
 2. Dejte páku sytiče na RUN.
 3. Plynovou páku zaaretujte, jak je uvedeno pod „Studený start“.
 4. Startovací lanko rychle zatáhněte maximálně 6x - motor naskočí. Plynovou páku držte naplno stlačenou, až motor běží klidně.
- Motor nenaskočí:
 - dejte páku sytiče na RUN
 - Startovací lanko zatáhněte 5x
 - Motor opět nenaskočí:
 - Vyčkejte 5 minut a poté to ještě jednou zkuste se stlačenou plynovou pákou

 Dodržujte kapitolu „Pomoc v případě poruchy“.

Vypnutí motoru

1. Uvolněte plynovou páku a nechte motor běžet na volnoběh.
2. Přepněte startovací spínač na STOP.



POZOR!

Motor po vypnutí dobíhá - nebezpečí zranění!

Obsluha

Během doladování a řezání nechte motor vždy běžet v horním rozsahu otáček

Bezpečnostní upozornění



POZOR!

Bezpodmínečně dodržujte bezpečnostní a výstražné pokyny v této dokumentaci a na přístroji!

- Noste vhodný pracovní oděv
- Při práci dbejte na bezpečný postoj
- Přístroj vždy obsluhujte oběma rukama
- Tělo a oděv držte stranou od řezného nástroje
- Třetí osoby držte stranou nebezpečné oblasti
- Nástavec na cívku struny nikdy nadržte nad výškou kolen, když je přístroj v provozu
- Při sekání ve svahu vždy stůjte pod řezným nástrojem
- Nikdy nepracujte na hladkém, kluzkém kopci nebo svahu
- Přístroj nikdy nepoužívejte v blízkosti lehce zápalných kapalin nebo plynů.
Nebezpečí výbuchu a / nebo požáru!
- Po kontaktu s cizím tělesem:
 - vypněte motor.
 - Zkontrolujte, zda přístroj není poškozený.
- Osoby, které nejsou s přístrojem seznámeny, by se měli zacházet s ním učit s vypnutým motorem.

Práce s řezným nožem

Zabraňte zpětnému rázu



POZOR!

Nebezpečí zranění kvůli nekontrolovanému zpětnému rázu!

Při práci s kovovými řeznými noži může dojít, pokud dojde k dotyku s pevnými předměty (stromy, větve, kameny nebo podobně), ke zpětnému rázu celého přístroje nebo k nárazovému tahu dopředu. K tomuto zpětnému rázu dochází náhle bez předchozího varování a může to vést ke ztrátě kontroly nad přístrojem a k ohrožení uživatele a okolostojících osob. Zvláštní ohrožení hrozí v těžce přístupných oblastech a hustém porostu.

- Při práci přístroj vždy bezpečně držte oběma rukama.
- Dbejte na bezpečný postoj. Nohy držte pohodlně natažené a vždy počítejte s možným zpětným rázem.
- Nepřeceňujte se a při práci si stále zachovávejte rovnováhu.
- Před začátkem řezu by měl řezný nůž dosáhnout plných pracovních otáček.

Při řezání naprázdno mohou být vymrštěny kameny a suť a ty mohou způsobit vážná zranění. Dbejte na to, aby ochranný štít byl bezpečně namontovaný. Nejsou-li rotující díly (řezný nůž) správně upevněny, může to vést k těžkým úrazům. Před začátkem práce zkontrolujte pevné usazení řezného nože.

Sečení

- Přístroj nakloňte lehce dopředu a pohybujte jím příměřenou a rovnoměrnou rychlostí zprava doleva. Posekaný materiál tak padá na právě posekanou plochu.
- Vyšší trávu a hustší porost sekejte stupňovitě. Nejprve zkraťte horní část sekaného materiálu tak, že přístrojem pohybujete doprava. Pak ved'te přístroj protipohybem doleva a posekejte dolní část.
- Při práci ve svahu postupujte v pruzích. Posekejte jeden pruh rovnoběžně se svahem, pak jděte přes posekanou oblast zpět a posekejte následující pruh.
- Přizpůsobte otáčky motoru a hloubku řezu příslušným podmínkám. Jsou-li otáčky motoru příliš nízké, může se chrastit zachytit nebo skřípnout v řezném nástroji.
- Pokud se tráva, větve nebo jiné předměty zachytí v řezném nástroji nebo přístroj nezvykle vibruje, motor okamžitě vypněte a zkontrolujte přístroj.
- Zablokovaný kuželový převod může vést k poškození spojky.
- Zaklíněný posekaný materiál nikdy neodstraňujte s běžícím řezným nožem. Vyčkejte proto, až se řezný nůž zastaví.

- Když je řezný nůž tupý, zlomený nebo ohnutý, je třeba ho nahradit originálním náhradním dílem.

Práce s cívkou struny

Dolaďování

- Přístroj nakloňte lehce dopředu a pohybujte jím přeměřenou a rovnoměrnou rychlostí zleva doprava.
- Nejlepších výsledků sekání dosáhnete, když sekáte suchou trávu.
- Strunu nevedte přímo podél zdi a kamenných desek, jinak se struna příliš opotřebuje.
- Vyšší trávu a hustší porost sekejte postupně, aby se struna neucpala.
- Přizpůsobte otáčky motoru a hloubku řezu příslušným podmínkám. Jsou-li otáčky motoru příliš nízké, může se chrastit zachytit nebo skřípnout v řezném nástroji.
- Pokud se tráva, větve nebo jiné předměty zachytí v řezném nástroji nebo přístroj nezvykle vibruje, motor okamžitě vypněte a zkontrolujte přístroj.
- Zablokovaný kuželový převod může vést k poškození spojky.
- Po vypnutí nastavce pro cívkou struny struna dobíhá. Proto vyčkejte, až se struna zastaví, než přístroj znovu zapnete.
- Když je cívka prázdná, nahraďte ji originální cívkou struny.

Prodloužení struny

1. Nechte motor běžet na plný plyn a cívkou struny poklepejte o zem.
 - Struna se automaticky prodlouží.



Nůž (ořezávač struny) na ochranném štítu zkrátí strunu na přípustnou délku.

Práce s prořezávačem

Při práci s pilou prořezávače může při nesprávném použití dojít ke zpětnému rázu pily. Abyste tomu předešli:

- Držte prořezávač vždy oběma rukama.
- Řez začínajte vždy jen s běžícím pilovým řetězem.
- Pro lepší kontrolu řežte dolní hranou vodící lišty. Prořezávač přitom vždy nasazujte co nejvíce naplocho.
- Nikdy neřežte špicí vodící lišty.
- Řezání horní hranou může vést ke zpětnému rázu pily, když se pilový řetěz zaklíní nebo narazí na pevný předmět ve dřevě.
- Pracujte jen se správně nabroušeným a napnutým pilovým řetězem.

Kontrola napnutí řetězu

- Často kontrolujte napnutí řetězu, nové pilové řetězy se prodlužují.
- Ve studeném stavu musí pilový řetěz doléhat na dolní stranu vodící lišty, ale vždy je možné ho protáhnout i ručně.
- Při provozní teplotě se pilový řetěz prodlužuje a pro-
věšuje.



POZOR!

Vodící patky pilového řetězu nesmějí vystupovat z drážky na spodní straně vodící lišty - pilový řetěz by jinak mohl odskočit. Dotáhněte pilový řetěz.



Vodící lišta: Aby se zabránilo jednostrannému opotřebení vodící lišty, při každé výměně řetězu ji obraťte.

1. Pro kontrolu lehce protáhněte pilový řetěz, aby tento správně ležel na řetězovém ozubeném kole ve vodící liště.



Pilový řetěz je správně napnutý, když je ho ve středu vodící lišty možné nadzdvihnout o cca 3 - 4 mm a rukou lehce protáhnout.

2. Pokud je třeba pilový řetěz dotáhnout, viz odstavec Napnutí pilového řetězu.

Práce s nůžkami na plot

- Dejte nůžky na plot do požadovaného sklonu.
- Maximální průměr řezu závisí na druhu dřeva, stáří, obsahu vlhkosti a tvrdosti dřeva. Velice silné větve před stříháním plotu tedy zkratěte nůžkami na větve na odpovídající délku.
- Nůžky na plot je možné díky jejich dvoustrannému noži vést vpřed a vzad nebo kyvadlovým pohybem z jedné strany na druhou.
- Nejprve ostříhejte strany plotu a až potom horní hranu.
- Plot stříhejte zdola nahoru.
- Plot stříhejte do lichoběžníku. To brání nadměrnému ostříhání dolní části plotu kvůli nedostatku světla.
- Natáhněte si vodící šňůru po délce plotu, pokud chcete rovnoměrně ostříhat horní hranu plotu.

POZOR!

Používejte pouze originální řezný nůž a příslušenství!
Neoriginální díly mohou vést ke zranění a poruchám ve fungování přístroje!

Údržba a péče

OPATRNĚ!

Nebezpečí zranění otáčejícím se řezným nástrojem!

- Bowdeny nastavujte jen tehdy, když je motor vypnutý.
- Funkci kontrolujte jen tehdy, když je kosa položena.

Čištění ochranného štítu

1. Přístroj vypněte.
2. Zbytky trávy opatrně odstraňte šroubovákem nebo podobně.



Ochranný štít čistěte pravidelně, abyste zabránili přehřátí děleného držadla.

Motorová jednotka

Čištění vzduchového filtru



POZOR!

Přístroj nikdy nepoužívejte bez vzduchového filtru. Vzduchový filtr pravidelně čistěte. Poškozený filtr vyměňte.

1. Sejměte hvězdicový šroub, sejměte kryt a vyjměte vzduchový filtr (20).
2. Vzduchový filtr očistěte mýdlem a vodou. Nepoužívejte benzín!
3. Vzduchový filtr nechte uschnout.
4. Vzduchový filtr namontujte v opačném pořadí.

Výměna palivového filtru



POZOR!

Přístroj nikdy nepoužívejte bez palivového filtru. Důsledkem může být vážné poškození motoru.

1. Kryt nádrže úplně vyjměte.
2. Palivo vyprázdněte do vhodné nádoby.
3. Filtr vytáhněte z nádrže drátěným háčkem.
4. Filtr vytáhněte krouživým pohybem.
5. Vyměňte filtr.

Nastavení karburátoru

Karburátor je z výroby nastaven optimálně.

Výměna zapalovací svíčky

Vzdálenost elektrod zapalovacích svíček (21) = 0,635 mm [0.025"].

1. Zapalovací svíčku utáhněte točivým momentem 12-15 Nm.
2. Nasaďte konektor zapalovací svíčky na zapalovací svíčku.

Nástavec pro cívku struny

Výměna cívky se strunou

1. Stiskněte obě aretační šroubky na krytu cívky struny sejměte kryt cívky struny (22).
2. Vyjměte cívku struny z krytu cívky struny.
3. Odstraňte nečistotu a zbytky tuku.
4. Navlékněte konce struny z nové cívky do příslušných otvorů krytu cívky.

- Nasadte cívku struny s pružinami do krytu cívky. Dbejte na to, aby struna nebyla skřípnutá a z cívky odviňte cca 9 cm.
- Nasadte kryt cívky na cívku. Vybrání v krytu cívky musí být nad aretacemi. Stiskněte kryt cívky dolů, až zaklapne.

Výměna odřezávače struny

- Vyšroubujte šrouby a vyjměte starý odřezávač struny (23).
- Našroubujte nový odřezávač struny.
- Šrouby neutahujte příliš silně.

Broušení odřezávače struny

- Uvolněte odřezávač struny od ochranného štítu.
- Odřezávač struny upevněte do šroubováku a nabrusťte plochým pilníkem. Pracujte pouze jedním směrem!

Nástavec pro prořezávač

Doplňte olej na pilový řetěz

Olejová nádrž prořezávače se nedodává naplněná olejem na pilové řetězy.

i Prořezávač nikdy nepoužívejte bez mazání řetězu!

Použití bez oleje na pilové řetězy vede k poškození pilového řetězu a vodicí lišty.

Životnost a výkon řetězu závisí na optimálním mazání. Během provozu je pilový řetěz automaticky smáčen olejem. Položte prořezávač na vhodnou podložku.

- Odšroubujte uzávěr (17-1).
- Naplňte olejovou nádrž biologicky rozložitelným olejem na pilové řetězy. Pro snadnější plnění použijte nálevku. Při plnění dbejte na to, aby se do nádrže nedostaly žádné nečistoty.
- Našroubujte zpět uzávěr.
- Nikdy nepoužívejte recyklovaný nebo starý olej. V případě použití oleje neschváleného pro pilové řetězy zaniká záruka.

Kontrola mazání řetězu

Zkontrolujte funkci automatického mazání řetězu tak, že zapnete prořezávač a podržíte ho špičkou směrem ke kartonu nebo papíru na zemi.

i Nedotýkejte se řetězem podlahy! Dodržujte bezpečnostní vzdálenost 20 cm.

Pokud se při kontrole objeví zvětšující se olejová stopa, pracuje olejová automatika bez problémů.

Pokud se navzdory plné olejové nádrži neobjeví žádná stopa oleje

- vyčistěte přítok oleje a otvor pro napínání řetězu
- nastavte mazání řetězu, jak je to popsáno v kapitole „Regulace mazání řetězu“

Pokud by to nevedlo k úspěchu. Obratťte se na zákaznický servis.

Regulace mazání řetězu

Mazání řetězu je nastavené z výroby. Podle druhů dřeva a techniky práce se může množství oleje lišit a je třeba ho upravit.

- Nastavte mazání řetězu přes seřizovací šroub, který se nachází nad ořístrojem.



- Otočení proti směru hodinových ručiček = velké množství oleje (MAX)
- Otočení ve směru hodinových ručiček = malé množství oleje (MIN)

i Mazání řetězu je správně nastavené, když pilový řetěz během provozu rozstříkává malé množství oleje.

Pilový řetěz a vodicí lišta

Pilový řetěz a vodicí lišta jsou vystaveny velkému namáhání a velkému opotřebení. Pilový řetěz a vodicí lištu neprodleně vyměňte, pokud není zaručena bezvadná funkce.

Broušení pilového řetězu

i Pouze s ostrým a čistým pilovým řetězem můžete pracovat dobře a bezpečně. Poškozené nebo špatně nabroušené pilové řetězy zvyšují nebezpečí zpětného nárazu!

Pilový řetěz se musí nabrousit, když

- místo pilin je vyhazován pouze dřevěný prach
- prořezávač se musí při řezání tlačit skrz dřevo.

Pro nezkušené uživatele: Nechte si pilový řetěz nabrousit u odborníka/v zákaznickém servisu.

Pokud si pilový řetěz brousíte sami, dodržujte následující hodnoty a použijte dodaný kruhový pilník (další zvláštní příslušenství obdržíte ve specializovaném obchodě).

Typ pilového řetězu	Oregon 91 P0
Kruhový pilník	Ø 5,5 mm (7/32")
Vzdálenost omezo- vače hloubky T	0,64 mm (.025")
Úhel ostří α	25°
Náběhový úhel ostří β	60°
Délka hoblovacího zubu a	min. 3 mm

i Při broušení uberte trochu materiálu!

K broušení pilového řetězu doporučujeme přístroj na broušení řetězů

Čištění vodicí lišty (16)

- Pravidelně kontrolujte a čistěte otvory na vodicí liště, kterými vytéká olej a vodicí drážku.
- Ostřiny, které se vytvořily, odstraňte plochým pilníkem.
- Po každé výměně/broušení pilového řetězu vodicí lištu otočte, abyste předešli jednostrannému opotřebení.

i Poškozenou vodicí lištu okamžitě vyměňte!

Řetězové kolo

Namáhání řetězového kola je mimořádně velké. Zuby řetězového kola pravidelně kontrolujte, zda nejsou opotřebené nebo poškozené.

Řetězové kolo a upevnění vodicí lišty čistěte kartáčem.

i Opotřebené nebo poškozené řetězové kolo snižuje životnost pilového řetězu, a proto by mělo být neprodleně vyměněno v zákaznickém servisu.

Nástavec pro nůžky na plot

i Zkontrolujte nůžky na plot po každém použití, zda nejsou opotřebené, zejména posuvnou vůli řezného ústrojí.

Nastavení řezného ústrojí

Nastavte posuvnou vůli, pokud

- se sekaná hmota zasekává mezi noži,
- se vůle kvůli normálnímu opotřebení řezného ústrojí po delším používání zvětšila.

Pro dosažení dobrých výsledků musí být posuvná vůle mezi čepelemi a mečem správně nastavená.

1. Uvolněte matice na horní straně řezného ústrojí (11-2).
2. Lehce utáhněte šrouby na spodní straně (11-3) (předtím je případně o něco povolte).
3. Otočte šrouby o čtvrt až půl otáčky proti směru hodinových ručiček.
4. Šrouby přidržte šroubovákem a utáhněte matice. Posuvná vůle je správně nastavena tehdy, když je podložkou pod hlavou šroubu možné rukou jen lehce pohybovat tam a zpět.
5. Namažte řezné ústrojí ekologickým mazacím olejem.

i Nízká posuvná vůle vede k příliš velkému vytváření tepla a tím k poškození přístroje.

Mazání sklopné hlavy

Sklopnou hlavu je třeba každých 20 hodin provozu namažat ekologickým mazacím tukem na třech maznicích (18).

Čištění



Přístroj po každém použití pečlivě očistěte, aby se zachovalo bezvadné fungování.

- Pravidelně čistěte všechny pohyblivé díly.
- Kryt čistěte měkkým kartáčem nebo suchým hadrem.
- Přístroj nečistěte tekoucí vodou nebo vysokotlakými čističi.
- Na plastové díly nepoužívejte rozpouštědla (benzín, alkohol atd.), neboť ta by mohla plastové díly poškodit.
- Rukojeti udržujte bez oleje a tuku. Nesmí se používat voda, rozpouštědla a leštící prostředky.
- Dbejte na to, aby větrací otvory pro chlazení motoru byly volné (nebezpečí přehřátí).

Skladování



OPATRŇĚ -

Nebezpečí požáru a výbuchu!

Přístroj neuchovávejte u zdrojů otevřeného ohně nebo tepla.



OPATRŇĚ -

Nebezpečí požáru a výbuchu!

Natankovaný přístroj neuchovávejte v budovách, v nichž se benzinové výpary mohou dostat do kontaktu s otevřeným ohněm nebo jiskrami!

- Před delším skladováním (přes zimu) vyprázdněte benzinovou nádrž
 - Benzinovou nádrž vyprazdňujte jen na volném prostranství
 - Před uložením nechte motor vychladnout
1. Vyprázdněte palivovou nádrž.
 2. Nastartujte motor a nechte ho běžet na volnoběh, až se zastaví.
 3. Motor nechte vychladnout.
 4. Zapalovací svíčku vyšroubujte klíčem na svíčky.
 5. Do spalovací komory nalijte jednu čajovou lžičku oleje pro dvoutaktní motory.
 6. Pro rozdělení oleje vevnitř motoru několikrát pomalu zatáhněte za startovací lanko.
 7. Našroubujte zpět zapalovací svíčku.
 8. Přístroj důkladně očistěte a proveďte údržbu.
 9. Přístroj skladujte na chladném, suchém místě

Opětovné uvedení do provozu

1. Vyjměte zapalovací svíčku.
2. Rychle zatáhněte za startovací lanko, abyste odstranili zbývající olej ze spalovací komory.
3. Vyčistěte zapalovací svíčku, zkontrolujte vzdálenost elektrod, v případě potřeby vyměňte.
4. Připravte přístroj k používání.
5. Naplňte nádrž správnou směsí paliva a oleje.

Likvidace

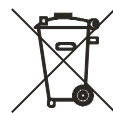

Vysloužilé přístroje nevhazujte do domácího odpadu!

Obal, přístroj a příslušenství jsou vyrobeny z recyklovatelných materiálů a je nutné je likvidovat příslušným způsobem.

Pomoc při poruchách

Nástavec na motorovou jednotku

PORUCHA	MOŽNÁ PŘÍČINA	ŘEŠENÍ
Motor nespustí	Špatný průběh startu	Dodržujte návod k obsluze
Motor nastartuje, ale dál neběží	Chybná poloha páky na sytiči	Dejte páku na RUN
	Znečištěná, špatně nastavená nebo špatná zapalovací svíčka	Vyčistěte zapalovací svíčku / nastavte ji nebo vyměňte
	Znečištěný palivový filtr	Vyměňte filtr
Motor nastartuje, ale neběží na plný výkon.	Chybná poloha páky na sytiči	Dejte páku na RUN
	Znečištěný vzduchový filtr	Filtr vyčistěte nebo vyměňte
Motor běží skokově	Znečištěná, špatně nastavená nebo špatná zapalovací svíčka	Vyčistěte zapalovací svíčku / nastavte ji nebo vyměňte
Nadměrně mnoho kouře	Chybná směs paliva	použijte správnou směs paliva (poměr 25:1)

Nástavec pro prořezávač

PORUCHA	MOŽNÁ PŘÍČINA	ŘEŠENÍ
Řetěz není mazán	Olejová nádrž je prázdná Vodící lišta znečištěná	Zkontrolujte olejovou nádrž / doplňte olej na pilové řetězy vyčistěte otvory pro výstup oleje / olejový kanál / vodící drážku oleje
Motor neběží	Zkontrolujte olejovou nádrž / doplňte olej na pilové řetězy	Odblokujte brzdu řetězu

Nástavec pro nůžky na plot

PORUCHA	MOŽNÁ PŘÍČINA	ŘEŠENÍ
Přístroj pracuje přerušovaně	Spínač zapnuto/vypnuto je vadný Interní chyba	Obraťte se na servis AL-KO
Motor nastartuje, ale neběží na plný výkon	Interní chyba	Obraťte se na servis AL-KO
Nože se zahřívají	Chybějící mazání	Nože lehce naolejujte
	Nůž je tupý	Obraťte se na servis AL-KO
	Zuby na noži	Obraťte se na servis AL-KO



V případě poruch, které nejsou v této tabulce uvedené nebo které nemůžete sami odstranit, se obraťte na příslušný zákaznický servis.

Prohlášení o shodě ES**CZ**

Tímto prohlašujeme, že tento výrobek, který byl námi uvedený do oběhu, odpovídá provedení podle požadavků harmonizovaných směrnic EU, bezpečnostních norem EU a produktových standardů.

Výrobek

Multitool

Sériové číslo

G2302305

Výrobce

AL-KO Geräte GmbH

Ichenhauser Str. 14

89359 KOETZ

DEUTSCHLAND

Odpovědný zástupce

Anton Eberle

Ichenhauser Str. 14

89359 KOETZ

DEUTSCHLAND

Typ

BC 330 MT

Směrnice ES

2006/42/ES

2004/108/ES

2000/14/ES

2002/88/ES

Harmonizované normy

EN ISO 11806/1 (benzínové motorové kosy / vyžinače)

EN ISO 10517:2010 (Benzínové nůžky na ploty)

EN ISO 11680-1: 2011 (Vyvětřovací pily)

EN ISO 14982/2009 (EMC)

Hladina zvukového výkonu**naměřená / garantovaná**

BC 330 MT 116/119 dB(A)

Posouzení shody

2000 /14/ES

příloha V

Oznámený subjekt

TÜV Rheinland Product Safety GmbH

Identifikační číslo 0197

Am Grauen Stein

51105 Köln

Germany

Certifikát ES o přezkoušení typu:

Č. BM 50034826 0001

Kötz, 2013-01-24

Antonio De Filippo, Managing Director**Záruka****CZ**

Případné vady na materiálu či výrobní závady na přístroji odstraníme během zákonné lhůty pro reklamaci nedostatků, a to dle našeho uvážení buď opravou nebo dodáním náhradního přístroje. Lhůta pro reklamaci nedostatků se řídí právními ustanoveními té země, ve které byl přístroj zakoupen.

Naše záruka platí jen v případě:

- řádného používání přístroje
- dodržování návodu k jeho použití
- použití originálních náhradních dílů

Záruka zaniká v případě:

- provádění pokusů o opravu přístroje
- provádění technických úprav přístroje
- použití, které není v souladu s určením (např. použití k průmyslovým či komunálním účelům)

Ze záruky jsou vyloučeny:

- škody na laku, které jsou způsobeny normálním opotřebením
- Opotřebitelné díly, které jsou v seznamu náhradních dílů označeny rámečkem xxx xxx (x)
- Spalovací motory - pro ně platí zvláštní záruční ustanovení příslušného výrobce motoru

V případě uplatnění záruky se s tímto záručním listem a účtenkou obraťte na vašeho prodejce nebo nejbližší autorizovaný servis pro zákazníky. Zákonné nároky kupujícího vůči prodejci v případě zjištěných nedostatků na přístroji zůstávají touto zárukou nedotčeny.

Obsah

Opis výrobku	229
Prehľad produktu	232
Technické údaje	232
Bezpečnostné upozornenia	233
Montáž	236
Palivo a prevádzkové prostriedky	238
Uvedenie do prevádzky	238
Obsluha	239
Údržba a starostlivosť	241
Čistenie	244
Skladovanie	244
Opätovné uvedenie do prevádzky	245
Likvidácia	245
Pomoc pri poruchách	246
Vyhlásenie o zhode ES	247
Záruka	247

O tejto príručke

- Prečítajte si túto príručku pred uvedením do prevádzky. Je to predpoklad pre bezpečnú prácu a bezporuchové zaobchádzanie.
- Dodržiavajte bezpečnostné a výstražné pokyny uvedené v tejto dokumentácii a na prístroji!
- Táto dokumentácia je stálou súčasťou popísaného výrobku a mala by byť pri predaji odovzdaná kupujúcemu.

Vysvetlenie značiek



Pozor!

Presné dodržiavanie týchto výstražných pokynov môže zabrániť zraneniam osôb a/alebo vecným škodám!



Špeciálne pokyny pre lepšiu zrozumiteľnosť a manipuláciu.

Opis výrobku

Táto dokumentáciu popisuje ručnú kosu s benzínovým motorom.

Kompletná súprava pozostáva z komponentov:

- Motorová jednotka (1) č. výr. 112983
- Rezací nôž a cievka so strunou - nadstavec (súprava) (2) č. výr. 112986
- Nadstavec - vyvetvovacia píla (3) č. výr. 112970
- Nadstavec - nožnice na živý plot (4) č. výr. 112971

Význam symbolov na motorovej jednotke

	Pozor!
	Prečítajte si návod na obsluhu
	Noste ochranné okuliare, ochrannú prilbu, ochranu sluchu
	Noste ochrannú obuv
	Noste bezpečnostnú obuv
	Telo a oblečenie udržiavajte v dostatočnej vzdialenosti od rezacieho nástroja
	Nebezpečenstvo v dôsledku vymšŕovaných predmetov
	Vzdialenosť medzi prístrojom a tretími osobami musí byť najmenej 15 metrov

Význam symbolov na nadstavci s rezacím nožom/cievkou so strunou

	Prečítajte si návod na obsluhu
	Noste ochranné okuliare, ochrannú prilbu, ochranu sluchu
	Noste ochranné rukavice
	Noste bezpečnostnú obuv
	Osoby udržujte mimo dosah. Bezpečnostná vzdialenosť min. 15 m
	Nebezpečenstvo v dôsledku vymršťovania častí
	Pozor na spätný ráz
	Max. počet otáčok rezacieho noža 6 200 min ⁻¹
	Max. počet otáčok rezacieho noža 6 200 min ⁻¹

Význam symbolov na nožniciach na živý plot

	Prečítajte si návod na obsluhu
	Noste ochranné okuliare, ochrannú prilbu, ochranu sluchu
	Noste ochranné rukavice
	Noste bezpečnostnú obuv
	Osoby udržujte mimo dosah rezacieho nástroja. Bezpečnostná vzdialenosť min. 15 m
	Šírka záberu 400 mm

Význam symbolov na vyvetvovacej píle

	Prečítajte si návod na obsluhu
	Noste ochranné okuliare, ochrannú prilbu, ochranu sluchu
	Noste ochranné rukavice
	Noste bezpečnostnú obuv
	Osoby udržujte mimo dosah rezacieho nástroja. Bezpečnostná vzdialenosť min. 15 m
	Vyvetvovacia pílu nepoužívajte v blízkosti káblov, elektrických alebo telefónnych vedení. Pri prácach s vyvetvovacia pílu udržiavajte bezpečnostnú vzdialenosť 10 m od nadzemných elektrických vedení.
	Dĺžka vodiacej lišty 310 mm
	Max. šírka záberu 260 mm
	Olej na pílovú reťaz
	Nastavte mazanie reťaze

Bezpečnostné a ochranné zariadenia

Pozor - nebezpečenstvo zranenia!
Bezpečnostné a ochranné zariadenia nesmú byť odpájané!

Pozor - nebezpečenstvo zranenia!
Motorová jednotka sa nesmie prevádzkovať bez nadstavca (rezací nôž, cievka so strunou, vyvetvovacia píla alebo nožnice na živý plot). Používajte len nástroje na nadstavcoch priložené k originálnemu prístroju.

Núdzové zastavenie

V prípade núdze nastavte spínač zapalovania do polohy „STOP“.

Ochranný štít chrániaci pred kameňmi

Chráni používateľa pred vymršťovanými predmetmi. Integrovaný orezávač struny skráti rezáciu strunu počas prevádzky na dovolenú dĺžku.

Deliteľná násadka

Prostredníctvom deliteľnej násadky sa môže motorová jednotka a nadstavce jednoducho zmontovať, po kosení rozobrať a skladovať s úsporou miesta.

Prostredníctvom deliteľnej násadky sa upevňujú nadstavce.

Používanie v súlade s určením



Pozor!

Existuje nebezpečenstvo zranenia!

- K používaniu v súlade s určením patrí aj dodržiavanie podmienok pre obsluhu, údržbu a opravu, ktoré sú predpísané výrobcom, a dodržiavanie bezpečnostných pokynov uvedených v návode.
- Každé rozsiahlejšie používanie sa považuje za používanie v rozpore s určeným účelom. Za akékoľvek škody vyplývajúce z takéhoto použitia výrobca neručí: Riziko znáša sám používateľ.
- Svojevoľné zmeny na prístroji vylučujú ručenie výrobcu za škody akéhokoľvek druhu, ktoré z toho vyplývajú.
- Prístroj môžu pripravovať, používať a vykonávať na ňom údržbu len osoby, ktoré sú s ním oboznámené a ktoré sú poučné o rizikách. Oprávarenské práce môže vykonávať len my, alebo nami určené zákaznicke servisy.

Pre nadstavec s rezacím nožom/cievkou so strunou platí:

- Rezací nôž sa smie používať len na kosenie trávy a rezanie krovia v súkromnej sfére.
- Nadstavec s cievkou so strunou je vhodný na rezanie trávy a podobného porastu, ako aj okrajov trávy v súkromných domácich a hobby záhradách, ktoré sa nedajú pokosiť s kosačkou.
- Prístroj sa nesmie používať na verejných plochách, parkoch, športoviskách alebo pri cestách a v poľnohospodárstve a lesníctve.
- Prístroj sa nesmie používať na rezanie a drvenie:
 - živých plotov, krov a kríkov
 - kvetov
 - v zmysle materiálu do kompostu.

Pre vyvetvovacu pílu platí:

- Vyvetvovacia píla je vhodná len na oddeľovanie konárov na stojacich stromoch.
- Vyvetvovacu pílu nepoužívajte na rezanie stromov, výhonkov alebo krovia.
- Vyvetvovacu pílu nepoužívajte na pílenie stavebných materiálov a plastov.
- Vyvetvovacia píla je vhodná len na súkromné použitie v domácich a hobby záhradách.
- Vyvetvovacia píla nie je vhodná pre lesnícke práce (pílenie konárov v lese).

Pre nožnice na živý plot platí:

- Nožnice na živý plot sú určené len na strihanie vetvičiek a mladých výhonkov na živých plotoch a kríkoch v domácich a hobby záhradách.
- Za nožnice na živý plot pre súkromné domáce a hobby záhrady sa nepovažujú také prístroje, ktoré sa používajú na verejných plochách, parkoch, športoviskách, ako aj v poľnohospodárstve a lesníctve.
- Prístroj sa nesmie používať na strihanie trávnik, okrajov trávnik alebo na drvenie pre kompostovanie.

Zvyškové riziká

Aj pri používaní v súlade s určením môžu napriek dodržaniu všetkých platných bezpečnostných ustanovení ešte existovať zvyškové riziká z dôvodu konštrukcií, ktoré sú podmienené účelom použitia.

Zvyškové riziká sa môžu zminimalizovať, keď sa budú dodržiavať „Bezpečnostné pokyny“ a „Používanie v súlade s určením“, ako aj celý návod na obsluhu.

Ohľaduplnosť a opatrnosť znižujú riziko zranení a poškodení.

- Tento prístroj vytvára počas prevádzky elektromagnetické pole. Toto pole môže za určitých okolností negatívne ovplyvniť aktívne alebo pasívne medicínske implantáty. Aby sa zmenšilo nebezpečenstvo vážnych zranení, odporúčame osobám s medicínskymi implantátmi konzultáciu s lekárom alebo výrobcou implantátu skôr, než budú prístroj obsluhovať.
- Poškodenia zdravia, ktoré vyplývajú z vibrácií rúk a paží, ak sa prístroj používa počas dlhšej doby alebo ak sa nevedie správne a nevykonáva sa správne jeho údržba.
- Negatívne ovplyvnenie sluchu pri dlhšie trvajúcich prácach bez ochrany sluchu.
- Nebezpečenstvo popálenia pri dotyku horúcich konštrukčných dielov.
- Nebezpečenstvo otravy oxidom uhoľnatým pri používaní prístroja v uzavretých alebo zle vetraných priestoroch.
- Nebezpečenstvo vzniku požiaru.

Pre nadstavec s rezacím nožom/cievkou so strunou platí:

- Nebezpečenstvo zranenia prstov a rúk v dôsledku siahnutia do bežiacieho rezacieho nástroja.
- Nebezpečenstvo zranenia chodidiel v dôsledku dotyku rezacieho nástroja na nekrytej oblasti.
- Vymršťovanie kameňov a zeminy

Pre vyvetvovacu pilu platí:

- Nebezpečenstvo spätného rázu pri dotyku konca vodiacej lišty s pevným predmetom.
- Nebezpečenstvo zranenia prstov a rúk nástrojom (piľová reťaz).
- Zranenie v dôsledku vymršťovaných obrábaných častí.

Pre nožnice na živý plot platí:

- Zranenie v dôsledku vymršťovaných častí.
- Zlomenie a vymršťovanie kúskov noža.

Okrem toho môžu napriek všetkým vykonaným opatreniam vzniknúť zvyškové riziká, ktoré nie sú zrejmé.

Prehľad produktu

Prehľad o výrobku (1) dáva prehľad o prístroji. Zobrazené je vyhotovenie s nadstavcom s cievkou so strunou.

Prehľad dielov (1)

1	Benzínový motor
2	Oko pre popruh na nosenie
3	Uzáver plynovej páky
4	Plynová páka
5	Spínač zapalovania ŠTART/STOP
6	Rukoväť
7	Upevnenie deliteľnej násadky
8	Deliteľná násadka
9	Ochranný štít
10	Orezávač struny
11	Kryt cievky s cievkou so strunou

Odkazy na obrázky v obrazovej časti sa usku-
točnia prostredníctvom (obr. č.).

(Obr. č. - pracovný krok č.) odkazujú na pracov-
né kroky, ktoré sú zobrazené v obrázkovej časti.

Technické údaje

BC 330 MT (kompletná súprava)

Číslo výrobku	112942
Typ motora	2-taktný, vzduchom chladený
Zdvihový objem	32,6 cm ³
Výkon	1,1 kW
Čistá hmotnosť (EN ISO 11806)	6,7 kg
Prevádzková hmotnosť bez benzínu	7,5 kg
Množstvo paliva	1,1 l
Zapaľovanie	elektronické
Zapaľovacia sviečka	L8RTC
Pohon	Odstredivá spojka
Rukoväť	Rukoväť „Bike“
Hladina akustického výkonu (ISO 22868)	113 dB ±LpA 3 bdB
Hladina akustického tlaku (ISO 22868)	102 dB
Vibrácia (ISO 22867)	≤ 15 m/s ² neistota K 2,25 m/s ²
Priemer struny	2,5 mm
Šírka rezu struny	41 cm
Šírka rezu rezacieho noža	24 cm
Dĺžka rezu nožíc na živý plot	39 cm
Dĺžka lišty reťazovej píly	25 cm
Počet otáčok motora max.	9 500 ot./min.
Počet otáčok motora pri voľnobehu	2800 ± 150 ot./min.
Počet otáčok nástroja (rezací nôž)	7 500 ot./min.
Príslušenstvo:	
Rezací nôž	Č. výr. 112405
Cievka so strunou	Č. výr. 112406
Reťaz	Č. výr. 112972

BC 330 MT (motorová jednotka)

Číslo výrobku	112943
Typ motora	2-taktný, vzduchom chladený
Zdvihový objem	32,6 cm ³
Výkon	0,9 kW
Čistá hmotnosť (EN ISO 11806)	5,2 kg
Prevádzková hmotnosť bez benzínu	6,2 kg
Množstvo paliva	1,1 l
Zapaľovanie	elektronické
Zapaľovacia sviečka	L8RTC
Pohon	Odstredivá spojka
Hladina akustického výkonu (ISO 22868)	113 dB ±LpA 3 dB
Hladina akustického tlaku (ISO 22868)	102 dB
Počet otáčok motora max.	9 500 ot./min.
Počet otáčok motora pri voľnobehu	2800 ± 150 ot./min.
Počet otáčok nástroja (rezací nôž)	7 500 ot./min.

Bezpečnostné upozornenia



Pozor

Dodržiavajte nasledujúce upozornenia, aby ste chránili seba a iných pred možnými zraneniami. Prečítajte si preto pred uvedením tohto výrobku do prevádzky nasledujúce pokyny a predpisy úrazovej prevencie odborového zväzu, príp. bezpečnostné pokyny platné v príslušnej krajine a dodržiavajte ich, aby ste chránili seba a iných pred možnými zraneniami.

- Postúpte bezpečnostné pokyny všetkým osobám, ktoré pracujú so strojom.
- Tieto bezpečnostné pokyny dôkladne uschovajte.
- Opravy bezpečnostného vypínania musí vykonať výrobca alebo ním menovaná firma.
- Pred používaním sa zoznámte s prístrojom pomocou

prekladu originálneho návodu na použitie.

- Prístroj nepoužívajte na účely, na ktoré nie je určený (pozri Používanie v súlade s určením).
- Budte opatrný. Dávajte pozor na to, čo robíte. Prácu vykonávajte s rozumom. Prístroj nepoužívajte, keď ste unavený alebo ste pod vplyvom drog, alkoholu alebo liekov. Moment nepozornosti pri používaní prístroja môže viesť k vážnym poraneniam.
- Deti a mládež do 18 rokov, ako aj osoby, ktoré nie sú oboznámené s návodom, nesmú prístroj používať.
- Deti, osoby a zvieratá udržiavajte v bezpečnej vzdialenosti od vašej pracovnej oblasti (vzdialenosť min. 15 m).
- Nenechajte iné osoby, predovšetkým deti, dotýkať sa nástroja alebo motora.
- Zabráňte používaniu stroja, keď sa nablízku nachádzajú osoby, najmä deti.

Osobné ochranné prostriedky

Nikdy nepracujte bez vhodných ochranných prostriedkov:

- nenoste voľné oblečenie alebo šperky, mohli by sa zachytiť do pohyblivých častí
- sieťka na vlasy pri dlhých vlasoch
- testovaná ochranná prilba v situáciách, pri ktorých sa musí počítať s poraneniami hlavy
- ochrana tváre
- ochrana sluchu
- ochranný plášť s reflexnou farbou
- nohavice a rukavice s ochranou proti prerezaniu
- protišmykové čičmy (bezpečnostná obuv) s ochranou proti prerezaniu a ochranným krytom prstov
- hasiaci prístroj a rýľ (počas práce môžu vzniknúť iskry)
- materiál prvej pomoci
- príp. mobilný telefón

Bezpečnostné pokyny - Pred prácou

Pred uvedením do prevádzky a pravidelne počas práce vykonávajte nasledujúce kontroly. Rešpektujte príslušné odseky uvedené v preklade originálneho návodu na obsluhu:

- Je prístroj zmonovaný kompletne a podľa predpisov?
- Je prístroj v dobrom a bezpečnom stave?
- Sú rukoväte čisté a suché?
- Pred začatím práce zabezpečte, aby:
 - sa v pracovnej oblasti nezdržiavali žiadne ďalšie osoby, deti alebo zvieratá
 - ste mali zabezpečený spätný ústup bez prekážok
 - bola oblasť nôh bez akýchkoľvek cudzích telies, krovia a konárov.
 - bola zabezpečená stabilita.

- Je pracovné miesto bez nebezpečenstva zakopnutia? Svoju pracovnú oblasť udržiavajte v poriadku! Neporiadok môže mať za následok zranenia - nebezpečenstvo zakopnutia!
- Zohľadnite vplyvy okolia:
 - Nepracujte pri nedostatočných svetelných podmienkach (napr. pri hmle, daždi, snežení alebo za súmraku či svitaní). Vtedy už neviete rozoznať detaily v oblasti dopadu - nebezpečenstvo zranenia!
 - Prístroj nepoužívajte v blízkosti horľavých kvapalín alebo plynov - nebezpečenstvo požiaru!
 - Používateľ je zodpovedný za zranenia alebo nebezpečenstvá, ktoré vzniknú voči iným osobám alebo ich vlastníctvu.

Bezpečnostné pokyny - Obsluha

- Nikdy nepracuje jednou rukou. Prístroj držte vždy pevne oboma rukami.
- Nikdy nepracuje
 - s natiahnutými rukami
 - na ťažko dostupných miestach
 - nad výškou ramien – stojac na rebríku, pracovnom lešení alebo na strome.
- Pracujte na nešmykľavom a rovnom podklade. Vyhybajte sa neprirodzenému držaniu tela. Postarajte sa o bezpečný postoj a udržiavajte vždy rovnováhu.
- Pri pracovných prestávkach prístroj vypnite a odložte ho tak, aby nebol nikto ohrozený. Prístroj zabezpečte pred nepovolným prístupom.

Bezpečnostné pokyny - Počas práce

- Nikdy nepracujte sami. Udržiavajte akustický a vizuálny kontakt s inými osobami, aby vám mohli v núdzovom prípade okamžite poskytnúť pomoc.
- Pri hroziacom nebezpečenstve alebo v núdzovom prípade okamžite zastavte motor.
- Prístroj nenechávajte nikdy zapnutý bez dozoru.
- Prístroj produkuje škodlivé látky! Nikdy ho nenechajte bežať v zatvorených alebo zle vetraných priestoroch. Postarajte sa o dostatočnú výmenu vzduchu, ak pracujete v kotlinách, priekopách alebo stiesnených podmienkach. Existuje nebezpečenstvo otravy oxidom uhoľnatým alebo smrťou udusením!
- Keď sa vyskytnú telesné ťažkosti, okamžite ukončíte prácu (napr. bolesti hlavy, závrate, nevoľnosť, atď.) - Existuje zvýšené nebezpečenstvo zranenia!
- Stroj nepreťažujte! V uvedenom rozsahu výkonu pracujete lepšie a bezpečnejšie.
- Počas práce si urobte prestávku, aby sa mohol motor vychladiť.

- Horúci prístroj neodkladajte do suchej trávy alebo na horľavé predmety.
- Nikdy sa nedotýkajte tlmivcov hluku a motora, počas chodu prístroja alebo krátko po jeho vypnutí. Nebezpečenstvo popálenia!

Vibrácie

Keď sú osoby s poruchami krvného obehu často vystavené vibráciám, môžu sa vyskytnúť poškodenia nervového systému alebo ciev.

Vibrácie môžete znížiť:

- pevnými, teplými rukavicami
 - skrátením pracovného času (viac dlhších prestávok)
- Chodte k lekárovi, keď opuchnú vaše prsty, ak sa cítite nevoľne a prsty znecitlivejú.

Bezpečnostné pokyny - Všeobecne

- Prístroj starostlivo ošetrujte:
 - Dodržiavajte predpisy pre údržbu a pokyny na výmenu nástroja.
 - Rukoväť udržiavajte suchú a bez živice, oleja a tuku.
- Namontujte len rezacie nástroje určené pre tento prístroj. Použitie iných nástrojov a iného príslušenstva môže pre vás znamenať nebezpečenstvo poranenia.
- Skontrolujte stroj, či nemá prípadné poškodenia:
 - Pred ďalším používaním prístroja sa musí dôkladne skontrolovať bezchybnosť bezpečnostných zariadení a ich funkčnosť v súlade s určením. Prístroj prevádzkujte len s kompletnými a správne umiestnenými bezpečnostnými zariadeniami a nemeňte na ňom nič, čo by mohlo negatívne ovplyvniť bezpečnosť.
 - Skontrolujte, či pohyblivé diely fungujú bezporuchovo a nezasekávajú sa, alebo či nie sú diely poškodené. Aby sa zaistila bezproblémová prevádzka, musia byť všetky diely namontované správne a všetky požiadavky musia byť splnené.
 - Poškodené bezpečnostné zariadenia a diely sa musia odborne opraviť alebo vymeniť v autorizovanom odbornom servise, pokiaľ nie je v návode na použitie uvedené inak.
 - Poškodené alebo nečitateľné bezpečnostné nálepky sa musia vymeniť.

- Nenechávajte zastrčené žiadne nástroje! Pred zapnutím vždy skontrolujte, či sú odstránené všetky nástroje.
- Nepoužívané prístroje uschovávajte na suchom, uzamknutom mieste mimo dosahu detí.
- Na prístroji nevykonávajte iné opravy, než tie, ktoré sú uvedené v kapitole „Údržba“, ale obráťte sa priamo na výrobcu, príp. príslušný zákaznicky servis.
- Opravy prístroja musí vykonať výrobca, príp. niektorý jeho zákaznicky servis.
- Používajte len originálne náhradné diely, príslušenstvo a špeciálne príslušenstvo. Používaním iných náhradných dielov a iného príslušenstva môžu používateľovi vzniknúť zranenia. Za škody vyplývajúce z takéhoto použitia výrobca neručí.

Bezpečnostné pokyny pre rezací nôž/nadstavec s cievkou so strunou

- Pred rezaním odstráňte všetky cudzie telesá (napr. kamene, konáre, drôty, atď.). Počas práce dávajte pozor na ďalšie cudzie telesá.
- Pred zapnutím prístroja dávajte pozor na to, aby sa rezací nástroj nedotýkal zeme.
- Pred zapnutím prístroja dávajte pozor na to, aby boli vaše nohy a ruky v bezpečnej vzdialenosti od rezacieho nástroja.
- S rezaním začnite až vtedy, keď rezací nástroj dosiahne maximálny počet otáčok.
- Pusteným rezacím nástrojom sa nikdy nedotýkajte pevných predmetov (kamene, kmene).
- Rezací nástroj má určitú dobu dobehu! Nebrzdíte ho rukami.
- Prístroj vypnite a koncovku zapaľovacej sviečky vytiahnite pri:
 - dotyku prístroja s kameňmi, klincami alebo inými cudzími telesami
 - opravách
 - údržbových a čistiacich prácach
 - odstraňovaní porúch
 - preprave a skladovaní
 - výmene rezacieho nástroja
 - opustení stroja (aj pri krátkom prerušení)

Bezpečnostné pokyny pre vyvetvovaciú pílu

- Ten kto pracuje s vyvetvovacou pílou, musí vedieť preukázať vzdelanie zodpovedajúce určenému použitiu a musí byť oboznámený s používaním vyvetvovacej píly a osobnými ochrannými prostriedkami.
- Používajte len vhodnú kombináciu vodiacich líšt a pílových reťazí, ako je popísané v časti „Technické údaje“. Nesprávne kombinácie zvyšujú nebezpečenstvo spätného rázu!
- Je olejová nádrž (mazanie reťaze) naplnená? Pravidelne kontrolujte hladinu oleja. Reťazový olej doplňte ihneď, aby pílová reťaz nebežala nasucho.
- Je pílová reťaz napnutá správne? Dodržte body v odseku „Napnutie pílovej reťaze“.
- Je pílová reťaz správne nabrúsená? Používajte len nabrúsené pílové reťaze, lebo tupé reťaze nielenže zvyšujú riziko spätného rázu, ale zaťažujú aj motor.
- Nepoužívajte popraskané pílové reťaze alebo také, ktoré zmenili svoj tvar.
- Pri zapnutí sa musí vyvetvovacia píla bezpečne podoprieť a pevne držať. Reťaz a vodiace líšty musia byť voľné.
- S rezaním začnite až vtedy, keď pílová reťaz dosiahne maximálny počet otáčok.
- Nepokúšajte sa trafiť sa na už existujúci rez.
- Nepoužívajte vyvetvovaciú pílu na zdvíhanie alebo presun dreva.
- Roztrieštené drevo pilte opatrne. Existuje nebezpečenstvo zranenia v dôsledku strhnutých kúskov dreva.
- Vyvetvovaciú pílu prevádzkujte len v bezpečnom postoji.
- Pravidelne meňte pracovnú polohu, aby ste sa vyhli jednostrannému pracovnému postoji.
- Dávajte pozor na to, aby bolo drevo bez prítomnosti cudzích telies (klince, atď.).
- Pri ukončovaní rezu pílou buďte opatrný. Hneď ako vyvetvovacia píla vystúpi z dreva, zmení sa tiažová sila. Vzniká nebezpečenstvo zranenia nôh chodidiel.
- Vyvetvovaciú pílu odstráňte z rezu len s bežiacou pílovou reťazou.
- Ak sa pílová reťaz zasekne v dreve, prístroj okamžite vypnite. Použite klin, aby ste vodiacu líštu opäť uvoľnili.
- Nikdy sa nedotýkajte zapnutou pílovou reťazou drôtových plotov alebo zeme.
- Pri pracovných prestávkach sa musí vyvetvovacia píla zabezpečiť (namontovať ochranu reťaze) a odložiť tak, aby nebol nikto ohrozený. Vyvetvovaciú pílu zabezpečte pred nepovolaným prístupom.

- Prístroj vypnite a koncovku zapalovacej sviečky vy-
tiahnite pri:
 - dotyku vyvetvovacej píly s pôdou, kameňmi,
klincami alebo inými cudzími telesami. Okamžite
skontrolujte reťaz a vodiacu lištu
 - opravách
 - údržbových a čistiacich prácach
 - odstraňovaní porúch
 - preprave
 - napínaní reťaze
 - výmene reťaze
 - opustení stroja (aj pri krátkom prerušení)

Bezpečnostné upozornenia pre nožnice na živý plot

- Zo živého plota bezpodmienečne odstráňte cudzie
predmety (napr. drôt), lebo tieto môžu poškodiť rezacie
zariadenie nožníc na živý plot.
- Pozor pri nadzemných elektrických vedeniach.
- Ruky a nohy majte dostatočne vzdialené od rezacieho
zariadenia, ak sa toto zariadenie pohybuje.
- Nožnice na živý plot nepoužívajte na zdvíhanie alebo
odpratávanie drevených kúskov alebo iných predme-
tov.
- Keď pustíte plynovú páku, zariadenie ešte krátky čas
dobieha (efekt voľnobehu).
- Rez začínajte s pohybujúcim sa rezacím zariadením.
- Nepoužívajte tupé, vyskakujúce alebo poškodené re-
zacie zariadenie.
- Nikdy sa zapnutým rezacím zariadením nedotýkajte
drôtených plotov alebo zeme.
- Motor vypnite a nechajte nech sa stroj zastaví, keď
 - sa rezacie zariadenie dotkne cudzieho telesa.
 - sa zosilnia zvuky počas prevádzky.
 - stroj nezvyčajne silno vibruje. Vytiahnite potom
koncovku zapalovacej sviečky zo zapalovacej
sviečky a vykonajte nasledujúce opatrenia:
 - skontrolujte poškodenia stroja;
 - skontrolujte, či nie sú diely zariadenia uvoľnené a
všetky uvoľnené diely upevnite;
 - poškodené diely vymeňte za rovnocenné diely
alebo ich nechajte opraviť.
- Vypnite motor a vytiahnite koncovku zapalovacej
sviečky
 - na odstránenie zaseknutého rezaného materiálu
 - na odstránenie porúch
 - pri pracovných prestávkach
 - pred opustením nožníc na živý plot

Montáž



Pozor

Prístroj sa smie prevádzkovať až po kompletnej
montáži.

Motorová jednotka

Montáž rukoväte

1. Spodnú časť rukoväte nasadíte na gumenú manžetu
na násadku motorovej jednotky (5).
2. Rukoväť nasadíte na spodnú časť rukoväte a upevni-
te obidva diely pomocou skrutiek, podložiek a pruž-
ných podložiek.

Rezací nôž

Montáž ochranného štítu

1. Kovové čepele (6-2) položte pod ochranný štít (6-3).
2. Pomocou 4 skrutiek (6-1) upevnite na deliteľnú ná-
sadku.



Nôž integrovaný v ochrannom štíte (orezávač
struny) reže rezaciu strunu automaticky na optimál-
nu dĺžku.

Montáž rezacieho noža

1. Odmontujte menšiu ochranu proti prerezaniu na
ochrannom štíte.
2. Vytiahnite závlačku (8-8) a odstráňte prírubu (8-5).
3. Rezací nôž (8-4) položte na kotúč unášača (8-2) tak,
aby otvor rezacieho noža ležal presne na vodiacom
kruhu kotúča unášača.
4. Prírubu (5) nasadte na rezací nôž tak, aby plochá
strana ukazovala smerom k rezaciemu nožu.
5. Upevňovaciu maticu (7) na vodiacom trní hnacieho
hriadeľa (1) pevne zaskrutkujte. Urobte to tak, že za-
suniete šesťhranný kľúč (3) do na to určeného otvoru
a otočením kľúča vľavo ju dotiahnite.
6. Maticu zaistíte závlačkou.
7. Menšiu ochranu proti prerezaniu namontujte opäť na
ochranný štít.

Nadstavec s cievkou so strunou

Montáž cievky so strunou (7)

1. Odstráňte závlačku a prírubu.
2. Šesťhranný kľúč vsuňte do otvoru kotúča unášača a cievku so strunou naskrutkujte na vodiaci trň hnačieho hriadeľa otáčaním vľavo.
3. Kotúč unášača zablokujte pomocou šesťhranného kľúča, aby ste dotiahli cievku so strunu.

Motorová jednotka

Nastavenie ramenného popruhu



Pozor

Počas práce vždy používajte ramenný popruh. Ramenný popruh si pripevnite háčikom až po spustení motora na voľnobeh.

1. Ramenný popruh si napnite najprv cez ľavé rameno.
2. Zatvárací háčik si upevnite na oko (1-2).
3. Dĺžku ramenného popruhu skontrolujte pomocou niekoľkých kmitavých pohybov, bez spustenia motora.
 - Nadstavec s cievkou so strunou alebo rezací nôž musia byť paralelné so zemou.

Kompletná súprava

Montáž deliteľnej násadky

1. Zaisťovaciu maticu (9-1) uvoľnite a závlačku trochu vytiahnite (9-2).
2. Spodnú deliteľnú násadku s ochranným štítom zasuňte do hornej deliteľnej násadky - drážkovaný hriadeľ zavedte na stranu závlačky. (9-3).
3. Závlačku opäť (10-1) uvoľnite a spodnú deliteľnú násadku zafixujte pomocou zaisťovacej matice (10-2).

Demontáž deliteľnej násadky

1. Zaisťovaciu maticu uvoľnite (9-1) a závlačku trochu vytiahnite (9-2).
2. Dolnú deliteľnú násadku s ochranným štítom vytiahnite z hornej deliteľnej násadky (10-3).

Multitool BC 3030 MT môžete skladovať s úsporou miesta.

Predĺženie deliteľnej násadky namontujte na vyvetvovacu pílu a nadstavec s nožnicami na živý plot.

1. Drážkovaný hriadeľ predĺženia deliacej násadky zasuňte do vyvetvovacej píly alebo nadstavca s nožnicami na živý plot (3-1, 4-1).
2. Skrutku (3-2, 4-2) zasuňte do diery a dotiahnite.
3. Sťahovaciu skrutku (3-3, 4-3) dotiahnite.

Nadstavec s vyvetvovacou pílou

Montáž vodiacej lišty a pílovej reťaze



Pozor

Pred všetkými prácami na vodiacej lište a pílovej reťazi vypnite motor a noste ochranné rukavice.

1. Vyskrutkujte upevňovacie skrutky (13-1) a odoberte kryty (13-2).
2. Otáčajte napínaciu skrutku reťaze (13-3) proti smeru hodinových ručičiek, kým sa čap napínania reťaze (13-4) nebude nachádzať na zadnom konci závitú.
3. Pílovú reťaz vložte do obežnej vodiacej drážky vodiacej lišty (14).
Dávajte pritom pozor na správny smer pohybu reťazových článkov (16).
4. Priložte vodiacu lištu. Čap napínania reťaze (15-1) musí siahať do príslušného otvoru napínania reťaze vodiacej lišty.
5. Pri montáži dbajte na to, aby boli články reťaze správne uložené vo vodiacej drážke a na reťazovom kolese.
6. Opäť namontujte kryt (13-2) a ručne dotiahnite upevňovaciu maticu (13-1).
7. Pílovú reťaz napnite tak, ako je to popísané v odseku „Napnutie pílovej reťaze“

Napnutie pílovej reťaze

1. Upevňovaciu skrutku (13-1) uvoľnite o max. 1 otočenie.
2. Mierne nadvihnite špičku vodiacej lišty a otáčajte napínaciu skrutku reťaze (13-3) v smere hodinových ručičiek, kým nedosiahnete správne napnutie reťaze.
3. Pílová reťaz je správne napnutá, keď sa dá v strede vodiacej lišty nadvihnúť o cca 3 - 4 mm (16).
4. Otáčajte napínaciu skrutku reťaze proti smeru hodinových ručičiek, ak je pílová reťaz napnutá príliš silno.
5. Skontrolujte, či sú články reťaze uložené správne vo vodiacej drážke vodiacej lišty.
6. Upevňovacie skrutky znovu dotiahnite.

Nadstavec s nožnicami na živý plot

Pre optimálne použitie je možné prestaviť sklon nadstavca s nožnicami na živý plot.

1. Uvoľnite nastavovaciu páku (11-1).
2. Prístroj nakloňte do želanej polohy.
3. Nastavovaciu páku dotiahnite.
4. Pred prácami zložte ochranné lišty (12).

Palivo a prevádzkové prostriedky

Bezpečnostné upozornenia



VÝSTRAHA - nebezpečenstvo vzniku požiaru!

Benzín je vysoko zápalný!



POZOR - nebezpečenstvo otravy!

Motor nenechávajte zapnutý v uzavretých priestoroch!

- Zabezpečte, aby z motora, nádrže alebo palivových vedení neunikalo palivo
- Benzín miešajte a uskladňujte len v nádobách na to určených
- Čerpajte len vonku
- Pri čerpaní nefajčte
- Uzáver nádrže neotvárajte pri zapnutom alebo horúcom motore
- Poškodenú nádrž alebo uzáver nádrže vymeňte
- Kryt nádrže vždy pevne zatvorte
- Ak vytekol benzín:
 - neštartujte motor
 - vyhýbajte sa pokusom o zapáľovanie
 - vyčist'ite prístroj
 - zvyšné palivo nechajte odpariť

Výroba palivovej zmesi



Používajte len palivo v pomere 25:1. Odporúčame používať palivá s nízkym obsahom bioetanolu < 5%.

1. Do vhodnej nádoby dajte podľa tabuľky benzín a olej pre 2-taktné motory.
2. Obidva diely dôkladne premiešajte.

Pomery miešania paliva

Postup miešania	Benzín	Zmiešavací olej
25 dielov benzínu	1 l	40 ml
1 diel	3 l	120 ml
2-taktný motorového oleja	5 l	200 ml

Uvedenie do prevádzky



POZOR!

Pred uvedením do prevádzky vykonajte vždy vizuálnu kontrolu.

Pojem rezací nástroj zahŕňa čepeľ noža, cievku so strunou, pílovú reťaz, ako aj nôž nožnic na živý plot.

- Prístroj sa nesmie používať s uvoľneným, poškodeným alebo opotrebovaným rezacím nástrojom a/alebo upevňovacími dielmi!
- Popruh na nosenie si zaveste na ľavé rameno a pripevnite ho háčikom na oko motorovej jednotky (1-2).
- Zaujmite pevný postoj.
- Rezací nôž prevádzkujte vždy s ochranným štítom.
- Dodržiavajte ustanovenia pre dobu prevádzky špecifikujú pre danú krajinu
- Vždy dodržiavajte dodaný návod na obsluhu od výrobcu motora
- Rezací nástroj pred použitím skontrolujte, či nemá poškodenia alebo trhliny, v prípade potreby poškodené alebo opotrebované diely vymeňte za originálne náhradné diely.

Naštartovanie motora



POZOR - nebezpečenstvo otravy!

Motor nenechávajte zapnutý v uzavretých priestoroch!



Rezaciu strunu pred štartom skráťte na 13 cm, aby sa nepreťažil motor.

Stupne štartovacej klapky (nastavenie sýtiča):

CHOKE	RUN
-------	-----

Studený štart

POZOR - nebezpečenstvo spätného rázu!

Štartovacie lanko vyťahujte vždy rovno. Nenechajte ho náhle odskočiť.

1. Spínač ŠTART/STOP (19-4) nastavte do polohy ŠTART.
2. Zatlačte uzáver plynovej páky (19-5) a súčasne aktivujte plynovú páku (19-6).
3. Páku sýtiča (19-1) nastavte do polohy CHOKE.
4. Palivové čerpadlo (19-3) viackrát (10x) silno stlačte, kým sa v nasávacom čerpadle neukáže benzín/pena.
5. Štartovacie lanko (19-2) vytiahnite pomaly až po odpor a potom rýchlo a silno ďalej. Štartovacie lanko nevyťahujte celkom a držadlo štartéra vedzte pomaly naspäť, aby sa štartovacie lanko správne navinulo.
6. Opakujte tento postup dovtedy, kým sa motor počutelné a nakrátko nezapáli.
7. Páku sýtiča nastavte na RUN hneď, keď sa motor zapáli.
8. Štartovacie lanko vytiahnite, kým sa motor nenašartuje.
9. Ak motor nešartuje, opakujte kroky 1-8.
10. Keď pustíte plynovú páku, bude motor bežať na volnobeh.

Teply štart

1. Spínač zapalovania nastavte do polohy ŠTART.
 2. Páku sýtiča nastavte na RUN.
 3. Plynovú páku zafixujte ako pri „studenom štarte“.
 4. Štartovacie lanko potiahnite maximálne 6x - motor naskočí. Plynovú páku držte stlačenú naplno, kým motor nebude bežať pokojne.
- Motor nenaskočí:
 - Páku sýtiča nastavte do polohy RUN
 - Štartovacie lanko 5x potiahnite
 - Motor opäť nenaskočí:
 - Počkajte 5 minút a následne to vyskúšajte ešte raz s pretlačenou plynovou pákou

 Všimnite si kapitolu „Pomoc pri poruchách“.

Vypnutie motora

1. Uvoľnite plynovú páku a nechajte motor bežať na volnobeh.
2. Spínač zapalovania nastavte do polohy STOP.

POZOR!

Motor po vypnutí dobieha - nebezpečenstvo zranenia!

Obsluha

Motor nechajte počas vyžínania a rezania bežať vždy v hornom rozsahu otáčok

Bezpečnostné upozornenia

POZOR!

Bezpodmienečne dodržiavajte bezpečnostné a výstražné pokyny uvedené v tejto dokumentácii a na prístroji!

- Noste účelovo zvolený pracovný odev
- Pri práci dodržiavajte bezpečný postoj
- Prístroj obsluhujte vždy oboma rukami
- Telo a oblečenie udržiavajte v dostatočnej vzdialenosti od rezacieho nástroja
- Tretie osoby nepúšťajte do nebezpečnej oblasti
- Nadstavec s cievkou so strunou nikdy nedržte nad výškou kolien, keď je prístroj v prevádzke
- Pri kosení na svahu stojte vždy pod rezacím nástrojom
- Nikdy nepracujte na klzkom, šmykľavom kopci alebo svahu
- Prístroj nikdy nepoužívajte v blízkosti ľahko zápalných kvapalín alebo plynov.
Nebezpečenstvo explózie a/alebo požiaru!
- Po kontakte s cudzím telesom:
 - motor vypnite.
 - Skontrolujte, či prístroj nie je poškodený.
- Osoby, ktoré nie sú oboznámené s vyžínačom, by si mali cvičiť zaobchádzanie pri vypnutom motore.

Práca s rezacím nožom

Vyhybajte sa spätnému rázu



POZOR!

Nebezpečenstvo poranenia v dôsledku spätného rázu!

Pri prácach s kovovými rezacími nožmi môže prísť pri dotyku s pevnými predmetmi (stromy, konáre, kamene, alebo podobné) k spätnému rázu celého prístroja alebo k prudkému ťahu dopredu.

Tento spätný ráz nastane náhle bez predbežného varovania a môže viesť k strate kontroly nad prístrojom a k ohrozeniu používateľa a okolo stojacich osôb. Zvláštne ohrozenie hrozí v ťažko prehľadných oblastiach a v hustom poraste.

- Prístroj držte pri práci vždy pevne oboma rukami.
- Dbajte na stabilný postoj. Nohy majte pohodlne rozkročené a vždy počítajte s možným spätným rázom.
- Nepreceňujte sa a pri práci si vždy zachovávajte rovnováhu.
- Pred začiatkom rezania by mal rezací nôž dosiahnuť maximálny počet otáčok.

Pri rezaní naprázdno môžu môžu byť vyhadzované kamene a odpad a to môže viesť k ťažkým poraneniam. Dbajte na to, aby bol ochranný štít vždy namontovaný. Ak sú rotujúce diely (rezací nôž) nesprávne upevnené, môže to viesť k ťažkým zraneniam. Pred začiatkom práce vždy skontrolujte pevné osadenie rezacieho noža.

Kosenie

- Prístroj nakloňte mierne dopredu a pohybujte ním primeranou a rovnomernou rýchlosťou sprava doľava. Tak bude padať kosený materiál na už pokosenú plochu.
- Vyššiu trávnu a hustejší porast koste postupne. Najprv skráťte hornú časť koseného materiálu tým, že budete prístrojom pohybovať doprava. Potom vedte prístroj v protipohybe doľava a pokoste spodnú časť.
- Pri prácach na svahu postupujte po pásoch. Pokoste jeden pás paralelne so svahom, potom choďte po pokosenej oblasti naspäť a pokoste ďalší pás.
- Počet otáčok motora a hĺbku kosenia prispôbte aktuálnym skutočnostiam. Ak je otáčanie motora príliš malé, môže sa v rezacom nástroji zachytiť alebo zaseknúť krovie.
- Keď sa v rezacom prístroji zachytí tráva, konáre alebo iné predmety alebo ak prístroj nezvyčajne vibruje, okamžite zastavte motor a prístroj skontrolujte.
- Zablokovaný uhlový prevod môže viesť k poškodeniam spojky.

- Zaseknutý kosený materiál nikdy neodstraňujte pri spustenom rezacom noži. Počkajte preto, kým sa rezací nôž zastaví.
- Ak je rezací nôž tupý, zlomený alebo ohnutý, vymeňte ho za originálny náhradný diel.

Práca s cievkou so strunou

Vyžínanie

- Prístroj nakloňte mierne dopredu a pohybujte ním primeranou a rovnomernou rýchlosťou sprava doľava.
- Najlepšie výsledky kosenia dostanete, keď budete kosiť suchú trávu.
- Rezáciu strunu nevedte priamo popri stenách a kamenných platniach, lebo inak sa rezacia struna príliš opotrebuje.
- Vyššiu trávnu a hustejší porast koste postupne, aby sa cievka so strunou neupchala.
- Počet otáčok motora a hĺbku kosenia prispôbte aktuálnym skutočnostiam. Ak je otáčanie motora príliš malé, môže sa v rezacom nástroji zachytiť alebo zaseknúť krovie.
- Keď sa v rezacom prístroji zachytí tráva, konáre alebo iné predmety alebo ak prístroj nezvyčajne vibruje, okamžite zastavte motor a prístroj skontrolujte.
- Zablokovaný uhlový prevod môže viesť k poškodeniam spojky.
- Rezacia struna po vypnutí nadstavca s cievkou so strunou dobieha. Počkajte preto, kým sa struna zastaví, prv než prístroj opäť zapnete.
- Ak je cievka so strunou prázdna, vymeňte ju za originálnu cievku so strunou.

Predĺženie rezacej struny

- Motor nechajte bežať na plný plyn a cievku so strunou ťuknite o zem.
 - Struna sa automaticky predĺži.

 Nôž (orezávač struny) na ochrannom štíte skráti strunu na dovolenú dĺžku.

Práca s vyvetvovacou pílou

Pri prácach s vyvetvovacou pílou môže pri neodbornom používaní nastať spätný ráz píly. Aby sa tomu zabránilo:

- Držte vyvetvovaciu pílu vždy pevne obidvoma rukami.
- Rez začínajte len s bežiacou pílovou reťazou.
- Pre lepšiu kontrolu režete so spodnou hranou vodiacej lišty. Nasadzujte pritom vyvetvovaciu pílu vždy tak plytko ako je to možné.
- Nikdy nepíľte so špičkou vodiacej lišty.
- Pílenie hornou hranou môže vyvolať spätný ráz píly, keď sa pílová reťaz zasekne alebo keď narazí na pevný predmet v dreve.
- Pracujte len so správne nabrúsenou a napnutou pílovou reťazou.

Kontrola napnutia reťaze

- Napnutie reťaze kontrolujte častejšie, lebo nové pílové reťaze sa predlžujú.
- V studenom stave musí pílová reťaz priliehať na spodnú stranu vodiacej lišty, ale musí sa ešte dať rukou pretiahnuť.
- Pri prevádzkovej teplote sa pílová reťaz predĺži a prevíska.

POZOR!

Hnacie články pílovej reťaze nesmú vystúpiť z drážky na spodnej strane vodiacej lišty – pílová reťaz by inak mohla odskočiť. Pílovú reťaz dodatočne napnite.

 Vodiaca lišta: Aby sa zabránilo jednostrannému opotrebovaniu vodiacej lišty, otáčajte ju pri každej výmene pílovej reťaze.

- Na kontrolu pílovú reťaz ručne trochu pretiahnite, aby bola správne položená na reťazovom ozubenom kolese a vo vodiacej lište.

 Pílová reťaz je správne napnutá, keď sa dá v strede vodiacej lišty nadvihnúť o cca 3 - 4 mm a keď sa dá ľahko pretiahnuť rukou.

- Ak je to potrebné pílovú reťaz dodatočne napnite, pozri odsek Napnutie pílovej reťaze.

Práca s nožnicami na živý plot

- Nožnice na živý plot presuňte do požadovanej polohy.
- Maximálny priemer rezu je závislý od druhu dreva, veku, obsahu vlhkosti a tvrdosti dreva. Skráťte preto veľmi hrubé konáre pred strihaním živého plota pomocou nožníc na vetvy na primeranú dĺžku.
- Nožnice na živý plot sa vďaka ich obojstrannému nožu môžu viesť dopredu a dozadu alebo prostredníctvom pohybu sem a tam z jednej strany na druhú.
- Orežte najprv boky živého plota a až potom horný okraj.
- Živý plot režte zdola nahor.
- Živý plot režte do lichobežníkového tvaru. To zabraňuje vyholeniu spodnej časti živého plota z dôvodu nedostatku svetla.
- Ak chcete horný okraj živého plota skrátiť rovnomerne, napnite si po dĺžke živého plota vodiacu šnúru.

POZOR!

Používajte len originálny rezací nôž a príslušenstvo!

Neoriginálne diely môžu viesť k zraneniam a funkčným poruchám prístroja!

Údržba a starostlivosť

POZOR!

Nebezpečenstvo zranenia v dôsledku otáčajúcich sa rezacích nástrojov!

- Bowdenové lanká nastavujte len pri vypnutom motore.
- Funkčnosť kontrolujte len pri položenej kose.

Čistenie ochranného štítu

- Prístroj vypnite.
- Zvyšky kosenia odstráňte opatrne pomocou skrutkovača alebo niečoho podobného.

 Ochranný štít čistite pravidelne, aby sa zabránilo prehriatiu deliteľnej násadky.

Motorová jednotka

Čistenie vzduchového filtra



POZOR!

Prístroj nikdy neprevádzkujte bez vzduchového filtra. Vzduchový filter čistite pravidelne. Poškodený filter vymeňte.

1. Hviezdicovú skrutku odstráňte, zložte kryt a vzduchový filter vyberte (20).
2. Vzduchový filter vyčistite mydlom a vodou. Nepoužívajte benzín!
3. Vzduchový filter nechajte vyschnúť.
4. Vzduchový filter namontujte v opačnom poradí.

Vymeňte palivový filter.



POZOR!

Prístroj nikdy neprevádzkujte bez palivového filtra. Dôsledkom môžu byť závažné poškodenia motora.

1. Kryt nádrže úplne vyberte.
2. Prítomné palivo vyprázdňte do vhodnej nádoby.
3. Filter vyberte z nádrže pomocou drôteného háku.
4. Filter stiahnite otočným pohybom.
5. Filter vymeňte.

Nastavenie karburátora

Karburátor je z výroby nastavený optimálne.

Výmena zapaľovacej sviečky

Vzdialenosť elektród zapaľovacej sviečky (21) = 0,635 mm [0.025"].

1. Zapaľovaciu sviečku dotiahnite uťahovacím momentom 12 - 15 Nm.
2. Koncovku zapaľovacej sviečky nasadte na zapaľovaciu sviečku.

Nadstavec s cievkou so strunou

Výmena cievky so strunou

1. Stlačte obidve zaistenia na kryte cievky so strunou a zložte kryt cievky so strunou (22).
2. Z krytu cievky so strunou vyberte cievku so strunou.
3. Odstráňte špinu a zvyšky trávy.
4. Navlečte konce rezacej struny novej cievky so strunou do otvorov na kryte cievky, ktoré sú na to určené.

5. Cievku so strunou s pružinou vložte do krytu cievky so strunou. Dbajte na to, aby sa rezacia struna nezašklela a vytiahnite ju cca 9 cm z cievky.
6. Kryt cievky nasadte na cievku so strunou. Výrezy na kryte cievky musia byť nad zaisteniami. Zatláčte kryt cievky so strunou dolu, kým nezapadne.

Výmena orezávača struny

1. Vyskrutkujte skrutky a starý orezávač struny vyberte (23).
2. Naskrutkujte nový orezávač struny.
3. Skrutky príliš neuťahujte.

Brúsenie orezávača struny

1. Orezávač struny uvoľnite z ochranného štítu.
2. Orezávač struny upevnite vo zveráku a nabrúste pomocou plochého pilníka. Brúste len jedným smerom!

Nadstavec s vyvetvovacou pilou

Dopĺňanie oleja na pilovú reťaz

Olejová nádrž vyvetvovacej píly sa nedodáva naplnená olejom na pilovú reťaz.



Vyvetvovaciu pílu neprevádzkujte nikdy bez mazania reťaze!

Používanie bez oleja na pilovú reťaz vedie k poškodeniam pilovej reťaze a vodiacej lišty.

Životnosť a rezací výkon reťaze závisí od optimálneho mazania. Počas prevádzky sa pilová reťaz automaticky namáča olejom.

Vyvetvovaciu pílu položte na vhodný podklad.

1. Odskrutkujte uzáver (17-1).
2. Olejovú nádrž naplňte biologicky odbúrateľným olejom na pilovú reťaz. Pre jednoduchšie plnenie použite lievik. Dbajte však pri plnení na to, aby do olejovej nádrže nevnikla špina.
3. Uzáver opäť naskrutkujte.
4. Nikdy nepoužívajte recyklovaný alebo použitý olej. Pri použití oleja, ktorý nie je schválený pre pilové reťaze, zaniká záruka

Kontrola mazania reťaze

Skontrolujte funkciu automatického mazania reťaze tak, že vyvetvovacia pílu zapnete a podržíte ju špičkou ku kartónu alebo papieru na zemi.

 Nedotýkajte sa reťazou zeme! Dodržte bezpečnostnú vzdialenosť 20 cm.

Ak sa pri kontrole ukáže zväčšujúca sa olejová stopa, pracuje olejová automatika bezchybne.

Ak sa napriek plnej nádrži olejová stopa neukáže

- vyčistíte prietokový kanál oleja a naplnací otvor reťaze
- mazanie reťaze nastavte tak, ako je to popísané v kapitole „Nastavenie mazania reťaze“

Ak by to nevedlo k úspechu. Obráťte sa, prosím, na zákaznícky servis.

Nastavenie mazania reťaze

Mazanie reťaze je nastavené z výroby. V závislosti od druhu dreva a pracovných techník sa množstvo oleja môže meniť a musí sa skorigovať.

1. Nastavte mazanie reťaze prostredníctvom nastavovacej skrutky, ktorá sa nachádza pod prístrojom.

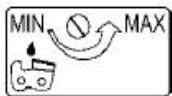

- Otáčanie proti smeru hodinových ručičiek = veľké množstvo oleja (MAX)
- Otáčanie v smere hodinových ručičiek = malé množstvo oleja (MIN)

 Mazanie reťaze je nastavené správne, keď pílová reťaz počas prevádzky odstreďuje malé množstvo oleja.

Pílová reťaz a vodiaca lišta

Pílová reťaz a vodiaca lišta sú vystavené veľkému namáhaniu a veľkému opotrebovaniu. Pílovú reťaz a vodiacu lištu vymeňte ihneď, keď nie je zaručená bezchybná funkčnosť.

Brúsenie pílovej reťaze

 Bezpečne a dobre môžete pracovať len s ostrou a čistou pílovou reťazou. Poškodené alebo nesprávne nabrúsené pílové reťaze zvyšujú nebezpečenstvo spätného rázu!

Pílová reťaz sa musí nabrúsiť, ak

- sa namiesto pilín vyhadzuje už len drevený prach
- musíte vyvetvovacia pílu počas rezania cez drevo tlačiť.

Pre neskúseného používateľa: Pílovú reťaz nechajte nabrúsiť odborníkovi/zákazníckemu servisu.

Ak budete pílovú reťaz brúsiť vy sami, dodržiavajte nasledujúce hodnoty a používajte na to dodaný obľý pilník (dodatočné špeciálne príslušenstvo dostanete v odbornej predajni).

Typ pílovej reťaze	Oregon 91 P0
Obľý pilník	Ø 5,5 mm (7/32")
Obmedzovacia vzdialenosť hĺbky T	0,64 mm (.025")
Uhol brúsenia α	25°
Nábehový uhol ostria β	60°
Dĺžka hobľovacích zubov a	min. 3 mm

 Pri brúsení odoberajte málo materiálu!

Na brúsenie pílovej reťaze odporúčame prístroj na brúsenie reťaze

Čistenie vodiacej lišty (16)

- Pravidelne kontrolujte a čistite otvory vodiacej lišty na výstup oleja a vodiacu drážku.
- Odstráňte výstupky, ktoré sa vytvorili, pomocou plochého pilníka.
- Vodiacu lištu otáčajte po každej výmene/brúsení reťaze, aby sa zabránilo jednostrannému opotrebovaniu.

 Poškodenú vodiacu lištu ihneď vymeňte!

Reťazové koleso

Namáhanie reťazového kolesa je veľmi veľké. Pravidelne kontrolujte opotrebovanie alebo poškodenie zubov reťazového kolesa.

Reťazové koleso a upevnenie vodiacej lišty čistite pomocou kefy.

i Opotrebované alebo poškodené reťazové koleso znižuje životnosť pílovej reťaze a preto by malo byť zákazníckym servisom bezodkladne vymenené.

Nadstavec s nožnicami na živý plot

i Po každom použití nožnic na živý plot skontrolujte opotrebovanie, predovšetkým vôľu posúvania rezacieho zariadenia.

Nastavenie rezacieho zariadenia

Nastavte vôľu posúvania, keď

- sa medzi nože zasekne rezaný materiál,
- sa vôľa normálnym používaním rezacieho zariadenia po dlhšom používaní zväčšila.

Aby ste dosiahli dobré výsledky rezania, musí byť vôľa posúvania medzi čepeľami a lištou nastavená správne.

1. Uvoľnite maticu na hornej strane rezacieho zariadenia (11-2).
2. Skrutky na spodnej strane (11-3) mierne dotiahnite (príp. ich pred tým trochu povolte).
3. Skrutky otočte späť o štvrt' až pol otočenia proti smeru hodinových ručičiek.
4. Skrutky podržte pevne pomocou skrutkovača a matice pevne dotiahnite.
Vôľa posúvania je správne nastavená vtedy, keď sa podložka pod hlavou skrutky dá ešte mierne pohnúť rukou sem a tam.
5. Rezacie zariadenie namažte ekologickým mazacím olejom.

i Príliš malá vôľa posúvania vedie k silnej tvorbe horúčavy a tým k poškodeniam prístroja.

Mazanie otočnej hlavy

Otočná hlava sa musí namazať každých 20 prevádzkových hodín cez tri mazacie hlavice (18) pomocou ekologického maziva.

Čistenie

i Prístroj po každom použití dôkladne vyčistite, aby bola zachovaná bezchybná funkčnosť.

- Pravidelne čistite všetky pohyblivé časti.
- Kryt čistite mäkkou kefou alebo suchou handrou.
- Prístroj nečistite tečúcou vodou alebo vysokotlakovým čističom.
- Na plastové časti nepoužívajte rozpúšťadlá (benzín, alkohol, atď.), lebo tie by mohli plastové časti poškodiť.
- Rukoväte udržiavajte bez oleja a tuku. Voda, rozpúšťadlá a leštiace prostriedky sa nesmú používať.
- Dávajte pozor na to, aby boli vetracie štrbiny na chladenie motora voľné (nebezpečenstvo prehriatia).

Skladovanie



POZOR -

Nebezpečenstvo vzniku požiaru a explózie!

Prístroj neskladujte pred otvoreným plameňom alebo zdrojmi tepla.



POZOR -

Nebezpečenstvo vzniku požiaru a explózie!

Naplnený stroj neskladujte v budovách, v ktorých môžu prísť benzínové výpary do styku s otvoreným ohňom alebo iskrami.

- Pred dlhším skladovaním (cez zimu) benzínovú nádrž vyprázdňte
 - Benzínovú nádrž vyprázdňujte len vonku
 - Motor nechajte pred uskladnením vychladnúť
1. Vyprázdňte palivovú nádrž.
 2. Motor naštartujte a nechajte bežať na voľnobeh kým sa nezastaví.
 3. Motor nechajte ochladieť.
 4. Zapaľovaciu sviečku vyskrutkujte pomocou kľúča na zapaľovacie sviečky.
 5. Do spaľovacieho priestoru naplňte jednu čajovú lyžičku 2-taktného oleja.
 6. Na rozdelenie oleja vo vnútri motora viackrát pomaly potiahnite štartovacie lanko.
 7. Zapaľovaciu sviečku opäť naskrutkujte.
 8. Prístroj dôkladne vyčistite a vykonajte údržbu.
 9. Prístroj skladujte na chladnom, suchom mieste.

Opätovné uvedenie do prevádzky

1. Odstráňte zapaľovaciu sviečku.
2. Štartovacie lanko rýchlo pretiahnite, aby sa zo spaľovacej komory odstránil zostávajúci olej.
3. Zapaľovaciu sviečku vyčistite, skontrolujte vzdialenosť elektród, v prípade potreby vymeňte.
4. Prístroj pripravte na použitie.
5. Nádrž naplňte správnou zmesou paliva a oleja.

Likvidácia

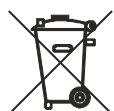

Opotrebované prístroje nelikvidujte s komunálnym odpadom!

Obal, prístroj a príslušenstvo sú vyrobené z recyklovateľných materiálov a musia sa vhodne zlikvidovať.

130.com.ua

Pomoc pri poruchách

Nadstavec s motorovou jednotkou

PORUCHA	MOŽNÁ PRÍČINA	RIEŠENIE
Motor neštartuje	Nesprávny priebeh štartovania	Dodržte návod na obsluhu
Motor štartuje, ale nebeží ďalej	Nesprávna poloha páky na sýtiči	Páku nastavte na RUN
	Znečistená, nesprávne nastavená alebo nesprávna zapalovacia sviečka	Zapalovaciu sviečku vyčistite/nastavte alebo vymeňte
	Znečistený palivový filter	Filter vymeňte
Motor štartuje, ale nebeží ďalej s maximálnym výkonom.	Nesprávna poloha páky na sýtiči	Páku nastavte na RUN
	Znečistený vzduchový filter	Filter vyčistite alebo ho vymeňte
Motor beží nesúvislo	Znečistená, nesprávne nastavená alebo nesprávna zapalovacia sviečka	Zapalovaciu sviečku vyčistite/nastavte alebo vymeňte
Nadmerne veľa dymu	Nesprávny palivová zmes	Použite správnu palivovú zmes (pomer 25:1)

Nadstavec s vyvetvovacou pilou

PORUCHA	MOŽNÁ PRÍČINA	RIEŠENIE
Reťaz nie je namazaná	Prázdna olejová nádrž Znečistená vodiaca lišta	Skontrolujte olejovú nádrž/naplňte olej na pilovú reťaz Vyčistite otvory na výstup oleja/prietokový kanál oleja/vodiacu drážku oleja
Motor nebeží	Skontrolujte olejovú nádrž/naplňte olej na pilovú reťaz	Odblokujte brzdú reťaze

Nadstavec s nožnicami na živý plot

PORUCHA	MOŽNÁ PRÍČINA	RIEŠENIE
Prístroj pracuje s prerušeniami	Pokazený spínač zap./vyp. Interná chyba	Vyhľadajte servisné miesto spoločnosti AL-KO
Motor štartuje, ale nebeží ďalej s maximálnym výkonom	Interná chyba	Vyhľadajte servisné miesto spoločnosti AL-KO
Nože sú horúce	Chýbajúce mazanie	Nôž mierne naolejujte
	Nože sú tupé	Vyhľadajte servisné miesto spoločnosti AL-KO
	Vytvorenie štrbín na noži	Vyhľadajte servisné miesto spoločnosti AL-KO



Pri poruchách, ktoré nie sú uvedené v tejto tabuľke, alebo ktoré nemôžete odstrániť sami, sa obráťte na náš zákaznícky servis.

Vyhlasenie o zhode ES

SK

Týmto vyhlasujeme, že tento výrobok vo vyhotovení, v akom bol nami uvedený do obehu, zodpovedá požiadavkám harmonizovaných smerníc ES, bezpečnostných štandardov ES a štandardov špecifických pre výrobok.

Produkt

Multitool

Výrobca

AL-KO Geräte GmbH
Ichenhauser Str. 14
89359 KOETZ
NEMECKO

Zodpovedný zástupca

Anton Eberle
Ichenhauser Str. 14
89359 KOETZ
NEMECKO

Sériové číslo

G2302305

Typ

BC 330 MT

Smernice ES

2006/42/EC
2004/108/EC
2000/14/EC
2002/88/EC

Harmonizované normy

EN ISO 11806/1 (Benzínová motorová kosa /
strunová kosačka)
EN ISO 10517:2010 (Benzínové nožnice na
živý plot)
EN ISO 11680-1: 2011 (Vyvetvovacia píla)
EN ISO 14982/2009 (Elektromagnetická
kompatibilita)

Hladina akustického výkonu nameraná/garantovaná

BC 330 MT 116/119 dB(A)

Posúdenie zhody

2000 /14/ES
Príloha V

Notifikovaná osoba

TÜV Rheinland Product Safety GmbH
Identifikačné číslo 0197
Am Grauen Stein
51105 Köln
Nemecko
Potvrdenie ES o skúške modelu:
Č. modelu 50034826 0001

Kötz, 2013-01-24



Antonio De Filippo, Managing Director

Záruka

SK

Prípadné chyby materiálu alebo výrobné chyby na prístroji odstránime počas zákonnej premlčacej doby pre nároky na odstránenie nedostatkov podľa nášho výberu opravou alebo výmenou. Premlčacia doba sa určuje vždy podľa práva krajiny, v ktorej bol prístroj kúpený.

Náš prísľub záruky platí len pri:

- odbornom zaobchádzaní s prístrojom
- dodržiavaní návodu na obsluhu
- používaní originálnych náhradných dielov

Záruka zaniká pri:

- pokusoch o opravu prístroja
- technických zmenách na prístroji
- používaní v rozpore s určením (napr. komerčné alebo komunálne použitie)

Zo záruky sú vylúčené:

- poškodenia laku, ktoré vyplývajú z normálneho opotrebovania
- diely podliehajúce opotrebeniu, ktoré sú na karte náhradných dielov označené rámečkom xxx xxx (x)
- spaľovacie motory - Pre tie platia osobitné záručné podmienky príslušného výrobcu motora

V záručnom prípade sa, prosím, obráťte s týmto vyhlásením o záruke a s dokladom o kúpe na svojho predajcu alebo najbližší autorizovaný zákaznícky servis. Prísľubom záruky zostávajú zákonné nároky kupujúceho voči predávajúcemu na odstránenie nedostatkov nedotknuté.

Tartalomjegyzék

Termékleírás	248
Termékáttekintés	251
Műszaki adatok	251
Biztonsági útmutatások	252
Összeszerelés	255
Üzemanyag és üzemi eszközök	257
Üzembe helyezés	257
Használat	258
Karbantartás és ápolás	260
Tisztítás	263
Tárolás	263
Újbóli üzembe helyezés	264
Hulladékkezelés	264
Hibaelhárítás	265
EK-megfelelőségi nyilatkozat	266
Garancia	266

E kézikönyvhöz

- Az üzembe helyezés előtt olvassa át ezt a dokumentumot. Ez a zavarmentes munkavégzés és a hibamentes kezelés feltétele.
- Ügyeljen a kézikönyvben és a terméken található biztonsági előírásokra és figyelmeztető utalásokra.
- Ez a dokumentáció a benne leírt termék kötelező tartozéka, és a termék eladása esetén át kell adni a vásárlónak.

Jelmagyarázat



Figyelem!

A jelen figyelmeztető utalások pontos betartásával elkerülhetők a személyi és/vagy dologi károk!



Speciális útmutatások az érthetőség és a kezelés javítására

Termékleírás

Ez a dokumentáció egy kézi benzinmotoros fűkasztát ismertet.

A komplett készlet a következő részegységekből áll:

- Motoregység (1) Cikkszám 112983
- Vágókés és szálorsó-feltét (garnitúra) (2) Cikkszám 112986
- Magassági ágnyesőfeltét (3) Cikkszám 112970
- Sövénynyírófeltét (4) Cikkszám 112971

A motoregység szimbólumainak jelentése

	Figyelem!
	Olvassa el a Kezelési utasítást
	Viseljen védőszemüveget, védősisakot és hallásvédőt
	Viseljen védőkesztyűt
	Viseljen biztonsági cipőt
	A testét és a ruházatát tartsa távol a vágószerszámtól.
	A kirepülő tárgyak okozta veszély
	A készülék és kívülálló személyek között legalább 15 m távolságnak kell lennie

A vágókés/szálorsófeltét szimbólumainak jelentése

	Olvassa el a Kezelési utasítást
	Viseljen védőszemüveget, védősisakot és hallásvédőt
	Viseljen védőkesztyűt
	Viseljen biztonsági cipőt
	Tartsa távol a személyeket. Biztonsági távolság legalább 15 m
	Kirepülő alkatrészek okozta veszély
	Ügyeljen a visszaütésre
	A vágókés max. fordulatszáma 6200 ford./perc
	A vágókés max. fordulatszáma 6200 ford./perc

A sövénynyíró szimbólumainak jelentése

	Olvassa el a Kezelési utasítást
	Viseljen védőszemüveget, védősisakot és hallásvédőt
	Viseljen védőkesztyűt
	Viseljen biztonsági cipőt
	A személyeket tartsa távol a vágószerekeztől Biztonsági távolság legalább 15 m
	Vágószélesség 400 mm

A magassági ágnyeső szimbólumainak jelentése

	Olvassa el a Kezelési utasítást
	Viseljen védőszemüveget, védősisakot és hallásvédőt
	Viseljen védőkesztyűt
	Viseljen biztonsági cipőt
	Tartsa távol a személyeket a vágószerekeztől Biztonsági távolság legalább 15 m
	A magassági ágnyesőt ne használja kábelek, áram- és telefonvezetékek közelében. A magassági ágnyeső használata során tartson 10 m biztonsági távolságot a légvezetésektől.
	A vezetősín hossza 310 mm
	Max. vágószélesség 260 mm
	Fűrészláncolaj
	A lánckénés beállítása

Biztonsági és védőberendezések



Figyelem – sérülésveszély

A biztonsági és védelmi berendezéseket nem szabad kiiktatni.



Figyelem – sérülésveszély

A motoregységet feltét (vágókés, szálorsó, magassági ágnyeső vagy sövénynyíró) nélkül nem szabad működtetni.

Kizárólag az eredeti készülékhez tartozó feltét szerszámokat használja.

Vészleállítás

Vészhelyzetben a gyújtáskapcsolót kapcsolja „STOP” állásba.

Kőfelverődés-védópajzs

A használót védi a kirepülő tárgyaktól. A beépített szálllevágó működés közben a vágószálat a megengedett hosszúságra rövidíti.

Osztott nyél

Az osztott nyél segítségével a motoregységet és a feltéteket egyszerűen összeszerelheti, fűnyírás után szétszerelheti és helytakarékosan tárolhatja.

A feltétek az osztott nyél útján rögzíthetők.

Rendeltetésszerű használat



Figyelem!

Sérülésveszély!

- A rendeltetésszerű használathoz tartozik a gyártó által előírt működtetési, karbantartási és javítási feltételek betartása és az útmutatóban ismertetett biztonsági utasítások követése is.
- Minden ezen túlmenő használat nem rendeltetésszerűnek számít. Az ebből eredő bármilyen károkért a gyártó nem szavatol. A kockázatot kizárólag a felhasználó viseli.
- A készülékben való önkényes változtatások kizárják a gyártó szavatosságát és az ebből eredő mindenfajta kárt.
- A készüléket csak olyan személyek szerelhetik fel, használhatják és tarthatják karban, akik azt ismerik és a veszélyekről tájékozottak. Javítási munkákat csak mi, ill. az általunk megnevezett ügyfélszolgálati helyek végezhetnek.

A vágókésre / szálorsófeltétre érvényes:

- A vágókést csak magánterületen szabad fű nyírására, valamint bozót és aljnövényzet vágására alkalmazni.
- A szálorsófeltét fű és hasonló növényzet, valamint gyepszegély vágására alkalmas a magán házi és hobbikertben, amelyek a fűnyíróval nem érhetők el.
- A készüléket nem szabad nyilvános helyeken, parkokban, sportlétesítményekben, utcákon, valamint a mező- és erdőgazdaságban használni.
- A készüléket nem szabad az alábbiak vágására és aprítására használni:
 - sövények, cserjék és bokrok
 - virágok
 - komposzt

A magassági ágnyesőre érvényes:

- A magassági ágnyeső csak álló fák ágainak levágására alkalmas.
- A magassági ágnyesőt ne használja fák, sarjhajtások vagy cserjés kivágására.
- A magassági ágnyesőt ne használja építőanyagok és műanyagok fűrészelésére.
- A magassági ágnyeső csak a házi és a hobbikertben való magán használatra alkalmas.
- A magassági ágnyeső nem alkalmas erdei munkákhoz (gallyazás az erdőben).

A sövénynyíróra érvényes:

- A sövénynyíró csak ágaknak és sövények és cserjék friss hajtásainak levágására szolgál.
- A magán házi és hobbikerthez szolgáló sövénynyíróknak azon készülékek számítanak, amelyeket nem nyilvános létesítményekben, parkokban, sportlétesítményekben, valamint a mező- és erdőgazdaságban alkalmaznak.
- A készülék nem használható gyep és gyepszegély vágására, valamint komposzt aprítására.

Maradványkockázatok

Rendeltetésszerű használat esetén is a vonatkozó biztonsági rendelkezések betartása ellenére a felhasználási cél által meghatározott szerkezet alapján még maradványkockázatok állhatnak fenn.

A maradványkockázatok csökkenthetők, ha a „Biztonsági utasításokat” és a „Rendeltetésszerű használatot”, valamint a Kezelési utasításokat összességében betartja.

A figyelem és az óvatosság csökkenti a sérülések és a rongálódások kockázatát.

- Ez a készülék a működés során elektromágneses mezőt gerjeszt. Ez a mező bizonyos körülmények esetén károsan hathat ki az aktív és passzív orvosi implantátumokra. A súlyos sérülések veszélyének csökkentése érdekében az orvosi implantátumokkal rendelkező személyek számára azt javasoljuk, hogy a készülék használata előtt kérdezze meg az orvosát és az orvosi implantátum gyártóját.
- A kéz-kar rezgéseiből eredő egészségkárosodások, amennyiben a készüléket hosszabb ideig használja, vagy nem rendeltetésszerűen vezeti és tartja karban.
- Halláskárosodás hallásvédő nélküli huzamosabb munka esetén.
- Égésveszély forró alkatrészek érintése esetén.
- Szén-monoxid-mérgezés veszélye a készülék zárt vagy rosszul szellőző helyiségekben való használata esetén.
- Tűzveszély.

A vágókésre / szálorsófeltétre érvényes:

- Az ujjak és kezek sérülésének veszélye a mozgó vágószerszámba való benyúlás következtében.
- A láb sérülésveszélye a vágószerszám nem lefedett részén való érintése következtében.
- Kövek és föld kivetése

A magassági ágnyesőre érvényes:

- Visszaütés veszélye a vezetősín csúcsának szilárd tárgygal való érintése esetén.
- Az ujjak és a kéz sérülésveszélye a szerszám következtében (fűrészlánc).
- Sérülés kivetett

A sövénynyíróra érvényes:

- Sérülés kivetett alkatrészek következtében.
- Késdarabok törése és kivetése.

Ezenkívül minden megtett intézkedés ellenére nem nyilvánvaló maradványkockázatok állhatnak fenn.

Termékáttekintés

A termékösszefoglaló (1) áttekintést ad a készülékről. Az ábrán a szálorsófeltét kivitelezése látható.

Alkatrész-áttekintés (1)

1	Benzinmotor
2	A hordheveder füle
3	A gázfogantyú záróbillentyűje
4	Gázszabályozó kar
5	Gyújtáskapcsoló START/STOP
6	Markolat
7	Az osztott nyél rögzítője
8	Osztott nyél
9	Védópajzs
10	Szállevágó
11	Szálorsóborítás szálorsóval

Az ábrarészben lévő ábrákra való utalás az (ábra sz.) útján történik.

(Ábra sz. Munkalépés sz.) az ábra részben bemutatott munkalépésekre utalnak.

Műszaki adatok**BC 330 MT (komplett készlet)**

Cikkszám	112942
A motor típusa	2 ütemű, léghűtéses
Lökettérfogat	32,6 cm ³
Teljesítmény	1,1 kW
Száraz súly (EN ISO 11806)	6,7 kg
Üzemi súly benzin nélkül	7,5 kg
Üzemanyag-mennyiség	1,1 l
Gyújtás	elektronikus
Gyújtógyertya	L8RTC
Meghajtás	Centrifugális tengelykapcsoló
Markolat	„Bike”-markolat
Hangteljesítményszint (ISO 22868)	113 dB ±LpA 3 dB
Hangnyomásszint (ISO 22868)	102 dB
Vibráció (ISO 22867)	≤ 15 m/s ² bizonytalanság K 2,25 m/s ²
Szálátmérő	2,5 mm
Szál vágási szélessége	41 cm
Vágókés vágási szélessége	24 cm
Sövénynyíró vágási hosszúsága	39 cm
Láncfűrész pengehosszúsága	25 cm
Motor max. fordulatszáma	9500 f/perc
Motor üresjárat fordulat száma	2800 ± 150 f/perc
Szerszám fordulatszáma (vágókés)	7500 f/perc

Tartozék:	
Vágókés	Cikkszám 112405
Damilfej	Cikkszám 112406
Lánc	Cikkszám 112972

BC 330 MT (motoregység)

Cikkszám	112943
A motor típusa	2 ütemű, léghűtéses
Lökettérfogat	32,6 cm ³
Teljesítmény	0,9 kW
Száraz súly (EN ISO 11806)	5,2 kg
Üzemi súly benzin nélkül	6,2 kg
Üzemanyag-mennyiség	1,1 l
Gyújtás	elektronikus
Gyújtógyertya	L8RTC
Meghajtás	Centrifugális tengelykapcsoló
Hangteljesítményszint (ISO 22868)	113 dB ±LpA 3 dB
Hangnyomásszint (ISO 22868)	102 dB
Motor max. fordulatszám	9500 f/perc
Motor üresjárat fordulat-száma	2800 ± 150 f/perc
Szerszám fordulatszám (vágókés)	7500 f/perc

Biztonsági útmutatások



Figyelem!

Tartsa be az alábbi útmutatásokat, hogy önmagát és másokat megvédje a lehetséges sérülésektől. Ezért e készülék üzembe helyezése előtt olvassa el az alábbi útmutatásokat, valamint szakmai biztosító egyesülete balesetvédelmi előírásokat, ill. az adott országban érvényes biztonsági előírásokat, hogy önmagát és másokat megóvja az esetleges sérülésektől.

- A biztonsági útmutatásokat adja tovább mindenkinek, aki a géppel dolgozik.
- E biztonsági útmutatásokat jól őrizze meg.
- A vészlekapcsolás javítását csak a gyártó vagy az általa megnevezett cégek végezhetik.
- Használat előtt ismerkedjen meg a készülékkel az eredeti kezelési útmutató segítségével.
- A készüléket ne használja olyan célokra, amelyekre nem szolgál (lásd rendeltetésszerű felhasználás).
- Legyen figyelmes. Ügyeljen arra, amit tesz. Ésszerűen fogjon hozzá a munkához. Ne használja a készüléket, ha fáradt, vagy ha kábítószer, alkohol vagy gyógyszerek hatása alatt áll. Egy pillanatnyi figyelmetlenség a készülék használatánál komoly sérülésekhez vezethet.
- Gyermek és 18 év alattiak, valamint olyan személyek, akik az útmutatót nem ismerik, nem kezelhetik a készüléket.
- A gyermekeket, más személyeket és állatokat tartsa távol a munkaterületétől (legalább 15 m távolságra).
- Ne engedje, hogy más személyek, különösen gyermekek hozzáérjenek a szerszámhoz vagy a motorhoz.
- A gép használatát kerülni kell, ha a közelben személyek, különösen gyermekek tartózkodnak.

Egyéni védőfelszerelés

Sohase dolgozzon megfelelő védőfelszerelés nélkül.

- Ne viseljen bő ruházatot vagy ékszert, a mozgó részek bekapathatják ezeket.
- hajháló hosszú haj esetén
- ellenőrzött védősisakot olyan helyzetekben, amelyekben fejsérülésekkel kell számolni.
- arcmaszka
- hallásvédelem
- védődzseki jelzőszínnel
- nadrágok és kesztyűk vágásvédelemmel
- csúszásmentes bakancs (munkavédelmi cipő) vágásvédelemmel és lábujjvédő kaplival
- tűzoltó és ásó (a munka során szikrák képződhetnek)
- elsősegély-anyag
- szükség esetén mobiltelefon

Biztonsági útmutatások – a munka előtt

Üzembe helyezéskor és a munka során végezze el a következő vizsgálatokat. Tartsa be az eredeti kezelési útmutató megfelelő szakaszait:

- A készülék teljesen és előírászerűen össze van szerelve?
- A készülék jó és biztonságos állapotban van?
- A fogantyúk tiszták és jó állapotban vannak?
- A munka megkezdése előtt ellenőrizze, hogy:
 - a munkaterületen nem tartózkodnak más személyek, gyermekek vagy állatok,
 - akadálytalanul hátra tud lépni,
 - a lábész minden idegen anyagtól, bozótól és ágaktól mentes,
 - biztosan áll.
- A munkahely mentes a botlási veszélyektől? A munkaterületét tartsa rendben! A rendtelenség balesethez vezethet - botlás veszélye!
- Vegye figyelembe a környezeti hatásokat.
 - Ne dolgozzon nem megfelelő fényviszonyok mellett (pl. ködben, esőben, havazásban vagy alkonyatban). Nem ismeri fel azon terület részleteit, ahová majd a gallyak esnek – balesetveszély!
 - A készüléket ne használja gyúlékony folyadékok vagy gázok közelében – tűzveszély!
 - A felhasználó felelős a más személyeknél vagy azok tulajdonánál fellépő balesetekért vagy veszélyekért.

Biztonsági útmutatások – kezelés

- Sohase dolgozzon egy kézzel. A készüléket mindig mindkét kezével tartsa.
- Sohase dolgozzon
 - nyújtott karokkal
 - nehezen hozzáférhető helyeken
 - vállmagasság fölött – létrán, munkaállványon vagy fán állva.
- Csúszásmentes és sík talajon dolgozzon. Kerülje a rendellenes testtartást. Gondoskodjon arról, hogy biztonságosan álljon, és mindig legyen egyensúlyban.
- Munkaszünetek alatt kapcsolja ki a készüléket, és úgy tegye le, hogy senki se legyen veszélyben. A készüléket biztosítsa illetéktelen hozzáférés ellen.

Biztonsági útmutatások – munka közben

- Sohase dolgozzon egyedül. Tartson hang- és vizuális kapcsolatot más személyekkel, hogy szükség esetén segítségéről lehessen gondoskodni.
- Azonnal kapcsolja ki a motort fenyegető veszélyben vagy sürgőshelyzetben.
- A készüléket ne hagyja felügyelet nélkül járni.
- A készülék káros anyagokat bocsát ki! Sohase járassa zárt vagy rosszul szellőző helyiségekben. Gondoskod-

jon kielégítő levegőcseréről, ha süllyesztőben, árokban vagy szűk helyen dolgozik. Fennáll a szén-monoxid-mérgezés vagy a fulladásos halál veszélye.

- Azonnal fejezze be a munkát, ha testi panaszok lépnek fel (pl. fejfájás, szédülés, émelygés stb.) – fokozott balesetveszély áll fenn!
- Ne terhelje túl a készüléket! A megadott teljesítménytartományban jobban és biztonságosabban dolgozik.
- Iktasson szüneteket a munkában, hogy a motor lehűlhessen.
- A készüléket ne tegye száraz fűre vagy gyúlékony tárgyakra.
- Sohase fogja meg a hangtompítót vagy a motort, miközben a készülék jár vagy röviddel a leállítása után. Égésveszély!

Vibrációk

Ha vérkeringési zavarokban szenvedő személyek túl gyakran vannak vibrációknak kitéve, akkor ez károsodást okozhat az idegrendszerben vagy a véredényekben.

Csökkentheti a vibrációt:

- erős, meleg munkakesztyűvel,
- a munkaidő lerövidítésével (tartson hosszabb szüneteket).

Forduljon orvoshoz, ha az ujjai megduzzadnak, ha rosszul érzi magát, vagy pedig ha az ujjai érzéketlenné válnak.

Általános – biztonsági útmutatások

- A készüléket gondosan ápolja.
 - Tartsa be a karbantartási útmutatásokat és a szerszámcsere-re vonatkozó útmutatásokat.
 - A fogantyúkat tartsa szárazon és gyantától, olajtól és zsirtól mentesen.
- Csak a készülékhez rendelt vágószerszámokat szerelje fel. Más szerszámok és tartozékok használata sérülésveszéllyel járhat az Ön számára.
- Vizsgálja felül a gépet esetleges károsodásokra.
 - A készülék további használata előtt a védőfelszereléseket gondosan meg kell vizsgálni, hogy kifogástalanul és rendeltetésszerűen működnek-e. A készüléket csak teljes körű és szabályosan felszerelt védőfelszerelésekkel használja, és semmi olyat ne változtasson a készüléken, ami a biztonságot veszélyeztethetné.
 - Ellenőrizze, hogy a mozgó alkatrészek kifogástalanul működnek-e, nem szorultak-e be, és nincsenek-e sérült alkatrészek. Valamennyi alkatrésznek helyesen kell felszerelve lennie, és a minden feltételt teljesíteni kell a kifogástalan munkához.

- A sérült védőberendezéseket és alkatrészeket szakszerűen, elismert szakműhelyben kell kijavítani vagy kicserélni, amennyiben a kezelési útmutató nem ír mást elő.
- A sérült vagy olvashatatlan biztonsági címkéket ki kell cserélni.
- Ne hagyjon bedugva szerszámot! Bekapcsolás előtt mindig ellenőrizze, hogy minden szerszám el van-e távolítva.
- A nem használt készülékeket őrizze száraz, zárt, gyermekek által el nem érhető helyen.
- Ne végezzen a készüléken más javításokat, mint amelyeket a „Karbantartás” fejezet tartalmaz, hanem forduljon közvetlenül a gyártóhoz, illetve az illetékes vevőszolgálatához.
- A készüléken javítást csak a gyártó, illetve vevőszolgálat végezhet.
- Kizárólag eredeti pótalkatrészeket, tartozékokat és speciális tartozékelemeket használjon. Más alkatrészek és tartozékok használata esetén a használó balesetet szenvedhet. Az ebből eredő károkért a gyártó nem szavatol.

A vágókéssel / vágószálfeltéttel kapcsolatos biztonsági útmutatások

- A vágás előtt távolítsa el valamennyi idegen testet (pl. köveket, ágakat, drótot stb.). A munka során ügyeljen a további idegen testekre.
- A készülék bekapcsolása előtt ügyeljen arra, hogy a vágószerszám ne érjen a talajhoz.
- A készülék bekapcsolása előtt ügyeljen arra, hogy a lábai és a kezei biztonságos távolságra legyenek a vágószerszámtól.
- Csak akkor fogjon hozzá a vágáshoz, ha a vágószerszám elérte a teljes fordulatszámot.
- Működő vágószerszámmal sohase érjen szilárd tárgyakhoz (kövek, fatörzsek).
- A vágószerszám leállítása után tovább fut. Ne fékezze le a kezével.
- A készüléket kapcsolja le, és a gyújtógyertya csatlakozóját húzza ki:
 - ha a készülék kőhöz, szögekhez vagy egyéb idegen testhez ért,
 - javítási munkáknál,
 - karbantartási és javítási munkáknál,
 - hibaelhárítás esetén,
 - szállításkor és raktározáskor,
 - a vágószerszám cseréjekor,
 - a gép elhagyásakor (még a munka rövid idejű megszakításakor is).

A magassági ágnyeső biztonsági útmutatásai

- A magassági ágnyesővel dolgozó személynek az e munkához szükséges képzettséget igazolnia kell tudni, és a magassági ágnyeső működésében, valamint az egyéni védőfelszerelés használatában jártasnak kell lennie.
- Csak a lánccvezető sín és a lánccfűrész megfelelő kombinációját alkalmazza, a „Műszaki adatokban” leírtak szerint. A hibás kombinációk növelik a visszaütés veszélyét!
- Az olajtartály (láncckenés) meg van töltve? Az olajszintet rendszeresen ellenőrizze. A fűrészláncolatot azonnal töltsse utána, hogy a fűrészlánc ne fusson szárazon.
- A fűrészlánc helyesen van-e megfeszítve? Tartsa be a „Fűrészlánc feszítése” szakaszban leírtakat.
- A fűrészlánc helyesen van-e élezve? Csak jól élezett fűrészláncokat alkalmazzon, mivel a tompa fűrészláncok nemcsak a visszaütés veszélyét növelik, hanem a motort is megterhelik.
- Ne használjon repedt vagy deformált fűrészláncokat.
- A magassági ágnyesőt bekapcsolásakor biztonságosan támassza meg és szilárdan tartsa. A láncnak és a lánccvezető síneknek szabadon kell állniuk.
- Csak akkor fogjon hozzá a vágáshoz, ha a fűrészlánc elérte a teljes fordulatszámot.
- Ne próbáljon beletalálni egy már meglévő vágásba.
- A magassági ágnyesőt ne használja fa emelésére vagy mozgatására.
- A hasábfát óvatosan fűrészelve. Az elsodort fadarabok sérülésveszélyt okoznak.
- A magassági ágnyesőt csak biztosan állva működtesse.
- Rendszeresen változtassa a munkahelyzetet, hogy elkerülje az egyoldalú munkatartást.
- Ügyeljen arra, hogy a fa mentes legyen az idegen testektől (szögek stb.).
- Minden fűrészelési lépés végén legyen óvatos. Amikor a magassági ágnyesőt kihúzza a fából, megváltozik a súlyerő. A lábakat és a kezeket baleset fenyegeti.
- A magassági ágnyesőt csak járó fűrészláncsal vegye ki a vágásból.
- Ha a fűrészlánc beszorul a fába, akkor azonnal kapcsolja ki a készüléket. A lánccvezető sinték segítségével szabadítsa ki.
- Járó fűrészláncsal sohase érjen drótkerítéshez vagy a talajhoz.
- Munkaszünetekben a magassági ágnyesőt úgy biztosítsa (lánccvédőt helyezzen rá), hogy senkit se veszélyeztessen. A magassági ágnyesőt biztosítsa illetéktelen hozzáférés ellen.

- A készüléket kapcsolja le, és a gyújtógyertya csatlakozófejét húzza ki:
 - ha a készülék kőhöz, szögkehez vagy egyéb idegen testhez ért, a láncot és a láncvezető szint azonnal ellenőrizze,
 - javítási munkáknál,
 - karbantartási és javítási munkáknál,
 - hibaelhárítás esetén,
 - szállításkor,
 - a lánc utánfeszítésénél,
 - láncserénél,
 - a gép elhagyásakor (még a munka rövid idejű megszakításakor is).

A sövénynyíró biztonsági útmutatásai

- Feltétlenül távolítsa el a sövényből az idegen testeket (pl. drótot), mivel ezek megsérthetik a sövénynyíró vágóberendezéseit.
- Vigyázat föld feletti elektromos vezetékek esetén.
- A kezeit és a lábait tartsa távol a vágóberendezéstől, ha mozognak.
- A sövénynyírót ne használja fadarabok vagy egyéb tárgyak emelésére vagy ellapátolására.
- Miután a gázkart elengedi, a vágóberendezés rövid ideig még jár (szabadonfutó hatás).
- A vágást járó vágóberendezéssel kezdje.
- Ne használjon tompa, repedt vagy sérült vágóberendezést.
- Járó vágóberendezéssel sohase érjen drótkerítéshez vagy a talajhoz.
- Kapcsolja ki a motort, és várja meg, amíg a gép leáll, ha
 - a vágóberendezés idegen testhez ér,
 - a működési zajok erősödnek,
 - a gép szokatlanul erősen vibrál. A gyújtógyertya csatlakozófejét húzza ki: a gyújtógyertyából, és végezze el a következőket:
 - a gépet vizsgálja meg, hogy nem sérült-e meg;
 - az összes meglazult alkatrészt ellenőrizze és húzza meg;
 - a sérült részeket cserélje ki azonos értékű alkatrészekre, vagy javíttassa meg.
- A motort kapcsolja ki, és a gyújtógyertya csatlakozófejét húzza ki
 - a beszorult levágott anyag eltávolítására,
 - hibák elhárítására,
 - munkaszünetekben,
 - a sövénynyíró elhagyása előtt.

Összeszerelés



Figyelem!

A készüléket csak teljes összeszerelése után szabad működtetni.

Motoregység

Fogantyú felszerelése

1. Helyezze a fogantyú alsó részét a motoregység kapcsolócsövének gumikarmantyújára (5).
2. Helyezze a fogantyút a fogantyú alsó részére, és a két részt rögzítse csavarokkal, alátétkarikákkal és rugós alátétgyűrűkkel

Vágókés

Védőpajzs felszerelése

1. A kis féMLEMEZT (6-2) helyezze a védőpajzs (6-3) alá.
2. 4 csavarral (6-1) rögzítse az osztott nyélhez.



A védőpajzsba beépített kés (szállevágó) a damilt automatikusan az optimális hosszúságúra vágja.

Vágókés felszerelése

1. Szerelje le a védőpajzson lévő kis vágásvédőt.
2. Húzza ki a sasszeget (8-8), és távolítsa el a karimát (8-5).
3. A vágókést (8-4) helyezze úgy a menesztőtárcsára (8-2), hogy a vágókés furata pontosan illeszkedjen a menesztőtárcsa vezetőkörére.
4. A karimát (5) oly módon dugja rá a vágókésre, hogy a lapos oldal a vágókésre mutasson.
5. A rögzítőanyát (7) csavarja rá a meghajtótengely (1) vezetőcsapjára. Ehhez az imbuszkulcsot (3) dugja az erre szolgáló furatba, és a kulccsal balra forgatva húzza meg.
6. Az anyát rögzítse a sasszeggel.
7. A kisebb vágásvédőt szerelje vissza a védőpajzsra.

Szálorsófeltét

A szálorsó (7) felszerelése

1. A sasszeget és a karimát távolítsa el.
2. Az imbuszkulcsot helyezze a menesztőtárcsa furatába, és szálorsót csavarja fel balra forgatva a meghajtótengely vezetőcsapjára.
3. A menesztőtárcsát rögzítse az imbuszkulccsal, hogy a szálorsót kihúzhassa.

Motoregység

A vállheveder beállítása

Figyelem!

Munka közben mindig vállhevederrel használja. A vállhevedert csak a motor indítása után üresjáratban akassza be.

1. A vállhevedert előbb a bal vállán vesse át.
2. A zárókampót akassza be a fülbe (1-2).
3. A vállheveder hosszúságát néhány lengő mozdulattal vizsgálja meg, anélkül, hogy a motort beindítaná.
 - A szálorsófeltétnek vagy a vágókésnek a talajjal párhuzamosan kell futniuk.

Teljes készlet

Az osztott nyél felszerelése

1. A rögzítőanyát (9-1) oldja ki, és a sasszeget kissé húzza ki (9-2).
2. Az alsó osztott nyelet a védőpajzzsal dugja a felső osztott nyélbe – a bordástengelyt vezesse be a sasszeg oldalába. (9-3).
3. A sasszeget ismét (10-1) engedje el, és az alsó osztott nyelet rögzítse a rögzítőanyával (10-2).

Az osztott nyél leszerelése

1. A rögzítőanyát (9-1) oldja ki, és a sasszeget kissé húzza ki (9-2).
2. Az alsó osztott nyelet a védőpajzzsal húzza ki a felső osztott nyélből (10-3).

A Multitool BC 3030 MT helytakarékosan tárolható.

Az osztott nyél hosszabbítóját szerelje fel a magassági ágnyesőre és a sövénynyírófeltétre.

1. Az osztott nyél hosszabbítójának bordástengelyét dugja be a magassági ágnyesőbe vagy a sövénynyírófeltétbe (3-1, 4-1).
2. A csavart (3-2, 4-2) dugja be a lyukba és húzza meg.

3. A szorítócsavart (3-3, 4-3) húzza meg.

Magassági ágnyesőfeltét

A láncvezető sánt és a fűrészláncot szerelje fel.

Figyelem!

A láncvezető sínen és a fűrészláncon végzett valamennyi munka előtt a motort kapcsolja ki, és viseljen védőkesztyűt.

1. Csavarja le a rögzítőanyát (13-1), és vegye le a borítást (13-2).
2. A láncfeszítő csavart (13-3) csavarja az óramutató járásával ellentétes irányba, amíg a láncfeszítő csap (13-4) a csavarmenet hátsó végéhez kerül.
3. Helyezze a fűrészláncot a láncvezető sín körben futó vezetőhornyába (14). Ennek során ügyeljen a láncszemek helyes futásirányára (16).
4. Helyezze fel a láncvezető sánt. A láncfeszítő csapnak (15-1) a láncvezető sín megfelelő láncfeszítő furatába kell kapaszkodnia.
5. A beépítés során ügyeljen arra, hogy a láncszemek helyesen illeszkedjenek a vezetőhornyra és a lánckerékre.
6. A burkolatot (13-2) helyezze vissza, és a rögzítőanyát (13-1) húzza meg erősen.
7. A fűrészláncot a „Fűrészlánc megfeszítése” fejezetben leírt módon húzza meg.

A fűrészláncot feszítse meg.

1. A rögzítőanyát (13-1) lazítsa ki legfeljebb 1 fordulattal.
2. A vezetősánt kissé emelje meg, és a láncfeszítő csavart (13-3) forgassa az óramutató járásá szerinti irányba, míg a megfelelő láncfeszességet el nem éri.
3. A fűrészlánc helyesen van megfeszítve, ha a láncfeszítő sín közepén kb. 3-4 mm-rel megemelhető (16).
4. Ha a fűrészlánc túl erősen van megfeszítve, akkor a láncfeszítő csavart forgassa az óramutató járásával ellentétes irányba.
5. Ellenőrizze, hogy a láncszemek helyesen fekszenek a láncvezető sín vezetőhornyában.
6. A rögzítőanyát ismét húzza meg erősen.

Sövénynyírófeltét

A sövénynyírófeltét hajlását az optimális alkalmazáshoz át lehet állítani.

1. Az állítókart lazítsa ki (11-1).
2. A készüléket döntse a kívánt pozícióba.
3. Az állítókart húzza meg.
4. Munka előtt a védősíneket (12) vegye le.

Üzemanyag és üzemi eszközök

Biztonsági útmutatások



FIGYELEM – tűzveszély!

A benzint erősen gyúlékony!



VIGYÁZAT – mérgezésveszély

A motort sohase járassa zárt helyiségekben!

- Gondoskodjon arról, hogy a motorból, a tartályból vagy az üzemanyag-vezetésekből ne folyjon ki üzemanyag.
- A benzint csak az erre szolgáló tartályokban keverje és tárolja.
- Csak szabadban tankoljon.
- Tankolás közben ne dohányozzon.
- A tanksapkazárát járó vagy forró motor mellett ne nyissa ki.
- A sérült tartályt vagy tanksapkazárát cserélje ki.
- A tanksapkát mindig biztosan zárja le.
- Benzint kiömlése esetén:
 - A motort ne indítsa el.
 - Kerülje a gyújtási kísérleteket.
 - A készüléket tisztítsa meg.
 - A maradék üzemanyagot hagyja elpárologni.

Üzemanyag-keverék elkészítése



csak 25:1 arányú üzemanyag-olaj keveréket használjon.

Alacsony. < 5% bioetanol-tartalmú üzemanyag használata ajánlott.

1. Benzint és márkás 2 ütemű olajat megfelelő tartályban a táblázat szerint adja hozzá.
2. Mindkét részt alaposan keverje össze.

Üzemanyag-keverési arányok

Keverési folyamat	Benzin	Keverék-olaj
25 rész benzin	1 l	40 ml
1 rész	3 l	120 ml
2 ütemű, keverékolaj	5 l	200 ml

Üzembe helyezés



FIGYELEM!

Üzembe helyezés előtt mindig végezzen szemrevételezéses ellenőrzést.

A vágószerszám fogalma felöleli a késpengét, a szálorsót, a fűrészláncot, valamint a sövénynyíró pengéjét.

- Laza, sérült vagy elhasznált vágószerszámmal, illetve rögzítőrészekkel a készüléket nem szabad használni.
- A hordhevedert a bal vállán vesse át, és a hevedert a motoregység hevederfülébe (1-2) akassza be.
- Álljon biztosan.
- A vágókést mindig védőpajzzsal működtesse.
- A működési időre vonatkozó országspecifikus rendelkezéseket vegye figyelembe.
- Mindig tartsa be a motorgyártó hozzáadott kezelési útmutatóját.
- A vágószerszámot használat előtt ellenőrizze sérülésekre és repedésekre, szükség esetén a sérült vagy elkopott részeket cserélje ki eredeti pótalkatrészekre.

A motor indítása



VIGYÁZAT – mérgezésveszély

A motort sohase járassa zárt helyiségekben!



A damilt indítás előtt 13 cm-re rövidítse le, hogy a motort ne terhelje túl.

Indítócsappantyú-lépcsők (szívató beállítása)

CHOKE (szívató)	RUN (működés)
-----------------	---------------

Hidegindítás



FIGYELEM – visszaütés veszélye

Az indítókötelet mindig egyenesen húzza kifelé. Ne engedje hirtelen visszarántani.

1. A START/STOP kapcsolót (19-4) állítsa START állásba.
2. Nyomja meg a gázfogantyú záróbillentyűjét (19-5), és egyidejűleg működtesse a gázszabályozó kart (19-6).
3. A szívatókart (19-1) állítsa CHOKE (szívató) állásba.
4. Az üzemanyag-szivattyút (19-3) nyomja meg többször (10-szer) erősen, amíg benzinhab látszódik a beszívószivattyúban.
5. Az indítókötelet (19-2) lassan ellenállásig húzza ki, majd gyorsan és erősen húzza ki tovább. Az indítókötelet ne húzza ki teljesen, és az indítófogantyút engedje lassan vissza, hogy az indítókötél helyesen legyen feltekerve.
6. Ismétlje meg ezt a folyamatot, amíg a motor hallhatóan és rövid ideig beindul.
7. Amint a motor beindul, a szívatót állítsa RUN (működés) állásba.
8. Az indítókötelet húzza ki, amíg a motor beindul.
9. Ha a motor nem indul be, ismétlje meg az 1-8 lépéseket.
10. Ha a gázszabályozó kart elengedi, akkor a motor üresjáratban fut.

Melegindítás

1. A gyújtáskapcsolót állítsa START állásba.
 2. A szívatót állítsa RUN (működés) állásba.
 3. A gázszabályozó kart ugyanúgy rögzítse, mint a „hidegindításnál”.
 4. Az indítókötelet legfeljebb 6-szor gyorsan húzza meg – a motor gyorsan beindul. A gázszabályozó kart tartsa teljesen benyomva, amíg a motor nem jár simán.
- A motor nem indul el.
 - A szívatót állítsa RUN (működés) állásba.
 - Az indítókötelet 5-ször húzza meg.
 - A motor továbbra sem indul be:
 - 5 percig várjon, majd még egyszer teljesen lenyomott gázszabályozó karral próbálja meg.



Vegye figyelembe a „Segítség üzemzavarok esetén” fejezetet.

A motor kikapcsolása

1. A gázszabályozó kart engedje ki, és a motort járassa üresjáratban.
2. A gyújtáskapcsolót kapcsolja STOP állásba.



FIGYELEM!

A motor a kikapcsolás után tovább jár – sérülésveszély!

Használat

A motort a nyírás és a vágás alatt mindig a felső fordulatszám-tartományban járassa.

Biztonsági útmutatások



FIGYELEM!

A jelen dokumentációban ismertetett biztonsági és figyelmeztető utasításokat feltétlenül tartsa be!

- Viseljen célszerű munkaruházatot.
- A munka során ügyeljen arra, hogy biztonságosan álljon.
- A készüléket mindig kétkezesen működtesse.
- A testét és a ruházatát tartsa távol a vágószerszámtól.
- Harmadik személyeket tartson távol a veszélyes területről.
- A szálorsófeltétet sohasem tartsa térdmagasság felett, ha a készülék működésben van.
- Lejtőn végzett kaszálási munkáknál mindig a vágószerszám alatt álljon.
- Sohasem dolgozzon sima, csúszós dombon vagy lejtőn.
- A készüléket sohasem használja gyúlékony folyadékok vagy gázok közelében.
Robbanás- és tűzveszély!
- Idegen testtel való érintkezés után:
 - a motort kapcsolja ki,
 - a készüléket vizsgálja meg, hogy nem sérült-e meg.
- Azok akik a szegélynyíró használatában nem jártasak, a alkalmazást kikapcsolt motorral gyakorolják.

Vágókéssel végzett munka

A visszaütést kerüje el.



FIGYELEM!

Sérülésveszély ellenőrizetlen visszaütés következtében!

Fém vágókéssel végzett munkánál, szilárd tárgyakkal (fák, ágak, kövek és hasonlók) való érintkezés esetén az egész készülék visszaütése vagy ütősszerű előre irányuló rántás következhet be.

Ez a visszaütés előzetes figyelmeztetés nélkül ütősszerűen következhet be, és a készülék feletti irányítás elvesztéséhez és a használó és a körülötte állók veszélyeztetéséhez vezethet. Különös veszélyt fenyeget a nehezen belátható területeken és sűrű növényzetnél.

- Munka során a készüléket mindig mindkét kezével szilárdan tartsa.
- Ügyeljen arra, hogy biztosan álljon. A lábait tartsa kényelmes terpeszállásban, és mindig számoljon a lehetséges visszaütéssel.
- Ne becsülje túl magát, és a munka során mindig őrizze meg az egyensúlyát.
- A vágás megkezdése előtt a vágókésnek el kell érnie a teljes munkafordulatszámot.

Szabad vágáskor kövek és törmelék vágódhat fel, és súlyos sérülésekhez vezethet. Ügyeljen rá, hogy a védőpajzs biztosan legyen felszerelve. Ha a forgó részek (vágókés) nincsenek helyesen rögzítve, az súlyos balesetekhez vezethet. A munka megkezdése előtt ellenőrizze, hogy a vágókés stabilan illeszkedik-e.

Nyírás

- Döntse kissé előre a készüléket, és mozgassa alkalmas és egyenletes sebességgel jobbról balra. Így a levágott anyag a már lekaszált területre hullik.
- A magas fűt és a sűrűbb növényzetet fokozatosan vágja. Ehhez előbb a levágandó anyag felső részét rövidítse le oly módon, hogy a készüléket jobbra mozgatja. Ezután ellenirányú mozgásban a készüléket vezesse bal felé, és kaszálja le az alsó részt.
- Lejtőn végzett munkánál fokozatosan járjon el. Kaszáljon le egy sávot a lejtővel párhuzamosan, majd menjen vissza a lekaszált területen át, és kaszálja le a következő sávot.
- A motor fordulatszámát és a vágásmélységet igazítsa hozzá a mindenkori adottságokhoz. Ha a motor fordulatszáma túl alacsony, akkor növényzet kerülhet a vágószerzámba, vagy beszorulhat.

- Ha a vágószerzámba fű, ágak vagy más tárgyak kerülnek, vagy a készülék szokatlanul vibrál, akkor azonnal kapcsolja ki a motort és ellenőrizze a készüléket.
- Laza kúpfogaskerék-sorozat a tengelykapcsoló sérüléséhez vezethet.
- A beszorult levágott anyagot sohase járó vágókés mellett távolítsa el. Ezért várja meg, amíg a vágókés leáll.
- Ha a vágókés tompa, törött vagy meghajlott, akkor eredeti pótalkatrészre cserélje ki.

Szálorsóval végzett munka

Szegélynyírás

- Döntse kissé előre a készüléket, és mozgassa alkalmas és egyenletes sebességgel balról jobbra.
- A legjobb vágási eredményeket akkor kapja, ha száraz fűvet vág.
- A vágószálat ne vezesse közvetlenül falak és kőlapok mentén, mert különben a vágószál túl erősen elhasználódik.
- A magasabb fűvet és a sűrűbb növényzetet fokozatosan vágja, hogy a szálorsó ne tömődjön el.
- A motor fordulatszámát és a vágásmélységet igazítsa hozzá a mindenkori adottságokhoz. Ha a motor fordulatszáma túl alacsony, akkor növényzet kerülhet a vágószerzámba, vagy beszorulhat.
- Ha a vágószerzámba fű, ágak vagy más tárgyak kerülnek, vagy a készülék szokatlanul vibrál, akkor azonnal kapcsolja ki a motort és ellenőrizze a készüléket.
- Laza kúpfogaskerék-sorozat a tengelykapcsoló sérüléséhez vezethet.
- A vágószál a szálorsófeltét kikapcsolása után szabadon fut. Ezért várja meg, amíg a szál leáll, mielőtt a készüléket újra bekapcsolja.
- Ha a szálorsó kiürül, akkor cserélje ki eredeti szálorsóval.

A vágószál meghosszabbítása

1. A motort járassa teljes gázzal, és a szálorsót érintse a talajhoz.
 - A szál automatikusan meghosszabbodik.



A védőpajzsnál lévő kés (szállevágó) a szálat a megengedett méretre rövidíti.

Magassági ágnyesővel végzett munka

A magassági ágnyesővel végzett munkánál szakszerűtlen alkalmazás esetén a fűrész visszaüthet. Ennek elkerülésére:

- a magassági ágnyesőt mindig mindkét kezével tartsa,
- a vágáshoz csak járó fűrészláncsal kezdjen hozzá,
- A jobb irányítás érdekében a láncvezető sín alsó szélével fűrészeljen. Ennek során a magassági ágnyesőt minél laposabban helyezze el.
- Sohase fűrészseljen a láncvezető sín hegyével
- A felső széllel való fűrészelés visszaütést okozhat a fűrésznél, ha a fűrészlánc beszorul vagy a fában kemény tárgyba ütközik.
- Csak helyesen élezett és megfeszített fűrészláncsal dolgozzon.

A láncfeszültség ellenőrzése

- A láncfeszültséget gyakran ellenőrizze, mivel a fűrészláncok megnyúlnak.
- Hideg állapotban a fűrészláncnak a vezetősín alsó oldalához kell illeszkednie, úgy, hogy csak kézzel legyen keresztülhúzható.
- Üzemi hőmérsékleten a fűrészlánc megnyúlik és be-lóg.



FIGYELEM!

A fűrészlánc hajtótagjainak hornyai nem léphetnek ki a láncvezető sín alsó oldalának hornyából – különben a fűrészlánc kiugorhat. A fűrészlánc utánfeszítése



Láncvezető sín: A láncvezető sín egyoldalú elhasználódásának elkerülésére, ezt minden lánccserénél fordítsa meg.

1. A fűrészláncot ellenőrzéskor kézzel kissé húzza át, hogy a láncfogaskeréken és a láncvezető sínben helyesen fekdjön.



A fűrészlánc helyesen van megfeszítve, ha a láncfeszítő sín közepén kb. 3-4 mm-rel megemelhető, és kézzel könnyen áthúzható.

2. Ha szükségessé válik a fűrészlánc utánfeszítése, lásd a „Fűrészlánc feszítése” szakaszt.

Sövénynyíróval végzett munka

- A sövénynyírót döntse meg a kívánt mértékben.
- A maximális vágásátmérő függ a fa fajtájától, korától, nedvességtartalmától és keménységétől. Ezért a nagyon vastag ágakat a sövénynyíróval való vágás előtt rövidítse le a megfelelő hosszúságra.
- A sövénynyíró a kétoldalú késének köszönhetően előre és hátra, vagy ingamozgással az egyik oldalról a másikra vezethető.
- Előbb a sövény oldalait vágja le, és csak azután a felső szélét.
- A sövényt alulról felfelé nyírja.
- A sövényt trapézformában nyírja. Ez megakadályozza a sövény alsó részének fényhiány miatti felkopaszodását.
- Feszítsen ki egy irányzsinórt a sövény hosszában, ha a felső szélét egyenletesen akarja megnyesni.



FIGYELEM!

Kizárólag eredeti vágókést és tartozékokat alkalmazzon.

Nem eredeti alkatrészek sérülésekhez és működési zavarokhoz vezethetnek a készülékben!

Karbantartás és ápolás



VIGYÁZAT!

Sérülésveszély forgó vágószerszámok miatt!

- Bowden-huzalt csak kikapcsolt motor mellett állítson utána.
- A működést csak fekvő kaszánál ellenőrizze.

A védőpajzs tisztítása

1. A készüléket kapcsolja ki.
2. A kaszálási maradványokat csavarhúzóval vagy hasonló szerszámmal óvatosan távolítsa el.



A védőpajzst rendszeresen tisztítsa meg, hogy megelőzze az osztott nyél túlmelegedését.

Motoregység

A légszűrő tisztítása



FIGYELEM!

A készüléket sohase működtesse levegőszűrő nélkül. A légszűrőt rendszeresen tisztítsa. A sérült szűrőt cserélje ki.

1. A csillagcsavart távolítsa el, a fedelet vegye le és a légszűrőt vegye ki (20).
2. A légszűrőt szappanos vízzel tisztítsa. Ne használjon benzint.
3. A légszűrőt hagyja megszáradni.
4. A légszűrőt fordított sorrendben szerelje be.

Az üzemanyagszűrőt cserélje ki.



FIGYELEM!

A készüléket sohase működtesse üzemanyagszűrő nélkül. Ez a motor súlyos károsodásával járhat.

1. A tanksapkát teljesen vegye ki.
2. A megfelelő üzemanyagot megfelelő tartályba ürtse.
3. Drótkampóval húzza ki a szűrőt a tartályból.
4. A szűrőt forgó mozdulattal húzza le.
5. A szűrőt cserélje ki.

A porlasztó beállítása

A porlasztót a gyárban optimalisan beállítják.

A gyújtógyertya cseréje

A gyújtógyertya elektródhézaga (21) = 0,635 mm [0,025].

1. A gyújtógyertyát 12-15 Nm nyomatékkal húzza meg.
2. A gyújtógyertya csatlakozófejét helyezze fel a gyújtógyertyára.

Szálorsófeltét

Cserélje ki a szálorsót

1. Nyomja le a szálorsófedél mindkét rögzítőjét, és vegye le a szálorsófedelelet (22).
2. A szálorsót vegye ki a szálorsófedélből.
3. Távolítsa el a szennyeződést és a fűmaradványokat.
4. Fűzze be az új szálorsó vágószálainak végeit a szálorsófedél erre szolgáló nyílásaiba.
5. Helyezze be a rugós szálorsót a szálorsófedélbe. Ügyeljen rá, hogy a vágószálak ne szoruljanak be, és kb. 9 cm-t húzzon ki az orsóból.

6. Tegye fel a szálorsófedelelet a szálorsóra. A szálorsófedél mélyedéseinek a rögzítések felett kell lenniük. A szálorsófedelelet nyomja le, amíg be nem kattann.

A szállevágó cseréje

1. Csavarja ki a csavarokat, és vegye le a régi szállevágót (23).
2. Csavarja be az új szállevágót.
3. A csavarokat ne húzza meg túl erősen.

A szállevágó élezése

1. A szállevágót válassza le a védőpajzsról.
2. A szállevágót rögzítse egy satuban, és lapos reszelővel élezze meg. Csak egy irányba reszeljen!

Magassági ágnyesőfeltét

Töltsön be fűrészláncolajat

A magassági ágnyeső olajtartályát nem fűrészláncolajjal megtöltve szállítják.



A magassági ágnyesőt sohase működtesse lánckenés nélkül.

A fűrészláncolaj nélküli használata a fűrészlánc és a láncevezető sín károsodásához vezet.

A láncevezető sín élettartama és vágásteljesítménye az optimális kenéstől függ. Működés során a fűrészlánc automatikusan kap olajkenést.

A magassági ágnyesőt helyezze megfelelő alagra.

1. Csavarja le a zárat (17-1).
2. Az olajtartályt töltsön meg biológiailag lebomló fűrészláncolajjal. A töltés megkönnyítésére használjon tölcset. A töltés során ügyeljen arra, hogy az olajtartályba ne kerüljön szennyeződés.
3. Csavarja vissza a zárat.
4. Sohase használjon újrahasznosított vagy fáradt olajat. Fűrészláncokhoz nem engedélyezett olaj alkalmazása esetén a garancia érvényesítést veszti.

A lánckenés vizsgálata

Az automatikus lánckenés működésének vizsgálata oly módon, hogy a magassági ágyesőt bekapcsolja, és a hegyével egy karton vagy papír irányába a talajon tartja.

i A láncsal ne érintse a talajt! Tartsa be a 20 cm biztonsági távolságot.

Ha a vizsgálat során növekvő olajnyom mutatkozik, akkor az olajautomatika kifogástalanul működik.

Ha teli olajtartály ellenére nincs olajnyom

- Tisztítsa meg az olajlefolyó csatornát és a láncfeszítő furatot
- A lánckenést „A láncfeszítés szabályozása” fejezetben leírt módon állítsa be.

Ha ez nem vezetne sikerre. Forduljon a vevőszolgálathoz.

A lánckenés szabályozása

A lánckenést gyárilag állítják be. Fafajtától és munkatechnikától függően az olaj mennyisége változhat, és korigálni kell.

1. A lánckenést a készülék alján található beállítócsavar segítségével szabályozza.



- Az óramutató járásával ellentétes irányba való forgatás = nagyobb olajmennyiség (MAX)
- Az óramutató járása szerinti forgatás = kisebb olajmennyiség (MIN)

i A lánckenés helyesen van beállítva, ha a fűrészláncból a működés közben kis mennyiségű olaj kerül ki.

Fűrészlánc és láncvezető sín

A fűrészlánc és a láncvezető sín nagy igénybevételnek és kopásnak van kitéve. A fűrészláncot és a láncvezető sínt haladéktalanul cserélje ki, ha a kifogástalan működés nincs biztosítva.

A fűrészlánc élezése

i Csak éles és tiszta fűrészláncsal dolgozhat biztonságosan és jól. A sérült és rosszul élezett fűrészláncok növelik a visszaütés veszélyét!

A fűrészláncot meg kell élezni, ha

- fűrészpor helyett csak fapor kerül ki
- a magassági fanyesőt a fa átvágása közben nyomni kell.

A tapasztalatlan felhasználó számára. A fűrészláncot élesíttesse szakemberrel vagy a vevőszolgálattal.

Ha a fűrészláncot saját maga élezi, tartsa be a következő értékeket, és használja a tartozék kerek reszelőt (további külön tartozékok a szakkereskedelembe kaphatók).

A fűrészlánc típusa	Oregon 91 P0
Kerek reszelő	Ø 5,5 mm (7/32")
T mélységátár-távolság	0,64 mm (0,025)
α élezőszög	25°
β mellszög	60°
a gyalufoghossz	legalább 3 mm

i Élezéskor kevés anyagot vigyen le!

Fűrészlánc élezéséhez láncélező készüléket javasolunk.

A láncvezető sín (16) tisztítása

- Ellenőrizze rendszeresen a láncvezető sín és a vezetőhorony olajkifolyó nyílásait.
- A képződött sorját lapos reszelővel távolítsa el.
- A láncvezető sínt minden lánccsere/láncélezés után fordítsa meg, hogy elkerülje az egyoldalú elhasználódást.

i A sérült vezetősínt azonnal cserélje ki!

Lánckerék

A lánckerék igénybevétele különösen nagy. Vizsgálja felül rendszeresen a lánckerék fogait elhasználódásra vagy sérülésre.

A lánckereket és a lánctvezető sín rögzítését kefével tisztítsa meg.



Az elhasználódott vagy sérült lánckerék csökkenti a fűrészlánc élettartamát, és ezért a vevőszolgálatlal haladéktalanul ki kell cseréltetni.

Sövénynyírófeltét



A sövénynyírórt minden használat után vizsgálja meg kopásra, különösen a vágóberendezés csúszóhézagát.

Állítsa be a vágóberendezést.

A csúszóhézagot állítsa utána, ha

- levágott anyag szorul be a kések közé,
- a hézag a vágóberendezés rendes elhasználódása következtében huzamosabb használat után kitágult.

Jó vágási eredmények érdekében a csúszóhézagot a pengék és a kard között helyesen kell beállítani.

1. Oldja ki az anyákat a vágóberendezés tetején (11-2).
2. Enyhén húzza meg az alsó csavarokat (11-3) (előzőleg kissé lazítsa meg őket).
3. A csavarokat forgassa negyed-fél fordulattal az óramutató járásával ellentétes irányba.
4. A csavarokat rögzítse a csavarhúzóval, és az anyákat erősen húzza meg.
A csúszó hézag helyesen van beállítva, ha a csavarfej alátétkarikája kézzel még könnyen ide-oda mozgatható.
5. A vágóberendezést környezetbarát kenőolajjal kenje.



A túl kicsi csúszó hézag erős hőfejlődéshez és ezáltal a készülék károsodásához vezet.

A lengőfej kenése

A lengőfejet 20 üzemóránként a három zsírzógombon (18) környezetbarát kenőzsírral kenje meg.

Tisztítás



A készüléket minden használat után gondosan tisztítsa meg, hogy megőrizze a kifogástalan működést.

- Minden mozgó részt rendszeresen tisztítsa meg.
- A házat puha kefével vagy száraz ruhával tisztítsa meg.
- Ne tisztítsa a készüléket folyó vízzel vagy nagynyomású tisztítóval.
- A műanyag alkatrészekhez ne használjon oldószereket (benzin, alkohol stb.), mert ezek a műanyag alkatrészeket károsíthatják.
- A fogantyúkat tartsa olajtól és zsírtól mentesen. Víz, oldószereket és polírozószereket nem szabad alkalmazni.
- Ügyeljen rá, hogy a szellőzőnyílások a motor hűtése érdekében szabadon maradjanak (túlmelegedés veszélye).

Tárolás



VIGYÁZAT –

Tűz- és robbanásveszély

A készüléket ne tárolja nyílt láng vagy hőforrások közelében.



VIGYÁZAT –

Tűz- és robbanásveszély

Töltött gépet ne tároljon olyan épületekben, amelyekben a benzingőzök nyílt lánggal vagy szikrákkal kerülhetnek érintkezésbe.

- Hosszabb tárolás előtt (áttelelés) a benzintankot ürítse ki.
- A benzintankot csak a szabadban ürítse ki.
- A motort tárolás előtt hagyja kihűlni.
 1. Az üzemanyagtankot ürítse ki.
 2. A motort indítsa el. és üresjáratban járassa, amíg le nem áll.
 3. A motort hagyja lehűlni.
 4. A gyújtógyertyát gyújtógyertyakulccsal forgassa ki.
 5. Egy teáskanálnyi 2 ütemű olajat töltsön az égéstérbe.
 6. Az olajnak a motor belsejében való elosztásához az indítókotelet többször lassan húzza meg.
 7. A gyújtógyertyát ismét csavarja be.
 8. A készüléket gondosan tisztítsa meg és tartsa karban.
 9. A készüléket száraz, fagymentes helyen tárolja.

Újbóli üzembe helyezés

1. A gyújtógyertyát vegye ki.
2. Az indítókötelet gyorsan húzza át, hogy a megmaradt olajat eltávolítsa az égőkamrából.
3. A gyújtógyertyát tisztítsa meg, az elektródhézagot vizsgálja felül, szükség esetén cserélje ki.
4. A készüléket készítse elő az alkalmazáshoz.
5. A tartályt a megfelelő üzemanyag-olaj keverékkel töltsse fel.

Hulladékkezelés



A használaton kívüli készülékeket ne helyezze a háztartási hulladék közé!

A csomagolás, a gép és a tartozékok újrahasznosítható anyagokból készültek, ezért ennek megfelelően kell elvégezni a hulladékkezelésüket.

Hibaelhárítás

Motoregységfeltét

HIBA	LEHETSÉGES OK	MEGOLDÁS
A motor nem indul.	Hibás indítási folyamat	Tartsa be a kezelési útmutatót.
A motor elindul, de nem jár tovább.	Hibás karpozíció a szivaton.	A kart RUN (működés) helyzetbe állítsa.
	Elszennyeződött, rosszul beállított vagy hibás gyújtógyertya	A gyújtógyertyát tisztítsa meg / állítsa be vagy cserélje ki
	Szennyezett üzemanyagszűrő	A szűrőt cserélje ki.
A motor elindul, de nem jár teljes teljesítménnyel.	Hibás karpozíció a szivaton	A kart RUN (működés) helyzetbe állítsa.
	Elszennyeződött légszűrő	A szűrőt tisztítsa vagy cserélje ki.
A motor akadozva jár.	Elszennyeződött, rosszul beállított vagy hibás gyújtógyertya	A gyújtógyertyát tisztítsa meg / állítsa be vagy cserélje ki
Túl sok füst.	Hibás üzemanyag-keverék	Helyes üzemanyag-keveréket használjon (arány: 25:1).

Magassági ágnyesőfeltét

HIBA	LEHETSÉGES OK	MEGOLDÁS
Nincs lánckenés	Az olajtartály üres A lánccvezető sín elszennyeződött.	Az olajtankot vizsgálja meg / töltsön be fűrészláncolajat. Olajkilépő nyílások / olajlefolyó csatorna / az olajnyílás vágatát tisztítsa ki.
A motor nem jár.	Az olajtankot vizsgálja meg / töltsön be fűrészláncolajat.	A lánccféket reteszelve ki.

Sóvénynyírófeltét

HIBA	LEHETSÉGES OK	MEGOLDÁS
A készülék szakadozottan működik	A be/ki kapcsoló hibás Belső hiba	Forduljon AL-KO szervizhez
A motor elindul, de nem jár teljes teljesítménnyel.	Belső hiba	Forduljon AL-KO szervizhez
A kés felforrósodik	Hiányzó kenés	A kést enyhén olajozza meg
	A kés tompa	Forduljon AL-KO szervizhez
	Csorbaságok a késen	Forduljon AL-KO szervizhez



Olyan hibák esetében, amelyek nem szerepelnek ebben a táblázatban, vagy saját maga nem tudja kijavítani, forduljon az illetékes vevőszolgálatunkhoz.

EK-megfelelőségi nyilatkozat

H

A jelen nyilatkozattal tanúsítjuk, hogy a jelen termék általunk forgalmazott változata megfelel a harmonizált EU-irányelvek, valamint az EU biztonsági szabványok és termékspecifikus szabványok rendelkezéseinek.

Termék

Multitool

Sorozatszám

G2302305

Gyártó

AL-KO Geräte GmbH

Ichenhauser Str. 14

89359 KOETZ

DEUTSCHLAND

Meghatalmazott

AL-KO Geräte GmbH

Ichenhauser Str. 14

89359 KOETZ

DEUTSCHLAND

Típus

BC 330 MT

EK-irányelvek

2006/42/EK

2004/108/EK

2000/14/EK

2002/88/EK

Harmonizált szabványok

EN ISO 11806/1 (benzines motoros fűkaszák/ fűnyírók)

EN ISO 10517:2010 (benzines sövénynyírók)

EN ISO 11680-1: 2011 (magassági ágnyeső)

EN ISO 14982/2009 (EMV)

Hangteljesítményszint mérve / garantálva

BC 330 MT 116/119 dB(A)

Megfelelőségi értékelés

2000 /14/EG

V. függelék

Telephely

TÜV Rheinland Product Safety GmbH

Azonosítószám 0197

Am Grauen Stein

51105 Köln

Germany

EK-típusvizsgálati bizonyítvány :

Nr. BM 50034826 0001

Kötz, 2013-01-24



Antonio De Filippo, ügyvezető igazgató

Garancia

H

A berendezés esetleges anyag- és gyártási hibáinak kiküszöbölése javítással vagy alkatrészcserevel történik a törvényben előírt jótállási időn belül. A jótállás lejáratának határidejét azon ország jogrendszere határozza meg, ahol berendezést megvásárolták.

A garancia kizárólag akkor érvényes, ha:

- a készüléket szakszerűen kezeli
- a Kezelési utasítást betartja
- csak eredeti pótalkatrészeket használ.

A garancia nem érvényes:

- ha a készüléket megkísérelte javítani
- a készüléken műszaki változtatást hajtott végre
- nem rendeltetésszerű használat (pl. iparszerű és kommunális használat) esetén

A garancia nem vonatkozik:

- a használatból eredő festékhibákra,
- a kopó alkatrészekre, amelyek a pótalkatrész-katalógusban be vannak keretezve xxx xxx (x)
- Belső égésű motorok – ezekre az adott motorgyártó külön garanciális rendelkezései vonatkoznak.

Garanciális esetben a jelen garanciajeggyel és a fizetési bizonylattal forduljon a szakkereskedéshez vagy a legközelebbi hivatalos ügyfélszolgálathoz. A jelen garanciavállalás a vevőnek az eladóval szembeni törvényes szavatossági igényeit nem érinti.

Indholdsfortegnelse

Produktbeskrivelse	267
Produktoversigt	270
Tekniske data	270
Sikkerhedsanvisninger	271
Montering	274
Brændstof og driftsmidler	275
Idrifttagning	276
Betjening	277
Vedligeholdelse og pleje	278
Rengøring	281
Opbevaring	281
Fornyset idrifttagning	282
Bortskaffelse	282
Hjælp ved fejl	283
EU-overensstemmelseserklæring	284
Garanti	284

Om denne håndbog

- Læs denne dokumentation, før du tager maskinen i brug. Dette er en forudsætning for, at du kan arbejde sikkert og håndtere maskinen uden at begå fejl.
- Overhold altid sikkerheds- og advarselsanvisningerne i denne dokumentation.
- Denne dokumentation er en fast bestanddel af den beskrevne maskine og bør udleveres til køberen ved salg.

Symbolforklaring



OBS!

Ved at følge disse advarsler nøje kan person- og/eller tingsskader undgås!



Specielle anvisninger, der gør dig i stand til at forstå og håndtere maskinen bedre.

Produktbeskrivelse

Denne dokumentation beskriver en håndført trimmer med benzinmotor.

Det komplette sæt består af følgende komponenter:

- Motorenhed (1) Art.-nr. 112983
- Klippekniv og trådspole - påstik (sæt) (2) Art.-nr. 112986
- Stangafgrener (3) Art.-nr. 112970
- Hækkeklipperpåstik (4) Art.-nr. 112971

Betydningen af symbolerne på motorenheden

	OBS!
	Læs betjeningsvejledningen
	Bær beskyttelsesbriller, sikkerhedshjelm og høreværn
	Bær beskyttelseshandsker
	Bær sikkerhedssko
	Hold krop og tøj på afstand af klippeværktøjet
	Fare ved bortslyngede genstande
	Afstanden mellem maskinen og omkringstående skal være på mindst 15 m

Betydningen af symbolerne på påstik til klippekniv/ trådspole

	Læs betjeningsvejledningen
	Bær beskyttelsesbriller, sikkerhedshjelm og høreværn
	Bær beskyttelseshandsker
	Bær sikkerhedssko
	Hold andre på afstand. Sikkerhedsafstand mindst 15 m
	Fare ved bortslyngede dele
	Forsigtig - tilbageslag
	Maks. omdrejningstal klippekniv 6200 min ⁻¹
	Maks. omdrejningstal trådspole 6200 min ⁻¹

Betydningen af symbolerne på hækkeklipperen

	Læs betjeningsvejledningen
	Bær beskyttelsesbriller, sikkerhedshjelm og høreværn
	Bær beskyttelseshandsker
	Bær sikkerhedssko
	Hold andre væk fra klippeværket. Sikkerhedsafstand mindst 15 m
	Klippelængde 400 mm

Betydningen af symbolerne på stangafgreneren

	Læs betjeningsvejledningen
	Bær beskyttelsesbriller, sikkerhedshjelm og høreværn
	Bær beskyttelseshandsker
	Bær sikkerhedssko
	Hold andre væk fra klippeværket. Sikkerhedsafstand mindst 15 m
	Brug ikke stangafgreneren i nærheden af kabler og strøm- eller telefonledninger. Hold en afstand på 10 meter til strømførende luftledninger, når du arbejder med stangafgreneren.
	Styreskinnens længde 310 mm
	Maks. klippelængde 260 mm
	Savkædeolie
	Indstilling af kædesmøringen

Sikkerheds- og beskyttelsesanordninger



OBS! - Fare for kvæstelse!

Sikkerheds- og beskyttelsesanordninger må ikke sættes ud af kraft!



OBS! - Fare for kvæstelse!

Motorenheden må ikke bruges uden påstik (klippekniv, trådspole, stangafgrener eller hækkeklipper). Brug kun påstikkene, der kommer sammen med grundudstyret.

Nødstop

Stil tændingen på „STOP“ i nødstilfælde.

Beskyttelseskærm mod stenslag

Beskytter brugeren mod bortslyngede genstande. Den integrerede trådafklipper afkorter klippetråden til den tilladte længde, mens maskinen arbejder.

Splitskaft

Du kan sætte motorenheden og påstikkene sammen med splitskaftet, og efter klippingen kan du skille den ad igen og opbevare den pladsbesparende.

Påstikkene sættes på via splitskaftet.

Bestemmelsesmæssig anvendelse



OBS!

Der er fare for kvæstelse.

- Overholdelsen af sikkerhedsanvisningerne i vejledningen og af producentens foreskrevne brugs-, vedligeholdelses- og reparationsbetingelser er en del af den bestemmelsesmæssige anvendelse.
- En anden anvendelse eller en anvendelse, der går ud over den beskrevne, anses for at være ikke-bestemmelsesmæssig. Producenten hæfter ikke for skader som følge deraf. Brugeren bærer alene risikoen.
- Egenhændige ændringer på maskinen annullerer producentens ansvar for alle skader som følge deraf.
- Maskinen må kun klargøres, bruges og vedligeholdes af personer, der har sat sig godt ind i, hvordan den bruges og de dermed forbundne farer. Reparationer må kun udføres af os eller et af os udpeget kundeservicecenter.

Der gælder følgende ved påstikkene til skærekniv/trådspole:

- Skærekniven må kun bruges til at klippe græs og til at klippe buskads og krat i privat område.
- Påstikket til trådspolen er velegnet til at klippe græs og lignende bevoksning samt til at klippe plænekanter i private villa- og hobbyhaver, hvor plæneklipperen ikke kan komme til.
- Maskinen må ikke bruges i offentlige anlæg, parker, sportspladser eller gader/veje og heller ikke inden for land- og skovbrug.
- Maskinen må ikke anvendes til at klippe og findele
 - hække, buske og krat
 - blomster
 - med henblik på af fremskaffe materiale til kompostering.

Der gælder følgende for stangafgreneren:

- Stangafgreneren er kun egnet til at save/klippe grene af træer, der står på roden.
- Stangafgreneren må ikke bruges til at fælde træer, skud eller buskads.
- Stangafgreneren må ikke bruges til at save i byggematerialer eller kunststoffer.
- Stangafgreneren er kun egnet til brug i villa- og hobbyhaver.
- Stangafgreneren er ikke egnet til skovarbejde (afgrening af træer i skove).

Der gælder følgende for hækkesaksen:

- Hækkesaksen er kun beregnet til at klippe kviste og fri-ske skud på hække og buske i villa- og hobbyhaver.
- En hækkesaks til private villa- og hobbyhaver defineres som en anordning, der ikke må bruges i offentlige anlæg, parker, sportspladser samt i land- og skovbrug.
- Hækkesaksen må ikke bruges til at klippe plæne, plænekanter eller til findeling af materiale til kompostering.

Restrisici

Selv om maskinen bruges efter hensigten, kan der alene på grund af konstruktionen, der er betinget af selve anvendelsen, stadig være restrisici, selv om alle relevante sikkerhedsbestemmelser overholdes.

De resterende risikomomenter kan minimeres, såfremt "Sikkerhedsanvisningerne" og "Bestemmelsesmæssig anvendelse" samt brugsvejledningen under ét overholdes.

Omhu og forsigtighed mindsker risikoen for kvæstelser og beskadigelser.

- Dette redskab frembringer et elektromagnetisk felt, når det bruges. Dette felt kan under bestemte omstændigheder påvirke aktive eller passive medicinske implantater. For at nedsætte faren for alvorlige kvæstelser anbefaler vi, at personer med medicinske implantater konsulterer deres læge og producenten af det medicinske implantat, før redskabet betjenes.
- Sundhedsskader som følge af svingbevægelser af hånd/arm, såfremt redskabet bruges i længere tid, eller som følge af, at redskabet ikke føres og vedligeholdes korrekt.
- Føringelse af hørelsen ved længere tids arbejde uden høreværn.
- Fare for forbrænding ved berøring af varme komponenter.
- Fare ved kulliteforgiftning, hvis redskabet anvendes i lukkede eller dårligt ventilerede rum.
- Brandfare.

Der gælder følgende ved påstikkene til skærekniv/
trådspole:

- Fare for at lædere fingre og hænder, hvis der gribes ind i et klippeværktøj, der arbejder.
- Fare for at lædere fødder ved at berøre klippeværktøjet på områder der ikke er afskærmet.
- Bortslyngning af sten og jord

Der gælder følgende for stangafgreneren:

- Fare for tilbageslag, hvis spidsen af styreskinnen (sværdet) berører en fast genstand.
- Fare for lædering af fingre og hænder på værktøjet (savkæde).
- Kvæstelse ved bortslyngede splinter.

Der gælder følgende for hækkesaksen:

- Kvæstelse ved bortslyngede dele.
- Bortslyngning af splintrede knivdele.

Desuden kan der trods alle trufne foranstaltninger være ikke-åbenlyse restrisici.

Produktoversigt

Produktoversigten (1) giver et overblik over redskabet. Illustrationen viser version med trådspolepåstik.

Komponentoversigt (1)

1	Benzinmotor
2	Øje til bæresele
3	Gashåndtagsspærre
4	Gashåndtag
5	Tænding START/STOP
6	Håndgreb
7	Splitskaffastgørelse
8	Splitskaft
9	Beskyttelsesskærm
10	Trådafklipper
11	Trådspoleafdækning med trådspole

Henvisninger til billederne i billedafsnittet ved (billed-nr.).

(Billed-nr.- arbejdsstrin-nr.) henviser til arbejds-trinnene, der vises i billedafsnittet.

Tekniske data

BC 330 MT (kompletsæt)

Artikel-nr.	112942
Motortype	2-takt, luftkølet
Slagvolumen	32,6 cm ³
Effekt	1,1 kW
Tørvægt (EN ISO 11806)	6,7 kg
Driftsvægt uden benzin	7,5 kg
Brændstofmængde	1,1 l
Tænding	elektronisk
Tændrør	L8RTC
Drev	Centrifugalkobling
Greb	"Bike"-greb
Lydeffektniveau (ISO 22868)	113 dB ±LpA 3 bdB
Lydtrykniveau (ISO 22868)	102 dB
Vibrationer (ISO 22867)	≤ 15 m/s ² usikkerhed K 2,25 m/s ²
Tråddiameter	2,5 mm
Klippebredde tråd	41 cm
Klippebredde klippekniv	24 cm
Klippelængde hækkesaks	39 cm
Sværdlængde kædesav	25 cm
Omdrejningstal motor maks.	9.500 o/min
Omdrejningstal motor tomgang	2800 ± 150 o/min
Omdrejningstal værktøj (klippekniv)	7.500 o/min
Tilbehør:	
Klippekniv	Art.-nr. 112405
Trådspole	Art.-nr. 112406
Kæde	Art.-nr. 112972

BC 330 MT (motorenhed)

Artikel-nr.	112943
Motortype	2-takt, luftkølet
Slagvolumen	32,6 cm ³
Effekt	0,9 kW
Tørvægt (EN ISO 11806)	5,2 kg
Driftsvægt uden benzin	6,2 kg
Brændstofmængde	1,1 l
Tænding	elektronisk
Tændrør	L8RTC
Drev	Centrifugalkobling
Lydeffektniveau (ISO 22868)	113 dB ±LpA 3 dB
Lydtrykniveau (ISO 22868)	102 dB
Omdrejningstal motor maks.	9.500 o/min
Omdrejningstal motor tomgang	2800 ± 150 o/min
Omdrejningstal værktøj (klippekniv)	7.500 o/min

Sikkerhedsanvisninger

**OBS!**

Overhold følgende anvisninger for at beskytte dig selv og andre mod kvæstelser.

Før du bruger produktet, skal du derfor læse og overholde følgende anvisninger og brancheforeningens forskrifter til forebyggelse af ulykker samt de gældende sikkerhedsbestemmelser i dit land, for at beskytte dig selv og andre mod kvæstelser.

- Udlever sikkerhedsanvisningerne til alle, der arbejder med maskinen.
- Opbevar disse sikkerhedsanvisninger godt.
- Reparationer på sikkerhedsfrakoblingen skal udføres af producenten eller af firmaer, som producenten har udpeget.
- Anvend den originale brugsanvisning til at sætte dig godt ind i maskinen, før du bruger den.

- Brug ikke maskinen til formål, som den ikke er beregnet til (se Bestemmelsesmæssig anvendelse).
- Udvis altid omhu. Vær opmærksom på, hvad du foretager dig. Brug din sunde fornuft ved arbejdet. Brug ikke maskinen, hvis du er træt eller påvirket af narkotika, alkohol eller medicin. Når du betjener maskinen, kan et øjeblik uopmærksomhed føre til alvorlige kvæstelser.
- Børn og unge under 18 år samt personer, der ikke er blevet sat ind i anvisningen, må ikke betjene maskinen.
- Hold børn, voksne og dyr på afstand af arbejdsområdet (min. 15 m afstand).
- Lad ikke andre, særligt børn, røre ved værktøjet eller motoren.
- Undgå at anvende maskinen, hvis der er andre, især børn, i nærheden.

Personligt beskyttelsesudstyr

Arbejd aldrig uden egnet beskyttelsesudstyr:

- Bær ikke poset tøj eller løsthængende smykker. De kan gribes af bevægelige dele
- Hvis du har langt hår, skal du bære håret
- Bær godkendt beskyttelseshjelm i situationer, hvor der er risiko for kvæstelser af hovedet.
- Ansigtsbeskyttelse
- Høreværn
- Beskyttelsesjakke med signalfarve
- Snitsikre bukser og handsker
- Skridsikre og snitsikre støvler (sikkerhedssko) med tåbeskyttelseskappe
- Brandslukker og spade (der kan frembringes gnister under arbejdet)
- Førstehjælpsmateriale
- Evt. mobiltelefon

Sikkerhedsanvisninger - Før arbejdet

Udfør følgende kontroltrin før ibrugtagningen og med jævne mellemrum under arbejdet. Overhold de pågældende afsnit i den originale brugsanvisning:

- Er maskinen komplet og monteret forskriftsmæssigt?
- Er maskinen i god og sikker stand?
- Er håndgrebene rene og tørre?
- Forvis dig om følgende, før du begynder at arbejde:
 - Der er ikke nogen - hverken børn, voksne eller dyr - i arbejdsområdet
 - Du kan trække dig væk uden hindringer
 - Området omkring foden er fri for alle fremmedlegemer, buskads eller grene.
 - Du står sikkert.
- Er arbejdspladsen fri for snublefælder? Hold arbejdsområdet ryddeligt! Hvis området ikke er ryddeligt, er der for ulykker - snublefare!

- Tag højde for påvirkninger fra omgivelserne:
 - Arbejd ikke, hvis lysforholdene ikke er tilstrækkeligt gode (f.eks. ved tåge, regn, snefygning eller i skumring). Du kan ikke længere skelne enkeltheder i faldeområdet - fare for ulykke!
 - Brug ikke maskinen i nærheden af brændbare væsker eller gasser - brandfare!
 - Brugeren er ansvarlig for ulykker eller farer, der optræder for andre eller andres ejendom.

Sikkerhedsanvisninger - Betjening

- Arbejd aldrig kun med én hånd. Hold altid maskinen fast med begge hænder.
- Arbejd aldrig
 - med udstrakte arme over skulderhøjde
 - på steder, der er vanskelige at nå
 - stående på en stige, et arbejdsstillads eller et træ.
- Arbejd på et skridsikkert og jævnt underlag. Undgå unormale kroppsstillinger. Sørg for sikkert fodfæste, og sørg altid for at holde balancen.
- Sluk for maskinen, når du holder pause, og læg den sådan, at den ikke udgør en fare for nogen. Sørg for, at uvedkommende ikke kan få adgang til maskinen.

Sikkerhedsanvisninger - Under arbejdet

- Arbejd aldrig alene. Hold dig altid inden for syns- eller kaldevidde til andre, der kan hjælpe dig i nødstilfælde.
- Stop straks motoren ved overhængende fare eller ved nødstilfælde.
- Lad aldrig maskinen være i gang uden opsyn.
- Maskinen frembringer skadelige stoffer! Lad den aldrig være i gang i lukkede eller dårligt ventilerede rum. Sørg for tilstrækkelig luftudskiftning, når du arbejder i fordybninger, grøfter eller under trange omgivelser. Der er fare for forgiftning eller kvælningsdød som følge af kulilte!
- Afslut straks arbejdet, hvis der optræder fysisk ubehag (f. eks. hovedpine, svimmelhed, kvalme osv.) - Der er øget ulykkesfare!
- Pas på ikke at overbelaste maskinen. Du arbejder bedre og sikrere inden for det angivne ydelsesområde.
- Hold pauser i arbejdet, så motoren kan køle af.
- Stil ikke den varme maskine på tørt græs eller på brændbare genstande.
- Tag aldrig fat om lyddæmperen og motoren, mens maskinen er i gang, eller kort tid efter, at den er blevet slukket. Fare for forbrænding!

Vibrationer

Hvis personer med kredsløbsforstyrrelser for ofte udsættes for vibrationer, kan nervesystemet eller blodkar tage skade. Du kan reducere vibrationerne på følgende måde:

- Ved at have kraftige, varme arbejdshandsker på
- Ved at forkorte arbejdstiden (flere pauser)

Opsøg læge, hvis dine fingre svulmer op, hvis du føler dig utilpas, eller hvis dine fingre bliver følelseløse.

Generelt - Sikkerhedsanvisninger

- Plej maskinen med omhu:
 - Følg vedligeholdelsesforskrifterne og anvisningerne om værktøjsskift.
 - Hold håndgrebene tørre og fri for harpiks, olie og fedt.
- Monter kun klipperedskaber, der er beregnet til enheden. Du udsætter dig selv for fare, hvis du bruger andet værktøj og andet tilbehør.
- Kontroller maskinen for eventuelle beskadigelser:
 - Inden maskinen bruges igen, skal det undersøges omhyggeligt, om beskyttelsesanordningerne fungerer som de skal og efter hensigten. Brug kun maskinen, når beskyttelsesanordningerne er komplette og korrekt monteret, og foretag ikke ændringer, der kan forringe maskinens sikkerhed.
 - Kontroller, om bevægelige dele fungerer som de skal og ikke sidder i klemme, samt om dele på maskinen er beskadiget. Alle dele skal være rigtigt monteret og opfylde alle betingelser for at sikre en upåklagelig funktion.
 - Beskadigede beskyttelsesanordninger og dele skal repareres eller udskiftes kyndigt af et specialværksted, medmindre andet er angivet i brugsanvisningen.
 - Beskadigede eller ulæselige sikkerhedsmærkater skal udskiftes.
- Lad ikke værktøj blive siddende på maskinen! Kontroller altid før start, at der ikke sidder værktøj på maskinen.
- Opbevar maskiner, der ikke er i brug, på et tørt og lukket sted utilgængeligt for børn.
- Udfør ikke andre reparationer end dem, der er beskrevet i kapitlet "Vedligeholdelse", men kontakt producenten eller kundeservice direkte.
- Producenten eller et af producentens servicesteder skal udføre reparationer på maskinen.
- Brug udelukkende originale reservedele, tilbehør og specialdele. Der er fare for, at der kan tilståde brugeren ulykker, hvis der bruges andre reservedele og tilbehør. Producenten hæfter ikke for skader som følge deraf.

Sikkerhedsanvisninger - Klippekniv/trådspole

- Fjern alle fremmedlegemer før klipning (f.eks. sten, grene, tråd osv.). Vær opmærksom på andre fremmedlegemer under arbejdet.
- Sørg for, at maskinen ikke berører jorden, før du starter den.
- Sørg for, at dine hænder og fødder er på sikker afstand fra klippeværktøjet, før du starter maskinen.
- Begynd først at klippe, når klippeværktøjet har nået det fulde omdrejningstal.
- Sørg for, at det arbejdende klippeværktøj ikke kommer i berøring med faste genstande (sten, træstammer).
- Klippeværktøjet har efterløb! Brems det ikke med hånden.
- Sluk for maskinen, og træk hættten til tændrøret af,
 - hvis maskinen har berørt sten, søm eller andre fremmedlegemer
 - ved reparationsarbejde
 - ved vedligeholdelses- og rengøringsarbejde
 - ved afhjælpning af fejl
 - ved transport og opbevaring
 - når der skiftes klippeværktøj
 - når du forlader maskinen (også ved en kortvarig afbrydelse af arbejdet)

Sikkerhedsanvisninger - Stangafgrener

- Den, der arbejder med en stangafgrener, skal være instrueret i redskabets brug og være godt inde i, hvordan stangafgreneren og det personlige sikkerhedsudstyr bruges.
- Brug kun egnede styreskinne- og savkædekombinationer som beskrevet i "Tekniske data". Forkerte kombinationer øger faren for tilbageslag!
- Er olietanken (kædesmøring) fyldt? Kontroller oliestanden med jævne mellemrum. Fyld straks efter med kædeolie, så savkæden ikke løber tør.
- Er savkæden strammet korrekt? Overhold punkterne i afsnittet "Stramning af savkæde".
- Er savkæden slebet korrekt? Brug kun skarpe savkæder, da sløve savkæder ikke blot øger faren for tilbageslag, men også belaster motoren.
- Brug ikke savkæder, der har revner eller har ændret form.
- Sørg for at afstøtte og holde godt fast om stangafgreneren, når den startes. Kæde og styreskinne skal være frie.
- Begynd først at save, når savkæden har nået sit fulde omdrejningstal.
- Forsøg ikke at starte i et gammelt snit.
- Brug ikke stangafgreneren til at løfte eller flytte træ.
- Sav splintret træ med forsigtighed. Der er fare for kvæstelse ved træstykker, der rives med.
- Brug kun stangafgreneren, når du har sikkert fodfæste.

- Skift arbejdsposition med jævne mellemrum for at undgå en ensidig arbejdsstilling.
- Vær opmærksom på, at træet er frit for fremmedlegemer (søm osv.).
- Vær særlig forsigtig, når snittet afsluttes. Så snart stangafgreneren saver sig ud af træet, ændres vægtbelastningen. Der er fare for at kvæste ben og fødder.
- Stangafgreneren må kun tages ud af snittet, mens savkæden kører.
- Sluk staks for maskinen, hvis savkæden kommer i klemme i træet. Brug en kile til at få styreskinne fri igen.
- Pas på, at den arbejdende savkæde ikke kommer til at berøre trådhegn eller jorden.
- Når du holder pause, skal du sikre stangafgreneren (sæt kædebeskyttelse på), så ingen udsættes for fare. Sørg for, at ingen uvedkommende kan få adgang til stangafgreneren.
- Sluk for maskinen, og træk hættten til tændrøret af,
 - hvis stangafgreneren berører jordoverfladen, sten, søm eller andre fremmedlegemer og kontroller straks kæde og styreskinne
 - ved reparationsarbejde
 - ved vedligeholdelses- og rengøringsarbejde
 - ved afhjælpning af fejl
 - ved transport
 - når kæden efterspændes
 - når kæden skiftes
 - når du forlader maskinen (også ved en kortvarig afbrydelse af arbejdet)

Sikkerhedsanvisninger - Hækkeklipper

- Husk altid at fjerne fremmedlegemer fra hækken (f.eks. tråd), da disse kan beskadige hækkesaksens klippeanordning.
- Pas på ved strømledninger over jorden.
- Hold hænder og fødder på afstand af klippeanordningen.
- Brug ikke hækkesaksen til at løfte eller skovle træstykker eller andre genstand væk.
- Når du slipper gashåndtaget, har skæreværket et kortvarigt efterløb (friløbseffekt).
- Begynd at klippe, mens klippeværket er i gang.
- Brug ikke en klippeanordning, der er sløv, i stykker eller beskadiget.
- Pas på, at den arbejdende klippeanordning ikke berører trådhegn eller jorden.
- Sluk for motoren, og lad maskinen standse helt,
 - hvis klippeanordningen berører et fremmedlegeme.
 - hvis maskinen støjer mere end normalt
 - hvis maskinen vibrerer usædvanligt meget i disse tilfælde skal tændrørsstikket tages af tændrøret, og der skal udføres følgende trin:

- Kontroller maskinen for skader
- Kontroller for løse dele, og fastgør alle løse dele
- Udskift beskadigede dele med tilsvarende dele, eller få delene repareret

- Sluk for motoren, træk hættten til tændrøret af
 - når fastklemt afklip fjernes
 - når der afhjælpes fejl
 - når du holder pause
 - når du går væk fra hækkeklipperen

Montering



OBS!

Enheden må først bruges, når den er monteret fuldstændigt.

Motorenhed

Montering af håndgreb

1. Sæt underdelen af håndgrebet på skafttrørets gummi-manchet ved motoren (5).
2. Sæt håndgrebet på håndgrebsunderdelen, og fastgør begge dele med skruer, skiver og fjederringe.

Klippekniv

Montering af beskyttelseskærm

1. Læg metalbladene (6-2) under beskyttelseskærmen (6-3).
2. Fastgør med 4 skruer (6-1) på splitskaftet.



Kniven, der er integreret i beskyttelseskærmen (trådafskærer), tilskærer automatisk klippetråden i den optimale længde.

Montering af klippekniven

1. Tag den mindste klippebeskyttelse på beskyttelseskærm af.
2. Træk splitten (8-8) ud, og fjern flangen (8-5).
3. Læg klippekniven (8-4) på medbringerskiven (8-2), så boringen i klippekniven ligger nøjagtigt på medbringerskivens styrekreds.
4. Sæt flangen (5) på klippekniven, så den flade side peger hen mod klippekniven.
5. Skru fastgørelsesmøtrikken (7) på drivakslens (1) styredorn, ved at stikke sekskantnøglen (3) i den dertil beregnede boring, og spænd ved at dreje nøglen mod venstre.
6. Husk at sikre møtrikken med splitten.

7. Monter den mindste klippebeskyttelse på beskyttelseskærmen igen.

Trådspole

Montering af trådspole (7)

1. Tag splitten og flangen af.
2. Stik sekskantnøglen i medbringerskivens boring, og skru trådspolen på drivakslens styredorn ved at dreje nøglen mod venstre.
3. Fastspænd medbringerskiven med sekskantnøglen for at stramme trådspolen.

Motorenhed

Indstilling af skulderselen



OBS!

Brug altid skulderselen, når du arbejder. Hægt først skulderselen i, når motoren kører i tomgang.

1. Læg først skulderselen over venstre skulder.
2. Hægt lukkekrogen i øjet (1-2).
3. Kontroller skulderselens længde ved at udføre nogle svingbevægelser uden at tænde for motoren.
 - Trådspolen eller skærekniven skal stå parallelt med jordoverfladen.

Komplet sæt

Montering af splitskaft

1. Løsn spændemøtrikken (9-1), og træk splitten en smule ud (9-2).
2. Stik den nederste del af splitskaftet med beskyttelseskærm i det øverste splitskaft - mangelotakslen skal være på splitsiden. (9-3).
3. Slip splitten (10-1) igen, og fastgør splitskaftet med spændemøtrikken (10-2).

Afmontering af splitskaft

1. Løsn spændemøtrikken (9-1), og træk splitten en smule ud (9-2).
2. Træk det nederste splitskaft med beskyttelseskærmen ud af det øverste splitskaft (10-3).

Multitool BC 3030 MT kan opbevares pladsbesparende.

Montering af splitskaftforlænger på påstikket til stangafgrener/hækkeklipper

1. Sæt splitskaftforlængerens mangelotaksel i påstikket til stangafgrener/hækkeklipper (3-1, 4-1).

2. Sæt skruen (3-2, 4-2) i hullet, og spænd den.
3. Spænd klemskruen (3-3, 4-3).

Påstik til stangafgrener

Montering af styreskinne og savkæde



OBS!

Sluk for motoren, og tag handsker på, før du arbejder på styreskinnen og savkæden.

1. Skru fastgørelsesmøtrikken (13-1) af, og fjern afdækningen (13-2).
2. Skru kædestramningsskruen (13-3) mod uret, til kædestramningstappen (13-4) er bagest på gevindenden.
3. Læg savkæden ned i styreslidsen hele vejen rundt på styreskinnen (14).
Pas på, at kædeleddene har den rigtige bevægelsesretning (16).
4. Sæt styreskinnen på. Kædestramningstappen (15-1) skal gribe ind i det dertil beregnede kædestramningshul i styreskinnen.
5. Sørg for, at kædeleddene ligger rigtigt i styreslidsen og på kædehjulet.
6. Sæt afdækningen (13-2) på igen, og spænd fastgørelsesmøtrikken (13-1) godt til med hånden.
7. Stram savkæden som beskrevet i afsnittet "Stramning af savkæde"

Stramning af savkæde

1. Skru fastgørelsesmøtrikken (13-1) maks. 1 omgang ud.
2. Løft spidsen på styreskinnen en smule, og drej kædestramningsskruen (13-3) med uret, til den rigtige kædestramning er nået.
3. Savkæden er rigtigt spændt, når den kan løftes ca 3 - 4 mm (16) midt på styreskinnen.
4. Skru kædestramningsskruen mod uret, hvis savkæden er for stram.
5. Kontroller, om kædeleddene ligger rigtigt i styreskinnes styreslids.
6. Spænd fastgørelsesmøtrikken igen.

Påstik til hækkeklipper

Vinklen på hækkeklipperens påstik kan indstilles med henblik på optimal anvendelse.

1. Løsn indstillingsarmen (11-1).
2. Vip enheden i den ønskede position.
3. Spænd indstillingsarmen.
4. Tag beskyttelsesskinnerne (12) af, før du starter med at arbejde.

Brændstof og driftsmidler

Sikkerhedsanvisninger



ADVARSEL - Brandfare!

Benzin er yderst brændbar!



FORSIGTIG - Fare for forgiftning!

Lad aldrig motoren være i gang i lukkede rum!

- Forvis dig om, at der ikke løber brændstof ud fra motoren, tanken eller brændstofledningerne
- Bland og opbevar kun benzin i dertil beregnede beholdere
- Optankning kun ude i det fri
- Ryg ikke, når du tanker op
- Åbn ikke tankdækslet, hvis motoren er varm eller i gang
- Udskift tanken eller tankdækslet, hvis de er beskadiget
- Luk altid tankdækslet godt til
- Gør som følger, hvis der er løbet benzin ud:
 - Start ikke motoren
 - Pas på gnister
 - Rengør enheden
 - Lad resten af brændstoffet fordampe

Fremstilling af brændstofblanding

 Brug kun brændstof i forholdet 25:1. Det anbefales at bruge brændstof med et lavt indhold af bioethanol < 5 %.

1. Hæld benzin og 2-taktsolie i en dertil egnet beholder iht. tabel.
2. Bland begge dele omhyggeligt.

Blandingsforhold af brændstof

Fremgangsmåde ved blanding	Benzin	Olie til iblanding
25 dele benzin 1 del 2-taktsolie	1 l	40 ml
	3 l	120 ml
	5 l	200 ml

Idrifttagning

 **OBS!**
Foretag altid en visuel kontrol før idrifttagning. Begrebet klippeværktøj omfatter knivsblad, trådspole, savkæde samt knivene på hækkesaksen.

- Enheden må ikke bruges med beskadiget eller slidt klippeværktøj og/eller fastgørelsesdele!
- Læg bæreselen om venstre skulder, og hægt selen på motorenhedens seleøje (1-2)
- Sørg for at have sikkert fodfæste
- Arbejd kun med klippekniiven, når beskyttelseskærmen er sat på
- Overhold de landespecifikke bestemmelser for anvendelsestider
- Overhold altid motorproducentens betjeningsvejledning, der følger med maskinen
- Kontroller klippeværktøjet for beskadigelser eller revner før brug. Udskift i givet fald beskadigede eller slidte dele med originaldele

Start motoren

 **FORSIGTIG - Fare for forgiftning!**
Lad aldrig motoren være i gang i lukkede rum!

 Afkort klippetråden til 13 cm før start, så motoren ikke overbelastes.

Startspjældstrin (chokerindstilling)



Koldstart

 **OBS! - Fare for tilbageslag!**
Træk altid startsnoren lige ud. Styr startsnoren jævnt tilbage.

1. Indstil START/STOP-kontakten (19-4) på START.
2. Tryk gashåndtagsspærren (19-5) ind, og drej samtidigt på gashåndtaget (19-6).
3. Indstil chokerarmen (19-1) på CHOKE.
4. Massér brændstofpumpen (19-3) flere gange (10x), indtil der vises benzin/skum i indsugningspumpen.
5. Træk startsnoren (19-2) langsomt ud, indtil den møder modstand, og træk så startsnoren ud med et ryk. Træk ikke startsnoren helt ud, og før startsnoren langsomt tilbage, så den får tid til at vikle sig rigtigt op.
6. Gentag denne fremgangsmåde, indtil motoren tænder hørligt og kortvarigt.
7. Stil chokerhåndtaget på RUN, så snart motoren tænder.
8. Træk i startsnoren, indtil motoren starter.
9. Hvis motoren ikke starter, gentages trin 1-8.
10. Når gashåndtaget slippes, går motoren i tomgang.

Varmstart

1. Indstil tændingskontakten på START.
 2. Indstil chokerhåndtaget på RUN.
 3. Fastlås gashåndtaget som under "Koldstart".
 4. Træk maks. 6x i startsnoren - motoren går i gang. Hold gashåndtaget i stilling, indtil motoren går roligt.
- Motoren starter ikke:
 - Indstil chokerhåndtaget på RUN
 - Træk 5x i startsnoren
 - Hvis motoren stadig ikke starter:
 - Vent 5 minutter, og forsøg derefter endnu engang med gashåndtaget i bund.

 Følg kapitlet "Hjælp ved fejl"

Sluk motoren

1. Slip gashåndtaget, og lad motoren gå i tomgang.
2. Stil tændingskontakten på STOP.

 **OBS!**
Motoren har efterløb, når der slukkes for den - fare for kvæstelse!

Betjening

Lad altid motoren arbejde i det øvre omdrejningstalområde, når der trimmes og klippes.

Sikkerhedsanvisninger



OBS!

Overhold altid sikkerheds- og advarselsanvisningerne i denne dokumentation og på maskinen.

- Bær tøj, der egner sig til formålet.
- Sørg for, at du altid har et sikkert fodfæste, når du arbejder
- Betjen altid maskinen med begge hænder
- Hold krop og tøj på afstand af klippeværktøjet
- Hold uvedkommende væk fra fareområdet
- Hold aldrig trådspolen over knæhøjde, når maskinen er i gang
- Når der klippes på skrån timer, skal du altid stå neden for klippeværktøjet
- Arbejd aldrig på en glat, fedtet bakke eller skrån timer
- Brug aldrig maskinen i nærheden af let antændelige væsker eller gasser
Eksplosions- og/eller brandfare!
- Gør som følger efter kontakt med fremmedlegeme:
 - Sluk for motoren
 - Kontroller, om enheden har taget skade
- Personer, der ikke ved, hvordan trimmeren betjenes, skal sætte sig ind i håndteringen, mens motoren er slukket

Arbejde med klippek n iv

Pas på tilbageslag



OBS!

Fare for kvæstelse ved ukontrolleret tilbageslag!

Når der arbejdes med klippek n ive af metal, er der fare for at hele maskinen slås tilbage eller rykkes fremad, hvis klippehovedet berører faste genstande (træer, grene, sten eller lignende).

En sådan reaktion sker uden forvarsel og kan medføre, at du mister kontrollen over maskinen, og at du og omkringstående udsættes for fare. Faremomenterne øges i uoverskuelige områder og tæt bevoksning.

- Hold godt fast om maskinen med begge hænder, når du arbejder.
- Sørg for sikkert fodfæste. Stå komfortabelt med spredte ben, og vær altid forberedt på, at maskinen kan slå tilbage.

- Overvurder ikke dig selv, og hold altid balancen, når du arbejder.
- Før der klippes, skal klippek n iven være oppe på fuldt omdrejningstal.

Når du arbejder med maskinen, kan klippehovedet slynge sten og grus op og afstedkomme alvorlige kvæstelser. Sørg for, at beskyttelseskærmen sidder godt fast. Hvis roterende dele (klippekniv) fastgøres ukorrekt, er der fare for alvorlige ulykker. Kontroller, at klippek n iven sidder godt fast, før du begynder at arbejde.

Klipning

- Vip maskinen en smule fremad, og bevæg den fra højre til venstre med jævne bevægelser. På denne måde lander det afklippede materiale på det allerede klippede område.
- Klip højt græs og tæt bevoksning i trin. Klip først den øverste del af græsset/bevoksningen ned ved at bevæge maskinen mod højre. Ved næste bevægelse mod venstre klippes den nederste del af græsset/bevoksningen ned.
- Når du arbejder på en skrån timer, skal du klippe i striber. Klip en stribe parallelt med skrån timeren, og gå så tilbage over det klippede område, og klip derefter den næste stribe.
- Afpas motorens omdrejningstal og klippedybden til de givne forhold. Hvis motorens omdrejningstal er for lavt, kan buskadset vikles ind eller komme til at sidde fast i klippeværktøjet.
- Stands straks motoren, og kontroller maskinen, hvis der vikles græs, grene eller andre genstande ind i klippeværktøjet, eller hvis maskinen vibrerer unormalt.
- Et blokeret vinkelgear kan beskadige koblingen.
- Fjern aldrig fastsiddende afklip, mens klippek n iven arbejder. Vent, indtil klippek n iven står helt stille.
- Hvis klippek n iven er sløv, brækket eller bøjet, skal den udskiftes med en original reservedel.

Arbejde med trådspole

Trimning

- Vip maskinen en smule fremad, og bevæg den fra venstre mod højre med jævne bevægelser.
- Du får de bedste klipperesultater, når du klipper, mens græsset er tørt.
- Pas på, at klippetråden ikke kommer i direkte berøring med mure og stenfliser, da klippetråden derved slides for meget.
- Klip højt græs og tæt bevoksning i trin, så trådspolen ikke overbelastes.
- Afpas motorens omdrejningstal og klippedybden til de

givne forhold. Hvis motorens omdrejningstal er for lavt, kan buskadset vikles ind eller komme til at sidde fast i klippeværktøjet.

- Stands straks motoren, og kontroller maskinen, hvis der vikles græs, grene eller andre genstande ind i klippeværktøjet, eller hvis maskinen vibrerer unormalt.
- Et blokeret vinkelgear kan beskadige koblingen.
- Klippetråden løber efter, når trådspolen slås fra. Vent, indtil tråden står stille, før du tænder for maskinen igen.
- Når trådspolen er tom, udskiftes den med en original trådspole.

Forlængelse af klippetråden

1. Lad motoren køre med fuld gas, og vip trådspolen ned mod jorden.
 - Tråden forlænges automatisk.



Kniven (trådafskæderen) på beskyttelsesskærmen afkorter tråden til den tilladte længde.

Arbejde med stangafgrener

Når der arbejdes med saven på stangafgreneren, kan maskinen slå tilbage, hvis den håndteres ukyndigt under arbejdet. Gør som følger for at undgå dette:

- Hold altid godt fast om stangafgreneren med begge hænder.
- Start kun med at save, når kæden kører.
- For bedre at kunne kontrollere enheden, skal der saves med underkanten af styreskinnen. Sørg altid for at sætte stangafgreneren så fladt på som muligt.
- Sav aldrig med spidsen af styreskinnen (sværdet).
- Hvis der saves med overkanten af styreskinnen (sværdet), er der større risiko for tilbageslag, hvis savkæden kommer i klemme eller rammer en fast genstand i træet.
- Arbejd kun med en skarp og korrekt strammet kæde.

Kontrol af kædestramningen

- Kontroller kædestramningen med hyppige mellemrum. Nye kæder strækker sig.
- I kold tilstand skal savkæden ligge an på undersiden af styreskinnen, samtidigt med at kæden skal kunne bevæges med fingrene.
- Ved driftstemperatur bliver savkæden længere og hænger en smule nedad.



OBS!

Savkædens drivled må ikke gå op over rillen på undersiden af styreskinnen - ellers er der fare for, at kæden springer af. Efterspænd savkæden.



Styreskinne: For at undgå at styreskinnen kun slides på den ene side, vendes skinnen (sværdet) hver gang der skiftes kæde.

1. Træk i savkæden med fingrene, og bevæg den en smule, for at kontrollere, om den ligger rigtigt på kædetandhjulet og i styreskinnen (sværdet).



Savkæden er korrekt strammet, hvis den midt på styreskinnen kan løftes ca. 3 - 4 mm og trækkes med fingrene.

2. Efterspænd om nødvendigt savkæden, se afsnittet Stramning af savkæde.

Arbejde med hækkesaksen

- Anbring hækkesaksen i den ønskede vinkel.
- Den maksimale klippediameter er afhængig af træsorten, træets alder, fugtindhold og hårdhed. Afkort derfor meget tykke grene til den ønskede længde med en grensaks, før hækken klippes.
- Hækkeklipperen kan både føres frem eller tilbage i kraft af de dobbelte knivskær eller svinges fra den ene til den anden side.
- Klip først hækens sider og først derefter oversiden af hækken.
- Klip hækken nedefra og op.
- Klip hækken i trapezform. Derved forhindres det, at den nederste del af hækken visner på grund af lysmangel.
- Spænd en rettesnor op langs hele hækken, hvis du gerne vil studse oversiden af hækken regelmæssigt.



OBS!

Brug kun originale klippekniive og tilbehør! Ikke-originale dele kan forårsage kvæstelser og funktionsfejl på maskinen.

Vedligeholdelse og pleje



FORSIGTIG!

Fare for kvæstelse ved klippeværktøj i bevægelse!

- Juster udelukkende bowdentræk, når motoren er slået fra.
- Kontroller kun funktionen, når trimmeren ligger ned.

Rengøring af beskyttelseskærm

1. Sluk for maskinen.
2. Skrab rester af afklip af med en skruetrækker eller et lignende redskab.



Rengør beskyttelseskærmen med jævne mellemrum for at forebygge, at splitskafet overophedes.

Motorenhed

Rengøring af luftfilter



OBS!

Brug aldrig maskinen uden luftfilter. Rengør luftfilteret med jævne mellemrum. Udskift et beskadiget luftfilter.

1. Skru stjerneskruen af, fjern dækslet, og tag luftfilteret ud (20).
2. Rengør luftfilteret med sæbe og vand. Brug ikke benzin!
3. Lad luftfilteret tørre.
4. Indbyg luftfilteret i omvendt rækkefølge.

Udskiftning af brændstoffilteret



OBS!

Brug aldrig maskinen uden brændstoffilter. Motoren kan tage skade.

1. Tag tankdækslet helt af.
2. Hæld det resterende brændstof i en egnet beholder.
3. Træk filteret ud af tanken med en trådkrog.
4. Træk filteret ud ved at dreje det.
5. Udskift filteret.

Karburatorindstilling

Karburatoren er indstillet optimalt på fabrikken.

Udskiftning af tændrør

Elektrodeafstand på tændrøret (21) = 0,635 mm [0.025"].

1. Spænd tændrøret med et moment på 12-15 Nm.
2. Sæt tændrørshætten på tændrøret.

Trådspole

Udskiftning af trådspole

1. Tryk på begge låsninger på afdækningen til trådspolen, og tag afdækningen til trådspolen af (22).
2. Tag trådspolen ud af trådspoleafdækningen.

3. Fjern urenheder og græsrester.
4. Stik enderne af den nye trådspoles klippetråde i de dertil beregnede huller i afdækningen til trådspolen.
5. Sæt trådspolen med fjeder ind i afdækningen til trådspolen. Pas på, at klippetrådene ikke kommer i klemme, og træk ca. 9 cm ud af spolen.
6. Sæt trådspoleafdækningen på trådspolen. Udsparringerne på trådspoleafdækningen skal ligge over låsningerne. Tryk trådspoleafdækningen ned, til den går i hak.

Udskiftning af trådafskærer

1. Skru skrueerne ud, og tag den gamle trådafskærer af (23).
2. Skru den nye trådafskærer på.
3. Spænd ikke skrueerne for meget.

Slibning af trådafskæreren

1. Tag trådafskæreren af beskyttelseskærmen.
2. Spænd trådafskæreren op i en skruestik, og skærp den med en fladfil. Fil kun i én retning!

Påstik til stangafgrener

Påfyldning af savkædeolie

Stangafgrenerens olietank leveres ikke med påfyldt olie.



Brug aldrig stangafgreneren uden kædesmøring!

Hvis maskinen arbejder uden kædeolie, tager savkæden og styreskinnen skade. Kædens levetid og skæreevne afhænger af en optimal smøring. Under arbejdet smøres kæden automatisk med olie.

Læg stangafgreneren på et egnet underlag.

1. Skru låget (17-1) af.
2. Fyld olietanken med biologisk nedbrydelig savkædeolie. Brug tragt - det gør det lettere at fylde olie på. Pas på, at der ikke kommer urenheder ned i olietanken, når du fylder olie på.
3. Skru låget på igen.
4. Brug aldrig genbrugsolie eller spildolie. Hvis der bruges olie, der ikke er godkendt til savkæder, annulleres garantien.

Kontrol af kædesmøringen

Kontroller den automatiske kædesmørings funktion ved at tænde for stangafgreneren og holde den med spidsen ned mod et stykke pap eller papir på jorden.

i Berør ikke jorden med kæden! Overhold en sikkerhedsafstand på 20 cm.

Hvis der ved kontrollen fremkommer en tiltagende olieplet, arbejder olieautomatikken upåklageligt.

Hvis der trods en fuld olietank ikke fremkommer olieplet

- Rengør olieflowkanalen og kædestrammingshullet
- Indstil kædesmøringen som beskrevet i kapitlet "Regulering af kædesmøringen"

Hvis dette ikke giver resultat. Henvend dig til kundeservice.

Regulering af kædesmøringen

Kædesmøringen er indstillet på fabrikken. Alt efter træsort og arbejdsteknik kan oliemængden variere og skal korrigeres.

1.  nørningen på indstillingsskruen, der findes på enheden.

- Skru mod uret = større oliemængde (MAX)
- Skru med uret = mindre oliemængde (MIN)

i Kædesmøringen er korrekt indstillet, når savkæden slynger olie ud under driften.

Savkæde og styreskinne

Savkæden og styreskinnen er udsat for stor belastning og slitage under arbejdet. Udskift omgående savkæden og styreskinnen, hvis de ikke virker som de skal.

Slibning af savkæden

i Kun med en skarp og ren savkæde kan du arbejde sikkert og godt. Der er øget fare for tilbageslag, hvis savkæden er slebet forkert!

En savkæde skal slibes.

- Savkæden frembringer træstøv i stedet for træspåner
- Stangafgreneren skal trykkes gennem træet under savningen.

For den uerfarne bruger: Få savkæden skærpet af en fagmand/kundeservice.

Hvis du selv vil slibe savkæden, skal du overholde følgende værdier, og brug medfølgende rundfil (du kan få mere tilbehør hos specialforhandleren).

Savkædetype	Oregon 91 P0
Rundfil	Ø 5,5 mm (7/32")
Dybdebegrænsningsafstand T	0,64 mm (.025")
Slibevinkel α	25°
Brystvinkel β	60°
Tandlængde a	min. 3 mm

i Tag så lidt muligt materiale af som muligt!

Vi anbefaler kædeslibningsudstyr med henblik på at slibe savkæden.

Rengøring af styreskinnen (16)

- Kontroller og rengør olieudløbshullerne på styreskinnen og styreslidsen med jævne mellemrum.
- Fjern graterne med en fladfil.
- Hver gang kæden er blevet skiftet/slebet, skal styreskinnen vendes for forebygge ensidig slitage.

i Udskift straks en beskadiget styreskinne!

Kædehjul

Kædehjulet belastes i særlig grad. Kontroller tænderne på kædehjulet med jævne mellemrum med henblik på slitage eller beskadigelse.

Rengør kædehjulet og styreskinnens fastgørelse med en børste.



Et slidt eller beskadiget kædehjul mindsker savkædens levetid og skal derfor straks udskiftes af kundeservice.

Påstik til hækkeklipper



Kontroller hækkeklipperen efter brug for slitage, især klippeanordningens glidespil.

Justering af klippeanordningen

Efterjuster glidespillet,

- hvis der sidder fastklemt afklip mellem tænderne,
- hvis spillet efter længere tids brug er blevet større på grund af normal slitage af klippeanordningen.

For at opnå gode klipperesultater skal glidespillet mellem klingene og sværdet være korrekt indstillet.

1. Løsn møtrikken på oversiden af klippeanordningen (11-2).
2. Spænd skruerne på undersiden (11-3) let (løsn evt. først skruerne en lille smule)
3. Skru skruerne en fjerdedel til en halv omgang tilbage mod uret.
4. Hold skruerne fast med skruetrækkeren, og spænd møtrikkerne godt.
Glidespillet er korrekt indstillet, når skiven under skruetaget netop lige kan bevæges frem og tilbage med håndkraft.
5. Smør klippeanordningen med miljøvenlig smørefolie.



Hvis glidespillet er for lille, tager enheden skade på grund af den stærke varme, der udvikles.

Smøring af svinghovedet

Svinghovedet skal for hver 20 driftstimer smøres på alle tre smørenipler (18) med miljøvenligt smørefedt.

Rengøring



Rengør maskinen omhyggeligt, hver gang den er blevet brugt, så den fortsat fungerer upåklageligt.

- Rengør alle bevægelige dele med jævne mellemrum.
- Rengør huset med en blød børste eller en tør klud.
- Rengør ikke maskinen under rindende vand eller med en højtryksrens.
- Brug ikke opløsningsmidler (benzin, alkohol osv.) på kunststoffdelene, da disse midler kan beskadige kunststoffdelene.
- Hold håndgrebene fri for olie og fedt. Der må ikke anvendes vand, opløsningsmidler og polermidler.
- Sørg for, at ventilationslidserne til motorkølingen er frie (fare for overophedning).

Opbevaring



FORSIGTIG -

Brand- og eksplosionsfare!

Opbevar ikke maskinen i nærheden af åben ild eller varmekilder.



FORSIGTIG -

Brand- og eksplosionsfare!

Opbevar ikke maskinen med benzin i tanken i bygninger, hvor benzindampene kan komme i kontakt med åben ild eller gnister!

- Tøm benzintanken, før maskinen opbevares i længere tid (vinteren over)
 - Benzintanken må kun tømmes ude i det fri
 - Lad motoren køle af før opbevaring
1. Tøm brændstoftanken
 2. Start motoren, og lad den gå i tomgang, indtil den standser.
 3. Lad motoren køle af.
 4. Skru tændingsrøret ud med en tændrørsnøgle.
 5. Hæld en teskefuld 2-taktsolie i forbrændingskammeret.
 6. Træk flere gange i startsnoren for at fordele olien inde i motoren.
 7. Skru tændrøret i igen.
 8. Rengør og vedligehold maskinen omhyggeligt.
 9. Opbevar maskinen på et køligt og tørt sted

Fornyset idrifttagning

1. Tag tændrøret af.
2. Træk kraftigt i startsnoren for at få resterende olie i forbrændingskammeret ud.
3. Rengør tændrøret, kontroller elektrodeafstanden, udskift tændrøret, hvis der er behov for det.
4. Klargør maskinen med henblik på anvendelse.
5. Fyld tanken op med den korrekte brændstof/olie-blending.

Bortskaffelse



Bortskaf ikke en udtjent maskine sammen med husholdningsaffaldet!

Emballage, maskine og tilbehør er fremstillet af genanvendelige materialer og skal bortskaffes på behørig vis.

130.com.ua

Hjælp ved fejl

Påstik til motorenhed

FEJL	MULIG ÅRSAG	LØSNING
Motoren starter ikke	Forkert startprocedure	Overhold betjeningsvejledningen
Motoren starter, men går i stå igen	Forkert chokerposition	Indstil chokeren på RUN
	Tilsodet, forkert indstillet eller forkert tændrør	Rengør/indstil eller udskift tændrøret
	Tilsmudset brændstoffilter	Udskift filteret
Motoren starter, men går ikke med fuld ydelse	Forkert chokerposition	Indstil chokeren på RUN
	Tilsmudset luftfilter	Rengør eller udskift filteret
Motoren hakker	Tilsodet, forkert indstillet eller forkert tændrør	Rengør/indstil eller udskift tændrøret
For stor røgudvikling	Forkert brændstofblanding	Brug den korrekte brændstofblanding (i forholdet 25:1)

Påstik til stangafgrener

FEJL	MULIG ÅRSAG	LØSNING
Ingen kædesmøring	Olietank tom Styreskinne tilsmudset	Kontroller olietanken/fyld kædeolie på Rengør olieudløbshuller/olieflowkanal/ olieføringsnot
Motoren kører ikke	Kontroller olietanken/fyld kædeolie på	Slå kædebremser fra

Påstik til hækkeklipper

FEJL	MULIG ÅRSAG	LØSNING
Maskinen sætter ud	Tænd/sluk-knap defekt Intern fejl	Kontakt AL-KO-servicested
Motoren starter, men går ikke med fuld ydelse	Intern fejl	Kontakt AL-KO-servicested
Knivene bliver varme	Manglende smøring	Smør et tyndt lag olie på knivene
	Knivene sløve	Kontakt AL-KO-servicested
	Hakker i kniven	Kontakt AL-KO-servicested



Ved fejl, som ikke er anført i denne tabel, eller som du ikke selv kan afhjælpe, bedes du henvende dig til vores kundeservice.

EU-overensstemmelseserklæring**DK**

Hermed erklærer vi, at dette markedsførte produkt opfylder kravene i de harmoniserede EU-direktiver, EU-sikkerhedsstandard og den produktspecifikke standard.

Produkt

Multitool

Serienummer

G2302305

Producent

AL-KO Geräte GmbH

Ichenhauser Str. 14

89359 KOETZ

DEUTSCHLAND

Befuldmægtiget

AL-KO Geräte GmbH

Ichenhauser Str. 14

89359 KOETZ

DEUTSCHLAND

Type

BC 330 MT

EU-direktiver

2006/42/EC

2004/108/EC

2000/14/EC

2002/88/EC

Harmoniserede standarder

EN ISO 11806/1 (Benzinmotor-trimmere/trimmere)

EN ISO 10517:2010 (Benzinhækkesaks)

EN ISO 11680-1: 2011 (Stangafgrener)

EN ISO 14982/2009 (EMC)

Lydeffektniveau målt/garanteret

BC 330 MT 116/119 dB(A)

Overensstemmelsesvurdering

2000 /14/EU

bilag V

Nævnte organ

TÜV Rheinland Product Safety GmbH

Identifikationsnummer 0197

Am Grauen Stein

51105 Köln

Germany

EG-Baumusterprüfbescheinigung:

Nr. BM 50034826 0001

Kötz, 2013-01-24



Antonio De Filippo, Managing Director

Garanti**DK**

Evt. materiale- eller produktionsfejl på enheden afhjælper vi inden for lovens forældelsesfrist for garanti efter vores vurdering enten ved reparation eller ved ombytning. Forældelsesfristen følger lovgivningen i det land, hvor enheden er købt.

Vores garanti gælder kun ved:

- Korrekt behandling af enheden
- Overholdelse af brugsanvisningen
- Anvendelse af originale reservedele

Garantien bortfalder ved:

- Forsøg på reparation af enheden
- Tekniske ændringer på enheden
- Anden brug end den tilsigtede (f.eks. erhvervmæssig eller kommunal anvendelse)

Garantien omfatter ikke:

- Lakskader, der skyldes normal slitage
- Sliddele, der er markeret med ramme xxx xxx (x) på reservedelslisten
- Forbrændingsmotorer – Ved forbrændingsmotorer gælder de pågældende motorproducenters separate garanti bestemmelser

Kontakt den forhandler, hvor enheden er købt, eller den nærmeste autoriserede kundeservice ved skader omfattet af garantien. Medbring denne garantierklæring samt købskvitteringen. Denne garantierklæring har ingen indflydelse på køberens lovmæssige rettigheder vedr. garanti.

Innehållsförteckning

Produktbeskrivning	285
Produktöversikt	288
Tekniska data	288
Säkerhetsanvisningar	289
Montering	292
Bränsle och drivmedel	294
Idrifttagning	294
Handhavande	295
Underhåll och skötsel	297
Rengöring	300
Förvaring	300
Återta maskinen i drift	301
Avfallshantering	301
Felavhjälpning	302
EG-försäkran om överensstämmelse	303
Garanti	303

Om denna bruksanvisning

- Läs igenom den här dokumentationen innan du börjar använda maskinen. Detta är en förutsättning för ett säkert och felfritt arbete.
- Beakta de säkerhetsanvisningar och varningstexter som finns i denna dokumentation och på maskinen.
- Dokumentation är en permanent beståndsdel av den beskrivna produkten och måste vid försäljning överlämnas till den nya köparen.

Teckenförklaring



Obs!

Följ varningstexterna noga för att undvika person- och saksador!



Speciella anvisningar för bättre förståelse och handhavande.

Produktbeskrivning

Detta dokument beskriver en handhållen trimmer med bensinmotor.

Det kompletta setet består av följande komponenter:

- Motorenhet (1) art.-nr 112983
- Skärknivs- och trädspolestillbehör (set) (2) art.-nr 112986
- Grensågstillbehör (3) art.-nr 112970
- Häcksaxtillbehör (4) art.-nr 112971

Betydelse av symbolerna på motorenheten

	Obs!
	Läs igenom bruksanvisningen
	Bär skyddsglasögon, skyddshjälm och hörselskydd
	Bär skyddshandskar
	Bär säkerhetsskor
	Håll kroppsdelar och kläder på avstånd från skärverktyget
	Risk för utslungande föremål
	Avståndet mellan maskinen och andra personer måste vara minst 15 m

Betydelse av symbolerna på skärknivs-/trådspoletillbehöret

	Läs igenom bruksanvisningen
	Bär skyddsglasögon, skyddshjälm och hörselskydd
	Bär skyddshandskar
	Bär säkerhetsskor
	Håll personer på avstånd. Säkerhetsavstånd minst 15 m
	Fara vid ivägslungande delar
	Risk för kast
	Max. varvtal, skärkniv 6200 min ⁻¹
	Max. varvtal, skärkniv 6200 min ⁻¹

Betydelse av symbolerna på häcksaxen

	Läs igenom bruksanvisningen
	Bär skyddsglasögon, skyddshjälm och hörselskydd
	Bär skyddshandskar
	Bär säkerhetsskor
	Håll personer borta från skäranordningen. Säkerhetsavstånd minst 15 m
	Skärlängd 400 mm

Betydelse av symbolerna på grensågen

	Läs igenom bruksanvisningen
	Bär skyddsglasögon, skyddshjälm och hörselskydd
	Bär skyddshandskar
	Bär säkerhetsskor
	Håll personer borta från skäranordningen. Säkerhetsavstånd minst 15 m
	Använd inte grensågen i närheten av kablar, ström- eller telefonledningar. Håll under arbetet med grensågen ett säkerhetsavstånd på 10 m till strömförande ledningar ovan jord.
	Styrskenans längd 310 mm
	Max. klipplängd 260 mm
	Sågkedjeolja
	Ställa in kedjesmörjningar

Säkerhets- och skyddsanordningar



Varning – skaderisk!

Säkerhets- och skyddsanordningar får inte sättas ur drift!



Varning – skaderisk!

Motorenheten får inte användas utan tillbehör (skärkniv, trådspole, grensåg eller häcksax). Använd endast de tillbehörsverktyg som medföljer originalenheten.

Nödstopp

Ställ vid nödfall tändningsbrytaren på "STOP".

Skyddsplatta mot stenslag

Skyddar användaren mot ivägslungande föremål. Den inbyggda tråдавskäraren förkortar skärtråden i drift till den korrekta längden.

Delat skaft

Med det delade skaften kan du montera samman motor-enheten och tillbehören och efter arbetet montera isär den för platssparande förvaring.

Tillbehören monteras på handtaget.

Avsedd användning



Obs!

Skaderisk!

- Till avsedd användning räknas också att följa tillverkarens drift-, underhålls- och reparationsanvisningar samt säkerhetsanvisningarna i bruksanvisningen.
- Annan användning utöver denna betraktas inte som avsedd användning. Tillverkaren ansvarar inte för några som helst skador till följd av ej avsedd användning; användaren bär ensam ansvaret för riskerna.
- Tillverkaren ansvarar inte för några som helst skador som kan härledas till egenmäktiga förändringar av maskinen.
- Maskinen får enbart monteras, användas och underhållas av personer som är förtrogna med den och har kännedom om riskerna. Reparationsarbeten får endast genomföras av oss eller av serviceställen godkända av oss.

För skärknivs-/trådspolettillbehöret gäller:

- Skärkniven får endast användas till klippning av gräs och beskärning av buskage och undervegetation på privata områden.
- Trådspolettillbehöret lämpar sig för klippning av gräs och liknande växtlighet samt gräsmattekanter i privata hem- och hobbyträdgårdar på ställen som man inte kommer åt med gräsklippare.
- Maskinen får inte användas på offentliga områden, parker, sportanläggningar eller på gator och i jord- och skogsbruk.
- Maskinen får inte användas till klippning och finfördelning:
 - av häckar och buskar
 - av blommor
 - av komposteringsmaterial.

För grensågen gäller:

- Grensågen lämpar sig enbart för kapning av grenar på stående träd.

- Använd inte grensågen för att falla träd, ungskog eller buskar.
- Använd inte grensågen för att såga bygg- eller konstmaterial.
- Grensågen är endast avsedd för användning i hem- och hobbyträdgården.
- Grensågen är inte avsedd för skogsarbete (kvistning i skogen).

För häcksaxen gäller:

- Häcksaxen är enbart avsedd för beskärning av grenar och färska skott på häckar och buskar i hem- och hobbyträdgårdar.
- Till häcksax för hem- och hobbyträdgårdar räknas häcksaxar som inte används på offentliga områden, parker, sportanläggningar samt i jord- och skogsbruk.
- Häcksaxen får inte användas för att klippa gräsmattor och gräsmattekanter eller till finfördelning av kompostmaterial.

Resterande risker

Även vid avsedd användning finns trots att man följer alla gällande säkerhetsföreskrifter fortfarande risker på grund av den specifika konstruktionen.

Dessa risker kan minimeras om man följer "Säkerhetsanvisningar", "Avsedd användning" samt bruksanvisningen.

Hänsynstagande och försiktighet minskar risker för olyckor och skador.

- Maskinen genererar under drift ett elektromagnetiskt fält. Detta fält kan i vissa situationer påverka aktiva och passiva medicinska implantat. För att minska risken för allvarliga skador rekommenderar vi att personer med medicinska implantat tar kontakt med sin läkare och tillverkaren av implantatet innan maskinen används.
- Skador till följd av vibrationer i händer och armar om maskinen används under en längre tid och inte hantearas eller underhålls på ett korrekt sätt.
- Hörselskador vid arbete under längre tidsperioder utan hörselskydd.
- Fara för brännskador om du kommer i kontakt med varma komponenter.
- Fara för kolmonoxidförgiftning vid användning av maskinen i slutna eller dåligt ventilerade utrymmen.
- Brandfara.

För skärknivs-/trådspolettillbehöret gäller:

- Skaderisk om fingrar och händer kommer i kontakt med roterande skärverktyg.
- Skaderisk om fötterna kommer i kontakt med skärverktyget på områden som saknar skydd.
- Ivägslungande stenar och jord

För grensågen gäller:

- Risk för kast om spetsen på styrkskenan kommer i kontakt med ett fast föremål.
- Skaderisk om fingrar och händer kommer i kontakt med verktyget (sågkedjan).
- Skador från ivägslungade verktygsdelar.

För häcksaxen gäller:

- Skador från ivägslungade delar.
- Trasiga och ivägslungande knivdelar.

Dessutom kan trots vidtagna försiktighetsåtgärder fortfarande ej uppenbara risker förekomma.

Produktöversikt

Produktöversikten (1) ger en överblick över maskinen. På bilden visas utförande med trådspole.

Komponentöversikt (1)

1	Bensinmotor
2	Ögla för axelrem
3	Gasreglagespär
4	Gasreglage
5	Tändningsbrytare START/STOP
6	Handtag
7	Fäste för skaftet
8	Delat skaft
9	Skyddsplatta
10	Trådavskärare
11	Trådspolehölje med trådspole

Hänvisningar till bilderna i bilddelen sker genom (bild-nr).

(Bild- och arbetsstegsnr) hänvisar till arbetssteg som visas i bilddelen.

Tekniska data

BC 330 MT (komplett set)

Art.-nr	112942
Motortyp	2-takts, luftkyld
Slagvolym	32,6 cm ³
Effekt	1,1 kW
Torrsvikt (EN ISO 11806)	6,7 kg
Arbetsvikt utan bensin	7,5 kg
Bränslemängd	1,1 l
Tändning	elektronisk
Tändstift	L8RTC
Drivning	centrifugalkoppling
Handtag	cykelhandtag
Ljudeffektnivå (ISO 22868)	113 dB ±LpA 3 bdB
Ljudtrycksnivå (ISO 22868)	102 dB
Vibration (ISO 22867)	≤ 15 m/s ² osäkerhet K 2,25 m/s ²
Trådtjocklek	2,5 mm
Klippbredd, tråd	41 cm
Klippbredd, skärkniv	24 cm
Klipplängd, häcksax	39 cm
Svärdlängd, kedjesåg	25 cm
Motorns varvtal, max.	9 500 v/min
Motorns varvtal, tomgång	2 800 ± 150 v/min
Varvtal, verktyg (skärkniv)	7 500 v/min
Tillbehör:	
Skärkniv	Art.-nr 112405
Trådspole	Art.-nr 112406
Kedja	Art.-nr 112972

BC 330 MT (motorenhet)

Art.-nr	112943
Motortyp	2-takts, luftkyld
Slagvolym	32,6 cm ³
Effekt	0,9 kW
Torrsvikt (EN ISO 11806)	5,2 kg
Arbetsvikt utan bensin	6,2 kg
Bränslemängd	1,1 l
Tändning	elektronisk
Tändstift	L8RTC
Drivning	centrifugalkoppling
Ljudeffektnivå (ISO 22868)	113 dB ±LpA 3 dB
Ljudtrycksnivå (ISO 22868)	102 dB
Motorns varvtal, max.	9 500 v/min
Motorns varvtal, tomgång	2 800 ± 150 v/min
Varvtal, verktyg (skärkniv)	7 500 v/min

Säkerhetsanvisningar

Varning!

Läs igenom följande anvisningar för att skydda dig själv och andra från eventuella skador.

Innan du börjar använda maskinen, läs igenom och följ följande anvisningar samt även olycksförebyggande föreskrifter från din branschorganisation resp. lokala säkerhetsbestämmelser för att skydda dig själv och andra från eventuella skador.

- Lämna dessa säkerhetsanvisningar till samtliga personer som arbetar med maskinen.
- Förvara säkerhetsanvisningarna på ett lämpligt ställe.
- Reparationer på säkerhetsavstängningen måste ske av tillverkaren resp. ett företag som har godkänts av tillverkaren.
- Läs noga igenom originalbruksanvisningen före användning.

- Använd endast maskinen till sådant som den är avsett för (se Avsedd användning).
- Var alltid uppmärksam. Var noga med vad du gör. Arbeta alltid med sunt förnuft. Använd inte maskinen när du är trött eller är påverkad av droger, alkohol eller mediciner. Ett ögonblick av uppmärksamhet under arbetet kan leda till allvarliga skador.
- Maskinen får inte användas av barn och ungdomar under 18 år eller personer som inte har läst igenom anvisningarna.
- Se till att barn, djur och andra personer håller sig på avstånd från maskinens arbetsområde (minst 15 m).
- Låt inte andra personer, i synnerhet inte barn, vidröra maskinen eller motorn.
- Undvik att använda maskinen när personer, framför allt barn, finns i närheten.

Personlig skyddsutrustning

Arbeta aldrig utan lämplig skyddsutrustning:

- bär inte löst sittande kläder eller smycken som kan fastna i de rörliga delarna
- hårnät om du har långt hår
- godkänd skyddshjälm i situationer där det finns risk för huvudskador.
- ansiktsskydd
- hörselskydd
- skyddsjacka med signalfärg
- byxor och handskar med skärskydd
- halksäkra stövlar (säkerhetsskor) med skärskydd och tåkappa
- brandsläckare och spade (maskinen kan generera gnistor under arbetet)
- första hjälpen-material
- ev. mobiltelefon

Säkerhetsanvisningar – före arbetet

Gör följande kontroller innan du börjar använda maskinen och med jämna mellanrum under arbetet. Läs igenom motsvarande avsnitt i originalbruksanvisningen:

- Är maskinen komplett monterat enligt anvisningarna?
- Är maskinen i felfritt och säkert skick?
- Är handtagen rena och torra?
- Innan du påbörjar arbetet, se till att:
 - inga andra personer, barn eller djur befinner sig i arbetsområdet
 - det inte finns några hinder bakom dig om du behöver backa
 - området runt fötterna är fritt från främmande föremål, buskar och grenar
 - du kan stå stadigt

- Är arbetsplatsen fri från snubbefaror? Håll arbetsområdet städat! Ett ostädat arbetsområde kan leda till olyckor – snubbefara!
- Ta hänsyn till följande omständigheter i arbetsmiljön:
 - Arbeta inte vid otillräckligt ljus (t.ex. vid dimma, regn, snö eller skymning). Du kan då inte urskilja vissa detaljer i fallområdet – olycksrisk!
 - Använd inte maskinen i närheten av lättantändliga vätskor eller gaser – brandfara!
 - Användaren är ansvarig för olyckor och risker som drabbar tredje person eller annans egendom.

Säkerhetsanvisningar – handhavande

- Arbeta aldrig bara med en hand. Håll alltid i maskinen med båda händerna.
- Arbeta aldrig
 - med sträckta armar
 - på svåråtkomliga ställen
 - över axelhöjd – stående på en stege, byggnadsställning eller träd.
- Se till att du står på ett halksäkert och plant underlag under arbetet. Undvik att arbeta i onormal kroppsställning. Se till att du står stadigt och alltid håller balansen.
- Stäng av maskinen under arbetspauser och lägg ifrån dig den på ett ställe där ingen kan komma till skada. Se till att ingen obehörig kommer åt maskinen.

Säkerhetsanvisningar – under arbetet

- Arbeta aldrig ensam. Håll ständig kontakt med andra personer så att du kan få omedelbar hjälp vid eventuellt nödfall.
- Stanna motorn omedelbart vid hotande fara eller nödfall.
- Låt aldrig maskinen vara igång utan uppsikt.
- Maskinen genererar skadliga ämnen! Använd inte maskinen i slutna eller dåligt ventilerade utrymmen. Sörj för tillfredsställande luftväxling när du arbetar i sänkor, gravar eller trånga utrymmen. Här finns risk för kolmonoxidförgiftning eller kvävning!
- Avsluta omedelbart arbetet vid fysiska besvär (t.ex. huvudvärk, yrsel, illamående osv.) – ökad risk för olyckor!
- Överbelasta inte maskinen! Du arbetar bättre och säkrare inom angivet effektområde.
- Lägg in pauser under arbetet så att motorn kan svalna.

- Ställ inte den varma maskinen i torrt gräs eller på brännbara föremål.
- Vidrör aldrig i ljuddämpare och motor under tiden som motorn är igång eller kort efter att den har slagits av. Risk för brännskador!

Vibrationer

Om personer med cirkulationsrubbingar ofta utsätts för vibrationer kan skador uppstå på nervsystemet eller i blodkärlen.

Du kan minska dessa vibrationer:

- genom kraftiga, varma arbetshandskar
 - kortare arbetsintervaller (lägg in flera längre pauser)
- Gå till läkare om dina fingrar svullnar, du inte mår bra eller om du förlorar känseln i fingrarna.

Allmänna säkerhetsanvisningar

- Var noga med underhållet av ditt verktyg:
 - Följ underhållsinstruktionerna och anvisningarna för verktygsbyte.
 - Håll handtagen torra och fria från kåda, olja och fett.
- Montera enbart skärverktyg som är avsedda för maskinen. Användning av andra verktyg och andra tillbehör kan medföra skaderisk.
- Kontrollera att inte maskinen har några skador:
 - Innan du fortsätter att använda maskinen bör du kontrollera att skyddsanordningarna fungerar felfritt och enligt specifikationerna. Använd bara maskinen om skyddsanordningarna är kompletta och fungerar korrekt. Gör inga ändringar på maskinen som kan ha inverkan på säkerheten.
 - Kontrollera att alla rörliga delar fungerar felfritt och inte är fastklämda eller skadade. Samtliga delar måste vara rätt monterade och uppfylla alla villkor för att säkerställa en felfri drift.
 - Skadade skyddsanordningar och delar måste bytas ut eller repareras av en godkänd serviceverkstad såvida inte annat anges i bruksanvisningen.
 - Skadade eller oläsliga säkerhetsetiketter ska bytas ut.
- Låt inga verktyg sitta i! Kontrollera alltid före start att alla verktyg är borttagna.
- Förvara maskinen på en torr, sluten plats utom räckhåll för barn.
- Gör inga andra reparationer än de som beskrivs i kapitel "Underhåll", utan vänd dig direkt till tillverkaren eller ansvarig kundtjänst.
- Reparationer på maskinen ska göras av tillverkaren resp. av ett serviceställe som är godkänt av tillverkaren.

- Använd endast reservdelar, tillbehör och specialtillbehör i originalutförande. Användning av reservdelar och tillbehör från tredje part kan medföra olyckor för användaren. Tillverkaren ansvarar inte för skador som har orsakats av detta.

Säkerhetsanvisningar skärkniv/trådspole

- Avlägsna före klippningen alla främmande föremål (t.ex. stenar, grenar, tråd osv.). Var uppmärksam på ytterligare främmande föremål under resten av arbetet.
- Se till innan du startar maskinen att inte skärverktyget är i kontakt med marken.
- Se till innan du startar maskinen att händer och fötter är på säkert avstånd från skärverktyget.
- Påbörja klippningen först när skärverktyget har uppnått fullt varvtal.
- Se till att inte komma i kontakt med fasta föremål (stenar, stammar) med roterande skärverktyg.
- Skärverktyget fortsätter att rotera kort efter avstängning! Försök inte bromsa det med handen.
- Stäng av maskinen och dra ur tändstiftskontakten:
 - om maskinen kommer i kontakt med stenar, spikar eller andra främmande föremål
 - vid reparationsarbeten
 - vid underhålls- och monteringsarbeten
 - vid felavhjälpning
 - vid transport och förvaring
 - vid byte av skärverktyg
 - när du lämnar maskinen (även vid kortare avbrott)

Säkerhetsanvisningar för grensåg

- Den som arbetar med en grensåg måste före en arbetsinsats kunna uppvisa att den har genomgått motsvarande utbildning samt känna till den personliga skyddsutrustningen.
- Använd endast lämpliga styrsken- och sågkedjekombinationer, enligt beskrivningen i "Tekniska data". Felaktiga kombinationer ökar risken för kast!
- Är oljetanken (kedjesmörjning) fylld? Kontrollera oljenivån regelbundet. Fyll på sågkedjeolja omgående så att inte sågkedjan går torr.
- Är sågkedjan rätt spänd? Läs igenom anvisningarna i avsnittet "Spänna sågkedjan".
- Är sågkedjan rätt slipad? Använd enbart välslipade sågkedjor eftersom slöa sågkedjor inte bara ökar risken för kast utan även belastar motorn.
- Använd inga spruckna sågkedjor eller sådana som har ändrat form.
- Vid start ska grensågen stödjas och hållas fast. Kedja och styrskena måste vara fria.
- Påbörja sågningen först när sågkedjan har uppnått fullt varvtal.
- Försök inte att sticka ned sågen i ett redan befintligt snitt.
- Använd inte grensågen till att lyfta eller förflytta trä.
- Såga splittrat trä med försiktighet. Risk för skador från träbitar som lossnar.
- Stå alltid stadigt under arbete med grensågen.
- Byt regelbundet arbetsposition för att undvika en ensidig arbetsställning.
- Se till att träet är fritt från främmande föremål (spikar osv.).
- Var försiktig i slutet av ett sågsnitt. När grensågen lämnar träet ändrar sig vikt kraften. Då finns risk för skador på ben och fötter.
- Ta alltid bort grensågen från snittet med roterande sågkedja.
- Stäng omedelbart av maskinen om sågkedjan fastnar i träet. Använd en kil för att lossa styrskenan.
- Berör aldrig taggtrådar eller mark med roterande sågkedja.
- Vid arbetspauser ska grensågen säkras (sätt på kedjeskyddet) och förvaras på ett ställe där ingen kan komma till skada. Se till att ingen obehörig kommer åt grensågen.
-

- Stäng av maskinen och dra ur tändstiftskontakten:
 - om grensågen kommer i kontakt med mark, stenar, spikar eller andra främmande föremål. Kontrollera omedelbart kedja och styrskena
 - vid reparationsarbeten
 - vid underhålls- och monteringsarbeten
 - vid felavhjälpning
 - vid transport
 - vid efterspanning av kedjan
 - vid byte av kedja
 - när du lämnar maskinen (även vid kortare avbrott)

Säkerhetsanvisningar för häcksax

- Avlägsna främmande föremål från häcken (t.ex. ståltråd) eftersom den kan skada häcksaxens skäranordning.
- Var försiktig vid ledningar ovan jord.
- Håll händer och fötter på avstånd från skäranordningen när den roterar.
- Använd inte häcksaxen för att lyfta eller skyffla bort träbitar eller andra föremål.
- När du släpper gasreglaget fortsätter knivenheten att rotera en kort tid efteråt.
- Påbörja beskärningen först när skäranordningen är igång.
- Använd ingen slö, sprucken eller skadad skäranordning.
- Se till att inte komma i kontakt med taggtråd eller mark när skäranordningen är igång.
- Slå av motorn och se till att maskinen stannar om
 - skäranordningen kommer i kontakt med ett främmande föremål.
 - ljudet i maskinen blir starkare.
 - maskinen vibrerar onormalt mycket. Dra ut tändstiftskontakten ur tändstiftet och genomför följande åtgärder:
 - kontrollera att inte maskinen har några skador;
 - kontrollera om några delar sitter löst och sätt i så fall fast dem;
 - byt ut skadade delar mot likvärdiga delar eller låt reparera dem.
- Stäng av motorn och dra ur tändstiftskontakten
 - för att ta bort fastklämda växtdelar
 - vid felavhjälpning
 - vid arbetspauser
 - innan du ställer ifrån dig häcksaxen

Montering



Varning!

Maskinen får endast användas när den är fullständigt monterad.

Motorenhet

Montera handtaget

1. Sätt på handtagets underdel på gummimanschetten på motorenhetens skaft (5).
2. Sätt på handtaget på handtagets underdel och skruva fast de två delarna med skruvar, brickor och fjädderingar.

Skärkniv

Montera skyddsplatta

1. Lägg metallbladet (6-2) under skyddsplattan (6-3).
2. Skruva fast den med fyra skruvar (6-1) på skaftet.



Den integrerade kniven (trådvaskare) som sitter i skyddsplattan skär automatiskt av träden till optimal längd.

Montera skärkniv

1. Demontera det mindre klippskyddet på skyddsplattan.
2. Dra ur sprinten (8-8) och ta bort flänsen (8-5).
3. Lägg skärkniven (8-4) på medbringarskivan (8-2) så att knivens hål hamnar exakt på medbringarskivans styrcirkel.
4. Sätt flänsen (5) på skärkniven med den platta sidan mot skärkniven.
5. Skruva fast fästmuttern (7) på drivaxelns styrtapp (1). Sätt i insexnyckeln (3) i de därför avsedda hålen och dra åt med nyckeln åt vänster.
6. Säkra muttern med sprinten.
7. Montera tillbaka det mindre klippskyddet på skyddsplattan.

Trådspoletillbehör

Montera trådspole (7)

1. Ta ur sprinten och flänsen.
2. Sätt i insexnyckeln i medbringarskivans hål och skruva fast trådspolen på drivaxelns styrtapp åt vänster.
3. Lås fast medbringarskivan med insexnyckeln för att dra åt trådspolen.

Motorenhet

Justera axelremmen



Varning!

Använd alltid axelremmen under arbetet. Haka i axelremmen först efter motorstart på tomgång.

1. Lägga axelremmen över den vänstra axeln först.
2. Haka i låshaken i öglan (1-2).
3. Kontrollera axelremmen med några svängrörelser utan att sätta på motorn.
 - Trådspolen eller skärkniven måste löpa parallellt med marken.

Komplett set

Montera skaftet

1. Lossa låsmuttern (9-1) och dra ur sprinten något (9-2).
2. Sätt det nedre skaftet med skyddsplattan i det övre skaftet – sätt i spårförsedda axel på sprintsidan. (9-3).
3. Lossa sprinten igen (10-1) och sätt fast det nedre skaftet med låsmuttern (10-2).

Demontera skaftet

1. Lossa låsmuttern (9-1) och dra ur sprinten något (9-2).
2. Dra det nedre skaftet med skyddsplattan ur det övre skaftet (10-3).

Multitool BC 3030 MT kan då förvaras på ett platssparande sätt.

Montera skaftförlängningen på grensågen och häcksaxtillbehöret.

1. Sätt i skaftförlängningens spårförsedda axel i grensågen eller häcksaxtillbehöret. (3-1, 4-1).
2. Sätt i skruvarna (3-2, 4-2) i hålet och dra åt.
3. Dra åt klämskruven (3-3, 4-3).

Grensågstillbehör

Montera styrskena och sågkedja



Varning!

Vid allt arbete med styrskenan och sågkedjan ska motorn vara avstängd och skyddshandskar bäras.

1. Skruva av fästmuttern (13-1) och ta av locket (13-2).
2. Skruva kedjespänningskruven (13-3) motsols tills kedjespänningstappen (13-4) befinner sig i bakre gängändan.
3. Lagg i sågkedjan i de styrspar som löper runt styrskenan (14).
Se till att kedjelänkarna (16) hamnar i rätt riktning.
4. Lagg på styrskenan. Kedjespännartappen (15-1) måste haka i motsvarande kedjespännarhål i styrskenan.
5. Se vid montering till att kedjelänkarna ligger rätt i styrsparret och kedjehjulet.
6. Sätt på skyddet (13-2) igen och dra åt fästmuttern (13-1) för hand.
7. Spänn sågkedjan som som beskrivs i avsnittet "Spänna sågkedjan".

Spänna sågkedjan

1. Lossa fästmuttern (13-1) maximalt ett varv.
2. Lyft spetsen på styrskenan lätt och vrid kedjespännarskruven (13-3) medsols tills du har rätt kedjespänning.
3. Sågkedjan är rätt spänd när den kan lyftas ca 3–4 mm i mitten av styrskenan (16).
4. Skruva kedjespänningskruven motsols om sågkedjan är för hårt spänd.
5. Kontrollera att kedjelänkarna ligger korrekt i styrsparret på styrskenan.
6. Dra åt fästmuttern igen.

Häcksaxtillbehör

Lutningen på häcksaxen kan justeras för optimal arbetsställning.

1. Lossa justerspaken (11-1).
2. Luta maskinen i önskad position.
3. Dra åt justerspaken.
4. Ta av skyddsskenorna (12) före arbetet.

Bränsle och drivmedel

Säkerhetsanvisningar



VARNING – brandfara!

Bensin är mycket lättantändligt!



FARA – risk för förgiftning!

Ha aldrig motorn igång i slutna utrymmen!

- Se till att inte motor, tank eller bränsleledningar läcker bränsle
- Blanda och förvara bensin i den därför avsedda behållaren
- Tanka endast utomhus
- Rök inte under tankningen
- Öppna inte tanklocket när motorn är igång eller är varm
- Byt ut skadad tank eller skadat tanklock
- Stäng alltid tanklocket ordentligt
- Om bensinen har runnit ut:
 - Starta inte motorn
 - Undvik tändningsförsök
 - Rengör maskinen
 - Låt resterande bränsle avdunsta

Framställa bränsleblandningen



Använd endast bränsle i förhållandet 25:1. Bränsle med lågt bioetanolinnehåll < 5 % rekommenderas.

1. Häll bensin och tvåtaktsolja i en behållare enligt tabellen.
2. Blanda båda delarna grundligt.

Blandningsförhållande, bränsle

Blandningsprocedur	Bensin	Blandolja
25 delar bensin	1 l	40 ml
1 del blandolja för tvåtaktsmotorer	3 l	120 ml
	5 l	200 ml

Idrifttagning



VARNING!

Genomför alltid en visuell kontroll före idrifttagning. Begreppet skärverktyg innefattar, knivblad, trådspole, sågkedja samt häcksaxens knivar.

- Maskinen får inte användas med lösa, skadade eller utslitna skärverktyg och/eller monteringsdelar!
- Häng axelremmen på den vänstra axeln och haka i remmen i öglan på motorenheten (1-2)
- Ställ dig stadigt.
- Använd alltid skärkniven tillsammans med skyddsplattan.
- Beakta lokala bestämmelser för drifttider.
- Läs igenom den medföljande bruksanvisningen från motortillverkaren.
- Kontrollera skärverktyget före användning så att det inte är sprucket eller skadat och byt i så fall ut slitna eller skadade delar mot originalreservdelar.

Starta motorn



FARA – risk för förgiftning!

Ha aldrig motorn igång i slutna utrymmen!



Korta skärtråden före start till 13 cm för att inte överbelasta motorn.

Chokeinställning:

CHOKE	RUN
-------	-----

Kallstart



VARNING - fara för kast!

Dra alltid startlinan rakt ut. Släpp inte tillbaka linan för abrupt.

1. Ställ START/STOP-reglaget (19-4) i läget START.
2. Tryck in gasreglagesspärren (19-5) och tryck samtidigt på gasreglaget (19-6).
3. Ställ chokereglaget (19-1) i läget CHOKE.
4. Tryck på bränslepumpen (19-3) kraftigt flera gånger (10x) tills bensinen/skum syns i insugspumpen.
5. Dra ut startlinan (19-2) långsamt tills du känner motstånd och sedan snabbt och kraftigt. Dra inte ut startlinan helt och för tillbaka starthandtaget långsamt så att startlinan rullar tillbaka på rätt sätt.
6. Upprepa denna procedur tills motorn startar.
7. Ställ chokereglaget i läget RUN när motorn har startat.
8. Dra i startlinan tills motorn startar.
9. Om inte motorn startar upprepa steg 1–8.
10. Om gasreglaget släpps går motorn på tomgång.

Varmstart

1. Ställ tändningsbrytaren på START.
 2. Ställ chokereglaget på RUN.
 3. Lås fast gasreglaget enligt anvisningarna under "Kallstart".
 4. Dra i startlinan snabbt maximalt sex gånger – motorn startar. Håll nere gasreglaget tills motorn går lugnt.
- Motorn startar inte:
 - Ställ chokereglaget på läget RUN
 - Dra i startlinan fem gånger
 - Om motorn fortfarande inte startar:
 - Vänta fem minuter och prova igen med nedtryckt gasreglage.



Läs kapitlet "Felavhjälpning".

Stänga av motorn

1. Släpp gasreglaget och låt motorn gå på tomgång.
2. Ställ tändningsbrytaren på STOP.



VARNING!

Motorn fortsätter att gå en kort stund efter avstängning – olycksrisk!

Handhavande

Låt alltid motorn gå på de övre varvtalsområdena under trimning och klippning

Säkerhetsanvisningar



VARNING!

Beakta de säkerhetsanvisningar och varningstexter som finns i denna dokumentation och på maskinen.

- Använd lämpliga arbetskläder.
- Se till att du står stadigt under arbetet.
- Manövrera alltid maskinen med båda händerna.
- Håll kroppsdelar och kläder på avstånd från skärverktyget.
- Håll utomstående borta från riskområdet.
- Håll aldrig trädspolen över knähöjd när maskinen är igång.
- Vid klippning i sluttningar stå alltid under skärverktyget.
- Arbeta aldrig på hala kullar eller i sluttningar.
- Använd aldrig maskinen i närheten av lättantändliga vätskor eller gaser.
Explosions- och/eller brandfara!
- Efter kontakt med ett främmande föremål:
 - Stäng av motorn.
 - Kontrollera att inte maskinen har några skador.
- Personer som inte är vana vid trimmern ska först träna med avslagen motor.

Arbete med skärknivar

Undvik kast



WARNING!

Skaderisk vid okontrollerade kast!

Vid arbete med skärknivar i metall kan det förekomma kast i hela maskinen eller att du dras framåt om du kommer i kontakt med fasta föremål (träd, grenar, stenar eller liknande).

Dessa kast sker utan förvarning och kan göra att du förlorar kontroll över maskinen, vilket i sin tur kan utgöra fara för användaren och personer runtomkring. Faran är särskilt stor i områden med dålig sikt eller täta buskage.

- Håll alltid i maskinen med båda händerna när du arbetar.
- Se till du står säkert och stadigt. Håll fötterna isär på bekvämt avstånd och var alltid förberedd på möjliga kast.
- Ta inga risker och se till att hålla balansen under arbetet.
- Innan du börjar klippa ska skärkniven ha kommit upp i fulla arbetsvarvtal.

Under klippningen kan stenar och skräp slungas upp och förorsaka svåra skador. Se till att skyddsplattan är säkert monterad. Roterande delar (skärknivar) som inte är korrekt monterade kan förorsaka svåra olyckor. Kontrollera före arbetets början att skärkniven sitter fast ordentligt.

Gräsklippning

- Luta maskinen lätt framåt och för det i lämplig och jämn hastighet från höger till vänster. På så sätt faller klippta växtdelar på den redan klippta ytan.
- Klipp högt gräs och tätare buskage steg för steg. Klipp först av den övre delen av den växtlighet som ska klippas genom att föra maskinen åt höger. För sedan maskinen i motsatt riktning och klipp den nedre delen.
- Arbeta strängvis vid klippning i sluttningar. Klipp en sträng parallellt med sluttningen, gå sedan tillbaka över det klippta området och klipp nästa sträng.
- Anpassa motorvarvtalet och klippdjupet efter den aktuella situationen. Om motorvarvtalet är för lågt kan växtdelar fastna i skärverktyget eller klämmas fast.
- Om gräs, grenar eller andra föremål fastnar i maskinen eller om den vibrerar ovanligt mycket, stäng av motorn omedelbart och kontrollera maskinen.
- En blockerad vinkelväxel kan medföra skador på kopplingen.
- Ta aldrig bort fastklämt klipp när skärknivarna roterar. Vänta till skärknivarna har stannat.

- Om skärkniven är slö, avbruten eller böjd ska den bytas ut mot en originalreservdel.

Arbeta med trådspole

Trimning

- Luta maskinen lätt framåt och för det med lämplig och jämn hastighet från höger till vänster.
- Det bästa klippresultatet får du om du klipper torrt gräs.
- För inte skärträden direkt längs murar och stenplattor eftersom den då utsätts för stort slitage.
- Klipp högre gräs och tät växtlighet i etapper för att inte täppa till trådspolen.
- Anpassa motorvarvtalet och klippdjupet efter den aktuella situationen. Om motorvarvtalet är för lågt kan växtdelar fastna i skärverktyget eller klämmas fast.
- Om gräs, grenar eller andra föremål fastnar i maskinen eller om den vibrerar ovanligt mycket, stäng av motorn omedelbart och kontrollera maskinen.
- En blockerad vinkelväxel kan medföra skador på kopplingen.
- Klipptrådarna fortsätter att rotera efter att du har stängt av trådspolen. Vänta därför tills tråden har stannat innan du startar maskinen igen.
- När trådspolen är tom byter du ut den mot en originaltrådspole.

Förlänga skärtråden

- Låt motorn gå på fullgas och tryck trådspolen lätt mot marken.
 - Tråden förlängs automatiskt.



Kniven (tråдавskäraren) på skyddsplattan förkortar tråden till rätt längd.

Arbeta med grensåg

Vid arbete med grensågen kan kast uppstå vid felaktig användning. Du kan förhindra detta genom att:

- hålla fast grensågen med båda händerna.
- alltid påbörja sågningen med roterande sågkedja.
- alltid såga med underkanten av styrskenan för att få bästa kontroll. Sätt alltid i grensågen så platt som möjligt.
- aldrig såga med spetsen av styrskenan.
- Sågning med överkanten kan förorsaka kast om sågkedjan fastnar eller stöter emot ett fast föremål i träet.
- Arbeta enbart med korrekt slipad och spänd sågkedja.

Kontrollera kedjespänning

- Kontrollera kedjespänningen ofta eftersom nya sågkedjor förlänger sig.
- I kallt skick måste sågkedjan ligga emot undersidan av sågkedjan men också kunna dras för hand.
- Vid drifttemperatur förlänger sig sågkedjan och hänger lite lösare.



VARNING!

Drivlänkarna på sågkedjan får inte hamna utanför spåret på undersidan av styrskenan – sågkedjan kan då lossna. Efterspänn sågkedjan.



Styrskena: För att undvika ensidigt slitage av styrskenan ska den vändas vid varje kedjebyte.

- Kontrollera sågkedjan genom att dra runt den för hand och se till att den sitter rätt på kugghjulen.



Sågkedjan är rätt spänd när den kan lyftas ca 3–4 mm i mitten på styrskenan och enkelt går att dra runt för hand.

- Efterspänn sågkedjan om så behövs, se avsnittet "Spänna sågkedjan".

Arbeta med häcksax

- Ställ häcksaxen i önskad vinkel.
- Den maximala snittdiametern beror på träslag, ålder, fukthalt och hårdhet i träet. Innan du klipper häcken kapa mycket tjocka grenar med en grensax till rätt längd.
- Häcksaxen kan tack vare den dubbelsidiga knivanordningen föras framåt och bakåt och med pendelrörelser från en sida till den andra.
- Klipp först sidorna av häcken och därefter överkanten.
- Klipp häcken nedifrån och upp.
- Häcken ska klippas i trapetsform. På så sätt förhindrar man att bladen ramlar av på grund av ljusbrist.
- Spänn upp ett riktsnöre över hela häcken om du vill få en så jämn överkant som möjligt.



VARNING!

Använd endast skärknivar och tillbehör i originalutförande!

Reservdelar av andra fabrikat kan leda till skador och funktionsstörningar på maskinen!

Underhåll och skötsel



FARA!

Skaderisk vid roterande skärverktyg!

- Justera bowdenvajern endast när motorn är avstängd.
- Kontrollera funktionen endast vid liggande maskin.

Rengöra skyddsplattan

- Stäng av maskinen.
- Ta försiktigt bort gräsrester med en skruvmejsel eller liknande verktyg.



Rengör skyddsplattan regelbundet för att undvika överhettning av skaftet.

Motorenhet

Rengöra luftfiltret

**VARNING!**

Använd aldrig maskinen utan luftfilter. Rengör luftfiltret regelbundet. Byt ut skadat filter.

1. Skruva ur stjärnskruvarna, ta av locket och ta ur luftfiltret (20).
2. Rengör luftfiltret med tvål och vatten. Använd inte bensin!
3. Låt luftfiltret torka.
4. Montera tillbaka luftfiltret i omvänd ordningsföljd.

Byta bränslefilter

**VARNING!**

Använd aldrig maskinen utan bränslefilter. Detta kan medföra svåra motorskador.

1. Ta bort tanklocket helt och hållet.
2. Töm ut befintligt bränsle i en lämplig behållare.
3. Dra ut filtret ur tanken med en trådhake.
4. Ta av filtret med en vridrörelse.
5. Byt filtret.

Förgasarinställning

Förgasaren är optimalt inställd från fabrik.

Byta tändstift

Elektroavstånd på tändstiftet (21) = 0,635 mm [0,025"].

1. Dra åt tändstiftet med vridmomentet 12–15 Nm.
2. Sätt på tändstiftskontakten på tändstiftet.

Trådspoletillbehör

Byta trådspole

1. Tryck på de båda spärrarna på trådspolehöljet och ta av det (22).
2. Ta ur trådspolen ur trådspolehöljet.
3. Ta bort smuts och gräsrester.
4. Trä in ändarna på skärtrådarna från den nya trådspolen i de därför avsedda öppningarna i trådspolehöljet.
5. Sätt i trådspolen med fjädern i trådspolehöljet. Se till att skärtrådarna inte sitter fast och dra ut dem ca 9 cm ur spolen.

6. Sätt tillbaka locket på trådspolen. Öppningarna i trådspolehöljet måste sitta över spärrarna. Tryck på trådspolehöljet tills det låser fast.

Byta trådavskärare

1. Skruva ur skruvarna och ta bort den gamla trådavskäraren (23).
2. Skruva på den nya trådavskäraren.
3. Dra inte åt skruvarna för mycket.

Vässa trådavskäraren.

1. Lossa trådavskäraren från skyddsplattan.
2. Sätt fast trådavskäraren i ett skruvstäd och vässa det med en plattfil.
Fila bara i en riktning.

Grensågstillbehör

Fylla på kedjeolja

Grensågens oljetank levereras utan kedjeolja.



Använd inte grensågen utan kedjesmörjning!

Användning utan kedjeolja leder till skador på sågkedjan och styrskenan.

Kedjans livslängd och klippeffekt är beroende av optimal smörjning. Under arbetet fuktas sågkedjan automatiskt med olja.

Lägg grensågen på ett lämpligt underlag.

1. Skruva av locket (17-1).
2. Fyll oljetanken med biologiskt nedbrytbar kedjeolja. Använd en tratt för enklare påfyllning.
Se vid påfyllning till att ingen smuts hamnar inte oljetanken.
3. Skruva på locket igen.
4. Använd aldrig återvunnen olja eller gammal olja. Vid användning av olja som inte är godkänd för sågkedjor upphör garantin att gälla

Kontrollera kedjesmörjning

Kontrollera funktionen för automatisk kedjesmörjning genom att starta grensågen och hålla den med spetsen mot en bit kartong eller papper på marken.

 Låt inte kedjan komma i kontakt med marken! Håll ett säkerhetsavstånd på 20 cm.

Om du ser ett oljespår fungerar oljeautomatiken felfritt. Om inget oljespår syns trots full oljetank

- rengör oljekanalerna och kedjespännarhålen
- ställ in kedjesmörjningen enligt beskrivningen i kapitlet "Reglering av kedjesmörjning"

Om detta inte hjälper, kontakta vår kundtjänst.

Reglering av kedjesmörjning

Kedjesmörjningen är inställd från fabrik. Beroende på träslag och arbetsteknik kan oljemängden variera och måste eventuellt korrigeras.

1. Reglera kedjesmörjningen med inställningsskruven som sitter under maskinen.

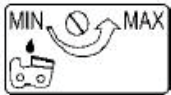

- Vrid motsols = hög oljemängd (MAX)
- Vrid medsols = låg oljemängd (MIN)

 Kedjesmörjningen är rätt inställd när sågkedjan under drift släpper ut små mängder olja.

Sågkedja och styrskena

Sågkedjan och styrskenan är utsatt för hög belastning och stort slitage. Byt ut sågkedjan och styrskenan omgående om felfri funktion inte kan garanteras.

Slipa sågkedjan

 En vass och ren sågkedja är förutsättning för ett kvalitativt och säkert arbete. Skadade eller felaktigt slipade sågkedjor ökar risken för kast!

Sågkedjan måste slipas när

- trädammer kommer ut istället för sågspån
- grensågen måste tryckas genom träet.

För oerfarna användare: Låt en specialist eller ett service-ställe slipa sågkedjan.

Om du slipar sågkedjan själv rätta dig efter följande värden och använd den medföljande rundfilen (övriga specialtillbehör hittar du i fackhandeln).

Sågkedjetyp	Oregon 91 P0
Rundfil	Ø 5,5 mm
Djupbegränsning T	0,64 mm (0,025")
Slipvinkel α	25°
Skärvinkel β	60°
Längd, hyveltand a	min. 3 mm

 Slipa bort så lite material som möjligt!

För slipning av sågkedjan rekommenderar vi en kedjeslip

Rengöring av styrskenan (16)

- Kontrollera och rengör oljeutloppet i styrskenan och styrsparret regelbundet.
- Fila bort ojämnheter som har bildats med en plattfil.
- Vänd styrskenan efter varje kedjebyte/-slipning för att undvika ensidigt slitage.

 Byt omgående ut skadade styrskenor!

Kedjehjul

Belastningen på kedjehjulet är särskilt stor. Kontrollera regelbundet att inte tänderna är slitna eller skadade. Rengör kedjehjulet och styrskenans fäste med en borste.

 Ett slitet och skadat kedjehjul minskar sågkedjans livslängd och bör därför omgående bytas ut av ett serviceställe.

Häcksaxtillbehör

 Kontrollera slitaget på häcksaxen efter varje användning, speciellt mellanrummet i skäranordningen

Justera skäranordningen

Ställ in mellanrummet när

- klipprester fastnar mellan knivarna,
- när mellanrummet har ökat genom normalt slitage i skäranordningen efter längre användning.

För att få ett bra klippresultat måste mellanrummet mellan klingorna och svärdet vara rätt inställt.

1. Lossa muttern på ovansidan av skäranordningen (11-2).
2. Dra åt skruvarna på undersidan (11-3) lätt (lossa dem eventuellt lite innan).
3. Vrid skruvarna ett kvarts till ett halvt varv motsols.
4. Håll fast skruvarna med skruvmejseln och dra åt muttrarna.
Mellanrummet är rätt inställt när skivan under skruvhuvudet kan vridas fram och tillbaka förhand utan problem.
5. Smörj klippanordningen med miljövänlig smörjolja.

 Ett för litet mellanrum leder till stark värmeutveckling som skadar maskinen.

Smörja svänghuvudet

Svänghuvudet ska smörjas var 20:e drifttimme i de tre smörjniplarna (18) med miljövänligt smörjfett.

Rengöring

 Rengör maskinen ordentligt efter varje användning för att det ska fungera felfritt.

- Rengör regelbundet alla rörliga delar.
- Rengör huset med en mjuk borste eller en torr trasa.
- Rengör aldrig maskinen under rinnande vatten eller med en högtryckstvätt.
- Använd inga lösningsmedel (bensin, alkohol osv.) på plastdelarna eftersom de kan ta skada.
- Håll handtagen fria från olja och fett. Vatten, lösningsmedel och polermedel får inte användas.
- Se till att ventilationsöppningarna för motorkylningen är fria (fara för överhettning).

Förvaring



VARNING

Brand- och explosionsfara!

Förvara inte maskinen framför öppen låga eller värmekällor.



VARNING

Brand- och explosionsfara!

Förvara inte tankade maskiner i byggnader där bensinångor kan komma i kontakt med öppen låga eller gnistor!

- Töm bensintanken om maskinen ska förvaras under en längre tid (över vintern)
 - Töm endast bensintanken utomhus
 - Låt motorn svalna innan maskinen ställs undan
1. Töm bränsletanken.
 2. Starta motorn och låt den gå på tomgång tills den stannar.
 3. Låt motorn svalna.
 4. Skruva ur tändstiftet med en tändstiftsnyckel.
 5. Håll i en tesked tvåtaktsolja i brännkammaren.
 6. Dra i startlinan långsamt flera gånger för att fördela oljan inuti motorn.
 7. Skruva i tändstiftet igen.
 8. Rengör maskinen grundligt och genomför underhåll.
 9. Förvara maskinen på ett svalt och torrt ställe.

Återta maskinen i drift

1. Ta bort tändstiftet.
2. Dra snabbt i startlinan för att få bort resterande olja i brännkammaren.
3. Rengör tändstiftet, kontrollera elektrodavståndet och byt ut vid behov.
4. Förbered maskinen för användning.
5. Fyll tanken med korrekt blandning av bränsle och olja.

Avfallshantering



Uttjänta maskiner får inte kasseras i hushållsavfallet!

Förpackning, maskin och tillbehör är tillverkade av återvinningsbara material och ska bortskaffas i enlighet med det.

130.com.ua

Felavhjälpning

Motorenhet

FEL	MÖJLIG ORSAK	LÖSNING
Motorn startar inte	Felaktig startprocedur	Läs igenom bruksanvisningen
Motorn startar, men stannar sedan	Felaktigt reglageläge på choken	Ställ reglaget på RUN
	Smutsigt, felinställt eller felaktigt tändstift	Rengör, ställ in eller byt ut tändstiftet
	Smutsigt bränslefilter	Byt filtret
Motorn startar, men går inte på full effekt	Felaktigt reglageläge på choken	Ställ reglaget på RUN
	Smutsigt luftfilter	Rengör eller byt ut filtret
Motorn går ryckigt	Smutsigt, felinställt eller felaktigt tändstift	Rengör, ställ in eller byt ut tändstiftet
Avger onormalt mycket rök	Felaktig bränsleblandning	Använd korrekt bränsleblandning (förhållande 25:1)

Grensåg

FEL	MÖJLIG ORSAK	LÖSNING
Ingen kedjesmörjning	Tom oljetank Smutsigt styrskena	Kontrollera oljetank / fyll på sågkedjeolja Oljeutlopp / oljekanal/ rengör styrspar för olja
Motorn fungerar inte	Kontrollera oljetank / fyll på sågkedjeolja	Lossa kedjebromsen

Häcksax

FEL	MÖJLIG ORSAK	LÖSNING
Häcksaxen arbetar med avbrott	Strömbrytare defekt Internt fel	Kontakta AL-KO:s serviceverkstad
Motorn startar, men går inte på full effekt	Internt fel	Kontakta AL-KO:s serviceverkstad
Knivarna blir varma	Knivarna har inte smörjts	Smörj knivarna lätt
	Knivarna blir slöa	Kontakta AL-KO:s serviceverkstad
	Slipa knivarna	Kontakta AL-KO:s serviceverkstad



Vänd dig till vår kundtjänst vid fel som inte finns med i den här tabellen eller vid fel som du inte själv kan åtgärda.

EG-försäkran om överensstämmelse

S

Härmed försäkras vi att denna produkt, i det utförande den tillverkats i, motsvarar de harmoniserade kraven för EU-direktiv, EU-säkerhetsstandarder och de produktspecifika standarderna.

Produkt

Multitool

Serienummer

G2302305

Tillverkare

AL-KO Geräte GmbH

Ichenhauser Str. 14

89359 KOETZ

TYSKLAND

Auktoriserad representant

Anton Eberle

Ichenhauser Str. 14

89359 KOETZ

TYSKLAND

Typ

BC 330 MT

EU-direktiv

2006/42/EC

2004/108/EC

2000/14/EC

2002/88/EC

Harmoniserande standarder

EN ISO 11806/1 (bensindriven trimmer)

EN ISO 10517:2010 (bensindriven häcksax)

EN ISO 11680-1:2011 (grensåg)

EN ISO 14982/2009 (EMV)

Ljudeffektnivå uppmätt / garanterad

BC 330 MT 116/119 dB(A)

Bedömning av överens- stämmelse

2000/14/EG

bilaga V

Anmält organ

TÜV Rheinland Product Safety GmbH

Identifikationsnummer 0197

Am Grauen Stein

51105 Köln

Tyskland

EG-typkontrollintyg:

nr BM 50034826 0001

Kötz, 2013-01-24



Antonio De Filippo, VD

Garanti

S

Eventuella material- eller tillverkarfel på maskinen ansvarar vi för under garantin inom den lagstadgade preskriptionstiden antingen genom reparation eller utbyte av del/delar. Preskriptionstiden gäller utifrån respektive lands lag, i vilket maskinen införskaffades.

Våra garantiåtaganden gäller endast vid:

- Ett korrekt handhavande av maskinen
- Beaktande av bruksanvisningen
- Användning av originalreservdelar

Garantin upphör att gälla vid:

- Egna reparationsförsök på maskinen
- Tekniska förändringar på maskinen
- Ej ändamålsenlig användning (t.ex. användning för kommersiellt bruk eller inom kommunal verksamhet)

Garantin gäller inte för:

- Lackskador som beror på normalt slitage.
- Slitagedelar som på reservdelskartan är markerade med ramen xxx xxx (x).
- Förbränningsmotorer – För dessa gäller separata garantibestämmelser från respektive motortillverkare.

Vid garantianspråk vänder ni er med detta garantidokument och kvittot till en återförsäljare eller närmaste auktoriserade kundtjänst. Genom detta garantiåtagande påverkas inte köparens lagstadgade anspråk gentemot försäljaren.

Innhold

Produktbeskrivelse	304
Produktoversikt	307
Tekniske data	307
Sikkerhetsanvisninger	308
Montering	311
Drivstoff og driftsmidler.....	312
Igangsetting	313
Betjening	313
Vedlikehold og stell	315
Rengjøring.....	318
Lagring	318
Ny igangsetting.....	318
Avfallshåndtering	318
Feilsøking.....	319
EU-samsvarserklæring	320
Garanti	320

Om denne håndboken

- Les denne dokumentasjonen før igangsetting. Dette er forutsetningen for sikkert arbeid og feilfri håndtering.
- Vær oppmerksom på sikkerhets- og varselhenvisningene i denne veiledningen og på maskinen.
- Denne veiledningen er en permanent del av det beskrevne produktet, og må overleveres til kjøperen ved salg.

Tegnforklaring



Advarsel!

Dersom disse advarslene følges nøye, kan personskader og/eller skader på gjenstander unngås.



Spesiell informasjon for bedre forståelighet og håndtering.

Produktbeskrivelse

Denne dokumentasjonen beskriver en håndstyrt bensindreven buskrydder.

Komplettsettet består av følgende komponenter:

- Motorenhet (1) Varenr. 112983
- Skjærekniv og trådspole-påsats (sett) (2) Varenr. 112986
- Beskjæringsmaskin-påsats (3) Varenr. 112970
- Hekksaks-påsats (4) Varenr. 112971





Betydningen til symbolene på motorenheten

	Advarsel!
	Les bruksanvisningen
	Bruk vernebriller, hjelm og hørselvern
	Bruk vernehansker
	Bruk vernesko
	Hold kropp og klær unna skjæreverktøyet
	Fare pga. gjenstander som kastes ut
	Avstanden mellom apparatet og tredjepersoner må være minst 15 m.

Betydning av symbolene på skjærekniv/trådspole-påsats

	Les bruksanvisningen
	Bruk vernebriller, hjelm og hørselvern
	Bruk vernehansker
	Bruk vernesko
	Hold andre unna. Sikkerhetsavstand min. 15 m
	Fare pga. utslyngte deler
	Unngå tilbakeslag
	Maks. turtall skjærekniv 6200 min ⁻¹
	Maks. turtall skjærekniv 6200 min ⁻¹

Betydningen til symbolene på hekksaksen

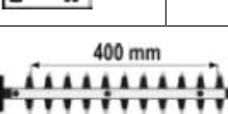
	Les bruksanvisningen
	Bruk vernebriller, hjelm og hørselvern
	Bruk vernehansker
	Bruk vernesko
	Hold personer unna skjæreinnetningen. Sikkerhetsavstand min. 15 m
	Skjærelengde 400 mm

Betydning av symbolene på beskjæringsmaskinen

	Les bruksanvisningen
	Bruk vernebriller, hjelm og hørselvern
	Bruk vernehansker
	Bruk vernesko
	Hold personer unna skjæreinnetningen. Sikkerhetsavstand min. 15 m
	Ikke bruk beskjæringsmaskinen i nærheten av kabler, strøm- eller telefonledninger. Overhold ved arbeider med beskjæringsmaskinen en sikkerhetsavstand på 10 m til overjordiske, strømførende ledninger.
	Lengden til sverdet 310 mm
	Maks. skjærelengde 260 mm
	Sagkjedeolje
	Still inn kjedesmøring

Sikkerhets- og beskyttelsesordninger



Advarsel - Fare for personskader!

Sikkerhets- og beskyttelsesinnretninger må ikke tas ut av drift!



Advarsel - Fare for personskader!

Motorenheten skal ikke brukes uten påsats (skjærekniv, trådspole, beskjæringsmaskin eller hekksaks)!
Bruk kun verktøyet som originalt fulgte med apparatet.

Nødstans

I nødssituasjoner settes tenningsbryteren på "STOP".

Beskyttelsesskjold mot steinsprut

Beskytter brukeren mot gjenstander som kastes bort. Den integrerte trådniven kutter skjæretråden til tillatt lengde under drift.

Delt skaft

Med det delte skaftet kan du enkelt montere motorenheten og påsatsene til hverandre, og lagre plassbesparende når du er ferdig.

Påsatsene festes via det delte skaftet.

Tiltenkt bruk



Advarsel!

Det er fare for personskade!

- Som tiltenkt bruk regnes også å overholde drifts-, vedlikeholds- og reparasjonsbetingelsene som produsenten har forskrevet og det å følge sikkerhetsanvisningene som er nevnt i bruksanvisningen.
- All bruk som ut over dette anses som ikke tiltenkt bruk. Produsenten påtar ikke noe ansvar for skader som er forårsaket av dette. Risikoen ligger hos brukeren alene.
- Endringer på apparatet som gjøres på egen hånd utelukker ansvar fra produsentens side for skader som forårsakes av dette.
- Apparatet må kun armeres, brukes og vedlikeholdes av personer som er fortrolig med det og opplært angående farene. Reparasjoner skal kun gjøres av oss hhv. kundeservicested som er oppnevnt av oss.

For skjærekniv/trådspole-påsats gjelder:

- Skjærekniven skal kun brukes til klipping av gress og trimming av busker og kratt i private områder.
- Trådspole-påsatsen er egnet for klipping av gress og lignende vekster samt plenkanter i private hus- og fritidshager som ikke er tilgjengelig med gressklipperen.
- Apparatet skal ikke brukes i offentlige anlegg, parker, idrettsarenaer eller langs gater og til jord- og skogbruk.
- Apparatet skal ikke brukes til å kutte og forminske:
 - hekker, busker og kratt
 - blomster
 - med tanke på kompostering.

For beskæringsmaskinen gjelder:

- Beskæringsmaskinen er kun egnet for å klippe grener på stående trær.
- Ikke bruk beskæringsmaskinen for å hogge trær, skudd eller buskas.
- Ikke bruk beskæringsmaskinen til å sage i byggematerialer og plast.
- Beskæringsmaskinen er kun egnet for privat bruk i hus- og fritidshage.
- Beskæringsmaskinen er ikke egnet til skogsdrift (beskæring i skogen).

For hekksaksen gjelder:

- Hekksaksen er kun tiltenkt til skjæring av kvister unge utskudd på hekker og husker i hus- og fritidshager.
- Som hekksakser til private hus- og fritidshager anses apparater som ikke blir brukt i offentlige anlegg, parker, idrettsarenaer samt til jord- og skogbruk.
- Apparatet skal ikke brukes til klipping av plen, plenkanter eller til å forminske kompostgods.

Restrisiko

På grunn av konstruksjonen som bestemmes av bruksformålet kan det, til tross for tiltenkt bruk og at alle gjeldende sikkerhetsforskrifter følges, komme til restrisiko.

Restrisiko kan minimaliseres når "Sikkerhetsanvisningene" og "Tiltenkt bruk" samt bruksanvisningen som helhet blir fulgt.

Hensyn og forsiktighet reduserer faren for person- og materialskader.

- Dette apparatet genererer et elektromagnetisk felt under drift. Dette feltet kan under visse omstendigheter påvirke aktive eller passive medisinske implantater. For å redusere faren for alvorlige skader, anbefaler vi at personer med medisinske implantater oppsøker legen sin og produsenten av det medisinske implantatet før elektroverktøyet brukes.
- Helsekader som resulterer av hånd-arm-svingninger, dersom apparatet brukes over lengre tid eller ikke blir ført eller vedlikeholdt korrekt.
- Svekket hørsel ved langvarig bruk uten hørselvern.
- Forbrenningsfare ved kontakt med varme komponenter.
- Fare for karbonmonoksidforgiftning ved bruk av apparatet i lukkede eller dårlig ventilerte rom.
- Brannfare.

For skjærekniv/trådspole-påsats gjelder:

- Fare for personskader ved å gripe inn i skjæreverktøyet mens det går.
- Fare for skader på føttene pga. kontakt med skjæreverktøyet på et ikke tildekket område.
- Utslynging av steiner og jord

For beskjæringsmaskinen gjelder:

- Fare for tilbakeslag når sverdspissen berører en fast gjenstand.
- Fare for skader på fingre og hender pga. verktøyet (sagkjede).
- Skader pga. bortslyngte materialer.

For hekksaksen gjelder:

- Skader pga. bortslyngte deler.
- Brudd ut utslynging av knivdeler.

Ut over dette kan det være restrisiko til tross for alle gjennomførte tiltak.

Produktoversikt

Produktoversikten (1) gir en oversikt over apparatet. Vist er en utførelse med trådspole-påsats.

Deleoversikt (1)

1	Bensinmotor
2	Øye for bæresele
3	Gass-spaklås
4	Gass-spak
5	Tenningsbryter START/STOPP
6	Håndtak
7	Skaft-feste
8	Delt skaft
9	Skjold
10	Trådkutter
11	Trådspoledeksel med trådspole

Henvvisning til bilder i bildedelen gjøres med (bilde-nr.).

(bilde-nr. - arbeidstrinn-nr.) henviser til arbeidstrinn som vises i bildedelen.

Tekniske data**BC 330 MT (komplett sett)**

Art.-nr.	112942
Motortype	2-takt, luftkjølt
Slagvolum	32,6 cm ³
Effekt	1,1 kW
Tørr vekt (EN ISO 11806)	6,7 kg
Driftsvekt uten bensin	7,5 kg
Drivstoffmengde	1,1 l
Tenning	Elektronisk
Tennplugg	L8RTC
Drivverk	Sentrifugalkobling
Håndtak	"Bike"-håndtak
Lydeffektnivå (EN ISO 22868)	113 dB ±LpA 3 bdB
Lydtrykknivå (EN ISO 22868)	102 dB
Vibrasjon (ISO 22867)	≤ 15 m/s ² usikkerhet K 2,25 m/s ²
Tverrsnitt tråd	2,5 mm
Klippebredde tråd	41 cm
Klippebredde skjærekniv	24 cm
Klippelengde hekksaks	39 cm
Sverdlangde motorsag	25 cm
Turtall motor maks.	9 500 o/min
Turtall motor tomgang	2800 ± 150 o/min
Turtall verktøy (Skjærekniv)	7 500 o/min
Tilbehør:	
Skjærekniv	Varenr. 112405
Trådspole	Varenr. 112406
Kjede	Varenr. 112972

BC 330 MT (motorenhet)

Art.-nr.	112943
Motortype	2-takt, luftkjølt
Slagvolum	32,6 cm ³
Effekt	0,9 kW
Tørr vekt (EN ISO 11806)	5,2 kg
Driftsvekt uten bensin	6,2 kg
Drivstoffmengde	1,1 l
Tenning	Elektronisk
Tennplugg	L8RTC
Drivverk	Sentrifugalkobling
Lydeffektnivå (EN ISO 22868)	113 dB ±LpA 3 bdB
Lydtrykknivå (EN ISO 22868)	102 dB
Turtall motor maks.	9 500 o/min
Turtall motor tomgang	2800 ± 150 o/min
Turtall verktøy (Skjærekniv)	7 500 o/min

Sikkerhetsanvisninger



Advarsel

Følg nedenstående merknader for å beskytte deg selv og andre mot potensielle skader.

Les og følg følgende merknader og forskrifter for å forebygge ulykker. Følg gjeldende sikkerhetsforskrifter før du tar i bruk dette produktet for å beskytte deg selv og andre mot mulige skader.

- Gi sikkerhetsanvisningene videre til alle personer som jobber med maskinen.
- Ta godt vare på disse sikkerhetsanvisningene.
- Alle reparasjoner på sikkerhetsutkoblingen skal gjennomføres av produsenten eller et firma oppnevnt av produsenten.
- Gjør deg kjent med apparatet ved hjelp av den originale bruksanvisningen før bruk.
- Bruk ikke apparatet til formål som det ikke er bestemt for (se tiltenkt bruk).

- Vær oppmerksom. Følg med hva du gjør. Utvis skjønn når du jobber. Ikke bruk apparatet hvis du er trøtt eller er påvirket av narkotika, alkohol eller medisiner. Et øyeblikks uoppmerksomhet ved bruk av apparatet kan føre til alvorlige personskader.
- Barn og ungdom under 18 år samt personer som ikke er kjent med bruksanvisningen skal ikke betjene apparatet.
- Hold barn, personer og dyr unna arbeidsområdet (min. 15 m avstand).
- Ikke la andre personer, spesielt barn, ta på verktøyet eller motoren.
- Unngå å bruke maskinen hvis andre personer, spesielt barn, er i nærheten.

Personlig verneutstyr

Arbeid aldri uten egnet verneutstyr:

- ikke bruk løst sittende klær eller smykker, de kan sette seg fast i bevegelige deler
- bruk hårnett hvis du har langt hår
- bruk godkjent beskyttelseshjelm i situasjoner hvor du må regne med hodeskader.
- visir
- hørselvern
- vernetøy med signalfarger
- bukse og hansker med sagbeskyttelse
- sklisikkert fottøy (vernesko) med sagbeskyttelse og tåvern
- brannslukningsapparat og spader (gnister kan oppstå under arbeidet)
- førstehjelpsskrin
- evt. mobiltelefon

Sikkerhetsanvisninger - før arbeidet

Gjennomfør følgende kontroller før igangsetting og regelmessig under arbeid. Følg de gjeldende avsnittene i den originale bruksanvisningen:

- Er apparatet komplett og montert iht. forskriftene?
- Er apparatet i god og sikker tilstand?
- Er håndtakene rene og tørre?
- Forsikre deg før du starter arbeidet at:
 - ingen andre personer, barn eller dyr oppholder seg i arbeidsområdet
 - du kan trekke deg unna uten hinder
 - at fotområdet er fri for fremmedlegemer, kratt og grener.
 - du står sikkert.
- er arbeidsplassen fri for snublefarer? Hold orden i arbeidsområdet ditt! Uorden kan føre til ulykker - snublefare!
- Ta hensyn til innvirkninger fra omgivelsene:
 - Arbeid ikke med utilstrekkelige lysforhold (f.eks. ved tåke, regn, tett snøfall eller i skumringen). Du kan ikke se detaljer i fallområdet - ulykkesfare!

- Ikke bruk apparatet i nærheten av lettantennelige væsker eller gasser - brannfare.
- Brukeren er ansvarlig for ulykker eller farer som kan oppstå overfor andre personer eller deres eiendom.

Sikkerhetsanvisninger - betjening

- Arbeid aldri med kun en hånd. Hold apparatet alltid med begge hender.
- Arbeid aldri med
 - med utstrakt arm
 - på vanskelig tilgjengelige steder
 - over skulderhøyde - på en stige, et stativ eller stående i et tre.
- Arbeid på sklisikkert og jevnt underlag. Unngå unormale kroppsstillinger. Sørg for å stå støtt og pass alltid på å ha balansen.
- Slå av apparatet når du tar pauser og legg det slik at ingen blir utsatt for fare. Sikre apparatet mot uvedkommende.

Sikkerhetsanvisninger - under arbeidet

- Arbeid aldri alene. Ha alltid talekontakt eller visuell kontakt med andre personer slik at hjelp kan gis raskt dersom ulykken skulle være ute.
- Stopp motoren med en gang ved truende fare eller ulykke.
- La apparatet aldri kjøre uten oppsyn.
- Apparatet produserer skadelige stoffer. La det aldri stå på i lukkede eller dårlig ventilerte rom. Sørg for tilstrekkelig ventilasjon når du arbeider i fordypninger, grøfter eller trange omgivelser. Det er fare for forgiftning med karbonmonoksid eller død ved kvelning!
- Avslutt arbeidet straks når du føler deg uvel (f.eks hodepine, svimmelhet, kvalme etc.) - Økt ulykkesfare!
- Ikke overbelast maskinen! Den arbeider bedre og sikrere i angitt effektområde.
- Ta pauser under arbeidet sånn at motoren kan kjøle seg ned.
- Sett ikke et varmt apparat i tørt gress eller på lett antennelige gjenstander.
- Ta aldri på lyddemper eller motor mens apparatet er i gang eller kort tid etter at det har blitt slått av. Fare for forbrenning!

Vibrasjoner

Når personer med hjerte- og karsykdommer settes for vibrasjoner for ofte kan det føre til skader på nervesystemet eller blodkarene.

Du kan redusere vibrasjonene:

- ved å bruke kraftige, varme arbeidshansker
- reduisering av arbeidstiden (flere lengre pauser)

Oppsøk lege hvis fingrene hovner opp, du føler deg uvel eller mister følelsen i fingrene.

Generelle - sikkerhetsanvisninger

- Vær nøye med stellet av apparatet.
 - Følg vedlikeholdsforskriftene og merknadene for verktøyskiftet.
 - Hold håndtakene tørre og fri for kvae olje og fett.
- Monter kun skjæreverktøy som er bestemt for apparatet. Bruken av andre verktøy og annet tilbehør kan utgjøre en fare for personskader.
- Kontroller maskinen for eventuelle skader:
 - Før videre bruk av apparatet på beskyttelsesinnretninger kontrolleres grundig på feilfri og tiltenkt funksjonalitet. Driv maskinen kun med komplette og korrekt monterte beskyttelsesinnretninger og endre aldri noe på apparatet som kan påvirke sikkerheten.
 - Kontroller om bevegelige deler fungerer feilfritt og ikke sitter fast eller om deler er skadet. Samtlige deler må være montert riktig og oppfylle alle forutsetninger for å garantere sikker drift.
 - Skadede beskyttelsesanordninger og deler må repareres eller skiftes ut faglig korrekt av et fagverksted, så fremt ikke annet er angitt i bruksanvisningen.
 - Skadede eller uleselige sikkerhetsklistremerker må skiftes ut.
- Ikke la verktøy sitte fast! Kontroller alltid før innkobling at alle verktøy er fjernet.
- Oppbevar apparatet når du ikke bruker det på et tørt, lukket sted utenfor rekkevidden til barn.
- Foreta ingen ytterligere reparasjoner enn de som er beskrevet i kapittel "vedlikehold" på apparatet men ta direkte kontakt med produsenten hhv. ansvarlig kundeservice.
- Alle reparasjoner på apparatet skal gjennomføres av produsenten eller et av kundeservicesentrene.
- Bruk kun originale reserve-, tilbehørs- og spesialdeler. Ved bruk av andre reservedeler og annet tilbehør kan brukeren bli utsatt for ulykker. Produsenten overtar ikke noe ansvar for skader som følger av dette.

Sikkerhetsanvisninger skjærekniv/trådspoleenhet

- Fjern før skjæring alle fremmedlegemer (f.eks. steiner, grener, tråd etc.). Vær under arbeidet oppmerksom på ytterligere fremmedlegemer.
- Sørg for du slår apparatet på at skjæreverktøyet ikke berører bakken.
- Sørg for du slår apparatet på at dine hender og føtter har sikker avstand til skjæreverktøyet.
- Ikke start skjæringen før skjæreverktøyet har nådd fullt turtall.
- Berør aldri faste gjenstander (steiner, stammer) med skjæreverktøyet mens det er i bevegelse.
- Skjæreverktøyet fortsetter å gå! Ikke brems det for hånd.
- Slå av apparatet og trekk ut tennpluggen ved:
 - Kontakt mellom apparatet og steiner, spiker og andre fremmedlegemer
 - Reparasjoner
 - Vedlikehold og rengjøring
 - Utbedring av feil
 - Transport og oppbevaring
 - Skift av skjæreverktøy
 - Forlating av maskinen (også korte avbrudd)

Sikkerhetsanvisninger beskjeringsmaskin

- Den som jobber med beskjeringsmaskinen må kunne forevise tilsvarende utdanning og være fortrolig med bruken av beskjeringsmaskinen og verneutstyret.
- Bruk kun egnede sverd- og sagkjedekombinasjoner, som beskrevet i "Tekniske data". Feil kombinasjon øker faren for tilbakeslag!
- Er oljetanken (kjedesmøring) fylt? Kontroller oljenivået regelmessig. Etterfyll sagkjedeolje omgående, slik at sagkjedet ikke går tørt.
- Er sagkjedet strammet rett? Følg punktene i avsnittet "Stram sagkjede".
- Er sagkjedet kvasset riktig? Bruk kun sagkjeder som er godt kvasset, siden butte sagkjeder ikke bare øker faren for tilbakeslag, men også belaster motoren.
- Bruk ingen sagkjeder med sprekker eller forandret form.
- Beskjeringsmaskinen skal støttes sikkert og holdes fast når den slås på. Kjede og sverd må stå fri.
- Ikke start skjæringen før sagkjedet har nådd fullt turtall.
- Ikke prøv å treff et allerede gjort kutt.
- Ikke bruk beskjeringsmaskinen for å løfte eller flytte tre.
- Vær forsiktig når du sager splintret tre. Fare for skader pga. trebiter som blir revet med.
- Stå sikker når du bruker beskjeringsmaskinen.
- Skift arbeidsposisjon regelmessig for å unngå en monoton arbeidsstilling.

- Sørg for at treet er fritt for fremmedlegemer (spiker etc.).
- Vær forsiktig på slutten av et sagkutt. Vektfordelingen forandrer seg så snart beskjeringsmaskinen kommer ut av treet. Fare for personskade på bein og føtter.
- Trekk beskjeringsmaskinen kun med kjørende sagkjede ut av kuttet.
- Slå apparatet av omgående om sagkjedet klemmer fast i treet. Bruk en kile for å få sverdet ut igjen.
- Berør aldri trådgjerder eller bakken med sagkjedet mens det går.
- Ved arbeidspauser skal beskjeringsmaskinen sikres (kjedevern monteres) og legges ned, sånn at ingen blir utsatt for fare. Sikre beskjeringsmaskinen mot uvedkommende.
- Slå av apparatet og trekk ut tennpluggen ved:
 - Kontakt mellom beskjeringsmaskinen og jordsmonnet, steiner, spiker og andre fremmedlegemer. Kontroller straks kjede og sverd
 - Reparasjoner
 - Vedlikehold og rengjøring
 - Utbedring av feil
 - Transport
 - Etterstramming av kjedet
 - Kjedeskift
 - Forlating av maskinen (også korte avbrudd)

Sikkerhetsanvisninger for hekksaks

- Ta alltid ut alle fremmedlegemer fra hekken (f.eks. tråd), siden disse kan skade skjæreinnretningen til hekksaksen.
- Forsiktig ved luftlinjer.
- Hold hender og føtter unna skjæreinnretningene når disse er i bevegelse.
- Ikke bruk hekksaksen til løfte eller skuffe bort trebiter eller andre gjenstander.
- Når du slipper gass-spaken fortsetter skjæreinnretningen en kort stund å bevege seg (tomgangseffekt).
- Start skjæringen med løpende skjæreinnretning.
- Ikke bruk en butt, sprukket eller skadet skjæreinnretning.
- Berør aldri trådgjerder eller bakken med skjæreinnretningen mens den går.
- Slå av motoren og la maskinen stanse helt når
 - skjæreinnretningen berører et fremmedlegeme.
 - driftslydene blir høyere.
 - maskinen vibrerer uvant mye. Trekk da tennpluggstøpslet av tennpluggen og gjennomfør følgende tiltak:
 - kontroller maskinen for skader;
 - kontroller for løse deler og fest løse deler;
 - skift ut skadede deler mot tilsvarende eller få reparert.

- Slå av motoren og trekk ut tennpluggen
 - før du fjerner fastklemt skjæregods
 - før utbedring av feil
 - ved driftspauser
 - når du går fra hekksaksen

Montering



Advarsel

Maskinen må kun brukes etter fullstendig montering.

Motorenhet

Montere håndtak

1. Sett håndtakunderdelen på gummimansjetten på skafttrøret til motorenheten (5).
2. Sett håndtaket på håndtakunderdelen og fest begge deler med skruene, skivene og fjærringene.

Skjærekniv

Monter skjold.

1. Legg metallblad (6-2) under skjoldet (6-3).
2. Fest med 4 skruer (6-1) på det delte skaftet.



Kniven som er integrert i skjoldet (trådkutteren) kutter klippetråden automatisk til optimal lengde.

Monter skjærekniv

1. Monter den lille kuttebeskyttelsen på skjoldet.
2. Trekk ut splinten (8-8) og fjern flensen (8-5).
3. Legg skjærekniv (8-4) slik på medfølgerskiven (8-2) at skjæreknivens hull ligger nøyaktig på føringskretsen til medfølgerskiven.
4. Stikk flensen (5) inn på skjærekniv slik at den flate siden peker mot skjærekniv.
5. Skru fast festemutter (7) på føringstappen til drivakselen (1). Stikk da unbrakonøkkelen (3) inn i tiltenkte hull og stram til ved å dreie nøkkelen til venstre.
6. Sikre mutteren med splinten.
7. Monter den lille kuttebeskyttelsen på skjoldet igjen.

Trådspole-påsats

Monter trådspole (7)

1. Ta bort splint og flens.
2. Stikk unbrakonøkkelen inn i hullet med medfølgerskiven og skru trådspolen på føringstappen på drivakselen ved å dreie til venstre.
3. Lås medfølgerskiven med unbrakonøkkelen for å stramme til trådspolen.

Motorenhet

Stille inn skulderreim



Advarsel

Bruk alltid skulderreimen under arbeid. Ikke fest skulderreimen før etter at motoren har startet i tomgang.

1. Legg skulderreimen først over venstre skulder.
2. Stikk låsehakene inn i øyet (1-2).
3. Kontroller lengden til skulderreimen med noen svingende bevegelser uten å starte motoren.
 - Trådspole-påsats eller skjærekniv må ligge parallele med bakken.

Komplett sett

Monter delt skaft

1. Løsne festemutter (9-1) og trekk splinten litt ut (9-2).
2. Sett nedre del av skaftet med skjoldet inn i øvre del av skaftet - før føringssporet inn på splintsiden. (9-3).
3. Slipp splinten (10-1) igjen og fest nedre del av det delte skaftet med festemutter (10-2).

Demonter delt skaft

1. Løsne festemutter (9-1) og trekk splinten litt ut (9-2).
2. Trekk nedre del av det delte skaftet med skjoldet ut av den øvre delen (10-3).

Multitool BC 3030 MT kan lagres plassbesparende.

Monter forlengelse for det delte skaftet på beskæringsmaskin og hekksaks-påsats.

1. Sett kilen til skaftforlengelsen inn i beskæringsmaskinen eller hekksaks-påsatsen (3-1, 4-1).
2. Sett skruen (3-2, 4-2) inn i hullet og trekk til.
3. Trekk til klemskruen (3-3, 4-3).

Beskjæringsmaskin-påsats

Montere sverd og sagkjede



Advarsel

Slå av motoren og bruk beskyttelseshansker før alle arbeider på sverdet eller sagkjedet.

1. Skru av festemutrene (13-1) og ta av dekslet (13-2).
2. Drei kjedestrammeskruen (13-3) med klokken, helt til kjedestrammetappen (13-4) befinner seg på bakre ende av gjengen.
3. Legg sagkjedet inn i det omløpende føringsporet på sverdet (14).
Vær da obs på at kjedeleddene ligger i rett retning (16).
4. Legg på sverdet. Kjedestrammetappen (15-1) må gripe inn i det passende kjedestrammehullet til sverdet.
5. Vær ved montering obs på at kjedeleddene ligger rett i føringsporet og på kjedehjulet.
6. Monter dekslet (13-2) igjen og trekk festemutteren (13-1) fast for hånd.
7. Stram sagkjedet som beskrevet i avsnittet "stram sagkjede"

Stram sagkjedet

1. Løsne festemutteren (13-1) maks. 1 omdreining.
2. Løft spissen til sverdet litt og drei kjedestrammeskruen (13-3) med klokken til du får rett kjedestramming.
3. Sagkjedet er strammet riktig når den kan løftes 3 - 4 mm på midten av sverdet (16).
4. Drei kjedestrammeskruen mot klokken hvis sagkjedet er strammet for sterkt.
5. Kontroller om kjedeleddene ligger riktig i føringsporet til sverdet.
6. Trekk fast festemutrene igjen.

Hekksaks-påsats

Hellingen til hekksaks-påsatsen kan justeres for optimal bruk.

1. Løsne justeringsspak (11-1).
2. Vend apparatet i ønsket posisjon.
3. Trekk fast justeringsspak.
4. Ta av beskyttelsesskinnene (12) før arbeidet.

Drivstoff og driftsmidler

Sikkerhetsanvisninger



ADVARSEL - brannfare!

Bensin er svært lett antennelig!



FORSIKTIG - fare for forgiftning!

Ikke la motoren gå i et lukket rom!

- Forsikre at det ikke renner ut drivstoff fra motoren, tanken eller drivstoffledningen.
- Oppbevar og bland derfor bensin i tiltenkte beholdere
- Drivstoff må kun fylles utendørs
- Ikke røyk under fylling
- Ikke åpne tanklokket mens motoren er i gang eller mens den er varm
- Ødelagt tank eller tanklokk må byttes ut
- Lukk alltid tanklokket godt igjen
- Dersom bensin er rent ut:
 - Ikke start motoren
 - Unngå tenningsforsøk
 - Rengjør apparatet
 - La resterende drivstoff fordampe

Framstille drivstoffblanding



Bruk kun drivstoff i et forhold på 25:1. Vi anbefaler bruk av drivstoffer med lavt bioetanolinnhold < 5%.

1. Fyll i bensin og 2-takts-merkeolje i en egnet beholder iht. tabellen.
2. Bland begge deler godt.

Drivstoff-blandingsforhold

Blandingsprosess	Bensin	Blendingssolje
25 deler bensin 1 del	1 l	40 ml
2-takts blandingsolje	3 l	120 ml
	5 l	200 ml

Igangsetting



ADVARSEL!

Utfør alltid visuell kontroll før bruk.
Begrepet skjæreverktøy omfatter knivblad, trådspole, sagkjede samt knivene til hekksaksen.

- Apparatet må ikke brukes med løse, skadede eller slitte skjæreverktøy og/eller festedeler!
- Fest bæresele over venstre skulder og hekt beltet til belteøyet på motorenheten (1-2)
- Innta en sikker posisjon.
- Bruk alltid skjold ved bruk av skjærekniv
- Vær oppmerksom på nasjonale forskrifter for driftstider
- Følg alltid den medfølgende bruksanvisningen fra motorprodusenten
- Kontroller skjæreverktøy før bruk for skader eller sprekker, skift eventuelt skadde eller slitte deler med originale reservedeler

Starte motoren



FORSIKTIG - fare for forgiftning!

Ikke la motoren gå i et lukket rom!



Kutt klippetråden til 13 cm før oppstart for ikke å overbelaste motoren.

Startspjeldtrinn (chokeinstillinger):



Kaldstart



ADVARSEL - Fare for tilbakeslag!

Startsnoren må alltid trekkes rett ut. Ikke la den rulle seg fort inn igjen..

1. Still STAR/STOPP-bryteren (19-4) til stillingen START.
2. Trykk gass-spaksperran (19-5) ned og betjen samtidig gass-spaken (19-6).
3. Still chokespaken (19-1) til stillingen CHOKE.
4. Trykk gjentatte ganger (10x) hardt på drivstoffpumpen (19-3) til bensin/skum vises i innsugingspumpen.
5. Trekk startsnoren (19-2) langsom ut til du føler motstand og så hurtig og kraftig videre ut. Ikke trekk startsnoren helt ut og før starthåndtaket langsomt tilbake, sånn at startsnoren blir rullet opp riktig.
6. Gjenta denne prosessen til motoren tenner kort og hørbart.

7. Still chokespaken til stillingen RUN så snart motoren har tent.
8. Trekk ut startertauets til motoren starter.
9. Hvis motoren ikke starter, gjenta trinn 1 til -8.
10. Når du slipper gass-spaken kjører motoren med tomgang.

Varmstart

1. Sett tenningsbryteren på START.
 2. Sett chokespaken på RUN.
 3. Lås gass-spaken som under "Kaldstart".
 4. Trekk maksimalt 6x raskt i startsnoren - motoren starter. Hold gass-spaken helt inne til motoren går rolig.
- Motoren starter ikke:
 - Sett chokespaken i posisjon RUN.
 - Trekk 5x i startsnoren
 - Dersom motoren fremdeles ikke starter:
 - Vent i 5 minutter og prøv så mens du holder inne gass-spaken



Vær oppmerksom på kapitlet "Hjelp ved feil".

Slå av motoren

1. Slipp gass-spaken og la motoren gå i tomgang.
2. Sett tenningsbryteren til STOP.



ADVARSEL!

Motoren fortsetter å gå etter at den er slått av - fare for skade!

Betjening

La alltid motoren gå i det øvre turtallområdet under trimming og klipping

Sikkerhetsanvisninger



ADVARSEL!

Følg alltid sikkerhets- og varselhenvisningene i denne dokumentasjonen og på apparatet.

- Bruk hensiktsmessige arbeidsklær
- Hold god avstand under arbeid
- Apparatet må alltid betjenes med begge hender
- Hold kropp og klær unna skjæreverktøyet
- Hold tredjepersoner unna fareområdet
- Hold aldri trådspole-påsatsen over knehøyde mens apparatet er i bruk

- Stå alltid nedenfor skjæreverktøyet ved trimming i skråninger
- Arbeid aldri i glatt bakke eller skråning
- Bruk aldri apparatet i nærheten av lett antennelige væsker eller gasser. Eksplosjons- og/eller brannfare!
- Etter kontakt med fremmedlegeme:
 - Slå av motoren.
 - Kontroller apparatet for skader.
- Personer som ikke er fortrolige med trimmeren, må øve seg i bruken mens motoren er avslått.

Arbeide med skjærekniven

Unngå tilbakeslag



ADVARSEL!

Fare for personskade pga. ukontrollert tilbakeslag!

Ved arbeid med skjærekniver av metall kan det komme til tilbakeslag av hele apparatet eller et plutselig rykk framover ved kontakt med faste gjenstander (trær, grener, steiner eller denslags). Dette tilbakeslaget skjer plutselig og uten varsel og kan føre til at du mister kontrollen over apparatet og utsetter brukeren og personer i omgivelsen for fare. Spesiell fare gjelder i områder med dårlig innsyn og tett vegetasjon.

- Hold apparatet under arbeid alltid med begge hender.
- Sørg for at du står stødig. Hold føttene komfortabelt spredt og vær alltid forberedt på tilbakeslag.
- Ikke overvurder deg selv og ha alltid balansen når du arbeider.
- Før du starter kuttingen bør skjærekniven alltid ha nådd fullt arbeidsturtall.

Ved friskjæring kan steiner og grus bli slengt opp og føre til alvorlige skader. Sørg for at skjoldet er montert sikkert. Hvis roterende deler (skjærekniv) ikke blir festet korrekt kan dette føre til alvorlige ulykker. Kontroller før du starter arbeidet at skjærekniven sitter fast.

Klippe

- Vipp apparatet litt framover og beveg det med passende og jevn hastighet fra høyre til venstre. Hvis du gjør dette får du alltid det nyklippede materialet til å falle på området som allerede er klippet.
- Klipp høyt gress og tett vegetasjon i trinn. Kort til det først den øvre delen av materialet du ønsker å klippe ved å bevege apparatet til høyre. Gjennomfør så motbevegelsen til venstre og klipp den nedre delen.

- Gå frem stripevis hvis du arbeider i skråninger. Klipp en stripe parallelt med skråningen, gå så over det klippede området tilbake og klipp neste stripe.
- Tilpass motorturtallet og skjæredybden til de gjeldende forutsetningene. Hvis motoromdreiningen er for lav kan kvister bli fanget eller sette seg fast i skjæreverktøyet.
- Dersom gress, kvister eller andre gjenstander setter seg fast i skjæreverktøyet eller apparatet vibrer uvanlig mye, slå motoren av umiddelbart og kontroller apparatet.
- Et blokkert vinkeldrev kan føre til koblingskader.
- Fjern aldri blokkert materiale med roterende skjærekniv. Vent derfor til skjærekniven står i ro.
- Skift ut skjærekniven med en original reservedel når det blir butt, brutt eller bøyd.

Arbeide med trådspolen

Trimming

- Vipp apparatet litt framover og beveg det med passende og jevn hastighet fra høyre til venstre.
- Det beste resultatet oppnår du når du klipper tørt gress.
- Ikke før kuttetråden direkte langs murer og steinheller, siden den ellers slites fort.
- Klipp høyt gress og tett vegetasjon i trinn for å unngå at trådspolen blir tettet igjen.
- Tilpass motorturtallet og skjæredybden til de gjeldende forutsetningene. Hvis motoromdreiningen er for lav kan kvister bli fanget eller sette seg fast i skjæreverktøyet.
- Dersom gress, kvister eller andre gjenstander setter seg fast i skjæreverktøyet eller apparatet vibrer uvanlig mye, slå motoren av umiddelbart og kontroller apparatet.
- Et blokkert vinkeldrev kan føre til koblingskader.
- Klippetråden fortsetter å gå etter at trådspole-påsatsen er slått av. Vent derfor til tråden har stoppet før du slår apparatet på igjen.
- Skift trådspolen med en original trådspole når den er tom.

Forleng kuttetråden

1. La motoren gå med full gass og vipp trådspolen ned på bakken.
 - Tråden forlenges automatisk.



Kniven (trådkutteren) på skjoldet kutter tråden til tillatt lengde.

Arbeide med beskæringsmaskinen

Ved arbeid med sagen til beskæringsmaskinen kan ikke tiltenkt bruk føre til sag-tilbakeslag. For å unngå dette:

- Hold alltid beskæringsmaskinen med begge hender.
- Start skjæringen først når sagkjedet går.
- Sag for best kontroll med undersiden av sverdet. Sett da beskæringsmaskinen inntil så flat som mulig.
- Sag aldri med spissen til sverdet.
- Saging med oversiden kan føre til tilbakeslag fra sagen når sagkjedet blir klemt eller treffer en fast gjenstand i treet.
- Arbeid bare med korrekt kvasset og spent sagkjede.

Kontroll av kjedespenningen

- Kontroller kjedespenningen ofte siden nye sagkjeder øker i lengden.
- I kald tilstand må sagkjedet ligge inntil undersiden av sverdet men kunne trekkes gjennom for hånd.
- Ved driftstemperatur forlenger sagkjedet seg og henger ned.



ADVARSEL!

Sagkjedets drivledd må ikke stikke ut av rillen på undersiden av sverdet - sagkjedet kunne ellers sprette av. Etterstram sagkjede.



Sverd: For å unngå at sverdet blir slitt på en side bør du snu det hver gang du skifter kjede.

1. Trekk sagkjedet til kontroll litt gjennom for hånd sånn at det ligger riktig på kjedetannahjulet og i sverdet.



Sagkjedet er strammet riktig når den kan løftes 3 - 4 mm på midten av sverdet og kan trekkes gjennom for hånd.

2. Etterstram kjedet om nødvendig, se avsnitt stram sagkjede.

Arbeide med hekkesaksen

- Bring hekkesaksen i ønsket helling.
- Den maksimale kuttediameteren er avhengig av tresort, alder, fuktighetsinnholdet og hardheten til treet. Kort derfor veldig tykke grener til ønsket lengde med en rydningssaks før du bruker hekksaksen.
- Hekksaksen kan takket være sine dobbeltsidige kniver føres fram og tilbake eller pendlende fra en side til den andre.
- Skjær først sidene til hekken og deretter overkanten.
- Skjær hekken nedenfra og opp.
- Skjær hekken trapesformet. Dette hindrer at den nedre delen av hekken blir snau pga. mangel på lys.
- Spenn en hjelpesnor over lengden til hekken hvis du ønsker å stusse overkanten av hekken jevn.



ADVARSEL!

Bruk kun original skjærekniv og tilbehør! Ikke-originale deler kan føre til skader og funksjonsfeil på apparatet!

Vedlikehold og stell



FORSIKTIG!

Fare for personskade pga. roterende skjæreværktøy!

- Juster vaiertrekk kun når motoren er slått av.
- Kontroller funksjonen kun når låsen ligger.

Rengjøre skjoldet

1. Slå av apparatet.
2. Fjern gressrester forsiktig med en skruetrekker eller lignende.



Rengjør skjoldet regelmessig for å unngå at skaftet overopphetes.

Motorenhet

Rengjør luftfilter



ADVARSEL!

Bruk aldri apparatet uten luftfilter. Luftfilteret må rengjøres regelmessig. Bytt skadde filter.

1. Fjern stjerneskrue, ta av lokk og ta ut luftfilter (20).
2. Rengjør luftfilter med såpe og vann. Ikke bruk bensin!
3. La luftfilteret tørke.
4. Sett inn luftfilter igjen i motsatt rekkefølge.

Skift drivstoffilter



ADVARSEL!

Bruk aldri apparatet uten drivstoffilter. Dette kan føre til store motorskader.

1. Ta tankklokken helt ut.
2. Tapp av eksisterende drivstoff i en egnet beholder.
3. Trekk filteret ut av tanken med en trådkrok.
4. Trekk av filteret med en dreierende bevegelse.
5. Skift filter.

Stille inn forgasser

Forgasseren er optimalt stilt inn fra fabrikk.

Skift tennplugg

Avstand tennplugg elektroder (21) = 0,635 mm [0.025"].

1. Trekk til tennplugg med et dreiemoment på 12-15 Nm.
2. Sett tennpluggkontakten på tennpluggen.

Trådspole-påsats

Skift trådspole

1. Trykk begge sperremekanismer på trådspoledekslet og ta av trådspoledekslet (22).
2. Ta trådspolen ut av trådspoledekslet.
3. Fjern smuss og gressrester.
4. Tre endene til skjæretråden til den nye trådspolen inn i åpningene i trådspoledekslet som er laget for dette.
5. Sett den nye trådspolen med fjær inn i trådspoledekslet. Vær obs på at skjæretråden ikke blir klemt fast og trekk de ca 9 cm ut av spolen.
6. Sett trådspoledekslet på trådspolen. Utsparingene i trådspoledekslet må ligge over sperremekanismene. Trykk trådspoledekslet ned til det går i lås.

Skift trådkutter

1. Skru ut skruene og ta den gamle trådkutteren av (23).
2. Skru den nye trådkutteren på.
3. Ikke stram skruene for sterkt.

Kvesse trådkutter

1. Løsne trådkutter fra skjoldet.
2. Fest trådkutteren i en skruestikke og slip den med en flat fil.
Fil kun i én retning!

Beskjæringsmaskin-påsats

Fyll på sagkjedeolje

Oljetanken til beskjæringsmaskinen er ikke fylt med sagkjedeolje ved leveranse.

 Bruk aldri beskjæringsmaskinen uten kjedesmøring!

Bruk uten sagkjedeolje fører til skader på sagkjedet og sverdet.

Livslengden og skjæreeffekten til kjedet er avhengig av optimal smøring. Under drift blir kjedet automatisk fuktet med olje.

Legg beskjæringsmaskinen på et egnet underlag.

1. Skru av dekslet (17-1).
2. Fyll oljetanken med biologisk nedbrytbar sagkjedeolje. Bruk trakt for enklere påfylling.
Pass ved fylling på at ingen smuss havner i oljetanken.
3. Skru igjen dekslet.
4. Bruk aldri resirkulert eller gammel olje. Ved bruk av olje som ikke er godkjent for sagkjeder opphører garantien.

Kontroll av kjedesmøringen

Kontroller funksjonen til den automatiske kjedesmøringen ved å slå på beskjæringsmaskinen og hold den på bakken med spissen rettet mot en kartong eller et papir.

 Ikke vær bort i bakken med kjedet! Overhold en sikkerhetsavstand på 20 cm.

Hvis et økende oljespor vises ved kontroll, fungerer oljeautomatikken feilfritt.

Hvis ingen oljespor vises til tross for at oljetanken er full

- rens oljekanalene og kjedestrammehullene
- still inn kjedesmøringen som beskrevet i kapitlet "Regulering av kjedesmøringen"

Dersom dette ikke fører frem. Ta kontakt med kundeservice.

Regulering av kjedesmøringen

Kjedesmøringen er stilt inn fra fabrikk. Avhengig av tresort og arbeidsteknikker kan oljemengden variere og må korrigeres.

1. Reguler kjedesmøringen ved hjelp av justeringsskruen som befinner seg under apparatet.



- Drei mot klokken = stor oljemengde (MAX)
- Drei med klokken = liten oljemengde (MIN)

 Kjedesmøringen er stilt inn riktig hvis sagkjedet slynger ut olje under drift.

Sagkjede og sverd

Sagkjedet og sverdet er utsatt for store påkjenninger og stor slitasje. Skift sagkjedet og sverdet omgående når de ikke lenger sikrer en feilfri funksjon.

Kvessing av sagkjedet

i Du kan bare arbeide sikker og god med et skarpt og rent sagkjede. Skadde eller feilaktig kvessede sagkjeder øker faren for tilbakeslag!

Et sagkjede må kvesses når

- trestøv slynges opp i stedet for trespon
- beskjæringsmaskinen må trykkes mot treet mens du skjærer.

For uerfarne brukere: Få en fagmann/kundeservice til å kvesse sagkjedet.

Dersom du kvesser sagkjedet selv, overhold følgende verdier og bruk den runde filen som fulgte med (ytterligere spesialtilbehør kan fås kjøpt).

Sagkjedetype	Oregon 91 P0
Rund fil	Ø 5,5 mm (7/32")
Dybdebegrenseravstand T	0,64 mm (.025")
Kvessevinkel α	25°
Brystvinkel β	60°
Høvletannlengde a	min. 3 mm

i Ta av lite materiale ved kvessing!

Vi anbefaler bruken av et kjedeslipeapparat for å slipe sagkjedet

Rengjøring av sverdet (16)

- Kontroller og rengjør oljeutslipps-åpningene på sverdet og føringssporet regelmessig.
- Fjern eggen som har oppstått med en flat fil.
- Snu sverdet etter hvert kjedeskift/kjedekvessing for å unngå slitasje på en side.

i Skift et skadet sverd med en gang!

Kjedehjul

Slitasjen på kjedehjulet er særdeles stor. Kontroller tenene til kjedehjulet regelmessig for slitasje eller skader. Rens kjedehjulet og festene til sverdet med en børste.

i Et slitt eller skadet kjedehjul reduserer levetiden til sagkjedet og må derfor skiftes omgående av kundeservice.

Hekksaks-påsats

i Kontroller hekksaksen etter hver bruk for slitasje, spesielt glideslarken i skjæreinnetningen.

Juster skjæreinnetning

Etterjuster glideslarken når

- stort materiale som skal skjæres er fastklemt i knivene,
- slarken har blitt større etter normal slitasje av skjæreinnetningen etter lengre bruk.

For å oppnå gode skjæreresultater må glideslarken mellom knivbladene og sverdet være stilt inn riktig.

1. Løsne mutteren på oversiden av skjæreinnetningen (11-2).
2. Trekk skruene på undersiden (11-3) til litt (løsne de evt. litt først).
3. Drei skruene tilbake en kvart til en halv omdreining mot klokken.
4. Hold skruene fast med en skruetrekker og trekk begge mutrene fast. Glideslarken er riktig stilt inn når skiven under skruhodet så vidt fortsatt kan beveges fram og tilbake for hånd.
5. Smør skjæreinnetningen med miljøvennlig smørelje.

i For lavt glideslark fører til stor varmeutvikling og dermed til skader på apparatet.

Smør det svingbare hodet

Det svingbare hodet skal smøres på de tre smøreniplene (18) med miljøvennlig smørefett hver 20. driftstime.

Rengjøring



Rengjør apparatet grundig etter hver bruk for å beholde en feilfri funksjonalitet.

- Rengjør bevegelige deler regelmessig.
- Rengjør huset med en myk børste eller med en tørr klut.
- Ikke rens apparatet med flytende vann eller høytrykkspyler.
- Ikke bruk løsemidler (bensin, alkohol etc.) til rengjøring av plastdeler da disse kan skade plastdeler.
- Hold håndtakene fri for olje og fett. Vann, løsemiddel og poleringsmiddel skal ikke brukes.
- Sørg for at lufteåpningene for motorkjølingen ikke er tildekket (fare for overoppheting).

Lagring



FORSIKTIG -

Brann- og eksplosjonsfare!

Ikke lagre apparatet i nærheten av åpne flammer eller varmekilder.



FORSIKTIG -

Brann- og eksplosjonsfare!

Oppbevar aldri maskinen med fylt drivstofftank i bygninger hvor bensindamper kan komme i kontakt med åpen ild eller gnister!

- Tøm bensintanken før lengre lagring (om vinteren)
 - Tøm bensintanken kun utendørs
 - La motoren kjøle ned før lagring
1. Tøm drivstofftanken.
 2. Start motoren og la den gå i tomgang til den stanser.
 3. La motoren bli kald.
 4. Skru ut tennpluggen med en tennpluggnøkkel.
 5. Fyll én teskje 2-taktsolje i brennkammeret.
 6. Trekk flere ganger langsomt i startsnoren for å fordele oljen inne i motoren.
 7. Skru tennpluggen inn igjen.
 8. Rengjør og vedlikehold apparatet nøye.
 9. Lagre apparatet på et kaldt, tørt sted

Ny igangsetting

1. Fjern tennpluggen.
2. Trekk hurtig i startsnoren for å fjerne oljerester fra brennkammeret.
3. Rengjør tennpluggen, kontroller elektrodeavstand, bytt ved behov.
4. Gjør apparatet klart til bruk.
5. Fyll tanken med riktig drivstoff- oljeblanding.

Avfallshåndtering



Apparater som ikke lenger skal brukes, skal ikke kastes i vanlig husholdningsavfall!

Emballasje, utstyr og tilbehør er laget av resirkulerbare materialer og skal avhendes deretter.

Feilsøking

Motorenhet-enhet

FEIL	MULIG ÅRSAK	LØSNING
Motoren starter ikke	Feil startprosess	Følg bruksanvisningen
Motoren starter, men fortsetter ikke å gå	Feil spakposisjon på choke	Sett spaken på RUN
	Tilsmusset, feiljustert eller feil tennplugg	Rengjør/still inn eller skift tennplugg
	Tilsmusset drivstoffilter	Bytt filter
Motoren starter, men går ikke med full effekt.	Feil spakposisjon på choke	Sett spaken på RUN
	Tilsmusset luftfilter	Rengjør eller bytt filter
Motoren går ujevnt	Tilsmusset, feiljustert eller feil tennplugg	Rengjør/still inn eller skift tennplugg
Uvanlig mye røyk	Feil drivstoffblanding	Bruk riktig drivstoffblanding (forhold på 25:1)

Beskjæringsmaskin-påsats

FEIL	MULIG ÅRSAK	LØSNING
Ingen kjedemøring	Oljetank tom Sverd tilsmusset	Kontroller oljetanken/fyll på sagkjede-olje Rengjør Oljeutslipps-åpninger/olje-kanal/oljeføringsspor
Motoren går ikke	Kontroller oljetanken/fyll på sagkjede-olje	Lås opp kjedebremse

Hekksaks-påsats

FEIL	MULIG ÅRSAK	LØSNING
Apparatet avbryter arbeidet	Av-/På-bryter defekt Intern feil	Oppsøk AL-KO serviceverksted
Motoren starter, men går ikke med full effekt	Intern feil	Oppsøk AL-KO serviceverksted
Knivene blir varme	Mangelfull smøring	Smør kniven med litt olje
	Sløv kniv	Oppsøk AL-KO serviceverksted
	Hakk i kniven	Oppsøk AL-KO serviceverksted



Ved feil som ikke er oppført i denne tabellen, eller som du ikke selv kan utbedre, må du kontakte vår ansvarlige kundeservice.

EU-samsvarserklæring

N

Vi erklærer herved at dette produktet, i den versjonen vi har markedsført det, oppfyller kravene i de harmoniserte EU-direktivene, i EU-sikkerhetsstandardene og i de produktspesifikke standardene.

Produkt

Multitool

Serienummer

G2302305

Produsent

AL-KO Geräte GmbH

Ichenhauser Str. 14

89359 KOETZ

TYSKLAND

Autorisert representant

Anton Eberle

Ichenhauser Str. 14

89359 KOETZ

TYSKLAND

Type

BC 330 MT

EU-direktiver

2006/42/EF

2004/108/EF

2000/14/EF

2002/88/EF

Harmoniserte standarder

EN ISO 11806/1 (Bensin-motorljåer/trimmer)

EN ISO 10517:2010 (Bensin-hekksaks)

EN ISO 11680-1: 2011 (Beskjæringsmaskin)

EN ISO 14982/2009 (EMV)

**Lydeffektnivå
målt/garantert**

BC 330 MT 116/119 dB(A)

Samsvarserklæring

2000 /14/EF

Vedlegg V

Teknisk kontrollorgan

TÜV Rheinland Product Safety GmbH

Identifikasjonsnummer 0197

Am Grauen Stein

51105 Köln

Tyskland

EF-typegodkjenningssertifikat:

Nr. BM 50034826 0001

Kötz, 2013-01-24



Antonio De Filippo, Managing Director

Garanti

N

Vi utbedrer eventuelle material- eller produksjonsfeil på apparatet innenfor den lovmessige foreldelsesfristen for melding av mangler eller feil, etter vårt valg ved å reparere eller levere reservedeler. Foreldelsesfristen bestemmes ut fra gjeldende lovgivning i landet hvor apparatet ble kjøpt.

Vår garanti gjelder kun ved:

- Korrekt behandling av apparatet
- Overholdelse av bruksanvisningen
- Bruk av originale reservedeler

Garantien gjelder ikke ved:

- Forsøk på å reparere apparatet
- Tekniske endringer på apparatet
- Ikke tiltenkt bruk (f.eks. yrkes- eller kommunal bruk)

Følgende omfattes ikke av garantien:

- Lakkskader som skyldes normal slitasje
- Slitasjedeler som på reservedelskortet er merket med xxx xxx (x) ramme
- Forbrenningsmotorer – for disse gjelder de separate garanti-betingelsene til den aktuelle motorprodusenten

Ved et garantikrav må du henvende deg med denne garantierklæringen og kvitteringen til din forhandler eller til nærmeste autoriserte kundeservice. Denne garantien endrer ikke de lovmessige kravene om mangel man kan fremsette overfor selgeren.

Sisällysluettelo

Tuotekuvaus	321
Tuotteen kuva	324
Tekniset tiedot	324
Turvaohjeet	325
Asennus	328
Polttoaineet	329
Käyttöönotto	330
Käyttö	331
Huolto ja hoito	332
Puhdistus	335
Varastointi	335
Käyttöönotto säilytyksen jälkeen	336
Hävittäminen	336
Häiriöt	337
EY-vaatimustenmukaisuusvakuutus	338
Takuu	338

Tämä käyttöopas

- Lue tämä käyttöohje ennen laitteen käyttöönottoa. Käyttöohjeen lukeminen on laitteen turvallisen ja häiriöttömän käytön edellytys.
- Tässä käyttöohjeessa ja laitteessa olevia turvallisuusohjeita ja varoituksia on ehdottomasti noudatettava.
- Tämä käyttöohje on osa tuotetta, ja se on annettava laitteen ostajalle.

Merkkien selitykset



Tärkeää!

Näitä varoituksia on noudatettava tarkasti vammojen ja/tai omaisuusvaurioiden välttämiseksi!



Lisätietoja laitteesta ja sen käytöstä.

Tuotekuvaus

Tässä käyttöohjeessa kuvataan monitoimileikkuria, jossa on bensiinimoottori.

Täydellinen sarja sisältää seuraavat osat:

- Moottoriyksikkö (1) Tuotenro 112983
- Leikkuri ja siimaleikkuriyksikkö (sarja) (2) Tuotenro 112986
- Oksasahayksikkö (3) Tuotenro 112970
- Pensasleikkuriyksikkö (4) Tuotenro 112971

Moottoriyksikön symbolit

	Tärkeää!
	Lue käyttöohje
	Käytä suojalaseja, suojakypärää ja kuulonsuojaimia
	Käytä suojakäsineitä
	Käytä turvakengkiä
	Älä tuo käynnissä olevaa leikkuria lähelle vartaloa tai vaatteita
	Varo sinkoutuvia esineitä
	Laitetta saa käyttää, kun turvaväli muihin on vähintään 15 m

Leikkurin/siimaleikkuriyksikön symbolit

	Lue käyttöohje
	Käytä suojalaseja, suojakypärää ja kuulonsuojaimia
	Käytä suojakäsineitä
	Käytä turvakenkiä
	Älä käytä laitetta liian lähellä muita. Turvaväli vähintään 15 m
	Varo sinkoutuvia osia
	Varo takapotkua
	Leikkurin suurin kierrosluku 6 200 min ⁻¹
	Leikkurin suurin kierrosluku 6 200 min ⁻¹

Pensasleikkurin symbolit

	Lue käyttöohje
	Käytä suojalaseja, suojakypärää ja kuulonsuojaimia
	Käytä suojakäsineitä
	Käytä turvakenkiä
	Älä käytä leikkuria liian lähellä muita. Turvaväli vähintään 15 m
	Leikkuupituus 400 mm

Oksasahan symbolit

	Lue käyttöohje
	Käytä suojalaseja, suojakypärää ja kuulonsuojaimia
	Käytä suojakäsineitä
	Käytä turvakenkiä
	Älä käytä leikkuria liian lähellä muita. Turvaväli vähintään 15 m
	Älä käytä oksasahaa kaapelien tai sähkö- ja puhelinjohtojen läheisyydessä. Kun käytät oksasahaa, pidä 10 metrin turvaväli sähkölankoihin.
	Terälevyn pituus 310 mm
	Suurin leikkuupituus 260 mm
	Teräketjuöljy
	Ketjuvoitelun säätö

Turva- ja suojalaitteet



Varo - Loukkaantumisvaara!

Turva- ja suojalaitteita ei saa ottaa pois toiminnasta!



Varo - Loukkaantumisvaara!

Moottoriyksikköä ei saa käyttää ilman leikkuriosaa (leikkuri, siimaleikkuri, oksasaha tai pensasleikkuri).

Käytä vain alkuperäisen laitteen toimitussisältöön kuuluvia leikkuriosia.

Hätäseis

Käännä käynnistyskytkin STOP-asentoon hätätilanteessa.

Suojakilpi

Suojaa käyttäjää sinkoutuville kiviltä. Laitteessa on siiman leikkuuterä, joka katkaisee siiman sopivaan pituuteen käytön aikana.

Kaksiosainen varsi

Laitteessa on kaksiosainen varsi, jolla moottoriyksikkö ja leikkuriosa on helppo liittää toisiinsa. Varsi voidaan purkaa kahteen osaan säilytystä varten.

Leikkuriosat kiinnitetään kaksiosaiseen varteen.

Määräystenmukainen käyttö



Tärkeää!

Loukkaantumisvaara!

- Määräystenmukainen käyttö edellyttää, että valmistajan antamia käyttö-, huolto- ja kuntoonlaitto-ohjeita sekä johdannon turvallisuusohjeita noudatetaan.
- Muunlainen käyttö ei ole määräystenmukaista käyttöä. Valmistaja ei vastaa sen seurauksena syntyvistä vahingoista: Vastuu on yksinomaan käyttäjän.
- Jos laitteeseen on tehty omia muutoksia, valmistaja ei vastaa niistä johtuvista vaurioista.
- Vain laitteen ja sen vaarat tunteva ammattilainen saa koota laitteen ja käyttää tai huoltaa sitä. Vain valmistaja ja valtuuttamamme huoltopiste saa tehdä laitteen kunnossapitotyöt.

Leikkuri / siimaleikkuri:

- Leikkuria saa käyttää vain ruohon leikkaamiseen tai pensaiden ja alakasvuston siistimiseen. Tarkoitettu yksityiskäyttöön.
- Siimaleikkurilla saa leikata ruohoa, nurmikon reunoja ja vastaavaa kasvustoa paikoissa, joissa ei voida käyttää ruohonleikkuria. Tarkoitettu yksityiskäyttöön.
- Laitetta ei saa käyttää julkisilla pihilla tai puistoissa, urheilukentillä, teillä tai maa- ja metsätaloudessa.
- Laitteella ei saa leikata seuraavia kohteita:
 - pensaita
 - kukkia
 - kompostoitavaa materiaalia.

Oksasaha:

- Oksasaha on tarkoitettu oksien karsintaan pystypuista.
- Oksasahalla ei saa kaataa puita, vesoja tai pensaita.
- Oksasahalla ei saa sahata rakennusmateriaaleja tai muoveja.

- Oksasaha saa käyttää vain yksityispihoilla ja -puutarhoissa.
- Oksasahaa ei saa käyttää metsätöissä (oksien karsintaan).

Pensasleikkuri:

- Pensasleikkurilla saa leikata vain pensaiden oksia yksityispihoilla ja -puutarhoissa.
- Yksityispihoille ja -puutarhoihin tarkoitettuja pensasleikkureita ei saa käyttää julkisilla pihilla tai puistoissa, urheilukentillä, teillä tai maa- ja metsätaloudessa.
- Laitteella ei saa leikata ruohoa tai nurmikon reunoja tai pilkkoa kompostimateriaalia.

Jäännösriskit

Jäännösriskit ovat mahdollisia myös määräystenmukaisessa käytössä, vaikka kaikkia turvallisuusohjeita noudatettaisiin.

Jäännösriskit voidaan minimoida noudattamalla Turvallisuusohjeet- ja Määräystenmukainen käyttö -lukujen ohjeita sekä tätä käyttöohjetta.

Varovaisuus vähentää vammojen ja vaurioiden riskiä.

- Laitteen ympärillä on käytön aikana sähkömagneettinen kenttä. Muodostuva kenttä voi tietyissä olosuhteissa heikentää aktiivisten tai passiivisten lääkinnällisten implanttien toimintaa. Vakavien vammojen vähentämiseksi suosittelemme, että lääkinnällisiä implanteja käyttävät henkilöt ottavat yhteyttä lääkäriin tai implantin valmistajaan ennen laitteen käyttöä.
- Käden ja käsivarren liikkeet voivat aiheuttaa vammoja, jos laitetta käytetään pitkään ja sitä ei ole hoidettu tai huollettu oikein.
- Kuulovammat ovat mahdollisia, jos laitetta käytetään pitkään ilman kuulonsuojaimia.
- Palovammojen vaara, älä kosketa kuumia osia.
- Hiilidioksidimyrkytyksen vaara, jos laitetta käytetään suljetussa tai huonosti tuuletussa tilassa.
- Tulipalovaara.

Leikkuri / siimaleikkuri:

- Vakavien sormi- ja käsivammojen vaara, jos ne tarttuvat käynnissä olevaan leikkuriin.
- Vakavien jalkavammojen vaara, jos ne koskettavat leikkurin teräosia.
- Laitteesta voi sinkoutua kiviä, hiekkaa tai multaa

Oksasaha:

- Jos terälevyn kärki koskettaa kiinteää esinettä, laite voi antaa kovan takapotkun.
- Vakavien sormi- ja käsivammojen vaara, jos ne osuvat leikkuriosaan (teräketju).
- Laitteesta voi sinkoutua oksanpaloja.

Pensasleikkuri:

- Laitteesta voi sinkoutua oksanpaloja.
- Terät voivat murtua ja sinkoutua laitteesta.

Kaikista ennakoivista toimenpiteistä huolimatta jäännörsikit ovat aina mahdollisia.

Tuotteen kuva

Tuotteen kuvaan (1) on merkitty laitteen osat. Kuvan mallissa on siimaleikkuri.

Osat (1)

1	Bensiinimoottori
2	Kantohihnan silmukka
3	Kaasuviivun lukitus
4	Kaasuvipu
5	START/STOP-käynnistyskytkin
6	Kahva
7	Kaksiosaisen varren kiinnitysosa
8	Kaksiosainen varsi
9	Suojakilpi
10	Siiman leikkuuterä
11	Siimakela ja suojus

Ohjeessa oleva (kuvan numero) viittaa kuvaosassa olevaan kuvaan.

(Kuvan numero - työvaiheen numero) viittaa kuvaosassa esitettyyn työvaiheeseen.

Tekniset tiedot

BC 330 MT (täydellinen sarja)

Tuotenro	112942
Moottorin tyyppi	2-tahti, ilmajäähdytteinen
Iskutilavuus	32,6 cm ³
Teho	1,1 kW
Nettopaino (EN ISO 11806)	6,7 kg
Käyttöpaino ilman polttoainetta	7,5 kg

Polttoainemäärä	1,1 l
Sytytys	sähkösytytys
Sytytystulppa	L8RTC
Käynnistyslaite	Keskipakokytkin
Työntökahva	Pyöränsarvikahva
Äänitehotaso (ISO 22868)	113 dB ±LpA 3 bdB
Äänen painetaso (ISO 22868)	102 dB
Tärinä (ISO 22867)	≤ 15 m/s ² epävakaus K 2,25 m/s ²
Siiman paksuus	2,5 mm
Siiman leikkuuleveys	41 cm
Leikkuuterän leikkuuleveys	24 cm
Pensassaksien leikkuupituus	39 cm
Moottorisahan leikkuupituus	25 cm
Moottorin suurin kierrosluku	9 500 kierr./min
Moottorin kierrosluku tyhjäkäynnissä	2 800 ± 150 kierr./min
Leikkurin kierrosluku (leikkuuterä)	7 500 kierr./min
Lisävarusteet:	
Leikkuuterä	Tuotenro 112405
Siimakera	Tuotenro 112406
Ketju	Tuotenro 112972

BC 330 MT (moottoriyksikkö)

Tuotenro	112943
Moottorin tyyppi	2-tahti, ilmajäähdytteinen
Iskutilavuus	32,6 cm ³
Teho	0,9 kW
Nettopaino (EN ISO 11806)	5,2 kg
Käyttöpaino ilman polttoainetta	6,2 kg
Polttoainemäärä	1,1 l
Sytytys	sähkösytytys
Sytytystulppa	L8RTC
Käynnistyslaite	Keskikapakokytkin
Äänitehotaso (ISO 22868)	113 dB ±LpA 3 dB
Äänen painetaso (ISO 22868)	102 dB
Moottorin suurin kierrosluku	9 500 kierr./min
Moottorin kierrosluku tyhjäkäynnissä	2 800 ± 150 kierr./min
Leikkurin kierrosluku (leikkuuterä)	7 500 kierr./min

Turvaohjeet



Tärkeää

Näitä turvallisuusohjeita on noudatettava, jotta laite ei aiheuta vammoja käyttäjälle ja laitteen läheisyydessä oleville.

Ennen laitteen käyttöönottoa on luettava seuraavat ohjeet ja paikalliset työsuojausohjeet ja noudatettava niitä. Ohjeita noudattamalla vältetään käyttäjän ja laitteen läheisyydessä olevien mahdollinen vammautuminen.

- Anna turvallisuusohjeet kaikille konetta käyttäville henkilöille.
- Säilytä turvallisuusohjeet huolellisesti.
- Vain valmistaja tai sen valtuuttama huoltoyritys saa korjata turvakytken.
- Tutustu laitteen käyttöön lukemalla alkuperäinen käyttöohje.

- Älä käytä laitetta muuhun kuin sen oikeaan käyttötarkoitukseen (katso Määräystenmukainen käyttö).
- Ole varovainen käyttäessäsi laitetta. Keskity laitteen käyttöön. Toteuta työ järkevasti. Älä käytä laitetta ollessasi väsynyt tai huumeiden, alkoholin tai lääkityksen alaisena. Pienikin keskittymisen herpaantuminen saattaa johtaa vakaviin vammoihin.
- Laitetta eivät saa käyttää lapset, alle 18-vuotiaat ja henkilöt, jotka eivät ole lukeneet sen käyttöohjetta.
- Lapset, muut henkilöt ja eläimet on pidettävä kaukana työskentelyalueesta (vähintään 15 m etäisyydellä).
- Älä anna muiden henkilöiden, etenkin lasten, koskea laitteeseen tai moottoriin.
- Konetta ei kannata käyttää silloin, kun työskentelyalueella on lapsia tai muita henkilöitä.

Henkilökohtaiset suojaruusteet

Älä koskaa työskentele laitteella ilman asianmukaisia suojaruusteita:

- älä käytä väljiä vaatteita tai koruja, jotka voivat tarttua liikkuviin osiin
- suojaa pitkät hiukset esim. hatun alle
- käytä standardien mukaista suojakypärää työkohteissa, joissa on päävammojen vaara.
- suojaa kasvot
- käytä kuulonsuojaimia
- käytä huomioväristä työtakkia
- käytä viiltosuojattuja housuja ja käsineitä
- käytä liukumattomia saappaita (turvakengät), joissa on viiltosuojaus ja turvakärjet
- sammutin ja lapio (työnaikaisen kipinöinnin varalta)
- ensiapuvälineet
- matkapuhelin

Turvaohjeet – Ennen työn aloittamista

Tarkasta seuraavat kohdat ennen laitteen käyttöönottoa ja säännöllisesti työn aikana. Lue vastaavat luvut alkuperäisestä käyttöohjeesta:

- Onko laite asennettu kokonaan ja ohjeiden mukaisesti?
- Onko laite hyvässä kunnossa ja turvallinen?
- Ovatko kahvat puhtaat ja kuivat?
- Ennen työn aloittamista varmista seuraavat kohdat:
 - työalueella ei ole muita henkilöitä, lapsia tai eläimiä
 - takanasi ei ole esteitä, ja pääset perääntymään helposti
 - maassa ei ole esineitä, risuja tai oksia.
 - työasennossa seisominen on turvallista.
- Onko työalueella kompastumisvaara? Pidä työalue siistinä! Kompastumis- ja loukkaantumisvaaraa!

- Tarkista työskentelyolosuhteet:
 - Älä työskentele, jos näkyvyys on huono (esim. sumussa, sateessa, lumisateessa tai pimeässä). Huono näkyvyys aiheuttaa loukkaantumisaaran!
 - Älä käytä laitetta helposti syttyvien nesteiden tai kaasujen läheisyydessä - tulipalovaara!
 - Käyttäjä on vastuussa toisille henkilölle tai heidän omaisuudelleen aiheuttamistaan tapaturmista ja vaaroista.

Käyttöä koskevia turvaohjeita

- Älä koskaan käytä laitetta yhdellä kädellä. Pidä kiinni laitteesta aina molemmilla käsillä.
- Älä koskaan
 - ojenna laitetta suorien käsien varaan
 - käsittele hankalasti saavutettavia kohteita
 - käytä laitetta olkapään korkeutta korkeammalla – tikapuilla, telineellä tai puussa.
- Seiso aina tukevalla, tasaisella alustalla. Vältä epänormaaleja asentoja. Seiso aina tukevassa asennossa ja säilytä aina tasapaino.
- Sammuta laite taukojen ajaksi, ja säilytä sitä turvallisesti. Estä asiattomien pääsy laitteelle.

Turvaohjeet – Työn aikana

- Älä käytä laitetta, jos lähistöllä ei ole ketään muita. Toisen henkilön on oltava huuto- ja näköetäisyydellä onnettomuuden varalta.
- Sammuta moottori heti hätätilanteessa tai jos tilanne näyttää vaaralliselta.
- Älä jätä laitetta käyntiin ilman valvontaa.
- Laitteesta tulee pakokaasuja! Älä jätä laitetta käyntiin suljettuun tai heikosti ilmastoituun tilaan. Varmista riittävä ilmansaanti ahtaissa kohteissa, kuten ojissa. Vaarana on hiilidioksidimyrkytys tai jopa tukehtuminen!
- Lopeta työ heti, jos tunnet itsesi huonovointiseksi (esim. päänsärky, huimaus, pahoinvointi jne.) - Suurempi loukkaantumisaara!
- Älä kuormita laitetta liikaa! Ohjeenmukainen teho on työn kannalta paras ja turvallisim.
- Pidä työn aikana taukoja, jotta moottori jäähtyy.
- Älä jätä kuumaa laitetta kuivalle ruohikolle tai helposti syttyvien esineiden päälle.
- Älä koske äänenvaimentimeen tai moottoriin, kun laite on käynnissä tai äskettäin sammutettu. Palovammojen vaara!

Tärinä

Laitteen aiheuttama tärinä saattaa pitkäaikaisessa käytössä aiheuttaa hermoston tai verisuonien vaurioita henkilöille, joilla on todettu verenkiertohäiriöitä.

Vähennä tärinää näin:

- pidä paksuja, lämpimiä työkasineita
- työskentele lyhyitä aikoja (pidä pitkiä taukoja tarpeeksi usein)

Mene heti lääkäriin, jos sormesi turpoavat, voit huonosti tai sormet muuttuvat tunnottomiksi.

Yleiset turvallisuusohjeet

- Hoida laitetta huolellisesti:
 - Noudata huolto-ohjeita ja leikkuriosien vaihto-ohjeita.
 - Pidä kahvat kuivina, ja puhdista niistä hartsi, öljy ja rasva heti.
- Asenna laitteeseen vain siihen tarkoitetut leikkurit. Muiden leikkureiden ja lisävarusteiden käyttö voi aiheuttaa loukkaantumisaaran.
- Tarkista, että laitteessa ei ole vaurioita:
 - Ennen laitteen käytön jatkamista tarkista huolellisesti, että suojalaitteet toimivat moitteettomasti ja määräystenmukaisesti. Käytä laitetta vain, kun kaikki sen suojalaitteet on asennettu siihen oikein. Älä tee laitteeseen mitään muutoksia, jotka voivat vaikuttaa sen turvallisuuteen.
 - Tarkista, toimivatko liikkuvat osat moitteettomasti ja onko osissa vaurioita. Kaikkien osien on oltava asennettu oikein ja täytettävä kaikki määräykset. Näin varmistetaan laitteen moitteeton toiminta.
 - Vaurioituneet suojalaitteet ja osat on toimitettava valtuutettuun korjaamoon korjausta tai vaihtoa varten, jos käyttöohjeessa ei anneta muuta ohjetta.
 - Vaurioituneet tai epäselvät turvatarrat on vaihdettava.
- Älä jätä työkalua kiinni laitteeseen! Aina ennen laitteen käynnistämistä tarkista, että kaikki työkalut on irrotettu.
- Säilytä laitetta kuivassa, suljetussa tilassa lasten ulottumattomissa.
- Älä tee laitteelle muita kuin Huolto-luvussa kuvattuja korjaustöitä. Korjausasioissa ota suoraan yhteyttä valmistajaan tai asiasta vastaavaan asiakaspalveluun.
- Vain valmistaja tai sen valtuuttama huoltoyritys saa korjata laitteen.
- Käytä vain alkuperäisiä varaosia, lisävarusteita ja erikoisvarusteita. Muiden valmistajien varaosien ja lisävarusteiden käyttö voi aiheuttaa tapaturmia. Valmistaja ei vastaa sen seurauksena syntyvistä vahingoista.

Leikkuuterän/siimaleikkurin turvallisuusohjeet

- Raivaa työalueelta ensin kaikki esteet (esim. kivet, oksat, narut jne.). Varo esteitä myös työn aikana.
- Ennen laitteen käynnistämistä varmista, että leikkuri ole maata vasten.
- Ennen laitteen käynnistämistä varmista, että jalkasi ja kätesi eivät ole liian lähellä leikkuria.
- Aloita leikkuu vasta sitten, kun leikkuri käy täysillä kierroksilla.
- Käynnissä olevalla leikkurilla ei saa koskettaa kiinteitä esineitä (kiviä, puunrunkoja).
- Terä tai leikkuri voi sinkoilla! Älä estä laitteen liikettä kädellä.
- Sammuta laite ja irrota sytytystulpan kärki näissä tilanteissa:
 - laite koskettaa kiveä, nauloja tai muita esineitä
 - korjaustöiden ajaksi
 - huollon ja puhdistuksen ajaksi
 - häiriöiden korjauksen ajaksi
 - kuljetuksen ja varastoinnin ajaksi
 - leikkurin vaihdon ajaksi
 - poistuessasi laitteelta (myös lyhyeksi ajaksi)

Oksasahan turvallisuusohjeet

- Käyttäjällä on oltava oksasahan käyttökoulutus ja hänen on hallittava oksasahan käyttö ja osattava käyttää henkilökohtaisia suojavarusteita.
- Käytä vain Tekniset tiedot -kohdassa mainittuja oksasahan terälevyjä ja ketjuja. Väärä yhdistelmä lisää takapotkuvaaraa!
- Onko (ketjuvoitelun) öljysäiliö täynnä? Tarkasta öljymäärä säännöllisesti. Lisää teräketjuöljyä heti tarvittaessa. Teräketju ei saa käydä kuivana.
- Onko teräketjun kireys sopiva? Noudata Teräketjun kiristäminen -luvussa olevia ohjeita.
- Onko teräketju teroitettu oikein? Käytä vain hyvin teroitettuja teräketjuja. Tylsä teräketju lisää takapotkuvaaraa ja kuormittaa moottoria.
- Älä käytä vaurioituneita tai venyneitä teräketjuja.
- Pidä tiukasti kiinni oksasahasta, kun käynnistät sen. Ketjun ja terälevyn on oltava ilmassa.
- Aloita leikkuu vasta sitten, kun teräketju käy täysillä kierroksilla.
- Älä yritä osua aiemmin leikkaamaasi viiltoon.
- Älä nosta tai siirrä puuta oksasahalla.
- Sahaa repaleista puuta varovasti. Oksasahaan tarttuvat puunpalat voivat aiheuttaa vammoja.
- Käytä oksasahaa aina tukevassa asennossa.
- Vaihda työasentoa säännöllisesti, jotta se ei ole ergonomisesti yksipuolinen.
- Varmista, että puussa ei ole esim. nauloja tms.
- Ole erityisen varovainen sahauskohdan loppuvaihees-

sa. Kun oksasaha irtoaa puusta, painopiste muuttuu. Jalkojen ja varpaiden vammautumisvaara.

- Irrota oksasaha sahauskohdasta vain teräketjun pyöriessä.
- Jos oksasaha tarttuu puuhun, sammuta se heti. Irrota terälevy kiilalla.
- Älä kosketa piikkilanka-aitaa tai maata käynnissä olevalla teräketjulla.
- Varmista oksasaha työtauon ajaksi (kiinnitä ketjusuoja) ja säilytä sitä paikassa, jossa se ei ole vaaraksi. Estä asiattomien pääsy oksasahalle.
- Sammuta laite ja irrota sytytystulpan kärki näissä tilanteissa:
 - oksasaha koskettaa maata, kiveä, nauloja tai muita esineitä. Tarkista ketju ja terälevy heti
 - korjaustöiden ajaksi
 - huollon ja puhdistuksen ajaksi
 - häiriöiden korjauksen ajaksi
 - kuljetuksen ajaksi
 - kun ketju on kiristetty
 - kun ketju on vaihdettu
 - poistuessasi laitteelta (myös lyhyeksi ajaksi)

Pensasleikkurin turvaohjeet

- Poista ylimääräiset esteet pensaasta (esim. piikkilanka), sillä ne voivat rikkoa pensasleikkurin terän.
- Varo sähkölankoja.
- Pidä kädet ja jalat kaukana terästä.
- Älä nosta tai siirrä puunoksia tai muita esineitä pensasleikkurilla.
- Kun kaasuvipu on vapautettu, pensasleikkurin terä pyörii vielä hetken aikaa (vapaalla käynnillä).
- Aloita leikkaaminen, kun pensasleikkurin terä on käynnissä.
- Älä käytä terää, jos se on tylsä, irronnut tai rikki.
- Älä kosketa käynnissä olevalla terällä piikkilanka-aitaa tai maata.
- Sammuta moottori ja anna koneen pysähtyä, jos
 - pensasleikkurin terä koskettaa estettä.
 - käyttöäni kovenee.
 - kone tärisee epätavallisen paljon. Irrota sytytystulpan kärki ja toimi näin:
 - Tarkista, onko kone vaurioitunut.
 - Tarkista, onko osia irronnut ja kiinnitä irtonaiset osat.
 - Vaihda vaurioituneet osat uusiin tai korjauta ne.
- Sammuta moottori ja irrota sytytystulpan kärki
 - ennen leikkuriin kiinni jääneiden oksien irroittamista
 - häiriöiden korjauksen ajaksi
 - työtauojen ajaksi
 - ennen kuin poistut pensasleikkurilta

Asennus



Tärkeää

Laitetta saa käyttää vasta, kun sen asennus on suoritettu loppuun.

Moottoriyksikkö

Kahvan asennus

1. Aseta kahvan alaosa moottoriyksikön (5) putkivarren kumimansetin päälle.
2. Työnnä kahva kiinni kahvan alaosaan ja kiinnitä ruuveilla, aluslevyillä ja jousirenkailla.

Leikkuuterä

Suojakilven asennus

1. Aseta metallilevy (6-2) suojakilven (6-3) alapuolelle.
2. Kiinnitä neljällä ruuvilla (6-1) kaksiosaiseen varteen.



Suojakilpeen kiinnitetty terä (siiman leikkuuterä) leikkaa siiman automaattisesti oikeaan pituuteen.

Leikkuuterän asennus

1. Irrota suojakilvessä oleva pieni suojus.
2. Vedä sokka (8-8) irti ja irrota laippa (8-5).
3. Aseta leikkuuterä (8-4) laikkaan (8-2) niin, että leikkuuterän aukko on tarkalleen laikan kehällä.
4. Aseta laippa (5) leikkuuterän päälle niin, että tasainen puoli on terää kohti.
5. Kiristä mutteri (7) käyttöakselin (1) ohjausturnaen. Työnnä kuusiokulma-avain (3) sille tarkoitettuun aukkoon, ja kiristä kääntämällä avainta vasemmalle.
6. Varmista mutteri sokalla.
7. Kiinnitä pieni suojus takaisin suojakilpeen.

Siimaleikkuriyksikkö

Kiinnitä siimakela (7)

1. Irrota sokka ja laippa.
2. Työnnä kuusiokulma-avain laikan aukkoon, ja ruuvaa siimakela kiinni käyttöakselin ohjausturnaen kiertämällä sitä vasemmalle.
3. Kiristä siimakela paikalleen kiinnittämällä laikka kuusiokulma-avaimella.

Moottoriyksikkö

Olkahihnan kiinnitys



Tärkeää

Käytä olkahihnaa aina työn aikana. Kiinnitä olkahihnan haka vasta, kun moottori on käynnissä.

1. Vedä olkahihna ensin vasemman olkapään yli.
2. Kiinnitä haka silmukkaan (1-2).
3. Tee muutama kääntöliike ja tarkista, että olkahihnan pituus on sopiva. Käynnistä moottori vasta sitten.
 - Siimaleikkuriyksikön tai leikkuuterän on kuljettava maanpinnan suuntaisesti.

Täydellinen sarja

Kaksiosaisen varren asennus

1. Avaa mutteri (9-1) ja vedä sokkaa (9-2) hieman ulospäin.
2. Työnnä varren alaosa suojakilpineen varren yläosaan niin, että ura on sokan puolella. (9-3).
3. Irrota sokka (10-1) ja kiinnitä varren alaosa mutterilla (10-2).

Kaksiosaisen varren irrotus

1. Avaa mutteri (9-1) ja vedä sokkaa (9-2) hieman ulospäin.
2. Vedä varren alaosa suojakilpineen irti varren yläosasta (10-3).

Multitool BC 3030 MT voidaan purkaa kahteen osaan säilytystä varten.

Varren lisäosan asennus oksasahaan ja pensasleikkuriin

1. Työnnä varren lisäosan monikiila-akseli oksasahaan ja pensasleikkuriin (3-1, 4-1).
2. Työnnä ruuvi (3-2, 4-2) aukkoon ja kiristä se.
3. Kiristä kiinnitysruuvi (3-3, 4-3).

Oksasahyksikkö

Terälevyn ja teräketjun asennus



Tärkeää

Sammuta moottori ja pue suojakäsineet aina ennen terälevyllä ja teräketjulla tehtäviä töitä.

1. Irrota mutteri (13-1) ja irrota suojuus (13-2).
2. Kierrä ketjun kiristysruuvia (13-3) vastapäivään, kunnes ketjun kiristystappi (13-4) on päädyssä asti.
3. Aseta teräketju terälevyn ympärillä olevaan uraan (14).
Varmista, että ketjunrenkaat (16) kulkevat oikeaan suuntaan.
4. Aseta terälevy paikalleen. Ketjun kiristysruuvin (15-1) on osuttava sille tarkoitettuun aukkoon terälevyssä.
5. Asennuksen aikana varmista, että ketjunrenkaat kulkevat oikein urassa ja ketjupyörällä.
6. Kiinnitä suojuus (13-2) takaisin paikalleen ja kiristä mutteri (13-1) käsivoimin.
7. Kiristä teräketju Teräketjun kiristäminen -luvun ohjeiden mukaan.

Teräketjun kiristäminen

1. Avaa mutteria (13-1) korkeintaan yksi kierros.
2. Nosta terälevyn reunaa hieman, ja kierrä ketjun kiristysruuvia (13-3) myötäpäivään, kunnes ketjun kireys on sopiva.
3. Teräketju on sopivan kireällä, kun sitä voidaan nostaa terälevyn keskellä noin 3 - 4 mm (16).
4. Kierrä ketjun kiristysruuvia vastapäivään, jos ketju on liian kireällä.
5. Tarkista, että ketjunrenkaat kulkevat oikein terälevyn urassa.
6. Kiristä mutterit.

Pensasleikkuriyksikkö

Pensasleikkuriyksikön kallistuskulmaa voidaan säätää käyttötarkoitukseen sopivaksi.

1. Avaa säätövipu (11-1).
2. Kallista laite sopivaan kulmaan.
3. Kiristä säätövipu.
4. Irrota suojakiskot (12) ennen työn aloittamista.

Polttoaineet

Turvaohjeet



VAROITUS - Tulipalovaara!

Bensiini on erittäin helposti syttyvää!



VARO - Myrkytysvaara!

Älä jätä moottoria käyntiin suljetussa tilassa!

- Varmista, että moottorista, polttoainesäiliöstä tai -letkusta ei valu polttoainetta
- Sekoita ja säilytä bensiiniä vain tarkoitukseen sopivissa säiliöissä
- Lisää polttoainetta vain ulkona
- Älä tupakoi lisätessäsi polttoainetta
- Älä avaa polttoainesäiliön korkkia, kun moottori on käynnissä tai kuuma
- Vaihda vaurioitunut polttoainesäiliö tai sen korkki
- Sulje polttoainesäiliön korkki aina huolellisesti
- Jos bensiiniä on valunut:
 - Älä käynnistä moottoria
 - Vältä sytytystä
 - Puhdista laite
 - Anna polttoainejäämien haihtua

Polttoainesekoituksen valmistaminen



Käytä vain polttoaineen sekoitussuhdetta 25:1. Suosittelemme käyttämään polttoainetta, jonka bioetanolipitoisuus on < 5 %.

1. Lisää bensiiniä ja laadukasta 2-tahtiöljyä sopivaa säiliöön taulukon ohjeen mukaan.
2. Sekoita molemmat aineet huolellisesti.

Polttoaineen sekoitussuhde

Sekoitus	Bensiini	Seosöljy
25 osaa bensiiniä	1 l	40 ml
1 osa	3 l	120 ml
2-tahtista seosöljyä	5 l	200 ml

Käyttöönotto

TÄRKEÄÄ!

Tarkista laite silmämääräisesti aina ennen käyttöönottoa.

Leikkurilla tarkoitetaan tässä leikkuuterää, siima-leikkuria, teräketjua ja oksasahan terää.

- Laitetta ei saa käyttää, jos leikkuri ja/tai sen kiinnitysosa on irti, vaurioitunut tai kulunut!
- Vedä olkahihna vasemman olkapään yli ja kiinnitä se moottoriyksikössä olevaan silmukkaan (1-2).
- Asetu tukevaan asentoon.
- Käytä leikkuuterää aina suojakilven kanssa
- Noudata paikallisia käyttöaikaan liittyviä määräyksiä
- Noudata aina myös moottorin valmistajan käyttöohjetta
- Ennen leikkurin käyttöä tarkista, että siinä ei ole vaurioita tai murtumia. Vaihda vaurioituneet tai kuluneet osat uusiin alkuperäisvaraosiin

Moottorin käynnistäminen

VARO - Myrkytysvaara!

Älä jätä moottoria käyntiin suljetussa tilassa!



Ennen käynnistystä leikkaa siiman pituudeksi 13 cm, jotta moottori ei ylikuumene.

Käynnistysavaimen asennot (rikastimen asento):

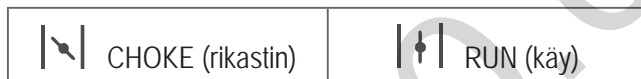

Kylmäkäynnistys

VARO - Takapotkuvaara!

Vedä käynnistyshihnaa aina suoraan. Älä päästä sitä kelautumaan vauhdilla takaisin.

1. Käännä START/STOP-kytkin (19-4) START-asentoon.
2. Paina yhtä aikaa kaasuvivun lukkoa (19-5) ja kaasuvipua (19-6).
3. Käännä rikastimen vipu (19-1) CHOKE-asentoon.
4. Paina polttopainepumppua (19-3) monta kertaa (10 kertaa) voimalla, kunnes imupumpussa näkyy bensiini/vaahtoa.
5. Vedä käynnistyshihna (19-2) hitaasti ulos vastimeen saakka ja nykäise sitä sitten nopeasti ja voimalla. Älä vedä hihnaa kokonaan ulos, ja ohjaa käynnistyskahvaa takaisinpäin, hihna kelautuu oikein paikalleen.
6. Toista, kunnes kuulet, että moottori käynnistyy vähäsi aikaa.

7. Käännä rikastimen vipu RUN-asentoon, kun moottori on käynnistynyt.
8. Vedä käynnistyshihnaa ulos, kunnes moottori käynnistyy.
9. Jos moottori ei käynnisty, toista vaiheet 1-8.
10. Jos kaasuvipu vapautetaan, moottori käy tyhjäkäynnillä.

Kuumakäynnistys

1. Käännä käynnistyskytkin START-asentoon.
2. Käännä rikastimen vipu RUN-asentoon.
3. Lukitse kaasuvipu Kylmäkäynnistys-kohdan ohjeen mukaan.
4. Vedä käynnistyshihnasta korkeintaan kuusi kertaa nopeasti. Moottori käynnistyy. Pidä kaasuvipua painettuna, kunnes moottori käy tasaisesti.
- Jos moottori ei käynnisty:
 - Käännä rikastimen vipu RUN-asentoon.
 - Vedä käynnistyshihnasta viisi kertaa
- Jos moottori ei vielä käynnisty:
 - Odota 5 minuuttia ja kokeile vielä kerran kaasuvipua pohjassa



Katso lisätietoja Häiriöt-luvusta.

Moottorin sammuttaminen

1. Vapauta kaasuvipu ja anna moottorin käydä tyhjäkäynnillä.
2. Käännä käynnistyskytkin STOP-asentoon.



TÄRKEÄÄ!

Moottori pyörii vielä sammuttamisen jälkeen - loukkaantumisvaara!

Käyttö

Moottorin on käytävä leikkuun aikana aina korkeimmalla kierroslukualueella

Turvaohjeet



TÄRKEÄÄ!

Tässä käyttöohjeessa ja laitteessa olevia turvallisuusohjeita ja varoituksia on ehdottomasti noudatettava!

- Käytä asianmukaisia työvaatteita
- Seiso tukevasti laitetta käyttäessäsi
- Pidä laitteesta kiinni molemmilla käsillä työn aikana
- Älä tuo käynnissä olevaa leikkuria lähelle vartaloa tai vaatteita
- Muut eivät saa oleskella työskentelyalueella
- Siimaleikkuriyksikköä ei saa nostaa polvien yläpuolelle laitteen ollessa käynnissä
- Leikkaa aina ylämäkeen eli seiso aina leikkurin alapuolella
- Älä käytä laitetta liukkaassa mäessä tai rinteessä
- Älä käytä laitetta helposti syttyvien nesteiden tai kaasujen läheisyydessä.
Räjähdyksen ja/tai tulipalovaara!
- Jos leikkuri osuu kiveen tai esineeseen:
 - Sammuta moottori.
 - Tarkista, onko laite vaurioitunut.
- Jos et ole aiemmin käyttänyt tällaista laitetta, harjoittele käyttöä ensin käynnistämättä moottoria.

Leikkuuterän käyttö

Takapotkun välttäminen



TÄRKEÄÄ!

Takapotkun aiheuttama loukkaantumisvaara!

Jos metallinen leikkuuterä osuu kiinteään kohteeseen (puuhun, oksiin, kiviin tai vastaaviin), laitteen takapotku voi olla raju tai se saattaa nykäistä yhtäkkiä eteenpäin.

Takapotku tapahtuu yllättäen, jolloin käyttäjä voi menettää laitteen hallinnan. Käyttäjää ja läheisyydessä olevat henkilöt voivat vammautua. Takapotku aiheuttaa erityisen vaaran, jos näkyvyys on huono tai ympärillä on tiivis oksasto.

- Pidä kiinni laitteesta aina molemmilla käsillä.
- Seiso tukevasti laitetta käyttäessäsi. Työasento on tukeva, kun jalat ovat hieman levällään. Ota aina huomioon laitteen takapotkuvaara.

- Älä yliarvioi itseäsi ja pidä hyvä tasapaino leikkuria käyttäessäsi.
- Aloita leikkuu vasta, kun leikkuuterä on saavuttanut täydet kierrokset.

Älä käytä leikkuria ilman suojakilpeä, jotta kiviä ja soraa ei pääse sinkoamaan ilmaan ja aiheuttamaan vammoja. Varmista, että suojakilpi on tiukasti kiinni. Jos pyörivät osat (leikkuuterä) on kiinnitetty huonosti, vaarana ovat vakavat vammat. Ennen laitteen käyttöä varmista, että leikkuuterä on tiukasti kiinni.

Niittäminen

- Kallista laitetta hieman eteenpäin, ja liikuta sitä hallituin ja tasaisin liikkein oikealta vasemmalle. Niitetty ruoho tippuu leikatulle alueelle.
- Jos ruoho on pitkää tai kasvusto tiheää, leikkaa kerroksittain. Lyhennä ensin ylhäältä liikuttamalla laitetta oikealle. Liikuta laitetta sitten vasemmalle, ja leikkaa alaosa.
- Niitä mäessä kaistale kerrallaan. Niitä ensin mäen-suuntainen kaistale, palaa sitten takaisin alkuun ja niitä kaistale sen vierestä.
- Käytä olosuhteisiin sopivaa moottorin kierroslukua ja leikkuusyvyyttä. Jos moottorin kierrosluku on liian pieni, varpuja voi tarttua kiinni leikkuriin.
- Jos leikkuriin tarttuu esim. ruohoa tai oksia tai jos laite alkaa tärähtää oudosti, sammuta moottori heti ja tarkista laite.
- Jos pyörästä jumittaa, kytkentä voi vaurioitua.
- Älä koskaan irrota leikkuuterään tarttuneita oksia tms. terän ollessa käynnissä. Odota, että leikkuuterä pysähtyy.
- Jos leikkuuterä on tylsä, rikki tai vääntynyt, vaihda sen tilalle alkuperäinen varaosa.

Siimaleikkurin käyttö

Leikkaaminen

- Kallista laitetta hieman eteenpäin, ja liikuta sitä hallituin ja tasaisin liikkein vasemmalta oikealle.
- Parhaan leikkuutuloksen saat, kun ruoho on kuivaa.
- Älä liikuta siimaleikkuria seinää tai kivityksiä pitkin, sillä ne kuluttavat siiman nopeasti.
- Jos ruoho on pitkää tai kasvusto tiheää, leikkaa kerroksittain. Näin siimaleikkuri ei tukkeudu.
- Käytä olosuhteisiin sopivaa moottorin kierroslukua ja leikkuusyvyyttä. Jos moottorin kierrosluku on liian pieni, varpuja voi tarttua kiinni leikkuriin.

- Jos leikkuriin tarttuu esim. ruohoa tai oksia tai jos laite alkaa tärähtää oudosti, sammuta moottori heti ja tarkista laite.
- Jos pyörästä jumittaa, kytkentä voi vaurioitua.
- Siimaleikkuri pyörii vielä hetken, kun yksikkö on sammutettu. Odota, että siimaleikkuri pysähtyy ennen kuin käynnistät laitteen uudelleen.
- Vaihda tyhjän siimakelan tilalle alkuperäinen vaihtokela.

Siiman pidentäminen

1. Anna moottorin käydä täysillä kierroksilla ja naputa siimaleikkuria maata vasten.
 - Siima pitenee.



Suojakilven terä (siiman leikkuuterä) katkaisee siiman sopivaan pituuteen.

Oksasahan käyttö

Jos oksasahaa käytetään väärin, sen takapotku voi olla raju. Estä takapotku näin:

- Pidä kiinni oksasahasta aina molemmilla käsillä.
- Aloita sahaus vasta, kun teräketju pyörii.
- Sahaa tukevasti terälevyn alareunalla. Pidä oksasahaa aina mahdollisimman vaakasuorassa.
- Älä sahaa terälevyn kärjellä.
- Terälevyn yläreunalla sahaaminen voi aiheuttaa sahan takapotkun, jos teräketju tarttuu kiinni tai osuu kovaan kohtaan puussa.
- Käytä vain oikein teroitettua ja kiristettyä teräketjua.

Ketjun kireyden tarkistaminen

- Tarkista ketjun kireys tarpeeksi usein, sillä uudet teräketjut venyvät helposti.
- Kun teräketju on kylmä, sen on oltava terälevyn alapuolella, mutta sitä on voitava pyörittää käsin.
- Kun käyttölämpötila saavutetaan, teräketju pitenee ja riippuu.



TÄRKEÄÄ!

Teräketjun ketjuosat eivät saa irrota terälevyn alapuolella olevasta urasta – muutoin teräketju voi ponnahtaa irti. Kiristä teräketju.



Terälevy: Käännä terälevy aina kun vaihdat ketjun, jotta se ei kulu liikaa yhdeltä puolelta.

1. Tarkista teräketju pyörittämällä sitä käsin. Tarkista, että se on oikein hammaspyörillä ja terälevyssä.



Teräketju on sopivan kireällä, kun sitä voidaan nostaa terälevyn keskellä noin 3 - 4 mm ja pyörittää helposti käsin.

2. Kiristä teräketju Teräketjun kiristäminen -luvun ohjeiden mukaan.

Pensasleikkurin käyttö

- Kallista pensasleikkuri sopivaan kulmaan.
- Suurin leikkuuala riippuu pensaasta lajista, iästä, kosteuspitoisuudesta ja kovuudesta. Jos pensaassa on paksuja oksia, lyhennä ne ensin oksasaksilla ja leikkaa pensas vasta sitten.
- Pensasleikkurissa on kaksipuolinen terä, jota voidaan liikuttaa eteen- ja taaksepäin ja puolelta toiselle.
- Leikkaa ensin pensaasta sivut ja sitten yläreuna.
- Leikkaa pensaasta sivut alhaalta ylöspäin.
- Leikkaa pensaaseen suorat kulmat. Näin auringonvalo pääsee myös pensaasta alaosaan, eikä pensas tiputa lehtiään alhaalta.
- Jos haluat tasoittaa pensaasta yläreunan, voit käyttää apuna luotinarua.



TÄRKEÄÄ!

Käytä vain alkuperäisiä leikkureita ja lisävarusteita! Muut kuin alkuperäisosat voivat aiheuttaa vammoja ja laitteen käyttöhäiriöitä!

Huolto ja hoito



VARO!

Pyörivän leikkurin aiheuttama loukkaantumisvaara!

- Säädä liukuhihnoja vain, kun moottori on sammutettu.
- Tarkista toiminto vain, kun terä on maassa.

Suojakilven puhdistus

1. Sammuta laite.
2. Puhdista ruohojäämät varovasti ruuvimeisselillä tai vastaavalla apuvälineellä.



Puhdista suojakilpi säännöllisesti, jotta kaksiosainen varsi ei ylikuumentu.

Moottoriyksikkö

Ilmansuodattimen puhdistus



TÄRKEÄÄ!

Älä käytä laitetta koskaan ilman ilmansuodatinta. Puhdista ilmansuodatin säännöllisesti. Vaihda vaurioitunut suodatin.

1. Irrota tähtiruuvi, nosta kansi ja irrota ilmansuodatin (20).
2. Puhdista ilmansuodatin saippuavedellä. Älä käytä puhdistukseen bensiiniä!
3. Anna ilmansuodattimen kuivua.
4. Asenna ilmansuodatin päinvastaisessa järjestyksessä.

Polttoainesuodattimen vaihtaminen



TÄRKEÄÄ!

Älä käytä laitetta koskaan ilman polttoainesuodatinta. Jos suodatinta ei käytetä, moottori voi vaurioitua pahoin.

1. Irrota polttoainesäiliön korkki kokonaan.
2. Tyhjennä säiliössä oleva polttoaine sopivaan säiliöön.
3. Irrota suodatin säiliöstä metallikoukulla.
4. Irrota suodatin kääntöliikkeellä.
5. Vaihda uusi suodatin.

Kaasuttimen säätö

Kaasuttimen säädöt on tehty valmiiksi tehtaalla.

Sytytystulpan vaihtaminen

Sytytystulpan elektrodiväli (21) = 0,635 mm [0,025"].

1. Kiristä sytytystulppa vääntömomentilla 12 - 15 Nm.
2. Kiinnitä sytytystulpan kärki paikalleen.

Siimaleikkuriyksikkö

Siimakelan vaihtaminen

1. Paina siimakelan suojuksessa olevia lukituksia ja irrota suojus (22).
2. Irrota siimakela suojuksesta.
3. Puhdista lika ja ruohojäämät.
4. Sido uuden siimakelan siiman päät niille tarkoitettuihin aukkoihin siimakelan suojuksessa.
5. Aseta siimakela ja jousi siimakelan suojukseen. Tarkista, että siima ei jää jumiin ja vedä sitä noin 9 cm irti kelasta.

6. Aseta siimakelan suojus siimakelan päälle. Suojuksessa olevien aukkojen on oltava lukitusten yläpuolella. Paina siimakelan suojusta alas niin, että se kiinnittyy.

Siiman leikkuuterän vaihto

1. Irrota ruuvit ja vanha siiman leikkuuterä (23).
2. Ruuvaa uusi siiman leikkuuterä.
3. Älä kiristä ruuveja liikaa.

Siiman leikkuuterän teroitus

1. Irrota siiman leikkuuterä suojakilvestä.
2. Kiinnitä siiman leikkuuterä ruuvipenkkiin, ja teroita se lattaviilalla. Viilaa vain yhteen suuntaan!

Oksasahayksikkö

Teräketjuöljyn lisääminen

Oksasahan öljytankkia ei ole täytetty valmiiksi.



Älä käytä oksasahaa, jos ketjuja ei ole öljytty!

Laitetta ei saa käyttää ilman teräketjuöljyä, muutoin teräketju ja terälevy voivat vaurioitua.

Onnistunut voitelu lisää ketjun käyttöikää ja leikkuutehoa.

Teräketjua öljytään automaattisesti käytön aikana.

Aseta oksasaha suojatulle alustalle.

1. Ruuvaa korkki (17-1) irti.
2. Täytä öljysäiliöön biohajoavaa teräketjuöljyä. Säiliön on helppo täyttää suppilolla. Öljysäiliöön ei saa päästä likaa täytön aikana.
3. Ruuvaa korkki takaisin paikalleen.
4. Älä käytä kierrätysöljyä tai jäteöljyä. Takuu raukeaa, jos voiteluun käytetään muita kuin teräketjuöljyjä

Ketjuvoitelun tarkastus

Tarkista, että automaattinen ketjuvoitelu toimii oikein. Käynnistä oksasaha ja pidä sen kärkeä maassa olevan pahvin tai paperin päällä.



Älä kosketa maata ketjulla! Pidä 20 cm turvaväli.

Jos öljyä valuu enemmän, automaattinen öljyvoitelu toimii oikein.

Jos öljysäiliö on täynnä, mutta öljyä ei valu

- puhdista öljykanava ja kiristysaukko
- säädä ketjuvoitelu Ketjuvoitelun säätö -luvun ohjeiden mukaan

Jos tämä ei auta, ota yhteys asiakaspalveluun.

Ketjuvoitelun säätö

Ketjuvoitelun säädöt on tehty valmiiksi tehtaalla. Öljymäärä vaihtelee puulajin ja työtekniikan mukaan, ja sitä on säädettävä.

1. Säädä ketjuvoitelua säätöruuvilla, joka on laitteen ala-



- Kierrä vastapäivään = paljon öljyä (MAX)
- Kierrä myötäpäivään = vähän öljyä (MIN)



Ketjuvoitelu on säädetty oikein, kun teräketjusta tulee hieman öljyä käytön aikana.

Teräketju ja terälevy

Teräketju ja terälevy ovat kovalla kulutuksella ja niihin kohdistuu kova kuormitus. Vaihda teräketju ja terälevy heti, jos ne eivät toimi moitteettomasti.

Teräketjun teroitus



Teräketjun käyttö on turvallista ja tehokasta vain, kun teräketju on terävä ja puhdas. Vaurioituneet tai väärin teroitettut teräketjut lisäävät takapotkuvaaraa!

Teräketju on teroitettava, jos

- leikkuutähteenä on vain puupölyä, ei lastuja
- oksasahaa on painettava, kun oksaa leikataan.

Kokematon käyttäjä: Vie teräketju ammattilaisen/huollon teroitettavaksi.

Jos teroitat teräketjun itse, noudata seuraavan taulukon arvoja ja käytä toimitussisältöön kuuluvaa pyöröviilaa (muita erikoisosia saa alan liikkeistä).

Teräketjun tyyppi	Oregon 91 P0
Pyöröviila	Ø 5,5 mm (7/32")
Syvyysrajoitus T	0,64 mm (.025")
Teroituskulma α	25°
Lastuamiskulma β	60°
Höylähampaan pituus a	väh. 3 mm



Teroita varovasti, älä liika!

Suosittellemme käyttämään teräketjun teroituslaitetta

Terälevyn puhdistaminen (16)

- Tarkista ja puhdista terälevyn ja ohjausraon öljyntulokot säännöllisesti.
- Viilaa terävä purse lattaviilalla.
- Käännä terälevy aina, kun vaihdat tai teroitat ketjun, jotta se ei kulu vain yhdeltä puolelta.



Vaurioitunut terälevy on vaihdettava heti!

Ketjupyörä

Ketjupyörään kohdistuu kova kuormitus. Tarkista säännöllisesti, että ketjupyörän hampaat eivät ole kuluneet tai vaurioituneet.

Puhdista ketjupyörä ja terälevyn kiinnityskohta harjalla.



Kulunut tai vaurioitunut ketjupyörä lyhentää teräketjun käyttöikää. Tilaa ketjupyörän vaihto heti asiakaspalvelusta.

Pensasleikkuriyksikkö



Aina kun olet käyttänyt pensasleikkuria, tarkista, että se ei ole kulunut. Tarkista etenkin leikkuriosan liukumavara.

Leikkuriosan säätö

Säädä liukumavaraa, jos

- leikattava oksisto tarttuu terien väliin,
- liukumavara on suurempi tavallisessa kulutuksessa pitkän käytön jälkeen.

Leikkuujälki on hyvä, kun pienten terien ja suuren terän välinen liukumavara on säädetty oikein.

1. Avaa leikkuriosan yläreunassa olevat mutterit (11-2).
2. Kiristä alapuolella olevia ruuveja (11-3) hieman (voit ensin avata niitä vähän).
3. Kierrä ruuvit 1/4 tai 1/2 kierrosta vastapäivään.
4. Pidä ruuvia ruuvimeisselillä ja kiristä mutterit. Liukumavara on säädetty oikein, kun ruuvinkannan alapuolella olevaa levy liikkuu juuri ja juuri käsivoimin edestakaisin.
5. Voitele leikkuriosa luontoystävällisellä voiteluöljyllä.



Jos liukumavara on liian pieni, laite kuumuu liikaa ja voi vaurioitua.

Kääntöpään voitelu

Kääntöpää on voideltava 20 käyttötunnin välein. Lisää kolmeen voitelunippaan (18) luontoystävällistä voiteluainetta.

Puhdistus



Puhdista laite huolellisesti jokaisen käyttökerran jälkeen, niin se toimii moitteettomasti.

- Puhdista kaikki liikkuvat osat säännöllisesti.
- Puhdista kotelo pehmeällä harjalla tai kuivalla liinalla.
- Älä puhdista laitetta juoksevalla vedellä tai painepesurilla.
- Älä puhdista muoviosia liuottimilla (benssiini, alkoholi tms.), sillä ne voivat vaurioitua.
- Puhdista kahvoista öljy ja rasva. Älä käytä vettä, liuottimia tai kiillotusaineita.
- Pidä moottorin jäähdytysaukot vapaina (ylikuumenemisvaara).

Varastointi



VARO -

Tulipalo- ja räjähdysvaara!

Älä säilytä laitetta avotulen tai lämmönlähteiden lähellä.



VARO -

Tulipalo- ja räjähdysvaara!

Jos säiliössä on polttoainetta, älä säilytä laitetta rakennuksissa, joissa bensiinihöyry voi päästä kosketuksiin avotulen tai kipinöiden kanssa!

- Tyhjennä polttoainesäiliö ennen pitkäaikaista säilytystä (talvisäilytystä)
 - Tyhjennä polttoainesäiliö vain ulkona
 - Anna moottorin jäähtyä ennen varastointia
1. Tyhjennä polttoainesäiliö.
 2. Käynnistä moottori, ja anna sen käydä tyhjäkäynnillä, kunnes se pysähtyy.
 3. Anna moottorin jäähtyä.
 4. Vedä sytytystulppa irti sytytystulpan avaimella.
 5. Lisää polttotilaan teelusikallinen 2-tahtiöljyä.
 6. Öljy leviää moottorin sisäosiin paremmin, kun vedät käynnistysihnaa monta kertaa hitaasti.
 7. Ruuvaa sytytystulppa paikalleen.
 8. Puhdista ja huolla laite huolellisesti.
 9. Säilytä laitetta viileässä, kuivassa paikassa.

Käyttöönotto säilytyksen jälkeen

1. Irrota sytytystulppa.
2. Vedä käynnistyshihnaa nopeasti. Polttoilaan jäänyt öljy poistuu.
3. Puhdista sytytystulppa, tarkista elektrodiväli. Vaihda tarvittaessa.
4. Valmistele laite käyttöä varten.
5. Täytä säiliö polttoaine-öljyseoksella.

Hävittäminen



Käytöstä poistettuja laitteita ei saa hävittää talousjätteen mukana!

Pakkaus, laite ja lisävarusteet on valmistettu materiaaleista, jotka voidaan kierrättää. Ne on hävitettävä lakien mukaan.

130.com.ua

Häiriöt

Moottoriyksikkö

HÄIRIÖ	MAHDOLLINEN SYY	KOKEILE TÄTÄ
Moottori ei käynnisty	Väärä käynnistystapa	Katso käyttöohje
Moottori käynnistyy, mutta ei pysy käynnissä	Rikastimen vipu on väärässä asennossa	Käännä vipu RUN-asentoon
	Sytytystulppa on likainen, vääränlainen tai säädetty väärin	Puhdista/säädä/vaihda sytytystulppa
	Polttoainesuodatin on likainen	Vaihda uusi suodatin
Moottori käynnistyy, mutta ei käy täydellä teholla.	Rikastimen vipu on väärässä asennossa	Käännä vipu RUN-asentoon
	Ilmansuodatin on likainen	Puhdista tai vaihda suodatin
Moottori käy epätasaisesti	Sytytystulppa on likainen, vääränlainen tai säädetty väärin	Puhdista/säädä/vaihda sytytystulppa
Laite savuaa liikaa	Polttoaineseos on vääränlainen	Käytä oikeanlaista polttoaineseosta (sekoitussuhde 25:1)

Oksasahayksikkö

HÄIRIÖ	MAHDOLLINEN SYY	KOKEILE TÄTÄ
Ei ketjuvoitelua	Öljysäiliö on tyhjä Terälevy on likainen	Tarkista öljysäiliö / täytä teräketjuöljyä Puhdista öljynpoistoaukot / öljykanava / öljyura
Moottori ei toimi	Tarkista öljysäiliö / täytä teräketjuöljyä	Avaa ketjujarrun lukitus

Pensasleikkuriyksikkö

HÄIRIÖ	MAHDOLLINEN SYY	KOKEILE TÄTÄ
Laitteen toiminta katkeilee	Virtakytkin viallinen Sisäinen virhe	Ota yhteyttä AL-KO-huoltoon
Moottori käynnistyy, mutta ei käy täydellä teholla	Sisäinen virhe	Ota yhteyttä AL-KO-huoltoon
Terät kuumenevat	Puuttuva voitelu	Öljyä terät kevyesti
	Terät tylsiä	Ota yhteyttä AL-KO-huoltoon
	Terässä on lovia	Ota yhteyttä AL-KO-huoltoon



Mikäli häiriötä ei ole mainittu tässä taulukossa tai et saa korjattua sitä itse, ota yhteyttä asiakaspalveluumme.

EY-vaatimustenmukaisuusvakuutus

FIN

Vakuutamme, että mainittu tuote vastaa suunnittelultaan ja rakenteeltaan yhdenmukaistettuja EY-direktiivejä, EY-turvallisuus- ja terveystaajimuksia ja tuotekohtaisia vaatimuksia.

Tuote Multitool	Valmistaja AL-KO Geräte GmbH Ichenhauser Str. 14 89359 KOETZ SAKSA	Edustaja Anton Eberle Ichenhauser Str. 14 89359 KOETZ SAKSA
Sarjanumero G2302305		
Tyyppi BC 330 MT	EY-direktiivit 2006/42/EY 2004/108/EY 2000/14/EY 2002/88/EY	Yhdenmukaistetut standardit EN ISO 11806/1 (polttomootorikäyttöiset raivaussahat / siimaleikkurit) EN ISO 10517:2010 (polttomootorikäyttöiset pensasaitaleikkurit) EN ISO 11680-1: 2011 (pystykarsintasahat) EN ISO 14982/2009 (sähkömagneettinen yhteensopivuus)
Äänitehotaso mitattu/taattu BC 330 MT 116/119 dB(A)	Vaatimustenmukaisuuden arviointi 2000 /14/EY liite V	

Ilmoitettu laitos

TÜV Rheinland Product Safety GmbH
Tunnistenumero 0197
Am Grauen Stein
51105 Köln
Saksa
EY-tyyppitodistus:
Tyyppitodistuksen numero 50034826 0001

Kötz, 2013-01-24



Antonio De Filippo, toimitusjohtaja

Takuu

FIN

Jos laitteessa esiintyy lakisääteisenä takuuaikana materiaali- tai valmistusvirheitä, meillä on oikeus valintamme mukaan joko korjata ne tai vaihtaa virheellinen osa uuteen. Takuu on voimassa laitteen ostomaan lakien mukaan.

Takuu on voimassa vain, kun:

- laitetta on käsitelty asianmukaisesti
- käyttöohjetta on noudatettu
- laitteessa on vain alkuperäisiä varaosia

Takuu raukeaa, jos:

- laitetta on yritetty korjata
- laitteeseen on tehty teknisiä muutoksia
- laitetta on käytetty ohjeidenvastaisesti (esim. yritystoiminnassa tai julkisten puistoalueiden hoidossa)

Takuun piiriin eivät kuulu:

- tavallisesta käytöstä johtuvat maalipinnan vauriot
- kuluvat osat, joiden ympärillä ei ole kehystä xxx xxx (x) varaosaluettelossa
- polttomootorit – ks. moottorin valmistajan takuehdot

Ota yhteys laitteen myyjään tai lähimpään valtuutettuun asiakaspalveluun laitteen takuuta koskevissa asioissa. Ota mukaan tämä takuutodistus ja laitteen ostokuitti. Tämä takuutodistus ei vaikuta ostajan kuluttajansuojalain alaisiin oikeuksiin.

Sisukord

Toote kirjeldus	339
Toote ülevaade	342
Tehnilised andmed	342
Ohutusjuhised	343
Monteerimine	346
Kütus ja käitusained	347
Kasutuselevõtt	348
Kasutamine	349
Hooldus	351
Puhastamine	353
Hoiule panemine	353
Taaskasutuselevõtt	354
Kõrvaldamine	354
Abi tõrgete korral	355
EÜ vastavusdeklaratsioon	356
Garantii	356

Selle juhendi kohta

- Lugege need dokumendid enne kasutuselevõttu läbi. See on ohutu töö ja rikkevaba käsitsemise eeldus.
- Järgige kindlasti nendes dokumentides ja seadmel olevaid ohutusjuhiseid ja hoiatusi!
- Need dokumendid on kirjeldatava toote lahutamatu osa ning need tuleb toote edasimüümisel ostjale kaasa anda.

Sümbolite seletus



Tähelepanu!

Ohutusjuhiste täpne järgimine aitab vältida kehavigastusi ja/või materiaalsel kahju!



Erijuhised arusaamise ja käsitsemise parandamiseks.

Toote kirjeldus

Selles dokumendis kirjeldatakse bensiinimootoriga trimmerit.

Täiskomplekti kuuluvad järgmised osad:

- mootor (1) art-nr 112983
- löiketera ja jõhvipoolimoodul (komplekt) (2) art-nr 112986
- kõrglõikurimoodul (3) art-nr 112970
- hekikärimoodul (4) art-nr 112971





Mootoril olevate sümbolite tähendus

	Tähelepanu!
	Lugege kasutusjuhendit
	Kandke kaitseprille, kaitsekiivrit ja kõrvaklappe
	Kandke kaitsekindaid
	Kandke turvajalatsid
	Hoidke kehaosad ja riided löiketööriistast eemal.
	Ohtlikud väljapaiskuvad objektid
	Seadme ja kõrvaliste isikute vahele peab jääma vähemalt 15 m

Lõiketeral / jõhvipoolimoodulil olevate sümbolite tähendus

	Lugege kasutusjuhendit
	Kandke kaitseprille, kaitsekiivrit ja kõrvaklappe
	Kandke kaitsekindaid
	Kandke turvajalatseid
	Hoidke kõrvalised isikud eemal. Ohutu kaugus on vähemalt 15 m
	Edasipaiskuvate osade oht
	Ettevaatust – tagasilöök
	Lõiketera max pöörlemiskiirus 6200 min ⁻¹
	Lõiketera max pöörlemiskiirus 6200 min ⁻¹

Hekikääridel olevate sümbolite tähendus

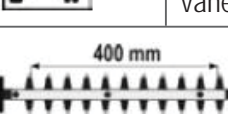
	Lugege kasutusjuhendit
	Kandke kaitseprille, kaitsekiivrit ja kõrvaklappe
	Kandke kaitsekindaid
	Kandke turvajalatseid
	Hoidke kõrvalised isikud lõikemehhanismist eemal. Ohutu kaugus on vähemalt 15 m
	Lõikepikkus 400 mm

Kõrglõikuril olevate sümbolite tähendus

	Lugege kasutusjuhendit
	Kandke kaitseprille, kaitsekiivrit ja kõrvaklappe
	Kandke kaitsekindaid
	Kandke turvajalatseid
	Hoidke kõrvalised isikud lõikemehhanismist eemal. Ohutu kaugus on vähemalt 15 m
	Ärge kasutage kõrglõikurit kaablite, elektri- ja telefonijuhtmete läheduses. Töötamise ajal hoidke kõrglõikurit maapealsetest elektrit juhtivatest juhtmetest vähemalt 10 m kaugusel.
	Juhtsiini pikkus 310 mm
	Max lõikepikkus 260 mm
	Saeketioli
	ketimäärde seadistamine

Ohutus- ja kaitseadised



Tähelepanu – tagasilöögioht!

Ohutus- ja kaitseadiseid ei tohi välja lülitada!



Tähelepanu – tagasilöögioht!

Mootorit ei tohi kasutada ilma katteta (lõiketera, jõhvipool, kõrglõikur ja hekikäär). Kasutage ainult originaalseadmega kaasas olevaid moodultööriistu.

Hädaseiskamine

Hädaolukorras viige süütelüliti asendisse STOP.

Kivilöögi kaitsesilt

Kaitseb kasutajat eemalepaiskuvate esemete eest. Integreeritud jõhviloikur lühendab trimmijõhvi kasutamise ajal lubatavale pikkusele.

Lõhisvõll

Lõhisvõlli abil saab mootorit ja mooduleid hõlpsalt kokku monteerida, pärast niitmist osadeks lahti võtta ja ruumisäästlikult hoiule panna.

Lõhisvõlli abil paigaldatakse mooduleid.

Otstarbekohane kasutamine

Tähelepanu!

Vigastusohu!

- Otstarbekohase kasutamise hulka kuulub ka tootja poolt ettenähtud käitus-, hooldus- ja remondijuhiste ning juhendis sisalduvate ohutusjuhiste järgimine.
- Igasugune muu kasutusviis ei ole otstarbekohane. Nende tagajärjel tekkivate ükskõik milliste kahjude eest tootja ei vastuta. Kogu risk jääb kasutaja kanda.
- Omavolilised muudatused seadmel välistavad tootja vastutuse tekkivate kahjude eest.
- Seadet tohivad tööriistadega varustada, kasutada ja hooldada üksnes isikud, kes on seadmega tuttavad ja kes on läbinud ohutusosalase instruktaazi. Remonditööd tohivad teha üksnes meie esindused või meie poolt volitatud klienditeenindused.

Lõiketera/jõhvipoolimooduli kohta kehtib alljärgnev.

- Lõiketera tohib kasutada üksnes muru niitmiseks ning võsa ja alusmetsa lõikamiseks isiklikul otstarbel.
- Jõhvipoolimoodul sobib rohu ja muu sarnase taimestiku, samuti muruservade lõikamiseks kodu- ja hobiaedades kohtades, kuhu muruniidukiga ei pääse.
- Seadet ei tohi kasutada avalikes kohtades, parkides, spordiväljakutel ega tänavatel, samuti mitte põllumajanduslikul ja metsanduslikul eesmärgil.
- Seadet ei tohi kasutada järgmiste objektide lõikamiseks ega peenestamiseks:
 - hekid, puhmad ja põõsad;
 - lilled;
 - kompost.

Kõrglõikuri kohta kehtib alljärgnev.

- Kõrglõikurit tohib kasutada üksnes püstiste puude oks- te eemaldamiseks.
- Kõrglõikurit ei tohi kasutada puude, noorte puude ega võsa langetamiseks.
- Kõrglõikurit ei tohi kasutada ehitusmaterjalide ega plasti saagimiseks.

- Kõrglõikur sobib üksnes eraotstarbel kasutamiseks kodumajapidamises ja hobiaias.
- Kõrglõikur ei sobi metsatöödeks (okste eemaldamine metsas).

Hekikäride kohta kehtib alljärgnev.

- Hekikäre tohib kasutada üksnes okste ja uute kasvude lõikamiseks kodu- ja hobiaedade hekkidelt ja põõsastelt.
- Eraotstarbel kodu- ja hobiaias kasutatavaid hekikäare ei kasutata avalikes kohtades, parkides, spordiväljakutel ega põllumajanduses ja metsanduses.
- Seadet ei tohi kasutada muru ja muruservade lõikamiseks ega komposteerimise eesmärgil peenestamiseks.

Jääkriskid

Ka otstarbekohasel kasutamisel võib hoolimata kõigi ohutusnõuete järgimisel tekkida otstarbekohasest konstruktsioonist tingitud jääkriske.

Jääkriske saab vähendada, järgides jaotisi „Ohutusjuhised“ ja „Otstarbekohane kasutamine“, samuti kasutusjuhendit tervikuna.

Arvestamine ja ettevaatlikkus vähendavad vigastuste ja kahjustuste ohtu.

- Seade tekitab kasutamise ajal elektromagnetilise välja. See võib teatud tingimustes kahjustada aktiivseid või passiivseid meditsiinilisi implantaate. Raskete vigastuste ohu vähendamiseks soovime isikutel, kellel on meditsiinilised implantaadid, konsulteerida enne seadme kasutamist arsti ja implantaadi tootjaga.
- Käe vibreerimisest tulenevad tervisekahjustused teki- vad siis, kui seadet kasutatakse pikema aja jooksul või seda ei juhita ja hooldata nõuetekohaselt.
- Pideval kõrvaklappideta töötamisel võivad tekkida kuulmiskahjustused.
- Põletusohu kuumade osade puudutamisel.
- Vingumürgistuse oht seadme kasutamisel suletud või halva õhutusega ruumides.
- Tuleoht.

Lõiketera/jõhvipoolimooduli kohta kehtib alljärgnev.

- Sõrmede ja käte vigastamise oht töötava lõikemehhanismi puudutamisel.
- Jalgade vigastamise oht lõikemehhanismi puudutamisel katmata osas.
- Kivide ja mulla laialipaiskumine

Kõrglõikuri kohta kehtib alljärgnev.

- Tagasilöögioht juhtplaadi otsa puutumisel vastu kõva objekti.
- Sõrmede ja käte vigastamise oht tööriista tõttu (saekett).
- Vigastusohu eemalepaiskuvate materjalitükkide tõttu.

Hekikäärde kohta kehtib alljärgnev.

- Vigastusohut eemalepaiskuvate tükkide tõttu.
 - Tera purunemine ja tükkide eemalepaiskumine.
- Lisaks võib hoolimata ettevaatusabinõudest esineda mitteilmseid jääkriske.

Toote ülevaade

Toote ülevaade (1) annab seadmest ülevaate. Kujutatud on jõhvipoolimooduliga mudelit.

Osade ülevaade (1)

1	Bensiinimootor
2	Aas kanderihmale
3	Gaasihoova piiraja
4	Gaasihoob
5	Süütelüliti START/STOP
6	Käepide
7	Lõhisvõlli kinnitus
8	Lõhisvõll
9	Kaitsekate
10	Jõhvilõikur
11	Jõhvipoolikate koos jõhvipooliga

Jooniste osas olevatele joonistele antakse viited kujul (joonis nr).

Viited kujul (joonis nr - töösamm nr) osutavad joonistel kujutatavatele töösammudele.

Tehnilised andmed

BC 330 MT (täielik komplekt)

Art-nr	112942
Mootori tüüp	2-taktiline, õhkjahutusega
Silindrimaht	32,6 cm ³
Võimsus	1,1 kW
Kuivkaal (EN ISO 11806)	6,7 kg
Töökaal ilma bensiinita	7,5 kg
Kütuse kogus	1,1 l
Süüde	elektrooniline
Süüteküünal	L8RTC
Ajam	tsentrifugaalsidur
Pidu	Bike-pide
Müravõimsuse tase (ISO 22868)	113 dB ±LpA 3 bdB
Mürarõhutase (ISO 22868)	102 dB
Vibratsioon (ISO 22867)	≤ 15 m/s ² ebatäpsus K 2,25 m/s ²
Jõhvi läbimõõt	2,5 mm
Jõhvi lõikelaius	41 cm
Lõiketera lõikelaius	24 cm
Hekikäärde lõikepikkus	39 cm
Kettsae juhtplaadi pikkus	25 cm
Mootori max pöörlemiskiirus	9500 p/min
Mootori max pöörlemiskiirus tühikäigul	2800 ± 150 p/min
Tööriista pöörlemiskiirus (lõiketera)	7500 p/min
Tarvikud:	
Lõiketera	art-nr 112405
Jõhvipool	art-nr 112406
Kett	art-nr 112972

BC 330 MT (mootor)

Art-nr	112943
Mootori tüüp	2-taktiline, õhkjahutusega
Silindrimaht	32,6 cm ³
Võimsus	0,9 kW
Kuivkaal (EN ISO 11806)	5,2 kg
Töökaal ilma bensiiniga	6,2 kg
Kütuse kogus	1,1 l
Süüde	elektrooniline
Süüteküünl	L8RTC
Ajam	tsentrifugaalsidur
Müravõimsuse tase (ISO 22868)	113 dB ±LpA 3 dB
Mürarõhutase (ISO 22868)	102 dB
Mootori max pöörlemiskiirus	9500 p/min
Mootori max pöörlemiskiirus tühikäigul	2800 ± 150 p/min
Tööriista pöörlemiskiirus (löiketera)	7500 p/min

Ohutusjuhised



Tähelepanu

Järgige allolevaid juhiseid, et kaitsta iseennast ja teisi võimalike vigastuste eest.

Lugege ja järgige seetõttu enne selle toote kasutamist allolevaid märkuseid ning oma kutseliidu või oma riigis kehtivaid ohutuseeskirju, et kaitsta iseennast ja teisi võimalike vigastuste eest.

- Edastage ohutusjuhised kõigile isikutele, kes masinaga töötavad.
- Hoidke ohutusjuhiseid hoolikalt.
- Kaitseülilit tohib remontida tootja või tema poolt volitatud ettevõtte.
- Tutvuge enne seadme kasutamist selle originaalkasutusjuhendile.
- Ärge kasutage seadet mitteettenähtud otstarbel (vt otstarbekohast kasutamist).

- Olge tähelepanelik. Jälgige, mida te teete. Rakendage töötamisel kainet mõistust. Ärge kasutage seadet, kui olete väsinud või uimastite, alkoholi või ravimite mõju all. Üks hetk tähelepanematust seadme kasutamisel võib põhjustada raskeid vigastusi.
- Lapsed ja alla 18-aastased noorukid ning isikud, kes ei ole juhendiga tutvunud, ei tohi seadet kasutada.
- Hoidke lapsed, kõrvalised isikud ja loomad oma tööpiirkonnast eemal (vähemalt 15 m kaugusel).
- Ärge lubage teistel isikutel, eriti lastel tööriista ega mootorit puudutada.
- Vältige seadme kasutamist, kui läheduses viibib teisi isikuid, eriti lapsi.

Isiklik kaitsevarustus

Ärge kunagi töötage ilma sobivate kaitsevahenditeta:

- ärge kandke avaraid rõivaid ega ehteid, mis võivad seadme liikuvate osade vahele kinni jääda;
- pikkade juuste korral juuksevõrk;
- heakskiidetud kaitsekiiver olukordades, kus võib tekkida peavigastusi;
- näokaitse;
- kõrvaklapid;
- signaalvärvides kaitsejakk;
- löikekaitsega püksid ja kindad;
- löikekaitse ja ninakaitsmega libisemiskindlad saapad (turvajalatsid);
- tulekustuti ja labidas (töö käigus võib tekkida sädemeid);
- esmaabivahendid;
- vajadusel mobiiltelefon.

Ohutusjuhised – enne tööd

Viige enne seadme kasutuselevõtmist ning töö ajal regulaarselt läbi järgmisi kontrollimisi. Järgige originaalkasutusjuhendi vastavaid jaotisi:

- Kas seade on terviklik ja nõuetekohaselt monteeritud?
- Kas seade on heas ja ohutus seisukorras?
- Kas käepidemed on puhtad ja kuivad?
- Veenduge enne töö alustamist, et:
 - tööpiirkonnas ei viibi kõrvalisi isikuid, lapsi ega loomi;
 - teil on takistustevaba võimalus taganemiseks;
 - jalgade piirkonnas pole vööriistu, võsa ega oksid;
 - te saate stabiilses asendis seista.

- Ega töökohas pole komistusohu? Hoidke tööpiirkond korras! Korras võib põhjustada õnnetusi - komistus-ohi!
- Arvestage keskkonnamõjudega:
 - ärge töötage ebapiisavates valgustingimustes (nt udu, vihma, lume või hämarusega). Vastasel juhul ei pruugi te enam üksikasju näha – tekib õnnetusohi!
 - Äge kasutage seadet süttivate vedelike ega gaaside läheduses – tuleohi!
 - Teiste isikute või nende omandiga juhtuvate õnnetuste või neile tekkivate ohtude eest vastutab kasutaja.

Ohutusjuhised – kasutamine

- Ärge kunagi töötage ühe käega. Hoidke seadet alati kahe käega kinni
- Ärge kunagi töötage
 - väljasirutatud kätega;
 - raskesti ligipääsetavas kohas;
 - õlgadest kõrgemal, seistes redelil, tööplatvormil või puu otsas.
- Seiske töö ajal libisemiskindlal ja tasasel aluspinnal. Vältige ebanormaalset kehahoiakut. Jälgige, et teie asend oleks stabiilne ning et oleksite alati tasakaalus.
- Tööpauside ajaks lülitage seade välja ja asetage sellisesse kohta, kus see kedagi ei kahjustaks. Kindlustage seade volitamata juurdepääsu eest.

Ohutusjuhised – töö ajal

- Ärge töötage kunagi üksinda. Olge teiste isikutega pidevalt hääl- või silmkontaktis, et saaksite hädaolukorras kohe abi osutada.
- Seisake mootor ähvardava ohu korral või hädaolukorras kohe.
- Ärge laske seadmel järelevalveta töötada.
- Seade tekitab kahjulikke aineid! Ärge laske seadmel kunagi töötada kinnistes või halva ventilatsiooniga ruumides. Süvendites, kraavides või kitsastes oludes töötamisel tagage alati piisav õhuvahetus. Vastasel korral tekib vingumürgituse või lämbumisoht!
- Füüsiliste vaevuste (nt peavalu, peapööritus, halb enesetunne jne) tekkimisel katkestage kohe töö – vastasel korral tekib õnnetusohi!
- Ärge koormake masinat üle! Ettenähtud võimsusvahemikus töötamine on parem ja ohutum.
- Tehke töö ajal pause, et mootor saaks maha jahtuda.
- Ärge asetage kuuma seadet kuiva muru sisse ega süttivatele esemetele.
- Ärge kunagi puudutage summutit ega mootorit seadme töö ajal või kohe pärast seadme seiskamist. Põletusohi!

Vibratsioon

Kui vereringehäiretega isikud viibivad liiga tihti vibratsiooni käes, võivad tekkida närvisüsteemi või veresoonekahjustused.

Vibratsiooni saab vähendada järgmiselt:

- kandes tugevaid, sooje töökindaid;
- lühendades tööaega (tehke mitu pikemat pausi).

Kui teie sõrmed tursuvad, teie enesetunne halveneb või sõrmed muutuvad tundetuks, pöörduge arsti poole.

Üldised ohutusjuhised

- Hooldage seadet hoolikalt:
 - järgige hoolduseeskirju ning tööriista vahetamise juhiseid.
 - Hoidke käepidemed kuivana ning vaigu-, õli- ja rasvavabana.
- Monteerige üksnes seadmele ettenähtud löiketööriistu. Teiste tööriistade ja muude tarvikute kasutamine võib tuua kaasa vigastusohu.
- Kontrollige masinat võimalike kahjustuste osas:
 - enne seadme edasist kasutamist tuleb hoolikalt kontrollida kaitseseadiste laitmatut ja nõuetekohast talitlust. Kasutage seadet üksnes koos täielikult ja õigesti paigaldatud kaitseseadistega ning ärge muutke seadmel midagi, mis võib ohutust vähendada.
 - Kontrollige, kas liikuvad osad töötavad laitmatult ega jää kinni ning et osad ei oleks kahjustunud. Laitmatu töö tagamiseks tuleb kõik osad õigesti monteerida ning peavad vastama kõigile tingimustele.
 - Kahjustunud kaitseseadised ja osad tuleb tunnustatud töökojas asjakohaselt remontida või vahetada lasta, välja arvatud juhul, kui kasutusjuhendis on öeldud teisiti.
 - Kahjustunud või loetamatud ohutuskleebised tuleb välja vahetada.
- Ärge jätke tööriistu seadmesse! Kontrollige enne sisselülitamist alati, kas kõik tööriistad on eemaldatud.
- Hoidke mittekasutatavat seadet kuivas, lukustatud ja lastele kättesaamatus kohas.
- Ärge tehke seadmel muid remonditöid peale nende, mida on kirjeldatud jaotises „Hooldus“, vaid pöörduge otse tootja või selle volitatud klienditeeninduse poole.
- Seadet tohib remontida tootja või tema poolt volitatud klienditeenindus.
- Kasutage üksnes originaalvaruosi, tarvikuid ja eritarvikuid. Muude varuosade ja tarvikute kasutamisel võivad kaasneda õnnetused. Nende tagajärjel tekkivate kahjustuste eest tootja ei vastuta.

Lõiketera/jõhvipoolimooduli ohutusjuhised

- Eemaldage enne lõikamist kõik võõrkehad (nt kivid, oksad, traat jne). Olge töö ajal tähelepanelik muude võõrkehade suhtes.
- Jälgige enne seadme sisselülitamist, et lõiketera ei puudutaks maapinda.
- Jälgige enne seadme sisselülitamist, et teie jalad ja käed oleksid lõiketööriistadest ohutus kauguses.
- Alustage lõikamist alles siis, kui lõiketööriist saavutab täieliku pöörlemiskiiruse.
- Ärge kunagi puudutage töötava lõiketööriistaga kõvu esemeid (kivi, puutüvi).
- Lõiketööriistal on järeeljooksuaeg! Ärge pidurdage lõiketööriista käega.
- Lülitage seade välja ja tõmmake süüteküünal välja järgmistel juhtudel:
 - seade on puutunud vastu kivi, naelu või muid võõrkehi;
 - remonditööde ajaks;
 - hooldus- ja puhastustööde ajaks;
 - tõrgete kõrvaldamise ajaks;
 - transpordi ja ladustamise ajaks;
 - lõiketööriista vahetamise ajaks;
 - masina juurest lahkumisel (ka lühikeseks ajaks).

Kõrglõikuri ohutusjuhised

- Kõrglõikuriga töötamiseks on vajalik asjakohase väljaõppe olemasolu ning oksalõikuri ja isikliku kaitsevarustuse kasutamisega kursis olemine.
- Kasutage üksnes sobivaid juhtsiini ja saeketi kombinatsioone, nagu on kirjeldatud jaotises „Tehnilised andmed“. Vale kombinatsioon suurendab tagasilöögiohtu!
- Kas õlimahuti (keti määrimine) on täidetud? Kontrollige regulaarselt õlitaset. Lisage saeketiõli kohe, et saekett ei peaks kuivalt töötama.
- Kas saekett on õigesti kinnitatud? Järgige jaotises „Saeketi pingutamine“ olevaid punkte.
- Kas saekett on õigesti teritatud? Kasutage üksnes teritatud saekette, sest nüri saekett ei suurenda mitte ainult tagasilöögiohtu, vaid koormab ka mootorit.
- Ärge kasutage möranenud ega deformeerunud saekette.
- Kõrglõikuri sisselülitamisel tuleb seda kindlalt toetada ja kinni hoida. Kett ja juhtsiin peavad asetsema vabalt.
- Alustage lõikamist alles siis, kui saekett saavutab täieliku pöörlemiskiiruse.
- Ärge püüdke jätkata juba tehtud lõiget.
- Ärge kasutage kõrglõikurit puidu tõstmiseks või liigutamiseks.
- Saagige lõhenenud puitu ettevaatlikult. Kaasa liikuvad puidutükid võivad tekitada vigastusohu.
- Kasutage kõrglõikurit vaid siis, kui teie asend on stabiilne.

- Vahetage regulaarselt tööasendit, et vältida kogu aeg samas asendis olemist.
- Jälgige, et puidus ei oleks võõrkehi (naelad jne).
- Olge saelõike lõpus ettevaatlik. Raskusjõud muutub kohe, kui kõrglõikur liigub puidu seest välja. Tekib jalgade vigastamise oht.
- Eemaldage kõrglõikur lõikekohast vaid siis, kui lõikur töötab.
- Kui saekett jääb puitu kinni, tuleb seade kohe välja lülitada. Juhtsiini vabastamiseks kasutage kiilu.
- Ärge kunagi puudutage töötava saeketiga traataeda või pinnast.
- Tööpauside ajaks tuleb kõrglõikur selliselt kindlustada (paigaldada ketikaitse) ja kõrvale panna, et see kedagi ei ohusta. Kindlustage kõrglõikur volitamata juurdepääsu eest.
- Lülitage seade välja ja tõmmake süüteküünal välja järgmistel juhtudel:
 - kõrglõikur on puutunud vastu pinnast, kivi, naelu või muid võõrkehi; kontrollige kohe ketti ja juhtsiini;
 - remonditööde ajaks;
 - hooldus- ja puhastustööde ajaks;
 - tõrgete kõrvaldamise ajaks;
 - transportimisel;
 - keti pingutamisel;
 - keti vahetamise ajaks;
 - masina juurest lahkumisel (ka lühikeseks ajaks).

Hekikäride ohutusjuhised

- Eemaldage hekist kindlasti võõrkehad (nt traat), sest need võivad hekikäride lõikemehhanismi kahjustada.
- Olge maapealsete elektrijuhtmetega ettevaatlik.
- Hoidke käed ja jalad liikumise ajal lõikesuunast eemal.
- Ärge kasutage hekikäare puutükide tõstmiseks ega eemalelükkamiseks.
- Pärast gaasihoova lahtilaskmist liigub lõikemehhanism veel veidi aega (järeeljooksuefekt).
- Alustage lõikamist töötava lõikemehhanismiga.
- Ärge kasutage nüri, murdunud või kahjustunud lõikemehhanismi.
- Ärge kunagi puudutage töötava lõikemehhanismiga traataeda või pinnast.
- Järgmistel juhtudel lülitage mootor välja ja laske masinal seisma jääda:
 - lõikemehhanism puutub vastu võõrkeha;
 - töömüra tugevneb;
 - masin vibreerib ebatavaliselt tugevalt. Võtke süüteküünlapistik süüteküünalt ära ja võtke järgmised abinõud:
 - kontrollige masinat kahjustuste suhtes;
 - kontrollige, ega masinal pole lahtiseid osi ja kinnitage kõik lahtised osad;

- laske kahjustunud osad samaväärsete osade vastu vahetada või remontida.

- Lülitage mootor välja ja tõmmake süüteküünal välja järgmistel juhtudel:
 - kinnijäänud löikematerjali eemaldamiseks;
 - tõrgete kõrvaldamiseks;
 - tööpauside ajaks;
 - enne hekikäärde juurest lahkumist.

Monteerimine



Tähelepanu

Seadet tohib käitada alles pärast täielikku monteerimist.

Mootor

Käepideme monteerimine

1. Asetage käepideme alumine osa mootori (5) völliitoru kummimansetile.
2. Asetage käepide käepideme alumisele osale ja kinnitage mõlemad osad kruvide, seibide ja vedrurõngastega.

Lõiketera

Kaitseplaadi monteerimine

1. Asetage kaitseplaadi (6-3) alla metalllehed (6-2).
2. Kinnitage 4 kruvi (6-1) abil lõhisvõllile.



Kaitseplaadis olev tera (jõhvilõikur) lõikab trimmi-jõhvi automaatselt optimalsesse pikkusesse.

Lõiketera monteerimine

1. Demonteerige kaitseplaadil olev väike lõikekaitse.
2. Tõmmake splint (8-8) välja ja eemaldage äärik (8-5).
3. Asetage lõiketera (8-4) tõukurkettale (8-2), nii et lõiketera ava on täpselt tõukurseibi juhtringil.
4. Asetage äärik (5) selliselt lõiketerale, et lapik pool on lõiketera pool.
5. Keerake kinnitusmutter (7) ajamivõlli juhtornile (1). Selleks asetage kuuskantvõti (3) selleks ettenähtud avasse ja keerake vasakule poole keerates kinni.
6. Kindlustage mutter splindi abil.
7. Monteerige väiksem lõikekaitse uuesti kaitseplaadile.

Jõhvipoolimoodul

Jõhvipooli monteerimine (7)

1. Eemaldage splint ja äärik.
2. Asetage kuuskantvõti tõukurseibi avasse ja keerake jõhvipool vaskaule keerates ajamivõlli juhtornile.
3. Jõhvipooli kinnikeeramiseks kinnitage tõukurseibi kuuskantvõtme abil.

Mootor

Õlarihma reguleerimine



Tähelepanu

Töö ajal tuleb alati kasutada õlarihma. Õlarihm tuleb kinnitada alles pärast mootori tühikäigul käivitamist.

1. Asetage õlarihm esmalt üle vasaku öla.
2. Kinnitage konks aasale (1-2).
3. Kontrollige õlarihma pikkust, tehes mõned liigutused ilma mootorit käivitamata.
 - Jõhvimoodul ja lõiketera peavad olema maapinnaga paralleelsed

Täiskomplekt

Lõhisvõlli monteerimine

1. Keerake kinnitusmutter (9-1) lahti ja tõmmake splinti veidi välja (9-2).
2. Asetage alumine lõhisvõll koos kaitsekattega ülemisse lõhisvõlli, viies mitmikilvõlli sisse splindi poolelt. (9-3).
3. Laske splint uuesti (10-1) lahti ja fikseerige alumine lõhisvõll kinnitusmutriga (10-2).

Lõhisvõlli demonteerimine

1. Keerake kinnitusmutter (9-1) lahti ja tõmmake splinti veidi välja (9-2).
2. Tõmmake alumine lõhisvõll koos kaitsekattega ülemisest lõhisvõllist välja (10-3).

Multitool BC 3030 MT on ruumisäästlikult hoiule pandav.

Lõhisvõlli pikenduse monteerimine kõrglõikurile ja hekikärimoodulile

1. Asetage lõhisvõllipikenduse mitmikilvõll kõrglõikurisse või hekikärimoodulisse (3-1, 4-1).
2. Asetage kruvi (3-2, 4-2) avasse ja keerake kinni.
3. Keerake kinnituskruvi (3-3, 4-3) kinni.

Kõrglõikurimoodul

Juhtsiini ja saeketi monteerimine



Tähelepanu

Enne kõiki juhtsiinil ja saeketil tehtavaid töid tuleb mootor välja lülitada ning kaitsekindaid kanda.

1. Keerake kinnitusmutter lahti (13-1) ja võtke kate (13-2) ära.
2. Keerake ketipingutuskrugi (13-3) vastupäeva, kuni ketipingutustapp (13-4) on keerme tagumises otsas.
3. Asetage saekett juhtsiini ümbritsevasse juhtpiluusse (14).
Jälgige, et ketilülid (16) liiguksid õiges suunas.
4. Asetage juhtsiin peale. Ketipingutustapp (15-1) peab ulatuma juhtsiini vastavasse ketipingutusavasse.
5. Jälgige paigaldamisel, et ketilülid oleksid õigesti juhtpilu ja ketirattal.
6. Asetage kate (13-2) tagasi ja keerake kinnitusmutter (13-1) käega kinni.
7. Pingutage saeketti nii, nagu on kirjeldatud jaotises t „Saeketi pingutamine“

Saeketi pingutamine

1. Keerake kinnitusmutter (13-1) max 1 pöörde võrra lahti.
2. Tõstke juhtsiini tipp veidi üles ja keerake ketipingutuskrugi (13-3) päripäeva, kuni saavutate õige pinguse.
3. Saeketi pingus on õige, kui ketti saab juhtsiini keskkohas u 3–4 mm võrra tõsta (16).
4. Kui saeketi pingus on liiga suur, keerake ketipingutuskrugi vastupäeva.
5. Kontrollige, kas ketilülid asetsevad juhtsiini juhtpilu õigesti.
6. Keerake kinnitusmutrid uuesti kinni.

Hekikärimoodul

hekikärimooduli kallet saab vastavalt vajadusele reguleerida.

1. Keerake reguleerimishoob lahti (11-1).
2. Kallutage seade soovitud asendisse.
3. Keerake reguleerimishoob kinni.
4. Enne töö alustamist tuleb kaitsekiinid (12) ära võtta.

Kütus ja käitusained

Ohutusjuhised



HOIATUS – tuleoht!

Bensiin on äärmiselt tuleohtlik!



ETTEVAATUST – mürgistusoh!

Ärge laske mootoril kunagi töötada kinnises ruumis!

- Kontrollige, ega mootorist, kütusepaagist ega kütusejuhtmetest ei voola kütust välja.
- Segage ja hoidke bensiini ainult selleks ettenähtud anumates.
- Tankige ainult värskes õhus.
- Ärge suitsetage tankimise ajal.
- Ärge avage kütusepaagi paaki töötava või kuumu mootori korral.
- Kahjustunud paadi ja paagikorgi saab välja vahetada.
- Sulgege paagi kate alati tugevalt.
- Kui bensiini on välja voolanud:
 - ärge käivitage mootorit;
 - vältige süütekaseid;
 - puhastage seade;
 - laske ülejäänud kütusel aurustuda.

Kütusesegu valmistamine



Kasutage kütust ainult suhtes 25 : 1. Soovitatav on kasutada madala bioetanoolisisaldusega (< 5%) kütuseid.

1. Valage bensiin ja kvaliteetne 2-taktiõli vastavalt tabelile sobivasse anumasse.
2. Segage mõlemat osa põhjalikult.

Kütuse seguvahekorrad

Segamine	Bensiin	Segaõli
25 osa bensiini	1 l	40 ml
1 osa	3 l	120 ml
2-takti-segaõli	5 l	200 ml

Kasutuselevõtt



TÄHELEPANU!

Enne kasutuselevõttu tuleb alati teha visuaalne kontroll. Lõiketööriist hõlmab lõiketera, jõhvipooli, saeketti ning hekikäärde tera.

- Lahtise, kahjustunud ja kulunud lõiketööriista ja/või kinnitusosadega seadet ei tohi kasutada!
- Asetage kanderihm ümber vasaku õla ja kinnitage rihtmootoril olevasse rihma-aasa (1-2).
- Võtke sisse stabiilne asend.
- Lõiketera tohib alati käitada ainult koos kaitsekattega.
- Järgige riigis kehtivaid tööajanõudeid.
- Järgige alati mootori tootja kasutusjuhendit.
- Kontrollige enne kasutamist, ega lõiketööriistal pole kahjustusi või mõrasid, vajadusel asendage kahjustunud või kulunud osad originaalvaruosadega.

Mootori käivitamine



ETTEVAATUST – mürgistusohu!

Ärge laske mootoril kunagi töötada kinnises ruumis!



Mootori ülekoormuse vältimiseks lühendage trimmijõhv enne käivitamist 13 cm pikkuseks.

Käivitusklapi astmed (õhuklapi reguleerimine):



Külmkäivitus



TÄHELEPANU – tagasilöögioht!

Tõmmake käivitustrossi alati otse välja. Ärge laske trossil järsult tagasi kerida.

1. Viige START/STOP-lüliti (19-4) asendisse START.
2. Vajutage gaasihoovapiiraja (19-5) sisse ja aktiveerige samal ajal gaasihoob (19-6).
3. Seadke õhuklapihoob (19-1) asendisse CHOKE.
4. Vajutage kütusepumpa (19-3) mitu korda (10 x) jõuliselt, kuni sisseimupumbas on näha bensiini/vahtu.
5. Tõmmake käivitustrossi (19-2) aeglaselt, kuni tunnete takistust, ning seejärel kiiresti ja jõuliselt edasi välja. Tõmmake käivitustross täielikult välja ja viige starteripide aeglaselt tagasi, et käivitustross keriks õigesti oma kohale.
6. Korrake sama, kuni mootoris tekib kuuldavalt ja lühiajaliselt põlemine.
7. Seadke õhuklapi hoob asendisse RUN niipea, kui mootoris on tekkinud põlemine.
8. Tõmmake käivitustrossi välja, kuni mootor käivitub.
9. Kui mootor ei käivitu, korrake samme 1-8.
10. Gaasihoova lahtilaskmisel töötab mootor tühikäigul.

Soojalt käivitamine

1. Seadke sütelüliti asendisse START.
 2. Seadke õhuklapihoob asendisse RUN.
 3. Gaasihoob riivistub asendis „Kaltstart“.
 4. Tõmmake käivitustrossi kuni 6x kiiresti – mootor käivitub. Hoidke gaasihooba täielikult all, kuni mootor hakkab rahulikult tööle.
- Mootor ei käivitu:
 - Seadke õhuklapihoob asendisse RUN.
 - Tõmmake käivitustrossi 5x.
 - Kui mootor ikka ei käivitu:
 - Oodake 5 minutit ja proovige seejärel veel kord allavajutatud gaasihoovaga.



Järgige jaotist „Abi tõrgete korral“.

Mootori väljalülitamine

1. Laske gaasihoob lahti ja laske mootoril töötada tühi käigul.
2. Viige süütelüliti asendisse STOP.



TÄHELEPANU!

Mootor pöörleb pärast väljalülitamist veidi aega edasi – vigastusoht!

Kasutamine

Laske mootoril trimmimise aja lõikamise ajal alati töötada ülemises pöörlemiskiiruse vahemikus.

Ohutusjuhised



TÄHELEPANU!

Järgige selles dokumentatsioonis ja seadmel olevaid ohutusjuhiseid ja hoiatusi!

- Kandke sobivat tööriietust.
- Jälgige, et oleksite töö ajal stabiilses asendis.
- Kasutage seadet alati mõlema käega.
- Hoidke kehaosad ja riided lõiketööriistast eemal.
- Hoidke kõrvalised isikud ohupiirkonnast eemal.
- Ärge hoidke jõhvipoolimoodulit seadme kasutamise ajal kunagi üle põlvekõrguse.
- Kallakul töötades seiske alati lõiketööriistast allpool.
- Ärge kunagi töötage siledal, libedal künkal või kallakul.
- Ärge kasutage seadet kunagi kergesti süttivate vedelike või gaaside läheduses. Plahvatus- ja/või tuleoht!
- Pärast kokkupuudet võõrkehaga:
 - Lülitage mootor välja.
 - Kontrollige, ega seadmel pole kahjustusi.
- Isikud, kes ei ole veel trimmeriga töötanud, peavad trimmeri kasutamist harjutama väljalülitatud mootoriga.

Lõiketeraga töötamine

Tagasilöögi vältimine



TÄHELEPANU!

Kontrollimatu tagasilöök võib põhjustada vigastusohtu!

Metallist lõiketeraga töötamisel võib tugevate esemete (puud, oksad, kivid vms) puudutamisel tekkida kogu seadme tagasilöök või löögilaadne tõmme ettepoole.

Tagasilöök tekib järsku ilma hoiatuseta ning võib põhjustada kontrolli kaotamise seadme üle, samuti ohustada kasutajat ja tema läheduses viibivaid isikuid. Eriti ohtlik olukord tekib raskesti nähtavates kohtades ja tiheda kasvuga kohas.

- Hoidke seadet töö ajal alati mõlema käega kinni
- Jälgige, et teie asend oleks stabiilne. Hoidke jalgu mugavalt lahti ning arvestage alati võimaliku tagasilöögiga.
- Ärge hinnake oma võimeid üle ning säilitage töö ajal alati tasakaal.
- Enne töö alustamist peab lõiketera saavutama täieliku pöörlemiskiiruse.

Vaba käega lõikamisel võivad kivid ja praht üles paiskuda ning raskeid vigastusi tekitada. Jälgige, et kaitsekatted oleksid kindlalt paigaldatud. Pöörlevate osade (lõiketera) valesti paigaldamine võib põhjustada raskeid õnnetusi. Kontrollige enne töö alustamist, kas lõiketera on kindlalt paigal.

Niitmine

- Kallutage seadet veidi ette ja liigutage mõõdukal ja ühtlasel kiirusel paremalt vasakule. Nii langeb lõigatud materjal juba niidetud pinnale.
- Kõrgemat rohtu ja tihedamat puhmastikku tuleb lõigata astmeliselt. Selleks lühendage esmalt lõigatava materjali ülaosa, liigutades seadet paremale. Seejärel liigutage seadet vasakule ja niitke alumine osa.
- Kallakul töötamisel niitke ribade kaupa. Niitke üks kallakuga paralleelne riba, minge seejärel järgmise riba alasse ja niitke järgmine riba.
- Kohandage mootori pöörlemiskiirust ja lõikesügavust vastavalt oludele. Kui mootori pöörlemine on liiga aeglane, võib lõigatav materjal lõiketööriista vahele või kinni jääda.
- Kui muru või muud esemed jäävad lõikemehhanismi kinni või seade vibreerib ebatavaliselt, lülitage mootor kohe välja ja kontrollige seadet.
- Blokeerunud nurkülekanne võib põhjustada sidurikahjustusi.

- Eemaldage kinnijäänud materjal töötava lõiketeraga. Oodake seetõttu, kuni lõiketera jääb seisma
- Kui lõiketera on nüri, murdunud või paindunud, asendage see originaalvaruosaga.

Jõhvipooliga töötamine

Trimmimine

- Kallutage seadet veidi ette ja liigutage mõõdukalt ja ühtlasel kiirusel vasakult paremale.
- Parima tulemuse saate kuiva muru lõikamisel.
- Ärge liigutage trimmijõhvi vahetult seinte ja kiviplaatide ääres, sest vastasel korral kulub jõhv liiga tugevalt.
- Lõigake kõrgemat rohtu ja tihedama kasvuga kohti astmeliselt, et jõhvipool ei ummistuks.
- Kohandage mootori pöörlemiskiirust ja lõikesügavust vastavalt oludele. Kui mootori pöördlemine on liiga aeglane, võib lõigatav materjal lõiketööriista vahele või kinni jääda.
- Kui muru või muud esemed jäävad lõikemehhanismi kinni või seade vibreerib ebatavaliselt, lülitage mootor kohe välja ja kontrollige seadet.
- Blokeerunud nurkülekanne võib põhjustada sidurikahjustusi.
- Trimmijõhv liigub pärast jõhvipoolimooduli väljalülitamist veidi aega edasi. Seetõttu oodake, kuni jõhv jääb seisma, enne kui seadme uuesti sisse lülitate.
- Kui jõhvipool on tühi, asendage see originaaljõhvipooliga.

Trimmijõhvi pikendamine

1. Laske mootoril täisgaasiga töötada ja koputage jõhvipooli vastu maad.
 - Jõhv pikeneb automaatselt.



Kaitsekattel olev tera (jõhvilõikur) lühendab jõhvi lubatava pikkuseni.

Kõrglõikuriga töötamine

Kõrglõikuri saega töötamisel võib ebaõige kasutamise korral tekkida sae tagasilööki. Selle vältimiseks:

- Hoidke kõrglõikurit alati kindlalt mõlema käega.
- Lõikamist võib alustada üksnes töötava saekettaga.
- Parema juhitavuse saavutamiseks lõigake juhtsiini alumise servaga. Asetage kõrglõikur sealjuures nii lapiti kui võimalik.
- Ärge kunagi saagige juhtsiini tipuga.
- Ülaservaga saagimine võib põhjustada sae tagasilöögi, kui saag peaks kinni jääma või puutub vastu puidus olevat kõva eset.
- Kasutage töötamiseks ainult õigesti teritatud ja pingutatud saeketti.

Ketipinguse kontrollimine

- Kontrollige ketipingust tihti, sest uued saeketid pikenevad.
- Külmas olekus peab saekett olema vastu juhtsiini alumist külge, kuid seda peab saama käega tõmmata.
- Töötemperatuuril saekett pikeneb ja sellesse tekib lõtk.



TÄHELEPANU!

Saeketi lülid ei tohi liikuda juhtsiini alumises servas olevast soonest välja – vastasel korral võib saekett maha tulla. Pingutage saeketti.



Juhtsiin: juhtsiini ühepoolse kulumise vältimiseks tuleb seda iga ketivahetuse ajal pöörata.

1. Kontrollimiseks tõmmake saeketti käega, et kett asetseks õigesti ketirattal ja juhtsiinil.



Saeketi pingus on õige, kui ketti saab juhtsiini keskkohas u 3–4 mm võrra tõsta ja käega tõmmata.

2. Vajadusel tuleb saeketti pingutada, vt jaotist „Saeketi pingutamine“.

Hekikäridega töötamine

- Viige hekikärid soovitava kalde alla.
- Maksimaalne lubatav lõikeläbimõõt sõltub puidu liigist, vanusest, niiskusesisaldusest ja kõvadusest. Seetõttu lühendage väga paksud oksad enne heki lõikamist oksakäridega vajaliku pikkuseni.
- Hekikäre saab tänu kahepoolsele terale liigutada edasi ja tagasi või pendelliigutusega ühelt küljelt teisele.
- Lõigake esmalt heki küljed ja seejärel ülemine serv.
- Lõigake hekki altpoolt ülespoole.
- Lõigake hekki trapetsikujuliselt. See takistab heki alumise osa kuivamist valguse puudumise tõttu.
- Paigaldage piki hekki joondusnöör, kui soovite heki ülaserva sirgelt lühendada.

TÄHELEPANU!

Kasutage üksnes originaalõiketeri ja -tarvikuid!
Mitteoriginaalosalad võivad põhjustada vigastusi ja seadme talitlushäireid!

Hooldus**ETTEVAATUST!**

- Vigastusoht pöörlevate lõiketööriistade tõttu!
- Reguleerige käivitustrossi vaid väljalülitatud mootoriga.
 - Kontrollige talitlust maas oleva lõiketeraga.

Kaitsekatte puhastamine

1. Lülitage seade välja.
2. Eemaldage niitmiskäägid ettevaatlikult kruvikeeraja või muu sarnase abivahendi abil.



Puhastage kaitsekate regulaarselt, et vältida lõhismõõli ülekuumenemist.

Mootor**Õhufiltri puhastamine****TÄHELEPANU!**

Ärge kasutage seadet mitte kunagi ilma õhufiltrita. Puhastage õhufiltrit regulaarselt. Vahetage kahjustunud filter välja.

1. Eemaldage tähtkruvi, võtke ära kaas ja võtke õhufilter välja (20).
2. Puhastage õhufiltrit vee ja seebiga. Ärge kasutage bensiini!
3. Laske õhufiltril kuivada.
4. Paigaldage õhufilter vastupidises järjekorras tagasi.

Kütusefiltri vahetamine**TÄHELEPANU!**

Ärge kasutage seadet mitte kunagi ilma kütusefiltrita. Vastasel korral võivad olla tagajärjeks rasked mootorikahjustused.

1. Võtke paagi kaas täielikult välja.
2. Laske kütusejäägid sobivasse anumasse.
3. Tõmmake filter traadist konksu abil pagist välja.
4. Keerake filter lahti.
5. Vahetage filter välja.

Karburaatori reguleerimine

Karburaator on tehases optimaalselt seadistatud.

Süüteküünla vahetamine

Süüteküünla elektroodivahe (21) = 0,635 mm [0,025 tolli].

1. Keerake süüteküünal kinni pingutusmomendiga 12-15 Nm.
2. Asetage süüteküünlapistik süüteküünlale.

Jõhvipoolimoodul**Jõhvipooli vahetamine**

1. Vajutage mõlemat jõhvipoolikattel olevat kinnitust ja võtke jõhvipoolikate ära (22).
2. Võtke jõhvipool jõhvipooli kattedest ära.
3. Eemaldage mustus ja rohuäägid.
4. Siduge uue jõhvipooli trimmijõhvi otsad jõhvipooli kattes selleks ettenähtud avadesse.
5. Asetage jõhvipool koos vedruga jõhvipooli kattesse. Jälgige, et trimmijõhv ei jääks kinni ning tõmmake u 9 cm jõhvi poolist välja.
6. Asetage jõhvipooli kate jõhvipoolile. Jõhvipooli kattel olevad avad peavad asuma kinnituste kohal. Vajutage jõhvipooli kate alla, kuni see fikseerub.

Jõhvilõikuri vahetamine

1. Keerake kruvid välja ja võtke vana jõhvilõikur ära (23).
2. Paigaldage uus jõhvilõikur.
3. Ärge keerake kruvisid liiga tugevalt kinni.

Jõhvilõikuri teritamine

1. Vabastage jõhvilõikur kaitsekatte küljest.
2. Kinnitage jõhvilõikur kruustangide vahele ja teritage lameviiliga viilige ainult ühes suunas!

Kõrglõikurimoodul**Saeketiõli lisamine**

Kõrglõikuri õlipaak on tarnimise hetkel õliga täidetud.



Ärge kasutage kõrglõikurit mitte kunagi ilma ketimäärdata!

Kõrglõikuri kasutamine ilma saeketiõlita kahjustab saeketti ja juhtsiini.

Keti eluiga ja lõikeomadused sõltuvad optimaalsest määrimisest. Kasutamise ajal kaetakse saekett automaatselt õliga.

Asetage kõrglõikur sobivale aluspinnale.

1. Keerake kork (17-1) lahti.
2. Täitke õlipaak bioloogiliselt laguneva saeketiõliga. Kasutage lisamise hõlbustamiseks lehrtrit. Jälgige õli lisamisel, et õlipaaki ei satuks mustust.
3. Keerake kork uuesti kinni.
4. Ärge kunagi kasutage ümbertöötatud või vana õli. Saeketi jaoks sobimatu õli kasutamisel kaotab garantii kehtivuse.

Ketimäärde kontrollimine

Kontrollige automaatse ketimäärde talitlust, lülitades kõrglõikuri sisse ja hoides seda tipuga maas oleva papi või paberi poole.

i Ärge puudutage maapinda ketiga! Hoidke 20 cm ohutut kaugust.

Kui kontrollimisel tekib suurenev õlijälg, töötab õliautomaatika laitmatult.

Kui õlijälge ei teki:

- Puhastage õlikanal ja ketipingutusava.
- Reguleerige keti määrimine nii, nagu on kirjeldatud jaotises „Ketimäärde reguleerimine“.

Kui see ei anna tulemust: pöörduge klienditeenindusse.

Ketimäärde reguleerimine

Keti määrimine on tehases seadistatud. Sõltuvalt puidu liigist ja töötehnikast võib õli hulk erineda ja seda tuleb korrigeerida.

1. Reguleerige keti määrimist seadme all asuva seadekruvi abil.

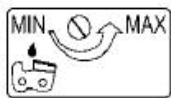

- Vastupäeva keeramine = suur õlikogus (MAX)
- Päripäeva keeramine = väike õlikogus (MIN)

i Ketimäärde on õigesti seadistatud, kui saeketilt eraldub kasutamise ajal väike kogus õli.

Saekett ja juhtsiin

Saekett ja juhtsiin on suure koormuse all ja kuluvad kiiresti. Vahetage saekett ja juhtsiin kohe, kui saag enam korralikult ei tööta.

Saeketi teritamine

i Vaid terava ja puhta saeketiga töötamine on ohutu ja tagab head tulemused. Kahjustunud või valesti teritatud saekett suurendab tagasilöögiohtu!

Saeketti tuleb teritada, kui:

- kui saelaastude asemel tekib vaid puidutulmu;
- kõrglõikurit tuleb saagimise ajal läbi puu vajutada.

Algajad: laske saeketti teritada spetsialistil/klienditeeninduses.

Kui teritate saeketti ise, jälgige alljärgnevat väärtusi ja kasutage kaasasolevat ümarviili (lisatarvikuid saate tehnikakauplusest).

Saeketi tüüp	Oregon 91 P0
ümarviil	Ø 5,5 mm (7/32 tolli)
Sügavuspiiraja kaugus T	0,64 mm (0,025 tolli)
Teritusnurk α	25°
Rinnakunurk β	60°
Höövli hambapikkus a	min 3 mm

i Eemaldage teritamisel vähe materjali!

Saeketi teritamiseks soovitatakse kasutada ketiteritajat.

Juhtsiini puhastamine (16)

- Kontrollige regulaarselt juhtsiini õliväljalaskeavasid ja juhtpilu.
- Eemaldage tekkinud kidad lameda viiliga.
- Pöörake juhtsiin pärast iga ketivahetust/teritamist, et kulumist ühtlustada.

i Vahetage kahjustunud juhtsiin kohe välja!

Ketiratas

Ketiratta kulumine on eriti suur. Kontrollige regulaarselt ketiratta hammaste kulumist ja kahjustusi.

Puhastage ketirattast ja juhtsiini kinnitust harjaga.



Kulunud või kahjustunud ketiratas vähendab saeketi eluiga ning see tuleb lasta klienditeeninduses kohe välja vahetada.

Hekikärimoodul



Kontrollige hekkääride kulumist pärast iga kasutamist, jälgide sealjuures eriti löikemehhanismi liuglõtku.

Löikemehhanismi reguleerimine

Reguleerige liuglõtku, kui:

- löigatav materjal jääb terade vahele kinni;
- lõtk on löikemehhanismi normaalse kulumise käigus pärast pikemat kasutamist suurenenud.

Heade löiketulemuste saavutamiseks peab terade ja juhtplaadi vaheline lõtk olema õigesti seadistatud.

1. Keerake lahti löikemehhanismi ülaservas olevad kruvid (11-2).
2. Keerake alaservas olevad kruvid (11-3) kergelt kinni (keerake need vajadusel eelnevalt veidi lahti).
3. Keerake kruvi veerand kuni pool pööret vastupäeva tagasi.
4. Hoidke kruve kruvikeeraja abil kinni ja keerake mutrid kinni.
Liuglõtk on õigesti seadistatud, kui kruvipea all olevat seibi saab käega veidike edasi-tagasi liigutada.
5. Määrige löikemehhanismi keskkonnasäästliku õliga.



Liiga väike liuglõtk tekitab liigset kuumust ning seetõttu seadmekahjustusi.

Pöördpea määrimine

Pöördpead tuleb määrida iga 20 töötunni järel kolme määrdenipli (18) kaudu, kasutades keskkonnasäästlikku määret.

Puhastamine



Töökorras oleku tagamiseks puhastage seadet hoolikalt pärast iga kasutamist.

- Puhastage regulaarselt kõiki liikuvaid osi.
- Puhastage korpust pehme harja või kuiva lapiga.
- Ärge puhastage seadet voolava vee või survepuhastiga.
- Ärge kasutage plastosadel lahusteid (bensiin, alkohol jne), sest need võivad plastosi kahjustada.
- Hoidke käepidemed õli- ja rasvavabana. Vett, lahusteid ja poleerimisvahendeid ei tohi kasutada.
- Jälgige, et mootori jahutamiseks mõeldud õhutusavad on vabad (ülekuumenemise oht).

Hoiule panemine



ETTEVAATUST-

tule- ja plahvatusoht!

Seadet ei tohi hoida lahtise leegi ja süttimisallikate läheduses.



ETTEVAATUST-

tule- ja plahvatusoht!

Tangitud masinat ei tohi hoida hoonetes, kus bensiiniaurud võivad kokku puutuda lahtise tule või sädemetega!

- Enne pikemat hoiule panemist (talveks) tuleb bensiinipaak tühjendada.
 - Tühjendage bensiinipaaki ainult õues.
 - Mootoril tuleb lasta enne hoiule panemist maha jahtuda.
1. Tühjendage kütusepaak.
 2. Käivitage mootor ja laske tühikäigul töötada, kuni mootor jääb seisma.
 3. Laske mootoril maha jahtuda.
 4. Keerake süüteküünal süüteküünlavõtmega välja.
 5. Lisage põlemiskambri üsks teelusikatäis 2-taktiõli.
 6. Õli jaotumiseks mootori sisemuses tõmmake käivitustrossi mitu korda aeglaselt.
 7. Keerake süüteküünal tagasi.
 8. Puhastage ja hooldage seadet põhjalikult.
 9. Hoidke seadet jahedas ja kuivas kohas.

Taaskasutuselevõtt

1. Eemaldage süüteküünal.
2. Õli eemaldamiseks põlemiskambrit tõmmake käivitustrossi kiiresti.
3. Puhastage süüteküünal, kontrollige elektroodide vahet, vajadusel vahetage välja.
4. Valmistage seadmed kasutamiseks ette.
5. Lisage paaki õige kütuse-õlisegu.

Körvaldamine



Vanu seadmeid ei tohi kõrvaldada olemajäätmena!

Pakend, seade ja tarvikud on valmistatud taaskasutatavatest materjalidest ning need tuleb vastavalt sellele kõrvaldada.

130.com.ua

Abi tõrgete korral

Mootorimoodul

TÕRGE	VÕIMALIK PÕHJUS	LAHENDUS
Mootor ei käivitu	Vale käivitusprotseduur	Järgige kasutusjuhendit
Mootor käivitub, aga ei tööta edasi	Õhuklapihoob on vales asendis	Seadke hoob asendisse RUN
	Määrduvad, valesti seadistatud või vale süüteküünel	Puhastage/reguleerige või vahetage süüteküünel
	Määrduvad kütusefilter	Vahetage filter välja
Mootor käivitub, aga ei tööta täisvõimsusel	Õhuklapihoob on vales asendis	Seadke hoob asendisse RUN
	Määrduvad õhufilter	Puhastage või vahetage filter
Mootor töötab katkendlikult	Määrduvad, valesti seadistatud või vale süüteküünel	Puhastage/reguleerige või vahetage süüteküünel
Ligune suits	Vale kütusesegu	kasutage õiget kütusesegu (suhe 25 : 1)

Kõrglõikurimoodul

TÕRGE	VÕIMALIK PÕHJUS	LAHENDUS
Ketimäärimine puudub	Õlipaak on tühi Juhtsiin on määrduvad	Kontrollige õlipaaki / lisage saeketiõli Puhastage õliväljalaskeavad /õlikanal/ õlisoon
Mootor ei tööta	Kontrollige õlipaaki / lisage saeketiõli	Vabastage ketipidur

Hekikärimoodul

TÕRGE	VÕIMALIK PÕHJUS	LAHENDUS
Seade töötab katkendlikult	Sees/väljas-lüliti on vigane Sisemine tõrge	Pöörduge AL-KO hooldustöökotta
Mootor käivitub, aga ei tööta täisvõimsusel	Sisemine tõrge	Pöörduge AL-KO hooldustöökotta
Tera läheb kuumaks	Puudub määrimine	Õlitage tera kergelt
	Tera on nürri	Pöörduge AL-KO hooldustöökotta
	Teras on täkkes	Pöörduge AL-KO hooldustöökotta



Tõrgete korral, mida selles tabelis pole kirjeldatud või mida te ei suuda ise kõrvaldada, pöörduge meie volitatud klienditeeninduse poole.

EÜ vastavusdeklaratsioon**EST**

Käesolevaga deklareerime, et see toode vastab meie poolt turule viidud kujul EÜ harmoneeritud direktiivide, EÜ ohutusstandardite ja tootespetsiifiliste standardite nõuetele.

Toode

Multitool

Seerianumber

G2302305

Tootja

AL-KO Geräte GmbH

Ichenhauser Str. 14

89359 KOETZ

SAKSAMAA

Volitatud isik

Anton Eberle

Ichenhauser Str. 14

89359 KOETZ

SAKSAMAA

Tüüp

BC 330 MT

EÜ direktiivid

2006/42/EÜ

2004/108/EÜ

2000/14/EÜ

2002/88/EÜ

Harmoniseeritud normid

EN ISO 11806/1 (bensiinimootoriga võsalõikurid/trimmerid)

EN ISO 10517:2010 (bensiinimootoriga hekikäädid)

EN ISO 11680-1: 2011 (kõrglõikurid)

EN ISO 14982/2009 (elektromagnetiline ühilduvus)

Müravõimsuse tase mõõdetud/garanteeritud

BC 330 MT 116/119 dB(A)

Vastavushinnang

2000 /14/EÜ

V lisa

Teavitatud asutus

TÜV Rheinland Product Safety GmbH

Identifikationsnummer 0197

Am Grauen Stein

51105 Köln

Saksamaa

EÜ tüübikinnitus:

nr BM 50034826 0001

Kötz, 2013-01-24



Antonio De Filippo, tegevdirektor

Garantii**EST**

Võimalikud materjali- ja tootmisvead kõrvaldame seaduses ettenähtud garantiiaja jooksul oma äranägemisel kas remondi teel või asendame uue tootega. Garantiaeg sõltub riigist, kus seade osteti.

Garantii kehtib vaid järgmiste tingimuste täitmisel:

- seadet kasutatakse õigesti
- kasutusjuhendit järgitakse
- kasutatakse originaalvaruosi

Garantii kaotab kehtivuse järgmistel juhtudel:

- seadet on üritatud ise remontida
- seadet on modifitseeritud
- seadet on kasutatud mitteotstarbekohaselt (nt komerts- või kommunaalotstarbel)

Garantii ei hõlma:

- loomulikust kulumisest tulenevaid värvikahjustusi
- kuluvaid osi, mis on varuosade kaardil tähistatud xxx xxx (x) raamiga
- Põlemismootorid – neile kehtivad vastava mootoritootja eraldi garantiitingimused

Garantiijuhtumi korral pöörduge koos selle garantiideklaratsiooni ja ostutšekiga edasimüüja või lähima volitatud klienditeeninduse poole. See garantiideklaratsioon ei mõjuta ostja seaduslikku nõudeõigust müüja vastu.

Satura rādītājs

Izstrādājuma apraksts	357
Pārskats par izstrādājumu	360
Tehniskie dati	360
Drošības tehnikas norādījumi	361
Montāža	365
Degviela un patērējamie materiāli	366
Ekspluatācijas Sakšana	367
Apkalpošana	368
Tehniskā apkope un tīrīšana	370
Tīrīšana	373
Uzglabāšana	373
Ekspluatācijas atsākšana	373
Utilizācija	373
Palīdzība traucējumu gadījumā	374
ES atbilstības deklarācija	375
Garantija	375

Par šo rokasgrāmatu

- Pirms lietošanas sākuma izlasiet šo dokumentāciju. Tas ir priekšnoteikums drošam darbam un rīcībai bez traucējumiem.
- Ievērojiet drošības un brīdinājuma norādījumus, kas minēti šajā dokumentācijā un izvietoti uz ierīces.
- Šī dokumentācija ir aprakstītā ražojuma neatņemama sastāvdaļa un pārdošanas brīdī tā kopā ar ražojumu jānodod pircējam.

Zīmju skaidrojums



Uzmanību!

Šo brīdinājuma norādījumu precīza ievērošana var pasargāt no traumu gūšanas un/vai materiālajiem zaudējumiem.



Īpaši norādījumi labākai izpratnei un rīcībai.

Izstrādājuma apraksts

Šajā dokumentācijā ir aprakstīta rokturamā izkaps ar benzīna dzinēju.

Komplektācijā ietilpst šādi komponenti:

- Motors (1) preces Nr. 112983
- Griezējasmens un auklas spoles (komplekts) (2) preces Nr. 112986
- Atzarotājs (3) preces Nr. 112970
- Dzīvžoga šķēres (4) preces Nr. 112971

Uz motora izvietoto simbolu nozīme

	Uzmanību!
	Lasiet lietošanas instrukciju
	Lietojiet aizsargbrilles, aizsargķiveri, ausu aizsargus
	Lietojiet aizsargcimdus
	Lietojiet aizsargapavus
	Ķermeni un apģērbu vienmēr turiet drošā attālumā no griešanas darbinstrumentiem.
	Risks, ko rada izsviestie priekšmeti
	Attālumam starp ierīci un trešajām personām jābūt vismaz 15 m







Uz griezējasmens/auklas spolēm izvietoto simbolu nozīme

	Lasiet lietošanas instrukciju
	Lietojiet aizsargbrilles, aizsargķiveri, ausu aizsargus
	Lietojiet aizsargcimdus
	Lietojiet aizsargapavus
	Nepielaidiet nepiederīgas personas. Min. drošības distance 15 m
	Risks, ko rada izsviestās daļas
	Sargieties no atsietiena
	Griezējasmens maks. griešanās ātrums 6200 min ⁻¹
	Griezējasmens maks. griešanās ātrums 6200 min ⁻¹

Uz dzīvzoga šķērēm izvietoto simbolu nozīme

	Lasiet lietošanas instrukciju
	Lietojiet aizsargbrilles, aizsargķiveri, ausu aizsargus
	Lietojiet aizsargcimdus
	Lietojiet aizsargapavus
	Neļaujiet nepiederīgam personām izmantot pļaušanas mehānismu. Min. drošības distance 15 m
	Griešanas garums 400 mm

Uz atzarotāja izvietoto simbolu nozīme

	Lasiet lietošanas instrukciju
	Lietojiet aizsargbrilles, aizsargķiveri, ausu aizsargus
	Lietojiet aizsargcimdus
	Lietojiet aizsargapavus
	Neļaujiet nepiederīgam personām izmantot pļaušanas mehānismu. Min. drošības distance 15 m
	Neizmantojiet atzarotāju kabeļu, elektroinstalāciju vai tālruņa līniju tuvumā. Strādājot ar atzarotāju, drošs attālums no virszemes strāvvedošām līnijām ir 10 m.
	Sliedes garums 310 m
	Maks. griešanas garums 260 mm
	Zāga ķēdes eļļa
	Veiciet ķēdes eļļošanu

Drošības un aizsardzības ierīces

 **Uzmanību! Traumu gūšanas draudi!**
Drošības un aizsardzības ierīces nedrīkst atslēgt!

 **Uzmanību! Traumu gūšanas draudi!**
Neizmantojiet motoru bez uzgaļiem (griezējasmens, auklas spoles, atzarotāja vai dzīvzoga šķērēm).
Izmantojiet tikai oriģinālās ierīces komplektā ietilpstošos uzgaļus.

Avārijas apture

Negadījuma gadījumā iestatiet aizdedzes slēdzi pozīcijā STOP.

Akmens lausku aizsargs

Aizsargā lietotāju no izsviestajiem priekšmetiem. Iestrādātais auklas saīsināšanas asmens automātiski saīsina auklu līdz vajadzīgajam garumam.

Galenis

Uz galaņa var uzstādīt motoru, no kura pēc plaušanas var noņemt uzgaļus un kompakti uzglabāt.

Uz galaņa nostiprina uzgaļus.

Paredzētais pielietojums



Uzmanību!

Pastāv traumu gūšanas draudi!

- Paredzētais pielietojums arī paredz ražotāja noteikto ekspluatācijas noteikumu, apkopes un remonta noteikumu ievērošanu, kā arī ekspluatācijas instrukcijās ietvertu drošības norādījumu ievērošanu.
- Citāda lietošana, kas neatbilst šim mērķim, ir uzskatāma par noteikumiem neatbilstošu. Ražotājs neuzņemas atbildību par zaudējumiem, kas radušies tālāk minētajos gadījumos: riskus uzņemas ir tikai lietotājs.
- Ražotājs neuzņemas atbildību par ierīcē patvaļīgi veiktām izmaiņām un to rezultātā izraisītajiem zaudējumiem.
- Ierīci drīkst salikt, lietot un apkopt tikai personas, kuras ir iepazstinātas ar tās lietošanu un ar to saistītajiem draudiem. Remontu drīkstam veikt tikai mēs vai mūsu norādītie klientu apkalpošanas centri.

Uz griezējasmehāniskajiem/auklu spolēm attiecas šādi ierobežojumi:

- Griezējasmehāniskajiem var izmantot tikai zāles plaušanai un krūmāju un pameža apgriezšanai privātajā sektorā.
- Auklu spoles ir paredzētas zāles un līdzīgas augu segas, piemēram, zāliena malu, apgriezšanai privātajos un neprofesionālos dārzos vietās, kurām nevar piekļūt ar zāliena plāvēju.
- Ierīce nav paredzēta lietošanai sabiedriskajās vietās, parkos, sporta kompleksos un uz ielām, kā arī lauksaimniecībās un mežsaimniecībās.
- Ierīci nedrīkst lietot, lai apgrieztu un sadrupinātu:
 - dzīvžogus, krūmus un kokus;
 - ziedus;
 - materiālu kompostēšanas nolūkiem.

Uz atzarotāju attiecas šādi ierobežojumi:

- Atzarotājs ir piemērots tikai zaru atdalīšanai no augošiem kokiem.
- Atzarotāju nedrīkst izmantot koku, atzaru vai krūmāju ciršanai.
- Atzarotāju nedrīkst izmantot būvmateriālu un plastmasas materiālu pārzāģēšanai.
- Atzarotājs ir paredzēts lietošanai tikai privātajiem nolūkiem mājas vai neprofesionālos dārzos.
- Atzarotājs nav paredzēt darbam mežā (zaru apgriezšanai).

Uz dzīvžoga šķērēm attiecas šādi ierobežojumi:

- Dzīvžoga šķēres ir paredzētas tikai zaru un svaigu dzinumu apgriezšanai dzīvžogos un krūmos mājas un neprofesionālos dārzos.
- Tā kā dzīvžoga šķēres ir paredzētas privātajiem mājas un neprofesionāliem dārzos, tos nedrīkst lietot sabiedriskajās vietās, parkos, sporta kompleksos, kā arī lauksaimniecībās un mežsaimniecībās.
- Ierīci nedrīkst lietot zālienu, zāliena malu apgriezšanai vai komposta smalcināšanai.

Atlikušie riski

Pat ja ierīce tiek lietota tai paredzētajā veidā, ievērojot konkrētajai konstrukcijai paredzētos drošības tehnikas norādījumus, joprojām pastāv atlikušie riski.

Atlikušos riskus var līdz minimumam samazināt, ja ievēro punktu „Drošības norādījumi” un „Paredzētais pielietojums”, kā arī lietošanas instrukcijas norādījumus.

Uzmanība un piesardzība samazina savainojumu un bojājumu nodarīšanas risku.

- Šīs ierīces darba laikā tai apkārt veidojas elektromagnētiskais lauks. Noteiktos apstākļos šis lauks var kaitēt aktīvo vai pasīvo medicīnisko implantu darbībai. Lai samazinātu nopietnu traumu gūšanas iespējamību, personām, kurām ir medicīniskie implantī, pirms ierīces lietošanas iesakām konsultēties ar ārstu vai medicīniskā implanta ražotāju.
- Ja ierīci ilgstoši lieto vai lieto un apkalpo nepienācīgi, rokas un pleca vibrāciju rezultātā var rasties draudi veselībai.
- Ilgstoši strādājot bez ausu aizsargiem, var rasties dzirdes bojājumi.
- Apgūšanas risks, saskaroties ar karstiem konstrukcijas elementiem.
- Izmantojot ierīci slēgtās vai slikti vēdināmās telpās, pastāv iespēja saindēties ar oglekļa monoksīdu.
- Ugunsgrēka draudi!

Uz griezējasmeni/auklas spolēm attiecas šādi ierobežojumi:

- Iebāžot rokas strādājošā griezējinstrumentā, pastāv pirkstu un roku traumu gūšanas draudi.
- Pieskaroties ar instrumentu nenosegtām kājām, pastāv iespēja gūt kāju savainojumus.
- Akmens lausku un zemes izsviešana

Uz atzarotāju attiecas šādi ierobežojumi:

- Ja ar sliedes galu pieskaras cietam objektam, pastāv atsitiena risks.
- Ar instrumentu (zāģa ķēdi) var savainot pirkstus un rokas.
- Traumu gūšanas risks no izsviestām instrumenta daļām.

Uz dzīvzoga šķērēm attiecas šādi ierobežojumi:

- Traumu gūšanas risks no izsviestām daļām.
- Bojājumu un izsviešanas risks no griežņiem.

Neskatoties uz visiem piesardzības pasākumiem, var pastāvēt arī neaizmēdzami atlikušie riski.

Pārskats par izstrādājumu

Pārskatā par izstrādājumu (1) tiek sniegts īss pārskats par iekārtu. Attēlots variants ar auklas spolēm.

Detalju pārskats (1)

1	Benzīna dzinējs
2	Plecu jostas cilpas
3	Akseleratora bloķētājs
4	Akselerators
5	Aizdedzes slēdzis START/STOP
6	Rokturis
7	Galeņa stiprinājums
8	Galenis
9	Aizsargs
10	Auklas saīsināšanas asmens
11	Auklas spoles apvalks ar auklas spoli

Atsauces uz attēliem attēlu nodaļā tiek veiktas, izmantojot (att. Nr.).

(att. Nr. – darbība Nr.) attiecas uz darbībām, kas parādītas attēlos.

Tehniskie dati

BC 330 MT (komplekts)

Preces nr.	112942
Motora tips	2-taktu, ar gaisa dzesēšanu
Darba tilpums	32,6 cm ³
Jauda	1,1 kW
Neuzpildītas ierīces svars (EN ISO 11806)	6,7 kg
Svars bez degvielas	7,5 kg
Degvielas tilpums	1,1 l
Aizdedze	Elektroniska
Aizdedzes svece	L8RTC
Piedziņa	Centrbēdzes savienojums
Rokturis	Motocikla stūres veida rokturis
Skaņas jaudas līmenis (EN ISO 22868)	113 dB ±LpA 3 dB
Skaņas spiediena līmenis (EN ISO 22868)	102 dB
Vibrācija (ISO 22867)	≤ 15 m/s ² novirze K 2,25 m/s ²
Auklas diametrs	2,5 mm
Auklas griešanas platums	41 cm
Griežņa griešanas platums	24 cm
Dzīvzoga šķēru griešanas garums	39 cm
Motorzāģa sliedes garums	25 cm
Motora maks. apgr. sk.	9500 apgr./min
Motora apgr. tukšgaitā	2800 ± 150 apgr./min
Darbinstrumenta griešanās ātrums (Asmens)	7500 apgr./min
Piederumi:	

Asmens	Preces. nr. 112405
Auklas spole	Preces. nr. 112406
Ķēde	Preces. nr. 112972

BC 330 MT (motors)

Preces nr.	112943
Motora tips	2-taktu, ar gaisa dzesēšanu
Darba tilpums	32,6 cm ³
Jauda	0,9 kW
Neuzpildītas ierīces svars (EN ISO 11806)	5,2 kg
Svars bez degvielas	6,2 kg
Degvielas tilpums	1,1 l
Aizdedze	Elektroniska
Aizdedzes svece	L8RTC
Piedziņa	Centrbēdzes savienojums
Skaņas jaudas līmenis (EN ISO 22868)	113 dB ±LpA 3 bdB
Skaņas spiediena līmenis (EN ISO 22868)	102 dB
Motora maks. apgr. sk.	9500 apgr./min
Motora apgr. tukšgaitā	2800 ± 150 apgr./min
Darbinstrumenta griešanās ātrums (Asmens)	7500 apgr./min

Drošības tehnikas norādījumi



Uzmanību!

Ievērojiet šos norādījumus, lai pasargātu sevi un apkārtējās personas no traumu gūšanas.

Pirms šīs ierīces ekspluatācijas uzsākšanas izlasiet un ņemiet vērā tālāk uzskaitītos norādījumus un uz veicamo darbu attiecināmos drošības noteikumus, kas ir spēkā ierīces izmantošanas valstī, lai pasargātu sevi un apkārtējās personas no traumu gūšanas.

- Nododiet drošības norādījumus visām personām, kas veic šīs ierīces ekspluatāciju.
- Saglabāiet šos drošības norādījumus, lai tie būtu pieejami nākotnē.
- Slēdža ierīces apturēšanai avārijas gadījumā remontu drīkst veikt tikai ražotājs vai ražotāja pilnvaroti uzņēmumi.
- Pirms ierīces ekspluatācijas uzsākšanas iepazīstiet ierīci, izmantojot oriģinālās ekspluatācijas instrukcijas.
- Šo ierīci nedrīkst izmantot mērķiem, kas atšķiras no ierīces paredzētā pielietojuma (sk. sadaļu „Paredzētais pielietojums”).
- Ievērojiet piesardzību. Vienmēr pievērsiet uzmanību veicamajam darbam. Veicot darbu, vienmēr rīkojieties saskaņā ar veselo saprātu. Nelietojiet šo ierīci, ja esat noguris vai atrodaties narkotisko vielu vai alkohola reibumā vai zāļu ietekmē. Pat īss neuzmanības brīdis ierīces lietošanas laikā var novest pie nopietnām traumām.
- Šo ierīci nedrīkst izmantot bērni un jaunieši, kas nav sasnieguši 18 gadu vecumu, kā arī personas, kas nav izlasījušas un izpratušas ierīces ekspluatācijas instrukcijas.
- Bērniem, citām personām un dzīvniekiem jāatrodas vismaz 15 m attālumā no darba zonas.
- Neļaujiet klātesošajām personām, it īpaši bērniem, pieskarties ierīcei vai motoram.
- Šo ierīci nedrīkst ekspluatēt, ja tās tuvumā atrodas nepiederošas personas, it īpaši bērni.

Personiskie aizsardzības līdzekļi.

Nekādā gadījumā nestrādājiet ar šo ierīci, ja neizmantojat atbilstošu aizsargaprīkojumu.

- Nevalkājiet brīvu apģērbu vai rotaslietas, kas var nonākt saskarē ar šīs ierīces kustīgajām daļām.
- Ja jums ir gari mati, izmantojiet matu tīkliņu.
- Situācijās, kad pastāv iespēja gūt galvas traumas, izmantojiet piemērotu aizsargķiveri.
- Lietojiet sejas aizsarglīdzekļus.
- Lietojiet dzirdes aizsarglīdzekļus.
- Valkājiet aizsargapģērbu ar signālkrāsas marķējumu.
- Valkājiet pret sagriešanu drošas bikses un cimdus.

- Valkājiet pret sagriešanu drošus neslīdošus apavus (darba apavus) ar armētu purngalu.
- Nodrošiniet, lai jūsu rīcībā būtu ugunsdzēsamais aparāts un lāpsta (darba laikā var rasties dzirksteles).
- Nodrošiniet, lai jūsu rīcībā būtu pirmās palīdzības sniegšanas materiāli.
- Nodrošiniet, lai jūsu rīcībā būtu mobilais tālrunis.

Drošības norādījumi pirms darba sākšanas

Pirms ierīces ekspluatācijas un regulāri ierīces ekspluatācijas laikā veiciet šādas pārbaudes. Ņemiet vērā attiecīgajās oriģinālo ekspluatācijas instrukciju sadaļās ietvertās prasības.

- Vai ierīce ir samontēta pilnībā un atbilstoši norādījumiem?
- Vai ierīce ir labā darba kārtībā un droši ekspluatējama?
- Vai rokturi ir tīri un sausi?
- Pirms darba sākšanas pārliecinieties, ka:
 - darba zonā neatrodas nepiederošas personas, bērni vai dzīvnieki;
 - ir pieejams neaizšķēršlots atpakaļceļš;
 - ceļā neatrodas svešķermeņi, zari vai saknes, kas var traucēt pārvietoties;
 - ir iespējams saglabāt stabilu stāju.
- Vai darba zonā neatrodas objekti, aiz kuriem var paklupt? Uzturiet darba zonu kārtībā! Nekārtība var izraisīt pakļupšanu un traumu gūšanu!
- Ņemiet vērā apkārtējās vides ietekmi.
 - Nestrādājiet ar šo ierīci, ja ir apgrūtināta redzamība (piemēram, lietus, miglas sniegputeņa vai krēslas laikā). Ja kritiena zonā vairs nav izšķiramas detaļas, pastāv negadījumu izraisīšanas risks.
 - Šo ierīci nedrīkst izmantot uzliesmojošu gāzu vai šķidrumu tuvumā – aizdegšanās risks.
 - Ierīces lietotājs ir atbildīgs par negadījumiem vai citu personu vai materiālo vērtību apdraudējumu ierīces ekspluatācijas rezultātā.

Drošības tehnikas norādījumi – ekspluatācija

- Nekādā gadījumā nestrādājiet ar šo ierīci, turot to ar vienu roku. Vienmēr turiet ierīci cieši satvertu ar abām rokām.
- Nekādā gadījumā nestrādājiet ar šo ierīci,:
 - turot to izstieptās rokās,
 - lai apstrādātu grūti sasniedzamas vietas
 - augstāk par plecu augstumu – stāvot uz kāpnēm, stalažām vai koka.
- Strādājiet uz neslīdošas un līdzenas virsmas. Izvairieties no ķermenim neraksturīgas stājas. Parūpējieties par to, lai vienmēr stāvētu droši un saglabātu līdzsvaru.
- Darba pārtraukumu laikā izslēdziet ierīci un novietojiet to tā, lai netiktu radīts nekāds apdraudējums. Nodrošiniet, lai ierīcei nevarētu piekļūt nepiederošas personas.

Drošības norādījumi darba laikā

- Nekādā gadījumā nestrādājiet ar šo ierīci, atrodoties vienatnē. Vienmēr uzturieties citu personu tuvumā, lai gadījumā, ja jums ir nepieciešama palīdzība, jūs varētu ieraudzīt un sadzirdēt.
- Apdraudējuma vai negadījuma notikšanas gadījumā nekavējoties apstādiniet ierīces motoru.
- Nekādā gadījumā neļaujiet ierīcei darboties bez uzraudzības.
- Ierīces darbības rezultātā rodas kaitīgas vielas! Nekādā gadījumā nedarbiniet šo ierīci slēgtās vai nepietiekami ventilējamās telpās. Nodrošiniet pietiekamu gaisa apmaiņu, strādājot padziļinājumos, grāvjos vai šaurās vietās. Pretējā gadījumā pastāv iespēja saindēties ar oglekļa monoksīdu vai pat zaudēt dzīvību nosmokot!
- Nekavējoties pārtrauciet ierīces ekspluatāciju, ja pasklītinās pašsajūta (piemēram, parādās galvassāpes, reiboni, nelabums utt.) – šādā gadījumā pastāv paaugstināta nelaimes gadījumu izraisīšanas iespēja!
- Nepārslogojiet ierīci! Darbs ir veicams labāk un drošāk, ja ierīce darbojas ar paredzēto noslogojumu.
- Darba veikšanas laikā ieturiet pārtraukumus, lai ļautu motoram atdzist.
- Nenovietojiet uzkarusu ierīci sausā zālē vai uz ugunsnedrošiem objektiem.
- Nekādā gadījumā nepieskarieties motoram un trokšņa slāpētājam, kamēr ierīce darbojas vai neilgi pēc tās izslēgšanas. Apdegumu gūšanas risks!

Vibrācijas

Ja personas ar asinsrites traucējumiem tiek pārmērīgi pakļautas vibrāciju ietekmei, var rasties nervu sistēmas vai asinsvadu bojājumi.

Vibrāciju ietekmi ir iespējams samazināt:

- izmantojot stingrus darba cimdus ar siltu odēri;
- sāsinot darba laiku (ieturot vairākus garus pārtraukumus);

Vērsieties pie ārsta, ja rodas pirkstu pietūkums, slikta pašsajūta vai pirksti šķiet nejutīgi.

Vispārīgi drošības norādījumi

- Rūpējieties par ierīci:
 - Ievērojiet tehniskās apkopes instrukcijas un darbinstrumentu maiņas norādījumus.
 - Uzturiet rokturus tīrus un brīvus no sveķiem, eļļas un taukiem.
- Uzstādiet tikai šai ierīcei paredzētus griezējinstrumentus. Nepiemērotu darbinstrumentu un citu piederumu izmantošana var izraisīt traumu gūšanas risku.
- Pārbaudiet ierīci, vai tai nav pamanāmu bojājumu.
 - Pirms ierīces tālākas izmantošanas ir rūpīgi jāpārbauda, vai aizsargaprīkojums pilnībā pilda tam paredzētās funkcijas. Izmantojiet ierīci tikai gadījumā, ja tai ir uzstādītas visas aizsargierīces un tās funkcionē nevainojami, kā arī neveiciet nekādas modifikācijas, kas varētu ietekmēt ierīces ekspluatācijas drošību.
 - Pārbaudiet, vai visas kustīgās daļas funkcionē nevainojami un neieķeras, kā arī, vai nav pamanāmi to bojājumi. Visām detaļām jābūt pareizi samontētām un jāatbilst visām attiecināmajām prasībām, lai nodrošinātu ierīces nevainojamu ekspluatāciju.
 - Bojāts aizsargaprīkojums un detaļas ir jāremontē un jānomaina apstiprinātā remontdarbnīcā, ja ekspluatācijas instrukcijās nav norādīts savādāk.
 - Bojātas vai nesalasāmas drošības uzlīmes ir jānomaina.
- Neatstājiet darbinstrumentus pievienotus ierīcei! Pirms ieslēgšanas pārbaudiet, vai ir noņemti visi darbinstrumenti.
- Laikā, kad ierīce netiek izmantota, uzglabājiet to sausā noslēgtā vietā, kur tai nevar piekļūt bērni.
- Ir atļauts pašrocīgi veikt tikai nodaļā „Tehniskā apkope” norādītos ierīces remontdarbus, lai nodrošinātu pārējo remontdarbu veikšanu, vērsieties tieši pie ražotāja, sazinoties ar klientu apkalpošanas dienestu.
- Ierīces remontu drīkst veikt tikai ražotāja klientu apkalpošanas punktos.
- Ir atļauts izmantot tikai oriģinālās rezerves daļas, piederumus un speciālos piederumus. Nepiemērotu rezerves daļu un citu piederumu izmantošana var izraisīt traumu gūšanas risku ierīces lietotājam. Ražotājs neuzņemas atbildību par šādā gadījumā izraisītiem zaudējumiem.

Drošības norādījumi – griežņa / auklas spoles uzstādīšana

- Pirms pļaušanas aizvāciet no darba zonas visus svešķermeņus (piemēram, akmeņus, zarus, stieples u.c.). Darba laikā pievērsiet uzmanību, vai nav pamanāmi citi svešķermeņi.
- Pirms ierīces ieslēgšanas uzmanieties, lai grieznis nepieskartos zemei.
- Pirms ierīces ieslēgšanas nodrošiniet, lai kājas un rokas atrastos drošā attālumā no griežņa.
- Griešanas un pļaušanas darbus sāciet tikai tad, kad grieznis būs sasniedzis pilnu griešanās ātrumu.
- Nekādā gadījumā neļaujiet rotējošajam grieznim nonākt saskarē ar cietiem objektiem (akmeņiem, celmiem).
- Grieznis pēc ierīces izslēgšanas turpina griezties! Nebremzējiet to ar roku.
- Izslēdziet ierīci un noņemiet aizdedzes sveces kontaktuzgali, ja:
 - ierīce nonāk saskarē ar akmeņiem, naglām vai citiem svešķermeņiem;
 - tiek veikti remontdarbi;
 - tiek veikti tehniskās apkopes darbi un tīrīšana;
 - tiek veikta traucējumu novēršana;
 - ierīce tiek sagatavota uzglabāšanai;
 - tiek nomainīts grieznis;
 - ierīce tiek uz brīdi atstāta bez uzraudzības (arī īsu pārtraukumu laikā).

Drošības norādījumi atzarotājam

- Lai strādātu ar atzarotāju, vispirms ir jāiziet atbilstošs apmācību kurss un jāpārzina atzarotāja un drošības aprīkojuma konstrukcija un darbība.
- Izmantojiet tikai sadaļā „Tehniskie dati” norādīto zāga sliedes un zāga ķēdes kombināciju. Nepareizu kombināciju izmantošana palielina atsietena izraisīšanas risku!
- Vai eļļas tvertne (zāga ķēdes eļļošanai) ir uzpildīta? Regulāri pārbaudiet eļļas līmeni. Vajadzības gadījumā nekavējoties uzpildiet eļļas tvertni, lai ķēde vienmēr būtu ieeļļota.
- Vai zāga ķēde ir pareizi nospriegota? Ņemiet vērā sadaļā „Zāga ķēdes eļļošana” uzskaitītos punktus.
- Vai zāga ķēde ir pareizi uzasināta? Izmantojiet tikai labi uzasinātas zāga ķēdes, jo notrulinātas zāga ķēdes ne tikai palielina atsietena risku, bet arī nevajadzīgi noslogo motoru.
- Neizmantojiet bojātas zāga ķēdes vai zāga ķēdes, kas zaudējušas savu pareizo formu.
- Pirms ieslēgšanas atzarotājs ir jāatbalsta pret stabilu virsmu un jātur cieši satverts. Ķēdei un slidei jābūt brīvām no traucēkļiem.
- Griešanas darbus sāciet tikai tad, kad ķēde būs saņiegusi pilnu kustības ātrumu.
- Nekādā gadījumā nemēģiniet turpināt jau aizsāktu zāgējumu.
- Neizmantojiet atzarotāju koka pacelšanai vai pārvietošanai.
- Esiet piesardzīgi, zāgējot saplaisājušu koku. Pastāv risks gūt savainojumus ar koka šķembām.
- Darbiniet atzarotāju, stāvot stabilā pozīcijā.
- Regulāri mainiet darba pozīciju, lai izvairītos no vienveidīgas slodzes.
- Uzmanieties, lai koksne nebūtu svešķermeni (naglas utt.).
- Ievērojiet piesardzību, kad pietuvojaties zāgējuma beigām. Tiklīdz atzarotājs pārzāgēs koku, mainīsies smaguma spēks. Pastāv risks traumēt kājas un pēdas.
- Atzarotāju no griezuma drīkst izņemt tikai ar kustībā esošu zāga ķēdi.
- Ja zāga ķēde iesprūst koksne, nekavējoties izslēdziet ierīci. Izmantojiet ķīli, lai atbrīvotu zāga sliedi.
- Ar kustībā esošu zāga ķēdi nekādā gadījumā nepieskarieties drāšu žogam vai zemei.
- Darba pārtraukumu laikā atzarotājs ir atbilstoši jānodrošina (jāuzstāda ķēdes aizsargs) un jānovieto, lai neradītu nekādu apdraudējumu. Nodrošiniet, lai atzarotājam nevarētu piekļūt nepiederošas personas.
- Izslēdziet ierīci un noņemiet aizdedzes sveces kontaktuzgali, ja:
 - atzarotājs nonāk saskarē ar zemi, akmeņiem, naglām vai citiem svešķermeņiem. Šādā gadījumā nekavējoties pārbaudiet ķēdi un zāga sliedi;
 - tiek veikti remontdarbi;
 - tiek veikti tehniskās apkopes darbi un tīrīšana;
 - tiek veikta traucējumu novēršana;
 - ierīce tiek transportēta;
 - tiek veikta ķēdes spriegošana;
 - tiek veikta ķēdes nomaiņa;
 - ierīce tiek uz brīdi atstāta bez uzraudzības (arī īsu pārtraukumu laikā).

Drošības tehnikas norādījumi dzīvžoga šķērēm

- No dzīvžoga obligāti aizvāciet visus svešķermeņus (piemēram, stiepli), jo tie var izraisīt dzīvžoga šķēru griezēj mehānisma bojājumus.
- Uzmanieties, lai ierīce nenonāktu saskarē ar elektrības vadiem.
- Pārvietošanās laikā neļaujiet rokām un kājām nonākt griešanas ceļā.
- Neizmantojiet dzīvžoga šķēres koksnes gabalu vai citu objektu pacelšanai vai pārbīdīšanai.
- Pēc droseles sviras atlaišanas griešanas mehānisms vēl uz brīdi turpina darboties (inerces iedarbība).
- Griešanu uzsāciet ar kustībā esošu griezēj mehānismu.
- Neizmantojiet notrulinātu, saplaisājušu vai bojātu griezēj mehānismu.
- Ar kustībā esošu griezēj mehānismu nekādā gadījumā nepieskarieties drāšu žogam vai zemei.
- Izslēdziet motoru un ļaujiet ierīcei apstāties, ja:
 - griezēj mehānisms nonāk saskarē ar svešķermeni;
 - pastiprinās ierīces darbības radītie trokšņi;
 - ierīce pārmērīgi vibrē. Noņemiet kontaktuzgali no aizdedzes sveces un veiciet šādas darbības:
 - pārbaudiet, vai nav pamanāmi ierīces bojājumi;
 - pārbaudiet, vai nav pamanāmas vaļīgas detaļas un tās nostipriniet;
 - bojātās detaļas nomainiet pret līdzvērtīgām detaļām vai nodrošiniet to remontu.
- Izslēdziet motoru un noņemiet aizdedzes sveces kontaktuzgali:
 - pirms iesprūduša griežamā materiāla izņemšanas;
 - traucējumu novēršanas;
 - darba pārtraukuma;
 - dzīvžoga šķēru atstāšanas bez uzraudzības.

Montāža



Uzmanību!

Ierīci drīkst izmantot tikai pēc tās pilnīgas montāžas.

Motors

Roktura montāža

1. Ievietojiet roktura apakšējo daļu gumijas manšetē uz motora vārpstas caurules (5).
2. Novietojiet rokturi uz roktura apakšējās daļas un sastipriniet abas daļas ar skrūvēm, paplāksnēm un atspergredzeniem.

Asmens

Aizsargvairoga montāža

1. Novietojiet metāla plāksnīti (6-2) zem aizsargvairoga (6-3).
2. Ar 4 skrūvēm (6-1) piestipriniet to pie galeņa.



Aizsargvairogā iestrādātais grieznis (auklas nogriešanai) automātiski saīsina auklu līdz vajadzīgajam garumam.

Griežņa montāža

1. Demontējiet mazāko griežņa aizsargu pie aizsargvairoga.
2. Izvelciet šķelttapu (8-8) un noņemiet atloku (8-5).
3. Uzlieciet griezni (8-4) uz līdzņēmējdiska (8-2) tā, lai griežņa atvere atrastos precīzi uz līdzņēmējdiska vadības kontūra.
4. Uzlieciet atloku (5) uz griežņa tā, lai plakanā puse būtu pavērsta pret griezni.
5. Uzskrūvējiet fiksējošo uzgriezni (7) uz piedziņas vārpstas (1) vadstieņa. Lai to paveiktu, ievietojiet sešstūra atslēgu (3) tam paredzētajā atverē un pievelciet, griežot atslēgu pa kreisi.
6. Nostipriniet uzgriezni ar šķelttapu.
7. Piemontējiet mazāko griežņa aizsargu pie aizsargvairoga.

Auklas spoles uzstādīšana

Auklas spoles montāža (7)

1. Noņemiet šķelttapu un atloku.
2. Ievietojiet sešstūra atslēgu līdzņēmējdiska atverē un uzskrūvējiet auklas spoli uz piedziņas vārpstas vadstieņa, griežot spoli pa kreisi.
3. Nostipriniet līdzņēmējdisku, izmantojot sešstūra atslēgu, lai pievilktu auklas spoli.

Motors

Plecu siksnas uzstādīšana



Uzmanību!

Darba ar ierīci veikšanas laikā vienmēr izmantojiet plecu siksnu. Plecu siksnu nofiksējiet tikai pēc motora iedarbināšanas tukšgaitā.

1. Plecu siksnu uzlieciet vispirms uz kreisā pleca.
2. Aizāķējiet aizdares āķi cilpiņā (1-2).
3. Pārbaudiet plecu siksnas garumu, pirms motora iedarbināšanas veicot ar ierīci vairākas šūpojošas kustības.
 - Auklas spolei vai grieznim ir jāgriežas paralēli zemei.

Komplekts

Galeņa montāža

1. Atskrūvējiet vaļīgāk fiksējošo uzgriezni (9-1) un pavelciet šķelttapu (9-2) mazliet uz āru.
2. Augšējā galenī ievietojiet apakšējo galeni ar aizsargvairogu, novietojot rievvārpstu uz šķelttapas sāniem (9-3).
3. Atlaidiet šķelttapu (10-1) nofiksējiet apakšējo galeni ar fiksējošo uzgriezni (10-2).

Galeņa demontāža

1. Atskrūvējiet vaļīgāk fiksējošo uzgriezni (9-1) un pavelciet šķelttapu (9-2) mazliet uz āru.
2. Apakšējo galeni ar aizsargvairogu izvelciet no augšējā galeņa (10-3).

Multitool BC 3030 MT var uzglabāt, ekonomējot tam nepieciešamo vietu.

Galeņa pagarinājuma montāža atzarotājam vai dzīvžoga šķērēm

1. Ievietojiet rievvārpstu atzarotāja vai dzīvžoga šķēru galeņa pagarinājumā (3-1, 4-1).
2. Ievietojiet skrūvi (3-2, 4-2) atverē un pievelciet.
3. Pievelciet fiksējošo skrūvi (3-3, 4-3).

Atzarotāja uzstādīšana

Zāga sliedes un ķēdes montāža



Uzmanību!

Pirms jebkādu darbu ar zāga sliedi vai ķēdi veikšanas izslēdziet motoru un uzvelciet aizsargcimdus.

1. Noskrūvējiet stiprinājuma uzgriezni (13-1) un noņemiet pārsegu (13-2).
2. Griežiet ķēdes spriegošanas skrūvi (13-3) virzienā pretēji pulksteņrādītāju kustības virzienam, līdz ķēdes spriegošanas tapiņa (13-4) atrodas aizmugurējās vītnes beigās.
3. Ievietojiet zāga ķēdi sliedes vadotnē (14). Pievērsiet uzmanību, lai zāga posmu kustības virziens būtu pareizs (16).
4. Uzlieciet zāga sliedi. Zāga ķēdes spriegošanas tapiņai (15-1) ir jāiegulst atbilstošajā ķēdes spriegošanas atverē uz zāga sliedes.
5. Uzstādīšanas laikā pievērsiet uzmanību, lai zāga ķēdes posmi pareizi iegultu vadotnē un uz zobrata.
6. Uzstādiet atpakaļ pārsegu (13-2) un ar roku pievelciet stiprinājuma uzgriezni (13-1).
7. Nospriegojiet zāga ķēdi atbilstoši sadaļā „Zāga ķēdes spriegošana” aprakstītajam.

Zāga ķēdes spriegošana

1. Atskrūvējiet stiprinājuma uzgriezni (13-1) par maks. 1 apgriezienu.
2. Paceliet zāga sliedes galu mazliet uz augšu un griežiet ķēdes spriegošanas skrūvi (13-3) pulksteņrādītāju kustības virzienā, līdz būs sasniegts piemērots ķēdes spriegojums.
3. Zāga ķēde ir pareizi nospriegota, ja to zāga sliedes vidū var pacelt par 3–4mm (16).
4. Ja zāga ķēde ir nospriegota pārāk cieši, griežiet ķēdes spriegošanas skrūvi pretēji pulksteņrādītāju kustības virzienam.
5. Pārliedziniet, ka zāga ķēdes posmi pareizi iegulst sliedes vadotnē.
6. Pievelciet fiksējošo uzgriezni.

Dzīvžoga šķēru uzstādīšana

Dzīvžoga šķēru slīpumu ir iespējams iestatīt atbilstoši vajadzīgajam, lai nodrošinātu optimālu izmantošanu.

1. Atbrīvojiet regulēšanas sviru (11-1).
2. Sasveriet ierīci vajadzīgajā pozīcijā.
3. Nofiksējiet regulēšanas sviru.
4. Pirms darba sākšanas noņemiet aizsarguzlikas (12).

Degviela un patērējamie materiāli

Drošības tehnikas norādījumi



BRĪDINAJUMS! Aizdeģšanās risks!

Benzīns ir ļoti viegli uzliesmojošs!



IEVĒROJIET PIESARDZĪBU!

Saindēšanās risks!

Motoru nekādā gadījumā nedrīkst darbināt slēgtās telpās!

- Pārliedziniet, ka no motora, tvertnes vai degvielas līnijām neizplūst degviela.
- Benzīnu drīkst maisīt un uzglabāt tikai tam paredzētās tvertnēs.
- Degvielas uzpilde ir jāveic ārpus telpām.
- Degvielas uzpildes laikā nedrīkst smēķēt.
- Degvielas tvertnei nedrīkst atvērt, kamēr motors darbojas vai ir uzkaršis.
- Ja degvielas tvertne vai tās aizgrieznis ir bojātas, tas ir obligāti jānomaina.
- Tvertnes vāciņš vienmēr ir cieši jānoslēdz.
- Ja ir izplūdis benzīns:
 - neiedarbiniet motoru;
 - nemēģiniet ieslēgt aizdedzi;
 - notīriet ierīci;
 - ļaujiet izgarot degvielas atlikumam.

Degvielas maisījuma izveidošana



Drīkst izmantot tikai degvielas maisījumu ar proporcijām 25:1. Ieteicams izmantot degvielu ar zemu etanola saturu <5%.

1. Benzīnu un 2-taktu motoreļļu uzglabāji pieņemotās tvertnēs, tās atbilstoši marķējot.
2. Abas daļas rūpīgi samaisiet.

Degvielas maisījuma proporcijas

Sagatavošanās maisījuma izveidei	Benzīns	Piejamā eļļa
25 daļas benzīna	1 l	40 ml
1 daļa	3 l	120 ml
2-taktu motoreļļa	5 l	200 ml

Ekspluatācijas Sakšana



UZMANĪBU!

Pirms ekspluatācijas sākšanas vienmēr veiciet vizuālu ierīces pārbaudi.

Griešanas darbinstrumenti ir grieznis, auklas spole, zāģa ķēde, kā arī dzīvžoga šķēru griežņi.

- Ierīci nedrīkst izmantot, ja griešanas darbinstrumenti vai stiprinājumi ir vaļīgi, nodiluši vai bojāti!
- Pārliecinieties, ka kreisā pleca un nofiksējiet stiprinājuma uz motora (1-2).
- Ieņemiet drošu pozīciju.
- Griežņi vienmēr jāizmanto kopā ar aizsargvairogu.
- Nemiet vērā attiecīgajā valstī spēkā esošos noteikumus, kas attiecināmi uz darbināšanas laiku.
- Vienmēr ievērojiet motora ražotāja nodrošinātajā rokasgrāmatā iekļautos norādījumus.
- Pirms darbinstrumentu izmantošanas pārbaudiet, vai nav pamanāmi bojājumi vai plaisas. Bojātu vai nodilušu detaļu nomainiet tikai oriģinālās rezerves daļas.

Motora iedarbināšana



IEVĒROJIET PIESARDZĪBU!

Saindēšanās risks!

Motora nekādā gadījumā nedrīkst darbināt slēgtās telpās!



Pirms motora iedarbināšanas saīsiniet trimmera auklu līdz 13 cm garumam, lai nepārslogotu motoru.

Gaisa vārsta pozīcijas („čoka” iestatījumi):



Aukstā palaide



UZMANĪBU! Atsitiens risks!

Startera auklu vienmēr velciet taisni. To nedrīkst spēji atlaist.

1. Pārslēdzēju START/STOP (19-4) iestatiet pozīcijā START.
2. Nospiediet akceleratora bloķētāju (19-5) un vienlaicīgi spiediet akceleratoru (19-6).
3. Gaisa vārsta sviru (19-1) iestatiet pozīcijā CHOKE.
4. Vairākas reizes (10x) spēcīgi nospiediet degvielas sūkni (19-3), līdz sūknī ir redzams benzīns/putas.
5. Lēnām izvelciet startera auklu (19-2), līdz ir sajūtama pretestība, un tad asi pavelciet tālāk uz āru. Neizvelciet startera auklu līdz galam un lēnām atlaidiet startera rokturi līdz sākuma pozīcijai, lai nodrošinātu startera auklas pareizu uztīšanu.
6. Atkārtojiet šo procedūru līdz brīdim, kad dzirdami motora trokšņi, un tīsi radīsies aizdedze.
7. Tiklīdz motors ir iedarbināts, pārslēdziet gaisa vārsta sviru pozīcijā RUN.
8. Velciet startera auklu līdz motors iedarbināsies.
9. Ja motors nepalaižas, atkārtojiet darbību 1 – 8.
10. Ja akceleratora tiek atlaists, ierīce darbojas tukšgaitā.

Karstā palaide

1. Iestatiet aizdedzēs slēdzi pozīcijā START.
 2. Iestatiet gaisa vārsta sviru pozīcijā RUN.
 3. Darbiniet akceleratoru tāpat, kā aukstās palaišanas režīmā.
 4. Maksimums 6 reizes asi pavelciet startera sviru – motors sāk darboties. Turiet nospiektu akceleratoru, līdz motors darbojas vienmērīgi.
- Motoru nevar iedarbināt:
 - iestatiet gaisa vārsta sviru pozīcijā RUN;
 - 5 reizes pavelciet startera auklu
 - Motoru joprojām nevar iedarbināt:
 - nogaidiet 5 minūtes un mēģiniet vēlreiz, turot nospiektu akceleratoru.



Skatiet nodaļu „Palīdzība traucējumu gadījumā”.

Motora noslāpēšana

1. Atlaidiet akseleratoru un ļaujiet motoram darboties tukšgaitā.
2. Iestatiet aizdedzēs slēdzi pozīcijā STOP.



UZMANĪBU!

Pēc izslēgšanas motors turpina griezt darbinstrumentu – traumu gūšanas risks.

Apkalpošana

Pļaušanas un griešanas laikā motoram jāļauj darboties apgriezīnu diapazona augšdaļā.

Drošības tehnikas norādījumi



UZMANĪBU!

Obligāti ievērojiet šajā rokasgrāmatā un uz ierīces norādītos drošības norādījumus un brīdinājumus!

- Valkājiet piemērotu darba apģērbu.
- Darba laikā uzturiet stabilu stāju.
- Ierīci vienmēr turiet satvertu ar abām rokām.
- Ķermeni un apģērbu vienmēr turiet drošā attālumā no griešanas darbinstrumentiem.
- Neļaujiet bīstamajā zonā atrasties nepiederošām personām.
- Ierīces darbības laikā nekādā gadījumā neturiet auklas spoli paceltu augstāk par ceļgaliem.
- Veicot pļaušanas darbus uz slīpuma, vienmēr stāviet zem griešanas darbinstrumenta.
- Nekādā gadījumā nestrādājiet, stāvot uz gluda un sliedena slīpuma.
- Nekādā gadījumā neizmantojiet šo ierīci viegli uzliesmojošu šķidrums vai gāzu klātbūtnē. Eksplozijas vai aizdegšanās izraisīšanas risks!
- Pēc ierīces nonākšanas saskarē ar svešķermeni:
 - noslāpējiet motoru;
 - pārbaudiet, vai nav pamanāmi ierīces bojājumi.
- Personām, kas nepārzina trimmera darbību, ir jāvingrinās, izmantojot ierīci ar izslēgtu motoru.

Darbs ar griezni

Izvairīšanās no atsitieniem



UZMANĪBU!

Nekontrolētu atsitienu rezultātā iespējams gūt traumas!

Ja darba laikā metāla grieznis nonāk saskarē ar cietiem objektiem (kokiem, dzinumiem, akmeņiem u.c.), var tikt izraisīts visas ierīces atsitienš vai triecienvēda rāviens uz priekšu.

Šāds atsitienš notiek spēji un negaidīti, un var izraisīt kontroles pār ierīci zaudēšanu un traumu gūšanu ierīces operatoram vai apkārtesošajām personām. Īpaši augsts risks ir grūti pārredzamās un stipri aizaugušās vietās.

- Darba ar ierīci laikā vienmēr turiet to cieši satvertu ar abām rokām.
 - Vienmēr pievērsiet uzmanību stabilai stājai. Turiet kājas komfortablā attālumā vienu no otras un rēķinieties ar atsitiena iespēju.
 - Nepārvērtējiet savus spēkus un darba veikšanas laikā vienmēr saglabājiet līdzsvaru.
 - Pirms griešanas darbu sākšanas darbinstrumentam vienmēr ir jāsasniedz pilns griešanās ātrums.
- Griešanas laikā var tikt gaisā izmesti akmeņi un šķembas, izraisot smagu traumu gūšanas risku. Nodrošiniet, lai vienmēr būtu pareizi uzstādīts aizsargvairogs. Ja rotējošās daļas (griešanas darbinstrumenti) netiek pareizi uzstādīti, ir iespējams izraisīt smagu traumu gūšanu. Pirms darba uzsākšanas pārbaudiet, vai grieznis ir cieši piestiprināts.

Pļaušana

- Sasveriet ierīci mazliet uz priekšu un virziet to ar vienmērīgu ātrumu no labās puses uz kreiso. Tādējādi noņāutiet augi krīt uz jau noņāutās virsmas.
- Garu zāli un spēcīgi aizaugušu zemsedzi pļāujiet pakāpeniski. Vispirms noņāujiet pļāujamā materiāla augšdaļu, virzot ierīci no kreisās puses uz labo. Pēc tam virziet ierīci no labās puses uz kreiso un noņāujiet atlikušo daļu.
- Veicot pļaušanas darbus uz slīpuma, virzieties uz priekšu joslu pa joslu. Noņāujiet joslu paralēli nogāzei, dodieties atpakaļ pāri noņāutajai joslu un noņāujiet nākamo joslu.
- Piemērojiet motora apgriezienu un griešanas dziļumu attiecīgajiem darba apstākļiem. Ja motora apgriezienu skaits minūtē ir pārāk mazs, pļāujamo augu fragmenti var ieķerties vai iesprūst darbinstrumentā.
- Ja griešanas darbinstrumentā ieķeras zāle, zari vai citi objekti, vai arī parādās neparasta ierīces vibrācija, nekavējoties noslāpējiet motoru un pārbaudiet ierīci.

- Bloķēts leņķa pārvads var izraisīt savienojuma bojājumus.
- Nekādā gadījumā nedrīkst mēģināt izņemt iesprūdušās augu atliekas, ja grieznis atrodas kustībā. Tādēļ nogaidiet, līdz grieznis apstāsies.
- Ja grieznis kļūst truls, bojāts vai saliekts, nomainiet to, izmantojot oriģinālu rezerves daļu.

Darbs ar auklas spoli

Pļaušana

- Sasveriet ierīci mazliet uz priekšu un virziet to ar vienmērīgu ātrumu no kreisās puses uz labo.
- Pļaušana ir visefektīvākā, ja tiek pļauta sausa zāle.
- Neļaujiet trimmera auklai nonākt tiešā saskarē ar mūri un akmens plāksnēm, jo pretējā gadījumā tiek izraisīts pārmērīgs auklas nodilums.
- Garu zāli un spēcīgi aizaugušu zemsedzi pļaujiet pakāpeniski, lai auklas spole nenosprūstu.
- Piemērojiet motora apgriezienus un griešanas dziļumu attiecīgajiem darba apstākļiem. Ja motora apgriezienu skaits minūtē ir pārāk mazs, pļaujamo augu fragmenti var ieķerties vai iesprūst darbinstrumentā.
- Ja griešanas darbinstrumentā ieķeras zāle, zari vai citi objekti, vai arī parādās neparasta ierīces vibrācija, nekavējoties noslēdziet motoru un pārbaudiet ierīci.
- Bloķēts leņķa pārvads var izraisīt savienojuma bojājumus.
- Pēc ierīces izslēgšanas auklas spole un aukla turpina griezties. Tādēļ pirms ierīces atkārtotas ieslēgšanas nogaidiet, līdz auklas spole pārtrauks griezties.
- Ja auklas spole ir tukša, nomainiet to, izmantojot oriģinālu rezerves auklas spoli.

Auklas pagarināšana

1. Darbiniet motoru ar pilnu jaudu un uzstiet ar auklas spoli pret zemi.
 - Aukla tiks automātiski pagarināta.

 Aizsargvairogā iestrādātais grieznis (auklas nogriešanai) saīsina auklu līdz vajadzīgajam garumam.

Darbs ar atzarotāju

Strādājot ar atzarotāja zāģi, nemākulīgu darbību rezultātā ir iespējams izraisīt atsitienu. Lai no tā izvairītos:

- vienmēr turiet atzarotāju cieši satvertu ar abām rokām;
- zāģēšanu uzsāciet tikai ar kustībā esošu zāģa ķēdi;
- lai nodrošinātu pilnīgāku zāģa darbības kontroli, zāģēšanai izmantojiet sliedes apakšējo malu; vienmēr centieties uzsākt zāģēšanu, pieliekot atzarotāju pēc iespējas līdzekļiem pie zāģējuma vietas;
- Nekādā gadījumā zāģēšanai neizmantojiet zāģa sliedes smaili.
- Zāģējot ar sliedes augšējo malu, ir iespējams izraisīt zāģa atsitienu, ja ķēde iesprūst vai atduras pret cietu objektu koksnē.
- Strādājiet tikai ar pareizi uzasinātu un nospriegotu zāģa ķēdi.

Ķēdes spriegojuma kontrole

- Regulāri pārbaudiet ķēdes spriegojumu, jo jaunas ķēdes izstieptas.
- Aukstā stāvoklī zāģa ķēdei ir jāpieguļ zāģa ķēdes apakšdaļai, bet to ir jābūt iespējamam pavilkt ar roku.
- Darba temperatūrā ķēde izstieptas un nokarājas.



UZMANĪBU!

Ķēdes posmi nedrīkst izvīzīties ārpus ceļņa zāģa sliedes apakšdaļā – pretējā gadījumā zāģa ķēde var „nokrist”. Noregulējiet zāģa ķēdi.



Zāģa sliede Lai novērstu zāģa sliedes vienaspusīgu nodilumu, katrā ķēdes maiņas reizē apgrieziet to otrādi.

1. Lai pārbaudītu zāģa ķēdi, to ar roku mazliet pavelciet uz priekšu, lai tā pareizi gultos uz ķēdes zobrata un sliedes vadotnē.



Zāģa ķēde ir pareizi nospriegota, ja to zāģa sliedes vidū var pacelt par 3–4mm un ar roku viegli pavilkt uz priekšu.

2. Ja ir nepieciešams noregulēt spriegojumu, rīkojieties atbilstoši sadaļā „Zāģa ķēdes spriegošana” aprakstītajam.

Darbs ar dzīvžoga šķērēm

- Sasveriet dzīvžoga šķēres vajadzīgajā pozīcijā.
- Maksimālais griezuma diametrs ir atkarīgs no koku sugas, vecuma, mitruma satura un koksnes cietības. Tādēļ pirms darba ar dzīvžoga šķērēm nogrieziet resnākos zarus atbilstošā garumā, izmantojot zaru šķēres.
- Dzīvžoga šķēru griežņi ir abpusēji grieztīgi un tādēļ ir iespējams strādāt, tos kustinot uz priekšu un atpakaļ, vai arī ar svārstveidīgām kustībām no vienas uz otru pusi.
- Vispirms apgrieziet dzīvžoga sānus un tikai pēc tam ķerieties klāt pie augšdaļas.
- Sānu apgriešanu veiciet virzienā no apakšas uz augšu.
- Apgrieziet sānus trapeces formā. Tas novērs lapu zudumu dzīvžoga apakšdaļā saules gaismas trūkuma dēļ.
- Ja vēlaties dzīvžoga augšdaļu apgriezt vienā līmenī, visa dzīvžoga garumā novelciet mērauklu.



UZMANĪBU!

Izmantojiet tikai oriģinālos griežņus un piederumus! Izmantojot rezerves daļas, kas nav oriģinālās rezerves daļas, ir iespējams izraisīt traumu gūšanu un ierīces darbības traucējumus.

Tehniskā apkope un tīrīšana



ESIET PIESARDZĪGI!

Saskaroties ar rotējošu darbinstrumentu, ir iespējams gūt traumas!

- Boudena kabeļus drīkst regulēt tikai pie izslēgta motora.
- Funkcijas drīkst pārbaudīt tikai horizontālā stāvoklī.

Aizsargvairoga tīrīšana

1. Izslēdziet ierīci.
2. Uzmanīgi notīriet augu atliekas ar skrūvgriezi vai līdzīgu instrumentu.



Regulāri tīriet aizsargvairogu, lai novērstu galaņa pārkaršanu.

Motors

Gaisa filtra tīrīšana



UZMANĪBU!

Ierīci nekādā gadījumā nedrīkst ekspluatēt bez gaisa filtra. Regulāri veiciet gaisa filtra tīrīšanu. Ja filtrs ir bojāts, nomainiet to.

1. Izskrūvējiet skrūvi ar zvaigznītes formas g alvu, noņemiet pārsegu un izņemiet gaisa filtru (20).
2. Notīriet gaisa filtru ar ūdeni un ziepēm. Tīrīšanai neizmantojiet benzīnu!
3. Ļaujiet gaisa filtram nožūt.
4. Uzstādiet atpakaļ gaisa filtru, veicot iepriekš aprakstītās darbības pretējā secībā.

Degvielas filtra nomaiņa



UZMANĪBU!

Ierīci nekādā gadījumā nedrīkst ekspluatēt bez degvielas filtra. Pretējā gadījumā iespējams izraisīt nopietnus motora bojājumus.

1. Pilnībā noņemiet tvertnes vāciņu.
2. Iztukšojiet tvertnē esošo degvielu, pārlejot atbilstošā konteinerā.
3. Ar stieples āķi izvelciet filtru no tvertnes.
4. Atvienojiet filtru, to pagriežot.
5. Nomainiet filtru.

Karburatora regulēšana

Karburators rūpnīcā ir noregulēts optimālai darbībai.

Aizdedzes sveces nomaiņa

Attālums starp aizdedzes sveces elektrodiem (21) = 0,635 mm [0,025"].

1. Pievelciet aizdedzes sveci ar griezes momentu 12-15 Nm.
2. Uzstādiet kontaktuzgali uz aizdedzes sveces.

Auklas spoles uzstādīšana

Auklas spoles nomaiņa

1. Nospiediet abus fiksatorus uz auklas spoles apvalka un noņemiet to (22).
2. Izņemiet auklas spoli no auklas spoles apvalka.
3. Notīriet nefūrumus un zāles atliekas.
4. Izveriet jaunās spoles auklas galus cauri tam paredzētajām atverēm spoles apvalkā.

- levietojiet auklas spoli un atsperi auklas spoles apvalkā. Pievērsiet uzmanību, lai auklas gali netiktu iespiesti, un izvelciet no spoles aptuveni 9 cm garus galus.
- Novietojiet spoles apvalku uz auklas spoles. Fiksatoriem ir jāiegulst attiecīgajās auklas spoles apvalka atverēs. Spiediet spoles apvalku uz leju, līdz tas nofiksējas.

Auklas asmeņa nomaiņa

- Izskrūvējiet skrūves un noņemiet auklas saīsināšanas asmeni (23).
- Pieskrūvējiet jauno auklas saīsināšanas asmeni.
- Nepievelciet skrūves pārāk cieši.

Auklas asmeņa asināšana

- Atvienojiet asmeni no aizsargvairoga.
- Nostipriniet asmeni skrūvspīlēs un uzasiniet, izmantojot plakanu vīli.
Vīlējiet tikai vienā virzienā!

Atzarotāja uzstādīšana

Zāģa ķēdes eļļas iepildīšana

Atzarotāja ķēdes tvertne ierīces piegādes laikā nav piepildīta ar eļļu.

 Atzarotāju nekādā gadījumā nedrīkst ekspluatēt bez ķēdes eļļošanas.

Ierīces darbināšana bez zāģa ķēdes eļļošanas izraisa zāģa ķēdes un sliedes bojājumus. Ķēdes kalpošanas ilgums un veiktspēja ir atkarīga no optimālas eļļošanas. Ierīces ekspluatācijas laikā ķēde tiek automātiski eļļota.

Novietojiet atzarotāju uz piemērotas virsmas.

- Noskrūvējiet tvertnes vāciņu (17-1).
- Piepildiet tvertni ar bioloģiski sadalāmu zāģu ķēžu eļļu. Lai atvieglotu uzpildi, izmantojiet piltuvi. Uzpildes laikā uzmanieties, lai tvertnē neiekļūtu netīrumi.
- Uzskrūvējiet atpakaļ tvertnes vāciņu.
- Nekādā gadījumā neizmantojiet pārstrādātu vai izstrādātu eļļu. Ja tiek izmantotas eļļas, kas nav paredzētas zāģu ķēdēm, garantija tiek anulēta.

Ķēdes eļļošanas pārbaude

Pārbaudiet automātiskās ķēdes eļļošanas darbību, ieslēdzot atzarotāju un turot ar smaili virzienā pret uz grīdas noliktu kartona vai papīra gabalu.



Nepieskarieties grīdai ar ķēdi! Ievērojiet drošu attālumu 20 cm apmērā.

Ja pārbaudes laikā ir redzamas eļļas pēdas uz papīra vai kartona, automātiskā eļļošana darbojas nevainojami. Par spīti pilnai eļļas tvertnei, eļļas pēdas nav pamanāmas.

- Iztīriet eļļas kanālu un ķēdes spriegošanas atveri.
- Iestatiet ķēdes eļļošanu atbilstoši nodaļā „Ķēdes eļļošanas regulēšana” sniegtajam aprakstam.

Ja joprojām problēma netiek novērsta, rīkojieties šādi.

Sazinieties ar klientu apkalpošanas dienestu.

Ķēdes eļļošanas regulēšana

Ķēdes eļļošana ir noregulēta rūpnīcā. Tomēr nepieciešamais eļļas apjoms var mainīties atbilstoši koku sugai un darba metodēm, tādēļ ir jāveic attiecīgas korekcijas.

- Ķēdes eļļošanas regulēšanai izmantojiet regulēšanas skrūvi, kas atrodas ierīces apakšdaļā.



- Griežot pretēji pulksteņrādītāju kustības virzienam = liels eļļas daudzums (MAX)
- Griežot pulksteņrādītāju kustības virzienā = mazs eļļas daudzums (MIN)



Ķēdes eļļošana ir veikta pareizi, ja ķēde darba laikā izšļaksta nelielu daudzumu eļļas.

Zāģa ķēde un sliede

Zāģa ķēde un sliede ir pakļautas lielai slodzei un nodilumam. Ja vairs nav sasniedzama nepieciešamā veiktspēja un nevainojama darbība, nomainiet zāģa ķēdi un sliedi.

Kēdes asināšana

i Tikai ar asu un tīru ķēdi ir iespējams strādāt droši un rezultatīvi. Bojātas vai nepareizi uzasinātas zāga ķēdes palielina negadījumu notikšanas risku!

Zāga ķēde ir jāuzasina, ja:

- zāgu skaidu vietā parādās tikai koksnes putekļi;
- zāģēšanas laikā atzarotājs ir jāspiež, lai pārzāģētu koku.

Padomi mazpieredzējušam lietotājam Lai uzasinātu zāga ķēdi, vērsieties pie atbilstoši kvalificēta speciālista/klientu apkalpošanas dienestā.

Gadījumā, ja pašrocīgi veiksiet ķēdes asināšanu, ņemiet vērā tālāk norādītos parametrus un izmantojiet komplektā iekļauto apaļo vīli (papildu aprīkojumu varat iegādāties specializētajos veikalos).

Zāga ķēdes tips	Oregon 91 P0
Apajā vīle	Ø 5,5 mm (7/32")
Dziļuma ierobežotājs T	0,64 mm (.025")
Asinājuma leņķis α	25°
Priekšējais leņķis β	60°
Griezējposma garums a	min. 3 mm

i Veicot asināšanu, noslīpējiet nelielu materiāla daudzumu!

Zāga ķēdes asināšanai ir ieteicams izmantot ķēdes asināšanas ierīci.

Slīdes tīrīšana (16)

- Regulāri pārbaudiet un tīriet eļļas izplūdes atveres zāga slīdē un slīdes vadotnē.
- Noslīpējiet atkarpes, izmantojiet plakānu vīli.
- Pēc katras ķēdes nomaiņas/asināšanas reizes apgrieziet otrādi zāga slīdi, lai novērstu vienpusīgu nodilumu.

i Ja zāga slīde ir bojāta, nekavējoties to nomainiet!

Zobrats

Ķēdes zobrata noslogojums ir īpaši liels. Regulāri pārbaudiet, vai zobrata zobi nav nodiluši vai bojāti.

Ar suku notīriet zobratu un slīdes stiprinājumu.

i Nolietots vai bojāts zobrats samazina zāga ķēdes kalpošanas laiku un tāpēc nekavējoties ir jānomaina klientu apkalpošanas centrā.

Dzīvzoga šķēres

i Pēc katras izmantošanas reizes pārbaudiet, vai ir pamanāms nodilums, it īpaši griežņu slīdvirsmām.

Griežņu regulēšana

Noregulējiet griežņus, ja:

- griezamo augu daļas iesprūst starp griežņiem;
- pēc ilgāka ekspluatācijas perioda ir palielinājusies atstarpe starp griežņiem;

Lai darbs ar ierīci būtu optimāli efektīvs, ir pareizi jāiestata atstarpe starp asmeņiem un slīdi.

1. Atskrūvējiet uzgriežņus griežņu augšpusē (11-2).
2. Viegli pievelciet skrūves apakšpusē (11-3) (pirms tam tās atlaidiet mazliet vaļīgāk).
3. Pagrieziet skrūves atpakaļ par vienu ceturtdaļu vai pusi apgrieziena pretēji pulksteņrādītāju kustības virzienam.
4. Turiet skrūves ar skrūvgriezi un cieši pievelciet uzgriežņus.
Atstarpe starp slīdvirsmām ir iestatīta pareizi, ja palpāksni zem skrūves galvas ir vēl iespējams ar roku pakustināt turp un atpakaļ.
5. Griežņu eļļošanai izmantojiet videi draudzīgas smērēļļas.

i Pārāk neliela atstarpe starp slīdvirsmām izraisa pārmērīgu karstuma izdalīšanos un ierīces bojājumus.

Kustīgās galvas eļļošana

Kustīgā galva ir jāeļļo ik pēc 20 darba stundām, pievienojot trīs nipeļos (18) videi draudzīgu smērvielu.

Tīrīšana



Pēc katras izmantošanas reizes rūpīgi notīriet ierīci, lai uzturētu tās nevainojamu darbību.

- Regulāri notīriet visas kustīgās daļas.
- Notīriet ierīces korpusu ar mīkstu suku vai sausu lupatu.
- Ierīces tīrīšanai nedrīkst izmantot tekošu ūdeni vai augstspiediena tīrītāju.
- Plastmasas detaļu tīrīšanai neizmantojiet šķīdinātājus (benzīnu, spirtu u.c.), jo tie ir kaitīgi šo detaļu virsmai.
- Uzturiet rokturus tīrus un brīvus no eļļas un taukiem. Tīrīšanai nedrīkst izmantot ūdeni, šķīdinātājus un pulēšanas līdzekļus.
- Pievērsiet uzmanību, lai gaisa kanāli motora dzesēšanai nebūtu nosprostoti (pretējā gadījumā parādās pārkaršanas risks).

Uzglabāšana



IEVĒROJIET PIESARDZĪBU!

Aizdeģšanās un eksplozijas risks.

Ierīci nedrīkst uzglabāt atklātas liesmas vai karstuma avotu tuvumā.



IEVĒROJIET PIESARDZĪBU!

Aizdeģšanās un eksplozijas risks.

Ierīci ar uzpildītu degvielas tvertni nedrīkst uzglabāt ēkās, kur degvielas izgarojumi var nonākt saskarē ar atklātu liesmu vai dzirkstelēm!

- Pirms ierīces novietošanas ilgstošai uzglabāšanai (ziemas sezonā) iztukšojiet degvielas tvertni.
 - Degvielas tvertnes iztukšošanu drīkst veikt tikai ārpus telpām.
 - Pirms ierīces novietošanas uzglabāšanai ļaujiet motoram atdzist.
1. Iztukšojiet degvielas tvertni.
 2. Iedarbiniet motoru un ļaujiet tam darboties tukšgaitā, līdz tas apstājas.
 3. Ļaujiet motoram atdzist.
 4. Izskrūvējiet aizdedzes sveci, izmantojot tam paredzēto atslēgu.
 5. Ielejiet sadegšanas kamerā vienu tējkaroti 2-taktu motoreļļas.
 6. Lai eļļa vienmērīgi izplūstu pa visu motoru, vairākkārt lēnām pavelciet startera auklu.
 7. Ieskrūvējiet atpakaļ aizdedzes sveci.
 8. Rūpīgi notīriet un apkopiet ierīci.
 9. Uzglabājiet ierīci sausā un vēsā vietā.

Ekspluatācijas atsākšana

1. Izskrūvējiet aizdedzes sveci.
2. Ātri izvelciet startera auklu, lai atlikusī eļļa izplūstu no sadegšanas kameras.
3. Notīriet aizdedzes sveci un pārbaudiet atstarpi starp elektrodiem, vajadzības gadījumā sveci nomainiet.
4. Sagatavojiet ierīci darbināšanai.
5. Iepildiet degvielas tvertnē piemērotu benzīna un eļļas maisījumu.

Utilizācija



**Nolietotas ierīces nedrīkst
utilizēt kopā ar saimniecības
atkritumiem!**

Ierīce, tās iepakojums un piederumi ir izgatavoti no otreiz pārstrādājamiem izejmateriāliem un tādēļ ir atbilstoši jāutilizē.

Palīdzība traucējumu gadījumā

Motora darbības traucējumu novēršana

PROBLĒMA	IESPĒJAMĀIS IEMESLS	RISINAJUMS
Motoru nevar iedarbināt	Nepareiza iedarbināšanas procedūra	Skatiet norādījumus ekspluatācijas instrukcijās
Motoru var iedarbināt, bet tas noslāpst	Nepareiza gaisa vārsta sviras pozīcija	Iestatiet gaisa vārsta sviru pozīcijā RUN.
	Netīra, nepareizi uzstādīta vai nederīga aizdedzes svece.	Notīriet /neregulējiet vai nomainiet aizdedzes sveci
	Netīrs degvielas filtrs	Nomainiet filtru.
Motoru var iedarbināt, bet tas nedarbojas ar pilnu jaudu.	Nepareiza gaisa vārsta sviras pozīcija	Iestatiet gaisa vārsta sviru pozīcijā RUN.
	Netīrs gaisa filtrs	Notīriet vai nomainiet filtru.
Motors darbojas saraustīti	Netīra, nepareizi uzstādīta vai nederīga aizdedzes svece.	Notīriet /neregulējiet vai nomainiet aizdedzes sveci
Pārmērīgi daudz dūmu	Nepareizs degvielas maisījums	Izmantojiet pareizu degvielas maisījumu (ar proporcijām 25:1).

Atzarotāja darbības traucējumu novēršana

PROBLĒMA	IESPĒJAMĀIS IEMESLS	RISINAJUMS
Ķēde netiek eļļota	Tukša eļļas tvertne Netīra zāģa sliede	Pārbaudiet eļļas tvertni / iepildiet zāģa ķēdes eļļu Iztīriet eļļas izplūdes atveres / eļļas kanālu/ eļļas pievada uzgriezni
Motors nesāk darboties	Pārbaudiet eļļas tvertni / iepildiet zāģa ķēdes eļļu	Atbloķējiet ķēdes bremzi

Dzīvžoga šķēres

PROBLĒMA	IESPĒJAMĀIS IEMESLS	RISINAJUMS
Iekārta darbojas ar pārtraukumiem	Bojāts ieslēgšanas/izslēgšanas slēdzis Iekšējā kļūme	Apmeklējiet AL-KO servisu
Motoru var iedarbināt, bet tas nedarbojas ar pilnu jaudu.	Iekšējā kļūme	Apmeklējiet AL-KO servisu
Asmens kļūst karsts	Nepietiekama ieeļļošana	Viegli ieeļļojiet asmeni
	Asmens ir truls	Apmeklējiet AL-KO servisu
	Asmeni ir robi	Apmeklējiet AL-KO servisu



Ja rodas šajā tabulā neminētie bojājumi vai bojājumi, ar kuriem nevarat pats tikt galā, vērsieties mūsu klientu apkalpošanas dienestā.

ES atbilstības deklarācija

LV

Ar šo mēs paziņojam, ka mūsu piegādātā produkta konstrukcija atbilst saskaņoto ES direktīvu prasībām, ES drošības standartiem un produkta specifiskiem standartiem.

Izstrādājums

Multitool

Sērijas numurs

G2302305

Ražotājs

AL-KO Geräte GmbH

Ichenhauser Str. 14

89359 KOETZ

VĀCIJA

Pilnvarotais pārstāvis

Anton Eberle

Ichenhauser Str. 14

89359 KOETZ

VĀCIJA

Veids

BC 330 MT

ES direktīvas

2006/42/EK

2004/108/EK

2000/14/EK

2002/88/EK

Saskaņotie standarti

EN ISO 11806/1 (motorizētas izkaptis ar benzīna dzinēju/zāliena trimeri)

EN ISO 10517:2010 (dzīvžoga šķēres ar benzīna dzinēju)

EN ISO 11680-1: 2011 (atzarotājs)

EN ISO 14982/2009 (EMS)

Skaņas jaudas līmenis izmērītais/garantētais

BC 330 MT 116/119 dB(A)

Atbilstības novērtējums

2000 /14/EK

Pielikums V

Pilnvarotā iestāde

TÜV Rheinland Product Safety GmbH

Identifikācijas numurs 0197

Am Grauen Stein

51105 Köln

Vācija

EK tipa pārbaudes sertifikāts:

Nr. BM 50034826 0001

Kötz, 2013-01-24



Antonio De Filippo, rīkotājdirektors

Garantija

LV

Iespējamos materiāla vai ražošanas brāķus ierīcē mēs novērsīsim atbilstoši likumā noteiktajam noilguma termiņam attiecībā uz garantijas prasībām, paturot tiesības izvēlēties starp labošanu vai jaunas preces piegādi. Noilguma termiņš tiek noteikts, vadoties pēc tās valsts spēkā esošās likumdošanas, kurā ierīce tika nopirkta.

Mūsu garantijas pakalpojumi ir spēkā tikai tad, ja:

- ierīce tiek lietota pareizā veidā;
- tiek ievēroti lietošanas instrukcijas norādījumi;
- tiek izmantotas oriģinālās rezerves daļas

Garantija zaudē savu spēku, ja:

- ierīcē ir veikti labošanas mēģinājumi;
- ierīcē ir veiktas tehniska rakstura izmaiņas;
- ierīce netiek izmantota atbilstoši paredzētajam mērķim (piem., ierīce tiek izmantota komerciāliem vai sabiedriskā labuma mērķiem)

Garantija neattiecas uz:

- krāsas bojājumiem, kas radušies normāla nolietojuma rezultātā;
- dilstošajām detaļām, kas rezerves daļu kartē ir atzīmētas ar rāmīti xxx xxx (x);
- iekšdedzes motoriem – uz tiem attiecas atsevišķi attiecīgo motoru ražotāju garantijas sniegšanas noteikumi

Garantijas prasību gadījumā lūdzam jūs ar šo garantijas deklarāciju un pirkuma čeku doties pie jūsu tirdzniecības pārstāvja vai uz tuvāko oficiālo klientu apkalpošanas centru. Šī apņemšanās sniegt garantijas pakalpojumus neietekmē tiesības uz likumā noteikto pircēja garantijas prasību iesniegšanu pret pārdevēju.

Turinys

Gaminio aprašymas	376
Gaminio apžvalga	379
Techniniai duomenys	379
Saugos nuorodos	380
Montavimas	383
Degalai ir eksploatacinės medžiagos	385
Paleidimas	385
Valdymas	386
Techninė priežiūra	388
Valymas	391
Sandėliavimas	391
Paleidimo iš naujo	392
Šalinimas	392
Pagalba atsiradus sutrikimams	393
EB atitikties deklaracija	394
Garantija	394

Apie šį vadovą

- Prieš paleidimą perskaitykite šią dokumentaciją. Tai yra saugaus darbo ir sklandaus valdymo sąlyga.
- Laikykites šioje dokumentacijoje ir ant prietaiso pateiktamų saugos ir įspėjamųjų nuorodų!
- Ši dokumentacija yra nuolatinė aprašyto gaminio sudėtinė dalis ir per perdėmimą turėtų būti kartu perduodama pirkėjui.

Sutartiniai ženklai



Dėmesio!

Tiksliai laikantis šių įspėjamųjų nuorodų, galima išvengti žalos asmenims ir / arba turtui!



Specialios nuorodos dėl geresnio suprantamumo ir valdymo.

Gaminio aprašymas

Šioje dokumentacijoje yra aprašomas rankinis dalgis su benziniu varikliu.

Visą rinkinį sudaro šie komponentai:

- Variklio blokas (1) Prekės kodas 112983
- Pjovimo peilis ir valo ritės galvutė (rinkinys) (2) Prekės kodas 112986
- Aukštapijovės galvutė (3) Prekės kodas 112970
- Gyvatvorių žirklių galvutė (4) Prekės kodas 112971

Simbolių ant variklio bloko reikšmė

	Dėmesio!
	Skaitykite naudojimo instrukciją
	Naudokite apsauginius akinius, apsauginį šalną, klausos organų apsaugos priemones
	Mūvėkite apsaugines pirštines
	Avėkite apsauginius batus
	Laikykite kūną ir drabužius atokiai nuo pjovimo įrankio.
	Pavojus dėl išsviedžiamų daiktų
	Atstumas tarp prietaiso ir pašalinių asmenų turi būti bent 15 m

Simbolių ant pjovimo peilio/valo ritės galvutės reikšmė

	Skaitykite naudojimo instrukciją
	Naudokite apsauginius akinius, apsauginį šalną, klausos organų apsaugos priemones
	Mūvėkite apsaugines pirštines
	Avėkite apsauginius batus
	Neprileiskite žmonių. Saugos atstumas bent 15 m
	Pavojus dėl išsviedžiamų daiktų
	Saugokitės atatrancos
	Pjovimo peilio maks. sukimosi greitis 6200 min ⁻¹
	Pjovimo peilio maks. sukimosi greitis 6200 min ⁻¹

Simbolių ant gyvatvorių žirklių reikšmė

	Skaitykite naudojimo instrukciją
	Naudokite apsauginius akinius, apsauginį šalną, klausos organų apsaugos priemones
	Mūvėkite apsaugines pirštines
	Avėkite apsauginius batus
	Neprileiskite prie pjovimo mechanizmo žmonių. Saugos atstumas bent 15 m
	Pjovimo ilgis 400 mm

Simbolių ant aukštajovės reikšmė

	Skaitykite naudojimo instrukciją
	Naudokite apsauginius akinius, apsauginį šalną, klausos organų apsaugos priemones
	Mūvėkite apsaugines pirštines
	Avėkite apsauginius batus
	Neprileiskite prie pjovimo mechanizmo žmonių. Saugos atstumas bent 15 m
	Aukštajovės nenaudokite arti kabelių, elektros energijos tiekimo ar telefono linijų. Dirbdami su aukštajove, išlaikykite 10 m saugos atstumą iki antžeminių srovę tiekiančių linijų.
	Kreipiamojo bėgelio ilgis 310 mm
	Maks. pjovimo ilgis 260 mm
	Pjūklų grandinių alyva
	Grandinės tepimo nustatymas

Saugos ir apsauginiai įtaisai

 **Dėmesio – susižalojimo pavojus!**
Draudžiama pasyvinti saugos ir apsauginius įtaisus!

 **Dėmesio – susižalojimo pavojus!**
Variklio bloką draudžiama eksploatuoti be galvutės (pjovimo peilio, valo ritės, aukštajovės ar gyvatvorių žirklių). Naudokite tik su originaliu prietaisu pateikiamas galvutes.

Avarinis sustabdymas

Avariniu atveju perjunkite uždegimo jungiklį į padėtį „STOP“.

Apsauginis skydelis nuo smūgių į akmenis

Saugo naudotoją nuo išsviedžiamų daiktų. Integruotas valo kirptuvas darbo metu patrupina pjovimo valą iki leistino ilgio.

Išardomasis kotas

Su išardomuoju kotu Jūs galite paprastai surinkti variklio bloką ir galvutes, po pjovimo išardyti ir kompaktiškai sandėliuoti.

Su išardomuoju kotu yra tvirtinamos galvutės.

Naudojimas pagal paskirtį



Dėmesio!

Kyla susižalojimo pavojus!

- Naudojimui pagal paskirtį taip pat priskiriamas gamintojo nustatytą eksploatacijos, techninės priežiūros ir remonto sąlygų vykdymas ir instrukcijoje esančių saugos nuorodų laikymasis.
- Bet koks kitoks leistinas ribas viršijantis naudojimas yra laikomas naudojimu ne pagal paskirtį. Už dėl to atsiradusią bet kokios rūšies žalą gamintojas neatsako. Atsakomybė tenka tik naudotojui.
- Savavališki prietaiso pakeitimai panaikina gamintojo atsakomybę už bet kokios rūšies dėl to atsirandančius pažeidimus.
- Prietaisą leidžiama parengti, naudoti ir techniškai prižiūrėti tik tiems asmenims, kurie su juo yra susipažinę ir yra informuoti apie pavojus. Remonto darbus leidžiama vykdyti tik mums arba mūsų paskirtiems klientų aptarnavimo skyriams.

Pjovimo peiliui / valo ritės galvutei galioja:

- Pjovimo peilį leidžiama naudoti tik žolės, krūmynų ir atžalynų pjovimui privačiame sektoriuje.
- Valo ritės galvutė tinka pjauti žolę ir panašią žaliają dangą bei vejos kraštus asmeniniame namo ir mėgėjiškame sode, nepasiekiamus vejojame.
- Prietaisą draudžiama naudoti viešosiose vietose, parkuose, sporto aikštynuose ar gatvėse bei žemės ir miškų ūkyje.
- Prietaisu draudžiama pjauti ir smulkinti:
 - gyvatvores, krūmus ir krūmynus
 - gėles
 - komposto prasme.

Aukštąplovei galioja:

- Aukštąplovė tinka nupjauti tik stovinčių medžių šakas.
- Aukštąplovės nenaudokite medžių, medelių ar krūmų kirtimui.
- Aukštąplovės nenaudokite statybinių medžiagų ir plastikų pjovimui.
- Aukštąplovė tinka tik asmeniniam naudojimui namo ir mėgėjiškame sode.
- Aukštąplovė nėra tinkama miško darbams (šakų genėjimui miške).

Gyvatvorių žirklems galioja:

- Gyvatvorių žirkle tinka tik gyvatvorių ir krūmynų šakų ir šviežių ūglių pjovimui namo ir mėgėjiškame sode.
- Gyvatvorių žirkle, skirtomis naudoti asmeniniame namo ir mėgėjiškame sode, yra laikomi tokie prietaisai, kurie nėra naudojami viešosiose vietose, parkuose, sporto aikštynuose bei žemės ir miškų ūkyje.
- Prietaisą draudžiama naudoti vejos, jos kraštų pjovimui ar smulkinimui kompostavimo tikslu.

Likutinė rizika

Net naudojant pagal paskirtį ir laikantis visų specialiųjų saugos nuostatų, dėl paskirties nulemtos konstrukcijos dar yra galima likutinė rizika.

Likutinę riziką galima sumažinti vadovaujantis skyriaus „Saugos nuorodos“ ir „Naudojimas pagal paskirtį“ bei visa eksploatacija instrukcija.

Atidumas ir atsargumas sumažina sužalojimų ir pažeidimų riziką.

- Šis prietaisas veikimo metu sukuria elektromagnetinį lauką. Šis laukas tam tikromis aplinkybėmis gali turėti įtakos aktyviems arba pasyviems medicininiams implantams. Siekiant sumažinti rimtų sužalojimų pavojų, rekomenduojame asmenims su mediciniais implantais, prieš valdant prietaisą, pasikonsultuoti su savo gydytoju ir medicininio implanto gamintoju.
- Sveikatos sutrikimai, atsirandantys dėl plaštakų ir rankų vibracijų, jei prietaisas naudojamas viršijant nustatytą laiko intervalą arba valdomas ir prižiūrimas netinkamai.
- Neigiamas poveikis klausai, ilgiau dirbant be klausos organų apsaugos priemonių.
- Nudegimo pavojus palietus karštus komponentus.
- Apsinuodijimo anglies monoksidu pavojus, prietaisą naudojant uždaroje ar blogai vėdinamoje patalpoje.
- Gaisro pavojus.

Pjovimo peiliui / valo ritės galvutei galioja:

- Pirštų ir plaštakų susižalojimo pavojus, siekiant į veikiantį pjovimo įrankį.
- Pėdų susižalojimo pavojus, palietus pjovimo įrankį neuždengtoje srityje.
- Akmenų ir žemių išsviedimas

Aukštąplovei galioja:

- Atgalinio smūgio pavojus, kreipiamojo bėgelio galiukui susilietus su kietu daiktu.
- Pirštų ir plaštakų susižalojimo pavojus, keliamas įrankio (pjūklo grandinės).
- Susižalojimas dėl išsviedžiamų apdorojamų dalių.

Gyvatvorių žirkliams galioja:

- Susižalojimas dėl išsviedžiamų dalių.
- Peilių gabaliukų atlūžimas ir išsviedimas.

Be to, nepaisant visų atsargumo priemonių, kurių buvo imtasi, galima neakivaizdi likutinė rizika.

Gaminio apžvalga

Gaminio apžvalgoje (1) yra pateikiama prietaiso apžvalga. Vaizduojama modifikacija su valo ritės galvute.

Dalių apžvalga (1)

1	Benzininis variklis
2	Kilpa laikančiam diržui
3	Akceleratoriaus gaiduko fiksatorius
4	Akceleratoriaus gaidukas
5	Uždegimo jungiklis START/STOP
6	Rankena
7	Išardomojo koto tvirtinimo elementas
8	Išardomasis kotas
9	Apsauginis skydelis
10	Valo kirptuvas
11	Valo ritės dangtelis su valo rite

Nuorodos į paveikslus paveikslų dalyje pateikiamos (pav. Nr.).

(pav. Nr.-darbo žingsnio Nr.) nurodo darbo žingsnius, vaizduojamus paveikslų dalyje.

Techniniai duomenys

BC 330 MT (visas rinkinys)

Prekės kodas	112942
Variklio tipas	2 taktų, aušinamas oru
Darbinis tūris	32,6 cm ³

Galia	1,1 kW
Grynasis svoris (EN ISO 11806)	6,7 kg
Darbinis svoris be benzino	7,5 kg
Degalų kiekis	1,1 l
Degimas	elektroninis
Uždegimo žvakė	L8RTC
Pavara	išcentrinė mova
Rankena	„Bike“ rankena
Garso galios lygis (ISO 22868)	113 dB ±LpA 3 bdB
Garso slėgio lygis (ISO 22868)	102 dB
Vibracija (ISO 22867)	≤ 15 m/s ² Neapibrėžtis K 2,25 m/s ²
Valo skersmuo	2,5 mm
Valo pjovimo plotis	41 cm
Pjovimo peilio pjūvio plotis	24 cm
Gyvatvorių žirklių pjovimo ilgis	39 cm
Grandininio pjūklo juostos ilgis	25 cm
Variklio sukimosi greitis maks.	9 500 aps./min
Variklio sukimosi greitis tuščiaja eiga	2800 ± 150 aps./min
Įrankio sukimosi greitis (pjovimo peilio)	7 500 aps./min
Priedai:	
Pjovimo peilis	Prekės kodas 112405
Valo ritė	Prekės kodas 112406
Grandinė	Prekės kodas 112972

BC 330 MT (variklio blokas)

Prekės kodas	112943
Variklio tipas	2 taktų, aušinamas oru
Darbinis tūris	32,6 cm ³
Galia	0,9 kW
Grynasis svoris (EN ISO 11806)	5,2 kg
Darbinis svoris be benzino	6,2 kg
Degalų kiekis	1,1 l
Degimas	elektroninis
Uždegimo žvakė	L8RTC
Pavara	išcentrinė mova
Garso galios lygis (ISO 22868)	113 dB ±LpA 3 dB
Garso slėgio lygis (ISO 22868)	102 dB
Variklio sukimosi greitis maks.	9 500 aps./min
Variklio sukimosi greitis tuščiaja eiga	2800 ± 150 aps./min
Įrankio sukimosi greitis (pjovimo peilio)	7 500 aps./min

Saugos nuorodos



Dėmesio

Laikykitės toliau pateikiamų nuorodų, kad apsugotumėte save ir kitus nuo galimų sužalojimų. Todėl prieš šio gaminio eksploatacijos pradžią perskaitykite ir laikykitės toliau pateikiamų nuorodų ir Jūsų profesinės sąjungos nelaimingų atsitikimų prevencijos taisyklių arba atitinkamoje šalyje galiojančių saugos nuostatų, kad apsugotumėte save ir kitus nuo galimų sužalojimų.

- Perduokite saugos nuorodas visiems asmenims, kurie dirbs su mašina.
- Išsaugokite šias saugos nuorodas.
- Apsauginio išjungimo sistemos remonto darbus turi atlikti gamintojas arba jo paskirtos įmonės.
- Pasitelkę originalią eksploatacijos instrukciją, prieš naudodamiesi susipažinkite su prietaisu.

- Nenaudokite prietaiso tokiais tikslais, kuriems jis nėra skirtas (žr. „Naudojimas pagal paskirtį“).
- Būkite atidūs. Galvokite, ką darote. Išmintingai imkitės darbo. Nenaudokite prietaiso, jei esate pavargę arba paveikti narkotikų, alkoholio ar medikamentų. Neatidumo akimirka, naudojant prietaisą, gali turėti rimtų sužalojimų pasekmes.
- Vaikams ir jaunuoliams iki 18 metų bei asmenims, nesusipažinusiems su instrukcija, valdyti prietaisą draudžiama.
- Neprileiskite prie savo darbo zonos vaikų, žmonių ir gyvūnų (min. 15 m atstumu).
- Neleiskite kitiems asmenims, ypač vaikams, liesti įrankį arba variklį.
- Reikia vengti naudoti mašiną, kai netoliese yra žmonių, ypač vaikų.

Asmens apsaugos priemonės

Niekada nedirbkite be tinkamų apsaugos priemonių:

- nenešioti laisvų drabužių ar papuošalų, juos gali pagriebti judančios dalys
- plaukų tinkelio esant ilgiems plaukams
- patvirtinto apsauginio šalmo tose situacijose, kai reikia tikėtis galvos sužalojimų
- veido apsaugos priemonių
- klausos organų apsaugos priemonių
- signalinės spalvos apsauginės striukės
- kelių ir pirštinių su apsauga nuo įpjovimo
- neslidžių aulinių (apsauginių batų) su apsauga nuo įpjovimo ir apsauginėmis nosimis
- gesintuvo ir kastuvo (darbo metu gali susidaryti kibirkštys)
- pirmosios pagalbos reikmenų
- jei reikia, mobiliojo telefono

Saugos nuorodos – Prieš darbą

Prieš paleidimą ir reguliariai darbo metu atlikite toliau nurodytas patikras. Skaitykite atitinkamus skirsnius originalioje naudojimo instrukcijoje:

- Ar prietaisas yra sumontuotas iki galo ir pagal taisykles?
- Ar prietaisas yra geros ir saugios būklės?
- Ar rankenos yra švarios ir sausos?
- Prieš pradėdami darbą įsitikinkite, kad:
 - darbo zonoje nėra kitų žmonių, vaikų ar gyvūnų
 - galėsite nekliudomai atsitraukti
 - pėdų zonoje nėra jokių svetimkūnių, krūmokšnių ir šakų
 - galėsite stabiliai stovėti

- Ar darbo vietoje nėra pavojų suklupti? Išlaikykite savo darbo zoną tvarkingą! Netvarkos pasekmės gali būti nelaimingi atsitikimai – pavojus suklupti!
- Atsižvelkite į aplinkos poveikius:
 - Nedirbkite esant prastam apšvietimui (pvz., esant rūkui, lietai, pustamam sniegui ar prieblandai). Nebegalėsite atpažinti detalių kritimo zonoje – nelaimingų atsitikimų pavojus!
 - Nenaudokite prietaiso arti degių skysčių ar dujų – gaisro pavojus!
 - Naudotojas atsako už nelaimingus atsitikimus ar pavojus, kylančius kitiems asmenims ar jų nuosavybei.

Saugos nuorodos – Valdymas

- Niekada nedirbkite viena ranka. Visada laikykite prietaisą abiem rankomis.
- Niekada nedirbkite
 - ištiestomis rankomis
 - sunkiai pasiekiamose vietose
 - aukščiau pečių – stovėdami ant kopėčių, darbo pastolių ar medyje.
- Dirbkite ant neslidaus ir lygaus pagrindo. Venkite ne-normalios kūno laikysenos. Pasirūpinkite stabilia stovėseną ir visuomet išlaikykite pusiausvyrą.
- Per darbo pertraukas prietaisą išjunkite ir padėkite taip, kad niekam nekiltų pavojus. Apsaugokite prietaisą nuo neleistinos prieigos.

Saugos nuorodos – Darbo metu

- Niekada nedirbkite vieni. Nuolat palaikykite garsinį ir vizualinį kontaktą su kitais asmenimis, kad avariniu atveju būtų galima nedelsiant suteikti pagalbą.
- Gresiant pavojui arba avariniu atveju nedelsdami sustabdykite variklį.
- Niekada nepalikite prietaiso veikti be priežiūros.
- Prietaisas išskiria kenksmingąsias medžiagas! Niekada nepalikite jo veikti uždaroje ar blogai vėdinamose patalpose. Pasirūpinkite pakankamais oro mainais, kai dirbate kloniuose, grioviuose ar ankštose aplinkose. Kyla apsinuodijimo anglies monoksidu ar mirties uždušus pavojus!
- Nedelsdami baikite darbą, jei pasireiškia fiziniai negalavimai (pvz., galvos skausmas, svaigimas, pykinimas ir t. t.) – kyla didesnis nelaimingų atsitikimų pavojus!
- Neperkraukite mašinos! Nurodytame našumo diapazone dirbsite geriau ir saugiau.
- Darbo metu darykite pertraukas, kad galėtumėte atvėsti variklį.
- Nestatykite karšto prietaiso sausoje žolėje ar ant degių daiktų.

- Niekada nelieskite duslintuvo ir variklio, kol prietaisas veikia ar netrukus po to, kai jis buvo sustabdytas. Nudėgimo pavojus!

Vibracijos

Jei kraujotakos sutrikimų turintis asmenys per dažnai yra veikiami vibracijų, gali būti padaryta žala nervų sistemai ar kraujagyslėms.

Vibracijas galite sumažinti:

- stipriomis, šiltomis darbo pirštinėmis
- sutrumpindami darbo trukmę (darydami keletą ilgų pertraukų)

Apsilankykite pas gydytoją, jei Jūsų pirštai patinsta, blogai jaučiatės, arba jei pirštai tirpsta.

Bendrosios saugos nuorodos

- Kruopščiai prižiūrėkite prietaisą:
 - Laikykites techninės priežiūros taisyklių ir nuorodų dėl įrankių keitimo.
 - Prižiūrėkite, kad rankenos būtų sausas, nedervuotos, nealyvuotos ir netepaluotos.
- Montuokite tik prietaisui skirtus pjovimo įrankius. Kitų įrankių ir priedų naudojimas Jums gali reikšti susižalojimo pavojų.
- Patikrinkite, ar mašina neturi galimų pažeidimų:
 - Prieš tolesnį prietaiso naudojimą privaloma kruopščiai patikrinti, ar apsauginiai įtaisai veikia nepriekaištingai ir pagal paskirtį. Prietaisą eksploatuokite tik su visais ir teisingai pritaisytais apsauginiais įtaisais ir nekeiskite prietaise nieko, kas galėtų turėti neigiamos įtakos saugai.
 - Patikrinkite, ar judančios dalys veikia nepriekaištingai ir nestringa, arba ar dalys nėra pažeistos. Visos dalys privalo būti teisingai sumontuotos ir atitikti visas sąlygas, kad būtų užtikrinta nepriekaištinga eksploatacija.
 - Pažeistus apsauginius įtaisus ir dalis privalo tinkamai suremontuoti arba pakeisti pripažintos specializuotos dirbtuvės, jei naudojimo instrukcijoje nenurodyta kitaip.
 - Pažeistus ar neįskaitomus saugos lipdukus būtina pakeisti.
- Nepalikite įkištų įrankių! Prieš įjungdami visuomet patikrinkite, ar pašalinti visi įrankiai.
- Nenaudojamus prietaisus laikykite sausoje, rakinamoje ir vaikams neprieinamoje vietoje.
- Nesiimkite jokių kitų prietaiso remonto darbų, nei aprašyti skyriuje „Techninė priežiūra“, bet tiesiai kreipkitės į gamintoją arba kompetentingą klientų aptarnavimo tarnybą.

- Prietaiso remonto darbus turi atlikti gamintojas arba vienas iš jo klientų aptarnavimo skyrių.
- Naudokite tik originalias atsargines dalis, priedus ir specialiuosius priedus. Naudojant kitas atsargines dalis ir priedus, naudotojui gali grėsti nelaimingi atsitikimai. Už dėl to atsiradusią žalą gamintojas neatsako.

Pjovimo peilio / valo ritės galvutės saugos nuorodos

- Prieš pjovimą pašalinkite visus svetimkūnius (pvz., akmenis, šakas, vielas ir t. t.). Darbo metu kreipkite dėmesį į kitus svetimkūnius.
- Prieš įjungdami prietaisą įsitikinkite, kad pjovimo įrankis noliečia žemės.
- Prieš įjungdami prietaisą prižiūrėkite, kad Jūsų pėdos ir plaštakos būtų saugiu atstumu nuo pjovimo įrankio.
- Pradėkite pjauti tik tada, kai pjovimo įrankis pasieks visą sukimosi greitį.
- Judančiu pjovimo įrankiu niekada nelieskite kietų daiktų (akmenių, kamienu).
- Pjovimo įrankis nesustoja iš karto! Nestabdykite jo rankomis.
- Išjunkite prietaisą ir ištraukite uždegimo žvakės kištuką, kai:
 - prietaisu paliečiate akmenis, vinis ar kitus svetimkūnius
 - atliekate remonto darbus
 - atliekate techninės priežiūros ir valymo darbus
 - šaliname sutrikimus
 - transportuojate ir sandėliuojate
 - keičiate pjovimo įrankį
 - paliekate mašiną (net per trumpą pertrauką)

Aukštąplovės saugos nuorodos

- Kas dirba su aukštąplove, privalo turėti numatytą naudojimą atitinkantį parengimą ir būti susipažinęs su aukštąplovės ir asmens apsaugos priemonių naudojimu.
- Naudokite tik tinkamą kreipiamojo bėgelio ir pjūklo grandinės derinį, kaip aprašyta skirsnyje „Techniniai duomenys“. Neteisingi deriniai padidina atgalinio smūgio pavojų!
- Ar pripildytas alyvos bakelis (grandinės tepimo)? Reguliariai tikrinkite alyvos lygį. Nedelsdami papildykite pjūklo grandinių alyvos atsargas, kad pjūklo grandinė neveiktų sausąja eiga.
- Ar pjūklo grandinė teisingai įtempta? Atkreipkite dėmesį į punktus skirsnyje „Pjūklo grandinės įtempimas“.
- Ar pjūklo grandinė teisingai išgaląsta? Naudokite tik gerai išgaląstas pjūklo grandines, kadangi atšipę pjūklo grandinės ne tik padidina atgalinio smūgio pavojų, bet ir apkrauna variklį.
- Nenaudokite trūkių turinčių pjūklo grandinių ar tokių, kurių forma yra pasikeitusi.

- Įjungiant aukštąplovę, ją reikia patikimai atremti ir suminti. Grandinė ir kreipiamasis bėgelis privalo būti laisvi.
- Pradėkite pjauti tik tada, kai pjūklo grandinė pasieks visą sukimosi greitį.
- Nebandykite pataikyti į jau esamą pjūvį.
- Aukštąplovės nenaudokite medžio kėlimui ar judinimui.
- Sutrupėjusį medį pjaukite atsargiai. Kyla susižalojimo pavojus dėl pagriebtų medienos gabaliukų.
- Aukštąplovę naudokite tik stabiliai stovėdami.
- Reguliariai keiskite darbinę padėtį, kad išvengtumėte vienodos darbinės laikysenos.
- Įsitikinkite, ar medyje nėra svetimkūnių (vinių ir t. t.).
- Prapjovos gale būkite atsargūs. Kai aukštąplovė išlenda iš medžio, pasikeičia svorio jėga. Kyla nelaimingų atsitikimų pavojus kojoms ir pėdoms.
- Iš pjūvio pašalinkite aukštąplovę tik judant pjūklo grandinei.
- Jei pjūklo grandinė įstringa medyje, nedelsdami išjunkite prietaisą. Naudokite pleištą, kad išlaisvintumėte kreipiamąjį bėgelį.
- Judančia pjūklo grandine niekada nelieskite vielinių tvorų ar žemės.
- Per darbo pertraukas aukštąplovę reikia apsaugoti (uždėti grandinės apsaugą) ir padėti taip, kad niekam nekiltų pavojaus. Apsaugokite aukštąplovę nuo neleistinos prieigos.
- Išjunkite prietaisą ir ištraukite uždegimo žvakės kištuką, kai:
 - aukštąplove paliečiate dirvožemį, akmenis, vinis ar kitus svetimkūnius. Nedelsdami patikrinkite grandinę ir kreipiamąjį bėgelį
 - atliekate remonto darbus
 - atliekate techninės priežiūros ir valymo darbus
 - šaliname sutrikimus
 - transportuojate
 - iš naujo įtempiate grandinę
 - keičiate grandinę
 - paliekate mašiną (net per trumpą pertrauką)

Gyvatvorių žirklių saugos nuorodos

- Iš gyvatvorės būtinai pašalinkite pašalines dalis (pvz., vielas), nes jos gali pažeisti gyvatvorių žirklių pjovimo įtaisą.
- Būkite atsargūs ties antžeminėmis elektros energijos tiekimo linijomis.
- Plaštakas ir pėdas laikykite atokiau nuo pjovimo įtaiso, kai šis juda.
- Gyvatvorių žirklių nenaudokite medienos gabaliukų ar kitų daiktų pakėlimui ar nukasimui.
- Kai atleidžiate akceleratoriaus gaiduką, pjovimo įtaisas dar kurį laiką juda (laisvosios eigos efektas).
- Pjauti pradėkite judant pjovimo įtaisui.
- Nenaudokite atšipusio, skilusio ar pažeisto pjovimo įtaiso.

- Judančiu pjovimo įtaisais niekada nelieskite vielinių tvorų ar žemės.
- Išjunkite variklį ir leiskite mašinai sustoti, jei
 - pjovimo įtaisas paliečia svetimkūnį.
 - sustiprėja veikimo triukšmai.
 - mašina neįprastai stipriai vibruoja. Tada ištraukite uždegimo žvakės kištuką iš uždegimo žvakės ir imkitės šių priemonių:
 - patikrinkite, ar mašina neturi pažeidimų;
 - patikrinkite, ar nėra laisvų dalių ir pritvirtinkite visas laisvas dalis;
 - pažeistas dalis paveskite pakeisti lygiavertėmis dalimis ar sutaisyti.
- Išjunkite variklį ir ištraukite uždegimo žvakės kištuką
 - šalindami įstrigusias pjovimo atliekas
 - šalindami sutrikimus
 - per darbo pertraukas
 - prieš palikdami gyvatvorių žirkles

Montavimas



Dėmesio

Prietaisą leidžiama eksploatuoti tik visiškai sumontuotą.

Variklio blokas

Rankenos montavimas

1. Pridėkite apatinę rankenos dalį prie guminio manžeto, esančio ant variklio bloko koto vamzdžio (5).
2. Uždėkite rankeną ant apatinės rankenos dalies ir pritvirtinkite abi dalis varžtais, poveržlėmis ir spyruokliniais žiedais.

Pjovimo peilis

Apsauginio skydelio montavimas

1. Padėkite metalinius lapelius (6-2) po apsauginiu skydeliu (6-3).
2. 4 varžtais (6-1) užfiksuokite prie išardomojo koto.



Apsauginiame skydelyje integruotas peilis (valo kirptuvas) automatiškai nupjauna pjovimo valą iki optimalaus ilgio.

Pjovimo peilio montavimas

1. Nuo apsauginio skydelio numontuokite mažesniąją apsaugą nuo pjovimo.
2. Ištraukite smeigę (8-8) ir pašalinkite jungę (8-5).
3. Pjovimo peilį (8-4) uždėkite ant varančiojo disko (8-2) taip, kad pjovimo peilio skylė būtų tiksliai ant varančiojo disko kreipiamojo apskritimo.
4. Įstatykite jungę (5) į pjovimo peilį taip, kad plokščioji pusė būtų nukreipta į pjovimo peilį.
5. Priveržkite tvirtinimo veržlę (7) prie pavaros veleno (1) kreipiamojo piršto. Tuo tikslu įkiškite šešiabriaunį raktą (3) į tam numatytą skylę ir priveržkite, raktą sukdami prieš laikrodžio rodyklę.
6. Smeigę užfiksuokite veržlę.
7. Vėl prie apsauginio skydelio primontuokite mažesniąją apsaugą nuo pjovimo.

Valo ritės galvutė

Valo ritės montavimas (7)

1. Pašalinkite smeigę ir jungę.
2. Įkiškite šešiabriaunį raktą į varančiojo disko skylę ir prieš laikrodžio rodyklę priveržkite valo ritę prie pavaros veleno kreipiamojo piršto.
3. Šešiabriauniu raktu užfiksukite varantįjį diską, kad priveržtumėte valo ritę.

Variklio blokas

Pečių diržo nustatymas



Dėmesio

Darbo metu visada naudokite pečių diržą. Pečių diržą prikabinkite tik po variklio paleidimo tuščiaja eiga.

1. Pečių diržą pirmiausia užtraukite ant kairiojo peties.
2. Prikabinkite uždromąjį kablį prie kilpos (1-2).
3. Nepaleisdami variklio, keliais supamaisiais judesiais patikrinkite pečių diržo ilgį.
 - Valo ritės galvutė ar pjovimo peilis privalo judėti lygiagrečiai žemės atžvilgiu.

Visas rinkinys

Išardomojo koto montavimas

1. Atsukite fiksavimo varžlę (9-1) ir šiek tiek ištraukite smeigę (9-2).
2. Įkiškite apatinį išardomąjį kotą su apsauginiu skydeliu į viršutinį išardomąjį kotą – įleiskite daugiapleištį veleną smeigės pusėje. (9-3).
3. Vėl atleiskite smeigę (10-1) ir fiksavimo varžlę užfiksukite apatinį išardomąjį kotą (10-2).

Išardomojo koto išmontavimas

1. Atsukite fiksavimo varžlę (9-1) ir šiek tiek ištraukite smeigę (9-2).
2. Iš viršutinio išardomojo koto ištraukite apatinį išardomąjį kotą su apsauginiu skydeliu (10-3).

Multitool BC 3030 MT galima sandėliuoti kompaktiškai.

Išardomojo koto ilgintuvo montavimas prie aukštapjovės ir gyvatvorių žirklių galvutės

1. Įkiškite išardomojo koto ilgintuvo daugiapleištį veleną į aukštapjovę ar gyvatvorių žirklių galvutę (3-1, 4-1).
2. Įkiškite į skylę varžtą (3-2, 4-2) ir priveržkite.
3. Priveržkite fiksavimo varžtą (3-3, 4-3).

Aukštapjovės galvutė

Kreipiamojo bėgelio ir pjūklo grandinės montavimas



Dėmesio

Prieš bet kokius darbus su kreipiamuoju bėgeliu ir pjūklo grandine išjunkite variklį ir užsimaukite apsaugines pirštines.

1. Išsukite tvirtinimo varžlę (13-1) ir nuimkite dangtelį (13-2).
2. Sukite grandinės įtempimo varžtą (13-3) prieš laikrodžio rodyklę tol, kol grandinės įtempimo kakliukas (13-4) bus prie galinio sriegio galo.
3. Įdėkite pjūklo grandinę iš visų pusių į kreipiamojo bėgelio kreipiamąją išdrožą (14). Įsitikinkite, kad grandinės narelių judėjimo kryptis yra teisinga (16).
4. Uždėkite kreipiamąjį bėgelį. Grandinės įtempimo kakliukas (15-1) turi būti įstatytas į atitinkamą kreipiamojo bėgelio grandinės įtempimo skylę.
5. Montuodami prižiūrėkite, kad grandinės nareliai būtų teisingai įstatyti į kreipiamąją išdrožą ir žvaigždutę.
6. Vėl pritaisykite dangtelį (13-2) ir rankos stiprumu priveržkite tvirtinimo varžlę (13-1).
7. Įtempkite pjūklo grandinę, kaip aprašyta skirsnyje „Pjūklo grandinės įtempimas“.

Pjūklo grandinės įtempimas

1. Maks. 1 apsisukimu atleiskite tvirtinimo varžlę (13-1).
2. Šiek tiek pakelkite kreipiamojo bėgelio galiuką ir sukite grandinės įtempimo varžtą (13-3) pagal laikrodžio rodyklę tol, kol bus pasiektas teisingas grandinės įtempis.
3. Pjūklo grandinė teisingai įtempta yra tada, kai per kreipiamojo bėgelio vidurį ją galima pakelti maždaug 3–4 mm (16).
4. Sukite grandinės įtempimo varžtą prieš laikrodžio rodyklę, jei pjūklo grandinė yra įtempta per stipriai.
5. Patikrinkite, ar grandinės nareliai teisingai įstatyti į kreipiamojo bėgelio kreipiamąją išdrožą.
6. Vėl priveržkite tvirtinimo varžlę.

Gyvatvorių žirklių galvutė

Kad naudojimas būtų optimalus, galima reguliuoti gyvatvorių žirklių galvutės pokrypį.

1. Atleiskite reguliavimo svirtį (11-1).
2. Pakreipkite prietaisą į pageidaujama padėtį.
3. Priveržkite reguliavimo svirtį.
4. Prieš darbą nuimkite apsauginius bėgelius (12).

Degalai ir eksploatacinės medžiagos

Saugos nuorodos



ĮSPĖJIMAS – Gaisro pavojus!

Benzinas yra labai degus!



ATSARGIAI – Apsinuodijimo pavojus!

Niekada nepalikite variklio veikti uždaroje patalpose!

- Užtikrinkite, kad iš variklio, bako ar degalų tiekimo linijų netekėtų degalai.
- Benzina maišykite ir laikykite tik tam numatytose talpose.
- Degalus pilkite tik atvira ore.
- Pildami degalus nerūkykite.
- Veikiant arba esant karštam varikliui, neatidarinkite bako dangtelio.
- Pažeistą baką ar bako dangtelį pakeiskite.
- Bako dangtelį visada tvirtai uždarykite.
- Jei ištekėjo benzino:
 - nepaleiskite variklio
 - venkite bandyti užvesti
 - išvalykite prietaisą
 - leiskite išgaruoti likusiems degalams

Degalų mišinio ruošimas



Degalus naudokite tik santykiu 25:1. Rekomenduojama naudoti degalus su mažu etanolio kiekiu < 5%.

1. Pagal lentelę į atitinkamą talpą supilkite benzina ir firminę alyvą 2 taktų varikliams.
2. Abi dalis kruopščiai sumaišykite.

Degalų maišymo santykiai

Maišymo procesas	Benzi- nas	Mišinio alyva
25 dalys benzino	1 l	40 ml
1 dalis	3 l	120 ml
mišinio alyvos 2 taktų varikliams	5 l	200 ml

Paleidimas



DĖMESIO!

Prieš paleidimą visada atlikite apžiūrą.

Pjovimo įrankio sąvoka apima peilį, valo ritę, pjūklo grandinę bei gyvatvorių žirklių peilius.

- Su laisvu, pažeistu ar susidėvėjusiu pjovimo įrankiu ir/ ar tvirtinimo dalimis prietaisą naudoti draudžiama!
- Užsikabinkite laikantįjį diržą ant kairiojo peties ir prikabinkite diržą prie variklio bloko diržo kilpos (1-2).
- Stabiliai atsistokite.
- Pjovimo peilį visada eksploatuokite su apsauginiu skydeliu.
- Laikykitės konkrečios šalies nuostatų dėl darbo laiko.
- Visada laikykitės pateikiamos variklių gamintojo naudojimo instrukcijos.
- Prieš naudojimą patikrinkite pjovimo įrankį, ar nepažeistas ir ar neturi trūkių, esant reikalui, pažeistas ar susidėvėjusias dalis pakeiskite originaliomis atsarginėmis dalimis.

Variklio paleidimas



ATSARGIAI – Apsinuodijimo pavojus!

Niekada nepalikite variklio veikti uždaroje patalpose!



Prieš paleidimą patrupinkite pjovimo valą iki 13 cm, kad neperkrautumėte variklio.

Paleidimo sklendės pakopos („Choke“ nuostatas):



Šaltasis paleidimas



DĖMESIO – Atgalinio smūgio pavojus!

Starterio lynelį visada traukite tiesiai. Nepaleiskite grįžti staigiai.

1. Nustatykite START/STOP jungiklį (19-4) į padėtį START.
2. Įspauskite akceleratoriaus gaiduko fiksatorių (19-5) ir vienu metu paspauskite akceleratoriaus gaiduką (19-6).
3. Nustatykite „Choke“ svirtelę (19-1) į padėtį CHOKE.
4. Keliskart (10x) stipriai paspauskite degalų siurbį (19-3), kad įsiurbimo siurblyje pasirodytų benzinas/putos.
5. Lėtai iki pasipriešinimo ištraukite starterio lynelį (19-2), o tada greitai ir stipriai patraukite toliau. Neištraukite starterio lynelio iki galo ir grąžinkite starterio rankenėlę lėtai, kad starterio lynelis būtų teisingai suvyniotas.
6. Kartokite šį procesą, kol variklis girdimai ir greitai užsives.
7. Kai variklis užsives, nustatykite „Choke“ svirtelę į padėtį RUN.
8. Ištraukinėkite starterio lynelį, kol pasileis variklis.
9. Jei variklis nepasileidžia, kartokite 1–8 žingsnius.
10. Atleidus akceleratoriaus gaiduką, variklis veiks tuščiaja eiga.

Šiltasis paleidimas

1. Nustatykite uždegimo jungiklį į padėtį START.
 2. Nustatykite „Choke“ svirtelę į padėtį RUN.
 3. Užfiksukite akceleratoriaus gaiduką, kaip šaltojo paleidimo atveju.
 4. Starterio lynelį traukite daugiausia 6 kartus – variklis užsives. Laikykite akceleratoriaus gaiduką iki galo nuspausta, kol variklis ims ramiai veikti.
- Variklis neužsiveda:
 - nustatykite „Choke“ svirtelę į padėtį RUN
 - 5 kartus patraukite starterio lynelį
 - Jei variklis vėl neužsiveda:
 - palaukite 5 minutes ir po to dar kartą bandykite su įspaustu akceleratoriaus gaiduku



Skaitykite skyrių „Pagalba atsiradus sutrikimams“.

Variklio išjungimas

1. Atleiskite akceleratoriaus gaiduką ir leiskite varikliui veikti tuščiaja eiga.
2. Perjunkite uždegimo jungiklį į padėtį STOP.



DĖMESIO!

Variklis po išjungimo nesustoja iš karto – susižalojimo pavojus!

Valdymas

Apipjovimo ir pjovimo metu leiskite varikliui visada veikti viršutiniame sukimosi greičio diapazone.

Saugos nuorodos



DĖMESIO!

Būtinai laikykitės šioje dokumentacijoje ir ant prietaiso pateikiamų saugos ir įspėjamųjų nuorodų!

- Vilkėkite tinkamus darbo drabužius.
- Dirbdami pasirūpinkite stabilia stovėseną.
- Prietaisą visada valdykite abiem rankomis.
- Laikykite kūną ir drabužius atokiai nuo pjovimo įrankio.
- Neproleiskite pašalinių asmenų prie pavojaus zonos.
- Valo ritės galvutės niekada nelaikykite aukščiau kelių, kai prietaisas veikia.
- Pjaudami ant šlaitų, visada stovėkite žemiau pjovimo įrankio.
- Niekada nedirbkite ant lygios, slidžios kalvos ar atšlaitės.
- Prietaiso niekada nenaudokite arti lengvai užsiliepsnojančių skysčių ar dujų. Sprogimo ir / arba gaisro pavojus!
- Po kontakto su svetimkūniu:
 - Išjunkite variklį.
 - Patikrinkite, ar prietaisas neturi pažeidimų.
- Asmenys, kurie nėra susipažinę su dalgiu, turėtų praktikuotis dirbti su išjungtu varikliu.

Darbas su pjovimo peiliu

Atgalinio smūgio vengimas



DĖMESIO!

Susižalojimo pavojus dėl nekontroliuojamo atgalinio smūgio!

Dirbant su metaliniais pjovimo peiliais, jei paliečiami kieti daiktai (medžiai, šakos, akmenys, ar panašiai), galimas viso prietaiso atgalinis smūgis ar staigus patraukimas į priekį.

Šis atgalinis smūgis įvyksta staiga be perspėjimo ir gali lemti prietaiso kontrolės praradimą ir sukelti pavojų naudotojui ir aplink esantiems žmonėms. Ypatingas pavojus gresia sunkiai žiūrimose srityse ir tankioje žaliojoje dangoje.

- Dirbdami prietaisą visada patikimai laikykite abiem rankomis.
- Pasirūpinkite stabilia stovėseną. Laikykite kojas patogiai praskėstas ir visada tikėkitės galimo atgalinio smūgio.
- Pervertinkite savęs ir dirbdami visada išlaikykite pusiausvyrą.
- Prieš pjovimo pradžią pjovimo peilis turėtų būti pasiekęs visą darbinį sukimosi greitį.

Pjaunant ištisai, gali būti išsviedžiami akmenys ir skalda, kurie sukeltų sunkius sužalojimus. Prižiūrėkite, kad apsauginis skydelis būtų patikimai sumontuotas. Jei besisukančios dalys (pjovimo peiliai) pritvirtintos neteisingai, galimi sunkūs nelaimingi atsitikimai. Prieš pradėdami darbą patikrinkite, ar pjovimo peilis gerai pritvirtintas.

Pjovimas

- Šiek tiek pakreipkite prietaisą į priekį ir judinkite jį tinkamu vienu greičiu iš dešinės į kairę. Taip nupjauta medžiaga kris ant jau nupjauto ploto.
- Aukštesnę žolę ir tankesnę žaliąją dangą pjaukite pakopomis. Tam pirmiausia patrupinkite viršutinę pjaunamos medžiagos dalį, prietaisą judindami į dešinę. Tada priešingu judesiu kreipkite prietaisą į kairę ir pjaukite apatinę dalį.
- Dirbdami ant šlaitu, judėkite juostomis. Nupjaukite vieną juostą, lygiagrečiai šlaitui, tada grįžkite per nupjautą zoną ir pjaukite kitą juostą.
- Priderinkite variklio sukimosi greitį ir pjovimo gylį prie atitinkamų sąlygų. Jei variklio sukimasis per lėtas, pjovimo įrankyje gali įsipainioti arba įstrigti krūmokšniai.
- Jei pjovimo įrankyje įsipainioja žolė, šakos ar kiti daiktai, arba jei prietaisas neįprastai vibruoja, nedelsdami išjunkite variklį ir patikrinkite prietaisą.

- Dėl užblokuotos kampinės pavaros galimi movos pažeidimai.
- Įstrigusių pjovimo atliekų niekada nešalinkite veikiant pjovimo peiliui. Todėl palaukite, kol pjovimo peilis sustos.
- Jei pjovimo peilis atšipęs, lūžęs ar deformuotas, pakeiskite jį originalia atsargine dalimi.

Darbas su valo rite

Apipjovimas

- Šiek tiek pakreipkite prietaisą į priekį ir judinkite jį tinkamu vienu greičiu iš kairės į dešinę.
- Geriausius pjovimo rezultatus pasieksite, jei pjausite sausą žolę.
- Pjovimo valo neveskite tiesiai palei mūrus ir grindinio plokštes, kad šis per stipriai nesusidėvėtų.
- Aukštesnę žolę ir tankesnę žaliąją dangą pjaukite pakopomis, kad neužsikimštų valo ritė.
- Priderinkite variklio sukimosi greitį ir pjovimo gylį prie atitinkamų sąlygų. Jei variklio sukimasis per lėtas, pjovimo įrankyje gali įsipainioti arba įstrigti krūmokšniai.
- Jei pjovimo įrankyje įsipainioja žolė, šakos ar kiti daiktai, arba jei prietaisas neįprastai vibruoja, nedelsdami išjunkite variklį ir patikrinkite prietaisą.
- Dėl užblokuotos kampinės pavaros galimi movos pažeidimai.
- Pjovimo valas po valo ritės galvutės išjungimo nesusustoja iš karto. Todėl, prieš vėl įjungdami prietaisą, palaukite, kol valas sustos.
- Jei valo ritė tuščia, pakeiskite ją originalia valo rite.

Pjovimo valo pailginimas

1. Leiskite varikliui veikti visu greičiu ir paspauskite valo ritę prie žemės.
 - Valas bus automatiškai pailgintas.



Prie apsauginio skydelio esantis peilis (valo kirptuvas) patrupina valą iki leistino ilgio.

Darbas su aukštąjovė

Dirbant su aukštąjovės pjūklų, dėl netinkamo naudojimo galimas atgalinis pjūklo smūgis. Kad to išvengtumėte:

- Aukštąjovę visada tvirtai laikykite abiem rankomis.
- Pjauti pradėkite tik judant pjūklo grandinei.
- Dėl geresnės kontrolės pjaukite su apatine kreipiamojo bėgelio briauna. Tai darydami aukštąjovę visada pridėkite kiek galima plokščiau.
- Niekada nepjaukite su kreipiamojo bėgelio galiuku.
- Pjovimas su viršutine briauna gali sukelti atgalinį pjūklo smūgį, jei pjūklo grandinė įstrigtų ar pataikytų į kietą daiktą medyje.
- Dirbkite tik su teisingai išgaląsta ir įtempta pjūklo grandine.

Grandinės įtempio tikrinimas

- Grandinės įtempį tikrinkite dažnai, nes naujos pjūklų grandinės pailgėja.
- Šalta pjūklo grandinė apatinėje kreipiamojo bėgelio pusėje turi būti prigludusi, bet ją dar turi būti įmanoma patraukti rankomis.
- Darbinės temperatūros pjūklo grandinė pailgėja ir nukąra.



DĖMESIO!

Varantieji pjūklo grandinės nareliai neturi iššokti iš griovelio apatinėje kreipiamojo bėgelio pusėje – kitaip pjūklo grandinė gali trūkti. Iš naujo įtempkite pjūklo grandinę.



Kreipiamasis bėgelis: kad išvengtumėte vienpusio kreipiamojo bėgelio susidėvėjimo, jį per kiekvieną grandinės keitimą apsukite.

1. Tikrindami rankomis šiek tiek patraukite pjūklo grandinę, kad ši teisingai įstatytų į žvaigždutę ir kreipiamąjį bėgelį.



Pjūklo grandinė teisingai įtempta yra tada, kai per kreipiamojo bėgelio vidurį ją galima pakelti maždaug 3–4 mm ir rankomis šiek tiek patraukti.

2. Esant reikalui, pjūklo grandinę įtempkite iš naujo, žr. skirsnį „Pjūklo grandinės įtempimas“.

Darbas su gyvatvorių žirkėmis

- Nustatykite pageidaujama gyvatvorių žirklių pokrypį.
- Maksimalus pjovimo skersmuo priklauso nuo medžio rūšies, amžiaus, drėgmės kiekio ir medžio kietumo. Todėl, prieš pjaudami gyvatvorę, šakų žirkėmis patrupinkite labai storas šakas iki atitinkamo ilgio.
- Dėl dvipusių peilių gyvatvorių žirkles galima vesti pirmyn ir atgal arba svyruojamaisiais judesiais iš vienos pusės į kitą.
- Pirmiausia pjaukite gyvatvorės puses ir tik tada viršutinę briauną.
- Gyvatvorę pjaukite iš apačios į viršų.
- Pjaukite gyvatvorę trapeziškai. Tai neleis nuplukti apatinei gyvatvorės sričiai dėl šviesos trūkumo.
- Ištempkite virvutę per visą gyvatvorės ilgį, jei norite viršutinę gyvatvorės briauną nukirpti vienodai.



DĖMESIO!

Naudokite tik originalius pjovimo peilius ir priedus! Dėl neoriginalių dalių galimi sužalojimai ir prietaiso veikimo sutrikimai!

Techninė priežiūra



ATSARGIAI!

Susižalojimo pavojus dėl besisukančių pjovimo įrankių!

- Šarvuotuosius lynus reguliuokite tik esant išjungtam varikliui.
- Veikimą tikrinkite tik dalgiui gulint.

Apsauginio skydelio valymas

1. Išjunkite prietaisą.
2. Atsuktuvu ar pan. atsargiai pašalinkite pjovimo likučius.



Apsauginį skydelį valykite reguliariai, kad išvengtumėte išardomojo koto perkaitimo.

Variklio blokas

Oro filtro valymas



DĖMESIO!

Prietaiso niekada neekspluatuokite be oro filtro. Oro filtrą valykite reguliariai. Pažeistą filtrą pakeiskite.

1. Pašalinkite žvaigždutės formos varžtą, nuimkite dangtelį ir išimkite oro filtrą (20).
2. Išvalykite oro filtrą muilu ir vandeniu. Nenaudokite benzino!
3. Palikite oro filtrą išdžiūti.
4. Sumontuokite oro filtrą priešinga veiksmų eilės tvarka.

Degalų filtro keitimas



DĖMESIO!

Prietaiso niekada neekspluatuokite be degalų filtro. Pasekmės gali būti sunkūs variklio pažeidimai.

1. Visiškai išimkite bako dangtelį.
2. Į tinkamą talpą ištuštinkite esamus degalus.
3. Vieliniu kabliuku ištraukite filtrą iš bako.
4. Sukamuoju judesiu numaukite filtrą.
5. Pakeiskite filtrą.

Karbiuratoriaus nustatymas

Gamykloje karbiuratorius buvo optimaliai nustatytas.

Uždegimo žvakės keitimas

Tarpas tarp uždegimo žvakės elektrodų (21) = 0,635 mm [0.025"].

1. Priveržkite uždegimo žvakę 12–15 Nm sukimo momentu.
2. Uždėkite uždegimo žvakės kištuką ant uždegimo žvakės.

Valo ritės galvutė

Valo ritės keitimas

1. Paspauskite abu valo ritės dangtelio fiksatorius ir nuimkite valo ritės dangtelį (22).
2. Išimkite valo ritę iš valo ritės dangtelio.
3. Pašalinkite purvą ir žolės likučius.
4. Įverkite naujos valo ritės pjovimo valų galus į tam numatytas angas valo ritės dangtelyje.

5. Įstatykite valo ritę su spyruokle į valo ritės dangtelį. Prižiūrėkite, kad pjovimo valai nebūtų prispausti ir ištraukite juos maždaug 9 cm atstumu iš ritės.
6. Uždėkite valo ritės dangtelį ant valo ritės. Išėmos valo ritės dangtelyje turi būti virš fiksatorių. Paspauskite valo ritės dangtelį žemyn, kad šis užsifikuotų.

Valo kirptuvo keitimas

1. Išsukite varžtus ir nuimkite senąjį valo kirptuvą (23).
2. Prisukite naująjį valo kirptuvą.
3. Varžtų nepriveržkite per stipriai.

Valo kirptuvo galandinimas

1. Atjunkite valo kirptuvą nuo apsauginio skydelio.
2. Įtvirtinkite valo kirptuvą spaustuve ir galąskite plokščiaja dilde. Dildykite tik viena kryptimi!

Aukštapjovės galvutė

Pjūklų grandinių alyvos pildymas

Pristatytos aukštapjovės alyvos bakelis būna pripildytas pjūklų grandinių alyvos.



Aukštapjovės niekada neekspluatuokite be grandinės tepimo!

Naudojant be pjūklų grandinių alyvos, pažeidžiama pjūklo grandinė ir kreipiamasis bėgelis.

Grandinės naudojimo trukmė ir pjovimo našumas priklauso nuo optimalaus tepimo. Veikimo metu pjūklo grandinė yra automatiškai drėkinama alyva.

Padėkite aukštapjovę ant tinkamo pagrindo.

1. Nusukite dangtelį (17-1).
2. Pripildykite alyvos bakelį biologiškai skaidžios pjūklų grandinių alyvos. Kad būtų lengviau pripildyti, naudokite piltuvėlį. Pildydami prižiūrėkite, kad į alyvos bakelį nepatektų nešvarumų.
3. Vėl prisukite dangtelį.
4. Niekada nenaudokite perdirtos ar naudotos alyvos. Naudojant pjūklų grandinėms nepatvirtintą alyvą, nustoja galioti garantija.

Grandinės tepimo tikrinimas

Automatinio grandinės tepimo veikimą tikrinkite įjungę aukštapjovę ir jos galiuką laikydami nukreiptą į kartono ar popieriaus lapą, patiestą ant žemės.

i Nelieskite žemės grandine! Laikykitės 20 cm saugaus atstumo.

Jei tikrinimo metu pasirodo didėjanti alyvos dėmė, vadinasi, automatinė alyvos tepimo sistema veikia nepriekaištingai.

Jei net esant pilnam alyvos bakeliui alyvos dėmė nepasirodo

- išvalykite alyvos srauto kanalą ir grandinės įtempimo skylę
- nustatykite grandinės tepimą, kaip aprašyta skyriuje „Grandinės tepimo reguliavimas“

Jei tai negelbėtų. Kreipkitės į klientų aptarnavimo tarnybą.

Grandinės tepimo reguliavimas

Grandinės tepimas buvo nustatytas gamykloje. Priklausomai nuo medžių rūšių ir darbo metodų, alyvos kiekis gali skirtis ir jį gali prireikti koreguoti.

1. Grandinės tepimą reguliuokite nustatymo varžtu, esančiu po prietaisu.



- Sukant prieš laikrodžio rodyklę = didelis alyvos kiekis (MAX)
- Sukant pagal laikrodžio rodyklę = mažas alyvos kiekis (MIN)

i Teisingas grandinės tepimas yra nustatytas tada, kai pjūklo grandinė veikimo metu išmeta mažą kiekį alyvos.

Pjūklo grandinė ir kreipiamasis bėgelis

Pjūklo grandinę ir kreipiamąjį bėgelį veikia didelė apkrova ir didelis dėvėjimasis. Nedelsdami pakeiskite pjūklo grandinę ir kreipiamąjį bėgelį, jei neužtikrinamas nepriekaištingas veikimas.

Pjūklo grandinės galandinimas

i Tik su aštria ir švaria pjūklo grandine galite saugiai ir gerai dirbti. Pažeistos arba neteisingai išgalastos pjūklų grandinės padidina atgalinio smūgio pavojų!

Pjūklo grandinę reikia galasti, jei

- vietoj pjuvenų išsviedžiamos tik medienos dulkės
- jei pjovimo metu aukštapjovę reikia įspausti į medį.

Nepatyrusiam naudotojui: paveskite pjūklo grandinę galasti specialistui/klientų aptarnavimo tarnybai.

Jei pjūklo grandinę galandate patys, laikykitės toliau nurodytų verčių ir naudokite pateikiamą apvaliąją dildę (papildomus specialiuosius priedus įsigysite specializuotose parduotuvėse).

Pjūklo grandinės modelis	Oregon 91 P0
Apvalioji dildė	Ø 5,5 mm (7/32")
Gylis ribotuvo atstumas T	0,64 mm (.025")
Pjovimo kampas α	25°
Priekinės briaunos kampas β	60°
Dantelio ilgis a	min. 3 mm

i Nugaląskite mažai medžiagos!

Jūsų pjūklo grandinės galandinimui rekomenduojame grandinių galandinimo staklytes

Kreipiamojo bėgelio valymas (16)

- Reguliariai tikrinkite ir valykite kreipiamojo bėgelio alyvos išleidimo angas ir kreipiamąjį išdrožą.
- Plokščiąja dilde šalinkite susidariusias atplaišas.
- Po kiekvieno grandinės keitimo/grandinės galandinimo apskukite kreipiamąjį bėgelį, kad išvengtumėte vienpusio susidėvėjimo.

i Nedelsdami pakeiskite pažeistą kreipiamąjį bėgelį!

Žvaigždutė

Žvaigždutės apkrova yra itin didelė. Reguliariai tikrinkite žvaigždutės krumplius, ar nesusidėvėję ir ar nepažeisti. Šepetėliu valykite kreipiamojo bėgelio žvaigždutę ir tvirtinimo elementą.

 Susidėvėjusi arba pažeista žvaigždutė sumažina pjūklo grandinės naudojimo trukmę, todėl ją klientų aptarnavimo tarnyba turi keisti nedelsiant.

Gyvatvorių žirklių galvutė

 Po kiekvieno naudojimo tikrinkite gyvatvorių žirklių susidėvėjimą, ypač pjovimo įtaiso slydimo tarpelį.

Pjovimo įtaiso reguliavimas

Reguliuokite slydimo tarpelį, jei

- tarp peilių įstringa pjovimo atliekos,
- tarpelis po ilgesnio naudojimo padidėjo dėl normalaus pjovimo įtaiso susidėvėjimo.

Norint pasiekti gerus pjovimo rezultatus, slydimo tarpelis tarp geležčių ir juostos turi būti nustatytas teisingai.

1. Atsukite veržles viršutinėje pjovimo įtaiso pusėje (11-2).
2. Šiek tiek priveržkite varžtus apatinėje pusėje (11-3) (jei reikia, prieš tai juos šiek tiek atsukite).
3. Atsukite varžtus nuo ketvirčio iki pusės apsisukimo prieš laikrodžio rodyklę.
4. Atsuktuvu prilaikykite varžtus ir priveržkite veržles. Teisingas slydimo tarpelis yra nustatytas tada, kai po veržlę po varžto galvutė dar galima rankomis šiek tiek judinti pirmyn ir atgal.
5. Sutepkite pjovimo įtaisą ekologiška tepimo alyva.

 Dėl per mažo slydimo tarpelio išsiskiria daug karščio ir taip pažeidžiamas prietaisas.

Pasukamosios galvutės tepimas

Pasukamąją galvutę kas 20 eksploatacijos valandų reikia tepti per tris tepimo įmovas (18) ekologišku tepalu.

Valymas

 Po kiekvieno naudojimo prietaisą kruopščiai išvalykite, kad būtų išsaugotas nepriekaištingas veikimas.

- Reguliariai valykite visas judančias dalis.
- Korpusą valykite minkštu šepetėliu arba sausa šluoste.
- Prietaiso neplaukite tekančiu vandeniu ar aukšto slėgio plovimo įrenginiu.
- Plastikinėms dalims nenaudokite tirpiklių (benzino, alkoholio ir t. t.), nes šie gali pažeisti plastikines dalis.
- Prižiūrėkite, kad rankenos būtų nealyvuotos ir netepaluotos. Vandenį, tirpiklius ir poliravimo priemones naudoti draudžiama.
- Prižiūrėkite, kad variklio aušinimui skirti vėdinimo plyšiai būtų laisvi (perkaitimo pavojus).

Sandėliavimas

 **ATSARGIAI –**

Gaisro ir sprogimo pavojus!

Nelaikykite prietaiso priešais atvirą liepsną ar karščio šaltinius.

 **ATSARGIAI –**

Gaisro ir sprogimo pavojus!

Degalų pripildytos mašinos nesandėliuokite pastatuose, kuriuose benzino garai gali kontaktuoti su atvira ugnimi ar kibirkštimis!

- Prieš ilgesnį sandėliavimą (per žiemą) ištuštinkite benzino baką.
 - Benzino baką tuštinkite tik atvira ore.
 - Prieš sandėliuodami leiskite atvėsti varikliui.
1. Ištuštinkite degalų baką.
 2. Paleiskite variklį ir leiskite jam veikti tuščiaja eiga, kol sustos.
 3. Leiskite varikliui atvėsti.
 4. Žvakių raktu išsukite uždegimo žvakę.
 5. Į degimo kamerą įpilkite šaukštelį alyvos 2 taktų varikliams.
 6. Kad paskirstytumėte alyvą variklio viduje, keliskart lėtai patraukite starterio lynelį.
 7. Vėl įsukite uždegimo žvakę.
 8. Kruopščiai išvalykite prietaisą ir atlikite jo techninę priežiūrą.
 9. Prietaisą sandėliuokite vėsioje, sausoje vietoje.

Paleidimo iš naujo

1. Pašalinkite uždegimo žvakę.
2. Greitai patraukite starterio lynelį, kad iš degimo kameros pašalintumėte likusią alyvą.
3. Išvalykite uždegimo žvakę, patikrinkite tarpą tarp elektrodų, esant reikalui, pakeiskite.
4. Parenkite prietaisą naudojimui.
5. Pripildykite baką teisingo degalų ir alyvos mišinio.

Šalinimas



Nebenaudojamų prietaisų nešalinkite su buitinėmis atliekomis!

Pakuotė, prietaisas ir priedai yra pagaminti iš perdirbimų medžiagų, ir juos reikia atitinkamai šalinti.

130.com.ua

Pagalba atsiradus sutrikimams

Variklio bloko galvutė

SUTRIKIMAS	GALIMA PRIEŽASTIS	SPRENDIMAS
Nepasileidžia variklis.	Neteisinga paleidimo eiga.	Skaitykite naudojimo instrukciją.
Variklis pasileidžia, bet toliau neveikia.	Neteisinga „Choke“ svirties padėtis.	Nustatykite svirtį į padėtį RUN.
	Užsiteršusi, neteisingai nustatyta arba neteisinga uždegimo žvakė.	Išvalykite / nustatykite arba pakeiskite uždegimo žvakę.
	Užsiteršęs degalų filtras.	Pakeiskite filtrą.
Variklis pasileidžia, bet veikia ne visa galia.	Neteisinga „Choke“ svirties padėtis.	Nustatykite svirtį į padėtį RUN.
	Užsiteršęs oro filtras.	Išvalykite ar pakeiskite filtrą.
Variklis veikia nepastoviai.	Užsiteršusi, neteisingai nustatyta arba neteisinga uždegimo žvakė.	Išvalykite / nustatykite arba pakeiskite uždegimo žvakę.
Pernelyg daug dūmų.	Neteisingas degalų mišinys.	Naudokite teisingą degalų mišinį (santykiu 25:1)

Aukštąjovės galvutė

SUTRIKIMAS	GALIMA PRIEŽASTIS	SPRENDIMAS
Nėra grandinės tepimo.	Tuščias alyvos bakelis. Užsiteršęs kreipiamasis bėgelis.	Patikrinkite alyvos bakelį / pripilkite pjūklų grandinių alyvos. Išvalykite alyvos išleidimo angas / alyvos srauto kanalą / alyvos kreipiamąjį griovelį.
Neveikia variklis.	Patikrinkite alyvos bakelį / pripilkite pjūklų grandinių alyvos.	Atrakinkite grandinės stabdį.

Gyvatorių žirklių galvutė

SUTRIKIMAS	GALIMA PRIEŽASTIS	SPRENDIMAS
Prietaisas veikia su pertrūkiais.	Sugedo įj./išj. jungiklis. Vidinis gedimas.	Kreipkitės į AL-KO techninės priežiūros punktą.
Variklis pasileidžia, bet veikia ne visa galia.	Vidinis gedimas.	Kreipkitės į AL-KO techninės priežiūros punktą.
Įkaista peilis.	Tepimo trūkumas.	Lengvai sutepkite peilį.
	Atšipęs peilis.	Kreipkitės į AL-KO techninės priežiūros punktą.
	Iššukėjęs peilis.	Kreipkitės į AL-KO techninės priežiūros punktą.



Esant sutrikimams, kurie nėra nurodyti šioje lentelėje arba kurių negalite pašalinti savarankiškai, kreipkitės į mūsų kompetentingą klientų aptarnavimo tarnybą.

EB atitikties deklaracija**LT**

Deklaruojame, kad šis į rinką išleisto modelio gaminys atitinka EB direktyvų darniųjų standartų reikalavimus, EB saugos standartus ir konkretaus gaminio standartus.

Gaminys

Multitool

Serijos numeris

G2302305

Gamintojas

AL-KO Geräte GmbH

Ichenhauser Str. 14

89359 KOETZ

VOKIETIJA

Įgaliotasis atstovas

Anton Eberle

Ichenhauser Str. 14

89359 KOETZ

VOKIETIJA

Modelis

BC 330 MT

EB direktyvos

2006/42/EB

2004/108/EB

2000/14/EB

2002/88/EB

Darnieji standartai

EN ISO 11806/1 (benzininiai varikliniai dalgiai)

EN ISO 10517:2010 (benzininės gyvatvorių žirklys)

EN ISO 11680-1: 2011 (aukštapjovės)

EN ISO 14982/2009 (EMS)

Garso galios lygis išmatuotas / garantuojamas

BC 330 MT 116/119 dB(A)

Atitikties vertinimas

2000/14/EB

V priedas

Notifikuotoji įstaiga

TÜV Rheinland Product Safety GmbH

Identifikacinis numeris 0197

Am Grauen Stein

51105 Köln

Vokietija

EB tipo tyrimo sertifikatas:

Nr. BM 50034826 0001

Kötz, 2013-01-24



Antonio De Filippo, generalinis direktorius

Garantija**LT**

Galimus prietaiso medžiagų ar gamybos defektus įstatymų numatytu pretenzijų dėl trūkumų reiškimo senaties termino laikotarpiu mes šaliname savo nuožiūra remonto arba keitimo būdu. Senaties terminas nustatomas kiekvienu konkrečiu atveju pagal šalies, kurioje prietaisas buvo įsigytas, teisę.

Mūsų garantinis įsipareigojimas galioja tik šiais atvejais:

- Tinkamas elgesys su prietaisu
- Naudojimo instrukcijos laikymasis
- Originalių atsarginių dalių naudojimas

Garantija nustoja galioti šiais atvejais:

- Prietaiso remonto bandymai
- Prietaiso techniniai pakeitimai
- Naudojimas ne pagal paskirtį (pvz., komercinis arba komunalinis naudojimas)

Garantija netaikoma:

- Lako pažeidimams, atsiradusiems dėl normalaus dėvėjimosi
- Susidėvinčiosioms dalims, atsarginių dalių kortelėje xxx xxx (x) pažymėtoms rėmeliu
- Vidaus degimo varikliams – jiems taikomos atskiros atitinkamų variklių gamintojų garantinės nuostatos

Esant garantiniam atvejui, kreipkitės su šia garantijos deklaracija ir pirkimo dokumentu į savo prekybininką arba į artimiausią įgaliotą klientų aptarnavimo skyrių. Šis garantinis įsipareigojimas neturi įtakos įstatymų numatytam pirkėjo pretenzijų dėl trūkumų reiškimui pardavėjo atžvilgiu.

Оглавление

Описание продукта	395
Обзор продукта	398
Технические данные	399
Указания по технике безопасности	400
Монтаж	403
Топливо и эксплуатационные материалы	405
Ввод в эксплуатацию	405
Управление	406
Техобслуживание и уход	408
Очистка	411
Хранение	411
Повторный ввод в эксплуатацию	412
Утилизация	412
Устранение неисправностей	413
Заявление о соответствии ЕС	414
Гарантия	414

О руководстве

- Прочтите данную документацию перед началом работ. Это необходимо для безопасной и безотказной работы.
- Соблюдайте указания по технике безопасности и предупреждения в данной документации и на устройстве!
- Данная документация является неизменной частью описанного продукта и при перепродаже должна передаваться покупателю.

Пояснения символов



Внимание!

Точное следование этим предупредительным указаниям поможет предотвратить травмирование и/или материальный ущерб!



Специальные указания для облегчения понимания и работы.

Описание продукта

В данной документации описывается ручная электрокоса с бензиновым двигателем.

Комплект состоит из следующих компонентов:

- Моторный блок (1) арт. № 112983
- Режущий нож и шпулечная насадка (комплект) (2) арт. №112986
- Сучкорезная насадка (3) арт. № 112970
- Кусотрезная насадка (4) арт. № 112971

Значение символов на моторном блоке

	Внимание!
	Прочтите руководство по эксплуатации.
	Носите защитные очки, каску, средства защиты органов слуха.
	Носите защитные перчатки.
	Носите безопасную обувь.
	Берегите тело и одежду от режущего инструмента.
	Опасность от выбрасываемых предметов.
	Расстояние от устройства до посторонних лиц должно составлять не менее 15 м.

Значение символов на режущем ноже/шпупечной насадке

	Прочтите руководство по эксплуатации.
	Носите защитные очки, каску, средства защиты органов слуха.
	Носите защитные перчатки.
	Носите безопасную обувь.
	Не допускайте посторонних. Соблюдайте безопасное расстояние не менее 15 м.
	Опасность от выбрасываемых деталей.
	Опасность отдачи.
	Макс. частота вращения режущего ножа 6200 мин ⁻¹
	Макс. частота вращения режущего ножа 6200 мин ⁻¹

Значение символов на кусторезе

	Прочтите руководство по эксплуатации.
	Носите защитные очки, каску, средства защиты органов слуха.
	Носите защитные перчатки.
	Носите безопасную обувь.
	Не допускайте посторонних к режущему механизму. Соблюдайте безопасное расстояние не менее 15 м.
	Длина резки 400 мм

Значение символов на сучкорезе

	Прочтите руководство по эксплуатации.
	Носите защитные очки, каску, средства защиты органов слуха.
	Носите защитные перчатки.
	Носите безопасную обувь.
	Не допускайте посторонних к режущему механизму. Соблюдайте безопасное расстояние не менее 15 м.
	Не эксплуатируйте сучкорез вблизи силовых и телефонных кабелей. При работах сучкорезом соблюдайте безопасное расстояние 10 м от надземных линий электропередачи.
	Длина направляющей шины 310 мм
	Макс. длина резки 260 мм
	Масло для пильных цепей
	Регулировка смазывания цепи

Предохранительные и защитные устройства



Внимание — опасность травмирования!

Не отключайте предохранительные и защитные устройства!



Внимание — опасность травмирования!

Эксплуатация моторного блока без насадки (режущего ножа, шпупьки, сучкореза или кустореза) запрещена.

Используйте только прилагающиеся к оригинальному устройству инструменты-насадки.

Аварийный останов

В экстренном случае переключите выключатель зажигания на STOP.

Камнезащитный щит

Защищает пользователя от отбрасываемых предметов. Встроенный отрезной нож отрезает режущую леску на оптимальную длину во время работы.

Сегментная штанга

Сегментная штанга позволяет легко выполнять сборку моторного блока и насадок, а также их разборку после кошения и компактное хранение.

На сегментной штанге крепятся насадки.

Использование по назначению



Внимание!

Существует опасность травмирования!

- Использование по назначению включает соблюдение предписанных изготовителем условий эксплуатации, техобслуживания и ремонта и следование содержащимся в руководстве указаниям по технике безопасности.
- Другое, выходящее за рамки данного использования считается использованием не по назначению. Изготовитель не несет ответственность за вытекающий из этого ущерб любого рода. Все риски несет исключительно пользователь.
- Самовольные изменения устройства исключают ответственность изготовителя за вытекающий из этого ущерб любого рода.
- Оснастка, использование и обслуживание устройства должно выполняться только лицами, знакомыми с устройством и связанными с ним опасностями. Ремонтные работы должны выполняться только нами или уполномоченными нами сервисными службами.

Указания для режущего ножа/шпунечной насадки:

- Режущий нож разрешается использовать только для кошения травы и резки кустов и поросли в рамках частного использования.
- Шпунечная насадка пригодна для резки травы и аналогичной растительности, а также подравнивания газонов в домашнем и приусадебном хозяйстве, для которых не подходит газонокосилка.
- Запрещается использовать устройство в общественных местах, парках, спортивных сооружениях или на улицах, а также в сельском и лесном хозяйстве.

- Запрещается использовать устройство для резки и измельчения:
 - живых изгородей и кустов,
 - цветов,
 - материалов для компоста.

Указания для сучкореза:

- Сучкорез пригоден только для отрезания сучков на стоящих деревьях.
- Запрещается использовать сучкорез для рубки деревьев, поросли или кустарников.
- Не используйте сучкорез для распиловки строительных материалов и пластмасс.
- Сучкорез пригоден только для частного использования в доме и приусадебном хозяйстве.
- Сучкорез не пригоден для использования в лесном хозяйстве (обрезанию сучков в лесу).

Указания для кустореза:

- Кусторез предназначен только для резки ветвей и свежих отростков на живых изгородях и кустарниках в домашнем и приусадебном хозяйстве.
- Кусторезами для домашнего и приусадебного хозяйства считаются устройства, которые не используются в общественных местах, парках, спортивных сооружениях, а также в сельском и лесном хозяйстве.
- Запрещается использовать устройство для стрижки и подравнивания газонов или измельчения материалов для компоста.

Остаточные риски

Даже при надлежащем использовании, несмотря на соблюдение всех специальных требований техники безопасности, могут существовать остаточные риски, обусловленные предназначенной для цели применения конструкцией.

Остаточные риски можно минимизировать при условии соблюдения сведений в разделах «Указания по технике безопасности» и «Использование по назначению», а также в руководстве по эксплуатации.

Внимание и осторожность снижают риск травм и повреждений.

- Во время работы устройства вокруг него образуется электромагнитное поле. При определенных обстоятельствах это поле может вредить работе активных или пассивных медицинских имплантатов. Чтобы уменьшить опасность получения серьезных травм, перед использованием устройства лицам с медицинскими имплантатами мы рекомендуем проконсультироваться с врачом или производителем медицинского имплантата.

- Вред для здоровья, вызванный колебаниями рук и кистей, если устройство используется длительное время или управляется и обслуживается ненадлежащим образом.
- Нарушение слуха при длительной работе без средств защиты органов слуха.
- Опасность ожога при прикосновении к горячим деталям.
- Опасность отравления угарным газом при применении устройства в закрытых или плохо проветриваемых помещениях.
- Угроза пожара.

Указания для режущего ножа/шпунечной насадки:

- Опасность травмирования пальцев и кистей рук при контакте с работающим режущим инструментом.
- Опасность травмирования ног при контакте с работающим режущим инструментом на незащищенных участках.
- Отбрасывание земли и камней.

Указания для сучкореза:

- Опасность отдачи при контакте конца направляющей шины с твердым предметом.
- Опасность травмирования пальцев и кистей рук инструментом (пильная цепь).
- Травмирование отбрасываемыми частями заготовок.

Указания для кустореза:

- Травмирование отбрасываемыми частями.
- Поломка и выбрасывание частей ножа.

Кроме того, несмотря на все меры предосторожности, могут существовать неочевидные остаточные риски.

Обзор продукта

В обзоре продукта (1) дается краткий обзор продукта. На рисунке — исполнение с шпунечной насадкой.

Обзор деталей (1)

1	Бензиновый двигатель
2	Петля плечевого ремня
3	Блокиратор рычага газа
4	Рычаг газа
5	Выключатель зажигания START/STOP
6	Ручка
7	Крепление сегментной штанги
8	Сегментная штанга
9	Защитный щит
10	Отрезной нож лески
11	Крышка шпунки с леской

Ссылки на рисунки в иллюстративной части указаны в виде (№ рис.).

(№ рис.– № операции) указывают на рабочие операции, изображенные на данной иллюстрации.

Технические данные

BC 330 MT (комплект)

Арт. №	112942
Тип двигателя	2-тактный, с воздушным охлаждением
Рабочий объем	32,6 см ³
Мощность	1,1 кВт
Сухой вес (EN ISO 11806)	6,7 кг
Рабочий вес без бензина	7,5 кг
Объем топливного бака	1,1 л
Зажигание	электронное
Свеча зажигания	L8RTC
Привод	Центробежная муфта
Ручка	«Велосипедная» ручка
Уровень звуковой мощности (ISO 22868)	113 дБ ±LpA 3 в дБ
Уровень звукового давления (ISO 22868)	102 дБ
Вибрация (ISO 22867)	≤ 15 м/с ² погрешность К 2,25 м/с ²
Диаметр лески	2,5 мм
Ширина резки леской	41 см
Ширина резки ножом	24 см
Длина резки кусторезом	39 см
Длина пильной шины цепной пилы	25 см
Частота вращения двигателя, макс.	9500 об/мин
Частота вращения двигателя на холостом ходу	2800 ± 150 об/мин
Частота вращения инструмента (нож)	7500 об/мин

Принадлежности:	
Нож	Арт. № 112405
Шпилька с леской	Арт. № 112406
Цепь	Арт. № 112972

BC 330 MT (моторный блок)

Арт. №	112943
Тип двигателя	2-тактный, с воздушным охлаждением
Рабочий объем	32,6 см ³
Мощность	0,9 кВт
Сухой вес (EN ISO 11806)	5,2 кг
Рабочий вес без бензина	6,2 кг
Объем топливного бака	1,1 л
Зажигание	электронное
Свеча зажигания	L8RTC
Привод	Центробежная муфта
Уровень звуковой мощности (ISO 22868)	113 дБ ±LpA 3 в дБ
Уровень звукового давления (ISO 22868)	102 дБ
Частота вращения двигателя, макс.	9500 об/мин
Частота вращения двигателя на холостом ходу	2800 ± 150 об/мин
Частота вращения инструмента (нож)	7500 об/мин

Указания по технике безопасности



Внимание!

Для защиты себя и третьих лиц от травм соблюдайте следующие указания.

В целях обеспечения защиты себя и третьих лиц от травм перед вводом в эксплуатацию данного изделия прочитайте и соблюдайте следующие указания и предписания по профилактике несчастных случаев своего отраслевого страхового объединения, а также действующие национальные положения по безопасности.

- Передавайте указания по технике безопасности всем лицам, работающим с машиной.
- Сохраните данные указания по технике безопасности.
- Ремонт системы предохранительного отключения должен выполняться изготовителем или уполномоченными им фирмами.
- Перед использованием ознакомьтесь с информацией об устройстве, изложенной в оригинальном руководстве по эксплуатации.
- Используйте устройство только по назначению (см. использование по назначению).
- Будьте внимательны. Следите за тем, что вы делаете. Подходите к работе разумно. Не используйте устройство, если вы устали или находитесь под влиянием наркотиков, алкоголя или медикаментов. Неосторожность всего на одно мгновение при использовании устройства может привести к серьезным травмам.
- Дети и подростки до 18 лет, а также лица, не ознакомленные с данным руководством, не должны допускаться к эксплуатации устройства.
- Не допускайте детей, других лиц и животных к рабочей зоне (мин. расстояние 15 м).
- Не позволяйте другим лицам, в особенности детям, прикасаться к инструменту и двигателю.
- Следует избегать эксплуатации устройства в случаях, когда рядом находятся люди, в особенности дети.

Средства индивидуальной защиты

Никогда не работайте без подходящих средств защиты:

- не носите свободную одежду и украшения, они могут быть захвачены подвижными деталями;
- для длинных волос — сетка;
- проверенная каска в ситуациях, когда возможны травмы головы;
- защита лица;
- защита органов слуха;
- защитная куртка с сигнальной краской;
- штаны и перчатки с защитой от порезов;
- нескользящие сапоги (безопасная обувь) с защитой от порезов и защитной накладкой в носочной части;
- огнетушитель и лопата (во время работы возможно искрообразование);
- средства оказания первой помощи;
- при необходимости мобильный телефон.

Указания по технике безопасности — перед работой

Перед вводом в эксплуатацию и регулярно во время работы проводите следующие проверки. Соблюдайте соответствующие разделы в оригинальном руководстве по эксплуатации:

- Устройство смонтировано полностью и в соответствии с предписаниями?
- Устройство находится в хорошем, безопасном состоянии?
- Ручки чистые и сухие?
- Перед началом работ убедитесь в следующем:
 - в рабочей зоне нет других людей, детей или животных;
 - обеспечивается возможность беспрепятственного отклонения назад;
 - в области ног нет посторонних предметов, кустарника и веток;
 - обеспечивается устойчивое положение.
- На рабочем месте нет предметов, о которые можно споткнуться? Следите за порядком в рабочей зоне! Беспорядок может привести к несчастным случаям в результате спотыкания!
- Учитывайте окружающие воздействия:
 - Не работайте при недостаточном освещении (например, тумане, дожде, метели или в сумерках). Вы не в состоянии увидеть всего в зоне работ — опасность несчастного случая!
 - Не используйте устройство вблизи горячих жидкостей или газов — пожароопасно!
 - Пользователь сам несет ответственность за несчастные случаи и опасности, угрожающие другим людям или их собственности.

Указания по технике безопасности — во время эксплуатации

- Никогда не работайте одной рукой. Всегда держите устройство обеими руками.
- Никогда не работайте
 - на вытянутых руках;
 - в труднодоступных местах;
 - выше уровня плеч — стоя на стремянке, лесах или дереве.
- Работайте на нескользкой и ровной поверхности. Избегайте неестественной осанки. Стойте уверенно, чтобы в любое время сохранять равновесие.
- Во время перерывов выключайте устройство и укладывайте его так, чтобы никого не подвергать опасности. Предохраните устройство от несанкционированного доступа.

Указания по технике безопасности — во время работы

- Никогда не работайте в одиночку. Всегда сохраняйте голосовой и зрительный контакт с другими людьми, чтобы они в экстренном случае могли незамедлительно оказать помощь.
- В случае опасности или в экстренном случае немедленно выключайте двигатель.
- Никогда не оставляйте работающее устройство без присмотра.
- Устройство выбрасывает вредные вещества! Никогда не включайте его в закрытых или плохо проветриваемых помещениях. При работе в низинах, котлованах или в стесненных условиях обеспечьте достаточный воздухообмен. Существует опасность отравления угарным газом или удушения!
- Немедленно заканчивайте работу при ухудшении самочувствия (например, головных болях, головокружении, тошноте и т. д.) — повышенная опасность несчастного случая!
- Не перегружайте машину! Эффективная и безопасная работа обеспечивается в указанном диапазоне мощности.
- Во время работы делайте перерывы, чтобы дать двигателю остыть.
- Не ставьте горячее устройство на сухую траву или горючие предметы.
- Никогда не беритесь за глушитель или двигатель, пока устройство работает или сразу после его остановки. Опасность получения ожога!

Вибрации

У лиц с нарушениями кровообращения, слишком часто подвергающихся воздействию вибрации, возможно повреждение нервной системы или кровеносных сосудов.

Способы снижения вибрации:

- толстые, теплые рабочие перчатки;
- сокращение рабочего времени (несколько длинных перерывов).

Обратитесь к врачу, если вы плохо себя чувствуете, пальцы отекают или вы их не чувствуете.

Общие указания по технике безопасности

- Тщательно заботьтесь об устройстве:
 - Следуйте предписаниям по техобслуживанию и замене инструментов.
 - Держите ручки сухими, не допускайте попадания на них смолы, масла или смазки.
- Устанавливайте режущие инструменты, предназначенные для устройства. Использование других инструментов и других принадлежностей может повлечь травмы.
- Проверьте машину на возможные повреждения:
 - Перед дальнейшим использованием устройства необходимо тщательно проверить безупречную и надлежащую работу защитных устройств. Эксплуатируйте устройство только с полностью и правильно установленными защитными устройствами и не вносите в него никаких изменений, которые могли бы снизить безопасность.
 - Убедитесь, что подвижные детали работают безупречно и не заклинивают и что детали не повреждены. Все детали должны быть правильно смонтированы и отвечать всем условиям для обеспечения исправной работы.
 - Поврежденные защитные устройства и детали должны быть надлежащим образом отремонтированы или заменены сертифицированной сервисной службой, если иное не указано в руководстве по эксплуатации.
 - Поврежденные или нечитабельные предупреждающие наклейки подлежат замене.
- Не оставляйте инструмент установленным! Всегда перед включением проверяйте, что все инструменты удалены.
- Храните неиспользуемые устройства в сухом, закрытом месте, вдали от детей.
- Не выполняйте на устройстве ремонтных работ, не приведенных в главе «Техобслуживание», а обратитесь прямо к изготовителю или в уполномоченную сервисную службу.

- Ремонт устройства должен выполняться изготовителем или его сервисной службой.
- Используйте только оригинальные запасные части и принадлежности, в том числе специальные. Использование других запасных частей и других принадлежностей может повлечь травмирование пользователя. Изготовитель не несет ответственность за вытекающий из этого ущерб.

Указания по технике безопасности — режущий нож/шпунечная насадка

- Перед кошением/резкой удалите все посторонние предметы (например, камни, ветки, проволоку и т. д.). Во время работы следите за другими посторонними предметами.
- Перед включением устройства следите за тем, чтобы режущий инструмент не касался земли.
- Перед включением устройства следите за тем, чтобы ваши ноги и руки находились на безопасном расстоянии от режущего инструмента.
- Начинайте резку только после того, как режущий инструмент достигнет полной частоты вращения.
- Никогда не допускайте контакта работающего режущего инструмента с твердыми предметами (каменьями, бревнами).
- Режущий инструмент имеет инерционный ход! Не тормозите его рукой.
- Отключите устройство и отсоедините штекер свечи в следующих случаях:
 - контакт устройства с камнями, гвоздями или другими посторонними предметами;
 - ремонтные работы;
 - работы по техобслуживанию и очистке;
 - устранение неисправностей;
 - транспортировка и хранение;
 - замена режущего инструмента;
 - уход от машины (даже при кратковременном перерыве).

Указания по технике безопасности для сучкореза

- Лица, работающие с сучкорезом, должны быть соответствующим образом обучены и знакомы со способом использования сучкореза и средств индивидуальной защиты.
- Используйте только подходящую комбинацию направляющей шины/цепной пилы в соответствии с описанием в разделе «Технические данные». Неправильные комбинации повышают опасность отдачи!
- Масляный бак (смазывание цепи) заполнен? Регулярно проверяйте уровень масла. Немедленно доливайте соответствующее масло, чтобы исключить сухой ход пильной цепи.

- Пильная цепь правильно натянута? Соблюдайте пункты в разделе «Натяжение пильной цепи».
- Пильная цепь правильно заточена? Используйте только хорошо заточенные пильные цепи, поскольку тупые цепи не только повышают опасность отдачи, но и излишне перегружают двигатель.
- Не используйте пильные цепи с трещинами или деформированные цепи.
- При включении надежно обоприте и удерживайте сучкорез. Цепь и направляющая шина должны находиться в свободном положении.
- Начинайте резку только после того, как пильная цепь достигнет полной частоты вращения.
- Не пытайтесь попасть в уже имеющийся пропил.
- Не используйте сучкорез для подъема и передвижения древесины.
- Распиливайте расщепленную древесину с осторожностью. Существует опасность травмирования отлетающими щепками.
- Работайте сучкорезом только в устойчивом положении.
- Регулярно меняйте рабочее положение, чтобы избежать односторонней нагрузки на тело.
- Следите за тем, чтобы в дереве не было посторонних предметов (гвоздей и т. д.)
- В конце пропила будьте осторожны. Как только сучкорез выходит из дерева, усилие давления изменяется. Существует опасность травмирования ног и рук.
- Выводите сучкорез из пропила только с работающей пильной цепью.
- Если пильную цепь зажимает в дереве, немедленно выключите устройство. Используйте клин, чтобы высвободить направляющую шину.
- Никогда не допускайте контакта работающей пильной цепи с проволочными заборами или землей.
- Во время перерывов заблокируйте сучкорез и уложите его так (установите кожух цепи), чтобы никого не подвергать опасности. Предохраните сучкорез от несанкционированного доступа.
- Отключите устройство и отсоедините штекер свечи в следующих случаях:
 - контакт сучкореза с землей, камнями, гвоздями или другими посторонними предметами — немедленно проверьте цепь и направляющую шину;
 - ремонтные работы;
 - работы по техобслуживанию и очистке;
 - устранение неисправностей;
 - транспортировка;
 - подтяжка цепи;
 - смены цепи;
 - уход от машины (даже при кратковременном перерыве).

Указания по технике безопасности для кустореза

- Обязательно удалите из изгороди посторонние предметы (например, проволоку), так как они могут повредить режущее устройство кустореза.
- Соблюдайте осторожность вблизи надземных линий электропередачи.
- Оберегайте руки и ноги от режущего устройства во время движения.
- Не используйте кусторез для подъема или сгребания древесины или прочих предметов.
- При отпускании рычага газа режущее устройство продолжает работать по инерции еще некоторое время (эффект свободного хода).
- Начинайте резку с работающим режущим устройством.
- Не используйте тупое, потрескавшееся или поврежденное режущее устройство.
- Никогда не допускайте контакта работающего режущего устройства с проволочными заборами или землей.
- Выключите двигатель и подождите остановки машины в следующих случаях:
 - контакт режущего устройства с посторонним предметом;
 - усиление шума при работе;
 - необычно сильные вибрации машины. В этом случае отсоедините штекер от свечи зажигания и примите следующие меры:
 - проверьте машину на повреждения;
 - проверьте на ослабленные детали и закрепите их;
 - поврежденные детали замените равноценными или отдайте в ремонт.
- Выключите двигатель и отсоедините штекер свечи зажигания в следующих случаях:
 - удаление застрявшего материала;
 - устранение неисправностей;
 - перерывы в работе;
 - уход от кустореза.

Монтаж



Внимание!

Эксплуатация устройства разрешена только после полного монтажа.

Моторный блок

Установка ручки

1. Установите нижнюю часть ручки на резиновую манжету на трубе моторного узла (5).
2. Насадите ручку на нижнюю часть ручки и закрепите обе детали с помощью болтов, шайб и гроверных шайб.

Нож

Установка защитного щита

1. Подложите металлические пластинки (6-2) под защитный щит (6-3).
2. Зафиксируйте 4 болтами (6-1) на сегментной штанге.



Встроенный в защитный щит нож (отрезной нож) автоматически отрезает режущую леску на оптимальную длину.

Установка режущего ножа

1. Снимите маленький кожух с защитного щита.
2. Извлеките шплинт (8-8) и снимите фланец (8-5).
3. Уложите нож (8-4) на опорный диск (8-2) так, чтобы отверстие ножа находилось точно на направляющей окружности опорного диска.
4. Наденьте фланец (5) на нож плоской стороной в сторону ножа.
5. Затяните крепежную гайку (7) на направляющем стержне приводного вала (1). Для этого вставьте шестигранный ключ (3) в предусмотренное для этого отверстие и затяните в левую сторону.
6. Зафиксируйте гайку шплинтом.
7. Снова установите маленький кожух на защитный щит.

Шпулечная насадка

Установка шпульки (7)

1. Извлеките шплинт и фланец.
2. Вставьте шестигранный ключ в отверстие опорного диска и вращением в левую сторону накрутите шпульку на направляющий стержень приводного вала.
3. Заблокируйте опорный диск шестигранным ключом, чтобы затянуть шпульку.

Моторный блок

Регулировка плечевого ремня

Внимание!

Во время работы всегда используйте плечевой ремень. Зацепляйте плечевой ремень только после запуска двигателя на холостом ходу.

1. Сначала накиньте плечевой ремень на левое плечо.
2. Зацепите карабин за петлю (1-2).
3. Несколько раз подвигавшись в разные стороны, проверьте длину плечевого ремня, не запуская двигатель.
 - Шпулечная насадка или режущий нож должны двигаться параллельно земле.

Комплект

Установка сегментной штанги

1. Ослабьте стопорную гайку (9-1) и слегка вытяните шплинт (9-2).
2. Вставьте нижнюю сегментную штангу с защитным щитом в верхнюю штангу, совместите шлицевой вал с шплинтом (9-3).
3. Снова отпустите шплинт (10-1) и зафиксируйте нижнюю сегментную штангу стопорной гайкой (10-2).

Демонтаж сегментной штанги

1. Ослабьте стопорную гайку (9-1) и слегка вытяните шплинт (9-2).
2. Вытяните нижнюю сегментную штангу с защитным щитом из верхней штанги (10-3).

Теперь можно хранить Multitool BC 3030 MT в компактном виде.

Установка удлинителя сегментной штанги на сучкорезную и кусторезную насадку

1. Вставьте шлицевой вал удлинителя сегментной штанги в сучкорез или кусторезную насадку (3-1, 4-1).
2. Вставьте болт (3-2, 4-2) в отверстие и затяните его.
3. Затяните натяжной болт (3-3, 4-3).

Сучкорезная насадка

Установка направляющей шины и пильной цепи

Внимание!

Перед работами на направляющей шине и цепной пиле выключите двигатель и наденьте защитные перчатки.

1. Открутите крепежную гайку (13-1) и снимите кожух (13-2).
2. Вращайте натяжной болт цепи (13-3) против часовой стрелки, пока натяжная цапфа цепи (13-4) не окажется на заднем конце резьбы.
3. Уложите пильную цепь в проходящую по всему периметру направляющую канавку шины (14). При этом следите за правильным направлением вращения звеньев цепи (16).
4. Установите направляющую шину. Натяжная цапфа цепи (15-1) должна входить в соответствующее натяжное отверстие направляющей шины.
5. При установке следите за тем, чтобы звенья цепи правильно сидели в направляющей канавке и на звездочке.
6. Установите на место кожух (13-2) и затяните крепежную гайку (13-1) от руки.
7. Натяните пильную цепь, как описано в разделе «Натяжение пильной цепи».

Натяжение пильной цепи

1. Открутите крепежную гайку (13-1) максимум на 1 оборот.
2. Слегка приподнимите конец направляющей шины и вращайте натяжной болт пилы (13-3) по часовой стрелке, пока не будет достигнуто правильное натяжение цепи.
3. Пильная цепь правильно натянута, если она в середине направляющей шины приподнимается примерно на 3–4 мм (16).
4. Если пильная цепь натянута слишком сильно, вращайте натяжной болт цепи против часовой стрелки.

- Убедитесь, что звенья цепи правильно сидят в направляющей канавке шины.
- Снова затяните крепежные гайки.

Кусторезная насадка

Для оптимальной работы наклон кусторезной накладки можно регулировать.

- Ослабьте регулировочный рычаг (11-1).
- Наклоните устройство в нужное положение.
- Затяните регулировочный рычаг.
- Перед работой снимите защитные планки (12).

Топливо и эксплуатационные материалы

Указания по технике безопасности

ПРЕДУПРЕЖДЕНИЕ — пожароопасно!

Бензин — легковоспламеняющийся материал!

ОСТОРОЖНО — опасность отравления!

Никогда не включайте двигатель в закрытых помещениях!

- Убедитесь, что из двигателя, бака или топливопроводов не вытекает топливо.
- Смешивайте и храните бензин только в предусмотренных для этого емкостях.
- Выполняйте заправку только вне помещений.
- Не курите во время заправки.
- Не открывайте крышку топливного бака при работающем или горячем двигателе.
- Замените поврежденный бак или крышку бака.
- Всегда надежно закрывайте крышку бака.
- Если вытек бензин:
 - не запускайте двигатель;
 - не включайте зажигание;
 - очистите устройство;
 - дайте остаткам топлива испариться.

Приготовление топливной смеси

 Используйте топливо только в пропорции 25:1. Рекомендуется использовать топливо с долей биоэтанола < 5 %.

- Согласно таблице налейте бензин и масло для 2-тактных двигателей в соответствующую емкость.
- Тщательно смешайте оба компонента.

Пропорции смешивания топлива

Смешивание	Бензин	Масло
25 частей бензина	1 л	40 мл
1 часть	3 л	120 мл
масло для 2-тактных двигателей	5 л	200 мл

Ввод в эксплуатацию

ВНИМАНИЕ!

Перед вводом в эксплуатацию всегда проводите визуальную проверку

Понятие «режущий инструмент» включает режущее полотно, шпильку, пильную цепь, а также ножи кустореза.

- При незакрепленном, поврежденном или изношенном режущем инструменте и/или крепежных деталях использование устройства запрещено!
- Накиньте плечевой ремень на левое плечо и зацепите ремень за петлю на моторном узле (1-2).
- Займите устойчивое положение.
- Всегда эксплуатируйте режущие ножи только с защитным щитом.
- Соблюдайте национальные положения, регламентирующие допустимое время работы.
- Всегда соблюдайте прилагающееся руководство по эксплуатации изготовителя двигателя.
- Перед использованием проверьте режущий инструмент на повреждения и трещины, при необходимости замените поврежденные или изношенные детали оригинальными запасными частями.

Запуск двигателя

ОСТОРОЖНО — опасность отравления!

Никогда не включайте двигатель в закрытых помещениях!

 Перед запуском укоротите леску до 13 см, чтобы не перегружать двигатель.

Положение воздушной заслонки (настройка подкачки):



Холодный пуск



ВНИМАНИЕ — опасность отдачи!

Всегда вытягивайте трос стартера прямолинейно. Не возвращайте его резко.

1. Переведите выключатель START/STOP (19-4) в положение START.
2. Вдавите блокиратор рычага газа (19-5) и одновременно нажмите рычаг газа (19-6).
3. Переведите рычаг подкачки (19-1) в положение CHOKE.
4. Несколько раз (10х) нажмите на топливный насос (19-3), пока в насосе подкачки не появится бензин/пена.
5. Медленно тяните трос стартера (19-2) до появления сопротивления и затем вытяните его быстро и сильно. Не вытягивайте трос стартера полностью и медленно отведите ручку стартера назад, чтобы трос правильно сматывался.
6. Повторяйте эту процедуру, пока двигатель не заработает с характерным звуком.
7. Переведите рычаг подкачки в положение RUN, как только двигатель запустится.
8. Тяните трос стартера, пока двигатель не запустится.
9. Если двигатель не запускается, повторите этапы 1–8.
10. При отпуске рычага газа двигатель работает на холостом ходу.

Горячий пуск

1. Установите выключатель зажигания на START.
 2. Установите рычаг подкачки на RUN.
 3. Заблокируйте рычаг газа, как описано в разделе «Холодный пуск».
 4. Быстро вытяните трос стартера (не более 6 раз), двигатель запустится. Удерживайте рычаг газа полностью нажатым, пока двигатель не станет работать спокойно.
- Двигатель не запускается:
 - Установите рычаг подкачки в позицию RUN.
 - Вытяните трос стартера 5 раз.
 - Двигатель снова не запускается:
 - Подождите 5 минут и затем повторите попытку с полностью нажатым рычагом газа.



См. главу «Устранение неисправностей».

Выключение двигателя

1. Отпустите рычаг газа, чтобы двигатель работал на холостом ходу.
2. Переключите выключатель зажигания на STOP.



ВНИМАНИЕ!

Двигатель продолжает работать по инерции после отключения — опасность травмирования!

Управление

Во время кошения и резки всегда работайте в верхнем диапазоне частоты вращения.

Указания по технике безопасности



ВНИМАНИЕ!

Обязательно соблюдайте указания по технике безопасности и предупреждения в данной документации и на устройстве!

- Носите соответствующую рабочую одежду.
- При работе следите за устойчивым положением.
- Всегда управляйте устройством двумя руками.
- Берегите тело и одежду от режущего инструмента.
- Удалите посторонних лиц из опасной зоны.
- Никогда не держите шпательную насадку выше уровня колена, когда устройство работает.
- При кошении на склоне всегда стойте ниже режущего инструмента.
- Никогда не работайте на гладком, скользком холме или склоне.
- Никогда не используйте устройство вблизи легко воспламеняющихся жидкостей или газов. Взрыво- и пожароопасно!
- После контакта с посторонним предметом:
 - Выключите двигатель.
 - Проверьте устройство на повреждения.
- Лица, не знакомые с работой триммера, должны обучаться ей при выключенном двигателе.

Работа режущим ножом

Предотвращение отдачи



ВНИМАНИЕ!

Опасность травмирования из-за неконтролируемой отдачи!

При работе металлическим ножом, в случае контакта с твердыми предметами (деревьями, ветками, камнями и т. п.), возможно отбрасывание всего устройства назад (отдача) или вперед.

Отдача возникает неожиданно и может приводить к потере контроля над устройством, а также может представлять опасность для пользователя и находящихся рядом лиц. Особая опасность существует на плохо просматриваемых участках и в плотных зарослях.

- Во время работы всегда крепко держите устройство обеими руками.
- Следите за устойчивым положением. Расставьте ноги, так чтобы вам было удобно, и всегда будьте готовы к отдаче.
- Не переоценивайте свои возможности и при работе всегда сохраняйте равновесие.
- Перед началом резки режущий инструмент должен достигнуть полной частоты вращения.

Свободное резание может приводить к выбросу камней и обломков, а также тяжелым травмам. Следите за тем, чтобы защитный щит был надежно установлен. Неправильное крепление вращающихся деталей (режущего ножа) может привести к тяжелым травмам. Перед началом работ проверьте надежную посадку режущего ножа.

Кошение

- Слегка наклоните устройство вперед и равномерно, не спеша водите его справа налево. Так срезанный материал будет падать на уже выкошенную поверхность.
- Косите высокую траву и густые заросли поэтапно. Сначала скосите верхнюю часть травы, перемещая устройство вправо. Затем, перемещая устройство в противоположном направлении, скосите нижнюю часть.
- При работах на склоне косите полосами. Скосите одну полосу параллельно склону, затем по скошенному участку отойдите назад и косите следующую полосу.
- Выбирайте частоту вращения двигателя и глубину резки в соответствии с конкретными условиями. При очень низких оборотах двигателя кустарник может запутаться или застрять в режущем инструменте.

- Если трава, ветви или иные предметы застревают в режущем инструменте или от устройства исходят необычные вибрации, немедленно выключите двигатель и проверьте устройство.
- Блокирование углового редуктора может привести к повреждению муфты.
- Никогда не удаляйте застрявшие обрезки при работающем режущем ноже. Подождите, пока нож остановится.
- Если нож затупился, сломался или деформировался, замените его оригинальной запасной частью.

Работа шпилькой с леской

Функция триммера

- Слегка наклоните устройство вперед и равномерно, не спеша водите слева направо.
- Наилучший результат достигается при кошении сухой травы.
- Не косите в непосредственной близости от стен и каменных плит, в противном случае режущая леска сильно изнашивается.
- Косите высокую траву и густые заросли поэтапно, чтобы не забивать шпильку.
- Выбирайте частоту вращения двигателя и глубину резки в соответствии с конкретными условиями. При очень низких оборотах двигателя кустарник может запутаться или застрять в режущем инструменте.
- Если трава, ветви или иные предметы застревают в режущем инструменте или от устройства исходят необычные вибрации, немедленно выключите двигатель и проверьте устройство.
- Блокирование углового редуктора может привести к повреждению муфты.
- Режущая леска продолжает работать по инерции после отключения шпильки. Перед повторным включением устройства подождите, пока леска остановится.
- Если леска в шпильке израсходована, замените ее оригинальной запасной шпилькой.

Удлинение режущей лески

1. Включите двигатель на полный газ и медленно подведите шпильку к земле.
 - Леска автоматически удлинится.



Нож (отрезной нож) на защитном щите отрезает леску на допустимую длину.

Работа сучкорезом

При ненадлежащей работе сучкорезной пилой возможна отдача. Чтобы избежать этого, выполните следующее:

- Всегда крепко держите сучкорез обеими руками.
- Начинайте резать только с работающей пильной цепью.
- Для лучшего контроля режьте нижней кромкой направляющей шины. При этом подводите сучкорез как можно более плоско.
- Никогда не пилите концом направляющей шины.
- При пилении верхней кромкой возможна отдача пилы, если пильная цепь зажимается или натывается на твердый предмет в дереве.
- Работайте только правильно заточенной и натянутой пильной цепью.

Проверка натяжения цепи

- Через короткие интервалы проверяйте натяжение цепи, поскольку новые цепи растягиваются.
- В холодном состоянии пильная цепь нижней стороной должна прилегать к направляющей шине, но при этом проворачиваться рукой.
- При достижении рабочей температуры пильная цепь удлиняется и провисает.



ВНИМАНИЕ!

Ведущие звенья пильной цепи не должны выступать из канавки на нижней стороне направляющей шины, в противном случае цепь может соскочить. Подтяните пильную цепь.



Направляющая шина: Для предотвращения одностороннего износа направляющей шины поворачивайте ее при каждой замене цепи.

1. Для проверки немного проверните пильную цепь рукой, чтобы она правильно сидела на звездочке и направляющей шине.



Пильная цепь правильно натянута, если она в середине направляющей шины приподнимается примерно на 3–4 мм и легко проворачивается рукой.

2. При необходимости подтяните пильную цепь, см. раздел «Натяжение пильной цепи».

Работа кусторезом

- Наклоните кусторез в нужное положение.
- Максимальный диаметр срезаемого материала зависит от породы, возраста, содержания влаги и твердости дерева. Поэтому перед резкой укоротите очень толстые ветви кусторезными ножницами на соответствующую длину.
- Благодаря двустороннему ножу кусторез можно водить вперед и назад, а также маятниковыми движениями с одной стороны в другую.
- Сначала обработайте боковые стороны изгороди, а только потом — верхнюю кромку.
- Обрабатывайте изгородь снизу вверх.
- Придайте изгороди трапециевидную форму. Это позволит предотвратить облысение нижней части изгороди из-за недостатка света.
- Натяните шнур по всей длине изгороди, если необходимо подрезать верхнюю кромку изгороди ровно.



ВНИМАНИЕ!

Используйте только оригинальные режущие ножи и принадлежности!
Неоригинальные части могут стать причиной травм и нарушения работы устройства!

Техобслуживание и уход



ОСТОРОЖНО!

Опасность травмирования вращающимися режущими инструментами!

- Регулируйте боуденовский трос только при выключенном двигателе.
- Проверяйте работу только на лежащей косе.

Очистка защитного щита

1. Отключите устройство.
2. Осторожно удалите остатки скошенного материала отверткой или аналогичным инструментом.



Регулярно очищайте защитный щит, чтобы предотвратить перегрев сегментной штанги.

Моторный блок

Очистка воздушного фильтра



ВНИМАНИЕ!

Никогда не эксплуатируйте устройство без воздушного фильтра. Регулярно очищайте воздушный фильтр. Поврежденный фильтр замените.

1. Открутите звездчатый болт, снимите крышку и извлеките воздушный фильтр (20).
2. Очистите воздушный фильтр мылом и водой. Не используйте бензин!
3. Дайте воздушному фильтру высохнуть.
4. Установите воздушный фильтр в обратном порядке.

Замена топливного фильтра



ВНИМАНИЕ!

Никогда не эксплуатируйте устройство без топливного фильтра. Это может привести к серьезному повреждению двигателя.

1. Полностью снимите крышку с бака.
2. Имеющееся топливо слейте в подходящую емкость.
3. Проволочным крюком извлеките фильтр из бака.
4. Вращательным движением вытяните фильтр.
5. Замените фильтр.

Регулировка карбюратора

Карбюратор оптимально отрегулирован на заводе-изготовителе.

Замена свечи зажигания

Зазор между электродами свечи зажигания (21) = 0,635 мм [0,025"].

1. Затяните свечу зажигания с моментом затяжки 12–15 Нм.
2. Наденьте штекер на свечу.

Шпулечная насадка

Замена катушки

1. Нажмите на оба фиксатора на крышке шпульки и снимите крышку (22).
2. Извлеките шпульку из крышки.
3. Удалите грязь и остатки травы.

4. Заправьте концы лески новой шпульки в предусмотренные для этого отверстия в крышке.
5. Вставьте шпульку с пружиной в крышку. Следите за тем, чтобы леска не зажималась, и вытяните ее из катушки примерно на 9 см.
6. Наденьте крышку на шпульку. Выемки на крышке должны находиться над фиксаторами. Вдавите крышку шпульки до фиксации.

Замена отрезного ножа лески

1. Выкрутите болты и извлеките старый отрезной нож (23).
2. Прикрутите новый отрезной нож.
3. Не перетягивайте болты.

Заточка отрезного ножа лески

1. Отсоедините отрезной нож от защитного щита.
2. Закрепите отрезной нож в тисках и заточите его плоским напильником. Обработывайте только в одном направлении!

Сучкорезная насадка

Заливка цепного масла

Масляный бак сучкореза поставляется заполненным маслом для пильных цепей.



Никогда не эксплуатируйте сучкорез без цепной смазки!

Эксплуатация без цепного масла ведет к повреждению пильной цепи и направляющей шины.

Срок службы и производительность цепи зависят от оптимальной смазки. Во время работы пильная цепь смазывается маслом автоматически.

Положите сучкорез на подходящую поверхность.

1. Открутите крышку (17-1).
2. Залейте в масляный бак биологически разлагающееся масло для пильных цепей. Для облегчения заливки воспользуйтесь воронкой. При заливке следите за тем, чтобы в масляный бак не попала грязь.
3. Снова прикрутите крышку.
4. Никогда не используйте переработанное или отработанное масло. При использовании масла, не допущенного к применению на пильных цепях, гарантия аннулируется.

Проверка смазывания цепи

Проверьте работу автоматического устройства смазывания цепи, для этого включите сучкорез и подведите его конец к лежащему на земле картону или бумаге.



Не касайтесь земли цепью! Соблюдайте безопасное расстояние 20 см.

Если появляется увеличивающийся масляный след, смазочная система работает исправно.

Если, несмотря на полностью заполненный бак, масляного следа нет,

- очистите масляный канал и натяжное отверстие цепи;
- отрегулируйте смазывание цепи, как описано в главе «Регулировка смазывания цепи».

Если это не помогает, обратитесь в сервисную службу.

Регулировка смазывания цепи

Система смазывания цепи отрегулирована на заводе-изготовителе. В зависимости от породы дерева и способа работы количество масла может варьироваться и требует корректировки.

1. Отрегулируйте смазывание цепи с помощью установочного винта, находящегося на нижней стороне устройства.

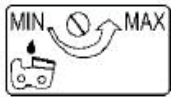

- Вращение против часовой стрелки = увеличение количества масла (MAX)
- Вращение по часовой стрелке = уменьшение количества масла (MIN)



Смазывание цепи отрегулировано правильно, если пильная цепь во время работы отбрасывает небольшое количество масла.

Пильная цепь и направляющая шина

Пильная цепь и направляющая шина подвержены высоким нагрузкам и износу. Немедленно замените пильную цепь и направляющую шину, если их исправная работа не обеспечивается.

Заточка пильной цепи



Только правильно заточенная и чистая пильная цепь гарантирует безопасную и эффективную работу. Поврежденные или неправильно заточенные пильные цепи увеличивают опасность отдачи!

Пильная цепь требует заточки, если

- вместо стружки выбрасывается только древесная пыль;
- сучкорез во время резки приходится продавливать через дерево.

Для неопытных пользователей: обратитесь для заточки к специалисту или в сервисную службу.

При самостоятельной заточке цепи соблюдайте следующие параметры и используйте прилагающийся круглый напильник (дополнительные специальные принадлежности можно приобрести в специализированном магазине).

Тип пильной цепи	Oregon 91 P0
Круглый напильник	Ø 5,5 мм (7/32")
Расстояние между ограничителями врезания T	0,64 мм (.025")
Угол заточки α	25°
Передний угол зуба пилы β	60°
Длина строгальных зубьев a	мин. 3 мм



При заточке не снимайте много материала!

Для заточки пильной цепи рекомендуем использовать специальный станок.

Очистка направляющей шины (16)

- Регулярно проверяйте и очищайте масловыпускные отверстия на направляющей шине и направляющую канавку.
- Удалите имеющиеся заусенцы плоским напильником.
- Чтобы избежать одностороннего износа, поворачивайте направляющую шину после каждой замены/заточки цепи.



Немедленно замените поврежденную направляющую шину!

Звездочка

Звездочка подвергается очень высокой нагрузке. Регулярно проверяйте зубья звездочки на износ и повреждения. Щеткой очистите звездочку и крепление направляющей шины.

 Изношенная или поврежденная звездочка снижает срок службы пильной цепи и поэтому должна быть немедленно заменена сервисной службой.

Кусторезная насадка

 После каждого использования проверяйте кусторез на износ, в частности зазор режущего устройства.

Юстировка режущего устройства

Зазор требует регулировки, если

- между ножами застревает срезаемый материал;
- вследствие нормального износа режущего устройства после длительного использования зазор увеличился.

Для достижения оптимальных результатов зазор между лезвиями и шиной должен быть правильно отрегулирован.

1. Ослабьте гайки с верхней стороны режущего устройства (11-2).
2. Слегка затяните болты с нижней стороны (11-3) (при необходимости предварительно ослабьте их).
3. Выкрутите болты на четверть или пол-оборота против часовой стрелки.
4. Удерживайте болты отверткой и затяните гайки. Зазор правильно отрегулирован, если шайба под головкой болта слегка двигается рукой туда-сюда.
5. Смажьте режущее устройство экологичным маслом.

 Слишком маленький зазор ведет к сильному нагреву и, следовательно, к повреждению устройства.

Смазывание поворотной головки

Каждые 20 часов работы смазывайте поворотную головку с помощью трех пресс-масленок (18).

Очистка

 Для обеспечения исправной работы после каждого использования тщательно очищайте устройство.

- Регулярно очищайте все подвижные детали.
- Очистите корпус мягкой щеткой или сухой тряпкой.
- Не очищайте устройство струей воды или очистителями высокого давления.
- Для пластмассовых деталей не используйте растворители (бензин, спирт и т. д.), поскольку они могут повредить пластмассовые поверхности.
- Не допускайте попадания на ручки масла или смазки. Запрещается использовать воду, растворители и полироли.
- Следите за тем, чтобы вентиляционные отверстия охлаждения двигателя были свободны (опасность перегрева).

Хранение



ОСТОРОЖНО!

Пожаро- и взрывоопасно!

Не храните устройство вблизи открытого огня или источников тепла.



ОСТОРОЖНО!

Пожаро- и взрывоопасно!

Не храните заправленную топливом машину в зданиях, в которых бензиновые пары могут контактировать с открытым огнем или искрами!

- Перед длительным хранением (в зимний период) опорожните бензобак.
 - Сливайте бензин из бака только вне помещений.
 - Перед хранением дайте двигателю остыть.
1. Слейте топливо из бака.
 2. Запустите двигатель и дайте ему поработать на холостом ходу, пока он не заглохнет.
 3. Дайте двигателю остыть.
 4. Выкрутите свечу зажигания с помощью свечного ключа.
 5. Залейте в камеру сгорания одну столовую ложку масла для 2-тактных двигателей.
 6. Чтобы распределить масло по внутренней поверхности двигателя, несколько раз медленно потяните за трос стартера.
 7. Снова вкрутите свечу зажигания.
 8. Тщательно очистите и обслужите устройство.
 9. Храните устройство в прохладном и сухом месте.

Повторный ввод в эксплуатацию

1. Снимите свечу зажигания
2. Быстро вытяните трос стартера, чтобы удалить оставшееся масло из камеры сгорания.
3. Очистите свечу зажигания, проверьте зазор между электродами, при необходимости замените.
4. Подготовьте устройство к работе.
5. Залейте в бак правильную топливно-масляную смесь.

Утилизация



Вышедшие из строя устройства запрещается утилизировать вместе с бытовыми отходами!

Упаковка, устройство и принадлежности изготовлены из пригодных для переработки материалов и подлежат соответствующей утилизации.

130.com.ua

Устранение неисправностей

Насадка моторного узла

НЕИСПРАВНОСТЬ	ВОЗМОЖНАЯ ПРИЧИНА	СПОСОБ УСТРАНЕНИЯ
Двигатель не запускается	Неправильная процедура запуска	Соблюдайте руководство по эксплуатации
Двигатель запускается, но глохнет	Неправильная позиция рычага подкачки (Choke)	Установите рычаг на RUN
	Загрязненная, неправильно отрегулированная или неподходящая свеча зажигания	Очистите/отрегулируйте или замените свечу зажигания
	Загрязненный топливный фильтр	Замените фильтр
Двигатель запускается, но не работает на полную мощность	Неправильная позиция рычага подкачки (Choke)	Установите рычаг на RUN
	Загрязненный воздушный фильтр	Очистите или замените фильтр
Двигатель работает неровно	Загрязненная, неправильно отрегулированная или неподходящая свеча зажигания	Очистите/отрегулируйте или замените свечу зажигания
Чрезмерное количество дыма	Неправильная топливная смесь	Используйте правильную топливную смесь (пропорция 25:1)

Сучкорезная насадка

НЕИСПРАВНОСТЬ	ВОЗМОЖНАЯ ПРИЧИНА	СПОСОБ УСТРАНЕНИЯ
Цепь не смазывается	Масляный бак пуст Направляющая шина загрязнена	Проверьте масляный бак/залейте масло для цепных пил Очистите масловыпускные отверстия/масляный канал/масляную канавку
Двигатель не работает	Проверьте масляный бак/залейте масло для цепных пил	Деблокируйте тормоз цепи

Кусторезная насадка

НЕИСПРАВНОСТЬ	ВОЗМОЖНАЯ ПРИЧИНА	СПОСОБ УСТРАНЕНИЯ
Устройство работает с перерывами	Поврежден выключатель/выключатель Внутренняя ошибка	Посетите сервис AL-KO
Двигатель запускается, но не работает на полную мощность	Внутренняя ошибка	Посетите сервис AL-KO
Нож нагревается	Недостаточно смазан	Слегка смажьте нож
	Нож тупой	Посетите сервис AL-KO
	Зазубрины на ноже	Посетите сервис AL-KO



В случае возникновения повреждений, которые не указаны в данной таблице, или повреждений, с которыми пользователь не может справиться сам, обращайтесь в нашу сервисную службу.

Заявление о соответствии ЕС

RUS

Настоящим заявляем, что данный продукт в представленной нами модификации соответствует требованиям гармонизированных директив ЕС, стандартов безопасности ЕС и специальных стандартов, распространяющихся на данный продукт.

<p>Продукт Multitool</p> <p>Серийный № G2302305</p> <p>Тип BC 330 MT</p> <p>Уровень звуковой мощности замеренный/гарантиро- ванный BC 330 MT 116/119 дБ (A)</p>	<p>Изготовитель AL-KO Geräte GmbH Ichenhauser Str. 14 89359 KOETZ ГЕРМАНИЯ</p> <p>Директивы ЕС 2006/42/EC 2004/108/EC 2000/14/EC 2002/88/EC</p> <p>Оценка соответствия 2000/14/EC Приложение V</p>	<p>Уполномоченный Антон Эберле (Anton Eberle) Ichenhauser Str. 14 89359 KOETZ ГЕРМАНИЯ</p> <p>Гармонизированные стандарты EN ISO 11806/1 (бензиновые мотококосы/ триммеры) EN ISO 10517:2010 (бензиновый кусторез) EN ISO 11680-1: 2011 (сучкорез) EN ISO 14982/2009 (ЭМС)</p>
--	---	--

Нотифицированный орган

TÜV Rheinland Product Safety GmbH
Идент. № 0197
Am Grauen Stein
51105 Köln
Германия
Свидетельство об испытании типового образца по стандартам ЕС:
№ тип. образца 50034826 0001

Кётц, 2013-01-24



Антонио Де Филиппо (Antonio De Filippo),
управляющий директор

Гарантия

RUS

Любые дефекты материала или производственный брак, до истечения установленного законом срока давности рекламаций, будут устранены нами — по нашему выбору — посредством ремонта или поставки с целью замены. Срок давности определяется законодательством страны, в которой устройство было куплено.

Наше гарантийное обязательство действительно только при:

- надлежащем обращении с устройством;
- соблюдении руководства по эксплуатации;
- использовании оригинальных запасных частей.

Гарантия аннулируется при:

- попытках выполнения ремонта устройства;
- технических изменениях устройства;
- использовании не по назначению (например, коммерческом или коммунальном использовании).

Из гарантии исключены:

- повреждения лакокрасочного покрытия, вызванные нормальным износом;
- изнашивающиеся части, обозначенные в ведомости запасных частей рамкой xxx xxx (x) ;
- двигатели внутреннего сгорания — на них распространяются отдельные гарантийные положения соответствующего изготовителя.

При возникновении гарантийного случая обратитесь с настоящим гарантийным сертификатом и документом, подтверждающим покупку, к своему дилеру или в ближайшую авторизованную сервисную службу. Данное гарантийное обязательство не изменяет установленные законом претензии покупателя по отношению к продавцу.

Зміст

Опис продукту	415
Огляд продукції	418
Технічні характеристики	418
Вказівки щодо безпеки	419
Монтаж	422
Паливо та експлуатаційні матеріали	424
Уведення в експлуатацію	424
Експлуатація	425
Технічне обслуговування та догляд	427
Очищення	430
Зберігання	430
Повторне введення в експлуатацію	431
Утилізація	431
Допомога в разі неполадок	432
Декларація про відповідність стандартам ЄС	433
Гарантія	433

Про інструкції

- Прочитайте цю документацію перед початком роботи. Це необхідно для безпечної та безвідмовної роботи.
- Дотримуйтеся вказівок із техніки безпеки і попереджень у цій документації та на пристрої!
- Ця документація є незмінною частиною описаного продукту й у разі перепродажі має передаватися покупцеві.

Пояснення символів



Увага!

Дотримання цих попереджувальних вказівок допоможе запобігти травмуванню і/або матеріальних збитків!



Спеціальні вказівки для полегшення розуміння і роботи.

Опис продукту

У цій документації описується ручна електрокосарка з бензиновим двигуном.

Комплект складається з таких компонентів:

- Моторний блок (1) Art.-Nr. 112983
- Ріжучий ніж і шпулечна насадка (комплект) (2) Art.-Nr. 112986
- Насадка для різання гілок (3) Art.-Nr. 112970
- Насадка для різання кущів (4) Art.-Nr. 112971

Значення символів на моторному блоці

	Увага!
	Прочитайте інструкції з експлуатації
	Носіть захисні окуляри, каску, засоби захисту органів слуху.
	Носіть захисні рукавички.
	Носіть безпечне взуття.
	Бережіть тіло й одяг від різального інструменту
	Небезпека від предметів, що відлітають.
	Відстань від пристрою до сторонніх осіб має становити не менше 15 м.

Значення символів на ріжучому ножі/шпупелчній насадці

	Прочитайте інструкції з експлуатації
	Носіть захисні окуляри, каску, засоби захисту органів слуху.
	Носіть захисні рукавички.
	Носіть безпечне взуття.
	Не допускайте сторонніх. Дотримуйтесь безпечної відстані — не менше 15 м.
	Небезпека від деталей, що відлітають.
	Небезпека віддачі.
	Макс. частота обертання ріжучого ножа 6200 хв ⁻¹
	Макс. частота обертання ріжучого ножа 6200 хв ⁻¹

Значення символів на кущорізі

	Прочитайте інструкції з експлуатації
	Носіть захисні окуляри, каску, засоби захисту органів слуху.
	Носіть захисні рукавички.
	Носіть безпечне взуття.
	Не допускайте сторонніх до різального механізму. Дотримуйтесь безпечної відстані — не менше 15 м.
	Довжина різки 400 мм

Значення символів на гілкорізі

	Прочитайте інструкції з експлуатації
	Носіть захисні окуляри, каску, засоби захисту органів слуху.
	Носіть захисні рукавички.
	Носіть безпечне взуття.
	Не допускайте сторонніх до різального механізму. Дотримуйтесь безпечної відстані — не менше 15 м.
	Не використовуйте гілкоріз поблизу силових і телефонних кабелів. Під час робіт гілкорізом дотримуйтесь безпечної відстані 10 м від надземних ліній електропередачі.
	Довжина прямої шини 310 мм
	Макс. довжина різання 260 мм
	Масило для пиляльних ланцюгів
	Регулювання змазування ланцюга

Запобіжні та захисні пристрої



Увага — небезпека травмування!

Запобіжні та захисні пристрої забороняється вимикати!



Увага — небезпека травмування!

Експлуатація моторного блоку без насадки (ріжучого ножа, шпупки, гілкоріза або кущоріза) заборонена.

Використовуйте тільки ті інструменти-насадки, які постачаються разом із оригінальним пристроєм.

Аварійна зупинка

В екстреному випадку перемкніть вимикач запалювання на STOP.

Каменезахисний щит

Захищає користувача від предметів, що відлітають. Вбудований відрізний ніж відрізає ріжучу волосін на оптимальну довжину під час роботи.

Сегментна штанга

Сегментна штанга дозволяє легко проводити складання моторного блоку і насадок, а також їх розбирання після косіння і компактне зберігання.

На сегментній штанзі кріпляться насадки.

Використання за призначенням



Увага!

Існує небезпека травмування!

- Використання за призначенням — це дотримання приписаних виробником умов експлуатації, техобслуговування і ремонту та дотримання вказівок з техніки безпеки, що містяться у цій інструкції
- Інше, що виходить за межі цього, вважається використанням не за призначенням. Виробник не несе відповідальність за збитки, що випливають через це. Усі ризики несе виключно користувач.
- Самовільні зміни устрою виключають відповідальність виробника за впливаючі з цього збитки.
- Оснащення, використання та обслуговування пристрою має проводитися тільки особами, знайомими з пристроєм і пов'язаними з ним небезпеками. Ремонтні роботи мають проводитися тільки нами або уповноваженими нами сервісними службами.

Вказівки для ріжучого ножа/шпупелчної насадки:

- Ріжучий ніж дозволяється використовувати тільки для косіння трави та різання кущів та порослі в межах приватного використання.
- Шпупелчна насадка придатна для різання трави і аналогічної рослинності, а також підрівнювання газонів у домашньому та присадибному господарстві, для яких не підходить газонокосарка.
- Забороняється використовувати пристрій у громадських місцях, парках, спортивних спорудах або на вулицях, а також у сільському та лісовому господарстві.

- Забороняється використовувати пристрій для різання та подрібнення:
 - живоплотів і кущів,
 - квітів,
 - матеріалів для компосту.

Вказівки для гілкоріза:

- Гілкоріз придатний тільки для відрізання сучків на деревах, що стоять.
- Забороняється використовувати гілкоріз для рубання дерев, порослі або чагарників.
- Не використовуйте гілкоріз для розпилювання будівельних матеріалів і пластмас.
- Гілкоріз придатний тільки для приватного використання в будинку і присадибному господарстві.
- Гілкоріз не придатний для використання в лісовому господарстві (обрізання гілок у лісі).

Вказівки для кущоріза:

- Кущоріз призначений тільки для різання гілок і свіжих паростків на живоплотах і чагарниках у домашньому та присадибному господарстві.
- Кущорізами для домашнього та присадибного господарства вважаються пристрої, які не використовуються у громадських місцях, парках, спортивних спорудах, а також у сільському та лісовому господарстві.
- Забороняється використовувати пристрій для стрижки і підрівнювання газонів або подрібнення матеріалів для компосту.

Залишкові ризики

Навіть при належному використанні, незважаючи на дотримання всіх спеціальних вимог із техніки безпеки, можуть існувати залишкові ризики, обумовлені призначеною для мети використання конструкцією.

Залишкові ризики можна мінімізувати за умови дотримання відомостей у розділах «Вказівки з техніки безпеки» та «Використання за призначенням», а також в інструкції з експлуатації.

Увага і обережність знижують ризик травм і пошкоджень.

- Під час роботи пристрою навколо нього утворюється електромагнітне поле. Це поле за деяких обставин може створювати перешкоди функціонуванню активних чи пасивних медичних імплантатів. Щоб зменшити небезпеку отримання серйозних травм, перед використанням пристрою особам із медичними імплантатами ми рекомендуємо проконсультуватися з лікарем або виробником медичного імплантату.
- Шкода для здоров'я, викликана коливаннями рук і кистей, якщо пристрій використовується тривалий час або управляється та обслуговується неналежним чином.

- Порушення слуху у разі тривалої роботи без засобів захисту органів слуху.
- Небезпека опіку під час дотику до гарячих деталей.
- Небезпека отруєння чадним газом у разі використання пристрою у закритих або погано провітрюваних приміщеннях.
- Ризик пожежі.

Вказівки для ріжучого ножа/шпулечної насадки:

- Небезпека травмування пальців і кистей рук при контакті з працюючим різальним інструментом.
- Небезпека травмування ніг у разі контакту з працюючим різальним інструментом на незахищених ділянках.
- Відкидання землі та каміння.

Вказівки для гілкоріза:

- Небезпека віддачі при контакті кінця направляючої шини з твердим предметом.
- Небезпека травмування пальців і кистей рук інструментом (пиляльний ланцюг).
- Травмування частинами заготовок, що відлітають.

Вказівки для кущоріза:

- Травмування частинами, що відлітають.
- Поломка і викидання частин ножа.

Крім того, незважаючи на всі запобіжні заходи, можуть існувати неочевидні залишкові ризики.

Огляд продукції

В огляді продукції (1) надається опис приладу. На рисунку — роботи зі шпулечною насадкою.

Огляд деталей (1)

1	Бензиновий двигун
2	Петля плечевого ременя
3	Блокіратор важеля газу
4	Важіль газу
5	Вимикач запалювання START/STOP
6	Ручка
7	Кріплення сегментної штанги
8	Сегментна штанга
9	Захисний щит
10	Відрізний ніж волосіні
11	Кришка шпулки з волосінню

Посилання на рисунки в ілюстративній частині подані у вигляді (№ рис.).

(№ рис. — № операції) вказують на робочі операції, зображені на цій ілюстрації.

Технічні характеристики

BC 330 MT (комплект)

Арт. №	112942
Тип двигуна	2-тактний, з повітряним охолодженням
Робочий об'єм	32,6 см ³
Потужність	1,1 кВт
Суха вага (EN ISO 11806)	6,7 кг
Робоча вага без бензину	7,5 кг
Об'єм паливного бака	1,1 л
Запалювання	електронне
Свічка запалювання	L8RTC
Привод	Відцентрова муфта
Ручка	«Велосипедна» ручка
Рівень звукової потужності (ISO 22868)	113 дБ ±LpA 3 в дБ
Рівень звукового тиску (ISO 22868)	102 дБ
Вібрація (ISO 22867)	≤ 15 м/с ² похибка К 2,25 м/с ²
Діаметр волосіні	2,5 мм
Ширина нарізання волосінню	41 см
Ширина нарізання ножем	24 см
Довжина нарізання кущорізом	39 см
Довжина пиляльної шини ланцюгової пилки	25 см
Частота обертання двигуна, макс.	9500 об/хв

Частота обертання двигуна на холостому ході	2800 ± 150 об/хв
Частота обертання інструменту (ніж)	7500 об/хв
Приладдя:	
Ножі	Арт. № 112405
Котушка для ліски	Арт. № 112406
Ланцюг	Арт. № 112972

BC 330 MT (моторний блок)

Арт. №	112943
Тип двигуна	2-тактний, з повітряним охолодженням
Робочий об'єм	32,6 см ³
Потужність	0,9 кВт
Суха вага (EN ISO 11806)	5,2 кг
Робоча вага без бензину	6,2 кг
Об'єм паливного бака	1,1 л
Запалювання	електронне
Свічка запалювання	L8RTC
Привод	Відцентрова муфта
Рівень звукової потужності (ISO 22868)	113 дБ ±LpA 3 в дБ
Рівень звукового тиску (ISO 22868)	102 дБ
Частота обертання двигуна, макс.	9500 об/хв
Частота обертання двигуна на холостому ході	2800 ± 150 об/хв
Частота обертання інструменту (ніж)	7500 об/хв

Вказівки щодо безпеки



Увага!

Для захисту себе і третіх осіб від травм дотримуйтеся цих вказівок.
Для забезпечення свого захисту та захисту третіх осіб від травм перед введенням в експлуатацію цього виробу прочитайте і дотримуйтеся вказівок та приписок із профілактики нещасних випадків свого галузевого страхового об'єднання, а також чинних національних положень з безпеки.

- Передавайте вказівки з техніки безпеки всім особам, які працюють з машиною.
- Збережіть ці вказівки з техніки безпеки.
- Ремонт системи запобіжного відключення має проводитися виробником або уповноваженими ним фірмами.
- Перед використанням ознайомтеся з інформацією про пристрій, наведеною в оригінальній інструкції з експлуатації.
- Використовуйте пристрій тільки за призначенням (див. використання за призначенням).
- Будьте уважні. Пильнуйте за тим, що ви робите. Ставтеся до роботи серйозно. Не використовуйте прилад, якщо ви стомлені або знаходитесь під впливом наркотичних засобів, алкоголю або медикаментів. Секундна неуважність під час роботи з приладом може спричинити серйозні травми.
- Діти та підлітки до 18 років, а також особи, які не ознайомлені з цією інструкцією, не повинні допускати до експлуатації пристрою.
- Не допускайте дітей, інших осіб і тварин до робочої зони (мін. відстань 15 м).
- Не дозволяйте іншим особам, особливо дітям, торкатися інструменту та двигуна.
- Варто уникати експлуатації пристрою у випадках, коли поруч знаходяться люди, особливо діти.

Засоби індивідуального захисту

Ніколи не працюйте без відповідних засобів захисту:

- не носіть просторий одяг та прикраси, вони можуть бути зачеплені рухомими деталями;
- для довгого волосся — сітка;
- перевірена каска в ситуаціях, коли можливі травми голови;
- захист обличчя;
- захист органів слуху;
- захисна куртка з сигнальною фарбою;
- штани і рукавички із захистом від порізів;
- нековзкі чоботи (безпечно взуття) із захистом від порізів і захисною накладкою в ділянці носка;

- вогнегасник і лопата (під час роботи можливе іскроутворення);
- засоби надання першої допомоги;
- у разі необхідності мобільний телефон.

Вказівки з техніки безпеки — перед роботою

Перед введенням в експлуатацію та регулярно під час роботи потрібно проводити перевірки. Дотримуйтесь відповідних розділів в оригінальній інструкції з експлуатації:

- Чи змонтовано пристрій повністю і відповідно до приписів?
- Чи знаходиться пристрій в доброму, справному стані?
- Чи сухі та чисті ручки?
- Перед початком робіт переконайтеся в тому, що:
 - у робочій зоні немає інших людей, дітей або тварин;
 - забезпечується можливість безперешкодного відхилення назад;
 - у ділянці ніг немає сторонніх предметів, кущів та гілок;
 - забезпечується стійке положення.
- На робочому місці немає предметів, на яких можна спіткнутися? Стежте за порядком у робочій зоні! Безлад може призвести до нещасних випадків через спотикання!
- Враховуйте навколишнє середовище:
 - Не працюйте у разі недостатнього освітлення (наприклад, туману, дощу, хуртовини або в сутінках). Ви не в змозі побачити всього в зоні робіт — небезпека нещасного випадку!
 - Не використовуйте пристрій поблизу горючих рідин або газів — пожежонебезпечність!
 - Користувач сам несе відповідальність за нещасні випадки та небезпеки, що загрожують іншим людям або їх власності.

Вказівки з техніки безпеки — під час експлуатації.

- Ніколи не працюйте однією рукою. Завжди тримайте пристрій обома руками.
- Ніколи не працюйте
 - з витягнутими руками;
 - у важкодоступних місцях;
 - вище рівня плечей — стоячи на драбині, лісах або дереві.
- Працюйте на неслизькій і рівній поверхні. Уникайте некомфортного положення тіла. Прийміть стійке положення, щоб завжди зберігати рівновагу.
- Під час перерв вимикайте пристрій і кладіть його так, щоб нікого не наразити на небезпеку. Бережіть пристрій від несанкціонованого доступу.

Вказівки з техніки безпеки — під час роботи

- Ніколи не працюйте поодиноці. Завжди зберігайте голосовий і зоровий контакт з іншими людьми, щоб вони в екстреному випадку могли негайно надати вам допомогу.
- У разі небезпеки або в екстреному випадку негайно вимикайте двигун.
- Ніколи не залишайте працюючий пристрій без нагляду.
- Пристрій має викиди шкідливих речовин! Ніколи не включайте його в закритих або погано провітрюваних приміщеннях. Під час роботи в низинах, котлованах або в обмежених умовах забезпечте достатній повітрообмін. Існує небезпека отруєння чадним газом або задушення!
- Негайно закінчіть роботу у разі погіршення самопочуття (наприклад, головні болі, запаморочення, нудота тощо) — підвищена небезпека нещасного випадку!
- Не перевантажуйте машину. Ефективна та безпечна робота забезпечується в зазначеному діапазоні потужності.
- Під час роботи робіть перерви, щоб дати двигуну охолонути.
- Не ставте гарячий пристрій на суху траву або горючі предмети.
- Ніколи не беріться за глушник або двигун, поки пристрій працює або одразу після його зупинки. Небезпека отримання опіку!

Вібрації

В осіб з порушеннями кровообігу, які занадто часто піддаються впливу вібрації, можливе пошкодження нервової системи або кровоносних судин.

Способи зниження вібрації:

- товсті теплі робочі рукавички;
 - скорочення робочого часу (кілька довгих перерв).
- Зверніться до лікаря, якщо ви погано себе почуваєте, пальці набрякають або ви їх не відчуваєте.

Загальні вказівки з техніки безпеки

- Ретельно доглядайте за пристроєм.
 - Дотримуйтесь приписів із техобслуговування та заміни інструментів.
 - Тримайте ручки сухими, не допускайте попадання на них смоли, масла або мастила.
- Встановлюйте ріжучі інструменти, призначені для пристрою. Використання інших інструментів та іншого приладдя може спричинити травми.

- Перевірте машину на можливі пошкодження:
 - Перед подальшим використанням пристрою необхідно ретельно перевірити бездоганну і належну роботу захисних пристроїв. Експлуатуйте пристрій лише з повністю і правильно встановленими захисними пристроями і не вносьте до нього ніяких змін, які могли б знизити безпеку.
 - Переконайтеся, що рухливі деталі працюють бездоганно, не заклинюють, і що деталі не пошкоджені. Усі деталі мають бути правильно змонтовані та відповідати всім умовам для забезпечення справної роботи.
 - Пошкоджені захисні пристрої та деталі мають бути належним чином відремонтовані або замінені сертифікованою сервісною службою, якщо інше не зазначено в інструкції з експлуатації.
 - Пошкоджені або нечитабельні попереджувальні наклейки підлягають заміні.
- Не залишайте інструмент встановленим! Завжди перед включенням перевіряйте, що всі інструменти видалені.
- Зберігайте пристрої, які не використовуються, в сухому, закритому місці, далеко від дітей.
- Не проводьте на пристрої ремонтних робіт, не наведених у главі «Техобслуговування», а зверніться одразу до виробника або до уповноваженої сервісної служби.
- Ремонт пристрою має проводитися виробником або його сервісною службою.
- Використовуйте лише оригінальні запасні частини та приладдя, у тому числі спеціальні. Використання інших запасних частин та іншого приладдя може спричинити травмування користувача. Виробник не несе відповідальність за такі збитки.

Вказівки з техніки безпеки — різальний ніж/шпилькова насадка

- Перед косінням/різкою видаліть усі сторонні предмети (наприклад, камені, гілки, дріт тощо). Під час роботи слідкуйте за іншими сторонніми предметами.
- Перед тим як включити пристрій, стежте за тим, щоб різальний інструмент не торкався землі.
- Перед тим як включити пристрій, стежте за тим, щоб ваші ноги і руки знаходилися на безпечній відстані від різального інструменту.
- Починайте різання тільки після того, як різальний інструмент досягне повної частоти обертання.
- Ніколи не допускайте контакту працюючого різального інструменту з твердими предметами (камінням, колодами).

- Різальний інструмент має інерційний хід! Не гальмуйте його рукою.
- Відключіть пристрій і від'єднайте штекер свічки у таких випадках:
 - контакт пристрою з камінням, цвяхами або іншими сторонніми предметами;
 - ремонтні роботи;
 - роботи з техобслуговування та очищення;
 - усунення несправностей;
 - транспортування та зберігання;
 - заміна різального інструменту;
 - відхід від машини (навіть під час короткочасної перерви).

Вказівки з техніки безпеки для гілкоріза

- Особи, які працюють із гілкорізом, мають пройти відповідне навчання і ознайомитися зі способом використання гілкоріза та засобами індивідуального захисту.
- Використовуйте тільки відповідну комбінацію направляючої шини/ланцюгової пили згідно з описом у розділі «Технічні дані». Неправильні комбінації підвищують небезпеку віддачі!
- Масляний бак (змазування ланцюга) заповнений? Регулярно перевіряйте рівень мастила. Негайно доливайте відповідне мастило, щоб не допустити сухий хід пиляльного ланцюга.
- Пиляльний ланцюг правильно натягнутий? Дотримуйтеся пунктів у розділі «Натяг пиляльного ланцюга».
- Пиляльний ланцюг правильно заточений? Використовуйте тільки добре заточені пиляльні ланцюги, оскільки тупі ланцюги не тільки підвищують небезпеку віддачі, але й надмірно перевантажують двигун.
- Не використовуйте пиляльні ланцюги з тріщинами або деформовані ланцюги.
- Під час включення надійно підпріть та утримуйте гілкоріз. Ланцюг та направляюча шина мають знаходитися у вільному положенні.
- Починайте різання тільки після того, як пиляльний ланцюг досягне повної частоти обертання.
- Не намагайтеся потрапити у вже наявне пропилювання.
- Не використовуйте гілкоріз для підйому і пересування деревини.
- Розпилюйте розщеплену деревину з обережністю. Існує небезпека травмування відлітаючими трісками.
- Працюйте гілкорізом тільки у стійкому положенні.
- Регулярно змінюйте робоче положення, щоб уникнути однобічного навантаження на тіло.
- Стежте за тим, щоб у дереві не було сторонніх предметів (цвяхів тощо).

- Наприкінці пропили будьте обережні. Щойно гілкоріз виходить із дерева, зусилля тиску змінюється. Існує небезпека травмування ніг і рук.
- Виводьте гілкоріз із пропили тільки з працюючим пиляльним ланцюгом.
- Якщо пиляльний ланцюг затиснуло в дереві, негайно вимкніть пристрій. Використовуйте клин, щоб дістати направляючу шину.
- Ніколи не допускайте контакту працюючого пиляльного ланцюга з дротяними парканами або землею.
- Під час перерв заблокуйте гілкоріз і покладіть його так (встановіть кожух ланцюга), щоб нікого не наражати на небезпеку. Оберігайте гілкоріз від несанкціонованого доступу.
- Відключіть пристрій і від'єднайте штекер свічки у таких випадках:
 - контакт гілкоріза з землею, камінням, цвяхами або іншими сторонніми предметами — негайно перевірте ланцюг і направляючу шину;
 - ремонтні роботи;
 - роботи з техобслуговування та очищення;
 - усунення несправностей;
 - транспортування;
 - підтяжка ланцюга;
 - зміна ланцюга;
 - відхід від машини (навіть під час короткочасної перерви).

Вказівки щодо безпеки використання кушоріза

- Обов'язково видаліть з огорожі сторонні предмети (наприклад, дрiт), оскільки вони можуть пошкодити різальний пристрій кушоріза.
- Будьте обережні поблизу надземних ліній електропередач.
- Оберігайте руки і ноги від різального пристрою під час руху.
- Не використовуйте кушоріз для підйому або згрібання деревини чи інших предметів.
- У разі відпускання важеля газу різальний пристрій продовжує працювати за інерцією ще деякий час (ефект вільного ходу).
- Починайте різання з працюючим різальним пристроєм.
- Не використовуйте тупий, потрісканий або пошкоджений різальний пристрій.
- Ніколи не допускайте контакту працюючого різального пристрою з дротяними парканами або землею.
- Вимкніть двигун і почекайте зупинки машини в таких випадках:
 - контакт різального пристрою зі стороннім предметом;
 - посилення шуму під час роботи;

- незвично сильні вібрації машини. У такому випадку від'єднайте штекер від свічки запалювання і зробіть такі запобіжні заходи:
 - перевірте машину на пошкодження;
 - перевірте на ослаблені деталі та закріпіть їх;
 - пошкоджені деталі замініть рівноцінними або віддайте в ремонт.
- Вимкніть двигун і від'єднайте штекер свічки запалювання у таких випадках:
 - видалення застряглого матеріалу;
 - усунення несправностей;
 - перерви в роботі;
 - відхід від кушоріза.

Монтаж



Увага!

Експлуатація пристрою дозволена тільки після повного монтажу.

Моторний блок

Установка ручки

1. Установіть нижню частину ручки на гумову манжету на трубі моторного вузла (5).
2. Насадіть ручку на нижню частину ручки і закріпіть обидві деталі за допомогою болтів, шайб і гроверних шайб.

Ножі

Встановлення захисного щита

1. Підкладіть металеві пластинки (6-2) під захисний щит (6-3).
2. Зафіксуйте 4 болтами (6-1) на сегментній штанзі.



Вбудований у захисний щит ніж (відрізний ніж) автоматично відрізає ріжучу волосінь на оптимальну довжину.

Установка різального ножа

1. Зніміть маленький кожух зі захисного щита.
2. Вийміть шплінт (8-8) і зніміть фланець (8-5).
3. Укладіть ніж (8-4) на опорний диск (8-2) так, щоб отвір ножа знаходився точно на направляючій окружності опорного диска.
4. Надіньте фланець (5) на ніж плоскою стороною в бік ножа.

- Затягніть кріпильну гайку (7) на спрямовуючому стрижні приводного валу (1). Для цього вставте шестигранний ключ (3) у передбачений для цього отвір і затягніть у ліву сторону.
- Зафіксуйте гайку шплінтом.
- Знову встановіть маленький кожух на захисний щит.

Шпилькова насадку

Установка шпильки (7)

- Вийміть шплінт і фланець.
- Вставте шестигранний ключ в отвір опорного диска та обертанням у ліву сторону накрутіть шпильку на напрямний стрижень приводного валу.
- Зabloкуйте опорний диск шестигранним ключем, щоб затягнути шпильку.

Моторний блок

Регулювання плечового ремня



Увага!

Під час роботи завжди використовуйте плечовий ремінь. Зачіпляйте плечовий ремінь тільки після запуску двигуна на холостому ході.

- Спочатку накиньте плечовий ремінь на ліве плече.
- Зачепіть карабін за петлю (1-2).
- Кілька разів поверніть у різні боки, перевірте довжину плечового ремня, не запускаючи двигун.
 - Шпилькова насадка або різальний ніж мають рухатися паралельно землі.

Комплект

Установка сегментної штанги

- Послабте стопорну гайку (9-1) і злегка витягніть шплінт (9-2).
- Вставте нижню сегментну штангу із захисним щитом у верхню штангу, поєднайте направляючу канавку зі шплінтом. (9-3).
- Знову відпустіть шплінт (10-1) і зафіксуйте нижню сегментну штангу стопорною гайкою (10-2).

Демонтаж сегментної штанги

- Послабте стопорну гайку (9-1) і злегка витягніть шплінт (9-2).
- Витягніть нижню сегментну штангу із захисним щитом з верхньої штанги (10-3).

Тепер можна зберігати Multitool BC 3030 MT у компактному вигляді.

Установка подовжувача сегментної штанги на гілкорізальну і куцерізальну насадку

- Вставте шлицевий вал подовжувача сегментної штанги в гілкоріз або куцерізальну насадку (3-1, 4-1).
- Вставте болт (3-2, 4-2) крізь отвір і затягніть його.
- Затягніть натяжний болт (3-3, 4-3).

Гілкорізальна насадка

Установка направляючої шини і пиляльного ланцюга



Увага!

Перед роботами на направляючій шині і ланцюговій пилці вимкніть двигун і надіньте захисні рукавички.

- Відкрутіть кріпильну гайку (13-1) і зніміть кожух (13-2).
- Обертайте натяжний болт ланцюга (13-3) проти годинникової стрілки, поки натяжна цапфа ланцюга (13-4) не опиниться на задньому кінці різьби.
- Укладіть пиляльний ланцюг у направляючу канавку шини, що проходить по всьому периметру (14). При цьому стежте за правильним напрямком обертання ланок ланцюга (16).
- Встановіть напрямну шину. Натяжна цапфа ланцюга (15-1) має входити у відповідний натяжний отвір напрямної шини.
- Під час установки стежте за тим, щоб ланки ланцюга правильно сиділи в направляючій канавці та на зірочці.
- Встановіть на місце кожух (13-2) і затягніть кріпильну гайку (13-1) від руки.
- Натягніть пиляльний ланцюг, як описано в розділі «Натяг пиляльного ланцюга».

Натяг пиляльного ланцюга

- Відкрутіть кріпильну гайку (13-1) максимум на 1 оберт.
- Злегка підніміть кінець направляючої шини і обертайте натяжний болт пилки (13-3) за годинниковою стрілкою, поки не буде досягнуте правильне натягування ланцюга.
- Пиляльний ланцюг правильно натягнутий, якщо він у середині направляючої шини підіймається приблизно на 3-4 мм (16).

4. Якщо пиляльний ланцюг натягнуто занадто сильно, обертайте натяжний болт ланцюга проти годинникової стрілки.
5. Переконайтеся, що ланки ланцюга правильно сидять у направляючої канавці шини.
6. Знову затягніть кріпильні гайки.

Кущерізальна насаддка

Для найкращої роботи нахил кущерізальної накладки можна регулювати.

1. Послабте регулювальний важіль (11-1).
2. Нахиліть пристрій у потрібне положення.
3. Затягніть регулювальний важіль.
4. Перед роботою зніміть захисні планки (12).

Паливо та експлуатаційні матеріали

Вказівки щодо безпеки



ПОПЕРЕДЖЕННЯ — пожежонебезпечно!

Бензин — легкозаймистий матеріал!



ОБЕРЕЖНО — небезпека отруєння!

Ніколи не вмикайте двигун у закритих приміщеннях!

- Переконайтеся, що з двигуна, бака або паливопроводів не виливається паливо
- Змішуйте і зберігайте бензин тільки в передбачених для цього ємностях
- Проводьте заправлення тільки поза приміщеннями
- Не паліть під час заправлення
- Не відкривайте кришку паливного бака при працюючому або гарячому двигуні
- Замініть пошкоджений бак або кришку бака
- Завжди надійно закривайте кришку бака
- Якщо витік бензин:
 - не запускайте двигун
 - не вмикайте запалювання
 - очистіть пристрій
 - дайте залишкам палива випаруватися

Приготування паливної суміші



Використовуйте паливо тільки в пропорції 25:1. Рекомендується використовувати паливо з часткою біоетанолу <5%.

1. Згідно з таблицею налейте бензин і мастило для 2-тактних двигунів у відповідну ємність.
2. Ретельно змішайте обидва компоненти.

Пропорції змішування палива

Змішування	Бензин	Мастило
25 частин бензину: 1 частина масло для 2-тактних двигунів	1 л	40 мл
	3 л	120 мл
	5 л	200 мл

Уведення в експлуатацію



УВАГА!

Перед введенням в експлуатацію завжди проводьте візуальну перевірку.

Поняття «різальний інструмент» включає ріжуче полотно, шпульку, пиляльний ланцюг, а також ножі кущоріза.

- У разі незакріпленого, пошкодженого або зношеного різального інструменту і/або кріпильних деталей використання пристрою заборонено!
- Накиньте плечовий ремінь на ліве плече і зачепіть ремінь за петлю на моторному вузлі (1-2)
- Встановіть прилад у надійне положення.
- Завжди використовуйте різальні ножі тільки із захисним щитом
- Дотримуйтесь національних положень, що регламентують допустимий час роботи
- Завжди дотримуйте інструкцій з експлуатації виробника двигуна
- Перед використанням перевірте різальний інструмент на пошкодження і тріщини, у разі необхідності замініть пошкоджені або зношені деталі оригінальними запасними частинами

Запуск двигуна



ОБЕРЕЖНО — небезпека отруєння!

Ніколи не вмикайте двигун у закритих приміщеннях!



Перед запуском укоротіть волосінь до 13 см, щоб не перевантажувати двигун.

Положення повітряної заслінки (налаштування підкачки):



Холодний пуск



УВАГА — небезпека віддачі!

Завжди витягуйте трос стартера прямолінійно. Не повертайте його різко.

1. Переведіть вимикач START/STOP (19-4) у положення START.
2. Втисніть блокіратор важеля газу (19-5) і одночасно натисніть важіль газу (19-6).
3. Переведіть важіль підкачки (19-1) у положення СНОКЕ.
4. Кілька разів (10х) натисніть на паливний насос (19-3), поки в насосі підкачки не з'явиться бензин/піна.
5. Повільно тягніть трос стартера (19-2) до появи опору і потім витягніть його швидко і потужно. Не витягуйте трос стартера повністю і повільно відведіть ручку стартера назад, щоб трос правильно змотувався.
6. Повторюйте цю процедуру, поки двигун не запрацює з характерним звуком.
7. Переведіть важіль підкачки в положення RUN, щойно двигун запуститься.
8. Тягніть трос стартера, поки двигун не запуститься.
9. Якщо двигун не запускається, повторіть етапи 1-8.
10. У разі відпускання важеля газу двигун працює на холостому ході.

Гарячий пуск

1. Встановіть вимикач запалювання на START.
2. Встановіть важіль підкачки на RUN.
3. Заблокуйте важіль газу, як описано в розділі «Холодний пуск».

4. Швидко витягніть трос стартера (не більше 6 разів), двигун запуститься. Утримуйте важіль газу повністю натиснутим, поки двигун не стане працювати спокійно.

- Двигун не запускається:
 - Встановіть важіль підкачки в позицію RUN
 - Витягніть трос стартера 5 разів.
- Двигун знову не запускається:
 - Зачекайте 5 хвилин і потім повторіть спробу з повністю натиснутим важелем газу



Див. розділ «Усунення несправностей».

Вимкнення двигуна

1. Відпустіть важіль газу, щоб двигун працював на холостому ході.
2. Переключіть вимикач запалювання на STOP.



УВАГА!

Двигун продовжує працювати за інерцією після відключення — небезпека травмування!

Експлуатація

Під час косіння та різання завжди працюйте у верхньому діапазоні частоти обертання

Вказівки щодо безпеки



УВАГА!

Обов'язково дотримуйтесь вказівок із техніки безпеки і попереджень у цій документації та на пристрої!

- Носіть відповідний робочий одяг
- Під час роботи стежте за стійким становищем
- Завжди керуйте пристроєм двома руками
- Бережіть тіло й одяг від різального інструменту
- Виведіть сторонніх осіб із небезпечної зони
- Ніколи не тримайте шпулькову насадку вище рівня коліна, коли пристрій працює
- У разі косіння на схилі завжди стійте нижче різального інструменту
- Ніколи не працюйте на гладкому, слизькому пагорбі або схилі
- Ніколи не використовуйте пристрій поблизу легкозаймистих рідин або газів. Вибухо- і пожежонебезпечно!
- Після контакту зі стороннім предметом:
 - Вимкніть двигун.
 - Перевірте пристрій на пошкодження.
- Особи, які не знайомі з роботою тримера, мають навчатися із вимкненим двигуном.

Робота різальним ножем

Запобігання віддачі



УВАГА!

Небезпека травмування через неконтрольовану віддачу!

Під час роботи металевим ножем, у разі контакту з твердими предметами (деревами, гілками, камінням тощо), можливо відкидання всього пристрою назад (віддача) або вперед.

Віддача виникає несподівано і може призводити до втрати контролю над пристроєм, а також може становити небезпеку для користувача й осіб, що знаходяться поруч. Особлива небезпека існує на ділянках із поганою видимістю і в щільних заростях.

- Під час роботи завжди міцно тримайте пристрій обома руками.
- Слідкуйте за стійким положенням. Розставте ноги так, щоб вам було зручно, і завжди будьте готові до віддачі.
- Не переоцінюйте свої можливості й під час роботи завжди зберігайте рівновагу.
- Перед початком різання різальний інструмент має досягти повної частоти обертання.

Вільне різання може призводити до викиду каменів і уламків, а також важких травм. Стежте за тим, щоб захисний щит був надійно встановлений. Неправильне кріплення обертючих деталей (різального ножа) може призвести до важких травм. Перед початком робіт перевірте надійну посадку різального ножа.

Косіння

- Злегка нахиліть пристрій вперед і рівномірно, не поспішаючи, водіть його справа наліво. Так зрізаний матеріал буде падати на вже викошену поверхню.
- Косіть високу траву і густі зарості поетапно. Спочатку скосіть верхню частину трави, переміщаючи пристрій вправо. Потім, переміщаючи пристрій у протилежному напрямку, скосіть нижню частину.
- При роботах на схилі косіть смугами. Скосіть одну смугу паралельно схилу, потім по скошеній ділянці відійдіть назад і косіть наступну смугу.
- Вибирайте частоту обертання двигуна і глибину різання відповідно до конкретних умов. У разі дуже низьких обертів двигуна чагарник може заплутатися або застрягти в різальному інструменті.
- Якщо трава, гілки чи інші предмети застрягають у різальному інструменті або від пристрою виходять незвичайні вібрації, негайно вимкніть двигун і переверте пристрій.

- Блокування кутового редуктора може призвести до пошкодження муфти.
- Ніколи не видаляйте застрягли обрізки, якщо різальний ніж працює. Почекайте, поки ніж зупиниться.
- Якщо ніж затупився, зламався або деформувався, замініть його оригінальною запасною частиною.

Робота шпудлюю з волосінню

Функція тримера

- Трохи нахиліть пристрій вперед і рівномірно, не поспішаючи, водіть зліва направо.
- Найкращий результат досягається під час косіння сухої трави.
- Не косіть у безпосередній близькості від стін і кам'яних плит, в іншому випадку ріжуча волосінь сильно зношується.
- Косіть високу траву і густі зарості поетапно, щоб не забивати шпудлю.
- Вибирайте частоту обертання двигуна і глибину різання відповідно до конкретних умов. У разі дуже низьких обертів двигуна чагарник може заплутатися або застрягти в різальному інструменті.
- Якщо трава, гілки чи інші предмети застрягають у різальному інструменті або від пристрою виходять незвичайні вібрації, негайно вимкніть двигун і переверте пристрій.
- Блокування кутового редуктора може призвести до пошкодження муфти.
- Ріжуча волосінь продовжує працювати за інерцією після відключення шпудлюючої насадки. Перед повторним включенням пристрою почекайте, поки волосінь зупиниться.
- Якщо волосінь у шпудлюці закінчилась, замініть її оригінальною запасною шпудлюю.

Подовження ріжучої волосіні

1. Включіть двигун на повний газ і повільно підведіть шпильку до землі.
 - Волосінь автоматично подовжиться.



Ніж (відрізний ніж) на захисному щиті відрізає волосінь на допустимому довжині.

Робота гілкорізом

При неналежній роботі гілкорізаальною пилкою можлива віддача. Щоб уникнути цього, зробіть таке:

- Завжди міцно тримайте гілкоріз обома руками.
- Починайте різати тільки з працюючим пиляльним ланцюгом.
- Для кращого контролю ріжте нижньою кромкою направляючої шини. При цьому підводьте гілкоріз якомога більш плоско.
- Ніколи не пиляйте кінцем направляючої шини.
- Під час пиляння верхньою кромкою можлива віддача пилки, якщо пиляльний ланцюг затискається або натикається на твердий предмет у дереві.
- Працюйте тільки правильно заточеним і натягнутим пиляльним ланцюгом.

Перевірка натягу ланцюга

- Через короткі інтервали перевіряйте натяг ланцюга, оскільки нові ланцюги розтягуються.
- У холодному стані пиляльний ланцюг нижньою стороною має прилягати до напрямної шини, але при цьому повертатися рукою.
- При досягненні робочої температури пиляльний ланцюг подовжується і провисає.



УВАГА!

Головні ланки пиляльного ланцюга не повинні виступати з канавки на нижній стороні напрямної шини, в іншому випадку ланцюг може зіскочити. Підтягніть пиляльний ланцюг.



Напрямна шина: Для запобігання одностороннього зносу направляючої шини повертайте її при кожній заміні ланцюга.

1. Для перевірки трохі проверніть пиляльний ланцюг рукою, щоб вона правильно сиділа на зірочці та направляючій шині.



Пиляльний ланцюг правильно натягнутий, якщо він у середині направляючої шини підіймається приблизно на 3-4 мм і легко повертається рукою.

2. За необхідності підтягніть пиляльний ланцюг, див. розділ «Натяг пиляльного ланцюга».

Робота кущорізом

- Нахиліть кущоріз в потрібне положення.
- Максимальний діаметр матеріалу, який зрізується, залежить від породи, віку, вмісту вологи і твердості дерева. Тому перед різкою укоротіть дуже товсті гілки кущорізаальними ножицями на відповідну довжину.
- Завдяки двосторонньому ножу кущоріз можна водити вперед і назад, а також маятниковими рухами з одного боку в інший.
- Спочатку обробіть бічні сторони огорожі, а тільки потім — верхню крайку.
- Обробляйте огорожу знизу вгору.
- Надайте огорожі форму у вигляді трапеції. Це дозволить запобігти облісінню нижньої частини огорожі через нестачу світла.
- Натягніть шнур по всій довжині огорожі, якщо необхідно підрізати верхню крайку огорожі рівно.



УВАГА!

Використовуйте тільки оригінальні різальні ножі та приладдя!

Неоригінальні частини можуть стати причиною травм і порушення роботи пристрою!

Технічне обслуговування та догляд



ОБЕРЕЖНО!

Небезпека травмування обертовими різальними інструментами!

- Регулюйте боуденовський трос тільки під час вимкненого двигуна.
- Перевіряйте роботу тільки на лежачій косі.

Очищення захисного щита

1. Відключіть пристрій.
2. Обережно видаліть залишки скошеного матеріалу викруткою або аналогічним інструментом.



Регулярно очищайте захисний щит, щоб запобігти перегріву сегментної штанги.

Моторний блок

Очищення повітряного фільтра



УВАГА!

Ніколи не використовуйте пристрій без повітряного фільтра. Регулярно очищайте повітряний фільтр. Замініть пошкоджений фільтр.

1. Відкрутіть зірчастий болт, зніміть кришку і витягніть повітряний фільтр (20).
2. Очистіть повітряний фільтр милом і водою. Не використовуйте бензин!
3. Дайте повітряному фільтру висохнути.
4. Встановіть повітряний фільтр у зворотному порядку.

Заміна паливного фільтра



УВАГА!

Ніколи не використовуйте пристрій без паливного фільтра. Це може призвести до серйозного пошкодження двигуна.

1. Повністю зніміть кришку з бака.
2. Наявне паливо злийте в підходящу ємність.
3. Дротяним крюком витягніть фільтр з бака.
4. Обертальним рухом витягніть фільтр.
5. Замініть фільтр.

Регулювання карбюратора

Карбюратор оптимально відрегульований на заводі.

Заміна свічки запалювання

Просвіт між електродами свічки запалювання (21) = 0,635 мм [0,025 "].

1. Затягніть свічку запалювання з моментом затягування 12-15 Нм.
2. Надіньте штекер на свічку.

Шпилькова насадка

Замініть катушку для волосіні

1. Натисніть на обидва фіксатори на кришці шпильки і зніміть кришку (22).
2. Вийміть шпильку з кришки.
3. Видаліть бруд та залишки трави.
4. Заправте кінці волосіні нової шпильки в передбачені для цього отвори в кришці.

5. Вставте шпильку з пружиною в кришку. Стежте за тим, щоб жилка не передавлювалась, і витягніть її з катушки приблизно на 9 см.
6. Надіньте кришку на шпильку. Виїмки на кришці мають знаходитися над фіксаторами. Втисніть кришку шпильки до фіксації.

Заміна відрізного ножа волосіні

1. Викрутіть болти і витягніть старий відрізний ніж (23).
2. Прикрутіть новий відрізний ніж.
3. Чи не перетягуйте болти.

Заточення відрізного ножа волосіні

1. Від'єднайте відрізний ніж від захисного щита.
2. Закріпіть відрізний ніж в лещатах і заточіть його плоским напилком. Обробляйте тільки в одному напрямку!

Гілкорізька насадка

Заливання ланцюгового масла

Масляний бак гілкоріза постачається заповненим маслом для пиляльних ланцюгів.



Ніколи не використовуйте гілкоріз без ланцюгового мастила!

Експлуатація без ланцюгового масла веде до пошкодження пиляльного ланцюга і направляючої шини. Термін служби та продуктивність ланцюга залежать від оптимальної змазки. Під час роботи пиляльний ланцюг змащується маслом автоматично.

Покладіть гілкоріз на відповідну поверхню.

1. Відкрутіть кришку (17-1)
2. Залийте в масляний бак мастило, що біологічно розкладається, для пильних ланцюгів. Для полегшення заливки скористайтеся лійкою. При заливанні стежте за тим, щоб у масляний бак не потрапила бруд.
3. Знову прикрутіть кришку.
4. Ніколи не використовуйте перероблене або відпрацьоване мастило. При використанні мастила, не допущеного до застосування на пиляльних ланцюгах, гарантія анулюється.

Перевірка змазування ланцюга

Перевірте роботу автоматичного пристрою змазування ланцюга, для цього включіть гілкоріз і підведіть його кінець до лежачого на землі картону або паперу.

 Не торкайтеся землі ланцюгом! Дотримуйтесь безпечної відстані у 20 см.

Якщо масляний слід збільшується, мастильна система працює справно.

Якщо, незважаючи на повністю заповнений бак, масляного сліду немає,

- очистити масляний канал і натяжний отвір ланцюга;
- відрегулюйте змазування ланцюга, як описано в главі «Регулювання змазування ланцюга».

Якщо це не допомагає, зверніться в сервісну службу.

Регулювання змазування ланцюга

Система змазування ланцюга відрегульована на заводі. Залежно від породи дерева і способу роботи кількість мастила може варіюватися і потребувати коригування.

1. Відрегулюйте змазування ланцюга за допомогою регулювального гвинта, що знаходиться на нижній стороні пристрою.

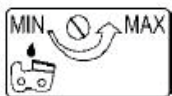

- Обертання проти годинникової стрілки = збільшення кількості мастила (MAX)
- Обертання за годинниковою стрілкою = зменшення кількості мастила (MIN)

 Змазування ланцюга відрегульовано правильно, якщо пиляльний ланцюг під час роботи відкидає невелику кількість мастила.

Пиляльний ланцюг і направляюча шина

Пиляльний ланцюг і направляюча шина пристосовані до високих навантажень і зносу. Негайно замініть пиляльний ланцюг і направляючу шину, якщо їх справна робота не забезпечується.

Заточення пиляльного ланцюга

 Тільки правильно заточений і чистий пиляльний ланцюг гарантує безпечну та ефективну роботу. Пошкоджені або неправильно заточені пиляльні ланцюги збільшують небезпеку віддачі!

Пиляльний ланцюг потребує заточення, якщо

- замість стружки викидається тільки деревний пил;
- гілкоріз під час різання доводиться продавлювати крізь дерево.

Для недосвідчених користувачів: зверніться для заточування до фахівця або в сервісну службу.

При самостійному заточенні ланцюга дотримуйте таких параметрів і використовуйте круглий напилек, що додається (додаткові спеціальні аксесуари можна придбати в спеціалізованому магазині).

Тип пиляльного ланцюга	Oregon 91 P0
Круглий напилек	Ø 5,5 мм (7/32")
Відстань між обмежувачами врізання T	0,64 мм (.025")
Кут заточування α	25°
Передній кут зуба пилки β	60°
Довжина стругальних зубів a	мін. 3 мм

 При заточуванні не знімайте багато матеріалу!

Для заточення пиляльного ланцюга рекомендуємо використовувати спеціальний верстат.

Очищення прямої шини (16)

- Регулярно перевіряйте і очищуйте отвори, що пропускають мастило, на направляючій шині і направляючу канавку.
- Видаліть наявні задирки плоским напилком.
- Щоб уникнути одностороннього зносу, повертайте направляючу шину після кожної заміни/заточення ланцюга.

 Одразу замініть пошкоджену направляючу шину!

Зірочка

Зірочка піддається дуже високому навантаженню. Регулярно перевіряйте зуби зірочки на знос і пошкодження.

Щіткою очистіть зірочку і кріплення направляючої шини.



Зношена або ушкоджена зірочка знижує термін служби пиляльного ланцюга і тому має бути негайно замінена сервісною службою.

Кущерізальна насадка



Після кожного використання перевіряйте кущоріз на знос, зокрема зазор різального пристрою.

Юстування різального пристрою

Зазор потребує регулювання, якщо

- між ножами застряє зрізаний матеріал;
- внаслідок нормального зносу різального пристрою після тривалого використання зазор збільшився.

Для досягнення оптимальних результатів зазор між лезами і шиною має бути правильно відрегульований.

1. Ослабте гайки з верхнього боку різального пристрою (11-2).
2. Трохи затягніть болти з нижньої сторони (11-3) (у разі необхідності попередньо ослабте їх).
3. Викрутіть болти на чверть або пів-оберту проти годинникової стрілки.
4. Утримуйте болти викруткою і затягніть гайки. Зазор правильно відрегульований, якщо шайба під головкою болта злегка рухається рукою туди-сюди.
5. Змастіть різальний пристрій екологічним мастилом.



Занадто маленький зазор веде до сильного нагрівання і, отже, до пошкодження пристрою.

Змазування поворотної голівки

Кожні 20 годин роботи змащуйте поворотну голівку за допомогою трьох прес-маслянок (18).

Очищення



Для забезпечення справної роботи після кожного використання ретельно очищайте пристрій.

- Регулярно очищайте всі рухомі деталі.
- Очистіть корпус м'якою щіткою або сухою ганчіркою.
- Не очищуйте пристрій струменем води або очисниками високого тиску.
- Для пластмасових деталей не використовуйте розчинники (бензин, спирт тощо), оскільки вони можуть пошкодити пластмасові поверхні.
- Не допускайте попадання на ручки масла або мастила. Забороняється використовувати воду, розчинники та поліролі.
- Стежте за тим, щоб вентиляційні отвори охолодження двигуна були вільні (небезпека перегріву).

Зберігання



ОБЕРЕЖНО!

Існує ризик пожежі та вибуху!

Не зберігайте пристрій поблизу відкритого вогню або джерел тепла.



ОБЕРЕЖНО!

Існує ризик пожежі та вибуху!

Не зберігайте заправлену паливом машину в будівлях, в яких бензинові пари можуть контактувати з відкритим вогнем або іскрами!

- Перед тривалим зберіганням (у зимовий період) спорожніть бензобак.
 - Зливайте бензин з бака тільки поза приміщеннями.
 - Перед зберіганням дайте двигуну охолонути.
1. Злийте паливо з бака.
 2. Запустіть двигун і дайте йому попрацювати на холодному ході, поки він не затихне.
 3. Дайте двигуну охолонути.
 4. Викрутіть свічку запалювання за допомогою свічкового ключа.
 5. Залийте в камеру згоряння одну столову ложку мастила для 2-тактних двигунів.
 6. Щоб розподілити мастило по внутрішній поверхні двигуна, кілька разів повільно потягніть за трос стартера.
 7. Знову вкрутіть свічку запалювання.
 8. Ретельно очистіть і обслужте пристрій.
 9. Зберігайте пристрій у прохолодному і сухому місці.

Повторне введення в експлуатацію

1. Зніміть свічу запалювання.
2. Швидко витягніть трос стартера, щоб видалити масло, що залишилося з камери згоряння.
3. Очистіть свічу запалювання, перевірте зазор між електродами, за необхідності замініть.
4. Підготуйте пристрій до роботи.
5. Залийте в бак необхідну паливно-масляну суміш.

Утилізація



Пристрої, які вийшли з ладу, забороняється утилізувати разом із побутовими відходами!

Упаковка, пристрій і приладдя виготовлені з придатних для переробки матеріалів і підлягають відповідній утилізації.

Допомога в разі неполадок

Насадка моторного вузла

НЕСПРАВНІСТЬ	МОЖЛИВА ПРИЧИНА	СПОСІБ УСУНЕННЯ
Двигун не запускається	Неправильна процедура запуску	Дотримуйтеся інструкцій з експлуатації
Двигун запускається, але глохне	Неправильна позиція важеля підкачки (Choke)	Встановіть важіль на RUN
	Забруднена, неправильно відрегульована або невідповідна свічка запалювання	Очистіть/відрегулюйте або замініть свічку запалювання
	Забруднений паливний фільтр	Замініть фільтр
Двигун запускається, але не працює на повну потужність.	Неправильна позиція важеля підкачки (Choke)	Встановіть важіль на RUN
	Забруднений повітряний фільтр	Очистіть або замініть фільтр
Двигун працює нечітко	Забруднена, неправильно відрегульована або невідповідна свічка запалювання	Очистіть/відрегулюйте або замініть свічку запалювання
Надмірна кількість диму	Погана паливна суміш	Використовуйте правильну паливну суміш (пропорція 25:1)

Гілкорізальна насадку

НЕСПРАВНІСТЬ	МОЖЛИВА ПРИЧИНА	СПОСІБ УСУНЕННЯ
Ланцюг не змащується	Масляний бак порожній Напрямна шина забруднена	Перевірте масляний бак/залийте мастило для ланцюгових пилок Очистіть масловипускні отвори/масляний канал/масляну канавку
Двигун не працює	Перевірте масляний бак/залийте мастило для ланцюгових пилок	Деблокуюче гальмо ланцюга

Куцерізальна насадку

НЕСПРАВНІСТЬ	МОЖЛИВА ПРИЧИНА	СПОСІБ УСУНЕННЯ
Інструмент працює з перебоями	Вимикач ушкоджений Внутрішня помилка	Зверніться до сервісного центру компанії AL-KO
Двигун запускається, але не працює на повну потужність	Внутрішня помилка	Зверніться до сервісного центру компанії AL-KO
Ножі нагріваються	Недолік змащення	Змажте ножі невеликою кількістю мастила
	Ножі затупилися	Зверніться до сервісного центру компанії AL-KO
	На ножах з'явилися зазублини	Зверніться до сервісного центру компанії AL-KO



У разі виникнення пошкоджень, які не зазначені в цій таблиці, або пошкоджень, з якими користувач не може впоратися сам, звертайтеся до нашої сервісної служби.

Декларація про відповідність стандартам ЄС

UA

Цим документом ми заявляємо, що цей спроектований нами продукт відповідає вимогам погоджених директив ЄС, стандартам безпеки ЄС і спеціальним стандартам, що поширюються на цей продукт.

Продукт Multitool	Виробник AL-KO Geräte GmbH Ichenhauser Str. 14 89359 KOETZ НІМЕЧЧИНА	Уповноважений представник Антон Еберле (Anton Eberle) Ichenhauser Str. 14 89359 KOETZ НІМЕЧЧИНА
Серійний № G2302305		
Тип BC 330 MT	Директиви ЄС 2006/42/ЄС 2004/108/ЄС 2000/14/ЄС 2002/88/ЄС	Погоджені норми EN ISO 11806/1 (бензинові мотокози/тримери) EN ISO 10517:2010 (бензиновий кущоріз) EN ISO 11680-1: 2011 (гілкоріз) EN ISO 14982/2009 (ЄМС)
Рівень звукової потужності замірний/гарантований BC 330 MT 116/119 дБ (А)	Оцінка відповідності 2000 /14/ЄС Додаток V	
Уповноважений орган сертифікації TÜV Rheinland Product Safety GmbH Ідент. № 0197 Am Grauen Stein 51105 Köln Німеччина Свідоцтво про випробування типового зразка за стандартами ЄС: № тип. зразка 50034826 0001		Кьотц, 2013-01-24  Антоніо Де Філіппо (Antonio De Filippo); виконавчий директор

Гарантія

UA

Будь-які дефекти матеріалу або виробничий брак, до закінчення встановленого законом строку давності рекламацій, будуть усунені нами — на наш вибір — за допомогою ремонту або поставки з метою заміни. Термін давності визначається законодавством країни, у якій пристрій було куплено.

Наше гарантійне зобов'язання дійсно тільки у разі:

- належного поводження з пристроєм;
- дотримання інструкції з експлуатації;
- використання оригінальних запасних частин.

Гарантія анулюється у разі:

- спроб проведення ремонту пристрою;
- технічних змін пристрою;
- використання не за призначенням (наприклад, комерційного або комунального використання)

З гарантії виключені:

- пошкодження лакофарбового покриття, викликані нормальним зношуванням;
- частини, що зношуються, позначені у відомості запасних частин рамкою; xxx xxx (x)
- двигуни внутрішнього згорання — на них поширюються окремі гарантійні положення відповідного виробника.

У разі виникнення гарантійного випадку зверніться з цим гарантійним сертифікатом і документом, що підтверджує покупку, до свого дилера або в найближчу авторизовану сервісну службу. Це гарантійне зобов'язання не змінює встановлені законом претензії покупця щодо продавця.

Съдържание

Описание на продукта	434
Преглед на продукта	437
Технически данни	437
Указания за безопасност	438
Монтаж	442
Горива и екипировка	443
Пускане в експлоатация	444
Обслужване	445
Поддръжка и почистване	447
Почистване	450
Складиране	450
Повторно пускане в експлоатация	451
Изхвърляне	451
Помощ при неизправности	452
ЕО-Декларация за съответствие	453
Гаранция	453

За този наръчник

- Прочетете тази документация преди пускането в експлоатация. Това е предпоставка за безопасна работа и безпроблемно боравене с уреда.
- Спазвайте указанията за безопасност и предупредителните указания в тази документация и върху уреда.
- Тази документация е неделима част от описания продукт и при продажба трябва да бъде предадена на купувача.

Обяснение на знаците



Внимание!

Чрез точното спазване на тези предупредителни указания могат да се избегнат вреди за здравето и / или материални щети!



Специални указания за по-добро разбиране и боравене.

Описание на продукта

Тази документация описва коса с ръчно водене с бензинов двигател.

Пълният комплект се състои от компонентите:

- Моторен блок (1) Арт. № 112983
- Режещ нож и наставка за кордова глава (комплект) (2) Арт. № 112986
- Наставка за устройството за кастрене на клони (3) Арт. № 112970
- Наставка за ножица за жив плет (4) Арт. № 112971

Значение на символите по моторния блок

	Внимание!
	Прочетете ръководството за обслужване
	Носете предпазни очила, предпазна каска, антифони
	Носете предпазни ръкавици
	Носете предпазни обувки
	Дръжте тялото и облеклото далеч от режещия инструмент
	Опасност поради изхвърляни предмети
	Разстоянието между уреда и другите хора трябва да е най-малко 15 m











Значение на символите по режещия нож/наставката за кордова глава

	Прочетете ръководството за обслужване
	Носете предпазни очила, предпазна каска, антифони
	Носете предпазни ръкавици
	Носете предпазни обувки
	Дръжте далеч хората. Предпазно разстояние най-малко 15 m
	Опасност поради изхвърляни части
	Пазете се от обратен удар
	Макс. брой обороти на режещия нож 6200 min ⁻¹
	Макс. брой обороти на режещия нож 6200 min ⁻¹

Значение на символите по ножицата за жив плет

	Прочетете ръководството за обслужване
	Носете предпазни очила, предпазна каска, антифони
	Носете предпазни ръкавици
	Носете предпазни обувки
	Дръжте хората далеч от режещото устройство. Предпазно разстояние най-малко 15 m
	Дължина на рязане 400 mm

Значение на символите по устройството за кастрене на клони

	Прочетете ръководството за обслужване
	Носете предпазни очила, предпазна каска, антифони
	Носете предпазни ръкавици
	Носете предпазни обувки
	Дръжте хората далеч от режещото устройство. Предпазно разстояние най-малко 15 m
	Не работете с устройството за кастрене на клони в близост до кабели, токопроводи или телефонни кабели. При работата с устройството за кастрене на клони спазвайте предпазно разстояние от 10 m до надземните токопроводи.
	Дължина на направляващата шина 310 mm
	Макс. дължина на рязане 260 mm
	Масло за режещата верига
	Настройка на смазването на веригата

Защитни и предпазни устройства



Внимание - Опасност от нараняване!

Защитните и предпазните устройства не бива да се изключват!



Внимание - Опасност от нараняване!

Моторният блок не бива да се експлоатира без наставка (режещ нож, кордова глава, устройство за кастрене на клони или ножица за жив плет). Използвайте само приложените към оригиналния уред наставки.

Аварийен стоп

При аварийен случай поставете включвателя на запалването на „СТОП“.

Предпазен щит срещу удари от камъни

Предпазва потребителя от изхвърлени предмети. Вградения нож за кордата скъсява кордата по време на работа до допустимата дължина.

Разглобяема дръжка

С помощта на разглобяемата дръжка можете лесно да сглобите моторния блок и наставките, след косенето да ги разглобите и да ги складирате, като пестите място.

С помощта на разглобяемата дръжка се закрепват наставките.

Използване по предназначение



Внимание!

Налице е опасност от нараняване!

- Към използването по предназначение спада и спазването на предписаните от производителя условия за работа, поддръжка и ремонт и спазването на съдържащите се в ръководството указания за безопасност.
- Всяка употреба, излизаща извън тези рамки, се счита за употреба не по предназначение. За всякакви щети вследствие на това, производителят не носи отговорност: рискът е изключително за сметка на потребителя.
- Своеволните промени по уреда изключват отговорността на производителя за възникнали поради това щети.
- Уредът може да бъде оборудван, използван и поддържан само от лица, които са запознати с него и са уведомени относно опасностите. Ремонтни работи може да се извършват само от нас, съответно от посочени от нас клиентски служби.

За режещия нож / наставката за кордова глава важи:

- Режещият нож може да се използва само за косене на трева и за рязане на гъсталаци и храсти в дома.
- Наставката за кордова глава е подходяща за рязане на трева и друга подобна растителност, както и на ръбове на тревни площи, които не могат да бъдат достигнати с косачката за трева, в домашните и любителските градини.
- Уредът не бива да се използва на обществени места, в паркове, на спортни площадки или по улиците и в селското и горското стопанство.

- Уредът не бива да се използва за рязане и раздробяване:
 - на живи плетове, храсти и гъсталаци
 - на цветя
 - с цел компостиране.

За устройството за кастрене на клони важи:

- Устройството за кастрене на клони е подходящо само за отделяне на клони от стоящи дървета.
- Устройството за кастрене на клони да не се употребява за сечене на дървета, фиданки или храсти.
- Устройството за кастрене на клони да не се употребява за рязане на строителни и пластмасови материали.
- Устройството за кастрене на клони е подходящо единствено за частно ползване в домашната или в любителската градина.
- Устройството за кастрене на клони не е подходящо за горски работи (кастрене в гората).

За ножицата за жив плет важи:

- Ножицата за жив плет е предназначена за рязане на клони и свежи издънки на живи плетове и храсти в домашната и любителската градина.
- Като ножици за жив плет за частно ползване в домашната и любителската градина се разглеждат такива уреди, които не се използват на обществени места, в паркове, на спортни площадки, както и в селското и горското стопанство.
- Уредът не може да бъде използван за рязане на трева, ръбове на тревни площи или за раздробяване с цел компостиране.

Остатъчни рискове

Също и при използване по предназначение, въпреки спазването на всички приложими разпоредби за безопасност, поради обусловената от предназначението конструкция, могат все още да са налице остатъчни рискове.

Остатъчните рискове могат да се сведат до минимум, ако се спазват „Указания за безопасност“ и „Използване по предназначение“, както и ръководството за експлоатация като цяло.

Вниманието и предпазливостта намаляват риска от наранявания и повреди.

- По време на работа този уред създава електромагнитно поле. При определени обстоятелства това поле може да повлияе негативно на активните или пасивни медицински импланти. За да се намали опасността от сериозни наранявания, препоръчваме на лицата с медицински импланти да се консултират с лекаря си и с производителя на медицинския имплант, преди да обслужват уреда.

- Увреждания на здравето, възникващи поради вибрациите на дланите и ръцете, в случай че уредът се използва за определен период от време или не се води и поддържа правилно.
- Увреждане на слуха при по-продължителна работа без антифони.
- Опасност от изгаряне при допир до горещи части.
- Опасност от отравяне с въглероден окис при използване на уреда в закрити помещения или в такива с лоша вентилация.
- Опасност от пожар.

За режещия нож / наставката за кордова глава важи:

- Опасност от нараняване на пръстите и дланите поради посягане в работещия режещ инструмент.
- Опасност от нараняване на краката при допир на режещия инструмент до непокрита зона.
- Изхвърляне на камъни и пръст

За устройството за кастрене на клони важи:

- Опасност от обратен удар при допир на върха на направляващата шина до твърд предмет.
- Опасност от нараняване на пръстите и дланите от инструмента (режеща верига).
- Нараняване поради изхвърляни части от обработвания материал.

За ножицата за жив плет важи:

- Нараняване поради изхвърляни части.
- Счупване и изхвърляне на парчета от ножа.

Освен това въпреки всички взети предпазни мерки могат да са налице неочевидни остатъчни рискове.

Преглед на продукта

Прегледът на продукта (1) предлага преглед на продукта. Показано е изпълнението с наставка за кордова глава.

Преглед на частите (1)

1	Бензинов двигател
2	Ухо за ремъка за носене
3	Блокировка на лоста за газта
4	Лост за газта
5	Включвател на запалването СТАРТ/СТОП
6	Ръкохватка
7	Закрепване на разглобяемата дръжка
8	Разглобяема дръжка
9	Предпазен щит

10	Нож за кордата
11	Капак на кордовата глава

Препратките към фигурите в раздела с фигури се извършват чрез (Фиг. №).

(Фиг. № - Работна стъпка №) препращат към работните стъпки, които са показани в раздела с фигури.

Технически данни

BC 330 MT (пълен комплект)

Арт. №	112942
Тип двигател	2-тактов, с въздушно охлаждане
Работен обем	32,6 cm ³
Мощност	1,1 kW
Сухо тегло (EN ISO 11806)	6,7 kg
Работно тегло без бензин	7,5 kg
Количество гориво	1,1 l
Запалване	електронно
Запалителна свещ	L8RTC
Задвижване	Центробежен съединител
Дръжка	Дръжка „Bike“
Ниво на звукова мощност (ISO 22868)	113 dB ±LpA 3 bdB
Ниво на звуково налягане (ISO 22868)	102 dB
Вибрация (ISO 22867)	≤ 15 m/s ² неустойчивост K 2,25 m/s ²
Диаметър на кордата	2,5 mm
Ширина на рязане корда	41 cm
Ширина на рязане режещ нож	24 cm

Дължина на рязане ножица за жив плет	39 cm
Дължина на ножа верижен трион	25 cm
Брой обороти мотор макс.	9500 об./мин.
Брой обороти мотор празен ход	2800 ± 150 об./мин.
Брой обороти инструмент (режещ нож)	7500 об./мин.
Принадлежности:	
режещ нож	Арт. № 112405
кордова глава	Арт. № 112406
верига	Арт. № 112972

BC 330 MT (моторен блок)

Арт. №	112943
Тип двигател	2-тактов, с въздушно охлаждане
Работен обем	32,6 cm ³
Мощност	0,9 kW
Сухо тегло (EN ISO 11806)	5,2 kg
Работно тегло без бензин	6,2 kg
Количество гориво	1,1 l
Запалване	електронно
Запалителна свещ	L8RTC
Задвижване	Центробежен съединител
Ниво на звукова мощност (ISO 22868)	113 dB ±LpA 3 bdB
Ниво на звуково налягане (ISO 22868)	102 dB
Брой обороти мотор макс.	9500 об./мин.

Брой обороти мотор празен ход	2800 ± 150 об./мин.
Брой обороти инструмент (режещ нож)	7500 об./мин.

Указания за безопасност



Внимание

Спазвайте следните указания, за да предпазите себе си и останалите от възможни наранявания.

За тази цел преди пускането в експлоатация на този продукт прочетете и спазвайте следните указания и предписанията за предпазване от злополуки на Вашата професионална кооперация, респ. валидните в съответната държава разпоредби за безопасност, за да предпазите себе си и останалите от възможни наранявания.

- Предавайте указанията за безопасност на всички лица, които работят с машината.
- Съхранявайте добре тези указания за безопасност.
- Ремонти по предпазното изключване трябва да се извършват от производителя, респ. от посочени от него фирми.
- Преди употреба се запознайте с уреда с помощта на оригиналното ръководство за експлоатация.
- Не използвайте уреда за цели, за които той не е предназначен (виж Използване по предназначение).
- Бъдете внимателни. Обръщайте внимание на това, което правите. Подхождайте разумно към работата. Не използвайте уреда, когато сте уморени или сте под влияние на наркотици, алкохол или медикаменти. Един момент невнимание при използването на уреда може да доведе до сериозни наранявания.
- Деца и младежи под 18 години, както и лица, които не са запознати с ръководството, не бива да обслужват уреда.
- Дръжте децата, хората и животните далеч от работната зона (мин. 15 m разстояние).
- Не позволявайте други хора, особено деца, да докосват инструмента или мотора.
- Използването на машината трябва да се избягва, когато наблизо има хора, най-вече деца.

Лична предпазна екипировка

Никога не работете без подходяща предпазна екипировка:

- не носете широки дрехи или бижута, те могат да бъдат увлечени от движещите се части
- при дълги коси носете мрежа за коса
- изпитана предпазна каска в ситуации, при които могат да се очакват наранявания на главата.
- Маска за лицето
- Антифони
- Предпазно яке със сигнален цвят
- Панталони и ръкавици със защита срещу прерязване
- устойчиви на подхлъзване ботуши (предпазни обувки) със защита срещу прерязване и бомбе за защита на пръстите
- пожарогасител и лопата (по време на работа могат да възникнат искри)
- материали за първа помощ
- евентуално мобилен телефон

Указания за безопасност – Преди работа

Преди пускането в експлоатация и редовно по време на работа извършвайте следните проверки. Спазвайте съответните раздели в оригиналното ръководство за експлоатация:

- Окомплектован ли е уредът и монтиран ли е според предписанията?
- Уредът в добро и безопасно състояние ли е?
- Ръкохватките чисти и сухи ли са?
- Преди началото на работата се уверете, че:
 - в работната зона няма други хора, деца или животни
 - за Вас е налице достатъчно пространство без препятствия, за да отстъпите назад
 - в зоната на краката няма никакви чужди тела, храсти и клони.
 - е гарантиран сигурен стоеж.
- На работното място няма ли опасност от препъване? Поддържайте Вашето работно място в ред! Безпорядъкът може да доведе до злополуки - опасност от препъване!
- Вземете предвид следните околни влияния:
 - Не работете при недостатъчна светлина (напр. при мъгла, дъжд, снеговалеж или здрач). В зоната на падане вече няма да сте в състояние да различите отделните елементи – опасност от злополука!
 - Не използвайте уреда в близост до запалими течности или газове – опасност от пожар!
 - Потребителят е отговорен за злополуки или опасности, възникващи за трети лица или тяхното имущество.

Указания за безопасност - Обслужване

- Никога не работете с една ръка. Дръжте уреда винаги с двете ръце.
- Никога не работете
 - с изпънати ръце
 - на трудно достижими места
 - над височината на раменете – стоейки на стълба, работно скеле или дърво.
- Работете върху устойчива на подхлъзване и равна основа. Избягвайте ненормални позиции на тялото. Погрижете се за сигурен стоеж и по всяко време запазвайте равновесие.
- При работни паузи изключвайте уреда и го поставяйте на земята така, че никой да не е застрашен. Осигурете уреда срещу неототоризиран достъп.

Указания за безопасност – По време на работа

- Никога не работете сами. Постоянно поддържайте словесен и зрителен контакт с други хора, за да може при аварийен случай веднага да бъде оказана помощ.
- Веднага спрете мотора при грозяща опасност или при аварийен случай.
- Никога не оставяйте уреда да работи без надзор.
- Уредът произвежда вредни вещества! Никога не го оставяйте да работи в затворени помещения или такива с лоша вентилация. Погрижете се за достатъчна смяна на въздуха, когато работите в панини, ями или стеснено пространство. Налице е опасност от отравяне с въглероден окис или смърт от задушаване!
- Веднага спрете работа, ако възникнат телесни оплаквания (напр. главоболие, виене на свят, гадене и т.н.) - Налице е повишена опасност от злополуки!
- Не претоварвайте машината! Ще работите по-добре и по-сигурно в указания мощностен диапазон.
- По време на работата правете паузи, за да може моторът да се охлади.
- Не поставяйте горещия уред в суха трева или върху запалими предмети.
- Никога не докосвайте шумозаглушителя и мотора, докато уредът работи или непосредствено след като е бил спрян. Опасност от изгаряне!

Вибрации

Ако лица с нарушено кръвообращение биват излагани на вибрации твърде често, могат да възникнат увреждания по нервната система или кръвоносните съдове. Можете да намалите вибрациите:

- чрез дебели, топли работни ръкавици
- съкратяване на работното време (правете няколко продължителни паузи)

Отидете на лекар, ако пръстите Ви се подуват, не се чувствате добре или пръстите Ви станат безчувствени.

Общи - указания за безопасност

- Грижете се за уреда грижливо:
 - Спазвайте предписанията за техническа поддръжка и указанията за смяната на инструмента.
 - Ръкохватките трябва да са сухи и по тях да няма смола, масло и грес.
- Монтирайте само предвидените за уреда режещи инструменти. Използването на други инструменти и други принадлежности може да означава опасност от нараняване за Вас.
- Проверете машината за евентуални повреди:
 - Преди по-нататъшната употреба на уреда трябва грижливо да се провери безупречното и съобразено с предназначението функциониране на предпазните устройства. Работете с уреда само с окомплектовани и правилно монтирани предпазни устройства и не променяйте нищо по уреда, което би могло да повлияе на безопасността.
 - Проверете дали подвижните части функционират безупречно и не заяждат или дали няма повредени части. Всички части трябва да са монтирани правилно и да изпълняват всички условия, за да гарантират безупречна работа.
 - Повредените предпазни устройства и части трябва да се ремонтират според изискванията от признат специализиран сервиз или да се подменят, ако в ръководството за обслужване не е посочено друго.
 - Повредените или нечетливи предпазни лепенки трябва да се подменят.
- Не забравяйте инструменти по уреда! Винаги преди включване проверявайте, дали всички инструменти са отстранени.
- Съхранявайте неизползваните уреди на сухо, заключено място, извън обсега на деца.

- Не извършвайте други ремонти по уреда освен тези, описани в глава „Поддръжка“, а се обърнете директно към производителя, респ. компетентната клиентска служба.
- Ремонтите по уреда трябва да се извършат от производителя, респ. от някоя негова клиентска служба.
- Използвайте само оригинални резервни части, принадлежности и специални принадлежности. Чрез използването на други резервни части и други принадлежности може да се стигне до злоупотреба за потребителя. За щети вследствие на това, производителят не носи отговорност.

Указания за безопасност Режещ нож / Наставка за кордова глава

- Преди рязането отстранете всички чужди тела (напр. камъни, клони, тел и т.н.). По време на работата внимавайте за други чужди тела.
- Преди включване на уреда обърнете внимание на това, режещият инструмент да не докосва земята.
- Преди включването на уреда обърнете внимание на това, краката и ръцете Ви да са на безопасно разстояние от режещия инструмент.
- Започнете с рязането едва тогава, когато режещият инструмент достигне пълния си брой обороти.
- С движещия се режещ инструмент никога не докосвайте твърди предмети (камъни, дънери).
- Режещият инструмент се движи по инерция! Не го спирайте с ръка.
- Изключете уреда и извадете щекера за запалителната свещ при:
 - допиране на уреда до камъни, пирони или други чужди тела
 - ремонтни работи
 - работи по почистването и поддръжката
 - отстраняване на неизправности
 - транспортиране и складиране
 - смяна на режещия инструмент
 - отдалечаване от машината (също и при кратки паузи)

Указания за безопасност Устройство за кастрене на клони

- Който работи с устройството за кастрене на клони, трябва да може да удостовери, че е съответно обучен за предвидената работа и е запознат с употребата на устройството за кастрене на клони и личната предпазна екипировка.
- Използвайте само подходяща комбинация от направляващи шини и режещи вериги, както е описано в „Технически данни“. Неправилните комбинации повишават опасността от обратен удар!
- Напълнен ли е масленият резервоар (смазване на веригата)? Редовно проверявайте нивото на маслото. Веднага долейте масло за режещата верига, така че режещата верига да не работи на сухо.
- Правилно ли е обтегната режещата верига? Вземете предвид точките в раздела „Обтягане на режещата верига“.
- Правилно ли е заточена режещата верига? Използвайте само добре заточени режещи вериги, тъй като затъпените режещи вериги не само повишават опасността от обратен удар, а и натоварват двигателя.
- Не използвайте режещи вериги с пукнатини или такива, които са променили формата си.
- При включване устройството за кастрене на клони трябва да се подпре сигурно и да се държи здраво. Веригата и направляващата шина трябва да са свободни.
- Започнете с рязането едва тогава, когато режещата верига достигне пълния си брой обороти.
- Не се опитвайте да уцелите вече съществуващ разрез.
- Не използвайте устройството за кастрене на клони за повдигане или придвижване на дърво.
- Режете внимателно дървета, при които има трески. Налице е опасност от нараняване поради увличане на парчета дърво.
- Работете с устройството за кастрене на клони само при сигурен стоеж.
- Редовно променяйте работната позиция, за да избегнете едностранна работна поза.
- Обърнете внимание на това, по дървото да няма чужди тела (пирони и т.н.).
- Внимавайте в края на разреза. Щом устройството за кастрене на клони излезе от дървото, силата на тежестта се променя. Налице е опасност от злополука за краката и ръцете.
- Изваждайте устройството за кастрене на клони от разреза само при работеща режеща верига.
- Ако режещата верига се заклеци в дървото, веднага изключете уреда. Използвайте клин, за да освободите направляващата шина.
- Никога не опирайте работещата режеща верига до телени плетове или до земята.

- При работни паузи устройството за кастрене на клони трябва да се осигури (поставете предпазител за веригата) и да се постави на земята така, че никой да не е застрашен. Осигурете устройството за кастрене на клони срещу неоторизиран достъп.
- Изключете уреда и извадете щекера за запалителната свещ при:
 - допиране на устройството за кастрене на клони до камъни, пирони или други чужди тела. Веднага проверете веригата и направляващата шина
 - ремонтни работи
 - работи по почистването и поддръжката
 - отстраняване на неизправности
 - транспортиране
 - допълнително обтягане на веригата
 - смяна на веригата
 - отдалечаване от машината (също и при кратки паузи)

Указания за безопасност Ножица за жив плет

- Задължително отстранете чуждите тела от живия плет (напр. тел), тъй като те мога да повредят режещото устройство на ножицата за жив плет.
- Внимание при надземни токопроводи.
- Дръжте ръцете и краката си далеч от режещото устройство, когато ги движите.
- Не използвайте ножицата за жив плет за повдигане или изриване на парчета дърво или други предмети.
- Когато отпуснете лоста за газта, режещото устройство още известно време се движи по инерция (ефект на свободния ход).
- Започнете да правите разреза с работещо режещо устройство.
- Не използвайте затъпено, напукано или повредено режещо устройство.
- Никога не опирайте работещото режещо устройство до телени плетове или до земята.
- Изключете мотора и оставете машината да спре, когато
 - режещото устройство се опре в чуждо тяло.
 - шумовете при работа се засилят.
 - машината започне да вибрира необичайно силно. Тогава извадете щекера за запалителната свещ от запалителната свещ и вземете следните мерки:
 - проверете машината за повреди;
 - проверете за незакрепени части и отстранете всички незакрепени части;
 - подменете повредените части с еквивалентни части или дайте машината за ремонт.

- Изключете мотора и извадете щекера за запалителната свещ
 - за да отстраните заклещени парчета
 - за да отстраните неизправности
 - при работни паузи
 - преди да се отдалечите от ножицата за жив плет

Монтаж



Внимание

Уредът може да се експлоатира едва след цялостен монтаж.

Моторен блок

Монтаж на ръкохватката

1. Поставете долната част на ръкохватката до гумената маншета на тръбата на дръжката на моторния блок (5).
2. Поставете ръкохватката върху долната част на ръкохватката и закрепете двете части с винтовете, шайбите и пружинните шайби.

режещ нож

Монтаж на предпазния щит

1. Поставете металните пластинки (6-2) под предпазния щит (6-3).
2. Фиксирайте с 4 винта (6-1) към разглобяемата дръжка.



Вграденият в предпазния щит нож (нож за кордата) отрязва кордата автоматично до оптималната дължина.

Монтаж на режещия нож

1. Демонтирайте по-малкия предпазител за рязане от предпазния щит.
2. Извадете шплинта (8-8) и отстранете фланеца (8-5).
3. Поставете режещия нож (8-4) върху водещия диск (8-2) така, че отворът на режещия нож да лежи точно върху направляващия кръг на водещия диск.
4. Поставете фланеца (5) върху режещия нож така, че плоската страна да сочи към режещия нож.
5. Затегнете скрепителната гайка (7) върху дорника на задвижващия вал (1). За тази цел поставете шестостенния ключ (3) в предвидения за това отвор и затегнете с ключа, въртейки наляво.

6. Осигурете гайката с шплинта.
7. Отново монтирайте по малкия предпазител за рязане към предпазния щит.

Наставка за кордова глава

Монтаж на кордовата глава (7)

1. Отстранете шплинта и фланеца.
2. Поставете шестостенния ключ в отвора на водещия диск и завийте кордовата глава върху дорника на задвижващия вал, въртейки наляво.
3. С шестостенния ключ фиксирайте водещия диск, за да затегнете кордовата глава.

Моторен блок

Регулиране на раменния ремък



Внимание

По време на работа винаги използвайте раменния ремък. Закачвайте раменния ремък едва след стартиране на двигателя при празен ход.

1. Най-напред преметнете ремъка през лявото рамо.
2. Закачете куката за закопчаване в ухото (1-2).
3. С няколко люлеещи движения проверете дължината на раменния ремък, без да стартирате двигателя.
 - Наставката за кордовата глава или режещият нож трябва да работят успоредно на земята.

Пълен комплект

Монтаж на разглобяемата дръжка

1. Отвийте фиксиращата гайка (9-1) и извадете малко шплинта (9-2).
2. Поставете долната част на разглобяемата дръжка с предпазния щит в горната част на разглобяемата дръжка - вкарайте многоклиновия вал от страната на шплинта. (9-3).
3. Отново отпуснете шплинта (10-1) и фиксирайте долната част на разглобяемата дръжка с фиксиращата гайка (10-2).

Демонтаж на разглобяемата дръжка

1. Отвийте фиксиращата гайка (9-1) и извадете малко шплинта (9-2).
2. Извадете долната част на разглобяемата дръжка с предпазния щит от горната част на разглобяемата дръжка (10-3).

Multitool BC 3030 MT може да се складира, като се пести място.

Монтаж на удължителя на разглобяемата дръжка на устройството за кастрене на клони и наставката за ножицата за жив плет

1. Поставете многоканалния вал на удължителя на разглобяемата дръжка в устройството за кастрене на клони или в наставката за ножицата за жив плет (3-1, 4-1).
2. Поставете винта (3-2, 4-2) в отвора и го затегнете.
3. Затегнете затегателния винт (3-3, 4-3).

Наставка за устройството за кастрене на клони

Монтаж на направляващата шина и режещата верига



Внимание

Преди всички работи по направляващата шина и режещата верига изключвайте мотора и носете предпазни ръкавици.

1. Отвийте скрепителната гайка (13-1) и свалете капака (13-2).
2. Завъртете винта за обтягане на веригата (13-3) обратно на часовниковата стрелка, докато цилиндричният край за обтягане на веригата (13-4) не застане на задния край на резбата.
3. Поставете режещата верига в заобикалящия направляващ процеп на направляващата шина (14). При това обърнете внимание на правилната посока на движение на звената на веригата (16).
4. Поставете направляващата шина. Цилиндричният край за обтягане на веригата (15-1) трябва да влиза в съответния отвор за обтягане на веригата на направляващата шина.
5. При монтажа обърнете внимание на това, звената на веригата да легнат правилно в направляващия процеп и на верижното колело.
6. Поставете отново капака (13-2) и затегнете на ръка скрепителната гайка (13-1).
7. Обтегнете режещата верига, както е описано в раздела „Обтягане на режещата верига“.

Обтягане на режещата верига

1. Развийте скрепителната гайка (13-1) с макс. 1 оборот.
2. Повдигнете леко върха на направляващата шина и завъртете винта за обтягане на веригата (13-3) по посока на часовниковата стрелка, докато се достигне правилното обтягане на веригата.

3. Режещата верига е обтегната правилно, когато в средата на направляващата шина тя може да бъде повдигната с около 3 - 4 mm (16).
4. Завъртете винта за обтягане на веригата в посока, обратна на часовниковата стрелка, ако режещата верига е обтегната прекалено много.
5. Проверете, дали звената на веригата са поставени правилно в направляващия процеп на направляващата шина.
6. Отново затегнете скрепителните гайки.

Наставка за ножица за жив плет

Наклонът на наставката за ножицата за жив плет може да се регулира за оптимална работа.

1. Освободете регулиращия лост (11-1).
2. Наклонете уреда в желаната позиция.
3. Затегнете регулиращия лост.
4. Преди работа свалете предпазните шини (12).

Горива и екипировка

Указания за безопасност



ПРЕДУПРЕЖДЕНИЕ - Опасност от пожар!

Бензинът е запалим във висока степен!



ВНИМАНИЕ - Опасност от отравяне!

Никога не оставяйте мотора да работи в закрити помещения!

- Увредете се, че от мотора, резервоара или горивните тръбопроводи не изтича гориво.
- Смесвайте и съхранявайте бензина само в предвидените за това резервоари
- Зареждайте с бензин само на открито
- При зареждане с бензин не пушете
- Не отваряйте капачката на резервоара при работещ или горещ мотор
- Подменяйте дефектния резервоар или капачката на резервоара
- Винаги затваряйте здраво капачката на резервоара
- Ако е изтекъл бензин:
 - Не стартирайте мотора
 - Избягвайте опити за запалване
 - Почистете уреда
 - Оставете останалото гориво да се изпари

Приготвяне на горивна смес



Използвайте само гориво в съотношение 25:1. Препоръчва се използването на горива с ниско съдържание на биоетанол < 5%.

- Сипете бензин и 2-тактово марково масло в съответния резервоар съгласно таблицата.
- Основно смесете двете части.

Съотношения на смесване на гориво

Процес на смесване	Бензин	Масло за смесване
25 части бензин	1 l	40 ml
1 част	3 l	120 ml
2-тактово масло за смесване	5 l	200 ml

Пускане в експлоатация



ВНИМАНИЕ!

Преди пускането в експлоатация винаги извършвайте оглед.

Понятието Режещ инструмент обхваща ножа, кордовата глава, режещата верига, както и ножовете на ножицата за жив плет.

- С незакрепени, повредени или износени режещи инструменти и/или крепежни елементи, уредът не бива да се използва!
- Носете ремъка за носене около лявото рамо и го закачете на ухото за ремъка на моторния блок (1-2).
- Заемете сигурен стоеж.
- Винаги работете с режещия нож с предпазен щит
- Спазвайте специфичните за съответната държава разпоредби за продължителността на работа
- Винаги спазвайте доставеното ръководство за обслужване на производителя на мотора
- Преди употреба проверете режещия инструмент за повреди или пукнатини, при нужда подменяйте повредените или износени части с оригинални резервни части

Стартиране на мотора



ВНИМАНИЕ - Опасност от отравяне!

Никога не оставяйте мотора да работи в закрити помещения!



Преди старта скъсете кордата до 13 cm, за да не претоварвате мотора.

Степени на клапите при старт (настройка на смукача):

СМУКАЧ	РАБОТА
--------	--------

Студен старт



ВНИМАНИЕ - Опасност от обратен удар!

Винаги издърпвайте стартовото въже право. Не го оставяйте да се връща рязко.

- Поставете превключвателя СТАРТ/СТОП (19-4) в позиция СТАРТ.
- Натиснете блокировката на лоста за газта (19-5) и едновременно с това задействайте лоста за газта (19-6).
- Поставете лоста за смукача (19-1) в позиция СМУКАЧ.
- Натиснете горивната помпа (19-3) няколко пъти (10x) силно, докато в смукателната помпа не се покаже бензин/пяна.
- Издърпайте стартовото въже (19-2) бавно, докато не усетите съпротивление и след това го издърпайте бързо и силно още навън. Не издърпвайте изцяло стартовото въже и върнете бавно ръкохватката на стартера обратно, за да може стартовото въже да се навие правилно.
- Повтаряйте тази процедура, докато не чуете, че моторът се запали.
- Поставете лоста за смукача в позиция РАБОТА, щом моторът се запали.
- Издърпвайте стартовото въже, докато моторът се запали.
- Ако моторът не се запали, повторете стъпки 1-8.
- Ако лостът за газта се отпусне, моторът работи на празен ход.

Топъл старт

- Поставете включвателя на запалването на СТАРТ.
- Поставете лоста за смукача на РАБОТА.
- Фиксирайте лоста за газта, както при „Студен старт“.

4. Издърпайте стартовото въже максимум 6 пъти - моторът се запалва. Дръжте лоста за газта натиснат докрай, докато моторът не заработи спокойно.
- Моторът не запалва:
 - Поставете лоста за смукача на позиция РАБОТА.
 - Издърпайте стартовото въже 5 пъти
 - Ако моторът отново не запали:
 - Изчакайте 5 минути и след това опитайте отново с натиснат докрай лост за газта



Спазвайте главата „Помощ при неизправности“.

Изключване на мотора

1. Отпуснете лоста за газта и оставете мотора да работи на празен ход.
2. Поставете включвателя на запалването на СТОП.



ВНИМАНИЕ!

След изключване моторът продължава да работи по инерция - опасност от нараняване!

Обслужване

По време на косене и рязане оставяйте мотора да работи винаги в горния диапазон на оборотите

Указания за безопасност



ВНИМАНИЕ!

Задължително спазвайте указанията за безопасност и предупредителните указания в тази документация и върху уреда!

- Носете подходящо работно облекло
- При работа обърнете внимание на сигурния стоеж
- Винаги обслужвайте уреда с две ръце
- Дръжте тялото и облеклото далеч от режещия инструмент
- Дръжте далеч от опасната зона останалите хора
- Никога не дръжте наставката за кордовата глава над височината на коленете, когато уредът работи
- При косене на склон винаги стойте под режещия инструмент
- Никога не работете на гладък, хлъзгав хълм или склон
- Никога не използвайте уреда в близост до лесно запалими течности или газове. Опасност от експлозия и / или пожар!
- След контакт с чуждо тяло:
 - Изключете мотора.
 - Проверете уреда за повреди.

- Лицата, които не са запознати с тримера, трябва да се упражняват да боравят с него при изключен мотор.

Работа с режещия нож

Избягване на обратен удар



ВНИМАНИЕ!

Опасност от нараняване поради неконтролиран обратен удар!

При работа с метални режещи ножове, в случай на контакт с твърди предмети (дървета, клони, камъни или подобни), може да се стигне до обратен удар на целия уред или до внезапно дръпване напред.

Този обратен удар възниква ударно и без предупреждение и може да доведе до загуба на контрол над уреда и до застрашаване на потребителя и хората наоколо. Особена опасност е налице при трудно достижими зони и гъста растителност.

- При работа винаги дръжте уреда сигурно с двете ръце.
- Обърнете внимание на сигурния стоеж. Дръжте краката удобно разкрячени и винаги очаквайте възможен обратен удар.
- Не се надценявайте и при работа винаги пазете равновесие.
- Преди започване на рязането режещият нож трябва да е достигнал пълните си работни обороти. При свободно рязане могат да отхвъркнат камъни и чакъл и да предизвикат тежки наранявания. Обърнете внимание на това, предпазният щит да е монтиран сигурно. Ако въртящите се части (режещ нож) са закрепени неправилно, това може да доведе до тежки злополуки. Преди започване на работа проверете здравата сглобка на режещия нож.

Косене

- Наклонете уреда леко напред и го движете с подходяща и равномерна скорост отдясно наляво. Така окосеният материал пада върху вече окосената площ.
- Режете по-високата трева и по-гъстата растителност на степени. За целта първо отрежете горната част на материала за рязане, като движете уреда надясно. След това движете уреда обратно наляво и окосете долната част.
- При работа по склонове работете на ивици. Окосете една ивица успоредно на склона, върнете се обратно през окосената част и окосете следващата ивица.

- Съобразете оборотите на мотора и дълбочината на рязане със съответните дадености. Ако оборотите на мотора са много ниски, в режещия инструмент може да се захванат или да заседнат храсти.
- Ако в режещия инструмент заседнат трева, клони или други предмети или уредът вибрира необичайно, изключете веднага мотора и проверете уреда.
- Блокираният ъглов редуктор може да предизвика повреда на съединителя.
- Никога не отстранявайте заседналата отрязана растителност при работещ режещ нож. Изчакайте докато режещият нож спре.
- Ако режещият нож е затыпен, счупен или огънат, го заменете с оригинална резервна част.

Работа с кордовата глава

Рязане на трева

- Наклонете уреда леко напред и го движете с подходяща и равномерна скорост отляво надясно.
- Най-добри резултати при рязане се постигат, когато режете суха трева.
- Не водете кордата директно покрай зидове и каменни плочи, тъй като в противен случай тя се износва много силно.
- Режете по-високата трева и по-гъстата растителност на степени, за да не се задръства кордовата глава.
- Съобразете оборотите на мотора и дълбочината на рязане със съответните дадености. Ако оборотите на мотора са много ниски, в режещия инструмент може да се захванат или да заседнат храсти.
- Ако в режещия инструмент заседнат трева, клони или други предмети или уредът вибрира необичайно, изключете веднага мотора и проверете уреда.
- Блокираният ъглов редуктор може да предизвика повреда на съединителя.
- След изключване на наставката за кордовата глава, кордата продължава да се движи по инерция. Затова изчакайте кордата да спре, преди отново да включите уреда.
- Когато кордовата глава се изпразни, я заменете с оригинална кордова глава.

Удължаване на кордата

1. Оставете мотора да работи на пълна газ и натиснете кордовата глава към земята.
 - Кордата се удължава автоматично.



Ножът (нож за кордата) на предпазния щит скъсява кордата до допустимата дължина.

Работа с устройството за кастрене на клони

При работа с триона на устройството за кастрене на клони, при неправилно използване може да се стигне до обратен удар на триона. За да избегнете това:

- Винаги дръжте устройството за кастрене на клони с двете ръце.
- Започвайте да режете само при работеща режеща верига.
- За по-добър контрол режете с долния ръб на направляващата шина. При това поставяйте устройството за кастрене на клони колкото може по-равно.
- Никога не режете с върха на направляващата шина.
- Рязането с горния ръб може да предизвика обратен удар на триона, когато режещата верига заседне или когато попадне на твърд предмет в дървесината.
- Работете само с правилно заточена и обтегната режеща верига.

Проверка на напрежението на веригата

- Често проверявайте напрежението на веригата, тъй като новите режещи вериги се удължават.
- При студено състояние режещата верига трябва да се допира до долната страна на направляващата шина, но да може да се изтегля на ръка.
- При работна температура режещата верига се удължава и провисва.



ВНИМАНИЕ!

Задвижващите звена на режещата верига не бива да стърчат извън канала от долната страна на направляващата шина – в противен случай режещата верига може да отскочи. Обтегнете допълнително режещата верига.



Направляваща шина: За избягване на едностранно износване на направляващата шина, при всяка смяна на веригата я обръщайте.

1. За проверка изтеглете малко от веригата на ръка, за да може тя да легне правилно върху зъбното колело на веригата и в направляващата шина.



Режещата верига е обтегната правилно, когато в средата на направляващата шина тя може да бъде повдигната с около 3–4 mm и лесно може да се изтегли на ръка.

2. Ако е необходимо, обтегнете допълнително веригата, виж раздел Обтягане на режещата верига.

Работа с ножицата за жив плет

- Поставете ножицата за жив плет в желаня наклон.
- Максималният диаметър на разреза зависи от вида дърво, възрастта, съдържанието на влага и твърдостта на дървото. Затова преди подрязване на живия плет скъсете много дебелите клони до съответната дължина с помощта на ножица за клони.
- Благодарение на двустранните си ножове, ножицата за жив плет може да се движи напред и назад или чрез люлеещи движения от едната към другата страна.
- Най-напред подрежете страните на живия плет и едва след това горния ръб.
- Подрязвайте живия плет отдолу нагоре.
- Подрязвайте живия плет под формата на трапец. Това предотвратява оредяването в долната част на живия плет поради липса на светлина.
- Опънете направляващ шнур по дължината на живия плет, в случай че искате да подрежете горния край на живия плет равномерно.



ВНИМАНИЕ!

Използвайте само оригинални режещи ножове и принадлежности!
Неоригиналните части могат да доведат до наранявания и неизправности по уреда!

Поддръжка и почистване



ВНИМАНИЕ!

Опасност от нараняване поради въртящи се режещи инструменти!

- Регулирайте гъвкавите валове само при изключен мотор.
- Проверявайте функционирането само при легнала коса.

Почистване на предпазния щит

1. Изключете уреда.
2. Внимателно отстранете остатъците от косенето с отвертка или подобен инструмент.



Редовно почиствайте предпазния щит, за да избегнете прегряване на разглобяемата дръжка.

Моторен блок

Почистване на въздушния филтър



ВНИМАНИЕ!

Никога не работете с уреда без въздушен филтър. Редовно почиствайте въздушния филтър. Подменяйте повредените филтри.

1. Отстранете винта със звездообразна глава, свалете капака и извадете въздушния филтър (20).
2. Почистете въздушния филтър със сапун и вода. Не използвайте бензин!
3. Оставете въздушния филтър да изсъхне.
4. Монтирайте въздушния филтър в обратна последователност.

Подмяна на горивния филтър



ВНИМАНИЕ!

Никога не работете с уреда без горивен филтър. Могат да последват тежки щети за мотора.

1. Извадете напълно капачката на резервоара.
2. Източете наличното гориво в подходящ резервоар.
3. С телена кука изтеглете филтъра от резервоара.
4. Свалете филтъра с въртеливо движение.
5. Подменете филтъра.

Настройка на карбуратора

Карбураторът е оптимално настроен в завода.

Смяна на запалителната свещ

Разстояние между електродите на запалителната свещ (21) = 0,635 mm [0.025“].

1. Затегнете запалителната свещ с 12-15 Nm.
2. Поставете щекера за запалителната свещ върху запалителната свещ.

Наставка за кордова глава

Смяна на кордовата глава

1. Натиснете двата фиксатора на капака на кордовата глава и свалете капака на кордовата глава (22).
2. Извадете кордовата глава от капака на кордовата глава,
3. Отстранете мръсотията и остатъците от трева.
4. Вденете краищата на кордите на новата кордова глава в предвидените за това отвори в капака на кордовата глава.
5. Поставете кордовата глава с пружината в капака на кордовата глава. Внимавайте кордите да не бъдат заклещени и ги издърпайте около 9 cm от кордовата глава.
6. Поставете капака на кордовата глава върху кордовата глава. Отворите на капака на кордовата глава трябва да застанат над фиксаторите. Натиснете капака на кордовата глава надолу, докато той не се фиксира.

Смяна на ножа за кордата

1. Отвийте винтовете и свалете стария нож за кордата (23).
2. Завийте новия нож за кордата.
3. Не затягайте винтовете прекалено силно.

Заточване на ножа за кордата

1. Свалете ножа за кордата от предпазния щит.
2. Закрепете ножа за кордата в менгеме и го заточете с плоска пила.
Пилете само в една посока!

Наставка за устройството за кастрене на клони

Наливане на масло за режещата верига

Масленият резервоар на устройството за кастрене на клони не се доставя напълнен с масло за режещата верига.



Никога не работете с устройството за кастрене на клони без смазване на веригата!

Използването без масло за режещата верига води до повреждане на режещата верига и направляващата шина.

Продължителността на използване и производителността при рязане на веригата зависи от оптималното смазване. По време на работа режещата верига автоматично се умокря с масло.

Поставете устройството за кастрене на клони върху подходяща подложка.

1. Отвийте капачката (17-1).
2. Напълнете масления резервоар с биологично разградимо масло за режещи вериги. За по-лесното напълване използвайте фуния.
При пълненето обърнете внимание на това, в масления резервоар да не попадне мръсотия.
3. Отново завийте капачката.
4. Никога не използвайте рециклирано или отработено масло. При използване на масло, което не е одобрено за режещи вериги, гаранцията става невалидна

Проверка на смазването на веригата

Проверете функционирането на автоматичното смазване на веригата, като включите устройството за кастрене на клони и го придържате с върха към пода по посока на картон или хартия.



Не докосвайте земята с веригата! Спазвайте предпазно разстояние от 20 cm.

Ако при проверката се появи увеличаваща се следа от масло, автоматичното смазване работи безупречно.

Ако въпреки пълния с масло резервоар не се появи следа от масло

- почистете канала за преминаване на маслото и отвора за обтягане на веригата
- Регулирайте смазването на веригата, както е описано в главата „Регулиране на смазването на веригата“

Ако това не доведе до успех. Моля обърнете се към клиентската служба.

Регулиране на смазването на веригата

Смазването на веригата е настроено в завода. В зависимост от видовете дървесина и техниките на работа количеството масло може да варира и трябва да бъде коригирано.

1. Регулирайте смазването на веригата през регулиращия винт, който се намира под уреда.

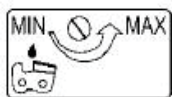

- Завъртане по посока, обратна на часовниковата стрелка = голямо количество масло (МАКС)
- Завъртане по посока на часовниковата стрелка = малко количество масло (МИН)

i Смазването на веригата е настроено правилно, когато по време на работа режещата верига изхвърля масло.

Режеща верига и направляваща шина

Режещата верига и направляващата шина са изложени на високо натоварване и силно износване. Сменяйте режещата верига и направляващата шина незабавно, когато не е гарантирана безупречната функция.

Заточване на режещата верига

i Само с остра и чиста режеща верига можете да работите безопасно и добре. Повредените или неправилно заточени режещи вериги повишават опасността от обратен удар!

Режещата верига трябва да бъде заточвана, когато

- вместо дървесни стърготини се изхвърля само дървесен прах
- по време на рязане устройството за кастрене на клони трябва да се притиска към дървото.

За неопитния потребител: Дайте режещата верига да бъде заточена от специалист/от клиентската служба. В случай, че заточвате сами режещата верига, спазвайте следните стойности и използвайте доставената Ви кръгла пила (допълнителни специални принадлежности можете да закупите от специализираните магазини).

Тип режеща верига	Oregon 91 P0
Кръгла пила	Ø 5,5 mm (7/32")
Разстояние между ограничителите на дълбочината T	0,64 mm (.025")
Ъгъл на заточване α	25°
Преден ъгъл на зъбите β	60°
Дължина на зъбите a	мин. 3 mm

i При заточването отнемайте малко материал!

За заточване на Вашата режеща верига Ви препоръчваме уред за заточване на вериги

Почистване на направляващата шина (16)

- Проверявайте и почиствайте редовно отворите за изтичане на маслото на направляващата шина и направляващия процеп.
- Отстранете остатъка от материал, който се е образувал, с плоска пила.
- Обръщайте направляващата шина след всяка смяна на веригата/заточване на веригата, за да се предотврати едностранно износване.

i Веднага сменяйте повредени направляващи шини!

Верижно колело

Натоварването на верижното колело е особено голямо. Проверявайте редовно зъбите на верижното колело за износване или повреждане.

Почиствайте с четка верижното колело и закрепването на направляващата шина.

i Едно износено или повредено зъбно колело намалява продължителността на живот на режещата верига и поради тази причина би трябвало незабавно да бъде сменено от клиентската служба.

Наставка за ножица за жив плет



След всяка употреба проверявайте ножицата за жив плет за износване, най-вече за играене на режещото устройство.

Регулиране на режещото устройство

Регулирайте играенето, ако

- отрязаният материал се заклеци между ножовете,
- играенето се увеличи поради нормално износване на режещото устройство след по-продължителна употреба.

За да постигнете добри резултати при рязането, играенето между остриетата и меча трябва да е регулирано правилно.

1. Отвийте гайките от горната страна на режещото устройство (11-2).
2. Леко затегнете винтовете от долната страна (11-3) (преди това евентуално ги развийте малко).
3. Развийте винтовете на четвърт до половин оборот обратно на часовниковата стрелка.
4. Дръжте винтовете здраво с отвертката и затегнете здраво гайките.
Играенето е регулирано правилно тогава, когато шайбата под главата на винта може да се движи леко с ръка насам-натам.
5. Смажете режещото устройство с екологично смазочно масло.



Много слабото играене води до силно нагряване, а по този начин до повреда по уреда.

Гресирание на завъртащата се глава

Завъртащата се глава трябва на всеки 20 работни часа да се смазва на трите сачмени гресьорки (18) с екологична грес .

Почистване



Почиствайте уреда грижливо след всяка употреба, за да се запази безупречното функциониране.

- Почиствайте редовно всички движещи се части.
- Почиствайте корпуса с мека четка или суха кърпа.
- Не почиствайте уреда с течаща вода или пароструйки.
- За частите от пластмаса не използвайте разтворители (бензин, алкохол и т.н.), тъй като те могат да повредят пластмасовите части.
- По ръкохватките не бива да има масло и грес. Не бива да се използва вода, разтворители и полиращи препарати.

- Обърнете внимание на това, вентилационните прози за охлаждането на двигателя да са свободни (опасност от прегряване).

Складиране



ВНИМАНИЕ -

Опасност от пожар и експлозия!

Не складирайте уреда пред открити пламъци или източници на топлина.



ВНИМАНИЕ -

Опасност от пожар и експлозия!

Не съхранявайте заредената с бензин машина в сгради, където бензиновите пари могат да влязат в контакт с открит огън или искри!

- Преди по-продължително складиране (през зимата) източете бензиновия резервоар
 - Източвайте бензиновия резервоар само на открито
 - Преди складирането оставете мотора да се охлади
1. Източване на горивния резервоар.
 2. Стартирайте мотора и го оставете да работи на празен ход, докато не спре.
 3. Оставете мотора да се охлади.
 4. С ключ за запалителната свещ отвийте запалителната свещ.
 5. Напълнете една чаена лъжичка 2-тактово масло в горивната камера.
 6. За разпределяне на маслото във вътрешността на мотора многократно бавно издърпайте стартовото въже.
 7. Отново завийте запалителната свещ.
 8. Основно почистете уреда и извършете техническа поддръжка.
 9. Съхранявайте уреда на хладно, сухо място

Повторно пускане в експлоатация

1. Отстранете запалителната свещ
2. Издърпайте бързо стартовото въже, за да отстраните останалото масло от горивната камера.
3. Почистете запалителната свещ, проверете разстоянието между електродите, при нужда я подменете.
4. Подгответе уреда за работа.
5. Напълнете резервоара с правилната смес от гориво и масло.

Изхвърляне



Не изхвърляйте старите уреди заедно с битовите отпадъци!

Опаковката, уредът и принадлежностите са произведени от подлежащи на рециклиране материали и трябва да се изхвърлят в съответствие с това.

Помощ при неизправности

Наставка за моторния блок

НЕИЗПРАВНОСТ	ВЪЗМОЖНА ПРИЧИНА	РЕШЕНИЕ
Моторът не стартира	Грешна последователност при процеса на стартиране	Спазвайте ръководството за обслужване
Моторът стартира, но не продължава да работи	Неправилна позиция на лоста за смукача	Поставете лоста на РАБОТА
	Замърсена, неправилно регулирана или неправилна запалителна свещ	Почистете / регулирайте или подменете запалителната свещ
	Замърсен горивен филтър	Подменете филтъра
Моторът стартира, но не работи на пълна мощност.	Неправилна позиция на лоста за смукача	Поставете лоста на РАБОТА
	Замърсен въздушен филтър	Почистете или подменете филтъра
Моторът работи с прекъсвания	Замърсена, неправилно регулирана или неправилна запалителна свещ	Почистете / регулирайте или подменете запалителната свещ
Прекалено много дим	Неправилна горивна смес	използвайте правилна горивна смес (съотношение 25:1)

Наставка за устройството за кастрене на клони

НЕИЗПРАВНОСТ	ВЪЗМОЖНА ПРИЧИНА	РЕШЕНИЕ
Няма смазване на веригата	Празен маслен резервоар Замърсена направляваща шина	Проверете масления резервоар / налейте масло за режещата верига Почистете отворите за излизане на масло / канала за преминаване на маслото / направляващия канал за маслото
Моторът не работи	Проверете масления резервоар / налейте масло за режещата верига	Деблокирайте спирачката на веригата

Наставка за ножица за жив плет

НЕИЗПРАВНОСТ	ВЪЗМОЖНА ПРИЧИНА	РЕШЕНИЕ
Уредът работи с прекъсвания	Дефектен включвател/изключвател Вътрешна грешка	Обърнете се към сервис на AL-KO
Моторът стартира, но не работи на пълна мощност	Вътрешна грешка	Обърнете се към сервис на AL-KO
Ножовете се нагорещават	Липсва смазване	Леко смажете ножовете
	Затъпени ножове	Обърнете се към сервис на AL-KO
	Нащърбени места по ножа	Обърнете се към сервис на AL-KO



При неизправности, които не са посочени в тази таблица или които не можете да отстраните сами, моля обърнете се към нашата компетентна клиентска служба.

ЕО-Декларация за съответствие**D**

С настоящето декларираме, че този продукт, в пуснатото от нас на пазара изпълнение, отговаря на изискванията на хармонизираните директиви на ЕО, на стандартите за безопасност на ЕО и на специфичните за продукта стандарти.

Продукт Multitool	Производител AL-KO Geräte GmbH Ichenhauser Str. 14 89359 KOETZ DEUTSCHLAND	Упълномощено лице Anton Eberle Ichenhauser Str. 14 89359 KOETZ DEUTSCHLAND
Сериен номер G2302305		
Тип BC 330 MT	Директиви на ЕО 2006/42/ЕО 2004/108/ЕО 2000/14/ЕО 2002/88/ЕО	Хармонизирани стандарти EN ISO 11806/1 (Бензинови моторни коси / Тримери) EN ISO 10517:2010 (Бензинова ножица за жив плет) EN ISO 11680-1: 2011 (Устройство за кастрене на клони) EN ISO 14982/2009 (EMC)
Ниво на звукова мощност измерено / гарантирано BC 330 MT 116/119 dB(A)	Оценка на съответствието 2000 /14/ЕО Приложение V	

Посочена служба

TÜV Rheinland Product Safety GmbH
Identifikationsnummer 0197
Am Grauen Stein
51105 Köln
Germany
ЕО-Удостоверение за изпитване на типов образец:
№ BM 50034826 0001

Kötz, 2013-01-24

Antonio De Filippo, Managing Director
Гаранция**E**

Всякакви материални или производствени дефекти по уреда се отстраняват от нас през законовия давностен срок за претенции за недостатъци, по наш избор чрез ремонт или заместваща доставка. Давностният срок се определя съответно според законите на страната, където е продаден уредът.

Нашата гаранция важи само при:

- Боравене с уреда според изискванията
- Спазване на ръководството за експлоатация
- Използване на оригинални резервни части

Гаранцията става невалидна при:

- Опити за ремонт на уреда
- Технически промени по уреда
- използване не по предназначение (напр. за стопански или общински цели)

От гаранцията се изключват:

- Щети по лаковото покритие, възникнали вследствие на нормално износване
- Бързоизносващи се части, които на картата с резервните части са означени xxx xxx (x) с рамка
- Двигатели с вътрешно горене – За тях важат отделните гаранционни разпоредби на съответните производители на двигателите

В случай на дефект през гаранционния срок, моля обърнете се с тази декларация за гаранция и документа за покупка към Вашия дилър или към най-близката оторизирана клиентска служба. Тази гаранция не засяга законите претенции за недостатъци от страна на купувача към продавача.

Cuprins

Descrierea produsului	454
Privire de ansamblu asupra produsului	457
Date tehnice	457
Instrucțiuni de siguranță	458
Montajul	461
Carburanți și materiale operaționale	463
Punerea în funcțiune	463
Utilizarea	464
Întreținerea și îngrijirea	466
Curățarea	469
Depozitarea	469
Repunerea în funcțiune	470
Eliminarea deșeurilor	470
Ajutor în caz de defecțiuni	471
Declarație de conformitate CE	472
Garanția	472

Referitor la acest manual

- Citiți această documentație înainte de punerea în funcțiune. Aceasta este o condiție obligatorie pentru lucrul în condiții de siguranță și pentru o utilizare lipsită de defecțiuni.
- Respectați instrucțiunile de siguranță și avertismentele din această documentație și de pe aparat.
- Această documentație este o componentă permanentă a produsului descris și în caz de vânzare, trebuie predată cumpărătorului.

Semnificația simbolurilor



Atenție!

Prin respectarea exactă a acestor avertismente se pot evita vătămările persoanelor și/sau pagubele materiale!



Instrucțiuni speciale pentru o mai bună înțelegere și manevrare.

Descrierea produsului

În această documentație se descrie o coasă manuală cu motor pe benzină.

Setul complet se compune din următoarele componente:

- Unitate motor (1) Nr. art. 112983
- Lamă cuțit și accesoriul bobină de fir (set) (2) Nr.art. 112986
- Motoferăstrău cu braț telescopic-accesoriu (3) Nr. art. 112970
- Foarfecă de tuns garduri vîi -accesoriu (4) Nr. art. 112971





Semnificația simbolurilor de la unitatea motor

	Atenție!
	Citiți instrucțiunile de utilizare
	Purtați ochelari de protecție, cască de protecție, protecție auditivă
	Purtați mănuși de protecție
	Purtați încălțăminte de protecție
	Mențineți corpul și îmbrăcămintea la distanță față de unealta tăietoare
	Pericol cauzat de obiecte proiectate în exterior
	Distanța dintre aparat și terți trebuie să fie de minim 15 m







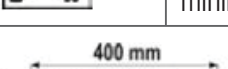

Semnificația simbolurilor de la lama cu itului/ accesoriul bobină de fir

	Citiți instrucțiunile de utilizare
	Purtați ochelari de protecție, cască de protecție, protecție auditivă
	Purtați mănuși de protecție
	Purtați încălțăminte de protecție
	Țineți persoanele la distanță. Distanța de siguranță de minim 15 m
	Pericol cauzat de obiecte proiectate la distanță
	Atenție la recul
	Turație maximă lamă cuțit 6200 rot/min
	Turație maximă lamă cuțit 6200 rot/min

Semnificația simbolurilor de la foarfeca de tuns garduri vii

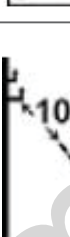
	Citiți instrucțiunile de utilizare
	Purtați ochelari de protecție, cască de protecție, protecție auditivă
	Purtați mănuși de protecție
	Purtați încălțăminte de protecție
	Țineți persoanele la distanță de uneltele tăietoare. Distanța de siguranță de minim 15 m
	Lungimea tăieturii 400 mm

Semnificația simbolurilor de la motoferăstrăul cu braț telescopic

	Citiți instrucțiunile de utilizare
	Purtați ochelari de protecție, cască de protecție, protecție auditivă
	Purtați mănuși de protecție
	Purtați încălțăminte de protecție
	Țineți persoanele la distanță de uneltele tăietoare. Distanța de siguranță de minim 15 m
	Nu lucrați cu motoferăstrăul cu braț telescopic în apropierea cablurilor, cablurilor electrice sau telefonice. În timpul lucrului cu motoferăstrăul cu braț telescopic păstrați o distanță de siguranță de 10 m față de liniile electrice supratereștrane.
	Lungimea șinei de ghidajre 310 mm
	Lungimea maximă a tăieturii 260 mm
	Ulei pentru ferăstrăul cu lanț
	Reglarea gresării lanțului

Echipamente de siguranță și protecție



Atenție - pericol de rănire!

Nu este permisă scoaterea din funcțiune a echipamentelor de siguranță și protecție!



Atenție - pericol de rănire!

Nu este permisă utilizarea unității motorului fără accesoriu (lama cuțitului, bobina de fir, motoferăstrăul cu braț telescopic sau foarfeca de tuns garduri vii). Se folosesc numai uneltele-accesorii atașate aparatului original.

Oprire de urgență

În cazuri de urgență aduceți comutatorul de aprindere pe „STOP”.

Ecran de protecție împotriva pietrelor

Protejează utilizatorul de obiecte împrăștiate. Cuțitul integrat pentru tăierea firului scurtează firul de tăiere în timpul funcționării la lungimea admisă.

Tijă detașabilă

Cu ajutorul tijei detașabile puteți asambla ușor unitatea motor și accesoriile, iar după cosire acestea se pot dezambla și depozita, economisind spațiu.

Accesoriile se fixează cu ajutorul tijei detașabile.

Utilizarea conform destinației



Atenție!

Există pericol de rănire!

- Din utilizarea conform destinației fac parte și recomandările producătorului referitoare la condițiile de utilizare, întreținere și reparație și respectarea instrucțiunilor de siguranță din instrucțiunile de utilizare.
- Orice utilizare în afară de cele menționate este considerată neconformă destinației. Pentru pagubele rezultate din această cauză producătorul nu își asumă responsabilitatea: Riscul este suportat în exclusivitate de utilizator.
- Modificările efectuate la aparat din proprie inițiativă exonerează producătorul de responsabilitate pentru pagubelor de orice fel, apărute din această cauză
- Echiparea, utilizarea și întreținerea aparatului sunt permise în exclusivitate persoanelor care cunosc aparatul și au fost instruite cu privire la pericole. Lucrările de reparații pot fi efectuate numai prin noi, respectiv prin punctele de service pentru clienți menționate de noi.

Pentru lama cuțitului / accesoriul bobină de fir sunt valabile condițiile de mai jos.

- Utilizarea lamei cuțitului este permisă numai pentru cosirea ierbii și pentru tăierea tufișurilor și a desigurilor din domeniul privat.
- Accesoriul bobină de fir este adecvat pentru tăierea ierbii și a vegetației asemănătoare, ca și pentru bordurile de delimitare a gazonului la casele și grădinile particulare, la care nu se poate ajunge cu mașina de tuns iarba.
- Nu este permisă utilizarea în locuri publice, parcuri, terenuri de sport sau pe străzi și în domeniile agricole și silvice.

- Nu este permisă utilizarea aparatului pentru tăierea și mărunțirea:
 - gardurilor vii, arbuștilor și tufelor
 - florilor,
 - pentru obținerea compostului.

Pentru motoferăstrăul cu braț telescopic sunt valabile condițiile de mai jos.

- Motoferăstrăul cu braț telescopic este adecvat numai pentru tăierea crengilor, copacilor în poziție verticală.
- Motoferăstrăul cu braț telescopic nu se utilizează la doborârea copacilor, puieților sau a tufelor.
- Motoferăstrăul cu braț telescopic nu se utilizează la tăierea materialelor de construcție și a maselor plastice.
- Motoferăstrăul cu braț telescopic este adecvat numai pentru utilizarea în grădinile particulare.
- Motoferăstrăul cu braț telescopic nu este adecvat pentru lucrări silvice (tăierea crengilor în pădure).

Pentru foarfeca de tuns garduri vii sunt valabile condițiile de mai jos.

- Foarfeca pentru tuns garduri vii se folosește numai pentru tăierea crengilor și a lăstarilor de la gardurile vii și a tufelor din grădinile particulare.
- Ca foarfeci de tuns garduri vii pentru grădini particulare sunt considerate aparatele care nu se utilizează în locuri publice, parcuri, terenuri de sport și în domeniile agricole și silvice.
- Nu este permisă utilizarea aparatului pentru tăierea gazonului, a bordurilor de delimitare a gazonului sau pentru mărunțire pentru obținerea compostului.

Riscuri reziduale

Și la utilizarea conform destinației pot apărea riscuri reziduale în ciuda respectării tuturor prevederilor de siguranță aplicabile construcției destinate unui anumit scop de utilizare.

Riscurile reziduale pot fi reduse la minimum dacă sunt respectate în totalitate „Instrucțiunile de siguranță” și „Utilizarea conform destinației” și de asemenea instrucțiunile de utilizare.

Respectarea instrucțiunilor și precauția diminuează riscul rănilor și pagubelor.

- În timpul utilizării, acest aparat produce un câmp electromagnetic. Acest câmp poate avea în anumite condiții o influență negativă asupra implanturilor medicale active sau pasive. Pentru a diminua pericolul apariției unor răniri grave, recomandăm persoanelor cu implanturi medicale, să consulte medicul și producătorul implanturilor medicale, înainte de a utiliza aparatul.
- Vătămări ale sănătății care rezultă din vibrațiile membrilor inferioare și superioare în cazul în care aparatul este utilizat o perioadă de timp sau când acesta nu este manipulat și întreținut corespunzător.

- Lezarea auzului la lucrări cu durată îndelungată, dacă se lucrează fără protecție auditivă.
- Pericol de arsuri la atingerea componentelor fierbinți.
- Pericolul unei intoxicații cu monoxid de carbon la utilizarea aparatului în spații închise sau aerisite necorespunzător.
- Pericol de incendiu.

Pentru lama cuțitului / accesoriul bobină de fir sunt valabile condițiile de mai jos.

- Pericol de rănire a degetelor și mâinilor din cauza introducerii acestora în unealta tăietoare aflată în funcțiune.
- Pericol de rănire a picioarelor din cauza uneltei tăietoare care atinge zonele neacoperite.
- Proiectarea pietrelor și pământului în exterior

Pentru motoferăstrăul cu braț telescopic sunt valabile condițiile de mai jos.

- Pericol de recul la atingerea vârfului șinei de ghidare cu un obiect solid.
- Pericol de rănire a degetelor și mâinilor cu sculele (ferăstrău cu lanț).
- Rănire din cauza pieselor proiectate în exterior.

Pentru foarfeca de tuns garduri vii sunt valabile condițiile de mai jos.

- Rănire din cauza componentelor proiectate în exterior.
 - Fisurare și proiectare în exterior a unor bucăți din cuțit.
- În ciuda măsurilor luate pot apărea în continuare riscuri reziduale, deși nu într-un mod evident.

Privire de ansamblu asupra produsului

Privirea de ansamblu asupra produsului (1) permite o imagine generală asupra aparatului. Este prezentată dotarea cu accesoriul - bobină de fir.

Prezentarea componentelor (1)

1	Motor pe benzină
2	Ochet pentru centura de transport
3	Dispozitiv de blocare a manetei de accelerație
4	Maneta de accelerație
5	Comutator de aprindere START/STOP
6	Mâner
7	Dispozitiv fixare tijă detașabilă
8	Tijă detașabilă
9	Ecran de protecție
10	Cuțit pentru tăierea firului

11	Capac bobină de fir cu bobină de fir
----	--------------------------------------

Trimiteri la imaginile din partea cu imagini, prin intermediul (numărului imaginii).

(număr imagine - număr etapă de lucru) fac trimitere la etapele de lucru care sunt prezentate în partea cu imagini.

Date tehnice

BC 330 MT (setul complet)

Nr. art.	112942
Tipul motorului	motor în 2 timpi, cu răcire cu aer
Capacitatea cilindrică	32,6 cm ³
Puterea	1,1 kW
Greutate uscată (EN ISO 11806)	6,7 kg
Greutate fără benzină	7,5 kg
Volum carburant	1,1 l
Aprindere	electronică
Bujia	L8RTC
Aționare	Ambreiaj centrifugal
Mâner	Mâner „Bike”
Nivel de putere acustică (ISO 22868)	113 dB ±LpA 3 bdB
Nivel de presiune acustică (ISO 22868)	102 dB
Vibrație (ISO 22867)	≤ 15 m/s ² Indice de eroare K 2,25 m/s ²
Diametru fir de tuns	2,5 mm
Lățime de tăiere fir de tuns	41 cm
Lățime de tăiere cuțit	24 cm
Lungime de tăiere foarfecă de tuns	39 cm
Lungime de tăiere ferăstrău cu lanț	25 cm

Turație max. motor	9.500 rot./min
Turație motor la mers în gol	2800 ± 150 rot./min
Turație unealtă (lamă cuțit)	7.500 rot./min
Accesorii:	
Lamă cuțit	Nr. art.112405
Bobina de fir	Nr. art. 112406
Lanț	Nr. art. 112972

BC 330 MT (unitatea motorului)

Nr. art.	112943
Tipul motorului	motor în 2 timpi, cu răcire cu aer
Capacitatea cilindrică	32,6 cm ³
Puterea	0,9 kW
Greutate uscată (EN ISO 11806)	5,2 kg
Greutate fără benzină	6,2 kg
Volum carburant	1,1 l
Aprindere	electronică
Bujia	L8RTC
Acționare	Ambreiaj centrifugal
Nivel de putere acustică (ISO 22868)	113 dB ±LpA 3 dB
Nivel de presiune acustică (ISO 22868)	102 dB
Turație max. motor	9.500 rot./min
Turație motor la mers în gol	2800 ± 150 rot./min
Turație unealtă (lamă cuțit)	7.500 rot./min

Instrucțiuni de siguranță



Atenție

Respectați următoarele instrucțiuni pentru a vă proteja pe dumneavoastră și pe alții de posibilele vătămări.

În acest scop, înainte de punerea în funcțiune a acestui produs, citiți și luați în considerare următoarele instrucțiuni și prevederile pentru prevenirea accidentelor din domeniul dumneavoastră de activitate, respectiv prevederile de siguranță valabile în fiecare țară în parte, pentru a vă proteja pe dumneavoastră și pe alții de posibilele vătămări.

- Transmiteți instrucțiunile de siguranță tuturor persoanelor care lucrează cu acest aparat.
- Păstrați cu grijă aceste instrucțiuni de siguranță.
- Reparațiile la echipamentul de deconectare de siguranță trebuie efectuate de către producător, respectiv de firme menționate de acesta.
- Înainte de utilizare, familiarizați-vă cu aparatul, cu ajutorul instrucțiunilor originale de utilizare.
- Nu utilizați aparatul în scopuri pentru care acesta nu este destinat (a se vedea Utilizarea conform destinației).
- Fiți atenți. Fiți atenți la ceea ce faceți. Lucrați cu grijă. Nu utilizați aparatul dacă sunteți obosit sau vă aflați sub influența drogurilor, alcoolului sau a medicamentelor. Un moment de neatenție în timpul utilizării aparatului poate duce la vătămări grave.
- Persoanele sub 18 ani, ca și cele care nu sunt familiarizate cu instrucțiunile de utilizare, nu au voie să opereze aparatul.
- Țineți persoanele și animalele la distanță de zona dumneavoastră de lucru (o distanță minimă de 15 m).
- Nu lăsați alte persoane, în special copiii, să atingă unealta sau motorul.
- Se va evita folosirea aparatului dacă în apropiere se află persoane, mai ales copii.

Echipamentul personal de protecție

Nu lucrați niciodată fără echipament adecvat de protecție:

- nu purtați haine largi sau bijuterii, care pot fi prinse de părțile mobile ale aparatului
- o plasă de păr dacă aveți părul lung
- cască de protecție verificată, în situațiile în care trebuie să se ia în calcul vătămări ale capului.
- protecție pentru față
- protecție auditivă
- jachetă de protecție cu culoare semnalizatoare
- pantaloni și mănuși cu protecție împotriva tăierii
- cizme antiderapante (încălțăminte de siguranță) cu protecție împotriva tăierii și capișon de protecție a degetelor

- extincitoare și lopeți (în timpul lucrului se pot forma scântei)
- materiale de prim ajutor
- telefon mobil, dacă este cazul

Instrucțiuni de siguranță – înaintea începerii lucrului

Înainte de punerea în funcțiune și periodic, în timpul lucrului, se vor efectua următoarele verificări. Respectați secțiunile corespunzătoare din instrucțiunile originale de utilizare:

- Aparatul este montat complet și conform prevederilor?
- Aparatul se află într-o stare bună și sigură?
- Mănerile sunt curate și uscate?
- Înainte de începerea lucrului, asigurați-vă că:
 - în zona de lucru nu se află alte persoane, copii sau animale
 - spațiul din spatele dumneavoastră este liber
 - în zona picioarelor nu se află obiecte străine, mărcinișuri sau crengi.
 - stabilitatea este asigurată.
- Zona de lucru este lipsită de obstacole? Păstrați ordinea în zona de lucru! Lipsa ordinii poate cauza accidente - pericol de împiedicare!
- Luați în considerare influențele mediului ambiant:
 - nu lucrați în condiții de luminozitate insuficientă (de ex. pe ceață, ploaie, viscol sau când se însearează). Nu veți mai putea recunoaște detaliile din zona de cădere – pericol de accidentare!
 - Nu utilizați aparatul în apropierea lichidelor sau gazelor inflamabile - pericol de incendiu!
 - Utilizatorul este responsabil pentru accidentele sau pericolele care afectează alte persoane sau bunurile acestora.

Instrucțiuni de siguranță - Operarea

- Nu lucrați niciodată cu o singură mână. Întotdeauna țineți bine aparatul, cu ambele mâini.
- Nu lucrați niciodată
 - cu brațele întinse,
 - în locuri greu accesibile,
 - peste înălțimea umerilor – stând pe o scară, o schelă sau un copac.
- Lucrați pe o suprafață-suport nealunecoasă și dreaptă. Evitați o poziție anormală a corpului. Asigurați-vă stabilitatea și păstrați-vă întotdeauna echilibrul.
- Opriți aparatul în timpul pauzelor de lucru și amplasați-l în așa fel încât nimeni să nu fie pus în pericol. Asigurați aparatul împotriva accesului neautorizat.

Instrucțiuni de siguranță – în timpul lucrului

- Nu lucrați niciodată singur. Mențineți permanent contactul vizual și acustic cu alte persoane, pentru ca în caz de nevoie să poată fi acordat ajutorul imediat.
- Opriți imediat motorul în caz de pericol iminent sau în caz de urgență.
- Nu lăsați niciodată aparatul să funcționeze nesupravegheat.
- Aparatul emite noxe! Nu îl lăsați niciodată să funcționeze în spații închise sau cu o ventilare slabă. Asigurați o ventilație suficientă când lucrați în cavități, șanțuri sau spații înguste. Există pericolul de intoxicare cu monoxid de carbon sau de pierdere a vieții prin asfixiere!
- Opriți imediat lucru dacă apare un disconfort fizic (de ex. dureri de cap, amețeală, greață etc.) - Există un pericol ridicat de accidentare!
- Nu suprasolicitați niciodată mașina! Lucrați mai bine și mai sigur în domeniul de putere indicat.
- Luați pauze în timpul lucrului, pentru ca motorul să se poată răci.
- Nu așezați aparatul încălzit în iarbă uscată sau pe obiecte inflamabile.
- Nu atingeți niciodată amortizorul de zgomot sau motorul în timp ce aparatul funcționează sau imediat după ce a fost oprit. Pericol de arsuri!

Vibrațiile

Dacă persoanele cu dereglări ale sistemului de circulație sanguină sunt expuse prea des la vibrații, pot fi afectate sistemul nervos sau vasele de sânge.

Puteți reduce vibrațiile:

- cu ajutorul mânușilor de lucru rezistente, călduroase
- prin reducerea timpului de lucru (introducerea mai multor pauze lungi)

Consultați medicul dacă vi se umflă degetele, dacă nu vă simțiți bine sau dacă degetele devin insensibile.

Instrucțiuni generale de siguranță

- **Întrețineți aparatul cu atenție:**
 - Urmați prevederile de întreținere și instrucțiunile pentru schimbarea uneltei.
 - Mențineți mânerul uscat și fără urme de rășină, ulei și grăsime.
- **Montați numai uneltele tăietoare destinate aparatului.** Utilizarea altor unelte și accesorii poate reprezenta un pericol de vătămare pentru dumneavoastră.
- **Verificați mașina dacă prezintă eventuale deteriorări:**
 - Înainte de a continua utilizarea aparatului trebuie examinate cu atenție dispozitivele de protecție, pentru a asigura o funcționare impecabilă și conform destinației. Utilizați aparatul numai cu dispozitive de protecție complete și corect instalate și nu îl modificați, pentru a nu afecta siguranța.
 - Verificați elementele mobile dacă funcționează impecabil și nu agață sau dacă există elemente deteriorate. Toate elementele trebuie montate corect și trebuie îndeplinite toate condițiile pentru a se asigura o funcționare impecabilă.
 - Dispozitivele de protecție și elementele deteriorate trebuie reparate sau înlocuite în mod adecvat, printr-un atelier de specialitate recunoscut, dacă nu se precizează altfel în instrucțiunile de utilizare.
 - Etichetele cu instrucțiuni de siguranță deteriorate sau ilizibile trebuie înlocuite.
- **Nu lăsați nicio unealtă în aparat!** Verificați întotdeauna înainte de pornire dacă sunt îndepărtate toate uneltele.
- **Păstrați aparatele nefolosite într-un spațiu uscat, închis, inaccesibil copiilor.**
- **Nu efectuați alte reparații ale aparatului în afară de cele descrise în capitolul „Întreținere”, ci adresați-vă direct producătorului, respectiv Serviciului competent de asistență pentru clienți.**
- **Reparațiile aparatului se vor efectua de către producător, respectiv de unul dintre serviciile de asistență pentru clienți ale acestuia.**
- **Utilizați numai piese de schimb, accesorii și accesorii speciale originale.** Dacă se utilizează alte piese de schimb și accesorii, pot fi cauzate accidentări ale utilizatorului. Producătorul nu este răspunzător pentru daunele apărute din această cauză.

Instrucțiuni de siguranță pentru lama cuțitului / accesoriul bobină de fir

- **Înainte de tăiere, îndepărtați toate obiectele străine (de ex. pietre, crengi, sârmă etc.).** În timpul lucrului, aveți grijă la alte obiecte străine.
- **Înainte de pornirea aparatului, aveți grijă ca unealta tăietoare să nu atingă solul.**
- **Înainte de pornirea aparatului, aveți grijă ca mâinile și picioarele dumneavoastră să se afle la o distanță de siguranță de unealta tăietoare.**
- **Începeți tăierea numai după ce unealta tăietoare a atins turația completă.**
- **Nu atingeți niciodată cu unealta tăietoare aflată în funcțiune obiecte tari (pietre, rădăcini).**
- **Unealta tăietoare continuă să funcționeze! Nu o frânați cu mâna.**
- **Opriti aparatul și scoateți fișa de bujie la**
 - intrarea aparatului în contact cu pietre, cuie sau alte corpuri străine
 - Lucrări de reparație
 - Lucrări de întreținere și curățare
 - Remedierea defectăunilor
 - Transportul și depozitarea
 - Schimbarea uneltei tăietoare
 - Abandonarea aparatului (chiar și la întreruperi pe termen scurt)

Instrucțiuni de siguranță pentru motoferăstrăul cu braț telescopic

- **Persoanele care lucrează cu motoferăstrăul cu braț telescopic trebuie să facă dovada pregătirii corespunzătoare utilizării acestuia și să fie familiarizate cu folosirea sa și a echipamentelor de protecție personală.**
- **Utilizați numai o combinație adecvată de șine de ghidare și ferăstraie cu lanț, așa cum este descris în „Datele tehnice”. Combinațiile greșite cresc pericolul de recul!**
- **Rezervorul de ulei (gresarea lanțului) este umplut? Verificați periodic nivelul uleiului. Completați prin umplere cu ulei pentru ferăstraie cu lanț, pentru ca ferăstrăul cu lanț să nu funcționeze pe uscat.**
- **Ferăstrăul cu lanț este tensionat corect? Respectați punctele din secțiunea „Tensionarea ferăstrăului cu lanț”.**
- **Ferăstrăul cu lanț este ascuțit corect? Utilizați numai ferăstraie cu lanț bine ascuțite, întrucât cele tocite nu cresc numai pericolul de recul, ci solicită și motorul.**
- **Nu utilizați ferăstraie cu lanț fisurate sau care și-au modificat forma.**
- **La pornire, motoferăstrăul cu braț telescopic se va sprijini în siguranță și se va ține bine. Lanțul și șinele de ghidare trebuie să fie neobstrucționate.**
- **Începeți tăierea numai după ce ferăstrăul cu lanț a atins turația completă.**

- Nu încercați să nimeriți o secțiune deja existentă.
- Nu utilizați motoferăstrăul cu braț telescopic pentru ridicarea sau deplasarea lemnului.
- Debitați cu grijă lemnul despiciat. Există un pericol de vătămare din cauza bucăților de lemn antrenate la debitare.
- Utilizați motoferăstrăul cu telescopic numai dintr-o poziție stabilă.
- Schimbați periodic poziția de lucru, pentru a evita orientarea pe o singură parte.
- Aveți grijă ca lemnul să nu prezinte obiecte străine (cuie etc.).
- Fiți precauți la sfârșitul unei secționări. Imediat ce motoferăstrăul cu braț telescopic părăsește lemnul, se modifică forța gravitațională. Există pericol de accidente a picioarelor.
- Îndepărtați motoferăstrăul cu braț telescopic din secțiune numai cu ferăstrăul cu lanț în funcțiune.
- Dacă ferăstrăul cu lanț se agață de lemn, opriți imediat aparatul. Utilizați o pană pentru a elibera din nou șina de ghidare.
- Nu atingeți niciodată gardurile de sârmă sau solul cu ferăstrăul cu lanț aflat în funcțiune.
- În pauzele de lucru, motoferăstrăul cu braț telescopic se va asigura (montarea protecției pentru lanț) și se va depozita, astfel încât nimeni să nu fie pus în pericol. Asigurați motoferăstrăul cu braț telescopic împotriva accesului neautorizat.
- Opriți aparatul și scoateți fișa de bujie la
 - intrarea motoferăstrăului cu braț telescopic în contact cu solul, pietre, cuie sau alte obiecte străine. Verificarea urgentă a lanțului și șinei de ghidare
 - Lucrări de reparație
 - Lucrări de întreținere și curățare
 - Remedierea defecțiunilor
 - Transportul
 - Tensionarea ulterioară a lanțului
 - Schimbarea lanțului
 - Părăsirea aparatului (chiar și la întreruperi pe termen scurt)

Instrucțiuni de siguranță pentru foarfeca de tuns garduri vii

- Îndepărtați obligatoriu obiectele străine din gardul viu (de ex. sârmă), întrucât acestea pot deteriora dispozitivul de tăiere al foarfecii.
- Atenție la cablurile de curent supratere.
- Țineți mâinile și picioarele departe de dispozitivul de tăiere, atunci când acesta se mișcă.
- Nu utilizați foarfeca de tuns garduri vii pentru ridicarea sau îndepărtarea bucăților de lemn sau a altor obiecte.
- Când eliberați maneta de accelerare, dispozitivul de tăiere continuă să funcționeze pentru scurt timp (efect de mers în gol).
- Începeți tunderea cu dispozitivul de tăiere aflat în

funcțiune.

- Nu utilizați un dispozitiv de tăiere tocit, crăpat sau deteriorat.
- Nu atingeți niciodată gardurile de sârmă sau solul cu dispozitivul de tăiere aflat în funcțiune.
- Opriți motorul și lăsați echipamentul să se oprească dacă
 - dispozitivul de tăiere a întâlnit un obiect străin.
 - zgomotele de funcționare se amplifică.
 - aparatul vibrează neobișnuit de tare. Scoateți apoi fișa de bujie din bujie și luați următoarele măsuri:
 - verificați dacă echipamentul prezintă defecțiuni;
 - verificați dacă există componente desprinse și fixați-le la loc;
 - înlocuiți componentele deteriorate cu altele similare sau dispuneți repararea acestora.
- Opriți motorul și scoateți fișa de bujie
 - pentru îndepărtarea materialului prins în timpul tăierii
 - pentru remedierea defecțiunilor
 - în pauzele de lucru
 - înainte de părăsirea foarfecii de tuns garduri vii

Montajul



Atenție

Aparatul poate fi utilizat numai după montajul complet.

Unitatea motorului

Montarea mânerului

1. Montați suportul mânerului la manșeta de cauciuc de la tija tubulară a unității motorului (5).
2. Montați mânerul pe suportul acestuia și fixați ambele componente cu șuruburi, șaibe și inele de siguranță.

Lamă cuțit

Montați ecranul de protecție

1. Amplasați lamelele metalice (6-2) sub ecranul de protecție (6-3).
2. Fixați -le cu 4 șuruburi (6-1) de tija detașabilă.



Cuțitul integrat în ecranul de protecție (dispozitivul de tăiere a firului) taie firul automat, la lungimea optimă.

Montarea lamei cuțitului

1. Demontați mica protecție împotriva tăierii de la ecranul de protecție.

- Scoateți șplintul (8-8) și îndepărtați flanșa (8-5).
- Așezați lama cuțitului (8-4) pe discul de antrenare (8-2), astfel încât orificiul lamei cuțitului să fie poziționat exact pe inelul de ghidare al discului de antrenare.
- Introduceți flanșa (5) pe cuțit, astfel încât partea plană să fie orientată spre lama cuțitului
- Înșurubați piulița de fixare (7) pe dornul de ghidare al arborelui de antrenare (1). În plus, introduceți cheia imbus (3) în orificiul prevăzut pentru aceasta și strângeți cu cheia prin rotire la stânga.
- Asigurați piulița cu șplintul.
- Montați din nou mica protecție la tăiere la ecranul de protecție.

Accesorii bobină de fir

Montarea bobinei de fir (7)

- Îndepărtați șplintul și flanșa.
- Introduceți cheia imbus în orificiul discului de antrenare și înșurubați bobina de fir pe dornul de ghidare al arborelui de antrenare, rotind spre stânga.
- Imobilizați discul de antrenare cu cheia imbus, pentru a strânge bobina de fir.

Unitatea motorului

Reglarea centurii de urmărire



Atenție

Utilizați întotdeauna centura de umăr în timpul lucrului. Blocați centura de umăr prin agățare numai după pornirea motorului la mers în gol.

- Întindeți centura mai întâi peste umărul stâng.
- Prindeți cârligul de blocare în ochetul de fixare (1-2).
- Verificați lungimea centurii de umăr prin câteva mișcări de balans, fără să porniți motorul.
 - Bobina de fir sau lama cuțitului trebuie să ruleze paralel cu solul.

Setul complet

Montarea tijei detașabile

- Desfaceți piulița de fixare (9-1) și scoateți puțin șplintul (9-2).
- Tija detașabilă inferioară se introduce cu ecranul de protecție în tija detașabilă superioară - se introduce arborele cu caneluri pe partea cu șplintul. (9-3).

- Eliberați din nou șplintul (10-1) și fixați tija detașabilă inferioară cu piulița de fixare (10-2).

Demontarea tijei detașabile

- Desfaceți piulița de fixare (9-1) și scoateți puțin șplintul (9-2).
- Scoateți tija detașabilă inferioară cu ecranul de protecție din tija detașabilă superioară (10-3).

Multitool BC 3030 MT poate fi depozitat cu economie de spațiu.

Montarea prelungitorului tijei detașabile la motoferăstrăul cu braț telescopic și la foarfeca de tuns garduri vii

- Arborele cu caneluri, al prelungitorului tijei detașabile se introduce în motoferăstrăul cu braț telescopic sau în accesoriul - foarfecă de tuns garduri vii (3-1, 4-1).
- Introduceți șurubul (3-2, 4-2) în orificiu și strângeți.
- Strângeți șurubul de prindere (3-3, 4-3).

Accesorii motoferăstrău cu braț telescopic

Montarea șinei de ghidare și a ferăstrăului cu lanț



Atenție

Opriti motorul înaintea tuturor lucrărilor efectuate la șina de ghidare și la ferăstrăul cu lanț și purtați mănuși de protecție.

- Deșurubați piulița de fixare (13-1) și scoateți capacul (13-2).
- Rotiți șurubul de strângere a lanțului (13-3) în sens opus acelor de ceasornic, până când pivotul de fixare a lanțului (13-4) ajunge la capătul posterior al filetelui.
- Introduceți ferăstrăul cu lanț în fanta circulară de ghidare a șinei de ghidare (14). Pentru aceasta respectați sensul corect de deplasare a zalelor lanțului (16).
- Așezați șina de ghidare. Pivotul de fixare a lanțului (15-1) trebuie să ajungă în orificiul corespunzător de tensionare a lanțului din șina de ghidare.
- Aveți în vedere la montaj, ca zalele lanțului să fie așezate corect în fanta de ghidare și pe roata de lanț.
- Așezați din nou capacul și strângeți bine piulița de fixare (13-1).
- Tensionați ferăstrăul cu lanț conform descrierii din secțiunea „Tensionarea ferăstrăului cu lanț”

Tensionarea ferăstrăului cu lanț

1. Desfaceți piulița de fixare (13-1) cu maxim 1 rotație.
2. Ridicați ușor capătul șinei de ghidare și rotiți șurubul de tensionare a lanțului (13-3) în sensul acelor de ceasornic, până când se atinge tensiunea corectă a lanțului.
3. Ferăstrăul cu lanț este tensionat corect când se poate înălța cu aprox. 3 - 4 mm în mijlocul șinei de ghidare (16).
4. Rotiți șurubul de tensionare a lanțului în sens invers acelor de ceasornic dacă ferăstrăul cu lanț este întins prea puternic.
5. Verificați dacă zalele lanțului sunt poziționate corect în fanta de ghidare a șinei de ghidare.
6. Strângeți din nou piulițele de fixare.

Accesorii foarfecă de tuns garduri vii

Înclinarea foarfecii de tuns garduri vii poate fi reglată pentru o utilizare optimă.

1. Desfaceți maneta de reglare (11-1).
2. Înclinați aparatul în poziția dorită.
3. Strângeți maneta de reglare până la capăt.
4. Înaintea lucrului, scoateți șinele de protecție (12).

Carburanți și materiale operaționale

Instrucțiuni de siguranță

 **AVERTIZARE - pericol de incendiu!**
Benzina este extrem de inflamabilă!

 **ATENȚIE - pericol de intoxicare!**
Nu lăsați niciodată motorul să funcționeze în spații închise!

- Asigurați-vă că nu se scurge combustibil din motor, rezervor sau conducte.
- Amestecați și păstrați benzina numai în recipientele prevăzute în acest scop
- Alimentați numai în aer liber
- Nu fumați în timpul alimentării
- Nu deschideți bușonul rezervorului dacă motorul este în funcțiune sau dacă este fierbinte
- Înlocuiți rezervorul sau bușonul acestuia dacă sunt deteriorate
- Închideți întotdeauna bine capacul rezervorului
- În cazul în care s-a scurs benzina:
 - Nu porniți motorul
 - Evitați încercările de aprindere
 - Curățați aparatul
 - Lăsați combustibilul rămas să se evapore

Realizarea unui amestec de combustibil

 Utilizați numai combustibil în raportul 25:1. Se recomandă utilizarea unui combustibil cu conținut scăzut de bioetanol < 5%.

1. Puneți benzină și ulei de marcă pentru motoare în 2 timpi într-un recipient corespunzător, conform tabelului.
2. Amestecați temeinic ambele părți.

Raporturi de amestec pentru combustibil

Procedeele de amestecare	Benzină	Ulei de amestec
25 de părți benzină 1 parte	1 l	40 ml
Ulei de amestec pentru motoare în 2 timpi	3 l	120 ml
	5 l	200 ml

Punerea în funcțiune

 **ATENȚIE!**
Efectuați întotdeauna un control vizual înainte de punerea în funcțiune.
Noțiunea de unealtă tăietoare include lama de cuțit, bobina de fir, ferăstrăul cu lanț și cuțitul foarfecii de tuns garduri vii.

- Aparatul nu va fi utilizat cu o unealtă tăietoare și/sau elemente de prindere desprinse, deteriorate sau uzate!
- Atârnați centura pe umărul stâng și prindeți-o de ochetul amplasat la unitatea motorului (1-2)
- Așezați-vă într-o poziție sigură.
- Acționați întotdeauna lama cuțitului cu ecranul de protecție montat
- Respectați prevederile naționale referitoare la timpii de funcționare
- Respectați întotdeauna instrucțiunile de utilizare ale producătorului motorului, livrate împreună cu aparatul
- Verificați înainte de utilizare dacă unealta tăietoare nu prezintă deteriorări sau fisuri, iar dacă este cazul înlocuiți componentele deteriorate sau uzate cu piese de schimb originale

Pornirea motorului

 **ATENȚIE - pericol de intoxicare!**
Nu lăsați niciodată motorul să funcționeze în spații închise!

 Scurtați firul de tăiere la 13 cm înainte de pornire, pentru a nu suprasolicita motorul.

Treptele clapetelor de pornire (reglarea șocului):



Pornirea la rece



ATENȚIE - Pericol de recul!

Întotdeauna trageți cablul starterului în poziție dreaptă. Nu lăsați să se retracteze brusc.

1. Aduceți întrerupătorul START/STOP (19-4) pe poziția START.
2. Apăsați spre interior elementul de blocare a manetei de accelerare (19-5) și acționați simultan maneta de accelerare (19-6).
3. Aduceți maneta clapetei de șoc (19-1) pe poziția CHOKE.
4. Apăsați de mai multe ori, cu putere pompa de combustibil (19-3), până când se indică benzină/spumă în pompa de absorbție.
5. Trageți încet cablul de pornire (19-2) până la opunerea unei rezistențe și apoi repede și cu putere trageți din nou în afară. Nu trageți cablul de pornire complet în afară și readuceți încet mânerul starterului, astfel încât cablul de pornire să se înfășoare corect.
6. Repetați acest procedeu până motorul pornește scurt și emite un semnal acustic.
7. Aduceți maneta clapetei de șoc pe poziția RUN, imediat ce a pornit motorul.
8. Trageți cablul de pornire până pornește motorul.
9. Dacă motorul nu pornește, repetați pașii 1-8.
10. Dacă se eliberează maneta de accelerare, motorul va funcționa în gol.

Pornirea la cald

1. Aduceți comutatorul de aprindere pe poziția START.
 2. Aduceți maneta clapetei de șoc pe poziția RUN.
 3. Blocați maneta de accelerare ca la „pornirea la rece“.
 4. Trageți repede cablul starterului, de maxim 6 ori - motorul pornește. Țineți maneta de accelerare complet apăsată, până când motorul funcționează regulat.
- Motorul nu pornește:
 - aduceți maneta clapetei de șoc pe poziția RUN
 - trageți cablul starterului de 5 ori
 - Dacă motorul tot nu pornește:
 - așteptați 5 minute și apoi încercați din nou cu maneta de accelerare apăsată



Respectați capitolul „Ajutor în caz de defecțiuni“.

Oprirea motorului

1. Eliberați maneta de accelerare și lăsați motorul să funcționeze în regim de mers în gol.
2. Poziționați comutatorul de aprindere pe poziția STOP.



ATENȚIE!

După oprirea aparatului, motorul continuă să funcționeze - pericol de vătămare!

Utilizarea

În timpul tunderii și tăierii, lăsați întotdeauna motorul să funcționeze în domeniul superior de turație

Instrucțiuni de siguranță



ATENȚIE!

Respectați cu strictețe instrucțiunile de siguranță și avertizările din această documentație și de pe aparat!

- Purtați îmbrăcăminte de lucru adecvată
- Păstrați-vă stabilitatea în timpul lucrului
- Deserviți întotdeauna aparatul cu ambele mâini
- Mențineți corpul și îmbrăcăminte la distanță față de unealta tăietoare
- Țineți alte persoane departe de zona de pericol
- Nu țineți niciodată bobina de fir peste nivelul genunchiului, atunci când aparatul se află în funcțiune
- În timpul cosirii pe terenuri în pantă, poziționați-vă întotdeauna sub unealta tăietoare
- Nu lucrați niciodată pe un deal sau pe un versant plan sau alunecos
- Nu utilizați niciodată aparatul în apropierea fluidelor inflamabile sau a gazelor.
Pericol de explozie și / sau de incendiu!
- După contactul cu un obiect străin:
 - opriți motorul.
 - verificați dacă aparatul prezintă deteriorări.
- Personale care nu sunt familiarizate cu trimerul, ar trebui să exerseze lucrul cu motorul oprit.

Lucrul cu lama cuțitului

Evitarea reculului



ATENȚIE!

Pericol de vătămare în caz de recul accidental!

Dacă lucrați cu lame de cuțit metalice, când se intră în contact cu obiecte tari (copaci, crengi, pietre sau altele asemenea), se poate cauza reculul întregului aparat sau deplasarea instantanee în față.

Acest recul apare instantaneu, fără avertizare și poate cauza pierderea controlului asupra aparatului și periclitarea utilizatorului și a persoanelor din jurul acestuia. Un pericol deosebit amenință în zonele cu vizibilitate dificilă și vegetație abundentă.

- În timpul lucrului, țineți întotdeauna aparatul bine, cu ambele mâini.
- Păstrați-vă stabilitatea. Țineți picioarele depărtate într-o poziție confortabilă și aveți în vedere întotdeauna un posibil recul.
- Nu vă supraestimați și mențineți-vă întotdeauna echilibrul în timpul lucrului.
- Înainte de începerea tăierii, cuțitul trebuie să fi atins turația de lucru completă.

În cazul tăierilor rase pot fi aruncate în sus pietre și grohotiș și se pot cauza vătămări grave. Aveți grijă ca ecranul de protecție să fie montat sigur. Dacă elementele rotative (lama cuțitului) nu sunt fixate corect, pot fi cauzate accidente grave. Înainte de începerea lucrului, verificați stabilitatea cuțitului.

Cosirea

- Înclinați aparatul ușor înainte și mișcați-l cu viteză potrivită și uniformă de la dreapta la stânga. Materialul tăiat va cădea astfel pe suprafața deja cosită.
- Tăiați progresiv iarba înaltă și vegetația abundentă. Scurtați mai întâi partea superioară a materialului de tăiat, mișcând aparatul spre dreapta. Deplasați apoi aparatul în sens contrar, spre stânga și cosiți partea inferioară.
- Când lucrați pe terenuri în pantă, înaintați pe fâșii. Cosiți o fâșie paralel pe pantă, apoi reîntoarceți-vă peste zona cosită și cosiți următoarea fâșie.
- Ajustați turația motorului și adâncimea de tăiere pentru fiecare situație în parte. Dacă turația motorului este prea mică, în unele tăietoare se pot prinde sau bloca resturi de vegetație.
- Dacă în unele tăietoare se prind iarba, ramuri sau alte obiecte sau dacă aparatul vibrează neobișnuit,

opriți imediat motorul și verificați aparatul.

- Blocarea transmisiei cardanice poate duce la deteriorări ale cuplajului.
- Nu îndepărtați niciodată materialul prins în aparat în timp ce cuțitul funcționează. Așteptați până când se oprește cuțitul.
- În cazul în care cuțitul este tocit, rupt sau îndoit, înlocuiți-l cu o piesă de schimb originală.

Lucrul cu bobina de fir

Tunderea

- Înclinați aparatul ușor înainte și mișcați-l cu viteză potrivită și uniformă de la stânga la dreapta.
- Veți obține cele mai bune rezultate dacă tăiați iarba uscată.
- Nu conduceți firul de tăiere direct de-a lungul zidurilor și al dalelor de piatră, pentru că astfel firul se va uza prea tare.
- Tăiați progresiv iarba înaltă și vegetația abundentă, astfel încât bobina de fir să nu se înfunde.
- Ajustați turația motorului și adâncimea de tăiere pentru fiecare situație în parte. Dacă turația motorului este prea mică, în unele tăietoare se pot prinde sau bloca resturi de vegetație.
- Dacă în unele tăietoare se prind iarba, ramuri sau alte obiecte sau dacă aparatul vibrează neobișnuit, opriți imediat motorul și verificați aparatul.
- Blocarea transmisiei cardanice poate duce la deteriorări ale cuplajului.
- După oprirea bobinei de fir, firul de tăiere continuă să funcționeze. De aceea așteptați până când firul se oprește, înainte de a porni din nou aparatul.
- Dacă bobina de fir este goală, înlocuiți-o cu o bobină originală.

Prelungirea firului de tăiere

1. Lăsați motorul să meargă în plin și lăsați bobina să atingă ușor solul
 - Firul se prelungește automat.



Cuțitul (dispozitivul de tăiere a firului) de la ecranul de protecție scurtează firul la lungimea admisă.

Lucrul cu motoferăstrăul cu braț telescopic

În timpul lucrului cu motoferăstrăul cu braț telescopic, dacă acesta este folosit incorect, se poate produce reculul ferăstrăului. Pentru a evita acest lucru:

- Țineți întotdeauna bine motoferăstrăul cu braț telescopic, cu ambele mâini.
- Începeți tăierea numai cu ferăstrăul cu lanț aflat în funcțiune.
- Pentru un control mai bun, tăiați cu muchia inferioară a șinei de ghidare. În acest sens, amplasați întotdeauna motoferăstrăul cu braț telescopic pe cât posibil de plan.
- Nu tăiați niciodată cu vârful șinei de ghidare.
- Tăierea cu muchia superioară poate cauza reculul ferăstrăului dacă ferăstrăul cu lanț se blochează sau întâlnește un obiect tare în lemn.
- Lucrați numai cu ferăstraie cu lanț corect ascuțite și tensionate.

Controlul tensionării lanțului

- Controlați des tensionarea lanțului, pentru că ferăstraiele cu lanț noi se alungesc.
- În stare rece, ferăstrăul cu lanț trebuie să stea pe partea inferioară a șinei de ghidare, însă mai poate fi tras manual.
- La temperatura de exploatare, ferăstrăul cu lanț se alungește și atârână.

ATENȚIE!

Zalele de acționare ale ferăstrăului cu lanț nu au voie să iasă din canelura părții inferioare a șinei de ghidare – în caz contrar, ferăstrăul cu lanț ar putea sări. Tensionați suplimentar ferăstrăul cu lanț.



Șina de ghidare: Pentru a evita uzarea pe o singură parte a șinei de ghidare, inversați-o la fiecare schimbare a lanțului.

1. Pentru controlul lanțului, trageți puțin de acesta cu mâna, astfel încât acesta să fie corect poziționat pe roata dințată și în șina de ghidare.



Ferăstrăul cu lanț este tensionat corect când se înalță cu aprox. 3 - 4 mm în mijlocul șinei de ghidare și poate fi ușor tras cu mâna.

2. Dacă este necesar, tensionați și ulterior ferăstrăul cu lanț conform secțiunii Tensionarea ferăstrăului cu lanț.

Lucrul cu foarfeca de tuns garduri vii

- Aduceți foarfeca în unghiul de înclinare dorit.
- Diametrul maxim al tăieturii depinde de tipul, vârsta, conținutul de umiditate și duritatea lemnului. De aceea, înainte de utilizarea cu foarfecii de tuns, scurtați ramurile mai groase cu ajutorul unei foarfeci pentru crengi, la lungimea corespunzătoare.
- Foarfeca de tuns garduri vii poate fi utilizată datorită cuțitului său bilateral, înainte și înapoi sau, datorită mișcărilor pendulare, de pe o parte pe alta.
- Tăiați mai întâi lateralele gardului viu și apoi partea superioară.
- Tundeți gardul viu de jos în sus.
- Tundeți gardul viu în formă de trapez. Acest lucru va împiedica rărirea zonei inferioare a gardului viu ca urmare a lipsei luminii.
- Întindeți un șnur de trasat peste lungimea gardului viu, dacă doriți să-l tundeți în mod egal.



ATENȚIE!

Utilizați numai cuțite și accesorii originale! Piesele care nu sunt originale pot duce la vătămări și defectuni de funcționare ale aparatului!

Întreținerea și îngrijirea



ATENȚIE!

Pericol de vătămare prin rotirea uneltei tăietoare!

- Reglați cablurile Bowden numai când motorul este oprit.
- Verificați funcționarea numai când moto-coasa se află în poziție orizontală.

Curățarea ecranului de protecție

1. Opriți aparatul.
2. Îndepărtați cu grijă resturile de material cosit, cu ajutorul unei șurubelnițe sau al unei unelte asemănătoare.



Curățați regulat ecranul de protecție, pentru a evita supraîncălzirea țije detașabile.

Unitatea motorului

Curățarea filtrului de aer



ATENȚIE!

Nu utilizați niciodată aparatul fără filtru de aer. Curățați regulat filtrul de aer. Schimbați filtrul deteriorat.

1. Îndepărtați șurubul de tip stea, scoateți capacul și trageți afară filtrul de aer (20).
2. Curățați filtrul de aer cu apă și săpun. Nu utilizați benzină!
3. Lăsați filtrul de aer să se usuce.
4. Montați filtrul de aer în ordine inversă demontării.

Înlocuirea filtrului de combustibil



ATENȚIE!

Nu utilizați niciodată aparatul fără filtru de combustibil. Pot fi cauzate defecțiuni grave ale motorului.

1. Scoateți complet capacul rezervorului.
2. Goliți combustibilul existent într-un recipient adecvat.
3. Trageți filtrul din rezervor cu ajutorul unui cârlig de sârmă.
4. Extrageți filtrul cu o mișcare de rotație.
5. Înlocuiți filtrul.

Reglarea carburatorului

Carburatorul este reglat din fabrică la parametri optimi.

Schimbarea bujiei

Distanța dintre electrozii bujiei (21) = 0,635 mm [0.025"].

1. Strângeți bujia cu cuplul de strângere de 12-15 Nm.
2. Așezați fișa de bujie deasupra bujiei.

Accesorii bobină de fir

Schimbarea bobinei de fir

1. Presați ambele dispozitive de blocare pe capacul bobinei de fir și îndepărtați capacul (22).
2. Scoateți bobina de fir din capacul acesteia.
3. Îndepărtați murdăria și resturile de iarbă.
4. Treceți capetele firului de tăiere din noua bobină prin orificiile prevăzute în acest scop în capacul bobinei.
5. Introduceți bobina cu arcul în capacul acesteia. Aveți grijă ca firele de tăiere să nu se încurce și trageți-le cca. 9 cm din bobină.

6. Așezați capacul bobinei peste bobină. Degajările din capacul bobinei trebuie să fie poziționate peste dispozitivele de blocare. Apăsăți capacul bobinei în jos, până la blocarea acestuia.

Schimbarea dispozitivului de tăiere a firului

1. Deșurubați șuruburile și scoateți dispozitivul vechi de tăiere a firului (23).
2. Înșurubați noul dispozitiv de tăiere a firului.
3. Nu strângeți prea tare șuruburile.

Ascuțirea dispozitivului de tăiere a firului

1. Desfaceți dispozitivul de tăiere a firului de pe ecranul de protecție.
2. Fixați dispozitivul de tăiere a firului într-o menghină și ascuțiți-l cu o pilă lată. Piliți într-o singură direcție!

Accesorii motoferăstrău cu braț telescopic

Umplerea cu ulei pentru ferăstrăul cu lanț

Rezervorul de ulei al motoferăstrăului cu braț telescopic nu este livrat plin cu ulei pentru lanț.



Nu utilizați niciodată motoferăstrăul cu braț telescopic fără gresarea lanțului!

Utilizarea fără ulei pentru ungerea lanțului cauzează deteriorarea ferăstrăului cu lanț și a șinei de ghidare. Durata de viață și capacitatea de tăiere a lanțului depind de o gresare optimă. În timpul operării, ferăstrăul cu lanț este umezit automat cu ulei.

Așezați motoferăstrăul cu braț telescopic pe o suprafață suport adecvată.

1. Deșurubați capacul (17-1).
2. Umpleți rezervorul cu ulei biodegradabil pentru ferăstraie cu lanț. Pentru o umplere mai ușoară, utilizați o pâlnie. În timpul umplerii, aveți grijă ca în rezervor să nu pătrundă impurități.
3. Înșurubați la loc capacul.
4. Nu utilizați niciodată ulei reciclat sau vechi. În cazul în care nu se utilizează un ulei aprobat pentru ferăstraiele cu lanț, garanția își pierde valabilitatea

Verificarea gresării lanțului

Verificați funcționarea gresării automate a lanțului prin pornirea motoferăstrăului cu braț telescopic și orientarea vârfului său spre un carton sau o hârtie așezată pe sol.

i Nu atingeți solul cu lanțul! Păstrați o distanță de siguranță de 20 de cm.

Dacă se formează o pată de ulei care se extinde, sistemul automat de gresare funcționează impecabil.

Dacă rezervorul este plin și nu apare nicio pată de ulei,

- curățați canalul de curgere a uleiului și orificiul de tensionare a lanțului
- reglați gresarea lanțului conform descrierii din capitolul „Reglarea gresării lanțului”

Dacă acest lucru nu duce la un rezultat pozitiv. Vă rugăm să vă adresați Serviciului de asistență pentru clienți.

Reglarea gresării lanțului

Gresarea lanțului este reglată din fabrică. În funcție de tipurile de lemn și tehnicile de lucru, cantitatea de ulei poate varia și poate necesita ajustare.

1. Reglați gresarea lanțului cu ajutorul șurubului de reglaj care se află dedesubtul aparatului.



- Rotiți în sensul opus acelor de ceasornic = cantitate mare de ulei (MAX)
- Rotiți în sensul acelor de ceasornic = cantitate mică de ulei (MIN)

i Gresarea lanțului este corect reglată dacă ferăstrăul cu lanț elimină cantități reduse de ulei în timpul funcționării.

Ferăstrăul cu lanț și șina de ghidare

Ferăstrăul cu lanț și șina de ghidare sunt supuse unei solicitări și uzuri ridicate. Schimbați imediat ferăstrăul cu lanț și șina de ghidare dacă nu este asigurată o funcționare impecabilă.

Ascuțirea ferăstrăului cu lanț

i Numai cu un ferăstrău cu lanț ascuțit și curat puteți lucra bine și în siguranță. Ferăstraiele cu lanț deteriorate sau incorect ascuțite cresc pericolul de recul!

Ferăstrăul cu lanț trebuie ascuțit dacă

- în loc de rumeguș se elimină numai praf de lemn
 - motoferăstrăul trebuie apăsat prin lemn în timpul tăierii.
- Pentru utilizatorul neexperimentat: lăsați ferăstrăul cu lanț să fie ascuțit de un specialist/serviciul de asistență pentru clienți.

Dacă vă ascuțiți singuri ferăstrăul cu lanț respectați următoarele valori și utilizați pila rotundă livrată cu aparatul (alte accesorii suplimentare puteți obține din magazinul de specialitate).

Tipul ferăstrăului cu lanț	Oregon 91 P0
Pila rotundă	Ø 5,5 mm (7/32")
Distanța limitatorului de adâncime T	0,64 mm (.025")
Unghiul de ascuțire α	25°
Unghiul de degajare β	60°
Lungimea dintelui rindea a	min. 3 mm

i Îndepărtați cât mai puțin din material în timpul ascuțirii!

Pentru ascuțirea ferăstrăului cu lanț, vă recomandăm un aparat pentru ascuțirea lanțurilor

Curățarea șinei de ghidare (16)

- Controlați și curățați regulat orificiile pentru curgerea uleiului din șina de ghidare și fanta de ghidare.
- Îndepărtați bavura care s-a format cu ajutorul unei pile late.
- Inversați șina de ghidare după fiecare schimbare/ascuțire a lanțului, pentru a evita uzura pe o singură parte.

i Înlocuiți imediat șina de ghidare deteriorată!

Roata de lanț

Solicitarea roții de lanț este deosebit de ridicată. Verificați regulat ca dinții roții de lanț să nu fie uzați sau deteriorați. Curățați cu o perie roata de lanț și prinderea șinei de ghidare.

 O roată de lanț uzată sau deteriorată scurtează durata de viață a ferăstrăului cu lanț și de aceea ar trebui înlocuită imediat de Serviciul de asistență pentru clienți.

Accesorii foarfecă de tuns garduri vii

 După fiecare utilizare, verificați ca foarfeca de tuns garduri vii să nu fie uzată, în special intervalul de glisare al dispozitivului de tăiere.

Ajustarea dispozitivului de tăiere

Ajustați intervalul de glisare dacă

- materialul tăiat se prinde între cuțite,
- intervalul s-a lărgit ca urmare a uzurii normale a dispozitivului de tăiere după o utilizare mai îndelungată.

Pentru a obține rezultate bune la tăiere, intervalul de glisare dintre lame și sabie trebuie să fie corect reglat.

1. Desfaceți piulițele de pe partea superioară a dispozitivului de tăiere (11-2).
2. Strângeți ușor șuruburile de pe partea inferioară (11-3) (eventual desfaceți-le puțin înainte).
3. Răsuciți înapoi șuruburile cu o rotație de 1/4 până la 1/2, în sens invers acelor de ceasornic.
4. Țineți șuruburile cu șurubelnița și strângeți bine piulițele.
Jocul este reglat corect când șaiba de sub capul șurubului mai poate fi mișcată ușor cu mâna, înainte și înapoi.
5. Ungeți dispozitivul de tăiere cu ulei de gresare nedăunător pentru mediu.

 Un interval de glisare prea redus va cauza o supraîncălzire și astfel deteriorări ale aparatului.

Gresarea capului pivotant

Capul pivotant se va gresa la fiecare 20 de ore de funcționare la cele trei nipluri de ungere (18), cu lubrifiant nedăunător pentru mediu.

Curățarea

 Curățați cu grijă aparatul după fiecare utilizare, pentru a menține o funcționare impecabilă a acestuia.

- Curățați regulat toate componentele mobile.
- Curățați carcasa cu o perie moale sau cu o lavetă uscată.
- Nu curățați aparatul cu apă de la robinet sau curățătoare sub înaltă presiune.
- Nu utilizați solvenți (benzină, alcool etc.) pentru părțile din material plastic, întrucât aceștia pot deteriora plasticul.
- Mențineți mânerele șterse de ulei și grăsime. Nu este permisă utilizarea apei, a solventilor și a cerii de lustruit.
- Aveți grijă ca fantele de aerisire ale răcirii motorului să nu fie obstrucționate (pericol de supraîncălzire).

Depozitarea



ATENȚIE -

Pericol de incendiu și explozie!

Nu depozitați aparatul în fața flăcărilor deschise sau a surselor de căldură.



ATENȚIE -

Pericol de incendiu și explozie!

Nu păstrați utilajul alimentat cu combustibil în spații închise, în care vaporii de benzină ar putea veni în contact cu flacăra deschisă sau cu scânteii!

- Înaintea unei depozitări pe termen îndelungat (pe timpul iernii), goliți rezervorul de benzină
 - Goliți rezervorul de benzină numai în aer liber
 - Lăsați motorul să se răcească înainte de depozitare
1. Golirea rezervorului de combustibil.
 2. Porniți motorul și lăsați-l să meargă în gol până se oprește.
 3. Lăsați motorul să se răcească.
 4. Scoateți bujia cu ajutorul unei chei pentru bujii.
 5. Turnați o linguriță de ulei pentru motoare în 2 timpi în compartimentul de ardere.
 6. Pentru distribuirea uleiului în interiorul motorului trageți încet cablul starterului, de mai multe ori.
 7. Înșurubați la loc bujia.
 8. Curățați și îngrijiți temeinic aparatul.
 9. Depozitați aparatul într-un loc răcoros și uscat.

Repunerea în funcțiune

1. Îndepărtați bujia.
2. Trageți rapid de cablul starterului pentru a elimina uleiul rămas în compartimentul de ardere.
3. Curățați bujia, verificați distanța dintre electrozi, iar la nevoie înlocuiți.
4. Pregătiți aparatul pentru utilizare.
5. Umpleți rezervorul cu amestecul corect de combustibil-ulei.

Eliminarea deșeurilor



Nu eliminați aparatele scoase din uz împreună cu deșeurile menajere!

Ambalajul, aparatul și accesoriile sunt fabricate ca materiale reciclabile și se vor elimina corespunzător.

130.com.ua

Ajutor în caz de defecțiuni

Accesorii unitatea motorului

DEFECȚIUNEA	CAUZA POSIBILĂ	SOLUȚIA
Motorul nu pornește	Comportament incorect la pornire	Respectați instrucțiunile de utilizare
Motorul pornește, dar nu funcționează mai departe	Poziție incorectă a manetei la clapeta de șoc	Aduceți maneta pe poziția RUN
	Bujie murdară, reglată incorect sau necorespunzătoare	Curățați / reglați sau înlocuiți bujia
	Filtru de combustibil murdar	Înlocuiți filtrul
Motorul pornește, dar nu funcționează la capacitate maximă	Poziție incorectă a manetei la clapeta de șoc	Aduceți maneta pe poziția RUN
	Filtru de aer murdar	Curățați sau înlocuiți filtrul
Motorul funcționează neregulat	Bujie murdară, reglată incorect sau necorespunzătoare	Curățați / reglați sau înlocuiți bujia
Fum în exces	Amestec incorect de combustibil	Utilizați amestecul corect de combustibil (raport 25:1)

Accesorii motoferăstrău cu braț telescopic

DEFECȚIUNEA	CAUZA POSIBILĂ	SOLUȚIA
Nu s-a realizat gresarea lanțului	Rezervorul de ulei este gol Șina de ghidare murdară	Verificați rezervorul de ulei / umpleți cu ulei pentru ferăstrăul cu lanț Curățați orificiile pentru curgerea uleiului / canalul de curgere a uleiului / canalul de ghidare a uleiului
Motorul nu funcționează	Verificați rezervorul de ulei / umpleți cu ulei pentru ferăstrăul cu lanț	Deblocați frâna lanțului

Accesorii foarfecă de tuns garduri vii

DEFECȚIUNEA	CAUZA POSIBILĂ	SOLUȚIA
Aparatul funcționează neregulat	Înterupătorul de pornire/oprire este defect Eroare internă	Contactați departamentul de service al AL-KO
Motorul pornește, dar nu funcționează la capacitate maximă	Eroare internă	Contactați departamentul de service al AL-KO
Cuțitele se înfierbântă	Lipsește gresarea	Ungeți ușor cuțitele cu ulei
	Cuțit tocit	Contactați departamentul de service al AL-KO
	Știrbituri ale cuțitului	Contactați departamentul de service al AL-KO



În cazul unor defecțiuni care nu sunt enumerate în acest tabel sau pe care nu le puteți remedia singuri, vă rugăm să vă adresați Serviciului nostru de asistență pentru clienți.

Declara ie de conformitate CE**RO**

Prin prezenta declarăm că acest produs în versiunea comercializată de noi corespunde cerințelor Directivelor CE armonizate, standardelor de siguranță CE și standardelor specifice produsului.

Produsul

Multitool

număr serial

G2302305

Producător

AL-KO Geräte GmbH

Ichenhauser Str. 14

89359 KOETZ

GERMANIA

Împuternicit

Anton Eberle

Ichenhauser Str. 14

89359 KOETZ

GERMANIA

Tip

BC 330 MT

Directive CE

2006/42/CE

2004/108/CE

2000/14/CE

2002/88/CE

Norme armonizate

EN ISO 11806/1 (motocoase pe benzină / aparate de tuns gazonul)

EN ISO 10517:2010 (foarfecă de tuns garduri vii, pe benzină)

EN ISO 11680-1: 2011 (Motoferăstrău cu braț telescopic)

EN ISO 14982/2009 (CEM)

Nivel de putere acustică măsurat / garantat

BC 330 MT 116/119 dB(A)

Evaluarea conformității

2000 /14/CE

Anexa V

Organism de control notificat

TÜV Rheinland Product Safety GmbH

număr de identificare 0197

Am Grauen Stein

51105 Köln

Germany

Certificat de omologare CE:

Nr. BM 50034826 0001

Kötz, 2013-01-24



Antonio De Filippo, Managing Director

Garanția**RO**

Remediem eventualele defecte de material sau de fabricație de la aparat, în timpul termenului legal de prescripție pentru reclamațiile cu privire la defecte, la alegerea noastră, prin reparare sau furnizarea pieselor de schimb. Termenul de prescripție se stabilește în funcție de legislația țării din care s-a achiziționat aparatul.

Prestația de garanție se oferă numai la:

- manipularea corespunzătoare a aparatului
- respectarea instrucțiunilor de utilizare
- utilizarea pieselor de schimb originale

Garanția își pierde valabilitatea la:

- încercările de reparare a aparatului din proprie inițiativă
- efectuarea unor modificări de natură tehnică la aparat
- utilizarea neconformă destinației (de exemplu utilizarea comercială sau cea care depășește spațiul privat)

Din prestația de garanție se exclud și:

- deteriorarea stratului de vopsea ca urmare a unei uzuri normale
- piesele de uzură marcate într-un cadru, din lista pieselor de schimb XXX XXX (X)
- motoarele cu ardere internă - Pentru acestea sunt valabile prevederile de garanție ale producătorului respectiv de motoare

În caz de solicitare a prestației de garanție vă rugăm să vă prezentați cu această declarație de garanție și cu chitanța de achiziționare, la distribuitorul Dvs. sau la următorul Serviciu de Asistență pentru Clienți autorizat. Prin acest acord al prestației de garanție, drepturile legale ale cumpărătorului la reclamațiile cu privire la defecte rămân neatinse.

Πίνακας περιεχομένων

Περιγραφή προϊόντος	473
Συνοπτική παρουσίαση προϊόντος	476
Τεχνικά χαρακτηριστικά	476
Υποδείξεις ασφαλείας	477
Συναρμολόγηση	480
Καύσιμο και υλικά λειτουργίας	482
Θέση σε λειτουργία	482
Χειρισμός	483
Συντήρηση και φροντίδα	486
Καθαρισμός	488
Αποθήκευση	488
Επανάραξη λειτουργίας	489
Διάθεση στα απορρίμματα	489
Βοήθεια σε περίπτωση βλαβών	490
Δήλωση συμμόρφωσης ΕΚ	491
Εγγύηση	491

Σχετικά με το εγχειρίδιο

- Διαβάστε αυτή την τεκμηρίωση πριν από τη θέση σε λειτουργία. Αυτό αποτελεί προϋπόθεση για ασφαλή εργασία και απρόσκοπτο χειρισμό.
- Προσέχετε τις υποδείξεις ασφαλείας και προειδοποίησης στην παρούσα τεκμηρίωση και στο εργαλείο.
- Αυτή η τεκμηρίωση αποτελεί μόνιμο αναπόσπαστο τμήμα του προϊόντος που περιγράφεται και θα πρέπει σε περίπτωση μεταπώλησης να παραδίδεται στον αγοραστή.

Επεξήγηση συμβόλων



Προσοχή!

Η ακριβής τήρηση αυτών των υποδείξεων προειδοποίησης μπορεί να αποτρέψει σωματικές βλάβες και / ή υλικές ζημιές!



Ειδικές υποδείξεις για καλύτερη κατανόηση και καλύτερο χειρισμό.

Περιγραφή προϊόντος

Στην παρούσα τεκμηρίωση περιγράφεται ένα χειροκίνητο χορτοκοπτικό με βενζινοκινητήρα.

Το πλήρες σετ αποτελείται από τα εξής μέρη:

- Μονάδα κινητήρα (1) Αρ. ειδ. 112983
- Μαχαίρι κοπής και πρόσθετο εξάρτημα καρουλιού μεσινέζας (σετ) (2) Αρ. ειδ. 112986
- Πρόσθετο εξάρτημα κονταροαλυσσοπρίονου (3) Αρ. ειδ. 112970
- Πρόσθετο εξάρτημα μπουρντουροψάλιδου (4) Αρ. ειδ. 112971

Σημασία των συμβόλων στη μονάδα κινητήρα

	Προσοχή!
	Διαβάστε τις οδηγίες χρήσης
	Φοράτε προστατευτικά γυαλιά, προστατευτικό κράνος, ωτασπίδες
	Φοράτε προστατευτικά γάντια
	Φοράτε υποδήματα ασφαλείας
	Κρατάτε το σώμα και τα ρούχα μακριά από το εξάρτημα κοπής
	Κίνδυνος από εκσφενδονιζόμενα αντικείμενα
	Η απόσταση μεταξύ της συσκευής και τρίτων πρέπει να ανέρχεται σε τουλάχιστον 15 m

Σημασία των συμβόλων στο μαχαίρι κοπής/πρόσθετο εξάρτημα καρουλίου μεσινέζας

	Διαβάστε τις οδηγίες χρήσης
	Φοράτε προστατευτικά γυαλιά, προστατευτικό κράνος, ωτασπίδες
	Φοράτε προστατευτικά γάντια
	Φοράτε υποδήματα ασφαλείας
	Κρατάτε μακριά άλλους ανθρώπους. Απόσταση ασφαλείας τουλάχιστον 15 m
	Κίνδυνος από εκσφενδονιζόμενα τμήματα
	Προσοχή από ανάδραση
	Μεγ. αριθμός στροφών μαχαίριου κοπής 6200 min ⁻¹
	Μεγ. αριθμός στροφών μαχαίριου κοπής 6200 min ⁻¹

Σημασία των συμβόλων στο μπορντουρωφάλιδο

	Διαβάστε τις οδηγίες χρήσης
	Φοράτε προστατευτικά γυαλιά, προστατευτικό κράνος, ωτασπίδες
	Φοράτε προστατευτικά γάντια
	Φοράτε υποδήματα ασφαλείας
	Κρατάτε άλλους ανθρώπους μακριά από τη διάταξη κοπής. Απόσταση ασφαλείας τουλάχιστον 15 m
	Μήκος κοπής 400 mm

Σημασία των συμβόλων στο κονταροαλυσόπριονο

	Διαβάστε τις οδηγίες χρήσης
	Φοράτε προστατευτικά γυαλιά, προστατευτικό κράνος, ωτασπίδες
	Φοράτε προστατευτικά γάντια
	Φοράτε υποδήματα ασφαλείας
	Κρατάτε άλλους ανθρώπους μακριά από τη διάταξη κοπής. Απόσταση ασφαλείας τουλάχιστον 15 m
	Μην χρησιμοποιείτε το κονταροαλυσόπριονο κοντά σε καλώδια, αγωγούς ρεύματος ή τηλεφωνικά καλώδια. Κατά την εργασία με το κονταροαλυσόπριονο κρατάτε απόσταση ασφαλείας 10 m από υπέργειους αγωγούς ρεύματος.
	Μήκος της λάμας 310 mm
	Μεγ. μήκος κοπής 260 mm
	Λάδι αλυσίδας
	Ρυθμίστε τη λίπανση της αλυσίδας

Διατάξεις ασφαλείας και προστασίας



Προσοχή - Κίνδυνος τραυματισμού!

Οι διατάξεις ασφαλείας και προστασίας δεν επιτρέπεται να τίθενται εκτός λειτουργίας!



Προσοχή - Κίνδυνος τραυματισμού!

Η μονάδα κινητήρα δεν επιτρέπεται να χρησιμοποιείται χωρίς πρόσθετο εξάρτημα (μαχαίρι κοπής, καρούλι μεσινέζας, κονταροαλυσόπριονο ή μπορντουρωφάλιδο).

Χρησιμοποιείτε μόνο τα πρόσθετα εξαρτήματα που συνοδεύουν το γνήσιο εργαλείο.

Διακοπή κινδύνου

Σε περίπτωση κινδύνου, θέστε τον διακόπτη ανάφλεξης στο "STOP".

Προφυλακτήρας προστασίας από πέτρες

Προστατεύει τον χρήστη από εκσφενδονιζόμενα αντικείμενα. Ο ενσωματωμένος κόφτης μεσινέζας κονταίνει κατά τη λειτουργία τη μεσινέζα στο επιτρεπόμενο μήκος.

Διαιρούμενος άξονας

Με τον διαιρούμενο άξονα μπορείτε να συνδέετε εύκολα τη μονάδα κινητήρα και τα πρόσθετα εξαρτήματα, να τα αποσυναρμολογείτε μετά την κοπή και να τα αποθηκεύετε εξοικονομώντας χώρο.

Στον διαιρούμενο άξονα στερεώνονται τα πρόσθετα εξαρτήματα.

Ενδεδειγμένη χρήση



Προσοχή!

Υπάρχει κίνδυνος τραυματισμού!

- Στην ενδεδειγμένη χρήση ανήκει και η τήρηση των προβλεπόμενων από τον κατασκευαστή συνθηκών λειτουργίας, συντήρησης και επισκευής και η τήρηση των υποδείξεων ασφαλείας που αναφέρονται στις οδηγίες χρήσης.
- Κάθε χρήση πέραν της προαναφερόμενης θεωρείται ως ακατάλληλη. Ο κατασκευαστής δεν ευθύνεται για ζημιές κάθε είδους που οφείλονται σε τέτοιους λόγους: Ο χρήστης φέρει μόνος την ευθύνη.
- Ιδιόχειρες τροποποιήσεις στο εργαλείο αποκλείουν την ευθύνη του κατασκευαστή για ζημιές κάθε είδους που οφείλονται σε αυτές.
- Μόνο άτομα που είναι εξοικειωμένα με το εργαλείο και ενημερωμένα για τους κινδύνους επιτρέπεται να εξοπλίζουν, να χρησιμοποιούν και να συντηρούν το εργαλείο. Εργασίες επισκευής επιτρέπεται να διενεργούνται μόνο από εμάς ή/και από σημεία εξυπηρέτησης πελατών που κατονομάζονται από εμάς.

Για το μαχαίρι κοπής / πρόσθετο εξάρτημα καρουλιού μεσινέζας ισχύει:

- Το μαχαίρι κοπής επιτρέπεται να χρησιμοποιείται μόνο για την κοπή χόρτων και θάμνων και χαμηλής βλάστησης σε ιδιωτικό χώρο.
- Το πρόσθετο εξάρτημα καρουλιού μεσινέζας είναι κατάλληλο για την κοπή χόρτων και παρόμοιας βλάστησης καθώς και για άκρες γκαζόν σε ιδιωτικούς κήπους, σε σημεία που δεν έχει πρόσβαση η χλοοκοπτική μηχανή.

- Το εργαλείο δεν επιτρέπεται να χρησιμοποιείται σε δημόσιες εγκαταστάσεις, πάρκα, αθλητικές εγκαταστάσεις, σε δρόμους ή στη γεωργία και δασοκομία.
- Το εργαλείο δεν επιτρέπεται να χρησιμοποιείται για την κοπή και τον τεμαχισμό:
 - φρακτών, θάμνων και χαμόκλαδων
 - λουλουδιών
 - με την έννοια υλικών κομποστοποίησης.

Για το κονταροαλυσσοπρίονο ισχύει:

- Το κονταροαλυσσοπρίονο είναι κατάλληλο μόνο για την κοπή κλαδιών από όρθια δέντρα.
- Μην χρησιμοποιείτε το κονταροαλυσσοπρίονο για την κοπή δέντρων, παραφυάδων ή θάμνων.
- Μην χρησιμοποιείτε το κονταροαλυσσοπρίονο για την κοπή δομικών υλικών και πλαστικών.
- Το κονταροαλυσσοπρίονο είναι κατάλληλο μόνο για ιδιωτική χρήση στο σπίτι και σε ερασιτεχνικούς κήπους.
- Το κονταροαλυσσοπρίονο δεν είναι κατάλληλο για δασικές εργασίες (κλάδεμα στο δάσος).

Για το μπορντουροψάλιδο ισχύει:

- Το μπορντουροψάλιδο προορίζεται μόνο για την κοπή κλαδιών και νέων βλαστών σε φράκτες και θάμνους σε κήπους σπιτιών και ερασιτεχνικούς κήπους.
- Ως μπορντουροψάλιδα για ιδιωτική χρήση σε κήπους σπιτιών και ερασιτεχνικούς κήπους θεωρούνται τα εργαλεία που δεν χρησιμοποιούνται σε δημόσιες εγκαταστάσεις, πάρκα, αθλητικές εγκαταστάσεις καθώς και στη γεωργία και τη δασοκομία.
- Το εργαλείο δεν επιτρέπεται να χρησιμοποιείται για την κοπή γκαζόν, άκρων γκαζόν ή για τεμαχισμό για κομποστοποίηση.

Υπολειπόμενοι κίνδυνοι

Ακόμη και κατά την ενδεδειγμένη χρήση ενδέχεται να εξακολουθούν να υπάρχουν ακόμη υπολειπόμενοι κίνδυνοι λόγω της κατασκευής που οφείλεται στον σκοπό χρήσης, παρά την τήρηση όλων των ισχυόντων κανονισμών ασφαλείας.

Οι υπολειπόμενοι κίνδυνοι μπορούν να ελαχιστοποιηθούν, λαμβάνοντας συνολικά υπόψη τις "Υποδείξεις ασφαλείας" και την "Ενδεδειγμένη χρήση" καθώς και τις οδηγίες χρήσης.

Η σχολαστικότητα και η προσοχή μειώνουν τον κίνδυνο τραυματισμών και ζημιών.

- Αυτό το εργαλείο παράγει κατά τη λειτουργία ένα ηλεκτρομαγνητικό πεδίο. Αυτό το πεδίο ενδέχεται υπό συγκεκριμένες συνθήκες να επηρεάσει αρνητικά ενεργά ή παθητικά ιατρικά εμφυτεύματα. Για τη μείωση σοβαρών τραυματισμών, προτείνουμε στα άτομα με ιατρικά εμφυτεύματα, να συμβουλευούνται τον ιατρό τους και τον κατασκευαστή του ιατρικού εμφυτεύματος, πριν χειριστούν το εργαλείο.

- Βλάβες στην υγεία, που προκύπτουν από τις δονήσεις στα χέρια, σε περίπτωση που το εργαλείο χρησιμοποιείται για κάποιο χρονικό διάστημα ή δεν καθοδηγείται και συντηρείται σωστά.
- Επίδραση στην ακοή σε περίπτωση παρατεταμένης εργασίας χωρίς ωτασπίδες.
- Κίνδυνος εγκυμάτων σε περίπτωση επαφής με καυτά εξαρτήματα.
- Κίνδυνος δηλητηρίασης από μονοξείδιο του άνθρακα σε περίπτωση χρήσης του εργαλείου σε κλειστούς χώρους ή σε χώρους με ελλιπή αερισμό.
- Κίνδυνος πυρκαγιάς.

Για το μαχαίρι κοπής / πρόσθετο εξάρτημα καρουλιού μεσινέζας ισχύει:

- Κίνδυνος τραυματισμού των δαχτύλων και των χεριών από επέμβαση στο εξάρτημα κοπής που λειτουργεί.
- Κίνδυνος τραυματισμού των ποδιών από επαφή με το εξάρτημα κοπής στην ακάλυπτη περιοχή.
- Εκσφενδονισμός πετρών και χώματος

Για το κονταροαλυσοπρίονο ισχύει:

- Κίνδυνος ανάδρασης σε περίπτωση επαφής του άκρου της λάμας με κάποιο σταθερό αντικείμενο.
- Κίνδυνος τραυματισμού των δαχτύλων και των χεριών από το εξάρτημα (αλυσίδα).
- Τραυματισμός από εκσφενδονισμό κομμένων τμημάτων.

Για το μπορντουροψάλιδο ισχύει:

- Τραυματισμός από εκσφενδονισμό κομμένων τμημάτων.
- Θραύση και εκσφενδονισμός κομματιών του μαχαίριου.

Πέραν αυτών ενδέχεται να υπάρχουν παρά τις προφυλάξεις μη προφανείς υπολειπόμενοι κίνδυνοι.

Συνοπτική παρουσίαση προϊόντος

Η συνοπτική παρουσίαση προϊόντος (1) παρέχει μια σύνοψη του εργαλείου. Απεικονίζεται η έκδοση με πρόσθετο εξάρτημα καρουλιού μεσινέζας.

Συνοπτική παρουσίαση εξαρτημάτων (1)

1	Βενζινοκινητήρας
2	Κρίκος για ζώνη μεταφοράς
3	Ασφάλεια χειρόγκαζου
4	Χειρόγκαζο
5	Διακόπτης ανάφλεξης START/STOP
6	Χειρολαβή
7	Στερέωση διαιρούμενου άξονα

8	Διαιρούμενος άξονας
9	Προφυλακτήρας
10	Κόφτης μεσινέζας
11	Κάλυμμα καρουλιού μεσινέζας με μεσινέζα

Παραπομπές στις εικόνες στο τμήμα εικόνων πραγματοποιούνται με τον (αρ. εικόνας).

Τα (αρ. εικόνας- αρ. βήματος εργασίας) παραπέμπουν σε βήματα εργασίας, που αναφέρονται στο τμήμα της εικόνας.

Τεχνικά χαρακτηριστικά

BC 330 MT (πλήρες σετ)

Αρ. ειδ.	112942
Τύπος κινητήρα	Δίχρονος, αερόψυκτος
Κυβισμός	32,6 cm ³
Ισχύς	1,1 kW
Βάρος χωρίς υλικά λειτουργίας (EN ISO 11806)	6,7 kg
Βάρος κατά τη λειτουργία χωρίς βενζίνη	7,5 kg
Ποσότητα καυσίμου	1,1 l
Ανάφλεξη	ηλεκτρονική
Μπουζί	L8RTC
Μετάδοση κίνησης	Φυγόκεντρος συμπλέκτης
Λαβή	Λαβή "Bike"
Στάθμη ηχητικής ισχύος (ISO 22868)	113 dB ±LpA 3 bdB
Στάθμη ηχητικής πίεσης (ISO 22868)	102 dB
Δόνηση (ISO 22867)	≤ 15 m/s ² Ανακρίβεια K 2,25 m/s ²
Διάμετρος μεσινέζας	2,5 mm
Πλάτος κοπής μεσινέζας	41 cm

Πλάτος κοπής μαχαίριου κοπής	24 cm
Μήκος κοπής μπροστούροφάλιδου	39 cm
Μήκος λάμας αλυσοπρίονου	25 cm
Αριθμός στροφών κινητήρα μεγ.	9.500 σ.α.λ.
Αριθμός στροφών κινητήρα ρελαντί	2800 ± 150 σ.α.λ.
Αριθμός στροφών εξαρτήματος (μαχαίρι κοπής)	7.500 σ.α.λ.
Αξεσουάρ:	
Μαχαίρι κοπής	Αρ. ειδ. 112405
Καρούλι μεσινέζας	Αρ. ειδ. 112406
Αλυσίδα	Αρ. ειδ. 112972

BC 330 MT (μονάδα κινητήρα)

Αρ. ειδ.	112943
Τύπος κινητήρα	Δίχρονος, αερόψυκτος
Κυβισμός	32,6 cm ³
Ισχύς	0,9 kW
Βάρος χωρίς υλικά λειτουργίας (EN ISO 11806)	5,2 kg
Βάρος κατά τη λειτουργία χωρίς βενζίνη	6,2 kg
Ποσότητα καυσίμου	1,1 l
Ανάφλεξη	ηλεκτρονική
Μπουζί	L8RTC
Μετάδοση κίνησης	Φυγόκεντρος συμπλέκτης
Στάθμη ηχητικής ισχύος (ISO 22868)	113 dB ±LpA 3 bdB
Στάθμη ηχητικής πίεσης (ISO 22868)	102 dB
Αριθμός στροφών κινητήρα μεγ.	9.500 σ.α.λ.

Αριθμός στροφών κινητήρα ρελαντί	2800 ± 150 σ.α.λ.
Αριθμός στροφών εξαρτήματος (μαχαίρι κοπής)	7.500 σ.α.λ.

Υποδείξεις ασφαλείας



Προσοχή

Προσέξτε τις ακόλουθες υποδείξεις για να προστατέψετε τον εαυτό σας και άλλους από πιθανούς τραυματισμούς.

Διαβάστε και προσέξτε για αυτόν το λόγο πριν από τη θέση αυτού του προϊόντος σε λειτουργία τις ακόλουθες υποδείξεις και τους κανονισμούς πρόληψης ατυχημάτων του επαγγελματικού σας σωματείου ή/και τις διατάξεις ασφαλείας που ισχύουν στη χώρα σας, για να προστατέψετε τον εαυτό σας και άλλους από πιθανούς τραυματισμούς.

- Παραδώστε τις υποδείξεις ασφαλείας σε όλα τα άτομα, που εργάζονται με το εργαλείο.
- Φυλάξτε καλά αυτές τις υποδείξεις ασφαλείας.
- Επισκευές στο σύστημα απενεργοποίησης ασφαλείας οφείλουν να πραγματοποιούνται από τον κατασκευαστή ή/και από εταιρείες που έχει ορίσει ο κατασκευαστής.
- Εξοικειωθείτε πριν από τη χρήση με το εργαλείο με τη βοήθεια του πρωτότυπου εγχειριδίου οδηγιών χρήσης.
- Μην χρησιμοποιείτε το εργαλείο για σκοπούς, για τους οποίους δεν προορίζεται (βλέπε Ενδεδειγμένη χρήση).
- Να είστε προσεκτικοί. Προσέχετε, τι κάνετε. Εργαστείτε με σύνεση. Μην χρησιμοποιείτε το εργαλείο όταν είστε κουρασμένοι ή υπό την επήρεια ναρκωτικών ουσιών, οινοπνεύματος ή φαρμάκων. Μία στιγμή απροσεξίας κατά τη χρήση του εργαλείου ενδέχεται να προκαλέσει σοβαρούς τραυματισμούς.
- Δεν επιτρέπεται ο χειρισμός του εργαλείου από παιδιά και εφήβους κάτω των 18 ετών καθώς και σε άτομα που δεν έχουν εξοικειωθεί με το εγχειρίδιο.
- Κρατάτε παιδιά, άτομα και ζώα μακριά από την περιοχή της εργασίας σας (ελάχιστη απόσταση 15 m).
- Μην αφήνετε άλλα άτομα, ιδίως παιδιά, να ακουμπούν το εξάρτημα ή τον κινητήρα.
- Πρέπει να αποφεύγετε τη χρήση του εργαλείου όταν υπάρχουν κοντά άτομα, ιδίως παιδιά.

Εξοπλισμός προσωπικής προστασίας

Μην εργάζεστε ποτέ χωρίς κατάλληλο εξοπλισμό προστασίας:

- Μην φοράτε φαρδιά ρούχα ή κοσμήματα, ενδέχεται να παγιδευτούν από κινούμενα μέρη.

- Δίχτυ, εάν έχετε μακριά μαλλιά
- Ελεγμένο κράνος προστασίας σε περιπτώσεις, όπου μπορεί να προκληθούν τραυματισμοί στο κεφάλι.
- Προστασία προσώπου
- Ωτασπίδες
- Γιλέκο προστασίας με έντονο χρώμα
- Παντελόνια και γάντια με προστασία από κοπή
- Αντιολισθητικές μπότες (υποδήματα ασφαλείας) με προστασία κοπής και κάλυμμα προστασίας νυχιών
- Πυροσβεστήρα και φυτάρι (κατά την εργασία ενδέχεται να δημιουργηθούν σπινθήρες)
- Υλικά πρώτων βοηθειών
- Ενδεχ. κινητό τηλέφωνο

Υποδείξεις ασφαλείας - Πριν από την εργασία

Πραγματοποιείτε πριν από τη θέση σε λειτουργία και τακτικά κατά την εργασία τους ακόλουθους ελέγχους. Προσέξτε τις αντίστοιχες ενότητες στο πρωτότυπο εγχειρίδιο οδηγιών χρήσης:

- Έχει συναρμολογηθεί το εργαλείο πλήρως και σύμφωνα με τα προβλεπόμενα;
- Το εργαλείο είναι σε καλή και ασφαλή κατάσταση;
- Οι χειρολαβές είναι καθαρές και στεγνές;
- Βεβαιωθείτε πριν από την έναρξη της εργασίας ότι:
 - στην περιοχή εργασίας δεν υπάρχουν άλλα άτομα, παιδιά ή ζώα
 - υπάρχει για εσάς δυνατότητα διαφυγής χωρίς εμπόδια
 - η περιοχή όπου πατάτε είναι ελεύθερη από ξένα σώματα, θάμνους και κλαδιά.
 - έχετε καλή ευστάθεια.
- Υπάρχει κίνδυνος να σκοντάψετε στο χώρο εργασίας; Διατηρείτε τακτοποιημένο τον χώρο εργασίας σας! Η αταξία ενδέχεται να προκαλέσει ατυχήματα - Κίνδυνος να παραπατήσετε!
- Λάβετε υπόψη τις επιδράσεις του περιβάλλοντος:
 - Μην εργάζεστε υπό συνθήκες ανεπαρκούς φωτισμού (π.χ. σε ομίχλη, βροχή, χιόνι ή το σούρουπο). Δεν θα μπορείτε να αναγνωρίζετε λεπτομέρειες στην περιοχή κοπής - Κίνδυνος ατυχήματος!
 - Μην χρησιμοποιείτε το εργαλείο κοντά σε εύφλεκτα υγρά ή αέρια - Κίνδυνος πυρκαγιάς!
 - Ο χρήστης είναι υπεύθυνος για ατυχήματα ή κινδύνους, που προκαλούνται σε άλλα πρόσωπα ή στην περιουσία τους.

Υποδείξεις ασφαλείας - Χειρισμός

- Μην εργάζεστε ποτέ μόνο με το ένα χέρι. Κρατάτε το εργαλείο πάντα και με τα δύο χέρια.
- Μην εργάζεστε ποτέ
 - με τεντωμένους βραχίονες
 - σε δυσπρόσιτα σημεία
 - πάνω από το ύψος των ώμων - όρθιος πάνω σε σκάλα, σε σκαλωσιά ή σε δέντρο.

- Εργάζεστε σε αντιολισθητικό και επίπεδο υπόστρωμα. Αποφεύγετε τις αφύσικες στάσεις του σώματος. Φροντίστε να έχετε καλή ευστάθεια και διατηρείτε ανά πάσα στιγμή την ισορροπία σας.
- Όταν κάνετε διάλειμμα από την εργασία, απενεργοποιήστε και αποθέστε το εργαλείο έτσι, ώστε να μην κινδυνεύει κανείς. Ασφαλιζετε το εργαλείο από πρόσβαση από αναρμόδια άτομα.

Υποδείξεις ασφαλείας - Κατά την εργασία

- Μην εργάζεστε ποτέ μόνος σας. Διατηρείτε πάντα φωνητική ή οπτική επαφή με άλλα άτομα, ώστε να μπορεί να σας παρασχεθεί αμέσως βοήθεια σε περίπτωση ανάγκης.
- Σταματάτε αμέσως τον κινητήρα όταν υπάρχει κίνδυνος ή σε περίπτωση ανάγκης.
- Ποτέ μην αφήνετε το εργαλείο να λειτουργεί χωρίς επίβλεψη.
- Το εργαλείο παράγει επιβλαβείς ουσίες! Μην το αφήνετε να λειτουργεί ποτέ σε κλειστούς χώρους ή σε χώρους με κακό αερισμό. Φροντίστε για επαρκή ανανέωση του αέρα, όταν εργάζεστε σε φρεάτια, τάφρους ή στενούς χώρους. Υπάρχει κίνδυνος δηλητηρίασης από μονοξείδιο του άνθρακα ή θανάτου από ασφυξία!
- Σταματήστε αμέσως την εργασία εάν παρουσιαστούν σωματικές ενοχλήσεις (π.χ. πονοκέφαλος, ζάλη, αδιαθεσία, κτλ.) - Υπάρχει αυξημένος κίνδυνος ατυχήματος!
- Μην καταπονείτε υπερβολικά το εργαλείο. Εργάζεστε καλύτερα και ασφαλέστερα στο αναφερόμενο εύρος ισχύος.
- Προγραμματίζετε διαλείμματα κατά την εργασία, για να μπορεί να κρυώνει ο κινητήρας.
- Μην αποθέτετε το καυτό εργαλείο σε στεγνά χόρτα ή πάνω σε εύφλεκτα αντικείμενα.
- Ποτέ μην πιάνετε το σιλανσιέ και τον κινητήρα, όσο λειτουργεί το εργαλείο ή λίγο μετά την απενεργοποίησή του. Κίνδυνος εγκαύματος!

Δονήσεις

Εάν άτομα με κυκλοφορικές διαταραχές εκτίθενται πολύ συχνά σε δονήσεις, ενδέχεται να παρουσιαστούν βλάβες στο νευρικό σύστημα ή στα αιμοφόρα αγγεία.

Μπορείτε να μειώσετε τις δονήσεις:

- με χοντρά, ζεστά γάντια εργασίας
- μείωση του χρόνου εργασίας (κάνοντας περισσότερα μεγάλα διαλείμματα)

Επισκεφθείτε γιατρό εάν πρήζονται τα δάχτυλά σας, αισθάνεστε αδιαθεσία ή δεν αισθάνεστε τα δάχτυλά σας.

Γενικές - Υποδείξεις ασφαλείας

- Φροντίζετε το εργαλείο με προσοχή:
 - Ακολουθείτε τις προδιαγραφές συντήρησης και τις υποδείξεις για την αντικατάσταση εξαρτημάτων.
 - Διατηρείτε τις χειρολαβές στεγνές και χωρίς ρητίνες, λάδια και γράσα.
- Τοποθετείτε μόνο τα εξαρτήματα κοπής που προορίζονται για το εργαλείο. Η χρήση άλλων εξαρτημάτων και άλλων αξεσουάρ ενδέχεται να αποτελέσει κίνδυνο τραυματισμού για εσάς.
- Ελέγχετε το εργαλείο για τυχόν ζημιές:
 - Πριν συνεχίσετε να χρησιμοποιείτε το εργαλείο πρέπει να εξετάζετε τις διατάξεις προστασίας σχολαστικά ως προς την απρόσκοπτη και ενδεδειγμένη λειτουργία τους. Χρησιμοποιείτε το εργαλείο μόνο με πλήρεις και σωστά τοποθετημένες διατάξεις προστασίας και μην αλλάζετε στο εργαλείο τίποτε που θα μπορούσε να επηρεάσει αρνητικά την ασφάλεια.
 - Βεβαιωθείτε ότι όλα τα κινούμενα μέρη λειτουργούν απρόσκοπτα και δεν κολλάνε ή έχουν υποστεί ζημιές. Όλα τα μέρη πρέπει να είναι σωστά τοποθετημένα και να ανταποκρίνονται σε όλες τις απαιτήσεις για τη διασφάλιση μιας απρόσκοπτης λειτουργίας.
 - Οι διατάξεις προστασίας και τα μέρη που έχουν υποστεί ζημιές πρέπει να επισκευάζονται ή να αντικαθίστανται σωστά από αναγνωρισμένο εξειδικευμένο συνεργείο, εφόσον δεν αναφέρεται κάτι διαφορετικά στο εγχειρίδιο οδηγιών χρήσης.
 - Πρέπει να αντικαθιστάτε τα αυτοκόλλητα των υποδείξεων ασφαλείας, τα οποία έχουν υποστεί ζημιά ή είναι δυσανάγνωστα.
- Μην αφήνετε τοποθετημένα τα εξαρτήματα! Ελέγχετε πάντα πριν από την ενεργοποίηση, ότι έχετε αφαιρέσει όλα τα εξαρτήματα.
- Αποθηκεύετε τα εργαλεία που δεν χρησιμοποιείτε σε στεγνό, κλειδωμένο χώρο μακριά από παιδιά.
- Μην πραγματοποιείτε άλλες επισκευές στο εργαλείο, εκτός από αυτές που περιγράφονται στο κεφάλαιο "Συντήρηση", αλλά απευθυνθείτε κατευθείαν στον κατασκευαστή ή/και στο αρμόδιο σέρβις.
- Επισκευές στο εργαλείο οφείλουν να πραγματοποιούνται από τον κατασκευαστή ή/και από κάποιο σέρβις του.
- Χρησιμοποιείτε μόνο γνήσια ανταλλακτικά, αξεσουάρ και στοιχεία προαιρετικού εξοπλισμού. Από την χρήση άλλων ανταλλακτικών και άλλων αξεσουάρ ενδέχεται να προκληθούν ατυχήματα στον χρήστη. Ο κατασκευαστής δεν ευθύνεται για ζημιές που οφείλονται σε τέτοιους λόγους.

Υποδείξεις ασφαλείας μαχαιριού κοπής / πρόσθετου εξαρτήματος καρουλιού μεσινέζας

- Αφαιρέστε πριν από την κοπή όλα τα ξένα σώματα (π.χ. πέτρες, κλαδιά, σύρματα, κτλ.). Προσέχετε κατά την εργασία για άλλα ξένα σώματα.
- Βεβαιωθείτε πριν από την ενεργοποίηση του εργαλείου, ότι το εξάρτημα κοπής δεν ακουμπάει το έδαφος.
- Βεβαιωθείτε πριν από την ενεργοποίηση του εργαλείου, ότι τα πόδια και τα χέρια σας βρίσκονται σε ασφαλή απόσταση από το εξάρτημα κοπής.
- Αρχίστε την κοπή μόνο όταν το εξάρτημα κοπής έχει φτάσει στον πλήρη αριθμό στροφών.
- Μην ακουμπάτε ποτέ σταθερά αντικείμενα (πέτρες, κορμούς δέντρων) με το εξάρτημα κοπής σε λειτουργία.
- Το εξάρτημα κοπής συνεχίζει να λειτουργεί μετά την απενεργοποίηση! Μην το επιβραδύνετε με το χέρι.
- Απενεργοποιήστε το εργαλείο και αποσυνδέστε την πίπα του μπουζί στις ακόλουθες περιπτώσεις:
 - Επαφή του εργαλείου με πέτρες, καρφιά ή άλλα ξένα σώματα
 - Εργασίες επισκευής
 - Εργασίες επισκευής και καθαρισμού
 - Αποκατάσταση βλαβών
 - Μεταφορά και αποθήκευση
 - Αντικατάσταση του εξαρτήματος κοπής
 - Εγκατάλειψη εργαλείου (ακόμη και σε σύντομη διάρκεια διακοπής της εργασίας)

Υποδείξεις ασφαλείας κονταροαλυσοπρίονου

- Για την εργασία με το κονταροαλυσοπρίονο πρέπει να αποδεικνύετε ότι έχετε εκπαιδευτεί κατάλληλα για την χρήση του και έχετε εξοικειωθεί με την χρήση του κονταροαλυσοπρίονου και τα μέσα ατομικής προστασίας.
- Χρησιμοποιείτε μόνο έναν κατάλληλο συνδυασμό λαμών και αλυσίδων, όπως περιγράφεται στα "Τεχνικά χαρακτηριστικά". Λανθασμένοι συνδυασμοί αυξάνουν τον κίνδυνο ανάδρασης!
- Είναι γεμάτο το δοχείο λαδιού (λίπανση αλυσίδας); Ελέγχετε τακτικά τη στάθμη λαδιού. Συμπληρώστε αμέσως λάδι αλυσίδας, για να μην λειτουργήσει στεγνή η αλυσίδα.
- Είναι σωστά τεντωμένη η αλυσίδα; Προσέξτε τα σημεία στην ενότητα "Σύσφιξη αλυσίδας".
- Είναι σωστά ακονισμένη η αλυσίδα; Χρησιμοποιείτε μόνο καλά ακονισμένες αλυσίδες, δεδομένου ότι οι στομωμένες αλυσίδες όχι μόνο αυξάνουν τον κίνδυνο ανάδρασης, αλλά καταπονούν και τον κινητήρα.
- Μην χρησιμοποιείτε αλυσίδες ραγισμένες ή αλυσίδες στις οποίες έχει μεταβληθεί το σχήμα τους.
- Κατά την ενεργοποίηση πρέπει να υποστηρίζετε με ασφάλεια και να συγκρατείτε το κονταροαλυσοπρίονο. Η αλυσίδα και η λάμα πρέπει να είναι ελεύθερες.

- Αρχίστε την κοπή μόνο όταν η αλυσίδα έχει φτάσει στον πλήρη αριθμό στροφών.
- Μην προσπαθείτε να πετύχετε μια ήδη υπάρχουσα τομή.
- Μην χρησιμοποιείτε το κονταροαλυσοπρίονο για να σηκώνετε ή για να μετακινείτε ξύλα.
- Κόβετε με προσοχή τα θρυμματισμένα ξύλα. Υπάρχει κίνδυνος τραυματισμού από παρασυρόμενα κομμάτια ξύλου.
- Χρησιμοποιείτε το κονταροαλυσοπρίονο μόνο έχοντας καλή ευστάθεια.
- Αλλάζετε συχνά τη θέση εργασίας, για την αποφυγή μονόπλευρης στάσης εργασίας.
- Βεβαιωθείτε ότι το ξύλο δεν έχει ξένα σώματα (καρφιά κτλ.).
- Να είστε ιδιαίτερα προσεκτικοί στο τέλος μιας κοπής. Μόλις εξέλθει το κονταροαλυσοπρίονο από το ξύλο, αλλάζει το βάρος. Υπάρχει κίνδυνος για τα πόδια.
- Απομακρύνετε το κονταροαλυσοπρίονο από την τομή μόνο με την αλυσίδα σε λειτουργία.
- Εάν η αλυσίδα κολλήσει στο ξύλο, απενεργοποιήστε αμέσως το εργαλείο. Χρησιμοποιήστε μια σφήνα, για να ελευθερώσετε ξανά τη λάμα.
- Μην ακουμπάτε ποτέ με την αλυσίδα σε λειτουργία φράκτες από συρματόπλεγμα ή το έδαφος.
- Όταν κάνετε διαλείμματα από την εργασία, πρέπει να ασφαρίζετε (τοποθέτηση προστατευτικού αλυσίδας) και να αποθέτετε το κονταροαλυσοπρίονο έτσι ώστε να μην κινδυνεύσει κανείς. Ασφαλίστε το κονταροαλυσοπρίονο από πρόσβαση από αναρμόδια άτομα.
- Απενεργοποιήστε το εργαλείο και αποσυνδέστε την πίπα του μπουζι στις ακόλουθες περιπτώσεις:
 - Επαφή του κονταροαλυσοπρίονου με το έδαφος, με πέτρες, καρφιά ή άλλα ξένα σώματα. Ελέγξτε αμέσως την αλυσίδα και τη λάμα.
 - Εργασίες επισκευής
 - Εργασίες επισκευής και καθαρισμού
 - Αποκατάσταση βλαβών
 - Μεταφορά
 - Επανασύσφιξη της αλυσίδας
 - Αντικατάσταση αλυσίδας
 - Εγκατάλειψη εργαλείου (ακόμη και σε σύντομης διάρκειας διακοπής της εργασίας)

Υποδείξεις ασφαλείας μπουρντουροψάλιδου

- Απομακρύνετε οπωσδήποτε τα ξένα αντικείμενα από τον φράκτη (π.χ. σύρμα), δεδομένου ότι μπορεί να προκαλέσουν ζημιές στη διάταξη κοπής του μπουρντουροψάλιδου.
- Προσοχή στα υπέργεια ηλεκτρικά καλώδια.
- Κρατάτε τα χέρια και τα πόδια μακριά από τη διάταξη κοπής, όταν η τελευταία κινείται.
- Μην χρησιμοποιείτε το μπουρντουροψάλιδο για να σηκώνετε ή για να μετακινείτε κομμάτια ξύλων ή άλλα αντικείμενα.

- Όταν αφήνετε ελεύθερο το χειρόγκαζο, η διάταξη κοπής συνεχίζει να λειτουργεί για λίγο (παράταση λειτουργίας χωρίς φορτίο).
- Αρχίστε την κοπή με τη διάταξη κοπής σε λειτουργία.
- Μην χρησιμοποιείτε στομωμένη, ραγισμένη ή ελαττωματική διάταξη κοπής.
- Μην ακουμπάτε ποτέ με τη διάταξη κοπής σε λειτουργία φράκτες από συρματόπλεγμα ή το έδαφος.
- Απενεργοποιήστε τον κινητήρα και περιμένετε να σταματήσει τελείως το εργαλείο, όταν
 - η διάταξη κοπής ακουμπήσει σε ξένο σώμα.
 - αυξηθούν οι θόρυβοι λειτουργίας.
 - εμφανιστούν ασυνήθιστα αυξημένοι κραδασμοί στο εργαλείο. Αποσυνδέστε στη συνέχεια την πίπα του μπουζι από το μπουζι και λάβετε τα ακόλουθα μέτρα:
 - ελέγξτε το εργαλείο για τυχόν ζημιές
 - ελέγξτε για τυχόν αποσυνδεδεμένα μέρη και στερεώστε τα
 - αντικαταστήστε τα εξαρτήματα που έχουν υποστεί ζημιά με ισάξια εξαρτήματα ή επισκευάστε τα.
- Απενεργοποιήστε το εργαλείο και αποσυνδέστε την πίπα του μπουζι
 - για την αφαίρεση παγιδευμένων υλικών κοπής
 - για την αποκατάσταση βλαβών
 - στα διαλείμματα από την εργασία
 - πριν εγκαταλείψετε το μπουρντουροψάλιδο

Συναρμολόγηση



Προσοχή

Το εργαλείο επιτρέπεται να χρησιμοποιείται μόνο μετά από πλήρη συναρμολόγηση.

Μονάδα κινητήρα

Τοποθέτηση χειρολαβής

1. Τοποθετήστε το κάτω τμήμα της χειρολαβής στη λαστιχένια μανσέτα στον σωλήνα του άξονα της μονάδας του κινητήρα (5).
2. Τοποθετήστε τη χειρολαβή πάνω στο κάτω τμήμα της χειρολαβής και στερεώστε και τα δύο μέρη με βίδες, ροδέλες και ροδέλες ασφαλείας.

Μαχαίρι κοπής

Τοποθέτηση προφυλακτήρα

1. Τοποθετήστε τα μεταλλικά ελάσματα (6-2) κάτω από τον προφυλακτήρα (6-3).
2. Στερεώστε με 4 βίδες (6-1) στον διαιρούμενο άξονα.



Το μαχαίρι που είναι ενσωματωμένο στον προφυλακτήρα (κόφτης μεσινέζας) κόβει τη μεσινέζα αυτόματα στο ιδανικό μήκος.

Τοποθέτηση μαχαιριού κοπής

1. Αφαιρέστε τον μικρότερο προφυλακτήρα από τον προφυλακτήρα.
2. Τραβήξτε έξω τη διχαλωτή ασφάλεια (8-8) και αφαιρέστε την πατούρα (8-5).
3. Τοποθετήστε το μαχαίρι κοπής (8-4) έτσι στο δίσκο μετάδοσης (8-2), ώστε η οπή του μαχαιριού κοπής να βρίσκεται ακριβώς πάνω στην οπή-οδηγό του δίσκου μετάδοσης.
4. Τοποθετήστε την πατούρα (5) έτσι στο μαχαίρι κοπής, ώστε η επίπεδη πλευρά να είναι στραμμένη προς το μαχαίρι κοπής.
5. Σφίξτε το παξιμάδι στερέωσης (7) στον κώνο του άξονα κίνησης (1). Για τον σκοπό αυτό, τοποθετήστε το κλειδί άλεν (3) στην προβλεπόμενη οπή και σφίξτε με το κλειδί αριστερόστροφα.
6. Ασφαλίστε το παξιμάδι με τη διχαλωτή ασφάλεια.
7. Τοποθετήστε ξανά τον μικρότερο προφυλακτήρα στον προφυλακτήρα.

Πρόσθετο εξάρτημα καρουλιού μεσινέζας

Τοποθέτηση καρουλιού μεσινέζας (7)

1. Αφαιρέστε τη διχαλωτή ασφάλεια και την πατούρα.
2. Τοποθετήστε το κλειδί άλεν στην οπή του δίσκου μετάδοσης και περιστρέψτε αριστερόστροφα το καρούλι της μεσινέζας στον κώνο του άξονα κίνησης.
3. Ακινητοποιήστε τον δίσκο μετάδοσης με το κλειδί άλεν, για να σφίξετε το καρούλι της μεσινέζας.

Μονάδα κινητήρα

Ρύθμιση αορτήρα



Προσοχή

Κατά την εργασία, χρησιμοποιείτε πάντα τον αορτήρα. Αναρτήστε τον αορτήρα μόνο μετά από την εκκίνηση του κινητήρα στο ρελαντί.

1. Περάστε τον αορτήρα πρώτα πάνω από τον αριστερό ώμο.
2. Αναρτήστε το άγκιστρο ασφάλισης στον κρίκο (1-2).
3. Ελέγξτε το μήκος του αορτήρα με μερικές κινήσεις, χωρίς να βάλετε εμπρός τον κινητήρα.
 - Το πρόσθετο εξάρτημα καρουλιού μεσινέζας ή τα

μαχαίρια κοπής πρέπει να κινούνται παράλληλα με το έδαφος.

Πλήρες σετ

Τοποθέτηση διαιρούμενου άξονα

1. Λασκάρτε το παξιμάδι ακινητοποίησης (9-1) και τραβήξτε λίγο προς τα έξω τη διχαλωτή ασφάλεια (9-2).
2. Τοποθετήστε τον κάτω διαιρούμενο άξονα με τον προφυλακτήρα στον επάνω διαιρούμενο άξονα - εισαγάγετε τον ραβδωτό άξονα στην πλευρά της διχαλωτής ασφάλειας. (9-3).
3. Αφήστε ξανά λίγο τη διχαλωτή ασφάλεια (10-1) και στερεώστε τον κάτω διαιρούμενο άξονα με το παξιμάδι στερέωσης (10-2).

Αφαίρεση διαιρούμενου άξονα

1. Λασκάρτε το παξιμάδι ακινητοποίησης (9-1) και τραβήξτε λίγο προς τα έξω τη διχαλωτή ασφάλεια (9-2).
2. Τραβήξτε τον κάτω διαιρούμενο άξονα με τον προφυλακτήρα από τον επάνω διαιρούμενο άξονα (10-3).

Το Multitool BC 3030 MT μπορεί να αποθηκευτεί καταλαμβάνοντας ελάχιστο χώρο.

Τοποθέτηση προέκτασης διαιρούμενου άξονα σε κονταροαλυσοπρίονο και πρόσθετο εξάρτημα μπορντουροψάλιδου

1. Τοποθετήστε τον ραβδωτό άξονα της προέκτασης του διαιρούμενου άξονα στο κονταροαλυσοπρίονο ή στο πρόσθετο εξάρτημα μπορντουροψάλιδου (3-1, 4-1).
2. Τοποθετήστε τη βίδα (3-2, 4-2) στην οπή και σφίξτε τη.
3. Σφίξτε τη βίδα σύσφιξης (3-3, 4-3).

Πρόσθετο εξάρτημα κονταροαλυσοπρίονου

Τοποθέτηση λάμας και αλυσίδας



Προσοχή

Πριν από κάθε εργασία στη λάμα και στην αλυσίδα σβήνετε τον κινητήρα και φοράτε γάντια προστασίας.

1. Ξεβιδώστε το παξιμάδι στερέωσης (13-1) και αφαιρέστε το κάλυμμα (13-2).
2. Περιστρέψτε αριστερόστροφα τη βίδα σύσφιξης αλυσίδας (13-3), μέχρι να βρεθεί το χιτώνιο σύσφιξης (13-4) στο πίσω άκρο του σπειρώματος.
3. Τοποθετήστε την αλυσίδα στην περιμετρική υποδοχή-οδηγό της λάμας (14). Προσέξτε τη σωστή φορά κίνησης των κρίκων της αλυσίδας (16).

4. Τοποθετήστε τη λάμα. Το χιτώνιο σύσφιξης (15-1) πρέπει να εμπλέκεται στην αντίστοιχη οπή σύσφιξης αλυσίδας της λάμας.
5. Βεβαιωθείτε κατά την τοποθέτηση, ότι οι κρίκοι της αλυσίδας εδράζουν σωστά στην υποδοχή-οδηγό και στον αλυσοτροχό.
6. Τοποθετήστε ξανά το κάλυμμα (13-2) και σφίξτε με το χέρι το παξιμάδι στερέωσης (13-1).
7. Τεντώστε την αλυσίδα όπως περιγράφεται στην ενότητα "Σύσφιξη αλυσίδας"

Σύσφιξη αλυσίδας

1. Λασκάρτε το παξιμάδι στερέωσης (13-1) κατά το μεγ. 1 περιστροφή.
2. Ανασηκώστε ελαφρά την άκρη της λάμας και περιστρέψτε δεξιόστροφα τη βίδα σύσφιξης της αλυσίδας (13-3), μέχρι να επιτευχθεί η σωστή τάση της αλυσίδας.
3. Η αλυσίδα είναι σωστά τεντωμένη, όταν μπορεί να ανασηκωθεί στο μέσο της λάμας κατά περ. 3 - 4 mm (16).
4. Περιστρέψτε αριστερόστροφα τη βίδα σύσφιξης αλυσίδας, εάν η αλυσίδα είναι υπερβολικά τεντωμένη.
5. Ελέγξτε εάν οι κρίκοι της αλυσίδας εδράζουν σωστά στην υποδοχή-οδηγό της λάμας.
6. Σφίξτε ξανά τα παξιμάδια στερέωσης.

Πρόσθετο εξάρτημα μπορντουροψάλιδου

Για τέλεια χρήση υπάρχει η δυνατότητα ρύθμισης της κλίσης του πρόσθετου εξαρτήματος μπορντουροψάλιδου.

1. Ελευθέρωση μοχλού ρύθμισης (11-1).
2. Γυρίστε το εργαλείο στην επιθυμητή θέση.
3. Σφίξτε τον μοχλό ρύθμισης.
4. Πριν από την εργασία, αφαιρέστε τις προστατευτικές ράγες (12).

Καύσιμο και υλικά λειτουργίας

Υποδείξεις ασφαλείας



ΠΡΟΕΙΔΟΠΟΙΗΣΗ - Κίνδυνος πυρκαγιάς!

Η βενζίνη έχει υψηλό βαθμό ανάφλεξης!



ΠΡΟΣΟΧΗ - Κίνδυνος δηλητηρίασης!

Ποτέ μην αφήνετε τον κινητήρα να λειτουργεί σε κλειστούς χώρους!

- Βεβαιωθείτε ότι δεν τρέχει καύσιμο από τον κινητήρα, το ρεζερβουάρ ή τις σωληνώσεις καυσίμου
- Αναμιγνύετε και αποθηκεύετε τη βενζίνη μόνο σε προ-

βλεπόμενα δοχεία

- Ανεφοδιάζετε καύσιμα μόνο σε υπαίθριο χώρο
- Μην καπνίζετε κατά τον ανεφοδιασμό
- Μην ανοίγετε την τάπα του ρεζερβουάρ όταν λειτουργεί ή είναι πολύ ζεστός ο κινητήρας
- Αντικαθιστάτε το ρεζερβουάρ ή την τάπα του ρεζερβουάρ εάν υποστεί ζημιά
- Κλείνετε πάντα καλά το καπάκι του ρεζερβουάρ
- Εάν έχει χυθεί βενζίνη:
 - Μην θέτετε σε λειτουργία τον κινητήρα
 - Αποφύγετε τις προσπάθειες ανάφλεξης
 - Καθαρίστε το εργαλείο
 - Αφήστε το υπόλοιπο καύσιμο να εξατμιστεί

Δημιουργία μίγματος καυσίμου



Χρησιμοποιείτε μόνο καύσιμο σε αναλογία 25:1. Προτείνεται η χρήση καυσίμων με χαμηλή περιεκτικότητα βιοαιθανόλης < 5%.

1. Ρίξτε βενζίνη και επώνυμο λάδι για δίχρονους κινητήρες σε ανάλογο δοχείο σύμφωνα με τον πίνακα.
2. Αναμίξτε σχολαστικά και τα δύο μέρη.

Αναλογίες ανάμιξης καυσίμου

Διαδικασία ανάμιξης	Βενζίνη	Λάδι για ανάμιξη
25 μέρη βενζίνης	1 l	40 ml
1 μέρος	3 l	120 ml
Λάδι για δίχρονους κινητήρες	5 l	200 ml

Θέση σε λειτουργία



ΠΡΟΣΟΧΗ!

Πριν από τη θέση σε λειτουργία, πραγματοποιείτε πάντα έναν οπτικό έλεγχο.

Ο όρος "εξάρτημα κοπής" αναφέρεται στη λάμα του μαχαιριού, στο καρούλι μεσινέζας, στην αλυσίδα του πριονιού καθώς και στα μαχαίρια του μπορντουροψάλιδου.

- Δεν επιτρέπεται η χρήση του εργαλείου με χαλαρά, ελαττωματικά ή φθαρμένα εξαρτήματα κοπής και/ή εξαρτήματα στερέωσης!
- Κρεμάστε τον αορτήρα πάνω από τον αριστερό ώμο και αναρτήστε τη ζώνη στον κρίκο της ζώνης της μονάδας κινητήρα (1-2).
- Λάβετε μια ασφαλή στάση με το σώμα σας.
- Χρησιμοποιείτε το μαχαίρι κοπής πάντα με τον προφυλακτήρα
- Προσέξτε τις διατάξεις που ισχύουν σε κάθε χώρα για τις ώρες λειτουργίας

- Προσέχετε πάντα το συνοδευτικό εγχειρίδιο οδηγιών χρήσης του κατασκευαστή του κινητήρα
- Ελέγχετε το εξάρτημα κοπής πριν από την χρήση για τυχόν ζημιές ή ρωγμές και αντικαταστήστε τα εξαρτήματα που ενδεχομένως έχουν υποστεί ζημιά ή φθορά με γνήσια ανταλλακτικά

Θέση κινητήρα σε λειτουργία



ΠΡΟΣΟΧΗ - Κίνδυνος δηλητηρίασης!

Ποτέ μην αφήνετε τον κινητήρα να λειτουργεί σε κλειστούς χώρους!



Πριν από την εκκίνηση του κινητήρα, κοντύνετε τη μεσινέζα στα 13 cm, για να μην καταπονηθεί υπερβολικά ο κινητήρας.

Θέσεις ρύθμισης κλαπέτων εκκίνησης (ρύθμιση τσοκ):



Κρύα εκκίνηση



ΠΡΟΣΟΧΗ - Κίνδυνος ανάδρασης!

Τραβάτε το κορδόνι εκκίνησης πάντα ευθεία. Μην το αφήνετε να επιστρέψει απότομα στη θέση του.

1. Τοποθετήστε τον διακόπτη START/STOP (19-4) στο START.
2. Πατήστε την ασφάλεια του χειρόγκαζου (19-5) και χειριστείτε ταυτόχρονα το χειρόγκαζο (19-6).
3. Τοποθετήστε τον μοχλό του τσοκ (19-1) στη θέση CHOKE.
4. Πιέστε πολλές φορές (10x) δυνατά την αντλία καυσίμου (19.3) μέχρι να εμφανιστεί βενζίνη/αφρός στην αντλία αναρρόφησης.
5. Τραβήξτε το κορδόνι εκκίνησης (19-2) αργά μέχρι να αισθανθείτε αντίσταση και στη συνέχεια τραβήξτε το γρήγορα και δυνατά και άλλο. Μην τραβάτε τελείως έξω το κορδόνι εκκίνησης και επιστρέψτε τη λαβή του κορδονιού αργά, για να τυλιχτεί σωστά το κορδόνι εκκίνησης.
6. Επαναλάβετε τη διαδικασία αυτή, μέχρι να ακουστεί ότι πήρε για λίγο εμπρός ο κινητήρας.
7. Θέστε τον μοχλό του τσοκ στη θέση RUN, μόλις πάρει εμπρός ο κινητήρας.
8. Τραβήξτε έξω το κορδόνι εκκίνησης, μέχρι να πάρει εμπρός ο κινητήρας.
9. Εάν δεν παίρνει εμπρός ο κινητήρας, επαναλάβετε τα βήματα 1-8.
10. Εάν αφήσετε το χειρόγκαζο, ο κινητήρας λειτουργεί στο ρελαντί.

Ζεστή εκκίνηση

1. Θέστε τον διακόπτη ανάφλεξης στο START.
 2. Θέστε τον μοχλό του τσοκ στο RUN.
 3. Ασφαλίστε το χειρόγκαζο όπως περιγράφεται στην "Κρύα εκκίνηση".
 4. Τραβήξτε το κορδόνι εκκίνησης το πολύ 6 φορές γρήγορα - ο κινητήρας παίρνει εμπρός. Κρατήστε τελείως πιεσμένο το χειρόγκαζο, μέχρι να λειτουργεί ομαλά ο κινητήρας.
- Ο κινητήρας δεν παίρνει εμπρός:
 - Θέστε τον μοχλό του τσοκ στη θέση RUN
 - Τραβήξτε το κορδόνι εκκίνησης 5 φορές
 - Εάν ο κινητήρας εξακολουθεί να μην παίρνει εμπρός:
 - Περιμένετε 5 λεπτά και στη συνέχεια δοκιμάστε ξανά με τελείως πατημένο χειρόγκαζο



Προσέξτε το κεφάλαιο "Βοήθεια σε περίπτωση βλαβών".

Θέση κινητήρα εκτός λειτουργίας

1. Ελευθερώστε το χειρόγκαζο και αφήστε τον κινητήρα να λειτουργεί στο ρελαντί.
2. Θέστε τον διακόπτη ανάφλεξης στο STOP.



ΠΡΟΣΟΧΗ!

Ο κινητήρας συνεχίζει να λειτουργεί για λίγο μετά την απενεργοποίηση - Κίνδυνος τραυματισμού!

Χειρισμός

Αφήνετε τον κινητήρα να λειτουργεί πάντα στην επάνω κλίμακα στροφών κατά το ξάκρισμα και την κοπή.

Υποδείξεις ασφαλείας



ΠΡΟΣΟΧΗ!

Προσέχετε οπωσδήποτε τις υποδείξεις ασφαλείας και προειδοποίησης στην παρούσα τεκμηρίωση και στο εργαλείο!

- Φοράτε κατάλληλα ρούχα εργασίας
- Φροντίστε να έχετε καλή ευστάθεια κατά την εργασία
- Χειρίζεστε το εργαλείο πάντα και με τα δύο χέρια
- Κρατάτε το σώμα και τα ρούχα μακριά από το εξάρτημα κοπής
- Κρατάτε τρίτους μακριά από την επικίνδυνη περιοχή
- Μην κρατάτε το πρόσθετο εξάρτημα καρουλιού μεσινέζας ποτέ πάνω από το ύψος των γονάτων, όσο λειτουργεί το εργαλείο.
- Στις εργασίες κοπής χόρτων σε πρηνή, στέκεστε πάντα κάτω από το εξάρτημα κοπής.
- Ποτέ μην εργάζεστε σε λείους, ολισθηρούς λόφους ή

πλαγιές.

- Ποτέ μην χρησιμοποιείτε το εργαλείο κοντά σε πολύ εύφλεκτα υγρά ή αέρια. Κίνδυνος έκρηξης και / ή κίνδυνος πυρκαγιάς!
- Μετά από επαφή με κάποιο ξένο σώμα:
 - Θέστε τον κινητήρα εκτός λειτουργίας.
 - Ελέγξτε το εργαλείο για τυχόν ζημιές.
- Άτομα που δεν είναι εξοικειωμένα με το χορτοκοπτικό, θα πρέπει να εξασκούνται στον χειρισμό με τον κινητήρα σβηστό.

Εργασία με μαχαίρι κοπής

Αποφύγετε την ανάδραση



ΠΡΟΣΟΧΗ!

Κίνδυνος τραυματισμού από ανεξέλεγκτη ανάδραση!

Κατά την εργασία με μεταλλικά μαχαίρια κοπής ενδέχεται να προκληθεί ανάδραση ολόκληρου του εργαλείου ή απότομη έλξη προς τα εμπρός, σε περίπτωση επαφής με σταθερά αντικείμενα (δέντρα, κλαδιά, πέτρες ή παρόμοια).

Αυτή η ανάδραση παρουσιάζεται ξαφνικά χωρίς προειδοποίηση και μπορεί να προκαλέσει απώλεια του ελέγχου του εργαλείου και κίνδυνο του χρήστη και ατόμων που βρίσκονται κοντά. Ιδιαίτερος κίνδυνος υπάρχει σε περιοχές χωρίς δυνατότητα ορατότητας και σε πυκνή βλάστηση.

- Κρατάτε το εργαλείο κατά την εργασία πάντα με ασφάλεια και με τα δύο χέρια.
- Βεβαιωθείτε ότι έχετε καλή ευστάθεια. Κρατάτε τα πόδια σας σε άνετη στάση ανοιχτά και είστε πάντα προετοιμασμένοι για πιθανή ανάδραση.
- Μην υπερεκτιμάτε τον εαυτό σας και διατηρείτε κατά την εργασία ανά πάσα στιγμή την ισορροπία σας.
- Πριν από την έναρξη της κοπής, θα πρέπει το μαχαίρι κοπής να έχει φτάσει στον πλήρη αριθμό στροφών. Στην κοπή σε ελεύθερες εκτάσεις, ενδέχεται να εκσφενδονιστούν πέτρες και μπάζα και να προκληθούν σοβαροί τραυματισμοί. Βεβαιωθείτε ότι ο προφυλακτήρας είναι τοποθετημένος με ασφάλεια. Εάν στερεώσετε περιστρεφόμενα μέρη (μαχαίρι κοπής) με λανθασμένο τρόπο, ενδέχεται να προκληθούν σοβαρά ατυχήματα. Ελέγχετε πριν από την έναρξη της εργασίας την καλή έδραση του μαχαιριού κοπής.

Κοπή χόρτων

- Κλίνετε το εργαλείο ελαφρώς προς τα εμπρός και μετακινήστε το με λογική και ομοιόμορφη ταχύτητα από δεξιά προς τα αριστερά. Με τον τρόπο αυτό, το κομμένο υλικό πέφτει στην ήδη κομμένη επιφάνεια.

- Κόβετε τα υψηλότερα χόρτα και την πυκνότερη βλάστηση σταδιακά. Κόβετε δηλαδή πρώτα το επάνω μέρος των χόρτων, μετακινώντας το εργαλείο προς τα δεξιά. Μετακινήστε στη συνέχεια αντίθετα το εργαλείο προς τα αριστερά και κόψτε το κάτω μέρος.
- Στις εργασίες σε πλαγιές, κόβετε σε λωρίδες. Κόψτε μια λωρίδα παράλληλα με την πλαγιά, επιστρέψτε στη συνέχεια από την κομμένη πλαγιά και κόψτε την υπόλοιπη λωρίδα.
- Προσαρμόζετε τον αριθμό στροφών του κινητήρα και το βάθος κοπής στις εκάστοτε συνθήκες. Εάν οι στροφές του κινητήρα είναι πολύ χαμηλές, μπορεί να παγιδευτούν ή να κολλήσουν χόρτα στο εξάρτημα κοπής.
- Εάν παγιδευτούν χόρτα, κλαράκια ή άλλα αντικείμενα στο εξάρτημα κοπής ή το εργαλείο δονείται ασυνήθιστα, απενεργοποιήστε αμέσως τον κινητήρα και ελέγξτε τον κινητήρα.
- Εάν μπλοκάρει ο γωνιακός μηχανισμός μετάδοσης μπορεί να προκληθούν ζημιές στον συμπλέκτη.
- Ποτέ μην απομακρύνετε παγιδευμένο υλικό κοπής με το μαχαίρι κοπής σε λειτουργία. Περιμένετε μέχρι να σταματήσει το μαχαίρι κοπής.
- Εάν το μαχαίρι κοπής είναι αμβλύ, σπασμένο ή λυγισμένο αντικαταστήστε το με ένα γνήσιο ανταλλακτικό.

Εργασία με καρούλι μεσινέζας

Κοπή χόρτων

- Κλίνετε το εργαλείο ελαφρώς προς τα εμπρός και μετακινήστε το με λογική και ομοιόμορφη ταχύτητα από αριστερά προς τα δεξιά.
- Θα έχετε καλύτερα αποτελέσματα κοπής, εάν κόβετε στεγνά χόρτα.
- Μην περνάτε τη μεσινέζα πολύ κοντά σε τοίχους και πέτρινες πλάκες, δεδομένου ότι διαφορετικά φθείρεται υπερβολικά η μεσινέζα.
- Κόβετε τα υψηλότερα χόρτα και την πυκνότερη βλάστηση σταδιακά, για να μην στομώνει το καρούλι της μεσινέζας.
- Προσαρμόζετε τον αριθμό στροφών του κινητήρα και το βάθος κοπής στις εκάστοτε συνθήκες. Εάν οι στροφές του κινητήρα είναι πολύ χαμηλές, μπορεί να παγιδευτούν ή να κολλήσουν χόρτα στο εξάρτημα κοπής.
- Εάν παγιδευτούν χόρτα, κλαράκια ή άλλα αντικείμενα στο εξάρτημα κοπής ή το εργαλείο δονείται ασυνήθιστα, απενεργοποιήστε αμέσως τον κινητήρα και ελέγξτε τον κινητήρα.
- Εάν μπλοκάρει ο γωνιακός μηχανισμός μετάδοσης μπορεί να προκληθούν ζημιές στον συμπλέκτη.
- Η μεσινέζα συνεχίζει να λειτουργεί μετά την απενεργοποίηση του πρόσθετου εξαρτήματος καρουλιού μεσι-

νέζας. Περιμένετε για αυτό το λόγο μέχρι να σταματήσει η μεσινέζα, πριν ενεργοποιήσετε ξανά το εργαλείο.

- Όταν το καρούλι μεσινέζας αδειάσει, αντικαταστήστε το με ένα γνήσιο καρούλι μεσινέζας.

Επιμήκυνση μεσινέζας

1. Αφήστε τον κινητήρα να λειτουργήσει με πλήρες γκάζι και πιέστε στιγμιαία το καρούλι της μεσινέζας στο έδαφος.
 - Η μεσινέζα επιμηκώνεται αυτόματα.



Το μαχαίρι (κόφτης μεσινέζας) στον προφυλακτήρα κόβει τη μεσινέζα στο επιτρεπόμενο μήκος.

Εργασία με κονταροαλυσοπρίονο

Στην εργασία με το πριόνι του κονταροαλυσοπριονίου ενδέχεται να παρουσιαστεί ανάδραση του πριονιού σε περίπτωση ακατάλληλης χρήσης. Για να το αποφύγετε:

- Κρατάτε το κονταροαλυσοπρίονο πάντα γερά με τα δύο χέρια.
- Αρχίζετε την τομή μόνο με την αλυσίδα σε λειτουργία.
- Για καλύτερο έλεγχο, κόβετε με την κάτω ακμή της λάμας. Εφαρμόζετε το κονταροαλυσοπρίονο πάντα όσο το δυνατό πιο επίπεδα.
- Ποτέ μην κόβετε με τη μύτη της λάμας.
- Η κοπή με την επάνω ακμή μπορεί να προκαλέσει ανάδραση του πριονιού, εάν κολλήσει το πριόνι ή συνανθήσει κάποιο στερεό αντικείμενο μέσα στο ξύλο.
- Εργάζεστε μόνο με σωστά ακονισμένη και τεντωμένη αλυσίδα.

Έλεγχος τάσης αλυσίδας

- Ελέγχετε συχνά την τάση της αλυσίδας, δεδομένου ότι οι καινούργιες αλυσίδες επιμηκώνονται.
- Όταν είναι κρύα, η αλυσίδα πρέπει να εφαρμόζει στην κάτω πλευρά της λάμας, αλλά τόσο που να μπορείτε να την τραβήξετε με το χέρι.
- Σε θερμοκρασία λειτουργίας, η αλυσίδα επιμηκώνεται και κρέμεται.



ΠΡΟΣΟΧΗ!

Οι κρίκοι μετάδοσης της αλυσίδας δεν επιτρέπεται να προεξέχουν από την αυλάκωση στην κάτω πλευρά της λάμας – διαφορετικά θα μπορούσε να εκτραπεί η αλυσίδα. Επανασύσφιξη αλυσίδας



Λάμα: Για αποφυγή μονόπλευρης φθοράς της λάμας, πρέπει να την αναποδογυρίζετε σε κάθε αντικατάσταση αλυσίδας.

1. Για έλεγχο, τραβήξτε λίγο την αλυσίδα με το χέρι, για να εδράσει σωστά στο γρανάζι της αλυσίδας και στη λάμα.



Η αλυσίδα είναι σωστά τεντωμένη, όταν μπορεί να ανασηκωθεί στο μέσο της λάμας κατά περ. 3 - 4 mm και όταν μπορεί να τραβηχτεί ελαφρά με το χέρι.

2. Εάν χρειάζεται, σφίξτε ξανά την αλυσίδα, βλέπε ενότητα "Σύσφιξη αλυσίδας".

Εργασία με μπορντουροψάλιδο

- Γυρίστε το μπορντουροψάλιδο στην επιθυμητή θέση.
- Η μέγιστη διάμετρος κοπής εξαρτάται από το είδος του ξύλου, την ηλικία, την περιεκτικότητα υγρασίας και τη σκληρότητα του ξύλου. Κόβετε επομένως τα πολύ χοντρά κλαδιά πριν κόψετε τον φράκτη με ένα κλαδευτήρι στο αντίστοιχο μήκος.
- Το μπορντουροψάλιδο μπορεί λόγω των μαχαιριών και στις δύο πλευρές να κινείται προς τα εμπρός και προς τα πίσω ή με κινήσεις εκκρεμούς από τη μία στην άλλη πλευρά.
- Κόβετε πρώτα τις πλευρές των φρακτών και μετά μόνο την επάνω πλευρά.
- Κόβετε τον φράκτη από κάτω προς τα επάνω.
- Κόβετε τον φράκτη σε τραπεζοειδή μορφή. Αυτό αποτρέπει την απογύμνωση της κάτω περιοχής του φράκτη λόγω έλλειψης φωτός.
- Τεντώστε ένα νήμα πάνω και κατά μήκος του φράκτη, εάν θέλετε να κόψετε ομοιόμορφα την επάνω πλευρά του φράκτη.



ΠΡΟΣΟΧΗ!

Χρησιμοποιείτε μόνο γνήσια μαχαίρια κοπής και αξεσουάρ!

Από μη γνήσια εξαρτήματα μπορεί να προκληθούν τραυματισμοί και δυσλειτουργίες στο εργαλείο!

Συντήρηση και φροντίδα

ΠΡΟΣΟΧΗ!

Κίνδυνος τραυματισμού από περιστρεφόμενα εξαρτήματα κοπής!

- Ρυθμίζετε ξανά τις ντίζες μόνο με τον κινητήρα απενεργοποιημένο.
- Ελέγχετε τη λειτουργία μόνο με το χορτοκοπτικό σε ξαπλωτή θέση.

Καθαρισμός προφυλακτήρα

1. Απενεργοποιήστε το εργαλείο.
2. Αφαιρέστε προσεκτικά τα υπολείμματα των κομμένων χόρτων με κατσαβίδι ή παρόμοιο αντικείμενο.



Καθαρίζετε τακτικά τον προφυλακτήρα, για την αποφυγή υπερθέρμανσης του διαιρούμενου άξονα.

Μονάδα κινητήρα

Καθαρισμός φίλτρου αέρα

ΠΡΟΣΟΧΗ!

Ποτέ μη λειτουργείτε το εργαλείο χωρίς φίλτρο αέρα. Καθαρίζετε τακτικά το φίλτρο αέρα. Αντικαταστήστε το φίλτρο όταν υποστεί ζημιά.

1. Αφαιρέστε τη βίδα, το καπάκι και το φίλτρο αέρα (20).
2. Καθαρίστε το φίλτρο αέρα με σαπούνι και νερό. Μην χρησιμοποιείτε βενζίνη!
3. Αφήστε το φίλτρο αέρα να στεγνώσει.
4. Τοποθετήστε το φίλτρο αέρα με την αντίστροφη σειρά.

Αντικατάσταση φίλτρου καυσίμου

ΠΡΟΣΟΧΗ!

Ποτέ μη λειτουργείτε το εργαλείο χωρίς φίλτρο καυσίμου. Η συνέπεια μπορεί να είναι σοβαρές ζημιές στον κινητήρα.

1. Αφαιρέστε τελείως το καπάκι του ρεζερβουάρ.
2. Αδειάστε το καύσιμο που υπάρχει σε κατάλληλο δοχείο.
3. Με ένα συρμάτινο γάντζο τραβήξτε το φίλτρο από το ρεζερβουάρ.
4. Τραβήξτε το φίλτρο με μια περιστροφική κίνηση.
5. Αντικαταστήστε το φίλτρο καυσίμου.

Ρύθμιση καρμπιρατέρ

Το καρμπιρατέρ είναι ρυθμισμένο ιδανικά από το εργοστάσιο.

Αντικατάσταση μπουζί

Διάκενο ακίδας μπουζί (21) = 0,635 mm [0.025"].

1. Σφίξτε το μπουζί με ροπή 12-15 Nm.
2. Τοποθετήστε την πίπα του μπουζί στο μπουζί.

Πρόσθετο εξάρτημα καρουλιού μεσινέζας

Αντικατάσταση καρουλιού μεσινέζας

1. Πατήστε τις δύο ασφάλειες στο κάλυμμα του καρουλιού της μεσινέζας και αφαιρέστε το κάλυμμα του καρουλιού της μεσινέζας (22).
2. Αφαιρέστε τη μεσινέζα από το κάλυμμα του καρουλιού της μεσινέζας.
3. Απομακρύνετε τις ακαθαρσίες και τα υπολείμματα των χόρτων.
4. Περάστε τα άκρα των νημάτων κοπής της καινούργιας μεσινέζας στα προβλεπόμενα ανοίγματα στο κάλυμμα του καρουλιού της μεσινέζας.
5. Τοποθετήστε τη μεσινέζα με το ελατήριο στο κάλυμμα του καρουλιού της μεσινέζας. Προσέξτε ώστε να μην παγιδευτούν τα νήματα κοπής και τραβήξτε τα περ. 9 cm από το καρούλι.
6. Τοποθετήστε το κάλυμμα του καρουλιού της μεσινέζας στο καρούλι της μεσινέζας. Οι εγκοπές στο κάλυμμα του καρουλιού της μεσινέζας πρέπει να βρίσκονται πάνω από τις ασφάλειες. Πιέστε το κάλυμμα του καρουλιού της μεσινέζας μέχρι να κουμπώσει.

Αντικατάσταση κόφτη μεσινέζας

1. Ξεβιδώστε τις βίδες και αφαιρέστε τον παλιό κόφτη μεσινέζας (23).
2. Βιδώστε τον καινούργιο κόφτη μεσινέζας.
3. Μην σφίγγετε υπερβολικά τις βίδες.

Ακόνισμα κόφτη μεσινέζας

1. Αποσυνδέστε τον κόφτη μεσινέζας από τον προφυλακτήρα.
2. Στερεώστε τον κόφτη μεσινέζας σε μια μέγγενη και ακονίστε τον με μια πλακέ λίμα. Λιμάρετε μόνο προς μία κατεύθυνση!

Πρόσθετο εξάρτημα κονταροαλυσσπρίονου

Πλήρωση λαδιού αλυσίδας

Το δοχείο λαδιού του μπορντουροψάλιδου δεν παραδίδεται γεμάτο με λάδι αλυσίδας.

i Ποτέ μη λειτουργείτε το μπορντουροψάλιδο χωρίς λίπανση αλυσίδας.

Η χρήση χωρίς λάδι αλυσίδας προκαλεί ζημιά στην αλυσίδα και στη λάμα.

Η διάρκεια ζωής και η ισχύς κοπής της αλυσίδας εξαρτάται από την ιδανική λίπανση. Κατά τη λειτουργία, η αλυσίδα τροφοδοτείται αυτόματα με λάδι.

Τοποθετήστε το μπορντουροψάλιδο σε κατάλληλο υπόστρωμα.

- Ξεβιδώστε το καπάκι (17-1).
- Γεμίστε το δοχείο λαδιού με βιοδιασπώμενο λάδι αλυσίδας. Για ευκολότερη πλήρωση, χρησιμοποιήστε ένα χωνί. Προσέξτε κατά την πλήρωση, ώστε να μην καταλήξουν ακαθαρσίες στο δοχείο.
- Κλείστε ξανά το καπάκι.
- Μην χρησιμοποιείτε ποτέ ανακυκλωμένο λάδι ή χρησιμοποιημένο λάδι. Σε περίπτωση χρήσης λαδιού μη εγκεκριμένου για αλυσίδες παύει να ισχύει η εγγύηση

Έλεγχος λίπανσης αλυσίδας

Ελέγξτε τη λειτουργία της αυτόματης λίπανσης αλυσίδας, θέτοντας σε λειτουργία το μπορντουροψάλιδο και κρατώντας το με τη μύτη προς ένα χαρτόνι ή χαρτί στο έδαφος.

i Μην ακουμπάτε το έδαφος με την αλυσίδα! Κρατήστε απόσταση ασφαλείας 20 cm.

Εάν κατά τον έλεγχο εμφανιστεί ένα αυξημένο ίχνος λαδιού, η αυτόματη λίπανση λειτουργεί απρόσκοπτα. Εάν δεν εμφανιστεί ίχνος λαδιού παρόλο που το δοχείο λαδιού είναι γεμάτο

- καθαρίστε το κανάλι ροής λαδιού και την οπή σύσφιξης αλυσίδας
- ρυθμίστε τη λίπανση της αλυσίδας όπως περιγράφεται στο κεφάλαιο "Ρύθμιση λίπανσης αλυσίδας"

Εάν αυτά δεν οδηγήσουν σε επιτυχία, απευθυνθείτε στο σέρβις.

Ρύθμιση λίπανσης αλυσίδας

Η λίπανση της αλυσίδας είναι ρυθμισμένη από το εργοστάσιο. Ανάλογα με το είδος του ξύλου και την τεχνική κατά την εργασία ενδέχεται να διαφέρει η ποσότητα λαδιού και να πρέπει να διορθωθεί.

- Ρυθμίστε τη λίπανση της αλυσίδας από τη βίδα ρύθμισης, που βρίσκεται κάτω από το εργαλείο.

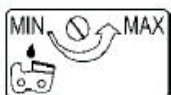

- Αριστερόστροφη περιστροφή = μεγάλη ποσότητα λαδιού (MAX)
- Δεξιόστροφη περιστροφή = μικρή ποσότητα λαδιού (MIN)

i Η λίπανση της αλυσίδας είναι ρυθμισμένη σωστά, όταν από την αλυσίδα εκσφενδονίζονται μικρές ποσότητες λαδιού κατά τη λειτουργία.

Αλυσίδα και λάμα

Η αλυσίδα και η λάμα είναι εκτεθειμένες σε μεγάλη καταπόνηση και μεγάλη φθορά. Αντικαταστήστε αμέσως την αλυσίδα και τη λάμα εάν δεν είναι εξασφαλισμένη η απρόσκοπτη λειτουργία.

Ακόνισμα της αλυσίδας

i Μόνο με μια ακονισμένη και καθαρή αλυσίδα μπορείτε να εργάζεστε με ασφάλεια και καλά. Αλυσίδες που έχουν υποστεί ζημιά ή δεν έχουν ακονιστεί σωστά αυξάνουν τον κίνδυνο ανάδρασης!

Η αλυσίδα χρειάζεται ακόνισμα, όταν

- αντί για πριονίδι εξέρχεται πλέον μόνο σκόνη από ξύλο
- κατά την κοπή πρέπει να πιέζετε μέσα στο ξύλο το μπορντουροψάλιδο.

Για άπειρους χρήστες: Αναθέτετε το ακόνισμα της αλυσίδας σε κάποιον ειδικό/στο σέρβις.

Εάν ακονίζετε μόνοι σας την αλυσίδα, προσέξτε τις ακόλουθες τιμές και χρησιμοποιήστε τη λίμα στρογγυλής διατομής που παραλάβατε (πρόσθετο προαιρετικό εξοπλισμό θα βρείτε σε εξειδικευμένα καταστήματα).

Τύπος αλυσίδας	Oregon 91 P0
Λίμα στρογγυλής διατομής	Ø 5,5 mm (7/32")
Απόσταση οδηγού βάθους T	0,64 mm (.025")
Γωνία ακονίσματος α	25°
Μετωπική γωνία β	60°
Μήκος δοντιών πλάνης a	ελάχ. 3 mm

i Κατά το ακόνισμα αφαιρείτε ελάχιστο υλικό!

Για το ακόνισμα της αλυσίδας προτείνουμε ένα ακονιστικό αλυσίδας αλυσοπρίονου

Καθαρισμός της λάμας (16)

- Ελέγχετε και καθαρίζετε τακτικά τα ανοίγματα εξόδου λαδιού της λάμας και τη σχισμή-οδηγό.
- Απομακρύνετε το γρέζι που έχει σχηματιστεί με την πλακέ λίμα.
- Αναποδογυρίζετε τη λάμα μετά από κάθε αντικατάσταση αλυσίδας/ακόνισμα αλυσίδας, για να αποφευχθεί η μονόπλευρη φθορά.

 Αντικαθιστάτε αμέσως τη λάμα όταν υποστεί ζημιά!

Αλυσοτροχός

Η καταπόνηση του αλυσοτροχού είναι ιδιαίτερα μεγάλη. Ελέγχετε τα δόντια του αλυσοτροχού τακτικά για φθορές ή ζημιές.

Καθαρίστε τον αλυσοτροχό και τη στερέωση της λάμας με μια βούρτσα.

 Ένας αλυσοτροχός που έχει φθαρεί ή έχει υποστεί ζημιά μειώνει τη διάρκεια ζωής της αλυσίδας και θα πρέπει για αυτό το λόγο να αντικαθίσταται άμεσα από το σέρβις.

Πρόσθετο εξάρτημα μπορντουροφάλιδου

 Ελέγχετε το μπορντουροφάλιδο μετά από κάθε χρήση για τυχόν φθορές, ιδίως την ανοχή ολίσθησης της διάταξης κοπής.

Ρύθμιση διάταξης κοπής

Ρυθμίζετε ξανά την ανοχή ολίσθησης, όταν

- το υλικό κοπής κολλάει ανάμεσα στα μαχαίρια,
- η ανοχή έχει αυξηθεί λόγω φυσιολογικής φθοράς της διάταξης κοπής μετά από μεγάλης διάρκειας χρήση.

Για να έχετε καλά αποτελέσματα κοπής, πρέπει να είναι σωστά ρυθμισμένη η ανοχή ολίσθησης μεταξύ των λεπίδων και της λάμας.

1. Λασκάρετε τα παξιμάδια στην επάνω πλευρά της διάταξης κοπής (11-2).
2. Σφίξτε ελαφρώς τις βίδες στην κάτω πλευρά (11-3) (ενδεχομένως λασκάρετε λίγο πριν τις βίδες).
3. Περιστρέψτε τις βίδες ένα τέταρτο της περιστροφής έως μισή περιστροφή αριστερόστροφα.

4. Συγκρατήστε τις βίδες με το κατσαβίδι και σφίξτε τα παξιμάδια.

Η ανοχή ολίσθησης είναι ρυθμισμένη σωστά, όταν η ροδέλα κάτω από την κεφαλή της βίδας ίσα που να μπορεί να μετακινείται με το χέρι.

5. Λιπάνετε τη διάταξη κοπής με λιπαντικό λάδι φιλικό προς το περιβάλλον.

 Μια πολύ μικρή ανοχή ολίσθησης προκαλεί έντονη ανάπτυξη θερμοκρασίας και επομένως ζημιές στο εργαλείο.

Λίπανση περιστρεφόμενης κεφαλής

Πρέπει να λιπαίνετε την περιστρεφόμενη κεφαλή κάθε 20 ώρες λειτουργίας στα τρία γρασαδοράκια (18) με λιπαντικό γράσο φιλικό προς το περιβάλλον.

Καθαρισμός

 Καθαρίζετε σχολαστικά το εργαλείο μετά από κάθε χρήση, για να διατηρείται η απρόσκοπτη λειτουργία.

- Καθαρίζετε τακτικά όλα τα κινούμενα μέρη.
- Καθαρίζετε το εργαλείο με μαλακή βούρτσα ή στεγνό πανί.
- Μην καθαρίζετε το εργαλείο με τρεχούμενο νερό ή μηχανήματα καθαρισμού υψηλής πίεσης.
- Μην χρησιμοποιείτε για τα πλαστικά μέρη διαλυτικά (βενζίνη, οινόπνευμα κτλ.), διότι θα μπορούσαν να προκαλέσουν ζημιές στα πλαστικά.
- Διατηρείτε τις χειρολαβές καθαρές από λάδια και γράσα. Δεν επιτρέπεται η χρήση νερού, διαλυτικών και στιλβωτικών.
- Βεβαιωθείτε ότι είναι ελεύθερες οι σχισμές αερισμού για την ψύξη του κινητήρα (κίνδυνος υπερθέρμανσης).

Αποθήκευση

 **ΠΡΟΣΟΧΗ -**

Κίνδυνος πυρκαγιάς και έκρηξης!

Μην αποθηκεύετε το εργαλείο μπροστά από γυμνές φλόγες ή πηγές θερμότητας.

 **ΠΡΟΣΟΧΗ -**

Κίνδυνος πυρκαγιάς και έκρηξης!

Μην αποθηκεύετε το εργαλείο με καύσιμο σε κτίρια, στα οποία ενδέχεται οι αναθυμιάσεις τις βενζίνης να έρθουν σε επαφή με γυμνή φλόγα ή σπινθήρες!

- Πριν από μια παρατεταμένη αποθήκευση (κατά τον χειμώνα), αδειάζετε το ρεζερβουάρ βενζίνης.
 - Αδειάζετε το ρεζερβουάρ βενζίνης μόνο σε υπαίθριο χώρο
 - Πριν από την αποθήκευση, αφήστε τον κινητήρα να κρυώσει
1. Αδειάστε το ρεζερβουάρ καυσίμου.
 2. Θέστε σε λειτουργία τον κινητήρα και αφήστε τον να λειτουργήσει στο ρελαντί μέχρι να σβήσει.
 3. Αφήστε τον κινητήρα να κρυώσει.
 4. Ξεβιδώστε το μπουζί με ένα μπουζόκλειδο.

5. Ρίξτε ένα κουταλάκι του γλυκού λάδι δίχρονων κινητήρων στο θάλαμο καύσης.
6. Για κατανομή του λαδιού στο εσωτερικό του κινητήρα, τραβήξτε πολλές φορές αργά το κορδόνι εκκίνησης.
7. Βιδώστε ξανά το μπουζί.
8. Καθαρίστε σχολαστικά το εργαλείο και συντηρήστε το.
9. Αποθηκεύστε το εργαλείο σε δροσερό, στεγνό χώρο.

Επανάραξη λειτουργίας

1. Αφαιρέστε το μπουζί.
2. Τραβήξτε γρήγορα μέχρι τέρμα το κορδόνι εκκίνησης, για να απομακρυνθεί από το θάλαμο καύσης το λάδι που έχει απομείνει.
3. Καθαρίστε το μπουζί, ελέγξτε την απόσταση των ηλεκτροδίων, αντικαταστήστε το εάν χρειάζεται.
4. Προετοιμάστε το εργαλείο για χρήση.
5. Γεμίστε το ρεζερβουάρ με το σωστό μίγμα καυσίμου-λαδιού.

Διάθεση στα απορρίμματα



Μην πετάτε τα παλιά εργαλεία στα οικιακά απορρίμματα!

Η συσκευασία, το εργαλείο και τα αξεσουάρ είναι κατασκευασμένα από ανακυκλώσιμα υλικά και πρέπει να απορρίπτονται ανάλογα.

Βοήθεια σε περίπτωση βλαβών

Πρόσθετο εξάρτημα κινητήρα

ΒΛΑΒΗ	ΠΙΘΑΝΗ ΑΙΤΙΑ	ΛΥΣΗ
Ο κινητήρας δεν παίρνει εμπρός	Λανθασμένη διαδικασία εκκίνησης	Προσέξτε το εγχειρίδιο χρήσης
Ο κινητήρας παίρνει εμπρός, αλλά δεν συνεχίζει να λειτουργεί	Λανθασμένη θέση μοχλού στο τσοκ	Τοποθετήστε το μοχλό στη θέση RUN
	Λερωμένο, λανθασμένα ρυθμισμένο ή λανθασμένο μπουζί	Καθαρίστε / ρυθμίστε ή αντικαταστήστε το μπουζί
	Λερωμένο φίλτρο καυσίμου	Αντικαταστήστε το φίλτρο καυσίμου
Ο κινητήρας παίρνει εμπρός, αλλά δεν λειτουργεί με πλήρη ισχύ	Λανθασμένη θέση μοχλού στο τσοκ	Τοποθετήστε το μοχλό στη θέση RUN
	Λερωμένο φίλτρο αέρα	Καθαρίστε ή αντικαταστήστε το φίλτρο
Ο κινητήρας λειτουργεί με σκορτσάρισμα	Λερωμένο, λανθασμένα ρυθμισμένο ή λανθασμένο μπουζί	Καθαρίστε / ρυθμίστε ή αντικαταστήστε το μπουζί
Υπερβολική ποσότητα καπνού	Λανθασμένο μίγμα καυσίμου	Χρησιμοποιήστε το σωστό μίγμα καυσίμου (αναλογία 25:1.)

Πρόσθετο εξάρτημα κονταροαλυσοπρίονου

ΒΛΑΒΗ	ΠΙΘΑΝΗ ΑΙΤΙΑ	ΛΥΣΗ
Απουσία λίπανσης αλυσίδας	Δοχείο λαδιού άδειο Ράγα-οδηγός λερωμένη	Ελέγξτε το δοχείο λαδιού / γεμίστε λάδι αλυσίδας Καθαρίστε τα ανοίγματα εξόδου λαδιού / το κανάλι-οδηγό λαδιού/ την εγκοπή-οδηγό λαδιού
Ο κινητήρας δεν λειτουργεί	Ελέγξτε το δοχείο λαδιού / γεμίστε λάδι αλυσίδας	Απασφαλίστε το φρένο αλυσίδας

Πρόσθετο εξάρτημα μπροντουροψάλιδου

ΒΛΑΒΗ	ΠΙΘΑΝΗ ΑΙΤΙΑ	ΛΥΣΗ
Το εργαλείο λειτουργεί με διακοπές	Διακόπτης on/off ελαττωματικός Εσωτερικό σφάλμα	Απευθυνθείτε στο σέρβις της AL-KO
Ο κινητήρας παίρνει εμπρός, αλλά δεν λειτουργεί με πλήρη ισχύ	Εσωτερικό σφάλμα	Απευθυνθείτε στο σέρβις της AL-KO
Στα μαχαίρια αναπτύσσονται πολύ υψηλές θερμοκρασίες	Απουσία λίπανσης	Λαδώστε ελαφρώς τα μαχαίρια
	Μαχαίρι στομωμένο	Απευθυνθείτε στο σέρβις της AL-KO
	Φθορά κοπτικής ακμής μαχαιριού	Απευθυνθείτε στο σέρβις της AL-KO



Σε βλάβες, που δεν αναφέρονται σε αυτόν τον πίνακα ή δεν μπορείτε να αποκαταστήσετε μόνοι σας, απευθυνθείτε στο αρμόδιο σέρβις της εταιρείας μας.

Δήλωση συμμόρφωσης ΕΚ

GR

Με την παρούσα δηλώνουμε ότι το παρόν προϊόν ανταποκρίνεται στην έκδοση που τίθεται από εμάς σε κυκλοφορία στις απαιτήσεις των εναρμονισμένων οδηγιών της ΕΚ, των προδιαγραφών ασφαλείας της ΕΚ και των προδιαγραφών για το συγκεκριμένο προϊόν.

Προϊόν Multitool	Κατασκευαστής AL-KO Geräte GmbH Ichenhauser Str. 14 89359 KOETZ GERMANIA	Πληρεξούσιος Anton Eberle Ichenhauser Str. 14 89359 KOETZ GERMANIA
Αριθμός σειράς G2302305		
Τύπος BC 330 MT	Οδηγίες ΕΚ 2006/42/ΕΚ 2004/108/ΕΚ 2000/14/ΕΚ 2002/88/ΕΚ	Εναρμονισμένα πρότυπα EN ISO 11806/1 (βενζινοκίνητα χορτοκοπτικά / χλοοκοπτικά) EN ISO 10517:2010 (βενζινοκίνητο μπορντουροψάλιδο) EN ISO 11680-1: 2011 (κονταροαλυσσοπρίονο) EN ISO 14982/2009 (ΗΜΣ)
Στάθμη ηχητικής ισχύος μετρημένη / εγγυημένη BC 330 MT 116/119 dB(A)	Αξιολόγηση συμμόρφωσης 2000 /14/ΕΚ Παράρτημα V	

Κοινοποιημένος οργανισμός

TÜV Rheinland Product Safety GmbH
Αριθμός αναγνώρισης 0197
Am Grauen Stein
51105 Köln
Germany
Πιστοποιητικό έγκρισης τύπου ΕΚ:
Αρ. BM 50034826 0001

Kötz, 2013-01-24



Antonio De Filippo, Managing Director

Εγγύηση

GR

Ενδεχόμενες ασοχιές υλικών ή κατασκευαστικά ελαττώματα αποκαθίστανται κατά τη διάρκεια της νόμιμης εγγύησης για αξιώσεις για πραγματικά ελαττώματα κατά επιλογή μας με επισκευή ή αντικατάσταση. Η προθεσμία παραγραφής των αξιώσεων ορίζεται σύμφωνα με τη νομοθεσία της χώρας, στην οποία αγοράστηκε το εργαλείο.

Η υπόσχεση εγγύησης εκ μέρους μας ισχύει μόνο σε περίπτωση:

- ενδεδειγμένης αντιμετώπισης του εργαλείου
- τήρησης του εγχειριδίου οδηγιών χρήσης
- χρήσης γνήσιων ανταλλακτικών

Η εγγύηση παύει να ισχύει σε περίπτωση:

- προσπαθειών επισκευής του εργαλείου
- τεχνικών τροποποιήσεων στο εργαλείο
- μη ενδεδειγμένης χρήσης (π.χ. επαγγελματική ή δημοτική χρήση)

Από την εγγύηση αποκλείονται:

- Ζημιές στη βαφή, που οφείλονται σε φυσιολογική φθορά
- αναλώσιμα, που επισημαίνονται στην καρτέλα ανταλλακτικών με πλαίσιο xxx xxx (x)
- κινητήρες εσωτερικής καύσης - Για αυτούς ισχύουν οι ξεχωριστοί όροι εγγύησης των εκάστοτε κατασκευαστών των κινητήρων

Σε περίπτωση εγγύησης απευθυνθείτε με την παρούσα δήλωση εγγύησης και το παραστατικό αγοράς στον έμπορό σας ή στο πλησιέστερο εξουσιοδοτημένο σέρβις. Από την παρούσα υπόσχεση εγγύησης παραμένουν ανέπαφες οι νομοθετημένες αξιώσεις του αγοραστή έναντι του πωλητή για πραγματικά ελαττώματα.

Содржина

Опис на производот	492
Преглед на производот	495
Технички податоци	495
Безбедносни напомени	496
Монтирање	500
Гориво и средства за работа	501
Пуштање во употреба	502
Работа	503
Одржување и чување	505
Чистење	508
Складирање	508
Повторно пуштање во употреба	508
Отстранување	508
Помош во случај на дефект	509
ЕЗ-Изјава за сообразност	510
Гаранција	510

За овој прирачник

- Пред пуштањето во употреба, прочитајте ја оваа документација. Ова е предуслов за успешна работа и непречено ракување.
- Земете ги во предвид напомените за безбедност и предупредување во оваа документација, како и на самиот уред.
- Оваа документација е постојан составен дел од опишаниот производ, и при отуѓувањето треба да му се предаде на купувачот.

Објаснување на симболите



Внимание!

Со потполното придржување до овие предупредувања, можат да се избегнат штети по луѓето и/или имотот!



Специјални напомени за подобро разбирање и ракување.

Опис на производот

Оваа документација опишува рачно управувана коса со бензински мотор.

Комплетниот прибор се состои од следните компоненти:

- Моторна единица (1)
Бр. на произв. 112983
- Сечило и поставување на бобината (прибор) (2)
Бр. на произв. 112986
- Поставување на градинарски нож (3)
Бр. на произв. 112970
- Поставување на ножици за потстрижување (4)
Бр. на произв. 112971

Значење на симболите на моторната единица

	Внимание!
	Прочитајте го упатството за употреба
	Носете заштитни очила, заштитен шлем, заштита на ушите
	Носете заштитни ракавици
	Носете безбедносни чевли
	Телото и облеката да се држат подалеку од алатката за сечење
	Опасност од исфрлени предмети
	Растојанието меѓу уредот и трети лица мора да изнесува најмалку 15 m

Значење на симболите на поставувањето на сечилото/бобината

	Прочитајте го упатството за употреба
	Носете заштитни очила, заштитен шлем, заштита на ушите
	Носете заштитни ракавици
	Носете безбедносни чевли
	Држете ги луѓето подалеку. Безбедносно растојание мин. 15 m
	Опасност од отфрлени делови
	Претпазливост при повратен удар
	Макс. број на вртежи на сечилото 6200 min ⁻¹
	Макс. број на вртежи на сечилото 6200 min ⁻¹

Значење на симболите на ножиците за потстрижување

	Прочитајте го упатството за употреба
	Носете заштитни очила, заштитен шлем, заштита на ушите
	Носете заштитни ракавици
	Носете безбедносни чевли
	Држете ги луѓето подалеку од секачот. Безбедносно растојание мин. 15 m
	Должина на засек 400 mm

Значење на симболите на поставувањето на градинарскиот нож

	Прочитајте го упатството за употреба
	Носете заштитни очила, заштитен шлем, заштита на ушите
	Носете заштитни ракавици
	Носете безбедносни чевли
	Држете ги луѓето подалеку од секачот. Безбедносно растојание мин. 15 m
	Немојте да го употребувате градинарскиот нож во близина на кабли, електрични или телефонски водови. При работата со градинарскиот нож, одржувајте безбедносно растојание од 10 m кон надземните електрични водови.
	Должина на водечката шина 310 mm
	Макс. должина на засек 260 mm
	Масло за подмачкување на синџирот на пилата
	Прилагодување на подмачкувањето на синџирот

Безбедносни и заштитни уреди



Внимание - Опасност од повреда!

Безбедносните и заштитните уреди на смеат да се оневозможуваат!



Внимание - Опасност од повреда!

Моторната единица не смее да се употребува без поставување (сечило, бобина, градинарски нож или ножици за потстрижување). Треба да се употребуваат само оние алатки за поставување, коишто се приложени со оригиналниот уред.

Итно запирање

Во случај на итно запирање, приклучокот за палење се поставува на „STOP“.

Штит од камења што паѓаат

Го штити корисникот од исфрлените предмети. Монтираниот навоен секач за време на работата ја намалува лентата за сечење на дозволената должина.

Поделена оска

Со помош на поделената оска, моторната единица и поставувањата ќе можете едноставно да ги составите, а по косењето да ги извадите и да ги складирате со заштеда на просторот.

Преку поделената оска, поставувањата се зацврстуваат.

Наменска употреба



Внимание!

Постои опасност од повреда!

- Кон наменската употреба припаѓа и придржувањето до условите за работа, одржување и поправка, пропишани од производителот, како и до безбедносните напомени, содржани во упатството.
- Секоја понатамошна употреба, којашто излегува од овие рамки, се смета за ненаменска. За штетите од секаков вид, кои произлегуваат од ова, производителот не презема никаква одговорност. Ризикот го носи самиот корисник.
- Неовластените промени на уредот ја исклучуваат одговорноста на производителот за штетите од секој вид, кои од ова ќе настанат.
- Уредот смеат да го опремуваат, користат и одржуваат само оние лица, кои се запознаени со него и се обучени за опасностите. Работите на поправка смеат да се изведуваат само од наша страна, односно од страна на од нас овластени кориснички сервиси.

За поставувањето на сечилото/бобината важи следното:

- Сечилото смее да се користи само за косење на трева и за сечење на грмушки и подземни дрва во приватното подрачје.
- Поставувањето на бобината е наменето за сечење на трева и на слични обраснувања, како и на рабовите од тревниците во приватната домашна хоби градина, коишто не можат да се достигнат со косилката за трева.

- Уредот не смее да се користи на јавни површини, паркови, спортски локации или на улици, како ни во земјоделството и шумарството.
- Уредот не смее да се користи за сечење и ситнење:
 - на живи огради, џбунови и грмушки
 - на цвеќе
 - како материјал за компостирање.

За градинарскиот нож важи следното:

- Градинарскиот нож е наменет само за одвојување на гранките на стоечките дрва.
- Градинарскиот нож не треба да се користи за сечење на дрва, изданоци или грмушки.
- Градинарскиот нож не треба да се користи за пилење на градинарски материјали и пластични материји.
- Градинарскиот нож е наменет само за приватна употреба во домашната хоби градина.
- Градинарскиот нож не е наменет за шумски работи (сечење на гранки во шумата).

За ножиците за потстрижување важи следното:

- Ножиците за потстрижување се определени само за сечење на гранки и свежи изданоци на живите огради и на грмушките во домашната хоби градина.
- Како ножици за потстрижување во домашната хоби градина се сметаат оние уреди, коишто не се употребуваат на отворени површини, паркови, спортски локации, како ни во земјоделството и шумарството.
- Уредот не смее да се користи за сечење на тревници, рабови од тревници или за ситнење на компостирањето.

Ризици од остатоци

И при наменска употреба, и покрај придржувањето до сите релевантни безбедносни одредби врз основа на конструкцијата, определена со намената, можат да постојат ризици од остатоци.

Ризиците од остатоци можат да се намалат, доколку во целост се почитуваат „Безбедносните напомени“ и „Наменската употреба“, како и упатството за употреба.

Нивното почитување, како и претпазливоста, го намалуваат ризикот од повреди и оштетувања.

- За време на работата, овој уред создава електромагнетно поле. Ова поле, под определени услови, може да им нанесе штета на активните или пасивните медицински имплантати. Заради намалување на опасноста од серизони повреди, на лицата со медицински имплантати им препорачуваме да се консултираат со својот лекар и со производителот на медицинскиот имплантат, пред да се употребува уредот.

- Штети по здравјето, кои настануваат како резултат од вибрациите на раката, во случај кога уредот е употребуван еден определен период или не е ракуван и одржуван уредно.
- Оштетување на слухот при подолготрајна работа без заштита на слухот.
- Опасност од изгореници при допирање на жешките компоненти.
- Опасност од труење со јаглерод моноксид при употреба на уредот во затворени или лошо проветрени простори.
- Опасност од пожар.

За поставувањето на сечилото/бобината важи следното:

- Опасност од повреда на прстите и рацете од фаќање во алатката за сечење што работи.
- Опасност од повреда на стапалата од допирање на алатката за сечење на непокриено подрачје.
- Исфрлање на камења и земја

За градинарскиот нож важи следното:

- Опасност од повратен удар при допирање на врвот од водечката шина со цврст предмет.
- Опасност од повреда на прстите и рацете од алатката (синџирот на пилата).
- Опасност од повреда од исфрлени работни делови.

За ножиците за потстрижување важи следното:

- Опасност од повреда од исфрлени делови.
- Кршење и исфрлување на парчиња од ножот.

Понатаму, и покрај сите преземени мерки, можат да настанат и ризици од остатоците што не се видливи.

Преглед на производот

Прегледот на производот (1) дава преглед на уредот. Прикажана е изведбата со поставување на бобината.

Преглед на деловите (1)

1	Бензински мотор
2	Око за носечкиот ремен
3	Брава од рачката за гас
4	Рачка за гас
5	Прекинувач за палење START/STOP
6	Рачка
7	Зацврстување на поделената оска
8	Поделена оска
9	Штит

10	Навоен секач
11	Капак на бобината со бобина

Укажувањата на сликите во делот со слики се прикажани со (слика бр.).

(Слика бр.- работен чекор бр.) укажуваат на работните чекори, кои се прикажани во делот со слики.

Технички податоци

BC 330 MT (Комплетен прибор)

Бр. на произв.	112942
Тип на мотор	2-тактен, со воздушно ладење
Зафатнина	32,6 cm ³
Моќност	1,1 kW
Сува маса (EN ISO 11806)	6,7 kg
Сува маса без бензин	7,5 kg
Количество на гориво	1,1 l
Палење	електронско
Свеќичка	L8RTC
Погон	Центрифугална спојка
Рачка	„Велосипедска“ рачка
Ниво на јачина на звук (ISO 22868)	113 dB ±LpA 3 dB
Ниво на звучен притисок (ISO 22868)	102 dB
Вибрирање (ISO 22867)	≤ 15 m/s ² несигурност K 2,25 m/s ²
Дијаметар на навој	2,5 mm
Ширина на засек на навојот	41 cm
Ширина на засек на сечилото	24 cm
Должина на засек на ножиците за потстрижување	39 cm

Должина на мечот на моторната пила	25 cm
Макс. број на вртежи на моторот	9.500 U/min
Број на вртежи на моторот при празен од	2800 ± 150 U/min
Број на вртежи на алатката (сечило)	7.500 U/min
Додатна опрема:	
Сечило	Бр. на произв. 112405
Бобина	Бр. на произв. 112406
Синџир	Бр. на произв. 112972

BC 330 MT (Моторна единица)

Бр. на произв.	112943
Тип на мотор	2-тактен, со воздушно ладење
Зафатнина	32,6 cm ³
Моќност	0,9 kW
Сува маса (EN ISO 11806)	5,2 kg
Сува маса без бензин	6,2 kg
Количество на гориво	1,1 l
Палење	електронско
Свеќичка	L8RTC
Погон	Центрифугална спојка
Ниво на јачина на звук (ISO 22868)	113 dB ±LpA 3 bdB
Ниво на звучен притисок (ISO 22868)	102 dB
Макс. број на вртежи на моторот	9.500 U/min
Број на вртежи на моторот при празен од	2800 ± 150 U/min
Број на вртежи на алатката (сечило)	7.500 U/min

Безбедносни напомени



Внимание

За да се заштитите себеси и другите од можни повреди, обрнете внимание на следните напомени.

Пред пуштање во употреба на овој производ, прочитајте ги и обрнете внимание на следните напомени и прописи за спречување на несреќи од Вашето професионално здружение, односно безбедносните одредби кои се важечки за соодветната држава, за да се заштитите себеси и другите од можни повреди.

- Раздадете им ги овие безбедносни напомени на сите лица, коишто работат со машината.
- Добро чувајте ги овие безбедносни напомени.
- Поправките на безбедносното исклучување треба да се изведуваат од страна на производителот, односно од страна на фирми коишто тој ги има одредено.
- Пред употребата, запознајте се со уредот со помош на оригиналното упатство за употреба.
- Не го користете уредот за цели, за коишто тој не е наменет (види Наменска употреба).
- Бидете внимателни. Внимавајте што правите. Користете здрав разум додека работите. Не го употребувајте уредот ако сте уморни или ако сте под влијание на дрога, алкохол или лекаства. Момент на невнимание при употребата на уредот може да доведе до сериозни повреди.
- Децата и младите под 18 години, како и лицата коишто не се запознаени со упатството, не смеат да работат со уредот.
- Чувајте ги децата, луѓето и животните подалеку од Вашето работно опкружување (мин. 15 m растојание).
- Не дозволувајте им на луѓето, посебно на децата, да ја допираат алатката или моторот.
- Треба да се избегнува употреба на машината, кога во близина се наоѓаат луѓе, пред сè деца.

Опрема за лична заштита

Никогаш немојте да работите без соодветна заштитна опрема:

- немојте да носите широка облека или накит, подвижните делови можат да Ве потфатат
- мрежа за долга коса
- одобрен заштитен шлем, за ситуации, при кои мора да се смета на повреди на главата.
- заштита на лицето
- заштита на ушите
- заштитна јакна со сигнална боја
- панталони и ракавици со заштита од сечење

- чизми отпорни на лизгање (безбедносни чевли) со заштита од сечење и заштитна капа за ножните прсти
- апарат за гасење на пожар и лопата (за време на работата можат да настанат искри)
- материјал за прва помош
- ако е потребно, мобилен телефон

Безбедносни напомени – Пред работата

Следните проверки извршете ги пред пуштањето во употреба, како и редовно, за време на работата. Обрнете внимание на соодветните поглавја во оригиналното упатство за употреба:

- Дали уредот е комплетен и инсталиран според прописите?
- Дали уредот се наоѓа во добра и безбедна состојба?
- Дали рачките се чисти и суви?
- Пред почетокот на работата, бидете сигурни дека:
 - во работното опкружување не се наоѓаат други луѓе, деца или животни
 - Ви е овозможено повлекување без пречки
 - подрачјето на стапалото е ослободено од сите туѓи тела, троскот и гранки.
 - се гарантира безбедно стојалиште.
- Дали на местото на работа постои ризик од сопнување? Одржувајте го работното опкружување уредно! Нередот може да доведе до несреќи како последица - опасност од сопнување!
- Земете ги во предвид влијанијата на опкружувањето:
 - Немојте да работите во услови на недоволна светлина (на пр. при магла, дожд, снег или самрак). Во подрачјето на настаните нема да можете да ги забележите деталите – опасност од несреќа!
 - Немојте да го употребувате уредот во близина на запаливи течности или гасови - опасност од пожар!
 - Корисникот е одговорен за несреќите и опасностите, кои може да настанат по други лица или по нивниот имот.

Безбедносни напомени - Работа

- Никогаш немојте да работите со една рака. Држете го уредот цврсто, секогаш со двете раце.
- Никогаш немојте да работите
 - со раширени раце
 - на тешко достапни места
 - над висината на рамениците – стоејќи на скала, скеле или дрво.
- Работете на нелизгав и рамен терен. Избегнувајте неправилно држење на телото. Погрижете се за безбедно стојалиште и во секое време одржувајте ја рамнотежата.

- Кога правите паузи во работата, исклучувајте го уредот и сместете го така, што никој нема да биде загрозен. Обезбедете го уредот од неовластен пристап.

Безбедносни напомени – За време на работата

- Никогаш немојте да работите сами. Постојано одржувајте го аудитивниот и визуелниот контакт со другите лица, за во случај на итност веднаш да може да Ви се даде помош.
- Веднаш запрете го моторот во случај на опасност којашто се заканува или во случај на итност.
- Никогаш немојте да го оставите уредот да работи ненадгледуван.
- Уредот создава штетни материји! Никогаш немојте да го оставате да работи во затворени или лошо проветрени простори. Погрижете се за доволно циркулирање на воздух, ако работите во отвори, ровови или ограничени простори. Постои опасност од труење со јаглерод моноксид или смрт од задушување!
- Веднаш прекинете со работа, ако се појават физички проблеми (на пр. главоболка, вртоглавица, мачнина итн.) - Постои зголемена опасност од несреќа!
- Немојте да ја преоптоварувате машината! Ќе работите подобро и побезбедно во наведениот опсег на моќност.
- За време на работата, вметнувајте паузи, за моторот да може да се излади.
- Немојте да го ставате жешкиот уред на сува трева или на запаливи предмети.
- Никогаш немојте да ги допирате придушувачот и моторот, додека уредот работи или непосредно по неговото запирање. Опасност од изгореници!

Вибрации

Во случај кога лица со нарушувања во циркулацијата пречесто се изложуваат на вибрации, можат да се појават оштетувања на нервниот систем или на крвните садови.

Можете да ги намалите вибрациите:

- со цврсти, топли ракавици за работа
- намалување на работното време (вметнување на повеќе долги паузи)

Ако Вашите прсти отекуваат, ако не можете да ги чувствувате или ако не се чувствувате добро, отидете на лекар.

Општи безбедносни напомени

- Чувајте го уредот со грижливост:
 - Следете ги прописите за одржување и напомените за промената на алатката.
 - Одржувајте ги рачките суви и без присуство на смола, масло и маст.
- Инсталирајте ги само оние алатки за сечење, кои се определени за уредот. Употребата на други алатки и друга додатна опрема за Вас може да претставува опасност од повреда.
- Проверете ги евентуалните оштетувања на машината:
 - Пред понатамошната употреба на уредот, внимателно треба да се провери непреченото и прописно функционирање на заштитните уреди. Користете го уредот само со целосно и правилно инсталирани заштитни уреди и немојте да менувате ништо на уредот, што би можело да ја загрози безбедноста.
 - Проверете, дали подвижните делови функционираат непречено и не заглавуваат или дали се оштетени. За да се обезбеди беспрекорна работа, сите делови треба да бидат инсталирани правилно и сите услови треба да бидат исполнети.
 - Оштетените заштитни уреди и делови треба да се поправаат или менуваат правилно, од страна на овластена сервис работилница, доколку не е наведено поинаку во упатството за употреба.
 - Оштетените или нечитливите безбедносни етикети треба да се заменат.
- Немојте да приклучувате никаква алатка! Пред вклучување, постојано проверувајте дали се отстранети сите алатки.
- Неискористените уреди чувајте ги на суво, затворено место, вон од дофат на децата.
- Не преземајте никакви поправки на уредот, коишто се опишани во поглавјето „Одржување“, туку обратете се директно до произведувачот, односно овластениот кориснички сервис.
- Поправките на безбедносното исклучување треба да се изведуваат од страна на произведувачот односно од неговите кориснички сервиси.
- Треба да се користат само оригинални резервни делови, додатна опрема и посебна опрема. Со употребата на други резервни делови и друга додатна опрема можат да настанат несреќи по корисникот. За штетите, кои произлегуваат од ова, произведувачот не презема никаква одговорност.

Безбедносни напомени за сечилото/ поставувањето на бобината

- Пред сечењето, отстранете ги сите туѓи тела (на пр. камења, гранки, жица итн.). За време на работата, внимавајте и на други туѓи тела.
- Пред вклучување на уредот, внимавајте алатката за сечење да не го допира тлото.
- Пред вклучување на уредот, внимавајте Вашите стапала и раце да се наоѓаат на безбедно растојание од алатката за сечење.
- Почнете со сечење дури тогаш, кога алатката за сечење го постигнала потполниот број на вртежи.
- Никогаш не допирајте цврсти предмети (камења, стебла) со алатка за сечење којашто работи.
- Алатката за сечење сè уште работи! Немојте да ја сопирате со рака.
- Исклучете го уредот и извлечете го приклучокот за свеќичката при:
 - Допирање на апаратот со камења, клинци или други туѓи тела
 - Поправки
 - Одржување и чистење
 - Отстранување на дефекти
 - Транспорт и складирање
 - Промена на алатката за сечење
 - Напуштање на машината (исто така и во случај на краткотраен прекин)

Безбедносни напомени за градинарскиот нож

- Оној што работи со градинарски нож, пред предвидената употреба треба да покаже определено знаење и да биде запознаен со користењето на градинарскиот нож и опремата за лична заштита.
- Употребувајте само соодветни комбинации од водечки шини и синџири за пили, како што е опишано во „Технички податоци“. Погрешните комбинации ја зголемуваат опасноста од повратен удар!
- Дали резервоарот за масло (подмачкување на синџирот) е наполнет? Редовно проверувајте го нивото на масло. Веднаш дополнете масло за синџирот на пилата, за синџирот да не се движи сув.
- Дали синџирот е правилно затегнат? Обрнете внимание на точките во поглавјето „Затегнување на синџирот“.
- Дали синџирот е правилно наострен? Употребувајте само добро наострени синџири, бидејќи тапите синџири не само што ја зголемуваат опасноста од повратен удар, туку и го преоптоваруваат моторот.
- Не употребувајте испукани синџири или такви, коишто ја смениле својата форма.

- При вклучување, градинарскиот нож треба да има безбедна поддршка и да се држи цврсто. Синцирот и водечката шина треба да бидат слободни.
- Почнете со сечење дури тогаш, кога синцирот го постигнал потполниот број на вртежи.
- Не обидувајте се да изведувате веќе постоечки засек.
- Немојте да го користите градинарскиот нож за подигнување или движење на дрво.
- Сечете разделено дрво со претпазливост. Постои опасност од повреда од расцепени парчиња дрво.
- Работете со градинарскиот нож само на безбедно стојалиште.
- Заради избегнување на еднострано држење при работата, редовно менувајте ја положбата додека работите.
- Внимавајте на тоа, дрвото да нема туѓи тела (клинци итн.).
- Бидете претпазливи на крајот на сечењето со пилата. Тежината се менува, штом градинарскиот нож ќе се извади од дрвото. Постои опасност од несреќа по нозете и стапалата.
- Отстранувајте го градинарскиот нож од засекот само со активен синцир.
- Доколку синцирот се заглави во дрвото, веднаш исклучете го уредот. За повторно ослободување на водечката шина употребете клин.
- Никогаш не допирајте жичена ограда или тло со активен синцир.
- При паузи во работењето, градинарскиот нож треба да се обезбеди (се поставува заштита на синцирот) и да се одложи на страна, така што никој нема да биде загрозен. Обезбедете го градинарскиот нож од неовластен пристап.
- Исклучете го уредот и извлечете го приклучокот за свеќичката при:
 - Допирање на градинарскиот нож со почва, камења, клинци или други туѓи тела. Веднаш проверете го синцирот и водечката шина
 - Поправки
 - Одржување и чистење
 - Отстранување на дефекти
 - Транспорт
 - Затегнување на синцирот
 - Промена на синцирот
 - Напуштање на машината (исто така и во случај на краткотраен прекин)
- Држете ги рацете и стапалата подалеку од уредот за сечење, кога тој е во движење.
- Немојте да ги користите ножиците за потстрижување за подигнување или чистење на парчиња од дрво или други предмети.
- Кога ќе ја отпуштите рачката за гас, уредот за сечење работи уште малку време (ефект на слободна работа).
- Почнете го сечењето со активиран уред за сечење.
- Немојте да употребувате тап, напукнат или оштетен уред за сечење.
- Никогаш не допирајте жичена ограда или тло со активен уред за сечење.
- Исклучете го моторот и оставете ја машината да се смири, ако
 - уредот за сечење допре некое туѓо тело.
 - се засили бучавата при работата.
 - машината вибрира невообичаено силно. Во тој случај, извлечете го приклучокот за свеќичката од свеќичката и преземете ги следните мерки:
 - проверете дали машината е оштетена;
 - проверете дали има разлабавени делови и зацврстете ги сите;
 - заменете ги оштетените делови со еквивалентни или поправете ги.
- Исклучете го моторот и извлечете го приклучокот за свеќичката
 - заради отстранување на заглавен исечен материјал
 - заради отстранување на дефекти
 - при паузи во работата
 - пред напуштање на ножиците за потстрижување

Безбедносни напомени за ножиците за потстрижување

- Задолжително отстранете ги туѓите делови од живата ограда (на пр. жица), бидејќи тие можат да го оштета уредот за сечење на ножиците за потстрижување.
- Претпазливо со надземни далноводи.

Монтирање



Внимание

Уредот смее да работи дури по целосно монтирање.

Моторна единица

Монтирање на рачка

1. Ставете го долниот дел од рачката на гумената манжетна на осовинската цевка од моторната единица (5).
2. Ставете ја рачката на долниот дел од рачката и зацврстете ги двата дела со навртки, дискови и пружински прстени.

Сечило

Монтирање на штитот

1. Металните ливчиња (6-2) се ставаат под штитот (6-3).
2. Со 4 завртки (6-1) се фиксираат на поделената оска.



Ножот што е интегриран во штитот (навоен секач) автоматски ја сече линијата во оптимална должина.

Монтирање на сечилото

1. Помалата заштита на засекот на штитот се демонтира.
2. Се вади шината (8-8) и се отстранува прирабницата (8-5).
3. Сечилото (8-4) се поставува на подвижниот диск (8-2) на тој начин, што отворот на сечилото се наоѓа точно на кругот на управувањето на подвижниот диск.
4. Прирабницата (5) се приклучува на сечилото на тој начин, што рамната страна покажува кон сечилото.
5. Завртката за зацврстување (7) се зацврстува на водечката игла на погонското вратило (1). Потоа хексагоналниот клуч (3) се вметнува во за таа цел предвидениот отвор и со клучот се зацврстува со вртење налево.
6. Завртката се обезбедува со шина.
7. Помалата заштита на засекот повторно се монтира на штитот.

Поставување на бобината

Монтирање на бобината (7)

1. Се отстрануваат шината и прирабницата.
2. Хексагоналниот клуч се вметнува во отворот на подвижниот диск и со вртење налево се заштрафува прирабницата на водечката игла на погонското вратило.
3. Подвижниот диск се заклучува со хексагоналниот клуч, за да се навлече бобината.

Моторна единица

Поставување на раменскиот ремен



Внимание

За време на работата, секогаш треба да се користи раменски ремен. Раменскиот ремен се закачува дури по стартување на моторот во слободно движење.

1. Раменскиот ремен најпрво се става преку левото рамо.
2. Куките за затварање се закачуваат во окото (1-2).
3. Се проверува должината на раменскиот ремен со неколку осцилаторни движења, без да се активира моторот.
 - Поставувањето на бобината или на сечилото треба да се одвиваат паралелно кон тлото.

Комплетен прибор

Монтирање на поделената оска

1. Се разлабавува завртката за зацврстување (9-1) и малку се извлекува шината (9-2).
2. Долната поделена оска со штитот се става во горната - запчестото вратило се вметнува на страната на шината. (9-3).
3. Шината повторно (10-1) се отпушта и се фиксира долната поделена оска со завртката за зацврстување (10-2).

Демонтирање на поделената оска

1. Се разлабавува завртката за зацврстување (9-1) и малку се извлекува шината (9-2).
2. Долната поделена оска со штитникот се извлекува од горната поделена оска (10-3).

Multitool BC 3030 MT може да се складира со заштеда на просторот.

Монтирање на издолжувањето на поделената оска на градинарскиот нож и поставување на ножиците за потстрижување

1. Запчестото вратило на издолжувањето на поделената оска се вметнува во градинарскиот нож или во поставувањето на ножиците за потстрижување (3-1, 4-1).
2. Завртката (3-2, 4-2) се става во отворот и се навртува.
3. Се става завртката за стегање (3-3, 4-3).

Поставување на градинарскиот нож

Монтирање на водечката шина и на синџирот



Внимание

Пред почетокот на сите работи на водечката шина и на синџирот, моторот се исклучува и се носат заштитни ракавици.

1. Одвртете ги завртките за зацврстување (13-1) и извадете го капакот (13-2).
2. Вртете ја завртката за затегнување на синџирот (13-3) спротивно од скалките на часовникот, сè додека ременот за затегнување на синџирот (13-4) не се најде на задниот крај од навојот.
3. Вметнете го синџирот во периферниот водечки отвор на водечката шина (14). Притоа внимавајте на точниот правец на движење на линковите на синџирот (16).
4. Поставете ја водечката шина. Ременот за затегнување на синџирот (15-1) мора да досегне во соодветниот отвор за затегнување на синџирот на водечката шина.
5. При монтирањето внимавајте линковите на синџирот правилно да бидат поставени во водечкиот отвор и на запчаникот.
6. Повторно ставете го капакот (13-2) и зацврстете ја завртката за зацврстување (13-1) стабилно.
7. Затегнете го синџирот како што е опишано во поглавјето „Затегнување на синџирот“

Затегнување на синџирот

1. Разлабавете ја завртката за зацврстување (13-1) за макс. 1 свртување.
2. Лесно подигнете го врвот од водечката шина и вртете ја завртката за затегнување на синџирот (13-3) во правец на скалките на часовникот, сè додека не се постигне вистинско затегнување на синџирот.

3. Синџирот е вистински затегнат, кога во средина на водечката шина може да се подигне за околу 3 - 4 mm (16).
4. Вртете ја завртката за затегнување на синџирот спротивно од скалките на часовникот, ако синџирот е затегнат пресилно.
5. Проверете дали линковите на синџирот добро се поставени во отворот на шината од водечката шина.
6. Повторно зацврстете ги завртките за зацврстување.

Поставување на ножиците за потстрижување

За оптимална примена, аголот на поставувањето на ножиците за потстрижување може да се прилагоди.

1. Се разлабува прилагодливата рачка (11-1).
2. Уредот се наведнува во саканата положба.
3. Прилагодливата рачка се зацврстува.
4. Пред работата, треба да се извадат заштитните шини (12).

Гориво и средства за работа

Безбедносни напомени



ПРЕДУПРЕДУВАЊЕ - Опасност од пожар!

Бензинот е лесно запалив!



ВНИМАНИЕ - Опасност од труење!

Никогаш не го оставајте моторот да работи во затворен простор!

- Бидете сигурни дека од моторот, резервоарот или од цревата за гориво не истекува гориво
- Бензинот треба да се меша и чува во, само за таа цел, предвидени контејнери
- Треба да се точи само на отворено
- При точењето не смее да се пуши
- Капакот на резервоарот не треба да се отвора додека моторот работи или е врел
- Оштетениот резервоар или капак на резервоарот треба да се замени
- Капакот на резервоарот секогаш треба да се затвора цврсто
- Доколку истекол бензин:
 - Моторот не се стартува
 - Се избегнуваат обиди за палење
 - Уредот се чисти
 - Остатокот од горивото се остава да испари

Правење на мешавина од гориво

 Се користи само гориво во сооднос 25:1
Се препорачува употреба на горива што содржат помалку биоетанол < 5%.

1. Бензинот и 2-тактното брендирано масло се ставаат во соодветен контејнер, во согласност со табелата
2. Двата дела темелно се мешаат.

Соодноси за мешање на горивото

Процес на мешање	Бензин	Мешано масло
25 делови од бензин	1 l	40 ml
1 дел од мешано масло	3 l	120 ml
2-тактно мешано масло	5 l	200 ml

Пуштање во употреба

ВНИМАНИЕ!

Пред пуштањето во употреба, секогаш треба да се изврши визуелна контрола.

Поимот алатка за сечење опфаќа острица од нож, бобина, синџир, како и нож од ножиците за потстрижување.

- Уредот не смее да се користи со оштетена или изабена алатка за сечење и/или делови за зацврстување!
- Носечкиот ремен се закачува околу левото рамо, а ременот се закачува на окото од моторната единица (1-2)
- Се зазема безбедно стојалиште.
- Сечилото секогаш треба да се користи со штит
- Треба да се почитуваат локалните одредби за работното време
- Секогаш треба да се обрне внимание на доставеното упатство за работа од производителот на моторот
- Пред употребата, треба да се провери дали алатката за сечење е оштетена или напукната, а ако е потребно, оштетените или изабените делови треба да се заменат со оригинални резервни делови

Стартување на моторот

ВНИМАНИЕ - Опасност од труење!

Никогаш не го оставајте моторот да работи во затворен простор!

 Пред стартувањето, линијата за сечење се скратува на 13 cm, за да не се преоптовари моторот.

Нивоа на клапните за стартување (Поставување Choke):



Ладно стартување

ВНИМАНИЕ - Опасност од повратен удар!

Стартната сајла секогаш треба да се извлекува право. Не треба нагло да се прибира назад.

1. Поставете го приклучокот START/STOP (19-4) на START.
2. Притиснете ја бравата од рачката за гас (19-5) и истовремено активирајте ја рачката за гас (19-6).
3. Поставете ја рачката Choke (19-1) на позиција CHOKE.
4. Притиснете ја повеќепати (10x) силно пумпата за гориво (19-3), сè додека бензинот/пената не се покажат во пумпата за всмукување.
5. Извлечете ја стартната сајла (19-2) полека, додека не почне да дава отпор, а потоа понатаму извлекувајте ја брзо и силно. Не ја извлекувајте стартната сајла до крај и придвижувајте ја рачката за стартување постепено наназад, за да не се заплетка стартната сајла.
6. Повторувајте ја оваа постапка, сè додека моторот не запали чујно и краткотрајно.
7. Штом моторот запалил, ставете ја рачката Choke на позицијата RUN.
8. Извлекувајте ја стартната сајла, сè додека моторот не се стартува.
9. Доколку моторот не се стартува, повторете ги чекорите 1-8.
10. Ако рачката за гас се отпушти, моторот работи слободно.

Топло стартување

1. Прекинувачот за палење се поставува на START.
2. Рачката Choke се поставува на RUN.
3. Рачката за гас се заклучува како под „Ладно стартување“.
4. Стартната сајла се повлекува максимално 6x - моторот се активира. Рачката за гас се држи под полн притисок, сè додека моторот работи мирно.

- Моторот не се активира:
 - Рачката Choke се поставува на позицијата RUN
 - Стартната сајла се повлекува 5x
- Моторот повторно не се активира:
 - Ке се почека 5 минути и потоа уште еднаш се прави обид со притиснатата рачка за гас



Обрнете внимание на поглавјето „Помош во случај на дефект“.

Исклучување на моторот

1. Се разлабавува рачката за гас и се остава моторот да работи слободно.
2. Приклучокот за палење се поставува на STOP.



ВНИМАНИЕ!

По исклучувањето, моторот уште работи - опасност од повреда!

Работа

За време на потстрижувањето и сечењето, моторот се остава да работи во горното подрачје на бројот на вртежи

Безбедносни напомени



ВНИМАНИЕ!

Задолжително треба да се земаат во предвид напомените за безбедност и предупредување во оваа документација како и на самиот уред!

- Треба да се носи соодветна работна облека
- За време на работата, да се внимава на безбедноста на стојалиштето
- Уредот секогаш да се користи со двете раце
- Телото и облеката да се држат подалеку од алатката за сечење
- Трети лица да се држат подалеку од опасното подрачје
- Поставувањето на бобината никогаш да не се врши над висината на колената, кога уредот работи
- Кога се изведуваат работи на косење на стрмина, секогаш треба да се стои подолу од алатката за сечење
- Никогаш не треба да се работи на мазен, лизгав рид или падина
- Уредот никогаш не треба да се користи во близина на лесно запаливи течности или гасови
Опасност од експлозии и/или пожар!
- По доаѓање во контакт со некое туѓо тело:
 - Моторот се исклучува.
 - Се проверуваат евентуалните оштетувања на уредот.

- Лицата, кои не се запознаени со потстрижувачот, треба да го вежбаат ракувањето при исклучен мотор

Работа со сечило

Избегнување на повратен удар



ВНИМАНИЕ!

Опасност од повреда од неконтролиран повратен удар!

При работењето со метални сечила, доколку се дојде во допир со цврсти предмети (дрва, гранки, камења или слично), може да дојде до повратен удар од целиот уред или до нагло движење напред.

Овој повратен удар се случува ненадејно, без претходна опомена, и може да доведе до губење на контролата врз уредот и до загрозување на корисникот и лицата кои се наоѓаат во близина. Посебна опасност се заканува во тешко видливи и густо обраснати подрачја.

- При работата, држете го уредот секогаш со двете раце и цврсто.
- Внимавајте на безбедното стојалиште. Држете ги нозете удобно раширени и секогаш сметајте на можен повратен удар.
- Немојте да се преценувате и, додека работите, одржувајте ја рамнотежата постојано.
- Пред почетокот на сечењето, сечилото треба да го има постигнато потполниот број на вртежи при работењето.

При слободно сечење, камењата и шутот можат да бидат отфрлени високо и да доведат до тешки повреди. Внимавајте на тоа, штитот да е безбедно монтиран. Доколку ротирачките делови (сечилото) се зацврстени неправилно, може да дојде до тешки несреќи. Пред почетокот на работата, контролирајте го сечилото на цврста подлога.

Косење

- Лесно наведнете го уредот и со умерена и рамномерна брзина движете го од десно на лево. На тој начин исечениот материјал паѓа на веќе искосената површина.
- Високата трева и густите обраснување сечете ги постапно. За таа цел, најпрво скратете го горниот дел од материјалот за косење, така што ќе го движите уредот надесно. Потоа движете го уредот во спротивна насока, кон лево, и косете го долниот дел.

- Кога работите на падина, работете по ленти. Искосете една лента паралелно со падината, потоа вратете се преку искосениот дел и косете ја следната лента.
- Прилагодете го бројот на вртежите на моторот и длабочината на сечењето на актуелните состојби. Доколку вртењето на моторот е премало, во алатката за сечење може да се фати или да се заглави троскот.
- Доколку трева, гранки и други предмети се фатат во алатката за сечење или уредот вибрира невообичаено, веднаш исклучете го моторот и проверете го уредот.
- Блокиран конусен запчаник може да доведе до оштетувања на спојката.
- Никогаш не отстранувајте заглавен искосен материјал при активирано сечило. Затоа почекајте, сечилото да се смири.
- Доколку сечилото е тапо, скршено или извиткано, заменете го со оригинален резервен дел.

Работа со бобина

Потстрижување

- Лесно наведнете го уредот напред и со умерена и рамномерна брзина движете го од лево на десно.
- Најдобрите резултати од сечењето ќе ги добиете, доколку сечете сува трева.
- Лентата за сечење не ја движете директно по должина на ѕидови и камени плочи, бидејќи така таа премногу се изабува.
- Повисоката трева и густото обраснување сечете го постапно, за да не се заглави бобината.
- Прилагодете го бројот на вртежите на моторот и длабочината на сечењето на актуелните состојби. Доколку вртењето на моторот е премало, во алатката за сечење може да се фати или да се заглави троскот.
- Доколку трева, гранки и други предмети се фатат во алатката за сечење или уредот вибрира невообичаено, веднаш исклучете го моторот и проверете го уредот.
- Блокиран конусен запчаник може да доведе до оштетувања на спојката.
- Лентата за сечење по исклучувањето на поставувањето на бобината продолжува да работи. Затоа почекајте, додека лентата се смири, пред повторно да го вклучите уредот.
- Кога бобината е празна, заменете ја со оригинална.

Издолжување на лентата за сечење

1. Моторот се остава да работи со полн гас, а бобината се допира до тлото.
 - Лентата автоматски се издолжува.



Ножот (секачот со лента) на штитот ја скратува лентата на дозволената должина.

Работа со градинарски нож

При работата со пилата на градинарскиот нож, при нестручна употреба може да дојде до повратен удар на пилата. За да се избегне ова:

- Градинарскиот нож секогаш треба да се држи цврсто, со двете раце.
- Секогаш започнете со сечење со активен синџир.
- За подобра контрола, пилете со долниот раб на водечката шина. Притоа поставете го градинарскиот нож колку е можно порамно.
- Никогаш немојте да пилите со врвот на водечката шина.
- Пилењето со горниот раб може да предизвика повратен удар на пилата, ако синџирот се заглави или ако најде на тврд предмет во дрвото.
- Работете само со правилно наострен и затегнат синџир.

Контрола на затегнувањето на синџирот

- Често контролирајте ја затегнатоста на синџирот, бидејќи новите синџири се издолжуваат.
- Во услови на студ, синџирот мора да налегне на долната страна од водечката шина, но треба да се повлече уште малку со рака.
- При работна температура, синџирот се издолжува и виси.



ВНИМАНИЕ!

Погонските делови од синџирот не смеат да излезат од жлебот на долната страна од водечката шина – инаку синџирот може да се разлабави. Синџирот повторно се затегнува.



Водечка шина: За избегнување на едностраното абеење на водечката шина, таа при секое менување на синџирот треба да се сврти.

1. За рачна контрола на синџирот, малку повлечете со раката, за да тој правилно се постави на запчаникот од синџирот и во водечката шина.



Синџирот е вистински затегнат, кога во средина на водечката шина може да се подигне за околу 3-4 mm и лесно може да се повлече со рака.

2. Во случај кога е потребно повторно затегнување на синџирот, види поглавје Затегнување на синџирот.

Работа со ножици за потстрижување

- Ножиците за потстрижување се доведуваат до саканиот агол.
- Максималниот пречник на засекот зависи од видот на дрвото, староста, количеството на влага и тврдоста на дрвото. Затоа, многу дебелите гранки пред сечењето на живата ограда, скратете ги на соодветна должина со ножици за гранки.
- Ножиците за потстрижување со нивните двострани ножеви можат да се движат напред и назад, или, пак, со осцилаторни движења од една на друга страна.
- Најпрвин исечете ги страните од живата ограда, а дури потоа горниот раб.
- Живата ограда се сече оддолу нагоре.
- Сечете ја оградата во форма на трапез. Тоа спречува оголување на долниот дел од оградата поради недостаток од светлина.
- Затегнете кабел по должина на живата ограда, доколку сакате рамномерно да ја потстрижете оградата.

ВНИМАНИЕ!

Употребувајте само оригинални сечила и додатна опрема!
Деловите што не се оригинални можат да доведат до повреди и попречување на функционирањето на уредот!

Одржување и чување

ВНИМАНИЕ!

Опасност од повреди од алатки за сечење кои се вртат!

- Bowden каблите се прилагодуваат само при исклучен мотор.
- Функционирањето се проверува само со легната коса.

Чистење на штитот

1. Уредот се исклучува.
2. Остатоците од косењето со штрафцигер или слична алатка внимателно се отстрануваат.



Штитот редовно се чисти, за да се избегне прегревање на поделената оска.

Моторна единица

Чистење на филтерот за воздух

ВНИМАНИЕ!

Никогаш не го користете уредот без филтер за воздух. Филтерот за воздух треба да се чисти редовно. Оштетениот филтер треба да се замени.

1. Се отстранува ѕвездестата завртка, се вади капакот и се вади филтерот за воздух (20).
2. Филтерот за воздух се чисти со сапун и вода. Немојте да употребувате бензин!
3. Филтерот за воздух се остава да се исуши.
4. Филтерот за воздух се монтира по обратен редослед.

Замена на филтерот за гориво

ВНИМАНИЕ!

Никогаш не го користете уредот без филтер за гориво. Последица на тоа можат да бидат тешки оштетувања на моторот.

1. Капакот на резервоарот целосно се вади.
2. Постоечкото гориво се празни во соодветен контејнер.
3. Со кука од жица филтерот се вади од резервоарот.
4. Филтерот се извлекува со вртежно движење.
5. Филтерот се заменува.

Поставување на карбуратор

Карбураторот е фабрички поставен оптимално.

Менување на свеќичка

Растојание меѓу електродите на свеќичката (21) = 0,635 mm [0.025"].

1. Свеќичката се поставува со вртежен момент од 12-15 Nm.
2. Приклучокот за свеќичката се поставува на свеќичката.

Поставување на бобината

Менување на бобината

1. Притиснете ги двете брави на капакот од бобината и извадете го капакот од бобината (22).
2. Извадете ја бобината од капакот на бобината.
3. Отстранете ја нечистотијата и остатоците од трева.
4. Провлечете ги краевите од лентите за сечење на новата бобина во за таа цел предвидените отвори во капакот на бобината.
5. Вметнете ја бобината со пружината во капакот на бобината. Внимавајте лентите за сечење да не се заглават и извлечете ги околу 9 cm од бобината.
6. Поставете го капакот од бобината на бобината. Жлебовите на капакот од бобината треба да се наоѓаат над бравите. Притиснете го капакот од бобината надолу, сè додека не се фиксира.

Менување на секачот со лента

1. Одвртете ги завртките и извадете го стариот секач со лента (23).
2. Навртете го новиот секач со лента.
3. Не ги навртувајте завртките премногу силно.

Острење на секачот со лента

1. Секачот со лента се разлабавува од штитот.
2. Секачот со лента се зацврстува со менгеме и се наострува со плосната турпија. Се бруси само во една насока!

Поставување на градинарскиот нож

Полнење на масло за синџирот

Резервоарот за масло на градинарскиот нож не се испорачува со масло за синџирот.



Никогаш немојте да го употребувате градинарскиот нож без подмачкување на синџирот!

Употребата без масло за синџирот доведува до оштетување на синџирот и на водечките шини. Траењето на учинокот при сечењето на синџирот зависи од оптималното подмачкување. За време на работата, синџирот автоматски се навлажнува со масло.

Поставете го градинарскиот нож на соодветна подлога.

1. Одвртете го капакот (17-1).
2. Наполнете го резервоарот за масло со биолошки разградливо масло за синџир. Употребувајте инка за полесно полнење. При полнењето внимавајте на тоа, никаква нечистотија да не влезе во резервоарот за масло.
3. Повторно навртете го капакот.
4. Никогаш немојте да користите рециклирано или старо масло. При користење на недозволено масло за синџирите, гаранцијата се губи

Проверка на подмачкувањето на синџирот

Проверете ја функцијата на автоматското подмачкување на синџирот, така што ќе го вклучите градинарскиот нож и ќе го држите со врвот во правец на некој картон или хартија на подот.



Не го допирајте тлото со синџирот! Одржувајте безбедно растојание од 20 cm.

Доколку при проверката се покаже трага на зголемено ниво на масло, автоматиката за масло работи беспрекорно.

Доколку и покрај полниот резервоар за масло не се покаже трага од масло

- каналот за проток на масло и отворот за затегнување на маслото треба да се исчистат
- подмачкувањето се прилагодува како што е опишано во поглавјето „Регулирање на подмачкувањето на синџирот“

Доколку ова не покаже успех. Обратете се до корисничкиот сервис.

Регулирање на подмачкувањето на синџирот

Подмачкувањето на синџирот е фабрички прилагодено. Во зависност од видовите на дрво и техниките на работа, количината на масло може да варира и мора да се коригира.

1. Регулирајте го подмачкувањето на синџирот преку завртката за прилагодување, којашто се наоѓа под уредот.

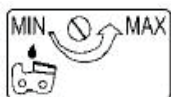

- Вртење спротивно од сказалките на часовникот = големо количество на масло (MAX)
- Вртење во насока на сказалките на часовникот = мало количество на масло (MIN)

i Подмачкувањето на синџирот е прилагодено правилно, доколку синџирот за време на работата исфрлува мало количество на масло.

Синџир и водечка шина

Синџирот и водечката шина се изложени на големи барања и големо абеење. Веднаш сменете ги синџирот и водечката шина, доколку не е гарантирано беспрекорното функционирање.

Острење на синџирот

i Само со остар и чист синџир можете да работите безбедно и добро. Оштетените или неправилно наострените синџири ја зголемуваат опасноста од повратен удар!

Синџирот мора да се наостри, кога

- наместо пилевина, се исфрла само дрвена прашина
- градинарскиот нож за време на острењето мора да се притисне низ дрвото.

За неискусниот корисник: Препуштете го острењето на синџирот на стручно лице/кориснички сервис.

Во случај кога сами го остриете синџирот, обрнете внимание на следните вредности и употребувајте ја испорачаната округла турпија (посебна додатна опрема можете да добиете кај овластените трговци).

Тип на синџир	Oregon 91 P0
Округла турпија	Ø 5,5 mm (7/32")
Растојание на длабочинското мерило T	0,64 mm (.025")
Агол на острење α	25°
Агол на сечење β	60°
Должина на стругалката a	min. 3 mm

i При острење, одземајте помалку материјал!

За острење на Вашиот синџир Ви препорачуваме уред за острење на синџир

Чистење на водечката шина (16)

- Редовно контролирајте и чистете ги отворите за истекување на масло на водечката шина и на водечкиот отвор.
- Отстранете ги нерамнините коишто се формирале со плосната турпија.
- По секое менување/острење на синџирот, свртете ја водечката шина, за да се избегне едностраното абеење.

i Веднаш заменете ја оштетената водечка шина!

Запчаник

Оптоварувањето на запчаникот е особено големо. Редовно проверувајте ја изабеноста или оштетувањето на запците од запчаникот. Чистете го запчаникот и зацврстувањето на водечката шина со четка.

i Изабениот или оштетениот запчаник го намалува траењето на синџирот и поради тоа веднаш треба да се замени од страна на корисничкиот сервис.

Поставување на ножиците за потстрижување

i По секоја употреба, проверете ја изабеноста на ножиците за потстрижување, особено лизгачкото растојание на уредот за сечење.

Прилагодување на уредот за сечење

Прилагодете го лизгачкото растојание, кога

- искосениот материјал се заглавил меѓу ножевите,
- растојанието, по подолга употреба, се зголемило преку нормалното абеење на уредот за сечење.

За постигнување на добри резултати при сечењето, лизгачкото растојание меѓу сечилото и мечот треба да биде прилагодено точно.

1. Разлабавете ги завртките на горната страна од уредот за сечење (11-2).
2. Лесно навртете ги завртките на долната страна (11-3) (ев. претходно разлабавете ги малку).
3. Завртете ги завртките една четвртина до половина вртеж спротивно од сказалките на часовникот.

4. Држете ги цврсто завртките со штрафцигерот и цврсто навртете ги завртките.
Лизгачкото растојание е прилагодено правилно, кога дискот под главата од завртката уште малку може да се движи наваму-натаму.
5. Подмачкајте го уредот за сечење со еколошко масло за подмачкување.



Премалото лизгачко растојание доведува до преголем развој на топлина, а со тоа и до оштетувања на уредот.

Подмачкување на вртливата глава

Вртливата глава треба да се подмачкува на секои 20 часа работа на трите точки за подмачкување (18) со еколошка маст за подмачкување.

Чистење



По секоја употреба, грижливо исчистете го уредот, за да се одржи непрекорното функционирање.

- Редовно чистете ги сите подвижни делови.
- Чистете го куќиштето со мека четка или со сува крпа.
- Немојте да го чистите куќиштето со течна вода или чистачи под висок притисок.
- За деловите од пластика, немојте да употребувате разредувачи (бензин, алкохол итн.), бидејќи тие можат да ги оштетат деловите од пластика.
- Одржувајте ги рачките без присуство на масло и маст. Не смеат да се користат вода, разредувачи и средства за полирање.
- Внимавајте на тоа, отворите за вентилација на ладењето на моторот да бидат слободни (опасност од прегревање).

Складирање



ВНИМАНИЕ -

Опасност од пожар и експлозија!

Уредот да не се складира пред отворен пламен и извори на топлина.



ВНИМАНИЕ -

Опасност од пожар и експлозија!

Машината, којашто е наполнета со гориво, не треба да се чува во згради, во кои испарувањата од бензин можат да дојдат во допир со отворен оган или искри!

- Пред складирање на подолго време (преку зима), резервоарот за бензин треба да се испразни
- Резервоарот за бензин се празни само на отворено

■ Пред складирање, моторот се остава да се излади

1. Се празни резервоарот.
2. Се стартува моторот и се остава слободно да работи, додека не запре.
3. Моторот се остава да се излади.
4. Свеќичката се одвртува со клуч за свеќички.
5. Се полни една кафена лажичка 2-тактно масло во комората за согорување.
6. За расподелување на маслото во внатрешноста на моторот, стартната сајла треба повеќепати да се повлече.
7. Свеќичката повторно се навртува.
8. Уредот уредно се чисти и се одржува.
9. Уредот се складира на ладно, суво место

Повторно пуштање во употреба

1. Се отстранува свеќичката.
2. Стартната сајла брзо се повлекува, за да се отстрани преостанатото масло од комората за согорување.
3. Свеќичката се чисти, се проверува растојанието меѓу електродите, во случај на потреба се заменува.
4. Уредот се подготвува за употреба.
5. Резервоарот се полни со соодветната мешавина гориво-масло.

Отстранување



Старите уреди не треба да се отстрануваат како домашен отпад!

Амбалажата, уредот и додатната опрема се направени од материјал што се рециклира и треба да се отстранат на соодветен начин.

Помош во случај на дефект

Поставување на моторната единица

ДЕФЕКТ	МОЖНА ПРИЧИНА	РЕШЕНИЕ
Моторот не стартува	Погрешен тек на стартувањето	Се обрнува внимание на упатството за употреба
Моторот стартува, ама понатаму не работи	Погрешна позиција на рачката на Choke	Рачката се поставува на RUN
	Нечиста, погрешно поставена или погрешна свеќичка	Свеќичката се чисти/поставува или заменува
	Нечист филтер за гориво	Филтерот се заменува
Моторот стартува, ама не работи со полн капацитет.	Погрешна позиција на рачката на Choke	Рачката се поставува на RUN
	Нечист филтер за воздух	Филтерот се заменува или се чисти
Моторот работи нестабилно	Нечиста, погрешно поставена или погрешна свеќичка	Свеќичката се чисти/поставува или заменува
Претерано многу чад	Погрешна мешавина на гориво	Се користи вистинската мешавина на гориво (сооднос 25:1)

Поставување на градинарскиот нож

ДЕФЕКТ	МОЖНА ПРИЧИНА	РЕШЕНИЕ
Нема подмачкување на синџирот	Празен резервоар за масло Водечката шина е извалкана	Се проверува резервоарот за масло/се полни масло за синџирот Отворите за истекување на масло/отворот за проток на масло/жлебот за довод на масло се чистат
Моторот не работи	Се проверува резервоарот за масло/се полни масло за синџирот	Се пушта сопирачката на синџирот

Поставување на ножиците за потстрижување

ДЕФЕКТ	МОЖНА ПРИЧИНА	РЕШЕНИЕ
Уредот работи со прекини	Приклучокот вклучи/исклучи е дефектен Интерна грешка	Се повикува сервисниот центар на AL-KO
Моторот стартува, ама не работи со полн капацитет	Интерна грешка	Се повикува сервисниот центар на AL-KO
Ножевите стануваат жешки	Недостаток од подмачкување	Ножевите малку се подмачкуваат
	Ножевите се тапи	Се повикува сервисниот центар на AL-KO
	Бразди во ножот	Се повикува сервисниот центар на AL-KO



Во случај на дефекти, коишто не се наведени во табелата или Вие самите не можете да ги отстраните, Ве молиме да се обратите до нашиот овластен кориснички сервис.

ЕЗ-Изјава за сообразност

МК

Со ова изјавуваме, дека овој производ, во изведбата којашто е од наша страна пуштена во продажба, им соодветствува на барањата на ускладените ЕЗ-регулативи, ЕЗ-безбедносните стандарди и стандардите што се специфични за производот.

Производ Multitool	Произведувач AL-KO Geräte GmbH Ichenhauser Str. 14 89359 KOETZ DEUTSCHLAND	Ополномошеник Anton Eberle Ichenhauser Str. 14 89359 KOETZ DEUTSCHLAND
Сериски број G2302305		
Тип BC 330 MT	ЕЗ-регулативи 2006/42/EC 2004/108/EC 2000/14/EC 2002/88/EC	Ускладени норми EN ISO 11806/1 (Бензински моторни коси/ потстрижувачи) EN ISO 10517:2010 (Бензински ножици за потстрижување) EN ISO 11680-1: 2011 (Градинарски нож) EN ISO 14982/2009 (EMV)
Ниво на јачина на звук измерено / гарантирано BC 330 MT 116/119 dB(A)	Оцена на сообразноста 2000 /14/ЕЗ Додаток V	

Назначено тело

TÜV Rheinland Product Safety GmbH

Број за идентификација 0197

Am Grauen Stein

51105 Köln

Germany

ЕЗ-сертификат за испитување:

Бр. VM 50034826 0001

Kötz, 2013-01-24



Antonio De Filippo, Генерален директор

Гаранција

МК

Можните материјални грешки или грешки во производството ги отстрануваме за време на законски определениот гарантен рок, во согласност со нашиот избор, по пат на поправка или испорака на резервен дел. Гарантниот рок се определува за секој поединечен случај, според законот на државата, во која бил купен производот.

Нашата обврска за гаранција важи само при:

- Правилно ракување со уредот
- Придржување до упатството за работа
- Употреба на оригинални резервни делови

Гаранцијата истекува при:

- Обиди за поправка на уредот
- Технички модификации на уредот
- несоодветна употреба (на пр. користење во индустриски или комунални цели)

Од гаранцијата се исклучени:

- Оштетувања на бојата, предизвикани од нормалното абење
- Изабените делови, кои на картата со резервни делови се означени xxx xxx (x) со рамка
- Мотори со внатрешно согорување – За овие важат посебните гарантни одредби на соодветниот произведувач на моторот

Во случај на потреба, со оваа гарантна изјава и доказот за купувањето, обратете се до Вашиот трговец или до најблискиот сервисен центар. Со оваа гаранција, законските права на купувачот во однос на продавачот остануваат непроменети.

İçindekiler

Ürün tanımı	511
Ürüne genel bakış	514
Teknik veriler	514
Güvenlik notları	515
Montaj	518
Yakıt ve Yardımcı Kullanım Malzemeleri	520
Çalıştırma	520
Kullanım	521
Bakım ve muhafaza	523
Temizlik	526
Depolama	526
Yeniden Çalıştırma	527
İmha etme	527
Arızalar durumunda yardım	528
AB uygunluk beyanı	529
Garanti	529

Bu El Kitabına İlişkin Olarak...

- Cihazı çalıştırmadan önce bu dokümantasyonu baştan sona okuyunuz. Bu güvenli çalışma ve sorunsuz kullanım için ön koşuldur.
- Cihazın üzerinde ve bu dokümantasyonda bulunan güvenlik talimatları ile uyarı notlarına riayet edin.
- Bu dokümantasyon, tanımladığı ürünün kalıcı bir cüzüdüdür ve satış sırasında alıcıya verilmelidir.

İşaretlerin Anlamları



Dikkat!

Bu uyarı iletilisine tam olarak riayet yaralanmaların/ölümlerin ve/veya maddi hasarların önüne geçilmesini sağlayabilir!



Daha iyi anlaşılma ve kullanım için özel notlar.

Ürün tanımı

Bu dokümantasyon, benzinli motora sahip elle çalıştırılan bir tırpanı açıklamaktadır.

Komple set aşağıdaki bileşenlerden oluşur:

- Motor birimi (1) Mlz.-No. 112983
- Kesici bıçak ve kesme ipi makarası - yardımcı teçhizatı (takım) (2) Mlz.-No. 112986
- Budayıcı yardımcı teçhizatı (3) Mlz.-No. 112970
- Bahçe makası yardımcı teçhizatı (4) Mlz.-No. 112971

Motor birimindeki sembollerin anlamı

	Dikkat!
	Kullanım kılavuzunu okuyun
	Koruyucu gözlük, baret, kulak koruyucu takın
	Koruyucu eldiven takın
	Koruyucu ayakkabı giyin
	Bedeninizi ve elbiselerinizi kesici aletten uzak tutun
	Sıçrayan nesnelere tehlike yaratabilir
	Cihazla üçüncü şahıslar arasındaki mesafe asgari 15 m olmalıdır

Kesici bıçaktaki/kesme ipi makarası yardımcı teçhizatındaki sembollerin anlamı

	Kullanım kılavuzunu okuyun
	Koruyucu gözlük, baret, kulak koruyucu takın
	Koruyucu eldiven takın
	Koruyucu ayakkabı giyin
	Kişileri uzak tutun Güvenlik mesafesi asgari 15 m
	Sıçrayan nesnelere tehlike yaratabilir
	Geri tepmeye dikkat
	Kesici bıçağın azami devir sayısı 6200 devir/dak
	Kesici bıçağın azami devir sayısı 6200 devir/dak

Bahçe makasındaki sembollerin anlamı

	Kullanım kılavuzunu okuyun
	Koruyucu gözlük, baret, kulak koruyucu takın
	Koruyucu eldiven takın
	Koruyucu ayakkabı giyin
	Kişileri kesici aletten uzak tutun Güvenlik mesafesi asgari 15 m
	Kesme boyu 400 mm

Budayıcıdaki sembollerin anlamı

	Kullanım kılavuzunu okuyun
	Koruyucu gözlük, baret, kulak koruyucu takın
	Koruyucu eldiven takın
	Koruyucu ayakkabı giyin
	Kişileri kesici aletten uzak tutun Güvenlik mesafesi asgari 15 m
	Budayıcıyı kabloların, elektrik ve telefon hatlarının yakınında kullanmayın. Budayıcı ile çalışma sırasında yer üstünden geçen elektrik hatları ile aranızda asgari 10 m güvenlik mesafesini muhafaza edin.
	Kılavuz rayının uzunluğu 310 mm
	Azami kesme boyu 260 mm
	Testere zinciri yağı
	Zincir yağlamayı ayarlayın

Güvenlik ve Korunma Donanımları



DİKKAT - Yaralanma Tehlikesi!

Güvenlik ve koruma donanımları devre dışı bırakılmamalıdır!



DİKKAT - Yaralanma Tehlikesi!

Motor birimi (kesici bıçak, kesme ipi makarası, budayıcı veya bahçe makası gibi) yardımcı teçhizatın biri takılı olmadan çalıştırılmamalıdır. Sadece orijinal cihazla beraber verilen yardımcı teçhizat kullanılmalıdır.

Acil Durdurma

Acil durumda kontak anahtarını STOP konumuna getirin.

Taş Çarpmasına Karşı Koruma Siperi

Kullanıcıyı savrulan cisimlerden korur. Entegre ip kesici, kullanım sırasında kesme ipini izin verilen uzunluğa kısaltır.

Mafsallı Şaft

Mafsallı şaft sayesinde motor birimi ile yardımcı teçhizatı biri birine monte edebilir ve biçme işleminden sonra söküp az yer kaplayacak şekilde depolayabilirsiniz.

Yardımcı teçhizat mafsallı şaft vasıtasıyla tespit edilir.

Amacına Uygun Kullanım



Dikkat!

Yaralanma tehlikesi mevcuttur!

- Üretici tarafından tavsiye edilen işletim, bakım ve onarım koşullarına uyma ile kullanım kılavuzunda bulunan güvenlik talimatlarına riayet de amacına uygun kullanımın içine dahildir.
- Bunların dışındaki bütün kullanım şekillerinin amacına uygun olmadığı kabul edilir. Üretici, bunlardan dolayı oluşan her türlü hasarın sorumluluğunu taşımaz. Risk kullanıcı tarafından taşınır.
- Cihazda yetkisiz olarak yapılabilecek değişiklikler, bunlardan kaynaklanabilecek her türlü hasarın sorumluluğunu üreticinin üstünden kaldırır.
- Cihaz, sadece cihazı ve kullanımını iyi bilen ve tehlikelerinden haberdar olan kişiler tarafından hazırlanabilir ve kullanılabilir veya cihazın bakımı sadece bu kişiler tarafından gerçekleştirilebilir. Onarımlar sadece biz veya bizim tarafımızdan yetkilendirilmiş müşteri hizmetleri noktalarıncaya yapılabilir.

Kesici bıçak/kesme ipi makarası yardımcı teçhizatı için şunlara dikkat edin:

- Kesici bıçak, özel alanda sadece çalılık ve fundalıkların kesilmesi ve çimlerin biçilmesi amacıyla kullanılmalıdır.
- Kesme ipi makarası yardımcı teçhizatı, özel ev ve hobi bahçelerinde, çim biçme makinesi ile erişilemeyen ot ve benzeri bitki örtüsünün yanı sıra çim kenarlarının kesilmesinde kullanılmaya uygundur.
- Cihaz, kamu tesisleri, parklar, spor sahaları veya caddelerin yanı sıra tarım ve ormancılıkta kullanılmamalıdır.
- Cihaz aşağıda sayılan nesnelere kesmek ve parçalara ayırmak için kullanılmamalıdır:
 - Çalı, fundalık ve makileri,
 - Çiçekleri
 - Kompostlama amaçlı malzemeleri.

Budayıcı için şunlara dikkat edin:

- Budayıcı, ayaktaki ağaçların dallarını keserek ayırmak için uygundur.
- Budayıcıyı, ağaç, fidan veya fundalık kesmek için kullanmayın.
- Budayıcıyı, inşaat malzemelerinin ve sentetik maddelerin kesilmesinde kullanmayın.
- Budayıcı, sadece ev ve hobi bahçesindeki özel kullanım için uygundur.
- Budayıcı ormancılık çalışmaları (ormanda dalların seyreltilmesi) için uygun değildir.

Bahçe makası için şunlara dikkat edin:

- Bahçe makası, ev ve hobi bahçesinde bulunan fundalık ve çalılardaki dal ve sürgünlerin kesilmesi için uygundur.
- Kamu tesisleri, parklar, spor sahalarının yanı sıra tarım ve ormancılıkta kullanılmayan bu tür cihazlar özel ev ve hobi bahçeleri için bahçe makası olarak kabul edilir.
- Cihaz, çim ve çim kenarlarını kesmek veya kompostlama amaçlı ufalama için kullanılmamalıdır.

Diğer riskler

Amacına uygun kullanım sırasında da, ilgili tüm güvenlik talimatlarına riayet edilmesine rağmen kullanım amacına yönelik yapı nedeniyle bazı diğer riskler kalır.

Kalan bu riskler, "Güvenlik Talimatları"na ve "Amacına Uygun Kullanım"a olduğu gibi kullanım kılavuzuna riayet edildiğinde asgariye indirilebilir.

Başkalarını dikkate alma ve tedbirlik yaralanma ve hasar riskini azaltır.

- Bu cihaz çalışırken elektromanyetik bir alan oluşturur. Bu elektronik alan, bazı durumlarda aktif veya pasif tıbbi implantların işlevlerini olumsuz yönde etkileyebilir. Ciddi yaralanma riskini azaltmak için, tıbbi implantı bulunan kişilere, cihazı kullanmadan önce hekimlerine ve tıbbi implantların üreticilerine danışmalarını tavsiye ederiz.
- Cihazın uzun süre veya usulüne uygun olmayan şekillerde kullanımı veya bakımının usulüne uygun şekilde yapılmamış olması halinde, ellerin ve kolların titreşiminden kaynaklanan sağlık sorunları.
- Kulak koruyucu takmadan uzun süreli çalışma duymayı olumsuz yönde etkileyebilir.
- Sıcak bileşenlerle temas halinde yanık tehlikesi.
- Cihazın kapalı veya kötü havalandırılmış mekanlarda kullanımı karbonmonoksit zehirlenmesi tehlikesi yaratır.
- Yangın tehlikesi

Kesici bıçak/kesme ipi makarası yardımcı teçhizatı için şunlara dikkat edin:

- Çalışan kesici alet tutulduğunda parmaklar ve eller için yaralanma riski vardır.
- Kesici aletin siperle korunmamış kısmına temas edilmesi halinde bacaklar için yaralanma tehlikesi.
- Taş ve toprağın savrulması

Budayıcı için şunlara dikkat edin:

- Kılavuz rayının ucunun sabit bir nesneye teması halinde geri tepme tehlikesi.
- Alet (testere zinciri) ile temasta parmaklar ve eller için yaralanma tehlikesi.
- Savrulan alet parçaları nedeniyle yaralanma.

Bahçe makası için şunlara dikkat edin:

- Savrulan parçalar nedeniyle yaralanma.
- Bıçak parçalarının kırılması ve savrulması.

Ayrıca, alınan bütün önlemlere rağmen belirgin şekilde görülemeyen bazı diğer riskler kalabilir.

Ürüne genel bakış

Ürüne genel bakış (1), cihaz hakkında genel bir bakış verir. Resimde kesme ipi yardımcı teçhizatı takılmış olarak gösterilmektedir.

Parçalara Genel Bakış (1)

1	Benzinli motor
2	Taşıma kolunu deliği
3	Gaz kolu kilidi
4	Gaz kolu
5	START /STOP kontak anahtarı
6	Sap
7	Mafsallı şaft bağlantısı
8	Mafsallı şaft
9	Koruma siperi
10	İp kesici
11	Kesme ipi makaralı kesme ipi makarası mahfazası

Resim bölümünde resimlere referanslar (Resim No.) aracılığıyla yapılmaktadır. (Resim No., İş Adımı No.) resimler bölümünde gösterilen iş adımlarına referans vermektedir.

Teknik veriler

BC 330 MT (komple takım)

Mlz. No.	112942
Motor tipi	2 zamanlı, hava soğutmalı
Motor hacmi	32,6 cm ³
Güç	1,1 kW
Kuru ağırlık (EN ISO 11806)	6,7 kg
Benzinsiz işletim ağırlığı	7,5 kg
Yakıt miktarı	1,1 l
Ateşleme	elektronik
Buji	L8RTC
Tahrik	Merkezkaç kavrama
Tutamak	Gidon tipi sap
Ses gücü seviyesi (ISO 22868)	113 dB ±LpA 3 dB
Ses basıncı seviyesi (ISO 22868)	102 dB
Titreşim (ISO 22867)	≤ 15 m/s ² kararsızlık K 2,25 m/s ²
Kesme ipi çapı	2,5 mm
Kesme ipinin talaş genişliği	41 cm
Kesici bıçak talaş genişliği	24 cm
Makas kesme boyu	39 cm
Zincir testere bıçak boyu	25 cm
Motor azami devir sayısı	9.500 devir/dak
Motor yüksüz devir sayısı	2800 ± 150 devir/dak
Alet devir sayısı (kesici bıçak)	7.500 devir/dak
Aksesuarlar:	
Kesici bıçak	Mlz. No. 112405
Kesme ipi makarası	Mlz. No. 112406
Zincir	Mlz. No. 112972

BC 330 MT (motor birimi)

Mlz. No.	112943
Motor tipi	2 zamanlı, hava soğutmalı
Motor hacmi	32,6 cm ³
Güç	0,9 kW
Kuru ağırlık (EN ISO 11806)	5,2 kg
Benzinsiz işletim ağırlığı	6,2 kg
Yakıt miktarı	1,1 l
Ateşleme	elektronik
Buji	L8RTC
Tahrik	Merkezkaç kavrama
Ses gücü seviyesi (ISO 22868)	113 dB ±LpA 3 dB
Ses basıncı seviyesi (ISO 22868)	102 dB
Motor azami devir sayısı	9.500 devir/dak
Motor yüksüz devir sayısı	2800 ± 150 devir/dak
Alet devir sayısı (kesici bıçak)	7.500 devir/dak

Güvenlik notları

**Dikkat!**

Başkalarını ve kendinizi muhtemel yaralanmalardan korumak için, aşağıdaki talimatlara riayet edin. Bundan dolayı, kendinizi ve başkalarını muhtemel yaralanmalardan koruyabilmek için bu ürünü çalıştırmadan önce aşağıdaki talimatları, meslek örgütünüz kaza önleme talimatlarını olduğu gibi ilgili ülkedeki güvenlikle ilgili düzenlemeleri okuyun ve bunlara riayet edin.

- Güvenlik talimatlarını, bu makine ile çalışacak olan kişilere iletin.
- Güvenlik talimatlarını iyi muhafaza edin.
- Cihazın acil durdurma mekanizmasının onarımları üretici veya üretici tarafından yetkilendirilmiş şirketler tarafından yapılmalıdır.
- Cihazı, kullanmaya başlamadan önce orijinal kullanım kılavuzunun yardımıyla iyice öğrenin.

- Cihazı, kullanım amaçları dışında kullanmayın (Amacına Uygun Kullanım'a bakın)
- Dikkatli olun. Yaptıklarınıza dikkat edin. Aklınızı işinize verin. Yorgunken veya alkol, uyuşturucu veya ilaçların etkisi altındayken cihazı kullanmayın. Cihazın kullanımı sırasındaki bir anlık dikkatsizlik ciddi yaralanmalara yol açabilir.
- Çocuklar, ergenlik çağındakiler ve kullanım talimatını iyi bilmeyenler cihazı kullanmamalıdır.
- Çocukları, diğer kişileri ve hayvanları çalışma alanından uzakta (asgari 15 m mesafede) tutun.
- Özellikle çocuklar olmak üzere, diğer kişilerin cihaza veya motora dokunmasına izin vermeyin.
- Yakın çevrede insanların, özellikle de çocukların, bulunması durumunda makinayı kullanmaktan kaçının.

Kişisel koruyucu donanım

Hiç bir zaman uygun koruyucu donanım olmadan çalışmayın:

- Başka giysi veya takı kullanmayınız, bunlar hareketli parçalar tarafından kapılabilir
- Uzun saçlar için saç ağı
- Kafa kazalarının muhtemel olduğu durumlarda, denemiş baret
- Yüz maskesi
- Kulak koruyucu
- Uyarı renkli koruyucu ceket
- Kesilmeye karşı koruyuculu pantolon ve eldiven
- Kesilmeye karşı koruyucusu ve güçlendirilmiş ayakkabı burnu olan kaymaz çizme (koruyucu ayakkabı)
- Yangın söndürücü ve kürek (çalışma sırasında kıvılcımlar oluşabilir)
- İlk yardım malzemesi,
- Gerektiğinde cep telefonu.

Güvenlik talimatı - Çalışmadan önce

Çalıştırmaya başlamadan önce ve çalışma sırasında aşağıdaki kontrolleri mutlaka yapın. Orijinal kullanım kılavuzundaki ilgili bölümlere riayet edin:

- Cihaz tamamen ve talimatlara uygun şekilde monte edilmiş mi?
- Cihaz iyi ve güvenli durumda mı?
- Cihazı tutacağınız saplar kuru ve temiz mi?
- Çalışmaya başlamadan önce aşağıdaki hususlardan emin olunuz:
 - Çalışma alanında başka kişilerin, özellikle de çocukların bulunmadığından,
 - Geriye kaçmak istediğinizde arkanızda engel bulunmadığından,
 - Ayağınızı bastığınız alanda her türlü yabancı madde, çalı çırpı ve dalların olmadığından,
 - Güvenli bir şekilde durulduğundan.

- Çalışma alanında tökezleme tehlikesi yaratacak nesnelere var mı? Çalışma alanınızı düzenli halde tutun. Düzensizlik kazalara neden olabilir - tökezleme tehlikesi!
- Çevre etkilerini dikkate alın:
 - Yetersiz aydınlatma koşullarında çalışmayın (örneğin: Sis, yağmur, kar fırtınası veya alaca karanlık gibi). Bu gibi durumlarda ayrıntıları ayırt edemezsiniz - Kaza tehlikesi!
 - Cihazı yanıcı sıvıların veya gazların yakınında kullanmayın - Yangın tehlikesi!
 - Kullanıcı, kazalardan ve diğer kişilerde veya bunların mülkiyetinde ortaya çıkan tehlikelerden sorumludur.

Güvenlik talimatı - Kullanım

- Hiç bir zaman tek elle çalışmayın. Cihazı daima her iki elinizle tutun.
- Hiç bir zaman
 - zor ulaşılan yerlerde
 - kollarınızı uzatarak çalışmayın
 - omuz yüksekliğinden daha yukarıda - bir merdiven, iskele veya ağaç üstünde durarak çalışmayın.
- Kaygan olmayan ve düz zemin üzerinde çalışın. Olağan dışı vücut pozisyonlarından kaçının. Sağlam bir şekilde durun ve her zaman dengenizi koruyun.
- Cihazı molalarda kapatın ve kimse için tehlike yaratmayacak şekilde koyun. Cihazı yetkisiz erişime karşı güvenceye alın

Güvenlik talimatı - Çalışma sırasında

- Hiç bir zaman yalnız çalışmayın. Tehlike halinde derhal yardım edebilmeleri için, çevredeki diğer insanlarla görsel ve işitsel irtibat halinde kalın.
- Tehdit edici bir tehlike veya acil durumda derhal motoru durdurun.
- Cihazı yanında bulunmadığınız zamanlarda kesinlikle çalıştırılmayın.
- Cihaz zararlı maddeler üretir! Cihazı hiç bir zaman kapalı veya kötü havalandırılan mekanlarda çalıştırmayın. Çukurlarda veya sıkışık ortamlarda çalıştığınızda yeterli havalandırmanın bulunduğundan emin olun. Karbonmonoksit zehirlenmesi veya boğularak ölüm tehlikesi mevcuttur!
- Bedensel rahatsızlıkların ortaya çıkması halinde derhal çalışmayı sona erdirin (örn. baş ağrısı, baş dönmesi, mide bulantısı, vs.) - Bu durumlarda kaza tehlikesi artar!
- Makineyi zorlamayın! Belirtilen güç aralığında daha iyi ve daha güvenli çalışırsınız.
- Motorun soğuyabilmesi için, çalışma sürenizin arasını da molalar verin.

- Sıcak cihazı kuru otların veya yanabilen nesnelere üstüne koymayın.
- Cihaz çalışmaktayken veya durdurulduktan kısa süre sonra egzoz (susturucu) borusuna ve motora hiç bir şekilde dokunmayın. Yanma tehlikesi!

Titreşimler

Dolaşım bozukluğu olan kişilerin sık sık titreşime maruz kalmaları halinde, sinir sisteminde veya damarlarda rahatsızlıklar ortaya çıkabilir.

Titreşimi aşağıdaki şekillerde azaltabilirsiniz:

- Sağlam, sıcak iş eldivenleri ile,
- Çalışma zamanını kısaltarak (araya birden fazla uzun mola sokarak),

Parmaklarınız şişerse, kendinizi rahatsız hissederseniz veya parmaklarınızda his kaybı olursa, hekime başvurunuz.

Genel güvenlik talimatları

- Cihazın bakımını itina ile yapınız.
 - Alet değişimi için bakım yönergeleri ile talimatlara uyun.
 - Cihazın saplarının kuru kalmasını sağlayın ve her türlü reçine, katı veya sıvı yağ bulaşmasına engel olun.
- Cihaza, sadece bu cihaz için tasarlanmış olan kesici aletleri monte edin. Başka aletlerin veya başka aksesuarların kullanılması sizin için yaralanma tehlikesi anlamına gelebilir.
- Makineyi muhtemel hasarlara karşı kontrol edin:
 - Cihazı yeniden kullanmadan önce güvenlik donanımlarının işlevlerini gereği gibi ve kusursuz olarak yerine getirdikleri özenle araştırılmalıdır. Cihazı sadece eksiksiz ve doğru bir şekilde takılı koruma donanımları ile çalıştırın ve cihazda güvenliği olumsuz yönde etkileyebilecek hiç bir değişiklik yapmayın.
 - Hareketli parçaların işlevlerini kusursuz bir şekilde yerine getirip getirmediğinizi, sıkışıp sıkışmadıklarını ve parçaların hasarlı olup olmadıklarını kontrol edin. Tüm parçalar doğru monte edilmiş olmalı ve kusursuz bir çalışmayı sağlayacak tüm koşulları karşılamalıdır.
 - Kullanım kılavuzunda farklı bir şey belirtilmiş olmadığı sürece, hasar görmüş olan güvenlik donanımı ve parçalar usulüne uygun bir şekilde yetkili bir servis istasyonu tarafından onarılmalı veya yenisi ile değiştirilmelidir.
 - Hasar görmüş veya okunamayan güvenlik etiketleri yenileriyle değiştirilmelidir.

- Hiç bir aleti takılı bırakmayın! Çalıştırmadan önce daima tüm aletlerin çıkartılmış olup olmadığını kontrol edin.
- Kullanılmayan cihazları kuru, kapalı ve çocukların erişemeyeceği bir yerde muhafaza edin.
- Cihazın üstünde, "Bakım" bölümünde açıklananların dışındaki onarımları kendiniz yapmayın, bunlar için doğrudan üreticiye veya yetkili müşteri hizmetlerine başvurun.
- Cihaz üstündeki onarımlar üretici veya üreticinin müşteri hizmetleri noktaları tarafından yapılmalıdır.
- Sadece orijinal yedek parça, aksesuar ve özel aksesuar parçaları kullanın. Başka yedek parçalar ve başka aksesuarların kullanılması halinde kullanıcı için kazalar oluşabilir. Üretici bunlardan dolayı oluşan hasarların sorumluluğunu taşımaz.

Kesici bıçak / kesme ipi makarası yardımcı teçhizatı güvenlik talimatları

- Kesime başlamadan önce tüm yabancı maddeleri (örn. taşları, dalları, telleri, v.s.) kaldırın. Çalışma sırasında diğer yabancı maddelere dikkat edin.
- Cihazı çalıştırmadan önce, kesici aletin zemine değmemesine dikkat ediniz
- Cihazı çalıştırmadan önce, ellerinizin ve ayaklarınızın kesici aletten güvenli bir mesafede olmasına dikkat ediniz
- Kesici bıçak ancak tam çalışma devrine ulaştıktan sonra kesme işlemine başlayınız.
- Hareketli kesici aleti (taş, kök gibi) sabit nesnelere hiç bir suretle değdirmeyin.
- Kesici alet bir süre daha çalışmaya devam eder! Cihaz hiç bir zaman elinizle frenlemeyin.
- Cihazı durdurun ve buji lokmasına başvurun.
 - Cihazı hiç bir zaman taşlara, çivilere veya sair yabancı maddelere dokundurmayın
 - Onarım çalışmaları
 - Bakım ve temizlik çalışmaları
 - Arızaların giderilmesi
 - Taşıma ve depolama
 - Kesici aletin değiştirilmesi
 - Makinenin bırakılması (kısa aralarda da)

Budama güvenlik talimatları

- Budayıcıyla çalışacak kişilerin, öngörülen kullanıma ilişkin uygun eğitim almış olduklarını ibraz etmeleri ve gerek budayıcının kullanımını gerekse de kişisel koruma donanımını iyi bilmeleri gerekmektedir.
- Sadece "Teknik Veriler"de tanımlanmış olan kılavuz rayı ve testere zinciri kombinasyonunu kullanınız. Yanlış kombinasyonlar geri tepme tehlikesini artırır!
- Yağ deposu (zincir yağlama) dolu mu? Yağ seviyesini düzenli olarak kontrol edin. Testere zincirinin kuru olarak hareket etmemesi için, testere zinciri yağını kullanımdan sonra derhal doldurun.
- Testere zinciri doğru bir şekilde gerilmiş mi? "Testere Zincirinin Gerilmesi" bölümündeki hususlara riayet edin.
- Testere zinciri doğru bir şekilde bilenmiş mi? Sadece iyi bilenmiş testere zincirlerini kullanın, zira kör testere zincirleri sadece geri tepme tehlikesini arttırmaz, motora da aşırı yük bindirir.
- Hasarlı veya deforme olmuş testere zincirlerini kullanmayın.
- Çalıştırma sırasında budayıcı güvenli bir şekilde desteklenmeli ve sıkıca tutulmalıdır. Zincir ve kılavuz rayı serbest durmalıdır.
- Testere zinciri ancak tam çalışma devrine ulaştıktan sonra kesme işlemine başlayınız.
- Önceden mevcut bir kesime denk getirmeye çalışmayın.
- Budayıcıyı odunu kaldırmak veya hareket ettirmek için kullanmayın.
- Dağılan odunları keserken dikkatli olun. Kötü kesilen odun parçaları yaralanma tehlikesi oluşturur.
- Budayıcıyı çalıştırırken güvenli bir şekilde durun.
- Tek taraflı bir çalışma pozisyonundan kaçınmak için, çalışma duruşunuzu düzenli aralıklarla değiştirin.
- Odunda (çivi gibi) yabancı maddelerin bulunmamasına dikkat edin.
- Testere ile yaptığınız kesimin sonunda dikkatli olun. Budayıcı odundan dışarı çıktığında uyguladığı ağırlık kuvveti değişecektir. Bacaklar ve ayaklar için kaza tehlikesi vardır.
- Budayıcıyı kesimden ancak testere zinciri hareketliken çıkartın.
- Testere zincirinin odunun içinde sıkışması halinde, cihazı derhal durdurun. Kılavuz rayını sıkıştığı yerden çıkartmak için kama kullanın.
- Hareketli testere zincirini hiç bir suretle tel örgüleri veya zemine dokundurmayın.
- Çalışma molalarında budayıcı emniyete alınmalı (zincir koruyucu takılmalı) ve kimse için tehlike oluşturmayacak bir yere konulmalıdır. Budayıcıyı yetkisiz erişime karşı emniyete alın.

- Cihazı durdurun ve buji lokmasına başvurun.
 - Budayıcının zemine, taşlara, çivilere veya sair yabancı maddelere teması Derhal zinciri ve kılavuz rayını kontrol edin
 - Onarım çalışmaları
 - Bakım ve temizlik çalışmaları
 - Arızaların giderilmesi
 - Taşıma
 - Zincirin tekrar gerilmesi
 - Zincir değişimi
 - Makinenin bırakılması (kısa aralarda da)

Bahçe makası güvenlik talimatlar

- Çalılardan (örn. tel gibi) yabancı maddeleri mutlaka temizleyin, zira bunlar bahçe makasının kesici kısmına zarar verebilirler.
- Yer üstünden geçen elektrik hatlarına dikkat edin.
- Kesici donanım hareketliken, el ve ayaklarınızı bunlardan uzak tutun.
- Bahçe makasını odun parçalarını veya diğer nesnelere kaldırmak veya başka yere atmak amacıyla kullanmayın.
- Gaz kolunu bıraktıktan sonra da, kesici donanım kısa bir süre daha hareket etmeye devam eder (boşa dönme etkisi).
- Kesmeye kesici donanım hareketliken başlayın.
- Kör, çatlak veya hasarlı kesici donanım kullanmayın.
- Hareketli kesici donanımı hiç bir suretle tel örgülere veya zemine dokundurmeyin.
- Şu durumlarda motoru durdurun ve makinenin hareket-siz hale gelmesini bekleyin:
 - Kesici donanım yabancı bir maddeye temas ettiğinde,
 - Çalışma sesinde artış olduğunda,
 - Makine alışılmadık dışında titreşim yaptığında, Bu durumda buji kablo bağlantı fişini bujiden çıkartın ve aşağıdaki önlemleri alın:
 - Makinede hasar olup olmadığını kontrol edin,
 - Gevşek parça bulunup bulunmadığını kontrol edin ve gevşemiş parçaları sıkıştırın,
 - hasar görmüş parçaların muadilleri ile değiştirin veya onarılmasını sağlayın,
- Motoru durdurun ve buji kablo bağlantı fişini bujiden çıkartın
 - Kesilen nesnelere sıkışmaları bertaraf etmek için
 - Arızaları gidermek için
 - Çalışma molaları sırasında
 - Bahçe makasıyla çalışmayı bitirmeden

Montaj



Dikkat!

Cihaz ancak tamamen monte edildikten sonra kullanılabilir.

Motor birimi

Sapı monte edin

1. Sapın alt kısmını , motor birimi şaft borusunun lastik kelepçesine oturtun (5)
2. Sapı, sapın alt kısmının üzerine oturtun ve her iki parçayı vida, pul ve kilit rondelası kullanarak biri birine bağlayın.

Kesici bıçak

Koruma siperini monte edin

1. Metal tabakaları (6-2) koruma siperinin altına (6-3) koyun.
2. 4 vidayla (6-1) mafsallı şaftta sabitleyin.



Koruma siperine entegre bıçak (ip kesici) kesme ipini otomatik olarak optimum uzunlukta keser.

Kesici bıçağı monte edin.

1. Koruma siperindeki küçük kesme koruyucusunu sökün.
2. Pimi (8-8) dışarı çekin ve flanşı (8-5) çıkartın.
3. Kesici bıçağı (8-4) sürücü diskinin (8-2) üstüne, kesici bıçağın deliği sürücü diskinin kılavuz dairesine tam denk gelecek şekilde yerleştirin.
4. Flanşı (5) kesici bıçağa düz tarafı kesici bıçağa gelecek şekilde takın.
5. Sürücü şaftının kılavuz pimindeki (1) sabitleme somununu (7) sıkın. Bunun için altıgen anahtar (3) bunun için öngörölmüş olan deliğe takın ve anahtarla sola döndürerek sıkın
6. Somunu pim ile emniyete alın!
7. Küçük kesme koruyucusunu tekrar koruma siperine monte edin.

Kesme İpi Makarası Yardımcı Teçhizatı

Kesme ipi makarasını monte edin (7)

1. Pimi ve flanşı sökün.
2. Altıgen anahtar sürücü diskindeki deliğe takın ve kesme ipi makarasını sürücü şaftının kılavuz pimine kadar sola doğru döndürün.
3. Kesme ipi makarasını sıkıştırmak için, sürücü diskini altıgen anahtar ile ayarlayın.

Motor birimi

Omuz kolanını ayarlayın



Dikkat!

Çalışma sırasında omuz kolanını daima kullanın. Omuz kolanını motor rölantide çalışmaya başladıktan sonra takın.

1. Omuz kolanını önce sol omuza geçirin.
2. Kilitli kancayı deliğe (1-2) geçirin.
3. Motoru çalıştırmadan önce, omuz kolanının uzunluğunu birkaç sallama hareketi yaparak kontrol edin
 - Kesme ipi makarası yardımcı teçhizatı veya kesici bıçak zemine paralel olarak hareket ettirilmelidir.

Tam Takım

Mafsallı şaftı monte edin

1. Sabitleme somununu (9-1) gevşetin ve pimi hafifçe dışarı çekin (9-2):
2. Koruma siperli mafsallı alt şaftı mafsallı üst şaftta takın - Yivli mili çatal pimin tarafına gelecek şekilde takın (9-3).
3. Pimi tekrar (10-1) serbest bırakın ve alt mafsallı şaftı sabitleme somunu ile (10-2) yerine sabitleyin.

Mafsallı şaftı sökün

1. Sabitleme somununu (9-1) gevşetin ve pimi hafifçe dışarı çekin (9-2):
2. Koruma siperli mafsallı alt şaftı mafsallı üst şafttan çekin (10-3).

Multitool BC 3030 MT az yer kaplayacak şekilde depolatabilir.

Budayıcı ve bahçe makası yardımcı teçhizatına mafsallı şaft uzatmasını monte edin.

1. Mafsallı şaft uzatmasının yivli milini budayıcı ve bahçe makası yardımcı teçhizatına takın (3-1, 4-1).
2. Vidayı (3-2, 4-2) deliğe sokun ve sıkın.
3. Sıkıştırma vidasını (3-3, 4-3) sıkın.

Budayıcı Yardımcı Teçhizatı

Kılavuz rayını ve testere zincirini monte edin



Dikkat!

Kılavuz rayı ve testere zincirinde yapılacak olan bütün çalışmalardan önce motoru durdurun ve koruyucu eldiven takın.

1. Sabitleme somununu (13-1) gevşetin ve mahfazayı (13-2) çıkartın.
2. Zincir gergi vidasını (13-3), zincir gergi pini (13-4) arkadaki dişlerin sonuna gelinceye dek, saat yelkovanının aksi yönde döndürün.
3. Testere zincirini, kılavuz rayının kılavuz yarığına yerleştirin (14). Burada zincir baklalarının (16) doğru hareket yönüne dikkat edin.
4. Kılavuz rayını yerleştirin. Zincir gergi pini (15-1) kılavuz rayının karşılık gelen zincir gergi deliğine girmelidir.
5. Montajı yaparken, zincir baklalarının kılavuz yarığına ve zincir çarkına düzgün bir şekilde oturmasına dikkat edin.
6. Mahfazayı (13-2) tekrar yerine takın ve sabitleme somununu (13-1) kuvvetli bir şekilde sıkın.
7. Testere zincirini, "Testere Zincirinin Gerilmesi" bölümünde tanımlandığı şekilde gerin

Testere zincirini gerin

1. Sabitleme somununu (13-1) azami bir tur gevşetin.
2. Kılavuz rayının ucunu hafifçe kaldırın ve zincir gergi vidasını (13-3) saatin yelkovanı yönünde doğru zincir gerilmesine ulaşmaya kadar döndürün.
3. Testere zinciri, kılavuz rayının ortasında yaklaşık 3 - 4 mm kaldırılabilir olduğunda, doğru gerilmiş demektir.
4. Testere zinciri çok gergin ise, zincir gergi vidasını saat yelkovanının aksi yönde döndürün.
5. Zincir baklalarının düzgün bir şekilde kılavuz rayının kılavuz yarığına oturup oturmadığını kontrol edin.
6. Sabitleme somunlarını tekrar sıkın.

Bahçe Makası Yardımcı Teçhizatı

Bahçe makası yardımcı teçhizatının eğimi optimum kullanım için ayarlanabilir.

1. Ayar kolunu gevşetin (11-1).
2. Cihazı istenilen konuma gelecek şekilde eğin.
3. Ayar kolunu sıkın.
4. Çalışmadan önce koruyucu rayları (12) indirin.

Yakıt ve Yardımcı Kullanım Malzemeleri

Güvenlik notları



UYARI - Yangın tehlikesi!

Benzin yüksek derecede alev alıcıdır!



DİKKAT - Zehirlenme Tehlikesi

Motoru hiç bir zaman kapalı mekanlarda çalıştırmayın!

- Motordan, yakıt deposundan veya yakıt nakil borularından dışarı yakıt sızmadığından emin olun
- Benzini sadece bunun için tasarlanmış olan kaplarda karıştırın ve muhafaza edin
- Yakıtı sadece açık havada doldurun
- Yakıt doldururken sigara içmeyin
- Motor sıcakken veya çalışırken yakıt deposunun kapağını açmayın
- Hasar görmüş yakıt deposunu veya yakıt deposu kapağını yenisi ile değiştirin
- Yakıt deposu kapağını sıkıca kapatın
- Benzinin dışarı akmış olması halinde
 - Motoru çalıştırmayın
 - Ateşleme denemesinde bulunmayın
 - Cihazı temizleyin
 - Kalan yakıtın buharlaşmasını bekleyin

Yakıt karışımını hazırlayın



Sadece 25:1 oranındaki yakıtı kullanın
Düşük biyoetanol (< %5) içeren yakıtların kullanılması tavsiye edilir.

1. Benzin ve 2 zamanlı markalı motor yağını uygun bir kapa tabloya uygun bir şekilde koyun.
2. Her iki bileşeni de esaslı şekilde karıştırın.

Yakıt Karışım Oranları

Karıştırma işlemi	Benzin	Karışım yağı
25 ölçü benzin	1 l	40 ml
1 ölçü	3 l	120 ml
2 zamanlı karışım yağı	5 l	200 ml

Çalıştırma



Dikkat!

Çalıştırmadan önce daima görsel kontrolde bulunun.

Kesici alet kavramı, kesici bıçakları, kesme iplerini, testere zincirlerini ve bahçe makası bıçaklarını kapsar.

- Cihaz, gevşek, hasar görmüş veya aşınmış kesici aletler ve/veya sabitleyicilerle kullanılmamalıdır!
- Taşıma kolanını sol omzunuza takın ve kolani, kolan deliğinden motor birimine (1-2) takın
- Emniyetli bir şekilde durun.
- Kesici bıçağı daima koruma siperi ile çalıştırın.
- Çalışma zamanlarına ilişkin ülkelere özel hükümleri dikkate alın.
- Motor üreticisinin ürünle birlikte verilen kullanım kılavuzunu daima dikkate alın.
- Kesici aleti kullanımdan önce hasara veya yırtılmalara karşı kontrol edin, gerektiğinde hasar görmüş veya aşınmış parçaları yeni orijinal yedek parçalarla değiştirin.

Motoru çalıştırın



DİKKAT - Zehirlenme Tehlikesi

Motoru hiç bir zaman kapalı mekanlarda çalıştırmayın!



Motoru aşırı yüklememek için, kesme ipini motoru çalıştırmadan önce 13 cm uzunluğa getirin.

Jikle kademeleri (Jikle ayarları):

 JİKLE (CHOKE)	 ÇALIŞMA (RUN)
---	---

Soğuk çalıştırma



DİKKAT - Geri tepme tehlikesi

Marş ipini daima dışarı doğru düz bir şekilde çekin. İpi geriye sarması için birden bırakmayın.

1. START/STOP anahtarını (19-4) START konumuna getirin.
2. Gaz kolu kilidine (19-5) basın ve aynı zamanda gaz kolunu (19-6) açın.
3. Jikle kolunu (19-1) JİKLE (CHOKE) konumuna getirin.
4. Yakıt pompasına (19-3) birden fazla defa (10 X) kuvvetlice basarak emiş pompasına benzin/köpük gelmesini sağlayın.
5. Marş ipini (19-2) dışarı doğru önce dirençle karşılaşmaya kadar yavaşça daha sonra hızlı ve kuvvetli bir şekilde çekin. Marş ipini tamamen dışarı çekmeyin ve marş ipinin düzgün bir şekilde geri sarabilmesi için yavaş yavaş geri bırakın.
6. Bu işlemi, motor duyulacak şekilde ve kısa sürede marş alınca kadar tekrarlayın.
7. Motor marş aldığı anda, jikle kolunu ÇALIŞMA (RUN) konumuna getirin.
8. Marş ipini motor çalışmaya kadar çekin.
9. Motorun çalışmaması halinde 1. - 8. adımları tekrarlayın.
10. Gaz kolu bırakıldığında motor rölantide çalışacaktır.

Sıcak çalıştırma

1. Kontak anahtarını START konumuna getirin.
 2. Jikle kolunu ÇALIŞMA (RUN) konumuna getirin.
 3. Gaz kolunu "Soğuk çalıştırma" başlığı altında belirtilmiş şekilde tutun.
 4. Marş ipini azami 6 kere hızla çekin - motor marş almaz Motor normal çalışmaya başlayınca kadar gaz kolunu tamamen basılı tutun.
- Motorun marş almaması halinde:
 - Jikle kolunu ÇALIŞMA (RUN) konumuna getirin.
 - Marş ipini azami 5 kere çekin
 - Motorun yine marş almaması halinde:
 - 5 dakika bekleyin ve bu sürenin sonunda tekrar basılı gaz koluyla deneyin



"Arızalarda Yardım" bölümünü dikkate alın.

Motoru kapatın

1. Gaz kolunu bırakın ve motoru rölantide çalışmaya devam etmesini sağlayın.
2. Kontak anahtarını STOP konumuna getirin.



Dikkat!

Motor kapatıldıktan sonra da çalışmaya devam ediyor - Kaza tehlikesi!

Kullanım

Kırpma ve kesme sırasında motoru daima en üst dönüş hızında çalıştırın

Güvenlik notları



Dikkat!

Cihazın üzerinde ve bu dokümantasyonda bulunan güvenlik talimatları ile uyarı notlarına mutlaka riayet edin!

- Amacına uygun iş kıyafeti kullanın
- Çalışırken emniyetli bir şekilde durmaya dikkat edin
- Cihazı mutlaka iki elinizle birden kullanın
- Bedeninizi ve elbiselerinizi kesici aletten uzak tutun
- Üçüncü kişileri tehlikeli alandan uzak tutun
- Cihaz çalışırken, kesme ipi yardımcı teçhizatını hiç bir şekilde diz hizasının üstünde tutmayın
- Eğimli arazide ot biçerken daima kesici bıçağın alt kısmında durun
- Hiç bir zaman engebesiz ve kaygan tepelerde ve bayırlarda çalışmayın.
- Cihazı hiç bir suretle kolay alev alabilen sıvıların veya gazların yakınında kullanmayın. Patlama ve / veya yangın tehlikesi
- Yabancı bir maddeye temas edildiğinde:
 - Motoru durdurun
 - Cihazın hasar görmüş olup olmadığını kontrol edin.
- Kırpma işini iyi bilmeyen kişiler, motor kapalıyken kullanım alıştırmaları yapmalıdır.

Kesici bıçakla çalışma

Geriye doğru gitmekten sakının



Dikkat!

Geriye doğru kontrolsüz gitmede Kaza tehlikesi!

Metal kesme bıçaklarıyla çalışma sırasında, (ağaçlar, dallar, taşlar ve benzerleri gibi) sabit nesnelere temas edilirse, tüm cihazı ya geriye doğru tepmesi ya da ileriye doğru bir çekmesi meydana gelir.

Bu geri tepme ön uyarı olmadan birden bire meydana gelir ve cihazın üzerindeki kontrolün kaybına ve kullanıcı ile çevredeki kişilerin tehlikeye girmesine neden olur. Zor görülebilen alanlarda ve sık çalışılarda bu özel risk daha fazla tehdit etmektedir.

- Çalışma sırasında cihazı daima her iki elinizle güvenli bir şekilde tutun.
- Güvenli bir şekilde durmaya dikkat edin Ayaklarınızı rahat olarak açın ve daima muhtemel bir geri tepmeyi hesaba katın.
- Kendinize lüzumundan fazla güvenmeyin ve çalışma sırasında daima dengenizi muhafaza edin.
- Kesme işlemine başlamadan önce kesici bıçak tam çalışma devrine ulaşmış olmalıdır.

Serbest kesme işlemi sırasında taş ve moloz sıçrayabilir ve ağır yaralanmalara neden olabilir. Koruma siperinin güvenli bir şekilde monte edilmiş olduğundan emin olun. Dönen parçaların (kesici bıçaklar) doğru sabitlenmemesi ağır kazalara neden olabilir. Çalışmaya başlamadan önce kesici bıçağın yerine sağlam oturmuş olup olmadığını kontrol edin.

Ot biçme

- Cihazı hafifçe öne doğru eğin ve makul ve tekdüze bir hızla soldan sağa hareket ettirin. Bu şekilde kesilen malzeme biçilen alana düşer.
- Uzun otları ve yoğun bitki örtüsünü kademeli bir şekilde kesin. Bunun için önce, cihazı sağa hareket ettirerek, kesilecek malzemenin üst kısmını kısaltın. Daha sonra cihazı sola doğru aksi istikamette hareket ettirin ve alt kısmı biçin.
- Eğimli arazide şeritler halinde ilerleyin. Eğimli arazide aynı yükseklikte olan bir şeridi biçin, daha sonra biçilen alanda geri gidin ve bir sonraki şeridi biçin.
- Motorun devir sayısı ve kesme derinliğini çalışılan duruma uydurun. Motor devrinin çok düşük olması halinde, çalılar kesici aletin içine sıkışıp burada takılı kalabilir.

- Ot, dal veya diğer nesnelere kesici aletin içine sıkışması veya cihazın alışılmışın dışında bir şekilde titreşim yapması halinde, derhal motoru durdurun ve cihazı kontrol edin.
- Bloke olmuş bir mahrutu (konik) dişli kavramada hasara neden olabilir.
- Kesilen nesnelere bıçağın arasına sıkışanları hiç bir suretle bıçak hareketliken çıkartmayın. Bu nedenle kesme bıçağı tamamen duruncaya kadar bekleyin.
- Kesici bıçağın kırılması, kırılması veya eğilmesi durumunda, bıçağı orijinal yedek parçası ile değiştirin.

Kesme ipi makarasıyla çalışma

Kırpma

- Cihazı hafifçe öne doğru eğin ve makul ve tekdüze bir hızla soldan sağa hareket ettirin.
- En iyi kesme sonuçlarını kuru otları keserken alırsınız.
- Kesme ipini doğrudan duvarların ve kaldırım taşlarının boyunca sürmeyin; zira bu durumlarda kesme ipi çok çabuk aşınır.
- Kesme ipi makarasının tıkanmaması için, uzun otları ve yoğun bitki örtüsünü kademeli bir şekilde kesin.
- Motorun devir sayısı ve kesme derinliğini çalışılan duruma uydurun. Motor devrinin çok düşük olması halinde, çalılar kesici aletin içine sıkışıp burada takılı kalabilir.
- Ot, dal veya diğer nesnelere kesici aletin içine sıkışması veya cihazın alışılmışın dışında bir şekilde titreşim yapması halinde, derhal motoru durdurun ve cihazı kontrol edin.
- Bloke olmuş bir mahrutu (konik) dişli kavramada hasara neden olabilir.
- Kesme ipi, kesme ipi makarası yardımcı teçhizatının durdurulmasından sonra da bir süre çalışır. Bu nedenle, cihazı tekrar çalıştırmadan önce, kesme ipinin hareketsiz hale gelmesini bekleyin.
- Kesme ipi makarası boşaldığında, yeni bir orijinal kesme ipi makarası ile değiştirin.

Kesme ipini uzatın

1. Motora tam gaz verin ve kesme ipi makarasını zemine dokundurun.
 - Kesme ipi otomatik olarak uzayacaktır.



Koruma siperindeki bıçak (ip kesici) kesme ipini izin verilen uzunluğa getirir.

Budayıcı ile çalışma

Budayıcı testeresiyle çalışırken uygun olmayan şekilde kullanım testere geri tepmesine yol açabilir. Buna engel olmak için:

- Budayıcıyı daima sağlam bir şekilde iki elle tutun,
- Daima testere zinciri hareket halindeyken kesmeye başlayın.
- Testere ile kesme işlemini daha iyi kontrol altında tutabilmek için kılavuz rayının alt kısmı ile kesme yapın. Budayıcıyı mümkün olduğunca yere paralel olarak kullanın.
- Hiç bir suretle kılavuz rayının ucuyla kesme yapmayın.
- Kılavuz rayının üst kısmı ile yapılan kesme, testere zinciri sıkıştığında veya odunda sert bir kısma rastladığında, geri tepmeye yol açabilir.
- Sadece doğru bir şekilde bilenmiş ve gerilmiş testere zinciri ile çalışın.

Zincir gerginliğinin kontrolü

- Yeni testere zincirleri uzama yaptığından, zincirin gerginliğini sık sık kontrol edin
- Testere zinciri soğukken kılavuz rayının alt kısmında durmalı, ancak elle hafifçe çekilebilmelidir.
- Testere zinciri işletim sıcaklığında uzar ve sarkar.



Dikkat!

Testere zincirinin tahrik baklaları kılavuz rayının alt kısmındaki oluktan dışarı çıkmamalıdır - aksi halde zincir atabilir. Testere zincirini gerin.



Kılavuz ray: Tek yönlü aşınmanın önüne geçmek için, zincirin her değişiminde kılavuz rayını ters yüz edin.

1. Testere zincirini kontrol etmek için elle hafifçe çekerek zinciri, zincir çarkına ve kılavuz rayına tam oturtun.



Testere zinciri, kılavuz rayının ortasında yaklaşık 3 - 4 mm kaldırılarak elle hafifçe çekilebildiğinde, doğru gerilmiş demektir.

2. Gerekli olması halinde testere zincirini gerin, bakınız bölüm "Testere zincirini gerin".

Bahçe makası ile çalışma

- Bahçe makasını istenen eğime getirin.
- Azami kesme çapı odun türüne, yaşına, nem oranına ve odunun sertliğine bağlıdır. Bu nedenle çalları kesmeden önce, çok kalın dalları bit bahçıvan makası ile istenilen uzunluğa getirin.
- Bahçe makası, iki taraflı bıçağı sayesinde ileri ve geri veya sarkaç hareketiyle bir taraftan diğerine doğru sürülebilir.
- Çalıların önce kenarlarını ve ancak ondan sonra üst tarafını kesin.
- Çalıları alttan üste doğru kesin.
- Çalıları yamuk biçiminde kesin. Bu çalıların alt kısımlarının ışık azlığı nedeniyle kelleşmesini önler.
- Çalıların üst kenarını aynı yükseklikte kırmak istiyorsanız, çalı boyunca bir kılavuz ip gerin.



Dikkat!

Sadece orijinal kesme bıçağı ve aksesuarlar kullanın!

Orijinal olmayan parçalar cihazda hasar veya işlev bozukluklarına neden olabilir!

Bakım ve muhafaza



DİKKAT!

Döner kesici aletler nedeniyle yaralanma tehlikesi!

- Bowden kablosunu sadece motoru durduktan sonra ayarlayın.
- İşlevi sadece yatar durumda kontrol edin.

Koruma siperini temizleyin

1. Cihazı durdurun
2. Bıçılmış ot atıklarını bir tomavida veya benzer aletle dikkatli bir şekilde temizleyin.



Mafsallı şaftın aşırı ısınmasına engel olmak için koruma siperini düzenli olarak temizleyin.

Motor birimi

Hava filtresini temizleyin



Dikkat!

Cihazı hiç bir şekilde hava filtresi olmadan çalıştırmayın. Hava filtresini düzenli aralıklarla temizleyin. Hasar görmüş olan fitreyi yenisi ile değiştirin.

1. Yıldız vidayı sökün, kapağı kaldırın ve hava filtresini dışarı alın (20).
2. Hava filtresini sabun ve su ile temizleyin. Kesinlikle benzin kullanmayın!
3. Hava filtresinin kurumasını bekleyin.
4. Yukarıda belirtilen adımları ters sırada uygulayarak hava filtresini yerine takın.

Yakıt filtresini yenisi ile değiştirin



Dikkat!

Cihazı yakıt filtresi olmadan asla çalıştırmayın. Ağır motor hasarları ile sonuçlanabilir.

1. Yakıt deposunun kapağını tamamen çıkartın.
2. Depoda bulunan yakıtı uygun bir kaba boşaltın.
3. Ucu kancalı bir telle filtreyi depodan dışarı çekin.
4. Filtreyi döndürerek çıkartın.
5. Filtreyi yenisi ile değiştirin.

Karbüratör ayarı

Karbüratör, optimum ayarlı olarak fabrika çıkışlıdır.

Bujiyi değiştirin

Buji elektrodu mesafesi (21) = 0,635 mm [0.025"].

1. Bujiyi 12-15 Nm aralığında tork uygulayarak sökün.
2. Buji kablo bağlantı fişini bujiye takın.

Kesme İpi Makarası Yardımcı Teçhizatı

Kesme ipi makarasını değiştirin

1. Kesme ipi makarasının mahfazasındaki her iki mandala basın ve mahfazayı çıkartın (22).
2. Kesme ipi makarasını mahfazadan çıkartın.
3. Pislik ve ot kalıntılarını temizleyin.
4. Yeni kesme ipi makarasındaki kesme ipinin uçlarını kesme ipi makarası mahfazasında bunun için öngörül- müş olan deliklere geçirin.

5. Kesme ipi makarasıyla yayı kesme ipi mahfazasının içine yerleştirin. Kesme ipinin sıkışmış olmadığından emin olun ve bunları makaradan yaklaşık 9 cm dışarı çekin.
6. Kesme ipi mahfazasını kesme ipi makarasının üstüne koyun. Kesme ipi mahfazasındaki boşluklar mandalların üstüne gelmelidir. Kesme ipi mahfazasını yerine oturuncaya kadar bastırın.

İp kesiciyi değiştirin

1. Vidaları sökün ve eski ip kesiciyi yerinden çıkartın (23).
2. Yeni ip kesiciyi yerine vidalayın.
3. Vidaları çok sıkılaşmayın.

İp kesiciyi bileyin

1. İp kesiciyi koruma siperinden sökün.
2. İp kesiciyi bir mengeneyle sabitleyin ve yassı bir eğe ile bileyin. Bileme işlemini eğeyi sadece bir yönde sürterek yapın!

Budayıcı Yardımcı Teçhizatı

Testere zinciri yağını doldurun

Cihaz, budayıcının yağ deposu, testere zinciri yağıyla doldurulmuş olarak sevk edilmemektedir.



Budayıcıyı hiç bir şekilde zincir yağlama olmadan çalıştırmayın!

Testere zinciri yağ olmadan kullanım, testere zincirinde ve kılavuz rayında hasara neden olur.

Zincirin ömrü ve kesme verimi optimum yağlamaya bağlıdır. Çalışma sırasında testere zinciri otomatik olarak yağlanır.

Budayıcıyı uygun bir altlık üzerine yerleştirin.

1. Kapağı vidalayarak açın (17-1).
2. Yağ deposunu biyolojik olarak parçalanabilen testere zinciri yağıyla doldurun. Depoyu daha kolay doldurabilmek için huni kullanın. Depoyu doldururken, içeri pislik kaçmamasına dikkat edin.
3. Kapağı tekrar vidalayarak kapatın.
4. Hiç bir zaman geri dönüştürülmüş veya kullanılmış yağ kullanmayınız. Testere zinciri için onaylanmamış yağların kullanılması halinde garanti sona erer.

Zincir yağlama kontrolü

Otomatik zincir yağlama işlevi, budayıcının çalıştırılması ve ucunun yere konulmuş bir karton ya da kağıda karşı tutulmasıyla kontrol edilebilir.

i Zincir ile zemine dokunmayın! Zemin ile arasında 20 cm kadar güvenlik mesafesi muhafaza edin.

Kontrol sırasında artan bir yağ izi görünüyorsa, yağ otomatığı kusursuz bir şekilde çalışıyordur.

Dolu yağ deposuna rağmen yağ izi görünmüyorsa

- yağ kanalını ve zincir gergi deliğini temizleyin
- Zincir yağlamasını, "Zincir yağlamasının düzenlenmesi" bölümünde açıklandığı şekilde ayarlayın

Bunun başarılmasını halinde Müşteri hizmetlerine başvurun.

Zincir yağlamasının düzenlenmesi

Zincir yağlaması fabrika çıkışında ayarlanmıştır. Ağaç türlerine ve çalışma tekniklerine göre yağ miktarı değişiklik gösterebilir ve düzeltilmelidir.

1. Zincir yağlamasını, cihazın alt kısmında bulunan ayar vidasını kullanarak düzenleyin.

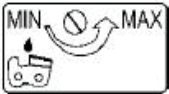

- Saat yelkovanının dönüş yönünün tersine çevirme = çok yağ miktarı (MAX)
- Saat yelkovanının dönüş yönünde çevirme = az yağ miktarı (MIN)

i Testere zincirinin çalışırken az miktarda yağ savurması halinde zincir yağlamasının doğru yapılmış olduğu anlaşılır.

Testere zinciri ve kılavuz rayı

Testere zinciri ve kılavuz rayı büyük ölçüde aşınma ve yıpranmaya maruz kalır. Testere zincirini ve kılavuz rayını, işlevlerini kusursuz bir şekilde yerine getirmemeye başladıkları zaman, gecikmeden yenileri ile değiştirin.

Testere zincirini bileyin

i Sadece temiz ve keskin bir testere zinciriyle güvenli ve iyi çalışabilirsiniz. Hasar görmüş veya yanlış bilenmiş testere zincirleri geri tepme tehlikesini artırır!

Testere zinciri şu durumda bilenmelidir:

- Testere talaşı yerine sadece tahta tozu dışarı atıldığında,
- Kesme sırasında budayıcının ağaca doğru bastırılması gerektiğinde.

Deneyimsiz kullanıcılar için: Testere zinciri bir uzman / müşteri hizmetleri tarafından bilenmelidir.

Testere zincirini kendiniz bileyecekseniz, aşağıdaki değerleri dikkate alın ve cihazla beraber verilen fare kuyruğu eğeyi kullanın (diğer ilave özel aksesuarları bu konudaki uzman mağazalardan edinebilirsiniz).

Testere zinciri tipi	Oregon 91 P0
Fare kuyruğu eğe	Ø 5,5 mm (7/32")
Derinlik sınırlandırıcı uzaklığı T	0,64 mm (.025")
Bileme açısı α	25°
Kesme açısı β	60°
Diş uzunluğu a	asgari 3 mm

i Bileme sırasında az malzeme eğeyin!

Testere zincirinizin bilenmesi için zincir bileme cihazı öneririz

Kılavuz rayının temizlenmesi (16)

- Kılavuz rayının yağ çıkış delikleri ile kılavuz yarığını düzenli aralıklarla kontrol edin ve temizleyin.
- Oluşan sivri uçları yassı bir eğeyle eğeyin.
- Tek yönlü aşınmanın önüne geçmek için, zincirin her değişiminden / zincirin her bilenmesinden sonra kılavuz rayını ters yüz ediniz.

i Hasar görmüş olan kılavuz rayını derhal değiştirin!

Zincir çarkı

Zincir çarkının aşınması özellikle yüksektir. Zincir çarkının dişlerini aşınma veya hasara karşı düzenli olarak kontrol edin.

Zincir çarkını ve kılavuz rayının bağlantısını bir fırça ile temizleyin.



Yıpranmış veya hasar görmüş bir zincir çarkı testere zincirinin ömrünü kısaltır ve bu nedenle gecikmeden müşteri hizmetleri tarafından yenisi ile değiştirilmelidir.

Bahçe Makası Yardımcı Teçhizatı



Bahçe makasını, özellikle de kesici donanımın kayma açıklığını, her kullanımdan sonra aşınmaya karşı kontrol edin.

Kesici donanımın ayarını yapın

Kayma açıklığının ayarını şu durumlarda yapın:

- Kesilen nesnelere bıçakların arasına sıkıştığı anda,
- Açıklık, kesme donanımının normal aşınması nedeniyle uzun süreli kullanımlardan sonra artmışsa.

İyi kesme sonuçları alabilmek için, kesici bıçakların arasındaki kayma açıklığı doğru ayarlanmış olmalıdır

1. Kesici donanımın üst tarafındaki somunları sökün (11-2).
2. Alt taraftaki vidaları hafifçe çekin (11-3) (Bunları gereğinde önceden biraz gevşetin).
3. Vidaları saat yelkovanının ters yönünde çeyrek ile yarım dönüş arasında geriye döndürün.
4. Vidaları tornavida ile sabit tutun ve somunları sıkıştırın.
Kayma aralığı, vida kafasının altındaki pulun elle hafifçe ileri geri oynatılabilmesi halinde doğru ayarlanmış demektir.
5. Kesici donanımı çevreye zarar vermeyen bir yağla yağlayın.



Gereğinden daha az olan kayma aralığı aşırı ısınmaya ve bunun sonucu olarak cihazda hasarlara neden olur.

Mafsallı kafayı yağlayın

Mafsallı kafa her 20 çalışma saatinin sonunda üç yağlama nipelini (18) aracılığıyla çevreye zarar vermeyen bir yağla yağlanmalıdır.

Temizlik



İşlevleri kusursuz yerine getirmeye devam edebilmesi için, cihazı her kullanımdan sonra özenli bir şekilde temizleyin.

- Tüm hareketli parçaları düzenli aralıklarla temizleyin.
- Gövdeyi yumuşak bir fırça ve kuru bir bez ile temizleyin.
- Cihazı akar su veya basınçlı yıkama makineleri ile temizlemeyin.
- Sentetik parçalar için (benzin, alkol, vs. gibi) çözücüler kullanmayın; bu tür çözücüler sentetik parçalara zarar verebilir.
- Cihazın saplarındaki sıvı veya katı yağ bulaşıklarını temizleyin. Su, çözücü veya parlaticı kullanılmamalıdır.
- Motorun soğuması için mevcut havalandırma yarıklarının tıkanmamış olmasına dikkat edin (aşırı ısınma tehlikesi).

Depolama



DİKKAT -

Yangın ve patlama tehlikesi!

Cihazı açık alevin veya ısı kaynaklarının önünde depolamayın.



DİKKAT -

Yangın ve patlama tehlikesi!

Yakıt doldurulmuş cihazı, benzin buharının açık ateş veya kıvılcım ile teması gelme ihtimali olan binaların içinde muhafaza etmeyin!

- Uzun süreli depolamadan (örneğin kış süresi boyunca depolamadan) önce cihazın benzin deposunu boşaltın.
 - Benzin deposunu açık havada boşaltın.
 - Cihazı depoya kaldırmadan önce motorunun soğumasını bekleyin
1. Yakıt deposunu boşaltın.
 2. Motoru çalıştırın ve kendiliğinden duruncaya kadar rölantide çalıştırın.
 3. Motorun soğumasını bekleyin.
 4. Bujiyi, buji anahtarı yardımıyla sökün.
 5. Motorun yanma odasına bir çay kaşığı 2-zamanlı motor yağı koyun.
 6. Yağın motorun içinde dağılması için marş ipini birden fazla kere yavaşça çekin.
 7. Bujiyi yeniden yerine takın.
 8. Cihazı iyice temizleyin ve cihazın bakımını yapın.
 9. Cihazı serin ve kuru bir yerde depolayın.

Yeniden Çalıştırma

1. Bujiyi yerinden sökün.
2. Motorun yanma odasında kalmış olan yağın dışarı akması için marş ipini hızlı bir şekilde çekin.
3. Bujiyi temizleyin, elektrot mesafesini kontrol edin, gerektiğinde de yenisi ile değiştirin.
4. Cihazı kullanıma hazırlayın.
5. Yakıt deposunu doğru yakıt-yağ karışımı ile doldurun.

İmha etme



Kullanım ömrünü doldurmuş olan cihazları evsel atıklarla beraber imha etmeyin!

Ambalaj, cihaz ve aksesuarları geri dönüştürülebilir malzemeden üretilmiştir ve buna uygun bir şekilde imha edilmelidir.

Arızalar durumunda yardım

Motor birimi yardımcı teçhizatı

ARIZA	MUHTEMEL NEDEN	ÇÖZÜM
Motor marş almıyor	Yanlış marş işlemi	Kullanım kılavuzuna riayet edin
Motor marş alıyor, ancak çalışmaya devam etmiyor	Hava kelebeğinin kolu yanlış konumda	Kolu RUN konumuna getirin
	Kirlenmiş, yanlış ayarlanmış veya yanlış buji	Bujiyi temizleyin / ayarlayın veya yenisi ile değiştirin
	Kirlenmiş yakıt filtresi	Filtreyi yenisiyle değiştirin
Motor marş alıyor, ancak tam güçle çalışmıyor	Hava kelebeğinin kolu yanlış konumda	Kolu RUN konumuna getirin
	Kirlenmiş hava filtresi	Filtreyi temizleyin veya yenisi ile değiştirin
Motor tekliyor	Kirlenmiş, yanlış ayarlanmış veya yanlış buji	Bujiyi temizleyin / ayarlayın veya yenisi ile değiştirin
Aşırı duman	Hatalı yakıt karışımı	Doğru yakıt oranını kullanın (Oran 25:1)

Budayıcı yardımcı teçhizatı

ARIZA	MUHTEMEL NEDEN	ÇÖZÜM
Zincir yağlama yok	Yağ tankı boş Kılavuz rayı kirlenmiş	Yağ deposunu kontrol edin / testere zinciri yağını doldurun Yağ çıkış deliklerini / yağ akış kanalını / yağ kılavuz oluşunu temizleyin
Motor çalışmıyor	Yağ deposunu kontrol edin / testere zinciri yağını doldurun	Zincir freninin kilidini açın

Bahçe makası yardımcı teçhizatı

ARIZA	MUHTEMEL NEDEN	ÇÖZÜM
Cihaz duraklayarak çalışıyor	Açma / kapama anahtarı arızalı Dahili sorun	AL-KO servisini arayın
Motor marş alıyor, ancak tam randımanlı çalışmıyor.	Dahili sorun	AL-KO servisini arayın
Bıçaklar ısınıyor	Yağlama eksik	Bıçakları hafifçe yağlayın
	Bıçaklar körelmiş	AL-KO servisini arayın
	Bıçakta çentikler var	AL-KO servisini arayın



Bu tabloda açıklanmamış olan veya tarafınızdan giderilemeyen arızalar için, lütfen yetkili müşteri hizmetlerine başvurun

AB uygunluk beyanı

TR

İşbu belgeyle, bu ürünün bizim tarafından piyasaya sürülmüş tipinin, uyumlaştırılmış AB yönergelerine, AB güvenlik standartlarına ve ürüne özgü standartlara uygun olduğunu beyan ederiz.

Ürün

Multitool

Seri numarası

G2302305

Üretici

AL-KO Geräte GmbH

Ichenhauser Str. 14

89359 KOETZ

ALMANYA

Yetkili temsilci

AL-KO Geräte GmbH

Ichenhauser Str. 14

89359 KOETZ

ALMANYA

Tip

BC 330 MT

AD-Yönergeleri

2006/42/EC

2004/108/EC

2000/14/EC

2002/88/EC

Uyumlaştırılmış normlar

EN ISO 11806/1 (Benzin motorlu çalı kesicileri / ot makineleri)

EN ISO 10517:2010 (Benzinli bahçe makası)

EN ISO 11680-1: 2011 (Budayıcı)

EN ISO 14982/2009 (EMV)

Ses gücü seviyesi ölçülen / garanti edilen

BC 330 MT 116/119 dB(A)

Uygunluk değerlendirmesi

2000 /14/EG

Ek V

Onaylanmış kuruluş

TÜV Rheinland Product Safety GmbH

Tanıtıcı numara 0197

Am Grauen Stein

51105 Köln

Almanya

AB tip inceleme sertifikası

No. BM 50034826 0001

Kötz, 2013-01-24



Antonio De Filippo, Genel Müdür

Garanti

TR

Cihazdaki muhtemel malzeme veya üretim hatalarını, ayıplı maldan doğan hakların yasal zaman aşımı süresi içinde, kendi seçimimize bağlı olarak onarım veya değiştirme yoluyla gideririz. Zaman aşımı süresi, her durumda ürünün satın alınmış olduğu ülkedeki hukuka göre belirlenir.

Garanti taahhüdümüz aşağıdaki durumlarda geçerlidir:

- Cihazın amacına uygun kullanılması durumunda
- Kullanım kılavuzuna uyulması durumunda,
- Orijinal yedek parçaların kullanılması durumunda,

Garanti aşağıdaki durumlarda geçerliliğini kaybeder:

- Cihazda onarım teşebbüsünde bulunulması halinde,
- Cihazda teknik değişiklikler yapılması halinde,
- Cihazın amacına uygun kullanılmaması (örn. sınaî veya mahalli idarelerde kullanım) halinde

Garanti dışında kalan hususlar şunlardır:

- Boyadaki, normal yıpranmaya bağlanabilecek olan hasarlar,
- Yedek parça kartında çerçeve ile işaretlenmiş olan **xxx xxx (x)** aşınmaya tabi parçalar
- İçten yanmalı motorlar - Bunlar için kendi motor üreticisinin garanti hükümleri geçerlidir.

Garanti durumunda, bu garanti beyanı ve satın alma belgesiyle beraber satıcınıza veya en yakın yetkili servis merkezine başvurun. Bu garanti taahhüdü, satın alanın satıcı karşındaki ayıplı maldan doğan haklarını etkilemez.

BC 330MT

Art.-Nr. 112942

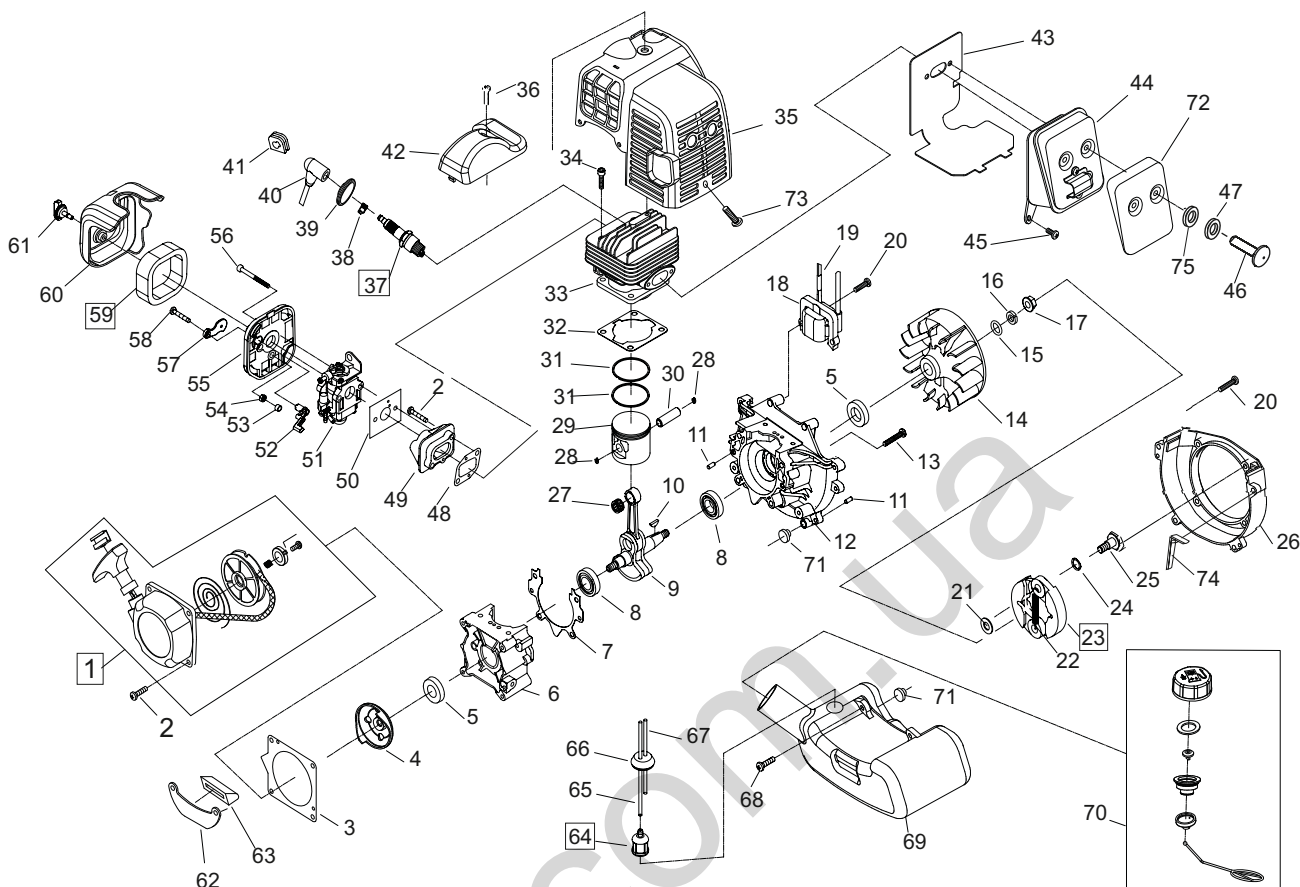

Pos.	Art.-Nr.	Pos.	Art.-Nr.	Pos.	Art.-Nr.	Pos.	Art.-Nr.
1	462554	20	462573	39	462593	58	411288
2	462555	21	462574	40	412195	59	462614
3	462556	22	412192	41	462595	60	411289
4	462557	23	412193	42	411282	61	462616
5	462558	24	462577	43	411283	62	412198
6	411266	25	462578	44	412196	63	411291
7	462560	26	411273	45	462599	64	462619
8	462561	27	411274	46	412212	65	412199
9	411267	28	462583	47	412213	66	462621
10	462563	29	412194	48	411285	67	412200
11	462564	30	411276	49	462604	68	462623
12	411268	31	462586	50	412197	69	411292
13	462566	32	411277	51	411286	70	462631
14	412190	33	412211	52	462607	71	462632
15	462568	34	462589	53	462608	72	412201
16	462569	35	411279	54	462609	73	411294
17	462570	36	411280	55	462610	74	411425
18	412191	37	411281	56	411287	75	412202
19	462572	38	462592	57	462612		

E12942(2)

a	b	c	d	e	f
---	---	---	---	---	---

BC 330MT

Art.-Nr. 112942

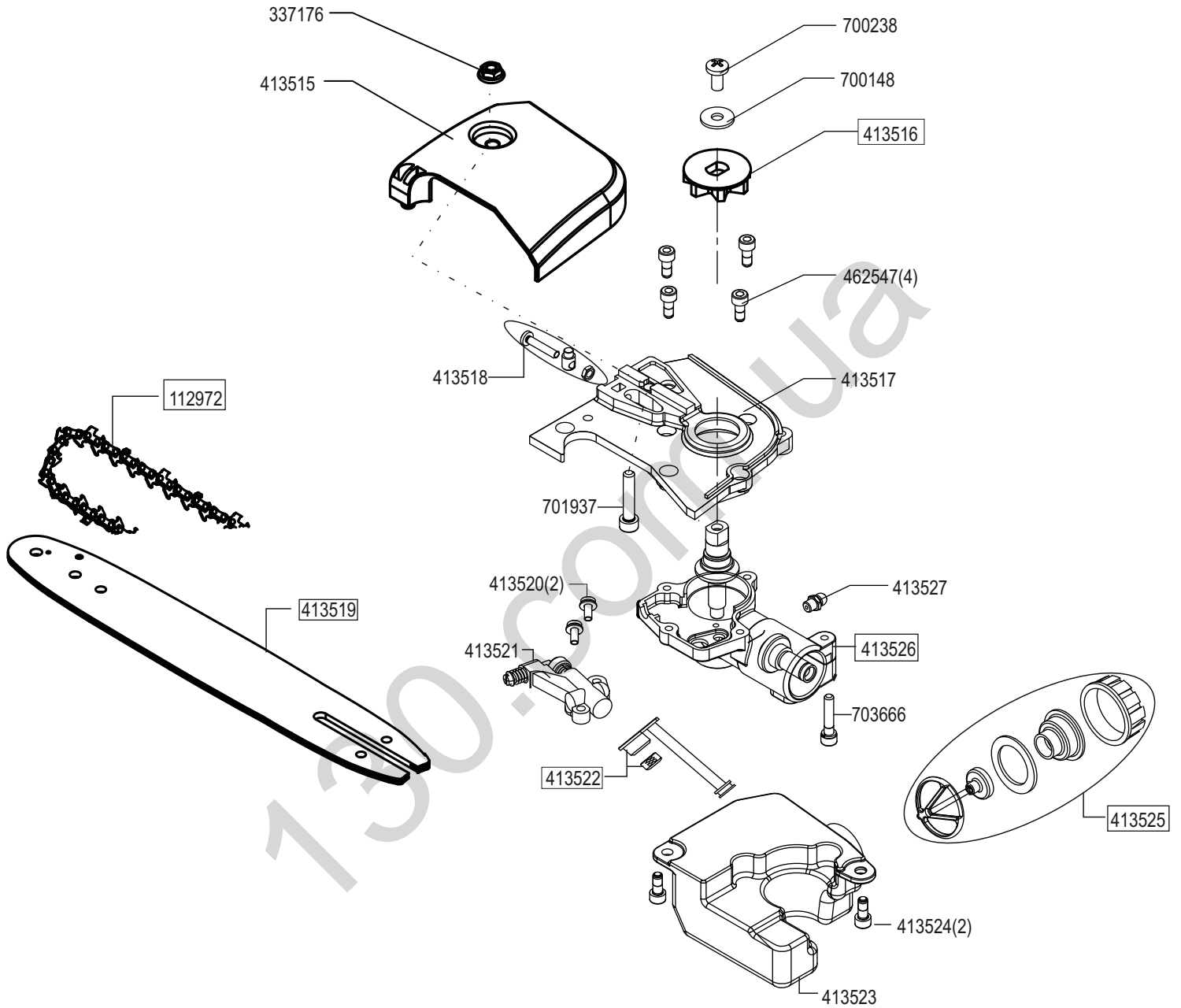

E12942(3)

a	b	c	d	e	f
---	---	---	---	---	---

BC 330MT

Art.-Nr. 112942

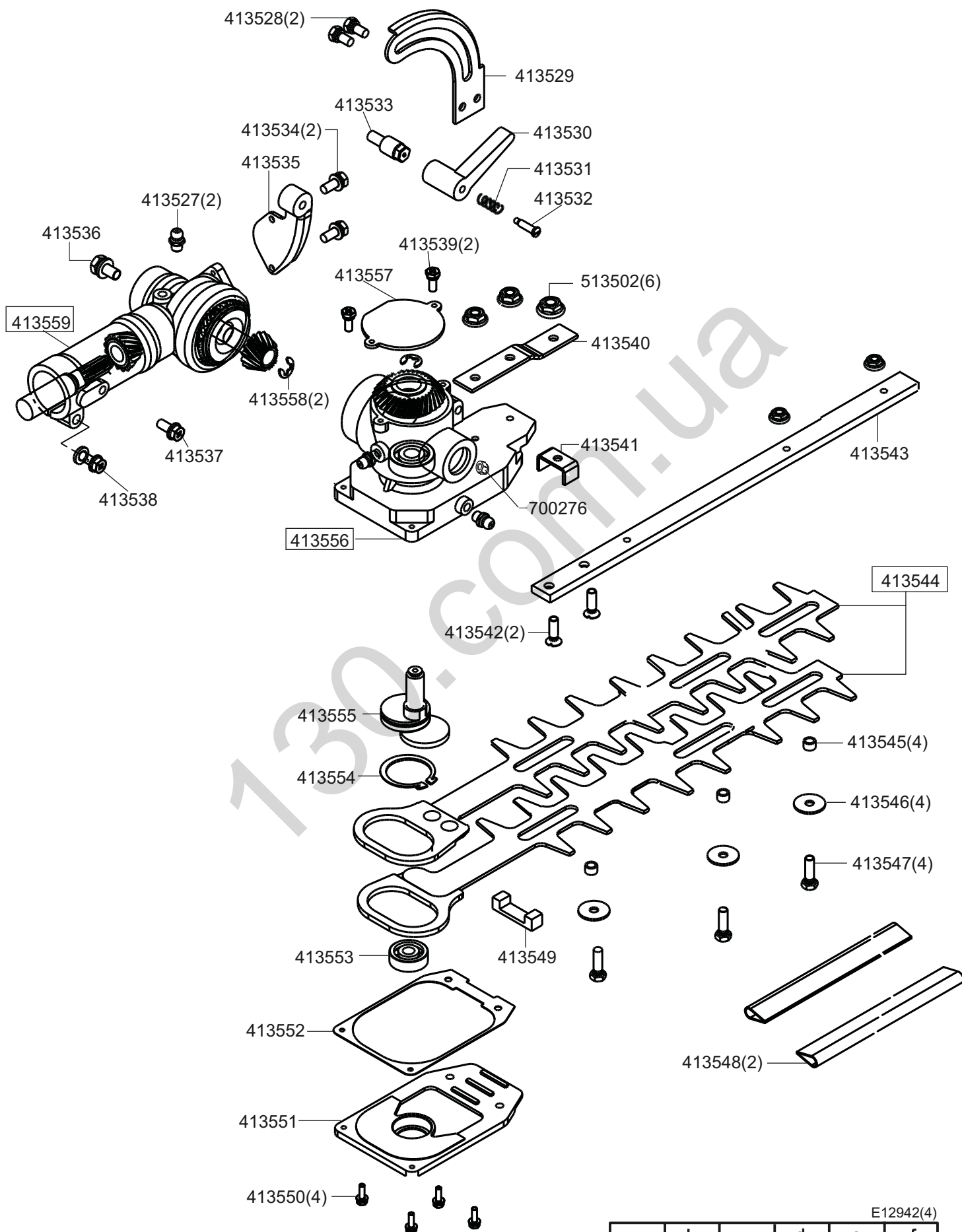

E12942(4)

a	b	c	d	e	f
---	---	---	---	---	---

Country	Company	Telephone	Fax
A	AL-KO KOBER Ges.m.b.H.	(+43)3578/2515-100	(+43)3578/2515-31
AUS	AL-KO INTERNATIONAL Pty. Ltd.	(+61)3/9767-3700	(+61)3/9767-3799
B / L	Eurogarden NV	(+32)16/805427	(+32)16/805425
BG	Valerii S&M Group SJ	(+359)2 942 34 02	(+359)2 942 34 10
CH	AL-KO KOBER AG	(+41)56/418-31 53	(+41)56/4183160
CZ	AL-KO KOBER Spol. S.R.O.	(+420)3 82/210381	(+420)3 82/212782
D	AL-KO GERÄTE GmbH	(+49)8221/203-0	(+49)8221/203-138
DK	AL-KO GINGE A/S	(+45)98 82 10 00	(+45)98 82 54 54
EST/LT/LV	SIA AL-KO KOBER	(+371)67/627-326	((+371)67/807-018
F	AL-KO S.A.S.	(+33)3/8576-3500	(+33)3/8576-3581
GB	Rochford Garden Machinery Ltd.	(+44)1963/828050	(+44)1963/828052
H	AL-KO KFT	(+36)29/5370-50	(+36)29/5370-51
HR	Brun.ko.-prom d.o.o.	(+385)1 3096 567	(+385)1 3096 567
I	AL-KO KOBER GmbH / SRL	(+39)039/9329-311	(+39)039/9329-390
IN	AGRO-COMMERCIAL	(+91)3322874206	(+91)3322874139
IQ	Avro Gulistan Com	(+946)750 450 80 64	
IRL	Cyril Johnston & Co. Ltd.	(+44)2890813121	(+44)2890914220
LY	ASHOFAN FOR AGRICULT. ACC.	(+218)512660209	(+218)512660209
MA	BADRA Sarl	(+212)022447128	(+212)022447130
MK	Techno Geneks	(+389)2 2551801	(+389)2 2520175
N	AL-KO GINGE A/S	(+47)64/86-2550	(+47)64/86-2554
NL	O.DE LEEUW GROENTECHNIEK	(+31)38/444 6160	(+31)38/444 6358
PL	AL-KO KOBER Sp. z.o.o.	(+48)61/816-1925	(+48)61/816-1980
RO	SC PECEF TEHNICA SRL	(+40)344 40 30 30	(+40)244 51 44 86
RUS	OOO AL-KO KOBER	(+7)499/16887-16	(+7)499/96600-00
RUS	ZAO AL-KO St. Petersburg GmbH	(+7)812/446-1075	(+7)812/446-1075
S	GINGE Svenska AB	(+46)31/57-3580	(+46)31/57-5620
SK	AL-KO KOBER Slovakia Spol. S.R.O.	(+421)2/4564-8267	(+421)2/4564-8117
SLO	Darko Opara s.p.	(+386)1 722 58 50	(+386)1 722 58 51
SRB	Agromarket d.o.o.	(+381)34 308 000	(+381)34 308 16
TR	ZIMAS A.S.	(+90)232 4580586	(+90)232 4572697
UA	TOV AL-KO KOBER	(+380)44/492 33-96	(+380)44/496 66-93