



ТЕЛЕФОНИ

0 (800) 800 130  
(050) 462 0 130  
(063) 462 0 130  
(067) 462 0 130

130  
COM.UA

Інтернет-магазин  
автотоварів



SKYPE

km-130

**АВТОМАГНІТОЛИ** — Магнітоли • Медіа-ресівери та станції • Штатні магнітоли • CD/DVD чейнджери • FM-модулятори/USB адаптери • Flash пам'ять • Перехідні рамки та роз'єми • Антени • Аксесуари |  
**АВТОЗВУК** — Акустика • Підсилювачі • Сабвуфери • Процесори • Кросовери • Навушники • Аксесуари | **БОРТОВІ КОМП'ЮТЕРИ** — Універсальні комп'ютери • Модельні комп'ютери • Аксесуари |  
**GPS НАВІГАТОРИ** — Портативні GPS • Вмонтовані GPS • GPS модулі • GPS трекери • Антени для GPS навігаторів • Аксесуари | **ВІДЕОПРИСТРОЇ** — Відеореєстратори • Телевізори та монітори • Автомобільні ТВ тюнери • Камери • Відеомодулі • Транскодери • Автомобільні ТВ антени • Аксесуари | **ОХОРОННІ СИСТЕМИ** — Автосигналізація • Мотосигналізація • Механічні блокувальники • Імобілайзери • Датчики • Аксесуари | **ОПТИКА ТА СВІТЛО** — Ксенон • Біксенон • Лампи • Світлодіоди • Стробоскопи • Оптика і фари • Омивачі фар • Датчики світла, дощу • Аксесуари |  
**ПАРКТРОНІКИ ТА ДЗЕРКАЛА** — Задні парктроніки • Передні парктроніки • Комбіновані парктроніки • Дзеркала заднього виду • Аксесуари | **ПІДІГРІВ ТА ОХОЛОДЖЕННЯ** — Підігрів сидінь • Підігрів дзеркал • Підігрів двірників • Підігрів двигунів • Автоохолодильники • Автокондиціонери • Аксесуари | **ТЮНІНГ** — Віброізоляція • Шумоізоляція • Тонувальна плівка • Аксесуари |  
**АВТОАКСЕСУАРИ** — Радар-детектори • Гучний зв'язок, Bluetooth • Склопідіймачі • Компресори • Звукові сигнали, СГП • Вимірювальні прилади • Автопилососи • Автокрісла • Різне |  
**МОНТАЖНЕ ОБЛАДНАННЯ** — Інсталяційні комплекти • Оббивні матеріали • Декоративні решітки • Фазоінвертори • Кабель та провід • Інструменти • Різне | **ЖИВЛЕННЯ** — Акумулятори • Перетворювачі • Пуско-заряджувальні пристрої • Конденсатори • Аксесуари | **МОРСЬКА ЕЛЕКТРОНІКА ТА ЗВУК** — Морські магнітоли • Морська акустика • Морські сабвуфери • Морські підсилювачі • Аксесуари | **АВТОХІМІЯ ТА КОСМЕТИКА** — Присадки • Рідини омивача • Засоби по догляду • Поліролі • Ароматизатори • Клеї та герметики | **РІДИНИ ТА МАСЛА** — Моторні масла • Трансмісійні масла • Гальмівні рідини • Антифризи • Технічні змазки



У магазині «130» ви можете знайти та купити у Києві з доставкою по місту та Україні практично все для вашого автомобіля. Наші досвідчені консультанти нададуть вам вичерпну інформацію та допоможуть підібрати саме те, що ви шукаєте. Чекаємо вас за адресою

<https://130.com.ua>



# ІНСТРУКЦІЯ З ЕКСПЛУАТАЦІЇ



## MP-7124

АВТОМОБІЛЬНИЙ МУЛЬТИМЕДІЙНИЙ  
КОМПЛЕКС

# CYCLONE

DIGITAL TECHNOLOGY LEADER

Автотовари «130»

## ЗМІСТ

<b>Запобіжні заходи</b> .....	<b>3</b>
<i>Запобіжні заходи для безпечного керування автомобілем</i> .....	<b>3</b>
<i>Запобіжні заходи для безпечної і ефективної експлуатації пристрою</i> .....	<b>3</b>
<b>1. Загальні характеристики пристрою</b> .....	<b>4</b>
<b>1.1 Функціональні можливості пристрою</b> .....	<b>4</b>
<b>1.2 Основні технічні характеристики пристрою</b> .....	<b>4</b>
1.2.1 Загальні характеристики.....	4
1.2.2 FM-тюнер.....	4
1.2.3 USB/SD.....	4
<b>2. Основні операції</b> .....	<b>5</b>
<b>2.1 Органи управління передньої панелі</b> .....	<b>5</b>
<b>2.2 Ініціалізація пристрою</b> .....	<b>6</b>
<b>2.3 Ввімкнення та вимкнення пристрою</b> .....	<b>6</b>
<b>2.4 Регулювання гучності звучання</b> .....	<b>6</b>
<b>2.5 Головне меню</b> .....	<b>7</b>
<b>3. Управління функціями</b> .....	<b>8</b>
<b>3.1 Радіоприймач</b> .....	<b>8</b>
3.1.1 Вмикання радіо .....	8
3.1.2 Перемикання радіодіапазонів .....	8
3.1.3 Ручне та автоматичне налаштування частоти радіостанцій .....	8
<b>3.2 Цифрові носії інформації</b> .....	<b>9</b>
3.2.1 Підключення носіїв.....	9
3.2.2 Відтворення аудіо та відеозаписів.....	9
<b>3.3 Mobile Phone Linking</b> .....	<b>9</b>
<b>3.4 Bluetooth</b> .....	<b>10</b>
3.4.1 З'єднання.....	10
3.4.2 Сервісні функції.....	10
<b>4. Налаштування</b> .....	<b>11</b>
<b>4.1 Системні налаштування</b> .....	<b>11</b>
4.1.1 Налаштування керування кнопками з керма .....	11
<b>5. Пульт дистанційного керування</b> .....	<b>12</b>
<b>6. Довідкова інформація</b> .....	<b>13</b>
<b>7. Встановлення пристрою</b> .....	<b>14</b>
<b>8. Схема підключення</b> .....	<b>15</b>

## **Запобіжні заходи**

### **Запобіжні заходи для безпечного керування автомобілем**

Не відволікайте Вашу увагу на керування пристроєм під час руху. Управління деякими функціями даної системи під час руху може відволікти увагу водія від дороги і стати причиною нещасного випадку. Тому управління апаратом необхідно здійснювати після повної зупинки автомобіля в безпечному місці.

Підтримуйте відносно низький рівень гучності, щоб під час руху мати можливість чути все, що відбувається ззовні автомобіля.

### **Запобіжні заходи для безпечної і ефективної експлуатації пристрою**

Для подачі живлення на пристрій повинно використовуватися тільки джерело живлення з напругою +12В постійного струму (акумулятор), негативна клемма якого з'єднана з «масою». Невиконання цієї вимоги може стати причиною за-ймання, короткого замикання або інших пошкоджень.

Монтаж і експлуатація даного пристрою повинні здійснюватися у відповідності з цим Керівництвом. Якщо ви не впевнені у своїй здатності правильно встановити і підключити цей пристрій, зверніться для встановлення до кваліфікованого спеціалісту по автомобільній електроніці.

Не намагайтеся в разі поломки розкрити корпус пристрою і відремонтувати його самостійно. Це може призвести до ураження електричним струмом. Не намагайтеся модифікувати пристрій – це може призвести до його пошкодження. Якщо даний пристрій працює некоректно, зверніться до авторизованого дилера, у якого ви придбали його, або в сервісний центр. При заміні запобіжників використовуйте тільки аналогічного номіналу.

Під час миття автомобіля стежте, щоб всередину пристрою не потрапила вода, так як це може призвести до його пошкодження.

Перед включенням пристрою, переконайтеся, що температура в салоні автомобіля знаходиться в межах між  $-20^{\circ}\text{C}$  і  $+70^{\circ}\text{C}$ . Даний пристрій може працювати некоректно при високих або низьких температурах. У такому разі припиніть експлуатацію пристрою до тих пір, поки температура не стане нормальною. Не перекривайте вентиляційні прорізи корпусу і панелі радіатора пристрою.

Проводьте періодичну чистку корпусу пристрою за допомогою м'якої сухої тканини. Для видалення жирних плям змочіть тканину в чистій воді. Використання засобів очистки поверхні може призвести до стирання фарби або пошкоджень пластикових деталей корпусу. Не намагайтеся очищувати пристрій за допомогою будь-яких хімічних речовин, так як це може призвести до погіршення його зовнішнього вигляду.

## 1. Загальні характеристики пристрою

### 1.1 Функціональні можливості пристрою

- Операційна система WinCE 6.0
- Процесор C200
- 512Mb оперативної пам'яті
- Висока вихідна потужність (4x45 Вт)
- Резистивний 7" TFT дисплей (800x480)
- Інтерфейс карт пам'яті microSD
- Інтерфейс USB
- Модуль Bluetooth
- Радіоприймач FM з банком пам'яті 18 станцій
- Підключення камери заднього огляду
- Підключення фронтальної камери
- Еквалайзер з 6 попередніми налаштуваннями
- Функція Mobile Phone Linking
- Вихід на сабвуфер
- 2 RCA стерео виходи
- 2 Відео виходи
- Вхід AUX
- Вхід для зовнішнього мікрофона
- Цифровий годинник
- Підтримка кнопок управління керма
- Мульти кольорове підсвічування кнопок лицевої панелі
- Пульт ДУ
- Стандартний монтажний розмір 2 DIN

### 1.2 Основні технічні характеристики пристрою

#### 1.2.1 Загальні характеристики

Максимальна вихідна потужність:	4x45 Вт
Вимоги до джерела живлення:	12–15 В
Опір навантаження:	4–8 Ом
Розміри корпусу:	177x53x99 мм
Діапазон робочих температур:	- 10° С ~ + 60°С
Відносна вологість повітря:	15% – 85%

#### 1.2.2 FM-тюнер

Частотний діапазон:	87,5–108 MHz
Проміжна частота:	10,7MHz ± 0,3%
Відношення сигнал/шум:	60dB
Вибірковість по сусідньому каналу:	45dB

#### 1.2.3 USB/SD

Частотні характеристики:	20Hz–20KHz
Відношення сигнал/шум:	>60dB
Нелінійні викривлення:	<0,5% (1KHz)

#### Примітка

Виробник залишає за собою право вносити в технічні характеристики та конструкцію пристрою зміни, які не впливають на його основні функції.

## 2. Основні операції

### 2.1 Органи управління передньої панелі



<b>1</b>	Мікрофон
<b>2</b>	ІЧ приймач дистанційного керування
<b>3</b>	Перехід до головного меню
<b>4</b>	Перемикання між режимами роботи/відхилити/закінчити розмову
<b>5</b>	Ввімкнення/вимкнення живлення пристрою/регулювання гучності/приглушення звуку
<b>6</b>	Роз'єм AUX
<b>7</b>	Слот для microSD карти
<b>8</b>	Скидання системних налаштувань
<b>9</b>	Порт USB

## **2.2 Ініціалізація пристрою**

При першому підключенні пристрою або після заміни автомобільного акумулятора обов'язково зробіть апаратне скидання налаштувань. Для цього натисніть загостреним предметом кнопку скидання налаштувань  (RES). Пристрій перезавантажиться.

### **Примітка**

*При виникненні помилкових показань дисплея Ви також можете натиснути кнопку скидання налаштувань, при цьому всі налаштування будуть втрачені.*

## **2.3 Ввімкнення та вимкнення пристрою**



Для вимкнення пристрою натисніть та утримуйте ручку гучності  (енкодер). Для того щоб увімкнути пристрій, коротко натисніть її ще раз.



### **УВАГА!!!**

При тимчасовому вимкненні зображення та звуку пристрій знаходиться в завантаженому стані і споживає значну потужність, що може призвести до розряджання акумулятора. Для збереження акумулятора, не залишайте на довго включений пристрій при заглушеному двигуні.

## **2.4 Регулювання гучності звучання**

Для налаштування рівня гучності повертайте ручку гучності  вправо або вліво відповідно для збільшення або зменшення гучності звучання. Для повного вимкнення звуку натисніть коротко на ручку . Для ввімкнення звуку поверніть ручку  в будь яку сторону.

На РК дисплеї при цьому буде показана зміна гучності.

## 2.5 Головне меню

Управління більшістю основних функцій пристрою здійснюється з сенсорного екрану.



При першому ввімкненні, пристрій завантажується в режимі радіо. При наступному вмиканні, пристрій буде завантажуватись у режимі, який використовувався останнім перед вимкненням.

Для виклику меню віджетів натисніть піктограму , яка розташована у верхньому правому куті дисплею, незалежно від того, в якому режимі знаходиться пристрій.

Для того щоб отримати доступ до більшої кількості віджетів натисніть на нижню частину екрану пальцем і, не відпускаючи, проведіть праворуч або ліворуч.

В цьому меню доступні наступні функції:

- Перехід до режиму радіо
- Перехід до режиму прослуховування музики (якщо підключено носій)
- Перехід до режиму перегляду відео (якщо підключено носій)
- Перехід до режиму перегляду фото (якщо підключено носій)
- Перехід до режиму Bluetooth (коли підключений мобільний телефон)
- Перехід до режиму AUX (коли підключено додатковий пристрій)
- Активація функції PhoneLink
- Перехід до режиму передньої камери (якщо підключена камера)
- Налаштування підсвічування дисплею
- Вхід до системних налаштувань

Для повернення до попередньої операції натисніть піктограму , яка розташована у верхньому правому куті дисплею.



### **УВАГА!!!**

Також можна змінити яскравість підсвічування дисплею та повне його відключення або активувати аудіо налаштування, натиснувши на відповідні піктограми у верхній частині дисплею.



## 3. Управління функціями

### 3.1 Радіоприймач

#### 3.1.1 Вмикання радіо



Для ввімкнення режиму радіо, натисніть на відповідну піктограму в основному меню.





#### 3.1.2 Перемикання радіодіапазонів

Для збереження налаштованих станцій в **FM** діапазоні використовується три банки (**FM1/FM2/FM3**) по 6 станцій в кожному банку. Для вибору потрібного діапазону натискайте піктограму .

#### 3.1.3 Ручне та автоматичне налаштування частоти радіостанцій

Для ручного налаштування на частоту радіостанції виберіть потрібний піддіапазон і затисніть піктограми  та  відповідно для пониження або підвищення частоти налаштування. Для збереження налаштованої станції затисніть відповідну піктограму під діапазону, наприклад **87.50**.

Для напівавтоматичного налаштування на частоту радіостанції натисніть піктограми  та  відповідно для пониження або підвищення частоти налаштування. При виявленні радіостанції почнеться її прийом. Для збереження налаштованої станції затисніть відповідну піктограму під діапазону, наприклад **87.50**.

Для автоматичного налаштування натисніть піктограму . По закінченні пошуку знайдені станції буде збережено автоматично.

Для попереднього прослуховування збережених станцій натисніть на піктограму **PS**. Для вибору бажаної станції натисніть її повторно.

Для перемикання між стерео та монофонічним відтворенням натисніть піктограму .

Для зміни чутливості приймача натисніть піктограму **LOC**.

## 3.2 Цифрові носії інформації

### 3.2.1 Підключення носіїв

При підключенні цифрових носіїв інформації пристрій автоматично переходить в режим відтворення аудіо або відео.

Якщо носій вже встановлений, то для переходу в режим відтворення з цифрових носіїв натисніть в головному меню піктограму потрібного режиму відтворення.



### 3.2.2 Відтворення аудіо та відеозаписів

Для перемотування поточного файлу вперед чи назад натисніть на полосу прокрутки і потягніть в бажану сторону.

Для переходу до списку носіїв, папок і файлів натисніть піктограму ←.

Для переходу до наступного файлу натисніть піктограму ►►. Для повернення до початку попереднього файлу натисніть піктограму ◀◀.

Для тимчасового призупинення відтворення файлу (паузи) натисніть піктограму ►||. Повторне натиснення даної піктограми відновлює процедуру відтворення доріжки з перерваного моменту.

Для вибору між циклічним і поточним відтворенням файлів натисніть піктограму ↺.

Для відтворення файлів у випадковому порядку натисніть піктограму ∞.

Для переведення зображення відео на зовнішній дисплей натисніть піктограму ◻▶. Для повернення перегляду на дисплеї магнітоли, доторкніться до нього ще раз.

## 3.3 Mobile Phone Linking

Пристрій має функцію Mobile phone Linking. Якщо ваш смартфон підтримує відповідну функцію, то він може встановити пряме з'єднання з пристроєм. Це дозволить керувати програмами на телефоні з екрану пристрою.

З'єднання здійснюється за допомогою USB-проводу. В смартфоні необхідно увімкнути **Налагодження по USB в Параметрах розробника**. Для передачі звуку на Android смартфонах також необхідно з'єднання з пристроєм по Bluetooth.

### 3.4 Bluetooth

Пристрій має функцію бездротового зв'язку Bluetooth. Якщо ваш телефон також має відповідну функцію, то він може встановити пряме з'єднання з пристроєм. Це дозволить набирати телефонні номери, приймати та відповідати на дзвінки і відтворювати музику з телефону.

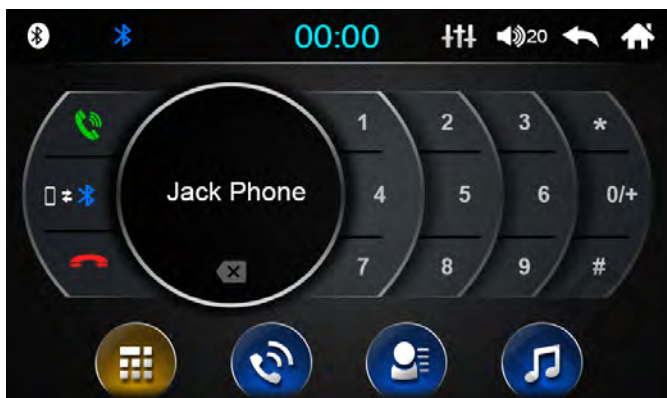

#### 3.4.1 З'єднання

Для запуску режиму Bluetooth натисніть на відповідну піктограму в головному меню.

Для використання функції бездротового зв'язку Bluetooth спочатку необхідно встановити з'єднання.

Увімкніть функцію Bluetooth на мобільному телефоні і увімкніть функцію пошуку пристроїв Bluetooth. Ім'я з'єднання MP-7124.

#### Примітка

Так як модулі та програмне забезпечення Bluetooth мобільних телефонів різних виробників відрізняються, деякі функції можуть відрізнятися або не працювати з іншими системами.

#### 3.4.2 Сервісні функції

Для завантаження телефонної книги натисніть піктограму .

Для завантаження та перегляду списку дзвінків натисніть піктограму .

Для виклику цифрової клавіатури натисніть піктограму . Ви можете набирати номер з мобільного телефону або з цифрової клавіатури на сенсорному екрані.

Для прослуховування музики з телефону натисніть піктограму .

## 4. Налаштування

### 4.1 Системні налаштування

Для виклику меню системних налаштувань натисніть в головному меню пристрою піктограму.

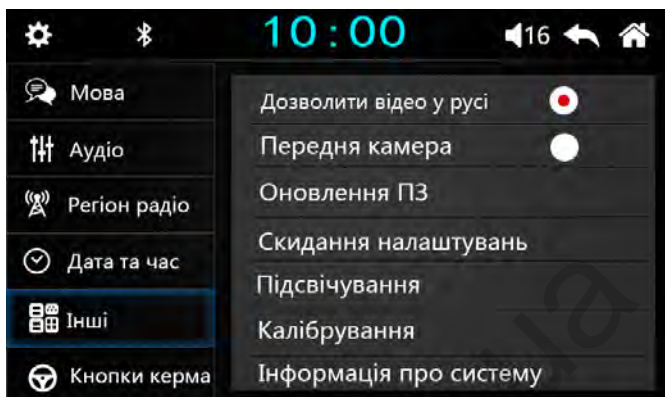

В цьому меню доступні наступні функції:

- Вибір мови системного меню.
- Налаштування еквайзера.
- Вибір регіону радіо.
- Налаштування дати та часу.
- Інші налаштування: ввімкнути/вимкнути передню камеру, налаштування підсвічування кнопок лицевої панелі, калібрування дисплею, скидання системних налаштувань, інформація про пристрій та інше.
- Налаштування управління кнопок з керма.
- Візуальні налаштування пристрою.
- Зміна стилю оформлення заднього фону.

#### 4.1.1 Налаштування керування кнопками з керма

Виконайте з'єднання дротів по схемі підключення до кнопок керма авто.

Для налаштувань кнопок керма, натисніть в меню налаштувань на відповідний розділ.

Перед початком програмування кнопок натисніть іконку **Скидання**.

Для налаштування кнопок керма натисніть бажану функцію на екрані, а потім відповідну кнопку затисніть на кермі. Повторіть це для інших кнопок. У випадку помилки при налаштуванні натисніть іконку **Скидання**, і повторіть налаштування спочатку. Для збереження налаштувань натисніть іконку **Підтвердження**.

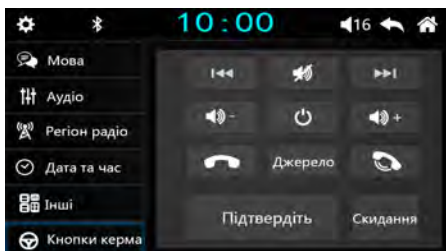

## 5. Пульт дистанційного керування

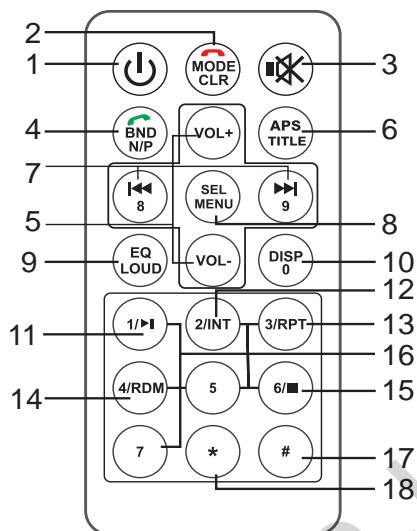

1. Ввімкнення/вимкнення пристрою
2. Перемикання режимів роботи пристрою/відхилити/закінчити розмову
3. Вимкнення звуку
4. Відповісти/телефонувати/перемкнути спосіб розмови/вибір діапазону
5. Зменшення гучності/збільшення гучності
6. Пошук радіостанції/попереднє прослуховування збережених станцій
7. Налаштування частоти/перехід до попереднього або наступного треку
8. Налаштування еквайзера в режимах роботи пристрою
9. Налаштування еквайзера
10. Не використовується
11. Пауза/відтворення
12. Попереднє прослуховування файлу
13. Вибір між циклічним і поточним відтворенням файлів
14. Відтворення файлів у випадковому порядку
15. Не використовується
16. Вибір радіостанції/ввести номер в режимі Bluetooth
17. Введення решітки в режимі Bluetooth
18. Введення зйорочки в режимі Bluetooth

## 6. Довідкова інформація

### Примітка

Якщо у вас виникла проблема, спробуйте вимкнути, а потім знову ввімкнути ваш апарат. Якщо це не допомогло у вирішенні проблеми, ознайомтеся з розділами приведеного нижче списку. Ці інструкції допоможуть вам впоратися з виниклою проблемою в разі некоректної роботи апарату. Інакше, перевірте правильність під'єднання пристрою або проконсультуйтеся у авторизованого продавця.

Симптоми	Ймовірна причина	Дії
<b>Проблеми загального характеру</b>		
Пристрій не функціонує або відсутня індикація на дисплеї	Неправильне під'єднання дротів електроживлення (червоного і жовтого).	Перевірте під'єднання дротів електроживлення.
	Перегорів запобіжник 15 А	Перевірте наявність запобіжника в апараті, в разі його несправності замініть його на справний такого ж номіналу.
Пристрій не функціонує або відсутня індикація на дисплеї	Збій в роботі мікрокомп'ютера, викликаний шумовими перешкодами, стрибком напруги бортової мережі і тому подібне	Натисніть кнопку апаратного скидання налаштувань (див. пункт 2.2)
	Низька напруга акумуляторної батареї автомобіля.	Зарядіть акумуляторну батарею. Якщо після цього пристрій все одно не працює, проконсультуйтеся з продавцем.
<b>Проблеми з радіоприймачем</b>		
Неможливо налаштуватися на станцію в режимі пошуку, шуми при радіоприйомі	Якщо ви знаходитесь в зоні упевненого прийому, антена може бути не заземлена або неправильно підключена.	Перевірте під'єднання вашої антени; переконайтеся в тому, що антена правильно заземлена в місці її установки.
	Довжина антени може бути встановлена неправильно.	Переконайтеся в тому, що антена повністю висунута; якщо вона зламана, замініть її новою.
<b>Проблеми з програвачем USB або SD</b>		
Немає звуку	Рівень гучності – мінімальний.	Встановіть необхідний рівень гучності.
	Включено режим паузи.	Увімкніть відтворення запису (див. пункт 3.2.2)
	Неправильне підключення.	Перевірте правильність підключення пристрою.

## 7. Встановлення пристрою



### УВАГА!!!

*Перед тим, як ви встановлюватимете і підключатимете даний пристрій, будь ласка, уважно ознайомтеся з вмістом даного розділу цього Керівництва.*

Виконання під'єднань і установка даного пристрою вимагає наявності спеціальних навиків і досвіду. Тому, з метою забезпечення безпеки проконсультуйтеся з вашим продавцем з даного питання.

Не встановлюйте пристрій в місцях, де він може перешкодити нормальному управлінню автомобілем, наприклад, в безпосередній близькості від рульового колеса або важеля перемикачів передач. Це може привести до погіршення огляду і перешкод в управлінні автомобілем, що може стати причиною аварійної ситуації на дорогах.

Встановлюйте пристрій так, щоб він не міг стати причиною поранення водія або пасажирів під час раптової зупинки або різкого гальмування.

Не встановлюйте пристрій в місцях з високим рівнем вологості або запиленості. Волога або пил можуть стати причиною виходу пристрою з ладу.

Встановлюйте пристрій лише в автомобілях з живленням бортового ланцюга +12В і з негативним (-) заземленням. Невиконання цієї вимоги може стати причиною загорання і тому подібного (В разі сумнівів проконсультуйтеся у вашого продавця). Перед установкою пристрою переконайтеся в тому, що напруга живлення бортової мережі автомобіля відповідає вимогам (див. розділ «Технічні характеристики»).

Перед підключенням пристрою від'єднайте мінусову клему акумуляторної батареї. Невиконання цієї вимоги може стати причиною враження електричним струмом або травми, отриманої унаслідок короткого замикання.

Виконайте всі під'єднання правильно. Переконайтеся, що проводи з колірним кодуванням підключені строго відповідно до схеми. Неправильні під'єднання можуть стати причиною загорання, пошкодження електричної системи автомобіля або привести до непрацездатності пристрою. Будьте особливо обережні під час під'єднання проводів до електричної системи вашого автомобіля. Щоб уникнути помилок перевірте, що ви не використовуєте проводку компонентів, встановлених на заводі виробнику (наприклад, бортового комп'ютера).

Переконайтеся, що мінусові проводи акустичних систем приєднані до клеми. Ніколи не замикайте кабелі лівого і правого каналів динаміків між собою або корпусом автомобіля.

Не допускайте з'єднань електричних кабелів нахлистом. Ніколи не оголяйте ізоляційне обплетення електричних кабелів для подачі живлення на інші пристрої. В цьому випадку може бути перевищена гранично допустиме навантаження по струму, внаслідок чого можлива пожежа або враження електричним струмом.

При свердлінні отворів не пошкодьте трубопроводи або проводку. При розсвердлюванні отворів в шасі автомобіля для установки пристрою, прийміть необхідні заходи обережності, щоб не пошкодити трубопроводи, систему подачі палива, баки або електричну проводку. Невиконання цієї вимоги може привести до пожежі.

Запобігайте зовнішнім шумам в аудіо системі. Аудіо система і сполучні кабелі, що відносяться до неї, повинні розташовуватися не менше, ніж на відстані 10 см від джгута електричної системи автомобіля. Розташуйте кабелі живлення якнайдалі від іншої проводки.

## 8. Схема підключення

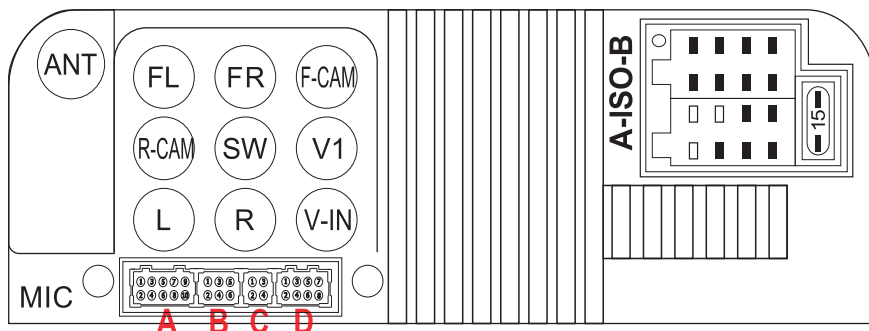

### ISO роз'єм

- A1.Батарея (жовтий +12В)
- A2.ILL (помаранчевий +12В)
- A3.Активна антена (синій +12В)
- A4.Маса (чорний)
- A5.ACC (червоний +12В)

- V1.3П- (фіолетово-чорний)
- V2.3П+ (фіолетовий)
- V3.ПП- (сіро-чорний)
- V4.ПП+ (сірий)
- V5.ПЛ- (біло-чорний)
- V6.ПЛ+ (білий)
- V7.3Л- (зелено-чорний)
- V8.3Л+ (зелений)

- FL:** Аудіо вихід лів. (білий)
- FR:** Аудіо вихід прав. (червоний)
- F-CAM:** Вхід для передньої камери (жовтий)
- R-CAM:** Вхід для камери заднього огляду (жовтий)
- SW:** Вихід на сабвуфер (зелений)
- V1:** Відео вихід (жовтий)
- L:** Аудіо вхід на лівий динамік (білий)
- R:** Аудіо вхід на правий динамік (червоний)
- V-IN:** Відео вхід (жовтий)

- ANT:** Вхід для радіо антени
- MIC:** Вхід для додаткового мікрофону

### Додаткові роз'єми

- A6.Камера заднього огляду (рожевий)
- A4.Камера переднього огляду (рожево-чорний)
- A2.Стоянкове гальмо (коричневий)

- B. Не використовується
- C. Не використовується

- D7.Управління підсилювачем (синьо-білий) AMP-CON
- D4.Кермо 1 (сірий)
- D3.Кермо 2 (зелений)
- D1.Корпус (чорний)





**CYCLONE**

[www.cyclone.ua](http://www.cyclone.ua)

Автотовари «130»