



ТЕЛЕФОНИ

0 (800) 800 130
(050) 462 0 130
(063) 462 0 130
(067) 462 0 130

130
COM.UA

Інтернет-магазин
автотоварів



SKYPE

km-130

АВТОМАГНІТОЛИ — Магнітоли • Медіа-ресівери та станції • Штатні магнітоли • CD/DVD чейнджери • FM-модулятори/USB адаптери • Flash пам'ять • Перехідні рамки та роз'єми • Антени • Аксесуари |
АВТОЗВУК — Акустика • Підсилювачі • Сабвуфери • Процесори • Кросовери • Навушники • Аксесуари | **БОРТОВІ КОМП'ЮТЕРИ** — Універсальні комп'ютери • Модельні комп'ютери • Аксесуари |
GPS НАВІГАТОРИ — Портативні GPS • Вмонтовані GPS • GPS модулі • GPS трекери • Антени для GPS навігаторів • Аксесуари | **ВІДЕОПРИСТРОЇ** — Відеореєстратори • Телевізори та монітори
• Автомобільні ТВ тюнери • Камери • Відеомодулі • Транскодери • Автомобільні ТВ антени • Аксесуари | **ОХОРОННІ СИСТЕМИ** — Автосигналізація • Мотосигналізація • Механічні блокувальники
• Імобілайзери • Датчики • Аксесуари | **ОПТИКА ТА СВІТЛО** — Ксенон • Біксенон • Лампи • Світлодіоди • Стробоскопи • Оптика і фари • Омивачі фар • Датчики світла, дощу • Аксесуари |
ПАРКТРОНІКИ ТА ДЗЕРКАЛА — Задні парктроніки • Передні парктроніки • Комбіновані парктроніки • Дзеркала заднього виду • Аксесуари | **ПІДІГРІВ ТА ОХОЛОДЖЕННЯ** — Підігрів сидінь
• Підігрів дзеркал • Підігрів двірників • Підігрів двигунів • Автоохолодильники • Автокондиціонери • Аксесуари | **ТЮНІНГ** — Віброізоляція • Шумоізоляція • Тонувальна плівка • Аксесуари |
АВТОАКСЕСУАРИ — Радар-детектори • Гучний зв'язок, Bluetooth • Склопідіймачі • Компресори • Звукові сигнали, СГП • Вимірювальні прилади • Автопилососи • Автокрісла • Різне |
МОНТАЖНЕ ОБЛАДНАННЯ — Інсталяційні комплекти • Оббивні матеріали • Декоративні решітки • Фазоінвертори • Кабель та провід • Інструменти • Різне | **ЖИВЛЕННЯ** — Акумулятори
• Перетворювачі • Пуско-заряджувальні пристрої • Конденсатори • Аксесуари | **МОРСЬКА ЕЛЕКТРОНІКА ТА ЗВУК** — Морські магнітоли • Морська акустика • Морські сабвуфери • Морські підсилювачі
• Аксесуари | **АВТОХІМІЯ ТА КОСМЕТИКА** — Присадки • Рідини омивача • Засоби по догляду • Поліролі • Ароматизатори • Клеї та герметики | **РІДИНИ ТА МАСЛА** — Моторні масла • Трансмісійні
масла • Гальмівні рідини • Антифризи • Технічні змазки



У магазині «130» ви можете знайти та купити у Києві з доставкою по місту та Україні практично все для вашого автомобіля. Наші досвідчені консультанти нададуть вам вичерпну інформацію та допоможуть підібрати саме те, що ви шукаєте. Чекаємо вас за адресою

<https://130.com.ua>

greenworks®

**ПИЛА ЛАНЦЮГОВА
АКУМУЛЯТОРНА
GD40CS40/20077**

ІНСТРУКЦІЯ З ЕКСПЛУАТАЦІЇ

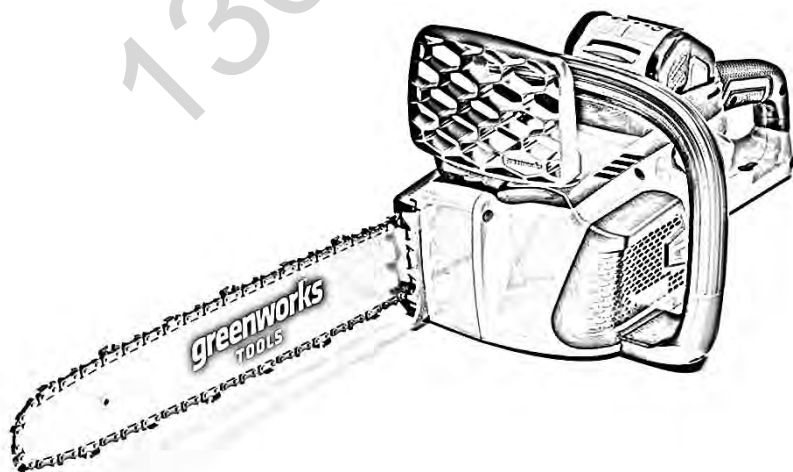

ЗМІСТ

ЗАГАЛЬНІ ПОЛОЖЕННЯ

ПРО БЕЗПЕКУ ПІД ЧАС РОБОТИ

З ЕЛЕКТРОІНСТРУМЕНТОМ 2

ВИКОРИСТАННЯ ТА ОБСЛУГОВУВАННЯ. 4

ОСОБЛИВІ ВКАЗІВКИ З ТЕХНІКИ БЕЗПЕКИ

ДЛЯ ЛАНЦЮГОВОЇ ПИЛИ. 5

ПОЗНАЧЕННЯ 7

ТЕХНІЧНІ ХАРАКТЕРИСТИКИ 7

ВІДОМОСТІ ПРО ЛАНЦЮГ І ШИНУ 8

ОПИС 8

ЗБИРАННЯ. 8

ЕКСПЛУАТАЦІЯ 9

РОБОТА З ЛАНЦЮГОВОЮ ПИЛОЮ 10

ТЕХНІЧНЕ ОБСЛУГОВУВАННЯ 11

ЗБЕРІГАННЯ ПРИСТРОЮ 13

УТИЛІЗАЦІЯ 13

ПОШУК І УСУНЕННЯ НЕСПРАВНОСТЕЙ 13

ГАРАНТІЙНИЙ ТЕРМІН 14

ОБМЕЖЕННЯ 14

ГАРАНТІЙНЕ ОБСЛУГОВУВАННЯ 14

ДАНІ ПРО МЕРЕЖІ АСЦ GREENWORKS 16

Цей пристрій спроектовано і виготовлено з урахуванням високих стандартів надійності, простоти експлуатації та безпеки роботи, прийнятих у компанії Greenworks Tools. Правильний догляд за інструментом забезпечить його багаторічну, високонадійну, безперебійну роботу.

Дякуємо за придбання виробу компанії Greenworks Tools!

ЗАГАЛЬНІ ПОЛОЖЕННЯ ПРО БЕЗПЕКУ ПІД ЧАС РОБОТИ З ЕЛЕКТРОІНСТРУМЕНТОМ

▲ ПОПЕРЕДЖЕННЯ

Уважно вивчіть всі вказівки щодо техніки безпеки! Недотримання цих вказівок і вимог веде до ризику отримання травм.

ПРИЗНАЧЕННЯ

Ця ланцюгова пила призначена для розпилу гілок, стовбурів, колод і бруса, діаметр яких визначається довжиною різання пиляльної шини. Вона призначена тільки для розпилу деревини, а також для використання тільки на відкритому повітрі дорослими людьми.

Використовуйте лише для перерахованих вище цілей.

Ця ланцюгова пила не призначена для використання професійними службами озеленення. До користування пристроєм не мають допускатися діти або особи без відповідних засобів захисту й одягу.

БУДЬТЕ ЗАВЖДИ ОБЕРЕЖНИМИ!

Навіть у разі використання цього пристрою за призначенням при експлуатації він завжди залишається небезпечним. Залежно від типу і конструкції пристрою небезпека являє таке:

- Контакт із відкритими зубами пиляльного ланцюга (небезпека отримання порізів).
- Зіткнення з пиляльним ланцюгом, що обертається (небезпека отримання порізів).
- Раптовий різкий рух пиляльної шини (небезпека отримання порізів).
- Відрив частин пиляльного ланцюга (небезпека отримання порізів/колотих ран).
- Викид частин оброблюваного матеріалу.
- Вдихання частинок оброблюваного матеріалу.
- Потрапання оливи на шкірні покриви.

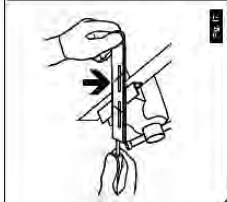
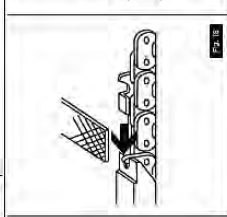
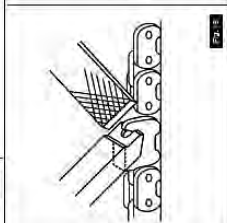
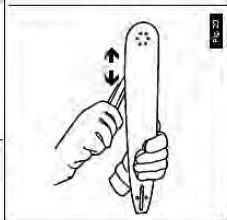
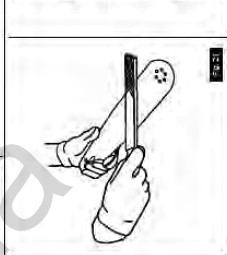
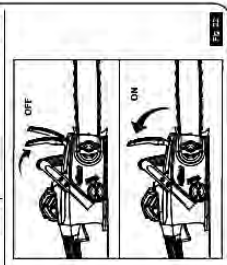
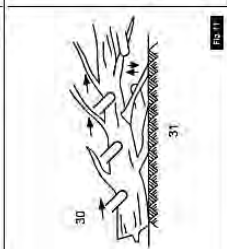
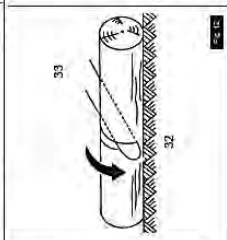
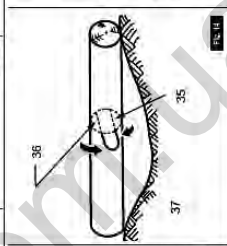
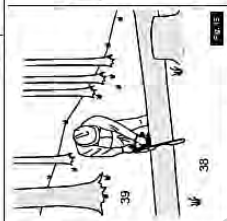
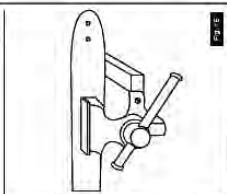
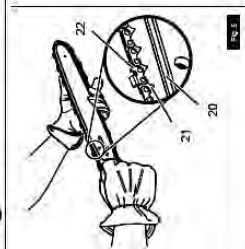
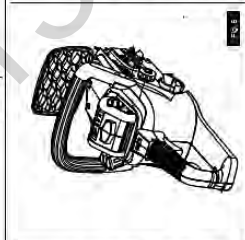
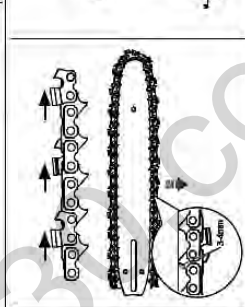
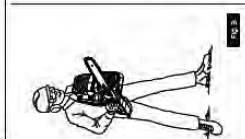
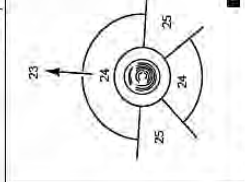
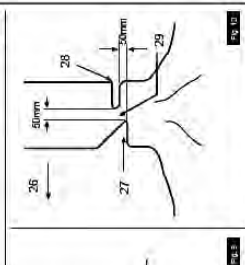
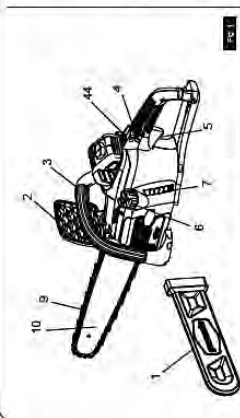
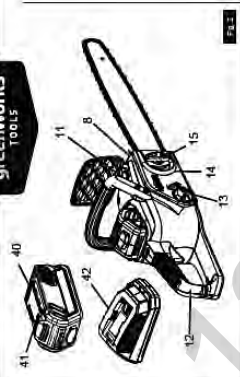
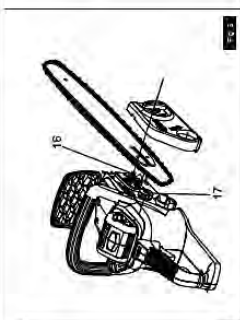
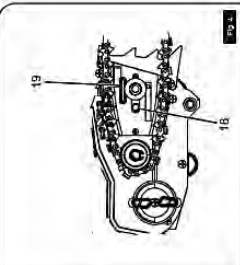

- Погіршення слуху в разі відсутності під час роботи необхідних засобів захисту органів слуху.

Зберігайте цю інструкцію для подальшого звернення до неї!

Термін «електроінструмент» у вказівках належить як до мережного, так і до акумуляторного інструменту.

ВКАЗІВКИ ЩОДО БЕЗПЕКИ НА РОБОЧОМУ МІСЦІ

- Завжди тримайте робоче місце в чистоті і порядку. Також стежте за освітленістю робочого місця. Неприбрані приміщення та умови поганої освітленості можуть призвести до отримання травм.
- Категорично забороняється робота з електроінструментом в умовах підвищеної концентрації парів легкозаймистих рідин і речовин. При роботі електроінструмента на двигуні виникають іскри, які можуть призвести до займання.
- Не допускайте сторонніх людей в робочу зону. Неуважність може призвести до втрати контролю над інструментом і отримання травм.

ЕЛЕКТРОБЕЗПЕКА

- Уникайте контакту з заземленими предметами, такими як труби, радіатори, плити і холодильники.
- Категорично забороняється використання електроінструмента в умовах підвищеної вологості. Потрапляння вологи в електроінструмент може призвести до виходу його з ладу або ураження електричним струмом.

ПЕРСОНАЛЬНА БЕЗПЕКА

- При використанні електроінструмента будьте обережні та уважні. Не користуйтеся ним, якщо ви втомилися. Пам'ятайте, що це джерело підвищеної небезпеки для людини.
- Використовуйте індивідуальні засоби захисту. Завжди надівайте захисні окуляри. Захисне спорядження, застосоване до відповідних обставин, таке як пилозахисні маски, захисне взуття з нековзною підшоивою, захисні шоломи і засоби захисту органів слуху, значно покращують процес роботи з електроінструментом і мінімізують ризик травм.
- Будьте уважні при перенесенні інструмента. Перед його підключенням до мережі або перене-

сенням в інше робоче місце переконайтеся, що вимикач знаходиться в положенні «ВИМК.».

- Перед ввімкненням пристрою переконайтеся, що на ньому немає кріпильних інструментів. Гайки або ключі, залишені на обертових частинах електроінструмента, можуть призвести до травм.
- При роботі з електроінструментом завжди займайте стійке положення. Не давіть на пристрій.
- При роботі з електроінструментом надівайте захисний одяг. Не носіть широкий одяг чи прикраси. Довге волосся краще прибрати під головний убір.
- У разі спільної роботи інструмента з пристроями збирання пилу регулярно перевіряйте місця з'єднань.

ВИКОРИСТАННЯ ТА ОБСЛУГОВУВАННЯ

- Не перевантажуйте інструмент. Регулярно перевіряйте його на наявність механічних пошкоджень корпусу і мережевого шнура.
- Не використовуйте пристрій з несправним вимикачем. При появі сторонніх шумів, запаху горілої ізоляції, підвищеного іскроутворення необхідно негайно припинити роботу і звернутися до авторизованого сервісного центру.
- Перед виконанням будь-яких робіт, пов'язаних з обслуговуванням електроінструмента або із заміною змінних аксесуарів, обов'язково відключайте його від мережі.
- Зберігайте невикористовувані електроінструменти в недоступному для дітей місці. Не допускайте до роботи з виробом осіб, які не були ознайомлені з вказівками з техніки безпеки та інструкцією з експлуатації.
- Регулярно оглядайте корпус інструмента. Перед початком роботи обов'язково перевіряйте правильність функціонування всіх рухомих частин. Регулярно перевіряйте наявність всіх кріпильних деталей в корпусі.
- Перед початком роботи перевіряйте змінні аксесуари. Не використовуйте аксесуари з механічними пошкодженнями.
- Використовуйте електроінструменти, допоміжні приладдя, свердла тощо відповідно до призначення кожного окремого інструмента, враховуючи робочі умови і характер виконуваної роботи.

ЕКСПЛУАТАЦІЯ ТА ДОГЛЯД ЗА ВИРОБАМИ З АКУМУЛЯТОРНИМ ЖИВЛЕННЯМ

- Перш ніж встановлювати акумулятор, перевірте, щоб вимикач стояв у положенні «Вимк.» чи був заблокований. Встановлення акумулятора на ввімкнений інструмент призводить до нещасних випадків.
- Зарядку виконуйте тільки з використанням зарядного пристрою, зазначеного виробником. Зарядний пристрій, який підходить до одного типу акумуляторних батарей, може створити небезпеку загоряння при використанні з АКБ іншого типу.
- Використовуйте вироби з акумуляторним живленням тільки зі спеціально призначеними для них акумуляторними батареями. Використання АКБ іншого типу може призвести до тілесних ушкоджень або займання.
- Якщо акумуляторна батарея не використовується, зберігайте її окремо від інших металевих предметів, наприклад канцелярських скріпок, монет, цвяхів, гвинтів та інших дрібних металевих предметів, які можуть призвести до замикання контактів батареї. Замикання контактів батареї може спричинити опіки або призвести до займання.
- При ненормальних умовах з батареї може вилетіти рідина, уникайте контакту з нею. Якщо цього уникнути не вдалося, змийте рідину водою. Якщо рідина потрапила в очі, після їх промивання зверніться по медичну допомогу. Рідина, що вилетіла з батареї, може спричинити подразнення або опік.

ОБСЛУГОВУВАННЯ

- Обслуговування та ремонт електроінструмента робіть тільки в авторизованих фірмою-виробником сервісних центрах. Ремонт і обслуговування інструмента на сторонніх організаціях, а також внесення конструктивних змін призведе до відмови від гарантійних зобов'язань.

Обслуговування вимагає надзвичайної обережності та знання і має бути виконано тільки кваліфікованим техніком. Для обслуговування ми пропонуємо, щоб ви повернули виріб вашому найближчому уповноваженому центру обслуговування ремонту. При обслуговуванні використовуйте тільки ідентичні змінні частини.

ОСОБЛИВІ ВКАЗІВКИ З ТЕХНІКИ БЕЗПЕКИ ДЛЯ ЛАНЦЮГОВОЇ ПИЛИ

- Тримайте електроінструмент тільки за ізольовану поверхню, бо ланцюгова пила може зачепити

приховану проводку. Внаслідок контакту пиляльного ланцюга з проводом під напругою металеві частини інструмента також можуть виявитися під напругою, що може призвести до ураження оператора електрострумом.

- При роботі ланцюгової пили користувач повинен знаходитися на безпечній відстані від пиляльного ланцюга. Перед запуском пили переконайтеся, що ланцюг нічого не торкається. При роботі через неухважність працюючого ланцюг може захопити одяг або зачепити будь-яку частину тіла.
- Завжди тримайте ланцюгову пилу правою рукою за задню ручку, а лівою — за передню. Ніколи не тримайте пилу навпаки (лівою рукою за задню ручку, а правою — за передню), бо це підвищує небезпеку травмування.
- Носіть захисні окуляри і засоби захисту органів слуху. Рекоменується додатково використовувати спорядження для захисту голови, рук, ніг і ступень. Наявність відповідного захисного одягу зменшить небезпеку отримання травми від частинок, що розлітаються, або неавтоматичного зіткнення з пиляльним ланцюгом.
- Забороняється працювати з пристроєм, перебуваючи на дереві. Це може призвести до отримання травми.
- Завжди використовуйте міцну опору, працюйте з ланцюговою пилою тільки перебуваючи на закріпленій, надійній і рівній поверхні. Слизькі або нестійкі поверхні, наприклад драбини, можуть призвести до втрати рівноваги або керування інструментом.

- При обрізанні зігнутої і напруженої гілки будьте готові до того, що вона відскочить назад. Коли зігнута гілка буде розпиляна, вона може розігнутися і вдарити користувача і (чи) відкинути ланцюгову пилу, викликати втрату її керованості.

- Будьте надзвичайно уважні при пилянні чагарнику і молодих дерев. Гнучка деревина може заклинити ланцюг пили і потім вдарити користувача або призвести до втрати рівноваги.

- Переносіть пилу за передню рукоятку у вимкненому стані, тримаючи подалі від себе. При транспортуванні або зберіганні інструмента завжди встановлюйте кришку пиляльної шини. Поводження з ланцюговою пилою належним чином знизить ймовірність випадкового зіткнення з рухомих ланцюгом.

- Дотримуйтеся вказівок щодо змащення, натягу ланцюга і заміни приладдя. Неправиль-

- но натягнутий чи змашений ланцюг може порватися або збільшити ймовірність відскоку пилки.
- Стежте, щоб рукоятки були сухими, чистими, на них не було оливи і мастила. Рукоятки, забруднені в мастилi або замавлені, стануть слизькими, що може призвести до втрати керування.
- Ланцюгова пила призначена тільки для пиляння деревини. Забороняється використовувати пристрій не за призначенням, наприклад для пиляння пластмас, кам'яної кладки або не дерев'яних будівельних матеріалів. Використання пили не за призначенням може призвести до виникнення небезпечної ситуації.

ПРИЧИНИ ВІДСКОКУ І ДІЇ ОПЕРАТОРА ЩОДО ЗАПОБІГАННЯ ЙОМУ

Відскок може виникнути, коли ріжуча крайка чи кінцець пиляльної шини доторкнеться до матеріалу або коли при пилянні деревина стискається і защемляє пилу.

Зіткнення кінчика в деяких випадках може спричинити раптове відкидання в напрямку, зворотному ходу пили, відкинувши пиляльну шину вгору і назад, в напрямку оператора.

Заклинювання ланцюга пили уздовж верхньої частини пиляльної шини може раптово відкинути шину в зворотному напрямку, на оператора.

Будь-яка з цих дій пили може призвести до втрати керування, що може спричинити серйозні травми. Не покладайтеся тільки на запобіжні пристрої, вбудовані в пилу. При роботі з інструментом працюючий повинен вжити певних заходів для того, щоб процес пиляння не призвів до нещасного випадку або травми.

Відкидання пили (відскік) є результатом її неправильного використання та (або) порушень правил чи умов експлуатації. Цього слід уникати, дотримуючись таких запобіжних заходів:

- Тримайте пилу міцно, двома руками, обхопивши її ручки усіма пальцями руки, розташуйте частини тіла і руку так, щоб протидіяти зусиллю відкидання пили. Оператор може запобігти відскоку, вживши відповідних заходів. Слідкуйте за тим, щоб пила не вирвалася з рук (див. мал. 11).
- Не прикладайте надмірних зусиль і не виконуйте пиляння на рівні вище плечей. Це допоможе запобігти ненавмисному зіткненню з кінцем пили і дозволить краще керувати нею в непередбачених ситуаціях.

- Використовуйте при заміні тільки зазначені виробником шини і ланцюги. Неправильно обрані для заміни шини і ланцюги можуть спричинити обривання ланцюга і (чи) відскік.
- Виконуйте вказівки виробника щодо заточування і техобслуговування пили. Зменшення висоти просвіту між ріжучими крайками пиляльного ланцюга може призвести до збільшення відкидання пили.

ДОДАТКОВІ ПОПЕРЕДЖЕННЯ

- Вважається, що вібрація ручного інструменту може призвести до прояву в окремих осіб так званої хвороби Рейно (Raynaud's Syndrome). Симптоми можуть включати поколювання, оніміння і побіління пальців (як при переохолодженні). Спадкові фактори, переохолодження і підвищена вологість, діста, паління та неправильні прийоми роботи можуть сприяти розвитку цих симптомів. Існує низка заходів, які можна зробити для зниження впливу вібрації:

- Одягайтеся тепліше в холодну погоду. При роботі з пристроєм користуйтеся рукавичками, щоб руки і зап'ястя були в теплі. Вважається, що холодна погода є основним фактором, що сприяє виникненню хвороби Рейно (Raynaud's Syndrome).

- Після кожного етапу роботи виконуйте вправи для посилення кровообігу.

- Частіше робіть перерви в роботі. Скоротіть тривалість щоденного перебування на відкритому повітрі.

У разі появи будь-яких із зазначених симптомів одразу ж припиніть роботу та зверніться з їх приводу до лікаря.

- Рекомендована ріжуча здатність цієї ланцюгової пили становить 153 мм (6 дюймів) і менше, що має сприяти подовженню терміну служби інструмента та забезпеченню безпечної роботи. Колоди великого діаметра можуть призвести до надмірного зносу вашого інструмента. Колоди з максимальним діаметром 229 мм (9 дюймів) можуть розпилюватися, проте лише зрідка і з дотриманням обережності.

- Вбудований відбійник із шипами полегшує розпилювання. Якщо при розпилюванні колоду притримувати, забезпечується більш стійка точка повороту.

- Будь-яка ланцюгова пила становить смертельну небезпеку при неналежному використанні.

Настійно рекомендується пройти професійну підготовку з безпечного використання цього інструмента.

ЗБЕРЕГАЙТЕ ЦІ ІНСТРУКЦІЇ З ТЕХНІКИ БЕЗПЕКИ! РЕГУЛЯРНО ПЕРЕЧИТУЙТЕ ЇХ ТА ІНФОРМУЙТЕ ІНШИХ КОРИСТУВАЧІВ. ПОЗИЧАЮЧИ ІНСТРУМЕНТ, ДОКЛАДАЙТЕ ДО НЬОГО ЦЕЙ ПОСІБНИК З ЕКСПЛУАТАЦІЇ.

ПОЗНАЧЕННЯ

На цьому інструменті можуть бути деякі з позначень. Для безпечної роботи з пристроєм вивчіть їх і запам'ятайте, що вони означають.

ПОЗНАЧЕННЯ	ПОЯСНЕННЯ
V	Напруга
W	Потужність
	Постійний струм Тип або характеристики струму
	Попередження, що впливають на безпеку працюючого
	Щоб зменшити ризик збитку, користувач має читати і розуміти посібник оператора перед використанням цього пристрою
	Під час роботи користуйтеся захисними окулярами і засобами захисту слуху
	Не піддавайте впливу дощу, не використовуйте в місцях з підвищеною вологістю
	Гарантований рівень звукової потужності становить 99 дБ
	Тримайте пилу обома руками
	Остерігайтеся відскоку назад

Попереджувальні знаки і словесні вирази, наведені нижче, призначені для позначення рівнів небезпеки, що виникають при роботі з цим пристроєм.

ЗНАК	ВИСЛІВ	ЗНАЧЕННЯ
	СМЕРТЕЛЬНО НЕБЕЗПЕЧНО!	Вказує на безумовно небезпечну ситуацію, яка у разі виникнення спричинить серйозну травму або смертельний наслідок
	НЕБЕЗПЕЧНО!	Вказує на потенційно небезпечну ситуацію, виникнення якої може спричинити серйозну травму або смертельний наслідок

ЗНАК	ВИСЛІВ	ЗНАЧЕННЯ
	ОБЕРЕЖНО!	Вказує на потенційно небезпечну ситуацію, виникнення якої може спричинити травму малої або середньої тяжкості
	УВАГА!	(Вживається без попереджувального знака). Вказує на ситуацію, яка може призвести до пошкодження майна

ТЕХНІЧНІ ХАРАКТЕРИСТИКИ

Номінальна напруга	40 В
Номінальна швидкість без навантаження	11,2 м/с
Довжина пиляльної шини	400 мм
Зупинка ланцюга	<0,12 с
Ємність оливного бака ланцюга	180 мл
Вага (без акумулятора)	4,1 кг
Рівень звукового тиску шуму, що випускається (EN ISO11201, 2006/42/EC)	$L_{pA}=89,8$ дБ (А)
Розкид	$K_{pA}=3$ дБ (А)
Рівень звукової потужності (EN 3744, 2006/42/EC)	$L_{WA}=96,9$ дБ (А)
Гарантований граничний рівень звукової потужності (EN 3744, 2000/14/EC)	$L_{WA(G)}=99$ дБ (А)
Сумарне значення вібрацій (без навантаження)	3,7 м/с ² , 4,2 м/с ²
Розкид	$K=1,5$ м/с ²
Батарейя	2926907, 2927007
Зарядний пристрій	2910907

Примітки до технічних характеристик

- Вказане значення вібрацій було виміряне стандартним методом і може використовуватися для порівняння одного інструмента з іншим.
- Вказане значення вібрацій може використовуватися для попередньої оцінки несприятливого впливу.

ПОПЕРЕДЖЕННЯ

Реальні значення вібрацій при експлуатації інструмента можуть відрізнятися від зазначених вище і залежать від режиму використання пристрою. Їх потрібно визначити, щоб вжити заходів щодо захисту працюючого на основі оцінки впливу реальних умов експлуатації (взявши до уваги всі частини робочого циклу, тобто весь час: коли інструмент вимкнений і коли він працює на холостому ході в доповненні до часу запуску).

ВІДОМОСТІ ПРО ЛАНЦЮГ І ШИНУ

20077		
Виробник	Ланцюгова пила	Пиляльна шина
Oregon	90PX056X	164MLEA041
Ланцюг компанії Oregon має підходити до шини Oregon.		

ОПИС

1. Кришка пиляльної шини
2. Запобіжник передньої рукоятки/ланцюгове гальмо
3. Передня ручка
4. Кнопка блокування захисту
5. Курковий вимикач
6. Кришка паливного резервуара
7. Показчик рівня палива
8. Відбійник з шипами
9. Пиляльний ланцюг
10. Пиляльна шина
11. Захисний щиток
12. Задня ручка
13. Ручка регулятора натягу ланцюга
14. Кришка зірочки
15. Ручка затягування кришки зірочки
16. Болт натягу ланцюга
17. Зірочка
18. Пиляльна шина
19. Оливовипускний отвір
20. Паз
21. Ланки привода ланцюга
22. Різець
23. Напрямок валки
24. Небезпечна зона
25. Шлях відходу

26. Напрямок падіння
27. Зарубка
28. Зворотний пропили валки
29. Маятник
30. Обрізання гілок
31. При обрізанні залиште гілки для підтримки стовбура, щоб він не торкався землі
32. Колода підтримується по всій довжині
33. Виконуйте розпилювання зверху (над опорою), щоб уникнути торкання землі
34. Колода підтримується з одного боку
35. Під опорою
36. Над опорою
37. Колода підтримується з обох боків
38. Опора колоди
39. Станьте на верхній схил, бо при розпилюванні колода може покотитися
40. Акумулятор
41. Кнопка заціпки батареї
42. Зарядний пристрій
43. Кабель зарядного пристрою
44. Вимикач «Увімк.» / «Вимк.»

ЗБИРАННЯ

Ланцюгова пила не потребує збирання, але оператор повинен знати, як зібрати пиляльну шину і ланцюг пили. Також перед кожною роботою слід перевірити натяг ланцюга та додавати оливу, як описано далі в цьому посібнику.

Збирання пиляльної шини і ланцюга пили (див. мал. 2—7)

Витягніть акумуляторну батарею з пристрою. Надіньте захисні рукавички.

- Відверніть кришку зірочки рукою затягування (15) і зніміть її.
- Зуби ланцюга пили мають бути спрямовані в напрямку обертання ланцюга. Якщо вони спрямовані в зворотний бік, переверніть ланцюг.

- Встановіть ланки ланцюгового привода в паз шини.
- Розташуйте ланцюг так, щоб зі зворотного боку шини була петля.
- Притримуючи ланцюг в правильному положенні на шині, надіньте його на зірочку і забезпечте правильне встановлення. Отвір для болта затягування ланцюга (16) має добре до нього підходити.
- Зніміть кришку зірочки, поверніть ручку натягу ланцюга (13) за годинниковою стрілкою до належного натягу. Пиляльна шина має піднятися, знову переверте натяг ланцюга; не натягуйте його надмірно.
- Після належного натягу ланцюга затягніть ручку (15).

i ПРИМІТКА

Ланцюг пили натягнутий належним чином, якщо на середині довжини його можна підняти вгору на 3—4 мм. При запуску пили з новим пиляльним ланцюгом дайте їй попрацювати 2—3 хвилини.

▲ ПОПЕРЕДЖЕННЯ

Після пробного запуску перевірте натяг ланцюга і, в разі потреби, підтягніть його.

ЕКСПЛУАТАЦІЯ

Докладну інформацію про зарядку дивіться у посібнику користувача для акумуляторних батарей і зарядних пристроїв Greenworks.

Використовуйте зарядний пристрій, що відповідає стандарту EN 60335-2-29 для електричної підзарядки.

i ПРИМІТКА

Щоб уникнути отримання тяжкої травми, завжди витягайте акумуляторну батарею з пристроєм і не торкайтеся кнопки блокування під час перенесення або транспортування інструмента.

ПЕРЕД КОЖНИМ ВИКОРИСТАННЯМ ПЕРЕВІРЬТЕ НАТЯГ ЛАНЦЮГА (див. мал. 2)

▲ ПОПЕРЕДЖЕННЯ

Завжди відключайте ланцюгову пилу від джерела мережного живлення перед перевіркою натягу ланцюга або у разі виконання регулювань. При зіткненні з ланцюгом, шиною або зонами навколо ланцюга використовуйте захисні рукавички.

- Витягніть ланцюг в середині на нижньому боці з шини. Зазор між ріжучим зубом ланцюга і шиною має бути 3—4 мм.

- Якщо потрібно відрегулювати натяг ланцюга, дивіться розділ щодо регулювання натягу ланцюга далі в цьому посібнику.

ВСТАНОВЛЕННЯ АКУМУЛЯТОРНОЇ БАТАРЕЇ (див. мал. 2)

- Встановіть акумуляторну батарею в інструмент. Вставте виступаючу контактну колодку акумуляторного блоку в гніздо батарейного відсіку ланцюгової пили.
- Перед початком роботи переконайтеся, що защіпки на нижньому боці акумуляторної батареї клацнули на місці, а сама батарея закріплена на інструменті.

ВИТЯГАННЯ АКУМУЛЯТОРНОЇ БАТАРЕЇ (див. мал. 2)

- Відпустіть курковий вимикач для зупинки ланцюгової пили.
- Натисніть защіпку в нижній частині акумуляторного блоку.
- Зніміть батарею з інструмента.

ПЕРЕВІРКА ЗМАЩЕННЯ ЛАНЦЮГА (див. мал. 1)

- Перевірте кількість оливи в ланцюговій пилі, подивившись на покажчик рівня оливи (12). Якщо цей рівень є в нижній третині покажчика, дотримуйтеся вказівок розділу «Додавання мастила для ланцюга і шини», наведеного далі в цьому посібнику.

▲ ПОПЕРЕДЖЕННЯ

Перед кожним використанням пили перевіряйте натяг ланцюга.

▲ ПОПЕРЕДЖЕННЯ

Забороняється працювати з ланцюговою пилою без достатньої кількості мастила ланцюга, бо це може пошкодити пилу і бути небезпечним. Перед кожним використанням перевіряйте рівень мастила ланцюга.

▲ ПОПЕРЕДЖЕННЯ

Перед підключенням до мережі переконайтеся, що натяг і частота живлення відповідають технічним характеристикам пили.

▲ ПОПЕРЕДЖЕННЯ

Перед початком роботи перевірте кабель підключення до мережної розетки і кабель-подовжувач щодо наявності пошкоджень. Користуйтеся тільки кабелями для підключення до мережної розетки і кабелями-подовжувачами, що мають технічно справний стан.

Для запобігання відскоку виконуйте такі вказівки щодо дотримання техніки безпеки:

- Забороняється пиляти кінцем пиляльної шини. Будьте уважні, коли продовжуєте пиляння там, де вже працювали.
- Завжди починайте пиляння після повного запуску пили.
- Переконайтеся, що ланцюг пили заточений належним чином.
- Забороняється одночасно пиляти більше ніж одну колоду. При обрізанні гілок будьте уважні, не торкайтеся інших гілок.
- При поперечному пилянні звертайте особливу увагу на стовбури, що розташовані дуже близько один від одного. Дозволяється використовувати для розпилювання козли.

ЯК ТРИМАТИ ЛАНЦЮГОВУ ПИЛУ (див. мал. 8)

Завжди тримайте ланцюгову пилу правою рукою за задню ручку, а лівою — за передню. Обхопіть обидві ручки пальцями. Великий палець лівої руки, що утримує передню ручку, має розташовуватися низу.

ПОЧАТОК РОБОТИ

- Перед початком роботи встановіть в інструмент акумуляторну батарею.
- Натисніть вимикач «Увімк.»/«Вимк.» (44) — це задіє курок вимикача.
- Запустіть станок: натисніть кнопку розблокування (4), а потім курок вимикача (5).

ЗАВЕРШЕННЯ РОБОТИ

Для зупинки ланцюгової пили відпустіть курок вимикача (5).

ЕКСПЛУАТАЦІЯ ЛАНЦЮГОВОГО ГАЛЬМА (див. мал. 22)

Перед кожним використанням перевіряйте справний стан ланцюгового гальма.

- Введіть у контакт ланцюгове гальмо поворотом лівої руки навколо передньої ручки таким чином, щоб задня частина руки штовхала важіль/рукозахисник у бік тяги в той час як ланцюг швидко обертається. Завжди дбайте про безпеку рук на рукоятках пили.
- Скиньте ланцюгове гальмо назад у РОБОЧЕ положення, вхопившись за верхню частину важеля ланцюгового гальма/рукозахисника і потягнувши її в бік передньої рукоятки.

▲ ПОПЕРЕДЖЕННЯ

Якщо ланцюгове гальмо відразу не зупиниться або якщо воно не перейде в робоче положення без допомоги, перед використанням відремонтуйте пилу в авторизованому сервісному центрі.

РОБОТА З ЛАНЦЮГОВОЮ ПИЛОЮ

Перебувайте в стійкому положенні, тримайте ланцюгову пилу міцно обома руками при роботі двигуна.

ОСНОВНІ СПОСОБИ ВАЛКИ ЛІСУ, ОБРІЗКИ СУЧКІВ І ПОПЕРЕЧНОГО ПИЛЯННЯ (див. мал. 9)

Валка дерев

При одночасному виконанні робіт щодо валки і розпилювання двома або більше особами роботи з валки мають бути віддалені від робіт з розпилювання на відстань не менше ніж дві висоти дерева, що валиться. Древа не мають валитися таким чином, що вони могли б зачепити кого-небудь з людей, впасти на лінію електропередачі або завдати будь-якої іншої матеріальної шкоди. Якщо дерево стикнулося з лінією електропередачі, слід негайно повідомити відповідну енергетичну компанію.

Працюючий з ланцюговою пилою повинен стояти вище дерева по схилу, оскільки, незважаючи на те, що дерево може бути повалено безпечним способом, після цього воно може скотитися або сповзти вниз по схилу.

Безпечний напрямок має бути спланований заздалегідь і, якщо потрібно, очищений перед початком пиляння. Безпечні сектори знаходяться ззаду і з боків (щодо передбачуваного напрямку падіння дерева).

Перед початком валки оцініть природний нахил дерева, розташування великих гілок і напрямок вітру, щоб з'ясувати, куди може впасти дерево.

Зніміть з дерева бруд, каміння, кору, що відшарувалася, цвяхи, стремена і дріт.

Кутовий виріз (пропили в дереві для задання напрямку падіння) (див. мал. 10)

Зробіть кутовий пропили перпендикулярно напрямку падіння на 1/3 товщини дерева. Спочатку зробіть нижній пропили вирізу. Це допоможе уникнути заклинювання при створенні другого пропили як ланцюга пили, так і пиляльної шини.

Пилиння з боку, протилежного напрямку валки (завершальне пиляння в процесі валки дерева; виконується з боку, протилежного кутовому вирізу) (див. мал. 10)

Виконуйте завершальне пиляння з боку, протилежного напрямку валки, щонайменше на 50 мм вище нижнього краю кутового вирізу. Виконуйте завершальний пропили з боку, протилежного напрямку валки, паралельно нижньому краю кутового вирізу. Виконуйте завершальний пропили з боку, протилежного напрямку валки так, щоб залишилася невелика непропиляна ділянка. Цей залишок утримуватиме дерево від повороту і падіння в неправильному напрямку. Не перепилюйте цю перемичку. Коли при валці завершальний пропили підходить близько до кута вирізу, дерево починає падати.

Якщо існує хоча б єдиний шанс, що дерево може впасти не в потрібному напрямку або хитнеться назад та затисне ланцюг пили, зупиніть пиляння і не доводьте до кінця завершальний пропили; візьміть дерев'яний, пластиковий або алюмінієвий клин, вбийте у пропили, щоб розсунути його і повалити дерево у заданому напрямку падіння.

Коли дерево почне падати, витягніть ланцюгову пилу з пропили, зупиніть двигун, опустіть пилу вниз, потім відступіть у запланованому напрямку. Будьте готові до падіння верхніх гілок, дивіться під ноги.

Видалення гілок з поваленого дерева (див. мал. 11)

При видаленні гілок з поваленого дерева залиште великі нижні гілки, на яких дерево лежить на землі. Обрізайте невеликі сучки одним проходом пили.

Зігнуті і напружені гілки мають обрізатися знизу вгору, щоб не допустити заклинювання ланцюгової пили.

Розпилювання колоди (див. мал. 12—15)

Розпилювання — це поділ очищеного від гілок дерева (колоди) на частини за довжиною. Важливо забезпечити під ногами тверду опору і розподілити вагу на обидві ноги. Там, де це можливо, колода має бути піднятою і підпертою гілками, цурками або підпорами.

Для полегшення розпилювання виконуйте такі прості рекомендації:

a) Якщо колода має опору по всій довжині, виконуйте пиляння зверху.

b) Якщо колода лежить на опорі тільки з одного кінця, а іншим спирається на землю, пропилюєте 1/3 товщини знизу. Потім виконайте остаточне пиляння зверху, зробивши пропили назустріч першому.

c) Якщо у колоди є опори з обох кінців, пропилюйте 1/3 товщини зверху. Потім пропилюйте знизу 2/3 товщини колоди, що залишилася, назустріч першому пропили.

d) При розпилюванні, виконуваному на схилі, завжди стійте вище колоди по схилу. Якщо колода пропилюється наскрізь, для збереження повного контролю над пилянням зменшіть тиск на пилу, коли пиляти залишиться небагато, проте не послабляйте хватку, тримайтеся міцно за ручки пили.

Стежте за тим, щоб пиляльний ланцюг не зачепив землю. Після виконання пиляння почекайте, поки ланцюг пили зупиниться, перш ніж переносити пилу. При русі від дерева до дерева завжди зупиняйте двигун.

ТЕХНІЧНЕ ОБСЛУГОВУВАННЯ

▲ ПОПЕРЕДЖЕННЯ

Перед перевіркою натягу ланцюга або його регулюванням завжди витягайте акумуляторну батарею з інструмента. Надівайте захисні рукавички при роботі з ланцюгом, пиляльною шиною та роботі в зоні розміщення ланцюга.

РЕГУЛЮВАННЯ НАТЯГУ ЛАНЦЮГА (див. мал. 2)

- Злегка послабте ручку натягу ланцюга (15), повернувши її проти годинникової стрілки.
- Щоб збільшити натяг ланцюга, поверніть кільце регулювання натягу (13) за годинниковою стрілкою, періодично перевіряючи натяг. Щоб зменшити натяг ланцюга, поверніть кільце регулювання натягу (13) проти годинникової стрілки, періодично перевіряючи натяг.
- Натяг ланцюга правильний, коли зазор між ріжучим зубом ланцюга і шиною становить 3—4 мм. Найкраще потягнути ланцюг вниз на нижньому боці шини всередині та виміряти відстань між шиною і ріжучими зубами ланцюга.
- Затягніть ручку натягу ланцюга (15), повернувши її за годинниковою стрілкою.

ЗАМІНА ШИНИ І ЛАНЦЮГА (див. мал. 2, 3, 5, 7)

- Опустіть пилу вниз на плоску і рівну поверхню, щоб виконати регулювання ланцюга.
- Переконайтеся в наявності необхідної заміної шини і ланцюга, зазначених у розділі технічних характеристик цього посібника.

- Відверніть ручку затягування кришки зірочки (15), повертаючи її проти годинникової стрілки, поки кришка зірочки (14) не зніметься.
- Зніміть кришку зірочки. Зніміть шину і ланцюг з пристрою.
- Для заміни шини на нову відверніть гайку захисного щитка, встановіть захисний щиток на нову шину і затягніть гайку.
- Встановіть новий ланцюг у правильному напрямку, як показано на мал. 7, на шину і переконайтеся, що ланки привода вирівняні з пазами шини (мал. 5).
- Закріпіть шину на пилі та надіньте ланцюг на ведучу зірочку, як показано на мал. 3.
- Встановіть на місце кришку зірочки (14), затягніть її ручкою (15).
- Виконайте кроки, зазначені в розділі «Регулювання натягу ланцюга», наведеному в цьому посібнику вище.
- Ланцюг має бути під натягом.
- Закріпіть шину в лещата так, щоб ланцюг міг ковзати.
- Закріпіть напилком у тримач і розташуйте його на різці під кутом 35°.
- Слід використовувати тільки прямий хід напилка, поки не приберуться всі зношені частини різучої крайки.
- Порахуйте число рухів напилком для різця. Це число стане еталонним. Для обробки всіх інших різців використовуйте стільки ж рухів.
- Якщо покажчик рівня оливи виходить за межі шаблону після декількох разів додавання, зробіть мітку рівня. Використовуйте плоский напилком.
- Після завершення закругліть обмежувач глибини зарізання.

ДОДАВАННЯ МАСТИЛА ДЛЯ ЛАНЦЮГА ТА ШИНИ

- Виверніть і зніміть ковпачок (6) з оливного бака.
- Залийте оливу в оливний резервуар і перевірте покажчик оливи (7). При заливанні не допускайте потраплення в резервуар бруду.
- Встановіть оливний ковпачок назад і затягніть його.
- Однієї повної заправки оливного бака досить, щоб пила працювала 20—40 хвилин.

ТРАНСПОРТУВАННЯ ЛАНЦЮГОВОЇ ПИЛИ

Перед транспортуванням інструмента завжди витягайте штепсель з електричної розетки, надівайте кришку ланцюга на шину і ланцюг. Якщо пилою виконуватиметься кілька операцій пиляння, її слід вимикати між операціями.

КРИШКА ПИЛЯЛЬНОЇ ШИНИ (див. мал. 1)

Кришка пиляльної шини має бути встановлена на ланцюг і шину після завершення робіт, а також при транспортуванні пристрою.

ЗАТОЧЕННЯ ПИЛЯЛЬНОГО ЛАНЦЮГА (див. мал. 16—21)

У разі утрудненого проникнення ланцюга в деревину, слід виконати заточення таким чином:

і ПРИМІТКА
Рекомендується виконувати заточення з допомогою представника сервісної служби, який має електричний точильний апарат.

ОБСЛУГОВУВАННЯ ПИЛЯЛЬНОЇ ШИНИ

- Після закінчення робіт очистіть пази та оливні канали гаком для чищення.
- Періодично обточуйте боки смуг плоским напилком.
- Якщо зазначені дії не виконувалися при тривалій експлуатації пили, тонкі крайки можуть зламатися і пошкодити шину.
- Якщо одна смуга вище іншої, необхідно їх вирівняти плоским напилком і потім відполірувати напилком або дрібнозернистим наждачним папером.

▲ ПОПЕРЕДЖЕННЯ
Використання інших запчастин може становити небезпеку або пошкодити вироби.

▲ ПОПЕРЕДЖЕННЯ
Щоб уникнути отримання тяжкої травми, завжди витягайте акумуляторну батарею з інструмента при його очищенні або проведенні технічного обслуговування.

ЗАГАЛЬНЕ ТЕХНІЧНЕ ОБСЛУГОВУВАННЯ

Перед кожним використанням перевіряйте інструмент щодо пошкоджень, відсутніх або посла-

блених деталей (гвинти, гайки, болти, кришки тощо). Надійно затягніть всі кріплення і кришки та не користуйтеся пристроєм до заміни всіх втрачених або пошкоджених деталей. По консультацію звертайтеся в службу роботи з клієнтами компанії Greenworks Tools.

При очищенні пластмасових деталей не допускається використовувати розчинники. Багато з них під впливом різних побутових розчинників руйнуються і внаслідок їх використання можуть втратити свої робочі властивості. Для очищення від бруду, пилу, оливи, мастила тощо використовуйте протиральну ганчірку.

▲ ПОПЕРЕДЖЕННЯ

Не допускайте взаємодії гальмієвих рідин, бензину, нафтопродуктів, просочувальних олів тощо з пластмасовими деталями. Хімікати можуть пошкодити, послабити або знищити пластмасу, що може призвести до тяжких тілесних ушкоджень.

Для ремонту і заміни допускається використовувати тільки деталі, зазначені у відповідному списку. Всі інші деталі слід замінювати в уповноваженому сервісному центрі.

ЗБЕРІГАННЯ ПРИСТРОЮ

- Перед зберіганням витягніть з пристрою акумуляторну батарею.
- Очистіть інструмент від усіх сторонніх матеріалів.
- Зберігайте в місці, недоступному для дітей.
- Обережіть від речовин, що викликають корозію, наприклад садових добрив або солі для видалення льоду.
- Заряджайте і зберігайте акумулятор в прохолодному місці. Вплив температур, що відрізняються від кімнатної, зменшує термін служби акумуляторної батареї.
- Не зберігайте акумуляторні батареї в розрядженому стані. Зберігайте батарею із зарядом 30—50% від номінального.
- Зберігайте акумуляторну батарею в сухому місці при температурі не вище 27 °С.
- Усі акумуляторні батареї поступово саморозряджаються. Чим вище навколишня температура, тим швидше розряджається батарея. Якщо інструмент тривалий час зберігається без використання, заряджайте акумуляторну батарею через кожні 1—2 місяці. Це подовжить термін служби батареї.

УТИЛІЗАЦІЯ

Електричні інструменти та приладдя містять велику кількість цінних матеріалів і пластмас, які можуть бути перероблені. Некондиційні електричні вироби не мають утилізуватися разом із побутовим сміттям. Виконайте утилізацію відповідно до наявних можливостей. Вказівки з переробки можна отримати в місцевих органах влади або в роздрібній мережі.

В акумуляторних батареях міститься небезпечна для людини і навколишнього середовища речовина. Батарею слід утилізувати окремо від інших відходів на підприємстві, що обробляє літій-іонні акумуляторні батареї.

Іонно-літєва батарея. Цей продукт позначений символом, що вказує на окремих відбір всіх батарейних блоків і акумуляторних батарей. Він підлягає подальшій утилізації або рециркуванню для скорочення небезпечного впливу на довкілля. Батареї можуть становити небезпеку для навколишнього середовища і для здоров'я людини.

ПОШУК І УСУНЕННЯ НЕСПРАВНОСТЕЙ

Проблема	Можлива причина	Вирішення
Шина і ланцюг нагріваються та димлять	Перетягнутий стан натягу ланцюга	Відрегулюйте натяг ланцюга. Зверніться до розділу «Регулювання натягу ланцюга» цього посібника
	Пустий оливний бак для змащення ланцюга	Перевірте оливний бак для змащення ланцюга
Двигун працює, але ланцюг не обертається	Ланцюг надто натягнутий	Ланцюг затриманий. Зверніться до розділу «Регулювання натягу ланцюга» цього посібника
	Неправильно зібрані шина і ланцюг	Зверніться до розділу «Заміна шини і ланцюга» цього посібника
	Пошкоджено шину і/чи ланцюг	Ретельно огляньте шину та ланцюг. Замініть у разі потреби

* Якщо запропоновані дії не допомогли усунути проблему, зверніться до АЦЦ.

ГАРАНТІЙНИЙ ТЕРМІН

Термін гарантійного обслуговування на інструменти TM GREENWORKS становить:

- 2 роки (24 місяці) для виробів, що використовуються власниками для власних (некомерційних) потреб;
- 1 рік (12 місяців) для всієї професійної техніки серії 82 В, а також усіх акумуляторних ручних інструментів серії 24 В (шурупвертів, дрилів, лобзиків, циркулярних пил, гайковертів, ліхтарів, багатофункціональних інструментів, ручних пирососів, шліфувальних машин та ін.), які використовуються в комерційних цілях і обсягах;
- 1 рік (12 місяців) для всіх акумуляторних батарей, які використовуються з професійними інструментами серії 82 В і всіма іншими акумуляторними інструментами, що застосовуються в комерційних цілях і обсягах (якщо інше не зазначено в спеціальному контракті між Продавцем і Покупцем);
- 2 роки (24 місяці) для акумуляторних батарей, що використовуються для особистих (некомерційних) потреб.

Гарантійний термін вираховується з дати продажу товару через роздрібну торговельну мережу. Ця дата зазначена в касовому чеку або іншому документі, що підтверджує факт придбання інструменту або АКБ. У разі усунення недоліків протягом гарантійного терміну він подовжується на період, упродовж якого пристрій не використовувався споживачем. Гарантійні зобов'язання не підлягають передачі третім особам.

ОБМЕЖЕННЯ

Гарантійне обслуговування покриває дефекти, пов'язані з якістю матеріалів і заводського збирання інструментів TM GREENWORKS. Гарантійне обслуговування поширюється на інструменти, продані на території України, починаючи з 2019 року, які мають гарантійний талон або товарний чек, що дозволяє здійснити ідентифікацію виробу за моделлю, серійним номером, кодом або датою виробництва та продажу. Гарантія виробника не поширюється на такі випадки:

1. Несправності інструмента, що виникли внаслідок природного зносу виробу, його вузлів, механізмів, а також приладь, таких як: електричні кабелі, ножі та різальні полотна, приводні ремені, фільтри, вугільні щітки, затискові пристрої і тримачі;

2. Механічні пошкодження, викликані порушенням правил експлуатації або зберігання, обумовлених в Інструкції з експлуатації;
3. Пошкодження, що виникли внаслідок неналежного використання інструмента (використання не за призначенням);
4. Пошкодження, що з'явилися внаслідок перегрівання, перевантаження, механічних впливів, проникнення в корпус інструмента атмосферних опадів, рідин, комах або речовин, які не є відходами, супроводжуваними його застосування за призначенням (стружка, тирса);
5. Пошкодження, які виникли внаслідок перевантаження інструмента, що призвело до одночасного виходу з ладу 2-х і більше компонентів (ротор і статор, електродвигун та інші вузли або деталі). До безумовних ознак перевантаження виробу належать, окрім інших, поява кольорів мінливості, деформації або оплавлення деталей і вузлів виробу, потемніння або обвуглювання ізоляції, ушкодження проводів електродвигуна під впливом високої температури;
6. Пошкодження, що виникли через недотримання термінів технічного обслуговування, зазначених в Інструкції з експлуатації;
7. Пошкодження, що виникли через невідповідність параметрів електромережі вимогам до електромережі, зазначеним на інструменті;
8. Пошкодження, викликані очищенням інструментів з використанням хімічно агресивних рідин;
9. Інструменти, що пройшли обслуговування або ре-монт поза авторизованим сервісним центром (ACL) GREENWORKS;
10. Пошкодження, що з'явилися внаслідок самостійної модифікації або розкриття інструмента поза ACL;
11. Ремонт, здійснений з використанням запчастин, змінних деталей або додаткових компонентів, які не поставляються офіційним дистриб'ютором чи не схвалені до використання цією компанією, а також на пошкодження, що з'явилися внаслідок використання неоригінальних запчастин.

ГАРАНТІЙНЕ ОБСЛУГОВУВАННЯ

Для усунення несправності, що виникла протягом гарантійного терміну, Ви можете звернутися в авторизований сервісний центр (ACL) GREENWORKS або до офіційного дистриб'ютора

ра компанії, зазначеного в Інструкції, а також на сайті <https://gwt.in.ua>.

Підставою для надання послуги з гарантійного обслуговування в межах цих зобов'язань є правильно оформлений гарантійний талон, що містить інформацію про артикул, серійний номер, дату продажу інструмента, засвідчений підписом та печаткою Продавця. Якщо буде встановлено, що поломка інструмента пов'язана з порушенням гарантійних умов виробника, то Вам буде запропоновано платне обслугову-

вання в одному з АЦЦ GREENWORKS. Ці гарантійні зобов'язання підлягають періодичним оновленням, щоб відповідати новій продукції компанії. Копія останньої редакції гарантійних зобов'язань буде доступна на сайті <https://greenworkstools.eu> і на україномовній версії сайту <https://gwt.in.ua>.

Офіційний сервісний партнер ТМ GREENWORKS в Україні — ТОВ «ЄВРОАРТ КОМПАНІ». Адреса: Україна, м. Харків, БЦ «Южний», пров. Сімферопольський, 6. Телефон: 0800-337-567.

130.com.ua

Засоби малої механізації садово-городнього та лісгосподарського застосування механізовані торговельних марок Greenworks Tools, Greenworks відповідають вимогам стандартів і технічних регламентів України.



Виробник: Чанчжоу Глоуб Ко., Лтд.

Адреса: 213000, Китайська Народна Республіка, провінція Цзянсу, округ Чанчжоу, район Чжунлоу, шосе Тсінганг, 65.

Країна виробництва: Китай.

Офіційне представництво та імпортер в Україні: товариство з обмеженою відповідальністю «ЄВРОАРТ КОМПАНІ».

Адреса: 61052, Україна, м. Харків, пров. Сімферопольський, 6. Телефон: 0800-337-567.

ДАНИ ПРО МЕРЕЖІ АСЦ GREENWORKS

№ з/п	Організація	Місто	Адреса	Телефон
1	ТОВ «ЄВРОАРТ КОМПАНІ»	Харків	БЦ «Южний», пров. Сімферопольський, 6	0-800-337-567

Забороняється викидати електроінструмент разом із побутовими відходами!

Електроінструмент, що відслужив свій термін і не підлягає відновленню, має утилізуватися відповідно до норм, діючих у країні експлуатації.

В інших обставинах:

- не викидайте електроінструмент разом із побутовим сміттям;
- рекомендується звертатися до спеціалізованих пунктів вторинної переробки сировини.

Дату виробництва вказано на етикетці пристрою в форматі: Місяць/Число/Рік.

Утилізація

Електроприлади, акумуляторні батареї, приладдя та упаковку треба здавати на екологічно чисту повторну переробку.

Не викидайте електроприлади й акумуляторні батареї/батарейки в побутове сміття!

Лише для країн ЄС

Відповідно до європейських директив 2012/19/EU і 2006/66/EC відпрацьовані електроінструменти, пошкоджені або відпрацьовані акумуляторні батареї/батарейки мають здаватися окремо й утилізуватися екологічно чистим способом.

▲ УВАГА!

У разі припинення електропостачання або при відключенні інструмента від електромережі зніміть фіксацію (блокування) вимикача і переведіть його в положення «Вимкнено» для виключення подальшого мимовільного ввімкнення інструмента.