



ТЕЛЕФОНИ

0 (800) 800 130
(050) 462 0 130
(063) 462 0 130
(067) 462 0 130

130
COM.UA

Інтернет-магазин
автотоварів



SKYPE

km-130

АВТОМАГНІТОЛИ — Магнітоли • Медіа-ресівери та станції • Штатні магнітоли • CD/DVD чейнджери • FM-модулятори/USB адаптери • Flash пам'ять • Перехідні рамки та роз'єми • Антени • Аксесуари |
АВТОЗВУК — Акустика • Підсилювачі • Сабвуфери • Процесори • Кросовери • Навушники • Аксесуари | **БОРТОВІ КОМП'ЮТЕРИ** — Універсальні комп'ютери • Модельні комп'ютери • Аксесуари |
GPS НАВІГАТОРИ — Портативні GPS • Вмонтовані GPS • GPS модулі • GPS трекери • Антени для GPS навігаторів • Аксесуари | **ВІДЕОПРИСТРОЇ** — Відеореєстратори • Телевізори та монітори • Автомобільні ТВ тюнери • Камери • Відеомодулі • Транскодери • Автомобільні ТВ антени • Аксесуари | **ОХОРОННІ СИСТЕМИ** — Автосигналізація • Мотосигналізація • Механічні блокувальники • Імобілайзери • Датчики • Аксесуари | **ОПТИКА ТА СВІТЛО** — Ксенон • Біксенон • Лампи • Світлодіоди • Стробоскопи • Оптика і фари • Омивачі фар • Датчики світла, дощу • Аксесуари |
ПАРКТРОНІКИ ТА ДЗЕРКАЛА — Задні парктроніки • Передні парктроніки • Комбіновані парктроніки • Дзеркала заднього виду • Аксесуари | **ПІДІГРІВ ТА ОХОЛОДЖЕННЯ** — Підігрів сидінь • Підігрів дзеркал • Підігрів двірників • Підігрів двигунів • Автоохолодильники • Автокондиціонери • Аксесуари | **ТЮНІНГ** — Віброізоляція • Шумоізоляція • Тонувальна плівка • Аксесуари |
АВТОАКСЕСУАРИ — Радар-детектори • Гучний зв'язок, Bluetooth • Склопідіймачі • Компресори • Звукові сигнали, СГП • Вимірювальні прилади • Автопилососи • Автокрісла • Різне |
МОНТАЖНЕ ОБЛАДНАННЯ — Інсталяційні комплекти • Оббивні матеріали • Декоративні решітки • Фазоінвертори • Кабель та провід • Інструменти • Різне | **ЖИВЛЕННЯ** — Акумулятори • Перетворювачі • Пуско-заряджувальні пристрої • Конденсатори • Аксесуари | **МОРСЬКА ЕЛЕКТРОНІКА ТА ЗВУК** — Морські магнітоли • Морська акустика • Морські сабвуфери • Морські підсилювачі • Аксесуари | **АВТОХІМІЯ ТА КОСМЕТИКА** — Присадки • Рідини омивача • Засоби по догляду • Поліролі • Ароматизатори • Клеї та герметики | **РІДИНИ ТА МАСЛА** — Моторні масла • Трансмісійні масла • Гальмівні рідини • Антифризи • Технічні змазки



У магазині «130» ви можете знайти та купити у Києві з доставкою по місту та Україні практично все для вашого автомобіля. Наші досвідчені консультанти нададуть вам вичерпну інформацію та допоможуть підібрати саме те, що ви шукаєте. Чекаємо вас за адресою

<https://130.com.ua>

Обов'язково ознайомтеся
перед початком роботи!

Інструкція



Горизонтальний електричний древокол

KS 8TKE 52/35

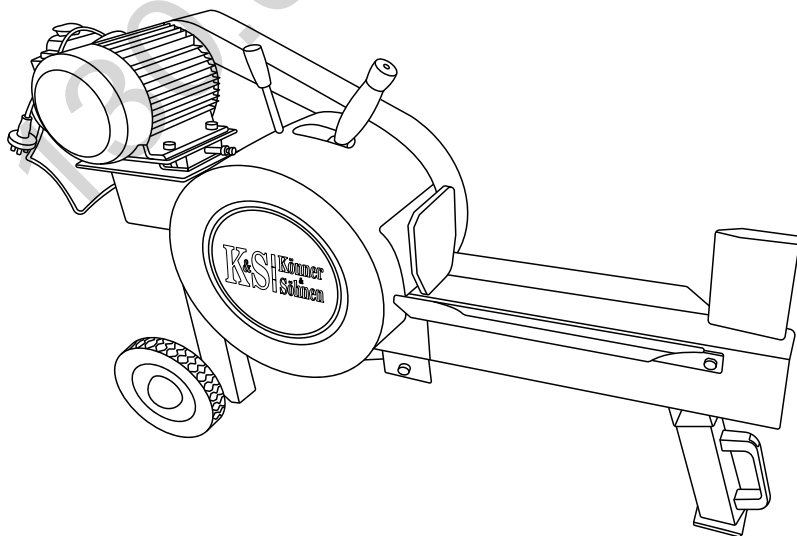



Дякуємо Вам за вибір продукції **TM Könnner & Söhnen**. Ця інструкція містить стислий опис техніки безпеки, використання і налагодження. Більш детальну інформацію ви можете знайти на сайті офіційного виробника у розділі підтримка: ks-power.de/betriebsanleitungen.

Також перейти у розділ підтримки та завантажити повну версію інструкції можна, просканувавши QR код, або на сайті офіційного імпортера **TM Könnner & Söhnen**: www.ks-power.com.ua



Ми піклуємось про навколишнє середовище, тому вважаємо доцільним економити кількість витраченого паперу та залишаємо у друкованому вигляді стислий опис найважливіших розділів.



Обов'язково ознайомтеся з повною версією інструкції перед початком використання!



Виробником продукції **TM Könnner & Söhnen** можуть бути внесені деякі зміни, які можуть бути не відображені в даній інструкції, а саме: Виробник залишає за собою право на внесення змін у дизайн, комплектацію та конструкцію виробу. Зображення та малюнки в інструкції з експлуатації є схематичними та можуть відрізнятися від реальних вузлів та написів на продукції.

В кінці інструкції міститься контактна інформація, якою Ви можете скористатись в разі виникнення проблем. Вся інформація в даній інструкції по експлуатації є найсвіжішою на момент друку. Актуальний перелік сервісних центрів Ви можете знайти на сайті офіційного імпортера: www.ks-power.com.ua.



УВАГА - НЕБЕЗПЕЧНО!



Недотримання рекомендації, що позначена цим знаком, може призвести до серйозних травм або загибелі оператора чи сторонніх осіб.



ВАЖЛИВО!



Корисна інформація у використанні апарату.

Розшифрування символів безпеки та опис інших написів – дивіться в повній електронній версії інструкції.

ЗАХОДИ БЕЗПЕКИ

1



УВАГА!



Перед використанням древокола уважно прочитайте інструкцію з експлуатації.

ЗАХИСТ СЕБЕ І ОТОЧУЮЧИХ

1.2



УВАГА!



Даний виріб представляє собою високопотужну машину, рухомі частини якої обертаються з високою швидкістю. Дотримуйтеся правил безпеки під час роботи з древоколом. Їх недотримання може створити додаткові ризики для оператора та оточуючих.

Під час роботи з древоколом завжди дотримуйтесь наступних правил безпеки:

- Відповідальність за можливі нещасні випадки з третіми особами або матеріальні збитки несе виключно оператор або користувач.
- Під час роботи з древоколом завжди носіть захисні окуляри з бічними щитками для захисту очей від можливого контакту зі сміттям, що розлітається.
- Не носіть просторий одяг або будь-які аксесуари, які можуть потрапити у рухомі деталі.
- Ми рекомендуємо надягати рукавички під час роботи з древоколом. Використовуйте лише ті рукавички, які підходять за розміром і не мають вільних манжет або шнурків.

- Під час роботи з древоколом носіть взуття з нековзною підошвою. Ми рекомендуємо носити спеціальне тверде захисне взуття. Забороняється працювати з древоколом босоніж або в сандалях з відкритим носком.
- Під час роботи з древоколом носіть довгі штани.
- Для захисту органів слуху використовуйте навушники або беруші з рівнем захисту не менше 20 дБ(А).
- Сторонні особи не повинні наближатися до зони роботи древокола ближче, ніж на 15 метрів. У випадку потрапляння сторонніх осіб або тварин у зону роботи древокола, негайно вимкніть двигун.

БЕЗПЕЧНЕ ПОВОДЖЕННЯ З ЕЛЕКТРОАГРЕГАТАМИ

1.3



УВАГА!



Завжди пам'ятайте про небезпеку під час поводження з електрообладнанням.

Завжди дотримуйтесь наступних правил безпеки:

- Ніколи не відкривайте контактну панель або кришку двигуна. Ніколи не намагайтеся самостійно відремонтувати електрообладнання. У разі сумнівів зверніться до кваліфікованого електрика або місцевого дилера за допомогою або довідкою.
- Ніколи не використовуйте подовжувач, що не призначений для використання поза приміщеннями.
- Ніколи не використовуйте древокол, якщо існує небезпека ураження електричним струмом.
- Ніколи не використовуйте древокол у вологих умовах і завжди зберігайте його під навісом.
- Ніколи не використовуйте древокол з пошкодженим електричним шнуром або подовжувачем.
- Ніколи не тягніть за електричний шнур, щоб перемістити древокол.
- Завжди беріться за вилку електричного шнура, коли виймаєте шнур з розетки; ніколи не тягніть за шнур, щоб вийняти вилку з розетки. Засовуючи вилку в розетку або виймаючи її з розетки, пильнуйте, щоб ваші пальці не торкалися металевих виводів.
- У жодному разі не вмикайте древокол, якщо шнур живлення не підключений до заземленої електричної розетки.
- Забороняється порушувати цілісність запобіжних пристроїв. Регулярно перевіряйте їх на предмет справності.
- У разі використання подовжувача стежте за тим, щоб місце підключення електричного шнура до подовжувача було захищене від води.
- Ніколи не використовуйте подовжувач завдовжки понад 7,5 метрів і діаметром менше 2 мм², щоб запобігти падінню напруги, внаслідок якого двигун не зможе працювати на повних обертах і може отримати пошкодження. Використання подовжувача меншого діаметру може призвести до розплавлення ізоляції або навіть до займання.
- Завжди тримайте електричний шнур і/або подовжувач подалі від джерел тепла, масла і гострих предметів.



УВАГА!



Безпечна експлуатація древокола є необхідною передумовою для запобігання або мінімізації ризику серйозної травми або навіть смерті. Експлуатація з порушенням правил безпеки може створити для вас ряд небезпек.

Під час роботи з древоколом завжди дотримуйтесь наступних правил безпеки:

- Древокол призначений для розколювання колод. Забороняється його використання для будь-яких інших цілей.
- Ніколи не торкайтеся пристрою, знаходячись на слизькій, мокрій, брудній або обледенілій поверхні. Будьте обережні, щоб не посковзнутися і не впасти.
- Ніколи і ні за яких умов не намагайтеся зняти, зігнути, порізати, підігнати, зварити або іншим чином змінити стандартні деталі древокола. Це також стосується всіх захисних огорожень, кожухів та щитків.

Намагання внести зміни в конструкцію пристрою можуть призвести до травм або матеріального збитку, а також до анулювання вашої гарантії.

- Працювати з дровоколом одночасно дозволено тільки одній особі. Оператор повинен самостійно класти колоди на балку.
- Якщо дровокол почне видавати незвичайний шум або вібрацію, вимкніть двигун, відключіть шнур живлення, зачекайте п'ять хвилин, поки пристрій охолоне, а потім перевірте на предмет пошкоджень. Вібрація зазвичай є ознакою несправності. Перевірте на наявність пошкоджених деталей і прочистіть, відремонтуйте і, за потреби, замініть пошкоджені деталі.
- Забороняється порушувати цілісність запобіжних пристроїв. Регулярно перевіряйте їх на предмет справності.
- Перед виконанням будь-якого технічного обслуговування або огляду дровокола вимкніть двигун, відключіть шнур живлення, зачекайте п'ять хвилин, поки пристрій охолоне.
- До роботи з дровоколом не допускаються особи, які не ознайомилися з даними інструкціями з експлуатації.
- Не допускайте перевантаження пристрою і не намагайтеся розколоти колоди, параметри яких виходять за межі рекомендованих у даному керівництві.
- Суворо забороняється використання дровокола у стані алкогольного або наркотичного сп'яніння, а також під дією ліків.
- Використовуйте дровокол тільки при денному світлі.
- Тримайте всі гайки і болти міцно затягнутими і підтримуйте обладнання в хорошому робочому стані.

ТЕХНІЧНІ ХАРАКТЕРИСТИКИ

2

Модель	KS 8TKE 52/35
Напруга	230 В
Частота	50 Гц
Потужність двигуна	2000 Вт
Максимальне зусилля розколювання	8 тонн
Тип двигуна	електричний
Модель двигуна	KS ECO 2100
Довжина (макс.) колоди	520 мм
Діаметр (макс.) колоди	350 мм
Час розколу	~ 2 сек.
Робоче положення	горизонтальне
Оберти маховика	400 об./мин.
Довжина кабеля	1,7 м
Обмотка електродвигуна	мідь
Діаметр колес	8"
Габарити бруто (ДхШхВ)	1270x340x780 мм
Вага бруто	130 кг
Клас захисту	IP54M



ПРИМІТКА



Діаметр колоди – не єдиний фактор, від якого залежить, наскільки легко її розколоти. Невелику колоду може бути важко розколоти, якщо воно має сучки або занадто міцна деревина.

Підключіть шнур живлення до стандартного блока живлення 230 В $\pm 10\%$ (50 Гц ± 1 Гц), оснащеного захистом від низької напруги, перенапруги і перевантаження по струму, а також пристроєм захисного відключення (ПЗВ) з максимальним залишковим струмом 0,03 А.

ЕЛЕМЕНТИ КЕРУВАННЯ І ФУНКЦІЇ КІНЕТИЧНОГО ДРОВОКОЛА

3

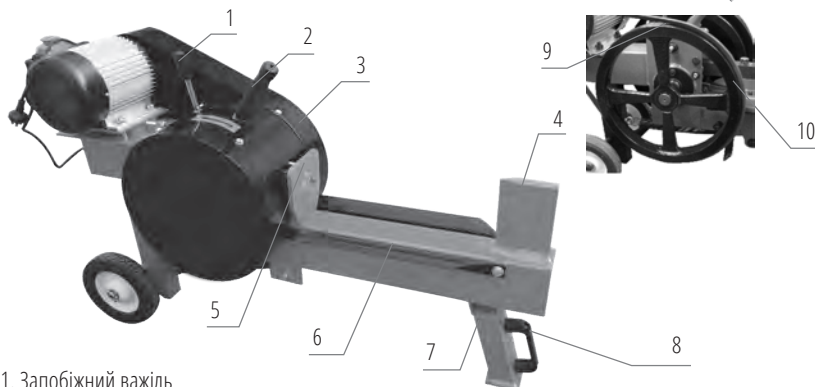

- | | | |
|----------------------------|---------------|-------------|
| 1. Запобіжний важіль | 5. Повзунок | 8. Ручка |
| 2. Рукіятка зачеплення | 6. Підставка | 9. Ремінь |
| 3. Кожух ремінної передачі | 7. Сійка рами | 10. Маховик |
| 4. Розколювальний клин | | |

ЕКСПЛУАТАЦІЯ

4

ЗАПУСК ДВИГУНА

1. Помістіть дровокол на рівну, суху поверхню і поставте упори під колеса або прикрутіть сійку рами, щоб дровокол не рухався і не хитався під час роботи.
2. Переконайтеся, що дровокол підключений до заземленої захищеної розетки.
3. Натисніть зелену кнопку (Малюнок 1).

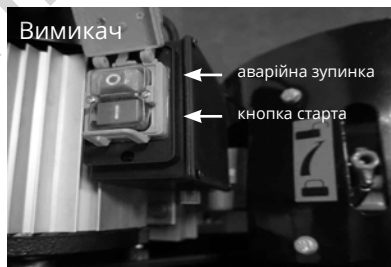

Мал. 1

ВИМКНЕННЯ ДВИГУНА

Натисніть кнопку аварійної зупинки (червону), щоб вимкнути двигун (Малюнок 1).



ПРИМІТКА



Виймайте шнур живлення з розетки, коли не користуєтеся дровоколом.

РОЗКОЛЮВАННЯ КОЛОД

5



ПРИМІТКА



Кінетичний дровокол має дещо інший принцип роботи, ніж гідравлічний. Неправильна експлуатація дровокола може призвести до його пошкодження.



Мал. 2



Мал. 3



Мал. 4

Довжина колоди не повинна перевищувати номінальну. Правильні й неправильні способи розколювання колод показані на малюнках нижче. Ніколи не розколюйте колоду у неправильний або небезпечний спосіб.

Не кладіть руки на краї колоди при її розміщенні на древоколі. Цей метод дуже небезпечний і може призвести до травмування рук (Малюнок 3).

- Не хапайтеся за колоду і не наступайте на неї під час роботи древокола. Цей метод дуже небезпечний і може призвести до серйозної травми або навіть смерті.
- Ніколи не намагайтеся розколоти колоду поперек волокон (Малюнок 3). Даний древокол не призначений для поперечного розколювання. Це може призвести до руйнування колоди і травмування.
- Переконайтеся, що обидва кінці колоди, яка розколюється, обрізані якомога більше під прямим кутом (Малюнок 4). Це запобігає зміщенню колоди, коли на неї чиниться тиск.

Завжди дотримуйтесь наступних вказівок:

- Не бійтеся. Швидкий рух рукоятки зачеплення потрібен для швидкого входу в зачеплення зубчастій рейки і шестірні та виходу з нього без пошкодження обладнання.
- Рукоятка зачеплення завжди повинна знаходитися в крайньому передньому або крайньому задньому положенні, а не десь посередині.
- Не тримайте рукоятку в передньому положенні, коли повзунок перестає рухатися вперед. Завжди відтягуйте рукоятку зачеплення різким рухом назад відразу після розколювання колоди або коли повзунок знаходиться в кінці ходу, або коли повзунок перестає рухатися вперед через тверду колоду.



Мал. 5

1. Покладіть колоду на древокол. Візьміться за неї з боків десь посередині блоку (Малюнок 5). Відцентруйте колоду на рейці древокола, переміщуючи її з боку в бік. Не кладіть колоду впритул в ріжучого ножа. Рекомендований відступ від ріжучого ножа 4-5 см.



ОБЕРЕЖНО!



Рукоятку зачеплення потрібно утримувати повністю в положенні розколювання до упору під час розколювання. Невиконання цієї вимоги може призвести до віддачі рукоятки

2. Однією рукою переведіть запобіжний важіль у напрямку до себе і утримуйте в цьому положенні, потім різким рухом переведіть рукоятку зачеплення в сторону двигуна до упору і міцно тримайте в цьому положенні, поки колода не розколотиться (Малюнок 6).

3. Відразу після розколювання колоди переведіть рукоятку зачеплення в положення «Auto-Retract» (автоматичне повернення назад), утримуйте її в цьому положенні, поки повзунок не відкинеться. Якщо повзунок зупиняється до кінця ходу під час розколювання твердої колоди, різким рухом переведіть ручку зачеплення в положення «Auto-Retract».



Мал. 6

Якщо повзунок зупиняється до кінця ходу під час розколювання твердої колоди, різким рухом переведіть ручку зачеплення в положення «Auto-Retract». Дайте повзунку відкинутися, а маховику набрати обертів для наступного циклу розколювання.



УВАГА!



Перед виконанням будь-яких робіт з обслуговування або огляду вимкніть двигун, відключіть шнур живлення і зачекайте п'ять хвилин, щоб всі деталі охолонули.

ЗМАЩУВАННЯ

УВАГА!



Всі підшипники дрвокола герметичні й повинні регулярно змащуватися, щоб збільшити строк служби дрвокола за нормального використання.

ОБСЛУГОВУВАННЯ РЕЙКИ

Перед кожним використанням дрвокола ми рекомендуємо чистити рейку і повзунок від сміття та обробляти всі голі металеві ділянки зверху на рейці спеціальним засобом для запобігання іржі (тонким шаром) (Малюнок 7). Це забезпечить плавний хід повзунка під час роботи.



Мал. 7

ЗМАЩУВАННЯ РЕЙКИ

ПРИМІТКА



Для правильної роботи важливо змащувати рейку кожних 5 годин.

Необхідні інструменти та витратні матеріали:

- Масило загального призначення
- Чисті ганчірки
- Гайковий ключ 13 мм

1. За допомогою гайкового ключа 13 мм зніміть гвинти, якими кріпиться захисний кожух маховика (Малюнок 8).
2. Зніміть гвинти, якими кріпляться маховик і кожух ремінної передачі
3. Зніміть поворотну пружину.
4. Витягніть рейку і змастіть зубці рейки, верхню частину рейки і шестірню (Малюнок 9).
5. Після змащування вставте рейку на місце і встановіть поворотну пружину.
6. Встановіть кожухи на місце.



Мал. 8

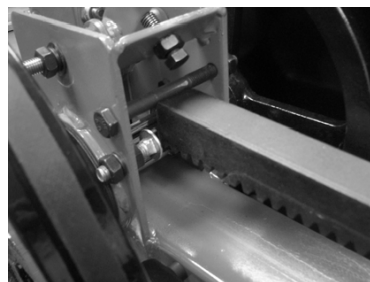

Мал. 9

ГРАФІК ПЛАНОВОГО ТЕХНІЧНОГО ОБСЛУГОВУВАННЯ
7

ВИД РОБОТИ	Перед кожним використанням	Кожні 5 годин	Кожні 25 годин
Перевірка загального стану обладнання	✓		
Обслуговування рейки	✓		
Перевірка ременів	✓		
Перевірка стану електричного шнура	✓		
Змащування рейки		✓	
Чищення зовнішніх поверхонь двигуна і ребер охолодження			✓

Можливі несправності та способи їх усунення Ви можете знайти у повній версії інструкції.

УМОВИ ГАРАНТІЇ
8

На дрвоколи ТМ Könnner & Söhnen діє гарантія один рік з моменту продажу товару, що підтверджується записом і печаткою продавця в гарантійному талоні. Протягом гарантійного терміну всі несправності, що виникли за вини виробника, усуваються безкоштовно.

Умови гарантії продукції **ТМ Könnner & Söhnen** ретельно описані у Вашому гарантійному талоні, який обов'язково видається при купівлі.



EC Declaration of Conformity

Nr. 086

The following products have been tested by us with the listed standards and found in compliance with the European Community Machinery Directive 2006/42/EC, Low Voltage Directive 2014/35/EC, Electromagnetic compatibility Directive (EMC) 2014/30/EC, Noise Directive 2000/14/EC.

Manufacturer: DIMAX INTERNATIONAL GmbH
Address: Hauptstr. 134, 51143 Cologne, Germany

Product: Electric log splitter "Könner & Söhnen"

Type / Model: KS 7THE 52/30, KS 8TKE 52/55

The statement is based on a single evaluation of above mentioned products. It does not imply an assessment of the whole production and does not permit the use of the test lab. logo. The manufacturer should ensure that all product in series production are in conformity with the product sample detailed in this report. The applicant should hold the whole technical report at disposal of the competent all the right.

Applied EC Directives: 2006/42/EC Machinery Directive
2014/30/EU Electromagnetic compatibility Directive (EMC)
2014/35/ EU Low Voltage
2000/14/EC Noise Directive

Applied Standards: EN ISO 12100:2010
EN 60204-1:2018
EN 609-1:2017
EN 55014-1:2017
EN 55014-2:1997/A2:2008
EN 61000-3-2:2014
EN 61000-3-3:2013

2000/14/EC_2005/88/EC Annex VI

For model KS 7THE 52/30, KS 8TKE 52/35 noise guaranteed $L_{WA} = 97$ dB (A).



19

Issued Date: 2020-10-06
Place of issue: Warsaw city
Technical expert: Homenco A.

DIMAX
International
GmbH

Steuer-Nr.: 103 5722 2493
USt-Id-Nr.: DE296177274

We DIMAX INTERNATIONAL GmbH hereby declare that specified above conforms covering European Parliament and Council Directives, 2006/42/EC of 17 May 2006 Machinery Directive, 2014/35/EC Low Voltage Directive of 26 February 2014, Electromagnetic compatibility Directive (EMC) 2014/30/EC of 26 February 2014, Noise Directive 2000/14/EC of 8 May 2000. The CE mark above can be used under the responsibility of manufacturer. After completion of an EC declaration of Conformity and compliance with all relevant EC directives.

КОНТАКТИ

Deutschland:

DIMAX International GmbH
Deutschland, Hauptstr. 134,
51143 Köln,

www.ks-power.de

Ihre Bestellungen

orders@dimaxgroup.de

Kundendienst, technische Fragen und Unterstützung

support@dimaxgroup.de

Garantie, Reparatur und Service

service@dimaxgroup.de

Sonstiges

info@dimaxgroup.de

Polska:

DIMAX International
Poland Sp.z o.o.

Polen, Warczawska, 306B
05-082 Stare Babice,

www.ks-power.pl
info.pl@dimaxgroup.de

Україна:

ТОВ «Техно Трейд КС», вул.
Електротехнічна 47, 02222,
м. Київ, Україна

www.ks-power.com.ua
sales@ks-power.com.ua

Россия:

ТД «Рус Энержи К&С» 129090,
г.Москва, проспект Мира,
д.19, стр.1, эт.1, пом.1,
комн.66, офис 99В

www.ks-power.ru
info@ks-power.ru