



ТЕЛЕФОНИ

0 (800) 800 130
(050) 462 0 130
(063) 462 0 130
(067) 462 0 130

130
COM.UA

Інтернет-магазин
автотоварів



SKYPE

km-130

АВТОМАГНІТОЛИ — Магнітоли • Медіа-ресівери та станції • Штатні магнітоли • CD/DVD чейнджери • FM-модулятори/USB адаптери • Flash пам'ять • Перехідні рамки та роз'єми • Антени • Аксесуари |
АВТОЗВУК — Акустика • Підсилювачі • Сабвуфери • Процесори • Кросовери • Навушники • Аксесуари | **БОРТОВІ КОМП'ЮТЕРИ** — Універсальні комп'ютери • Модельні комп'ютери • Аксесуари |
GPS НАВІГАТОРИ — Портативні GPS • Вмонтовані GPS • GPS модулі • GPS трекери • Антени для GPS навігаторів • Аксесуари | **ВІДЕОПРИСТРОЇ** — Відеореєстратори • Телевізори та монітори
• Автомобільні ТВ тюнери • Камери • Відеомодулі • Транскодери • Автомобільні ТВ антени • Аксесуари | **ОХОРОННІ СИСТЕМИ** — Автосигналізація • Мотосигналізація • Механічні блокувальники
• Імобілайзери • Датчики • Аксесуари | **ОПТИКА ТА СВІТЛО** — Ксенон • Біксенон • Лампи • Світлодіоди • Стробоскопи • Оптика і фари • Омивачі фар • Датчики світла, дощу • Аксесуари |
ПАРКТРОНІКИ ТА ДЗЕРКАЛА — Задні парктроніки • Передні парктроніки • Комбіновані парктроніки • Дзеркала заднього виду • Аксесуари | **ПІДІГРІВ ТА ОХОЛОДЖЕННЯ** — Підігрів сидінь
• Підігрів дзеркал • Підігрів двірників • Підігрів двигунів • Автоохолодильники • Автокондиціонери • Аксесуари | **ТЮНІНГ** — Віброізоляція • Шумоізоляція • Тонувальна плівка • Аксесуари |
АВТОАКСЕСУАРИ — Радар-детектори • Гучний зв'язок, Bluetooth • Склопідіймачі • Компресори • Звукові сигнали, СГП • Вимірювальні прилади • Автопилососи • Автокрісла • Різне |
МОНТАЖНЕ ОБЛАДНАННЯ — Інсталяційні комплекти • Оббивні матеріали • Декоративні решітки • Фазоінвертори • Кабель та провід • Інструменти • Різне | **ЖИВЛЕННЯ** — Акумулятори
• Перетворювачі • Пуско-заряджувальні пристрої • Конденсатори • Аксесуари | **МОРСЬКА ЕЛЕКТРОНІКА ТА ЗВУК** — Морські магнітоли • Морська акустика • Морські сабвуфери • Морські підсилювачі
• Аксесуари | **АВТОХІМІЯ ТА КОСМЕТИКА** — Присадки • Рідини омивача • Засоби по догляду • Поліролі • Ароматизатори • Клеї та герметики | **РІДИНИ ТА МАСЛА** — Моторні масла • Трансмісійні
масла • Гальмівні рідини • Антифризи • Технічні змазки



У магазині «130» ви можете знайти та купити у Києві з доставкою по місту та Україні практично все для вашого автомобіля. Наші досвідчені консультанти нададуть вам вичерпну інформацію та допоможуть підібрати саме те, що ви шукаєте. Чекаємо вас за адресою

<https://130.com.ua>



MASALTA®

ІНСТРУКЦІЯ З ЕКСПЛУАТАЦІЇ ОДНОБАРАБАННИЙ ВІБРАЦІЙНИЙ КАТОК СЕРІЯ MSR58



УВАГА



Для зменшення ризику травм всі оператори і технічний персонал повинні прочитати і зрозуміти цю інструкцію перед експлуатацією, заміною деталей або проведенням технічного обслуговування силового обладнання Masalta. У даній інструкції неможливо врахувати всі можливі ситуації. Кожна людина перед використанням, обслуговуванням або роботою близько даного обладнання повинен вживати заходів обережності.

1. ІНФОРМАЦІЯ ПО ТЕХНІЦІ БЕЗПЕКИ

1.1 Загальна інформація3
1.2 Використання по призначенню3
1.3 Використання не за призначенням3
1.4 Кому дозволено керувати машиною3
1.5 Перетворення і зміни в машині3
1.6 Нотатки про техніку безпеки в інструкції по експлуатації та обслуговуванню.....3-4
1.7 Наклейки з техніки безпеки на машині4
1.8 Завантаження машини5-6
1.9 Запуск машини7
1.10 Водіння машини8
1.11 Парковка машини9
1.12 Інша інформація10

2. ЕКСПЛУАТАЦІЯ

2.1 Блок керування.....	. .11
2.2 Загальні вказівки12
2.3 Перевірка перед пуском12
2.4 Запуск двигуна12-14
2.5 Неправильний запуск14
2.6 Налаштування тяги керуючого механізму14
2.7 Керування машини15
2.8 Водіння машини з резервної релейним захистом15
2.9 Включення і вимикання вібрації	15-16
2.10 Включення і вимикання гравітаційної спринклерної системи16
2.11 Зупинка двигуна	16-17
2.12 Навантаження й транспортування.....17

3. ОБСЛУГОВУВАННЯ

3.1 Загальні вказівки по обслуговуванню18
3.2 Паливо і мастильні засоби18-19
3.3 Паливо, мастильні засоби і заправні потужності19
3.4 Інструкції по обкатці20
3.5 Регламент обслуговування20
3.6 Миття машини / двигуна21
3.7 Чистка фільтра повітря21
3.8 Перевірка рівня моторного масла21
3.9 Перевірка рівня палива21-22
3.10 Перевірка рівня води22
3.11 Частка пластин радіатора охолодження і повітрязабірників охолоджуючого повітря двигуна.....	. .22

3.12	Перевірка моторного масла.....23
3.13	Чистить, змащує пружини в системі приводу23
3.14	Чистка, перевірка свічки запалювання23-24
3.15	Чистка свічки паливного фільтра-шламоуловителя.....24
3.16	Перевірка гумових подушок24
3.17	Перевірка клиновидного ременя вібраційної системи24-25
3.18	Перевірка, змазування приводного блоку25
3.19	Натягування, заміна клиновидного ременя / ланцюга25
3.20	Заміна фільтра повітря26
3.21	Перевірка, настройка зазору клапана26
3.22	Чистка паливного фільтра27
3.23	Заміна мастила27
3.24	Спринклерная система водяного пожежогасіння, обслуговування в разі замерзання...28
3.25	Налаштування скребків.....28
3.26	Крутний момент затягування для гвинтів з метричної уніфікованої різьбленням.....28
4. УСУНЕННЯ НЕСПРАВНОСТЕЙ		
4.1	Загальні вказівки29
4.2	Пошук та усунення несправностей в двигуні29
5. ТЕХНІЧНІ ДАНІ.....		
6. ГАРАНТІЯ		
7. РЕМОНТНА ВІДОМІСТЬ		
8. ДЕКЛАРАЦІЯ ПРО ВІДПОВІДНІСТЬ ВИМОГАМ ЄС		

ІНФОРМАЦІЯ ЩОДО БЕЗПЕКИ

1.1 Загальна інформація

Дана машина MASALTA сконструйована відповідно до останніми технічними стандартами і діючими технічними правилами і регламентами. Однак машина може створювати небезпеку для людей і майна, якщо вона:

- Використовується не за призначенням,
- Управляється ненавченим персоналом,
- Змінюється або модифікується непрофесійно,
- Не дотримуються необхідні правила безпеки.

Отже, кожна людина, задіяний в експлуатації, обслуговуванні та ремонті машини, повинен прочитати і дотримуватися дані правила безпеки. Якщо необхідно, дотримання цієї вимоги має бути підтверджено підписом клієнта.

Крім того, діють також такі правила та інструкції:

- Все застосовні інструкції щодо запобігання нещасним випадкам,
- Загальноприйняті правила безпеки і дорожнього руху,

Правила, що діють в конкретній країні.

1.2 Використання за призначенням

- Ущільнення бітумних матеріалів (дорожнього покриття)
- Легке ущільнення в земляних роботах (нижній шар основи дорожнього покриття)

1.3 Використання по призначенню

Використання машини може становити небезпеку, якщо вона використовується ненавченим персоналом, непрофесійним чином або для цілей, відмінних від зазначених у цій інструкції.

1.4 Кому дозволяється керувати машиною

Машина повинна управлятися тільки навченими і уповноваженими особами віком не менше 18 років. Відповідальність за експлуатацію машини повинна бути чітко роз'яснена і прийнята. Обслуговування та ремонт вимагають вкрай специфічних знань і, отже, повинні виконуватися тільки навченим кваліфікованим персоналом.

1.5 Перетворення і зміни в машині

Несанкціоновані перетворення в машині заборонені з міркувань безпеки.

Оригінальні деталі і запчастини розроблені спеціально для даної машини. Однозначно заявляємо, що ми не відчували і не давали дозволу на використання будь-яких оригінальних запчастин або спеціального обладнання, що поставляється не нами. Установка і / або використання таких продуктів може негативним чином вплинути на безпеку водіння. Виробник прямо виключає будь-яку відповідальність за шкоду, заподіяну від використання неоригінальних запчастин або деталей.

1.6 Нотатки про техніку безпеки в інструкції по експлуатації та обслуговуванню:

! Небезпечно

У розділах з таким дороговказом розглядається можливі ситуації небезпеки для людей.

! Обережно

У розділах з таким дороговказом розглядається можливі ситуації небезпеки для машини або деталей машини.

! Увага

У розділах з таким дороговказом міститься технічна інформація щодо економічно оптимального використання машини.

1.7 Наклейки з техніки безпеки на машині



Тримайте наклейки з техніки безпеки в хорошому читається стані і дотримуйтеся їх змістом. Замінійте пошкоджені і нечитабельним наклейки з техніки безпеки.

ІНФОРМАЦІЯ ЩОДО БЕЗПЕКИ

В машинах MASALTA, де це потрібно, використовуються міжнародні ілюстраційні ярлики. Ці ярлики описані нижче:

Ярлик	Значення
	<p>НЕБЕЗПЕЧНО! Двигуни виділяють чадний газ; використовуйте т тільки в добре провітрюваних місцях. Прочитайте керівництво по експлуатації для інформації про машину. Не допускайте присутності іскор, вогню або палаючих об'єктів біля машини. Вимикайте двигун перед заправкою. Використовуйте тільки чистий, фільтрована неетилований бензин.</p>
	<p>ПОПЕРЕДЖЕННЯ! Завжди носіть засоби захисту слуху і зору при управлінні машиною.</p>
	<p>ОБЕРЕЖНО! Перед використанням машини прочитайте і запам'ятайте, що поставляється в комплекті керівництво по експлуатації. Недотримання цієї вимоги збільшує ризик травмування себе або інших людей.</p>
	<p>ОБЕРЕЖНО! Точка підйому.</p>
	<p>ОБЕРЕЖНО!</p>
	

ІНФОРМАЦІЯ ЩОДО БЕЗПЕКИ

Ярлык	Значение
	<p>ПОПЕРЕДЖЕННЯ! Гаряча поверхня!</p>
	<p>ПОПЕРЕДЖЕННЯ!</p>
	<p>Управління ходом і вібрацією.</p>
	<p>Гарантований рівень звукової потужності в дБ (А).</p>
	<p>Табличка із зазначенням номера моделі та серійного номера прикріплена до кожного блоку. Запишіть, будь ласка, інформацію, зазначену на цій табличці, щоб вона була доступна в разі втрати або пошкодження таблички. При запиті службової інформації необхідно вказати серійний номер блоку.</p>

ІНФОРМАЦІЯ ЩОДО БЕЗПЕКИ

1.8 Завантаження машини

Використовуйте тільки міцні і стійкі навантажувальні платформи. Нахил платформи повинен бути менше здатності машини долати підйоми.

- Захистіть машину від перевертання і зісковзування.
- Захистіть машину на транспортуючому засобі від перекошування, зісковзування і перевертання.
- Люди знаходяться в надзвичайну небезпеку, коли
- Стають чи стоять під піднімаються вантажами
- Залишаються в діапазоні переміщень машини під час демонстрації або навантаження.
- Машина не повинна розгойдуватися при підйомі. Захистіть машину на транспортуючому засобі від перекошування, зісковзування і перевертання.

1.9 Запуск машини

Перед запуском

Ознайомтеся з обладнанням, елементами управління, принципами роботи машини і областю, на якій ви будете працювати.

Використовуйте ваші засоби захисту (шолом-каска, захисне взуття і т.д.).

- Перед запуском машини перевірте, щоб:
- Біля машини і під нею не було людей або перешкод
- У машині не було маслянистих або горючих матеріалів
- На всіх річках не містилося мастильних речовин, масел, палива, бруду, снігу або льоду
- Машина не мала будь-яких очевидних недоліків
- Всі захисні кожухи і пристрої були належним чином закріплені
- Механізми управління, гальма і елементи управління знаходилися в хорошому стані придатності до роботи.
- Не заводьте машину, якщо будь-які панелі приладів, контрольні лампочки або елементи управління мають дефекти. Не беріть з собою будь-які незакріплені об'єкти і не приєднуйте їх до машини. Використовуйте тільки ті машини, на яких був належним чином проведений огляд і поточний ремонт відповідно до розкладу.

ЗАПУСК

- Займіть правильне положення в машині для запуску двигуна і візьміть заводну ручку

правильно.

- Не використовуйте будь-яких засобів для полегшення запуску двигуна, як, наприклад, Start Pilot или эфир.

Запуск в закритих приміщеннях

Вихлопні гази вкрай небезпечні! Завжди забезпечуйте достатній запас свіжого повітря при запуску в закритих приміщеннях!

ІНФОРМАЦІЯ ПО ТЕХНІЦІ БЕЗПЕКИ

1.10 Водіння машини

Люди в ході безпеки

Перед початком роботи, навіть після невеликих перерв, перевірте, чи немає в робочому просторі машини людей або перешкод.

Якщо необхідно, подайте попереджувальні сигнали. Негайно вимкніть, якщо люди залишаються в зоні безпеки, незважаючи на попередження.

Керування

Не використовуйте машину для перевезення людей.

Міняйте напрямок руху, тільки коли машина стоїть.

Для запуску і зупинки машини повільно переміщайте важіль управління ходом.

Завжди ведіть машину так, щоб не заглиблюватися руками об тверді перешкоди. Небезпека травми!

Ведіть і керуйте машиною тільки з визначеною для роботи боку.

Тримайтеся осторонь від країв і схилів.

Зупиніть машину, якщо ви помітите незвичайні шуми або поява диму. Визначте причину і виправте неполадку.

Завжди пропусайте навантажені транспортні засоби.

Водіння на схилах

Не їздіть вгору і вниз по схилах, які крутіше, ніж максимальна здатність машини долати підйом.

Завжди ведіть машину на схилах вкрай обережно і завжди прямо вгору або вниз по схилу.

Завжди перемикайтеся на більш низький діапазон швидкості при наблизенні до схилу.

Тяга керуючого механізму повинна завжди бути спрямована в гору при підйомі або спуску зі схилу.

Вологий і пухкий ґрунт істотно знижує зчеплення машини з землею на схилах і схилах.

Високий ризик аварій!

Водіння в транспортному потоці

Швидкість пересування повинна відповідати умовам роботи. завжди пропускайте груженые транспортні засоби. Тримайтеся осторонь від країв і схилів.

Перевірте ефект від вібрації

При ущільненні вібрацією перевірте ефект від вібрації на довколишні будівлі і підземні лінії комунікації (газові, водні, каналізаційні та електричні), при необхідності негайно припиніть роботи з вібраційного ущільнення.

130.com.ua

ІНФОРМАЦІЯ ПО ТЕХНІЦІ БЕЗПЕКИ

Не проводьте вібраційні роботи на щільному (замерзлому, бетонному) ґрунті.
Ризик пошкоджень підшипників!

1.11 Парковка машини

Паркуйте машину на максимально можливе рівній і твердій поверхні.

Перед тим, як покинути машину:

- Переведіть важіль управління на нейтральне положення
- Поставте на ручне гальмо
- Вимкніть двигун і вийміть ключ запалювання

Не використовуйте важіль декомпрессионного механізму для виключення двигуна.

Відзначте припарковані машини, які можуть послужити перешкодою, чітко видимим знаком.

Парковка на схилах

Виклик машину поперек схилу або закріпіть машину так, щоб вона не могла пересунутися.

Помістіть під барабани металеві упори.

1.12 Інша інформація

Наповнення паливного бака

Заправляйтеся, тільки коли вимкнений двигун.

Чи не заправляйтеся в закритих приміщеннях.

Не допускайте відкритого вогню, не паліть.

Чи не розхлюпується пальне. Збирайте випливає паливо, не дайте йому пролитися на землю.

Обслуговування

Роботи по обслуговуванню повинні виконуватися виключно кваліфікованим і уповноваженим персоналом.

Не дозволяється виконувати до машини неуповноважених осіб.

Не об'єднуйте свій пристрій роботи з обслуговування, поки машина знаходиться в русі або працює двигун.

Паркуйте машину на рівній і твердій поверхні.

Вийміть ключ запалювання.

Робота на гідравлічних лініях

Скиньте тиск гідравлічних ліній перед початком роботи. Гідравлічне масло, що випливає під тиском, може потрапити на шкіру і викликати серйозні травми. У разі якщо ви отримали травми від гідравлічного масла, негайно проконсультуйтеся з лікарем, оскільки в іншому випадку може розвинутися серйозне зараження.

Не стійте перед барабанами або за ними під час налаштування гідравлічної системи.

Не змінюйте положення клапанів скидання тиску.

Відводите гідравлічне масло при робочій температурі - небезпека ошпарювання!

Збирайте виливається гідравлічне масло і видаляйте способом, що не завдає якихось шкоди для навколишнього середовища.

Завжди збирайте біоразрушаємих гідравлічні масла в окремий контейнер і видаляйте їх окремо

ІНФОРМАЦІЯ ПО ТЕХНІЦІ БЕЗПЕКИ

Не заводьте двигун після відводу гідравлічного масла.

Перевірте всі з'єднання та кріплення на протікання після того, як робота повністю завершена (поки система ще під низьким тиском!).

Робота з двигуном

Відводите моторне масло при робочій температурі - небезпека ошпарювання!

Витріть масло, зберіть витікає масло і видаліть його у спосіб, не завдає якихось шкоди для навколишнього середовища.

Зберігайте використані фільтри і інші маслянисті матеріали в спеціально маркірованому контейнері і видаляйте способом, що не завдає якихось шкоди для навколишнього середовища.

Робота з паливною системою

Не допускайте відкритого вогню, не паліть, щоб не розлити паливо.

Збирайте випливає паливо, не давайте йому пролитися на землю і видаляйте способом, що не завдає якихось шкоди для навколишнього середовища.

Спринклерная система водяного пожежогасіння

У разі замерзання спринклерна система водяного пожежогасіння повинна бути спорожнена або заповнена незамерзаючої сумішшю.

Очищення

Не чистіть машину, поки двигун працює.

Ніколи не використовуйте бензин або інші легкозаймисті речовини для чищення.

При використанні обладнання для чищення паром оберігайте електричні деталі та ізоляційні матеріали впливу прямих струменів води або попередньо їх накривайте.

Не спрямовуйте водний струмінь прямо в випускную трубу.

Не спрямовуйте очищувальну струмінь прямо в масляний самоочищається повітряний фільтр або в отвір для пускової ручки.

Після завершення обслуговування

Переінсталюйте все захисні кожухи і пристрої після завершення обслуговування.

Ремонт

Якщо в машині виявлені дефекти, прикріпіть попереджувальний ярлик до тязі керуючого механізму.

Ремонт повинен проводитися тільки кваліфікованим і уповноваженим персоналом. Завжди дотримуйтесь інструкцій по ремонту.

Експлуатація 2.1 Блок

Керування

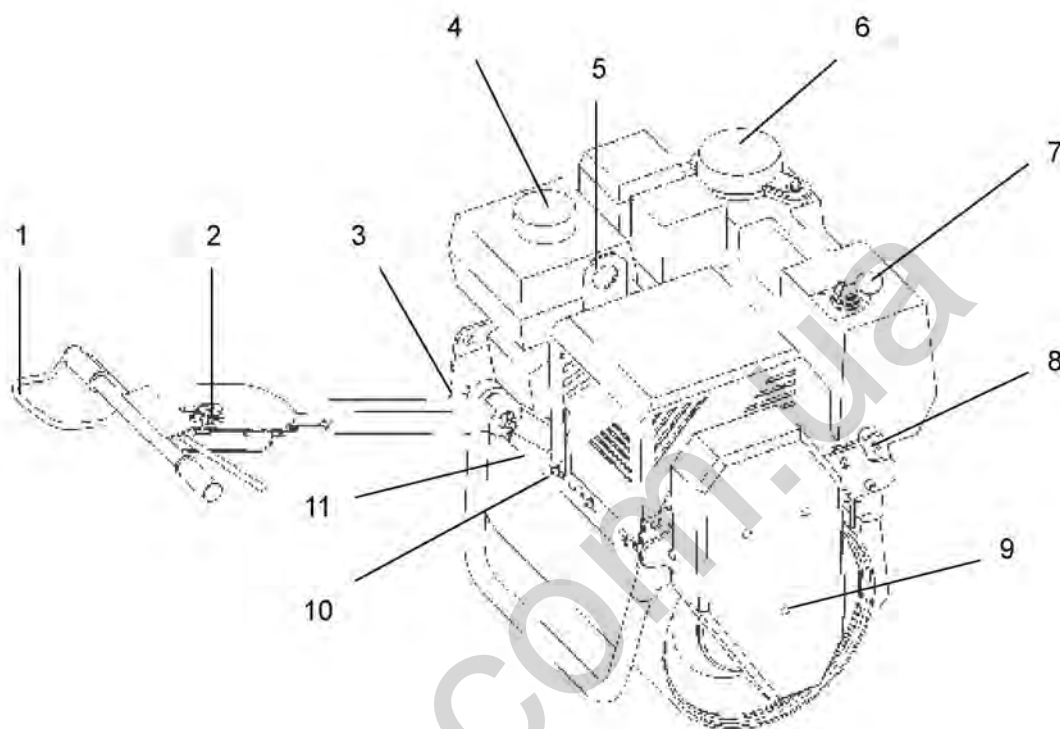

Номер	Опис	Номер	Опис
1	Важіль оператора	7	водяного бака
2	Важіль вібрації	8	Подъемное ушко (четыре)
3	Важіль настройки висоти ручки	9	Болт, боковая защитная крышка
4	Наповнення паливного бака	10	Болт, верхняя защитная крышка
5	Підйомний гак	11	Болт, регулировка скребка
6	Наповнення водяного бака		

2.2 Загальні вказівки

Прочитайте, будь ласка, уважно розділ 3 Індикатори і елементи управління перед експлуатацією машини, якщо ви ще не повністю знайомі з індикаторами і елементами управління машини.

2.3 Перевірка перед запуском

Дотримуйтесь, будь ласка, правила безпеки в розділі 2 цих інструкцій по експлуатації та обслуговуванню.

- Також зверніть увагу на детальний опис в розділі про обслуговування

- Дозаправьте відсутню паливо і мастильні речовини відповідно до інструкцій з обслуговування.

- Виклик машину на максимально можливе рівній поверхні.

- Перевірте паливний бак і топлівопроводи на витоку.

- Перевірте стан двигуна і машини.

- Перевірте всі гвинтові з'єднання на щільність посадки.

- Нейтральне положення важеля управління ходом (вібраційний каток не повинен рухатися вперед або назад, коли важіль управління ходом знаходиться в центральному положенні).
- Перевірте важіль подачі палива. Використовуйте тільки бензин стандартного сорту або неетилований бензин стандартного сорту.
- Перевірте рівень води в спринклерної системі водяного пожежогасіння.
- Перевірте рівень моторного масла.
- Перевірте скребки, підправте їх якщо це потрібно.
- Прочитайте, будь ласка, уважний розділ 3

2.3 Запуск двигуна

! Обережно

Двигун обладнаний захисним пристроєм контролю зниженого рівня масла. Двигун не може бути запущений, якщо рівень масла занадто низький.



Рис. 1

- Перемістіть важіль подачі палива 1 (Рис. 1) в положення "I" (до фіксації).

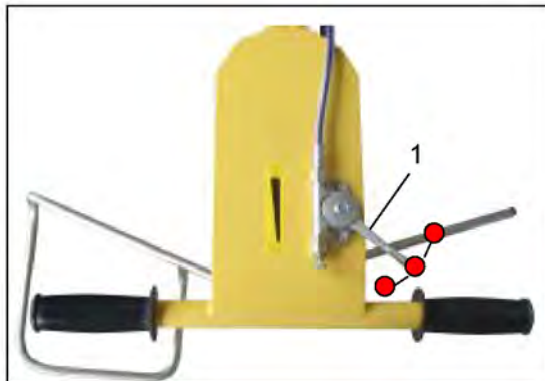

Рис. 2

- Відкрийте клапан подачі палива 1 (Рис. 2), повернувши його в напрямку стрілки до кінця.

Прогрітий двигун або тепла температура навколишнього середовища



ЕКСПЛУАТАЦІЯ

Рис. 3.

- Не використовуйте важіль 2 (Рис. 3) для заслінки, як зазначено. Якщо необхідно, перемістіть важіль (2) в середнє положення відповідно до температури двигуна щодо температури навколишнього середовища.

Непрогрітий двигун або холодна температура навколишнього середовища



Рис. 4

- Перемістіть важіль 2 (Рис. 4) від себе для заслінки в напрямку стрілки до кінця і закрийте заслінку.

! Увага

Заслінка перебуває в робочому положенні, коли вона не використовується.

Запуск двигуна



Рис. 5

- Поверніть ключ запалювання 3 (Рис. 5) до положення "ON".



Рис. 6

- Злегка потягніть ручку пуску (Рис. 6), поки не відчуєте опір (тиск), потім потягніть ручку пуску з силою. Не витягуйте її повністю.

- Проводьте трос назад рукою.

! УВАГА

Не дозволяйте ручці пуску заглиблюватися про двигун.

- Повторіть процедуру запуску, якщо машина не заведеться з першого разу.
- Якщо двигун не прогрітий, знову закрийте заслінку і повторіть процедуру запуску



Рис. 7

- Відкрийте важіль 2 (Рис. 7) заслінки в напрямку стрілки, коли двигун буде прогрітий.
- Дайте двигуну прогрітися протягом 1-2 хвилин.

! Обережно

Заслінка завжди повинна бути відкрита під час роботи, в іншому випадку споживання палива буде надмірно високим або може пошкодитися двигун.



Рис.8

- Перемістіть важіль подачі палива 1 (Рис. 8) в положення "MIN" (холостий хід). Це також слід робити під час коротких перерв. Це запобігає пробуксовку відцентрової муфти зчеплення.

2.4 Невірний запуск

Двигун втягнув занадто багато палива і Увага

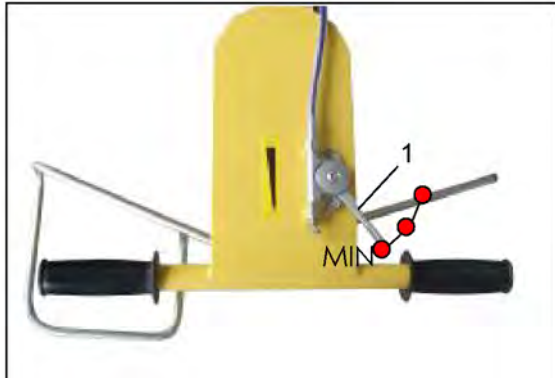
Якщо заслінка закрита, і ви тягнете трос занадто часто, двигун втягне занадто багато палива і, отже, не запуститься.

Засіб вирішення проблеми

- Закрийте клапан подачі палива.
- Під час використання заслінку.
- Розмістіть важіль подачі палива в положення повних обертів.
- Запускайте стартер, поки двигун не заведеться.

і Увага

Якщо двигун не запускається після 10 - 20 спроб, то

- Відкрийте заслінку.
- Розмістіть важіль подачі палива в положення повних обертів.
- Вийміть гніздо для свічок запалювання.

- Відкрутіть свічку запалювання.
- Кілька разів запустіть стартер.
- Висушіть свічку запалювання сухою і чистою тканиною або стисненим повітрям. Почистіть її дротяною щіткою.
- Вкрутіть назад свічку запалювання і засуньте назад гніздо свічок запалювання.
- Повторіть процедуру запуску.

2.5 Налаштування тяги рульового механізму

! Увага

Для досягнення оптимального робочого стану тяга керуючого механізму повинна бути налаштована під зростання оператора.



Рис. 9

- Відпустіть T-образний стрижень 1 (Рис. 9) і встановіть тягу керуючого механізму в робоче положення.
- Закріпіть T-образний стрижень назад.

2.6 Водіння машини

! Небезпечно

Грунтові умови і вплив погоди можуть погіршувати здатність машини долати підйоми. Не розпочинайте машину на схилах, що перевищують максимальну здатність машини долати підйоми! Переконайтеся, що у вашому діапазоні переміщень немає перешкод і небезпек.

ЕКСПЛУАТАЦІЯ

Небезпека при задньому ході.

- Заслінка на двигуні відкрита.



Рис. 10

2.7 Водіння машини з резервної релейного захистом

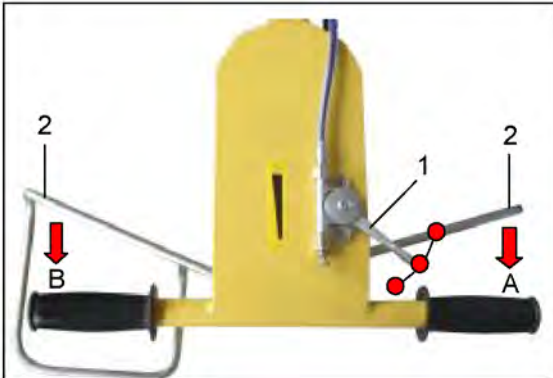

Рис. 11

- Важіль подачі палива 1 (Рис. 10) в положенні "I" (фіксація в положенні ходу).

- Виберіть бажане напрямку ходу за допомогою важеля керування ходом (2).

- Положення "А" = вперед (безперервно)

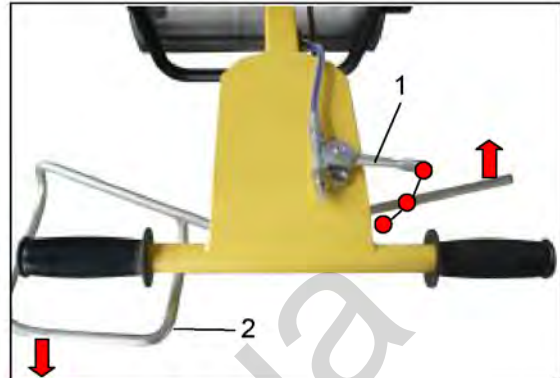
Положення "В" = назад (безперервно).

! Небезпечно

Переміщайте важіль управління ходом повільно, тому що в протилежному випадку машина буде рухатися ривками, і тяга керуючого механізму буде заглиблюватися вгору або вниз.

- При звільненні важеля управління ходом він повільно повернеться в положення "0". Машина стає на гальмо автоматично.

Якщо під час заднього ходу оператор врізається в перешкоду, рама резервної релейного захисту 2 (Рис. 11) можна примусити до руху вперед.

! Обережно

Не використовуйте машину, якщо пристрій безпеки пошкоджено.

2.8 Включення і вимикання вібрації

! УВАГА

Вібрація в стані простою призводить до утворення поперечних вибоїн на поверхні, тому:

Включайте вібрацію тільки під час того, як машина рухається.

Вимикайте вібрацію перед зупинкою машини.

! Обережно

Жодному разі не вмикайте вібрацію, коли машина знаходиться на твердому (замерзлому, бетонному) ґрунті.

Можливі відмови підшипників!

ЕКСПЛУАТАЦІЯ

Включення вібрації



Рис. 12

- Перемістіть важіль подачі палива 1 (Рис. 12) в положення "I" або "MIN". Через короткий час вібрація припиниться.

- Проїдьтеся на машині вперед або назад.

- Перемістіть важіль подачі палива 1 (Рис. 12) в положення "II", вібрація.

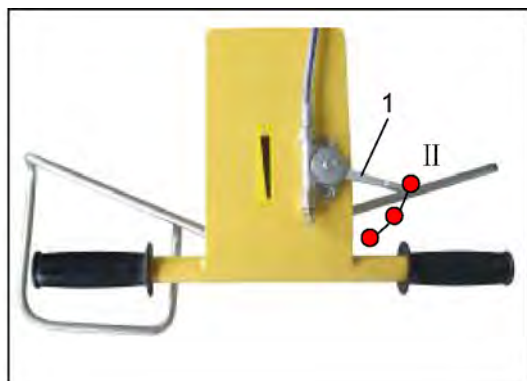
Вимкнення вібрації



Рис. 13

Перемістіть важіль подачі палива 1 (Рис.13) в положення "I" або "MIN". Через короткий час вібрація припиниться.

! УВАГА

Для коротких перерв завжди переміщайте важіль подачі палива в положення "MIN" (холостий хід).

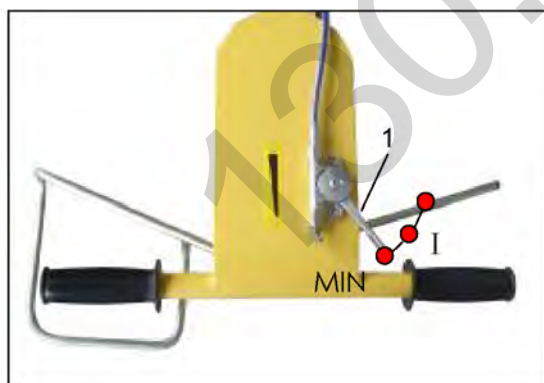
2.9 Включення і вимкнення гравітаційної спринклерної системи



Рис. 14



Положення "I" = спринклерна система включена

Положення "II" = спринклерна система вимкнена

2.10 Зупинка двигуна

! НЕБЕЗПЕЧНО

При парковці на схилі перед барабаном або за ним помістіть відповідний упор.



Рис. 16

- Повільно звільніть важіль управління ходом 2 (Рис. 16).
- Перемістіть важіль подачі палива (1) в положення "MIN" (холостий хід) і залиште двигун на холостому ході на деякий час, щоб вирівнялася температура.

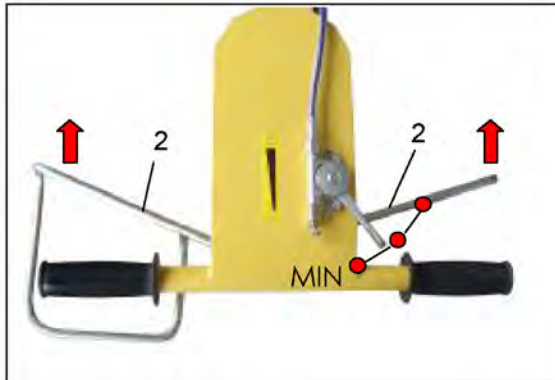

Рис. 17

- поверніть ключ запалювання (Рис. 17) в положення "OFF", двигун зупиниться.



ОБСЛУГОВУВАННЯ

2.11 Навантаження й транспортування



Рис. 19

- Навантаження машини. Якщо необхідно, складіть тягу рульового механізму.
- Для навантаження прикріпіть підйомне пристосування до підйомних крокам на рамі.

Для інформації про вагу зверніться до технічних даних.

! Небезпечно

Ретельно прикріпіть машину, щоб вона була захищена від переміщень, зісковзування і перевертання.

Для навантаження, прикріплення і підйому завжди використовуйте скоби у точок підйому.

При підйомі машини не заступайте в область під вантажем, що піднімається.

3.1 Загальні вказівки по обслуговуванню

Переконайтеся, що під час обслуговування дотримуються відповідні правила безпеки, особливо правила безпеки, зазначені в розділі 2 цих інструкцій по експлуатації, обслуговування та ремонту.

Належне обслуговування віброплощадки забезпечує набагато більшу функціональну безпеку і збільшує життєвий термін важливих деталей. Необхідні роботи з технічного обслуговування ніяк не пропорційні пошкодженям, які можуть статися з огляду на недотримання правил.

- Ретельно почистіть віброплощадку і двигун перед початком робіт з обслуговування.
- Помістіть віброплощадку на рівну поверхню для обслуговування.
- Проводьте обслуговування, тільки коли двигун вимкнений.
- Збирайте впливають масла і паливо способом, який не приносить шкоди навколишньому середовищу, і не давайте їм потрапляти на землю або каналізаційну систему. Видаляйте масла і паливо способом, який не приносить шкоди навколишньому середовищу.

Часті причини відмов

- Збої в роботі
- Неправильне, недостатнє обслуговування.

3.2 Паливо і мастильні речовини

Моторне масло

Під час роботи в зимовий період використовуйте зимовий моторне масло!

Для забезпечення надійного холодного запуску важливо вибрати в'язкість (клас SAE) моторного масла відповідно до навколишньої температури.

Під час роботи в зимовий період при температурі нижче -10°C (14°F) інтервали

Щоб заміна мастила має бути зменшена.

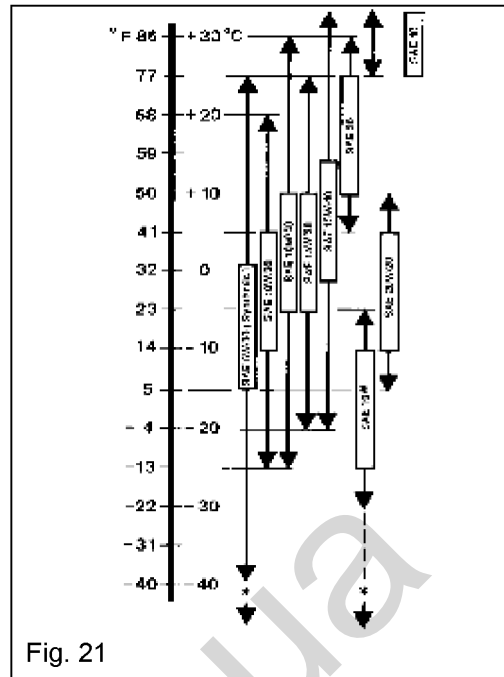

Занадто в'язке мастило призведе до складнощів при запуску, тому температура при запуску двигуна в зимовий період є вирішальним фактором при виборі в'язкості.

В'язкість масла

Оскільки мастило змінює свою в'язкість при зміні температури, температура навколишнього середовища в робочій зоні двигуна є вирішальним фактором при виборі класу в'язкості (клас SAE) (див. Схему).

Якщо температура падає нижче межі (наприклад, використання SAE 15W / 40 до -15°C), здатність холодного запуску може погіршитися, хоча це не веде до яких-небудь пошкоджень двигуна.

Заміну масел, що залежать від температури, можна уникнути, якщо використовувати універсальні масла. Зазначені далі інтервали заміни масла також дійсні для універсальних масел.

Регулярна заміна мастила

Найбільш довгий дозволений період часу для використання залитого мастила становить 1 рік.

3.3 Паливо, мастильні речовини і заправні потужності

Комплект деталей	Паливо, мастильні речовини		Приблизна кількість Увага Дотримуйтесь позначки рівня
	Літо	Зима	
Двигун	API моторного масла: CD/SE bzw. CD/SF		Приблизно 0,6 л (0.16 галлонів США)
	SAE 10W/40 (от -20°C до +30°C) (от -4°F до +86°F) SAE 15W/40 (от -10°C до +40°C) (от +14°F до +104°F)		
	SAE 30 (от +5°C до +30°C) (от +41°F до +86°F)	SAE 10 W (от -5°C до -30°C) (от +23°F до -22°F)	
	SAE 40 (от +25°C до +40°C) (от +77°F до +104°F)	SAE 20W/20 (от +10°C до -10°C) (от +50°F до +14°F)	
-Очисник повітря	Як моторне мастило		
-Паливо	Бензин (неетілірований чи стандартного сорту)		
BDU+редуцирую щая пружина, проводний ланцюг	ЖАТ Мастильна речовина		При необхідності 2,5 л (0.66 галлонів США) При необхідності

ОБСЛУГОВУВАННЯ

3.4 Інструкції при обкаті

3.5 Машина

- Перевірте ланцюг і клиновидний ремінь для вібраційної системи і системи ходової частини, натягніть їх, якщо необхідно.
- Перевірте і при необхідності затягніть всі гвинтові з'єднання.
- Перевірте можливі витоки.

3.5 Регламент обслуговування. При кожному інтервалі між обслуговуванням також проводите роботи в коротші попередні інтервали.

Позиція	Опис	Примітка
Щоденне обслуговування		
4.6	Миття машини / двигуна	
4.7	чистка фільтра повітря	
4.8	Перевірка рівня моторного масла	
4.9	Перевірка рівня палива	
4.10	Перевірка рівня води в спринклерної системі	
Щомісячне обслуговування		
4.11	Частка пластин радіатора охолодження і повітрязабірників охолоджуючого повітря двигуна	
4.12	Перевірка рівня трансмісійного масла	
4.13	Чистить, змащує пружини на трансмісії	
Обслуговування кожні 6 місяців		
4.14	Заміна моторного масла	(1 раз в рік)
4.15	Чистка, перевірка свічки запалювання	
4.16	Чистка паливного фільтра-шламоуловителя	
4.17	Перевірка гумових подушок	
4.18	Перевірка клиновидного ременя	
4.19	Перевірка, змазування провідного ланцюга	
4.20	Натягування, заміна клиновидного ременя / ланцюга	
Величина, мм (дюйми)		
4.21	заміна фільтра повітря	
4.22	Перевірка, настройка зазору клапана	
4.23	Чистка паливного фільтра	
4.24	Заміна трансмісійного масла	
По мірі необхідності		
4.25	Спринклерная система водяного пожежогасіння, обслуговування в разі замерзання	
4.26	Налаштування скребків	
4.27	Налаштування скребків	Дотримуйтеся крутий момент затягування
4.28	Фіксація двигуна	

ЩОДЕННЕ ОБСЛУГОВУВАННЯ

3.6 Миття машини / двигуна

- Не спрямовуйте водяний струмінь безпосередньо в очисник повітря / карбюратор, стартер / повітрязабірник і застережливий світловий сигнал про рівень масла / пусковий перемикач.
- Після кожної чищення запускайте двигун для випарювання всієї води, що залишилася і щоб уникнути корозії.

3.7 чистка фільтра повітря

! УВАГА

Стан повітряночисника залежить від вмісту пилу в повітрі, що надходить в зону горіння. Він повинен очищатися кілька разів на день, якщо це необхідно.



Рис. 22

- Зніміть кришку 1 (Рис. 22) і потягніть пінопластовий вкладиш (2) з паперового вкладиша (3).

! ОБЕРЕЖНО

Переконайтеся, щоб в карбюратор не потрапила пил.

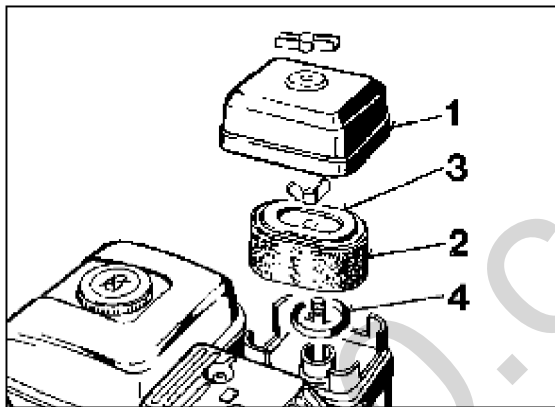
Візуальний огляд / чистка. Ретельно перевірте обидва вкладиша на наявність дір і чистка фільтра

Очистіть паперовий вкладиш, злегка поплескуючи його або ретельно його продув в напрямку зсередини назовні сухим, чистим стисненим повітрям.

- Промийте пінопластовий вкладиш в теплій мильній воді, сполосніть його і дайте добре висохнути.

- Змочіть пінопластовий вкладиш в чистому моторному маслі, вичавіть надлишки масла.

- Перевірте ущільнювальне кільце, при необхідності використовуйте нове.

3.8 Перевірка рівня моторного масла

! УВАГА

Виклик машину на рівній поверхні, щоб двигун знаходився в горизонтальному положенні.

- Зупиніть двигун.
- Отвинтите пробку заливного отвору.
- Рівень масла повинен досягати країв отвору наповнювача, при необхідності долийте масло.

Для відомостей про якість масла зверніться в таблиці палива і мастильних речовин.

- Перевірте ущільнювальне кільце на пробці заливного отвору, при необхідності використовуйте нове.
- Вкрутити назад пробку заливного отвору.

3.9 Перевірка рівня палива

! НЕБЕЗПЕЧНО

При роботі з паливною системою, щоб не розлити паливо, не допускайте відкритого вогню, не паліть. Небезпека загорання.

Чи не заправляйтеся в закритих приміщеннях.

- Закрийте клапан подачі палива.
- Очистіть область навколо кришки заливного отвору, зніміть кришку заливного отвору.

ЩОДЕННЕ ОБСЛУГОВУВАННЯ

! Обережно

Брудне паливо може привести до відмови двигуна.

Для відомостей про якість палива зверніться до таблиці палива і мастильних речовин.

Залийте паливо через розтруб з фільтром.

Щільно закрийте бак.

3.10 Перевірка рівня води



Рис. 28

- Відкрийте кришку 1 (Рис. 28) і перевірте рівень води.
- Долейте воду при необхідності і знову закрийте кришку.

! УВАГА

У разі замерзання дотримуйтесь спеціальні примітки "спринклерна система водяного пожежогасіння, обслуговування в разі замерзання" (розділ 4.25).

Переконайтеся, щоб отвір дихального клапана на кришці було відкритим.

Можна вийняти водяний бак.

3.11 Частка пластин радіатора охолодження і повітрязабірників охолоджуючого повітря двигуна

- Змахніть сухий бруд з пластин радіатора охолодження і повітрязабірників охолоджуючого повітря двигуна підходящою щіткою і сдуйте її стисненим повітрям.
- Використовуйте холодну очищуючий засіб, якщо двигун покритий маслянистою брудом.
- Дайте вбратися протягом деякого часу, зчистити його водою або струменем пара і сдуйте стисненим повітрям.
- Запустіть двигун в теплом стані, щоб уникнути корозії.

! НЕБЕЗПЕЧНО

Не спрямовуйте водяний струмінь безпосередньо в очисник повітря / карбюратор, стартер / повітрязабірник і застережливий світловий сигнал про рівень масла / пусковий перемикач.

ОБСЛУГОВУВАННЯ КОЖНІ 6 МІСЯЦІВ

3.12 Заміна моторного масла

! УВАГА

Відводите моторне масло, тільки коли двигун в теплому стані.

! НЕБЕЗПЕЧНО

Є небезпека опарювання при відведенні гарячого моторного масла.

! Обережно

Збирайте відводиться масло і видаляйте його способом, який не приносить шкоди навколишньому середовищу. Небезпека шкідливого впливу на навколишнє середовище!

- Відкрутіть пробку заливного отвору.
- Відкрутіть пробку для зливу масла, закиньте машину, випустіть все масло і зберіть його.
- Перевстановити пробку для зливу масла з новим кільцем ущільнювача.
- Розмістіть машину горизонтально і залийте масло через заливний отвір в дні двигуна.

Для відомостей про якість і кількість масла зверніться до таблиці палива і мастильних речовин.

- Перевірте рівень масла в двигуні, при горизонтальному положенні машини після короткого контрольного прогону. Рівень масла повинен досягати країв отвору наповнювача.

3.13 Чистить, змащує пружини в системі приводу



Очистіть і змастіть пружину

Рис. 31

- Зніміть кришку з системи приводу.
- Очистіть і змастіть пружину і важіль.

3.14 Чистка, перевірка свічки запалювання

! Небезпечно

Є небезпека опіків, коли двигун в гарячому стані!



Рис. 32

- Вийміть гніздо свічки запалювання 1 (Рис. 32) і викрутіть свічку запалювання.

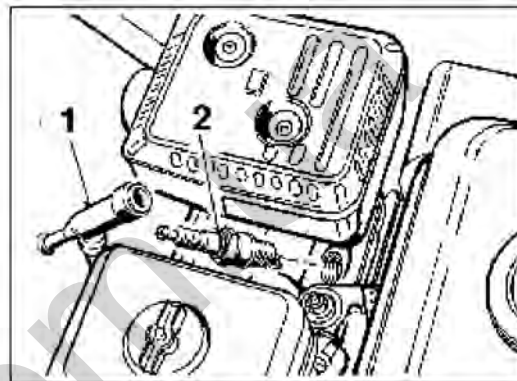

Рис. 33

- Візуально огляньте свічку запалювання і при необхідності почистіть її.

ОБСЛУГОВУВАННЯ КОЖНІ 6 МІСЯЦІВ

! Увага

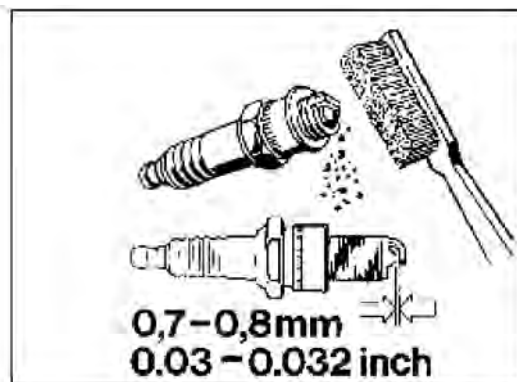
Замініть свічку запалювання в разі надмірних залишків згорання або згорілого електрода.

Переконайтеся, щоб краплинне число свічки запалювання було правильним.

Перевірте міжелектродний зазор контактним датчиком, якщо необхідно, подкорректируйте зазор на 0.7 - 0.8 мм.

3.15 Чистка свічки паливного фільтра-шламоуловителя

! Небезпечно

При роботі з паливною системою, щоб не розлити паливо, не допускайте відкритого вогню, не паліть. Небезпека загорання.



Рис. 34

- Закрийте клапан подачі палива 1 (Рис. 34).
- Отвинтите паливний фільтр-шламоуловитель (2) і очистіть його бензином.
- Щільно загвинтите паливний фільтр-шламоуловитель з новим кільцем ущільнювача (3).

3.16 Проверка резиновых подушек

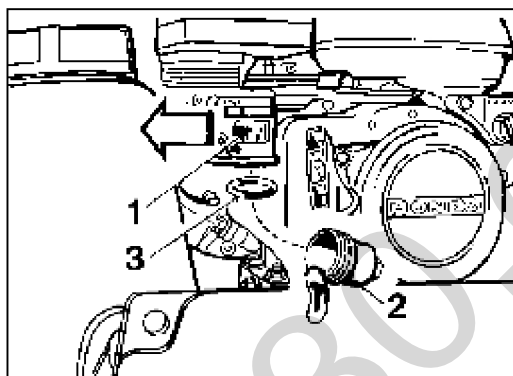

Рис. 35

- Перевірте стан і щільність посадки всіх гумових подушок 1, замініть їх, якщо необхідно.

3.17 Перевірка клиновидного ремня вібраційної системи

ОБСЛУГОВУВАННЯ КОЖНІ 6 МІСЯЦІВ

Рис. 36

- Зніміть захисну кришку.
- Перевірте стан і натяг клиновидного ременя, замініть клиновидний ремінь, якщо він пошкоджений (Рис. 36).

Перевірте результат виміру натискання в приблизно 10 мм

3.18 Перевірка, змазування приводного блоку



Рис. 37

- Зніміть захисну кришку.
- Перевірте стан і натяг ланцюга.
-

Результат виміру натискання на найдовшій вільній секції не повинен перевищувати 10 мм.

- Видаліть все старе мастильна речовина і нанесіть нове мастильна речовина.

Для відомостей про якість мастильного речовини зверніться до таблиці палива і мастильних речовин.

- Поверніть на місце захисну кришку.

3.19 Натягування, заміна клиновидного ременя / ланцюга

Натягування клиновидного ременя ! небезпечно

При підйомі машини не заступайте в область під вантажами.



Рис. 38

- Для настройки натягу ременя натяжним гвинтом.

Дотримуйтесь крутний момент затягування.

- Поверніть на місце захисну кришку

Заміна клиновидного ременя

- Зніміть захисну кришку.
- Відпустіть все затискні гвинти.
- Потягніть від себе відцентрову муфту зчеплення, поки клиновидний ремінь або ланцюг не можна буде зняти.
- Вставте новий клиновидний ремінь або ланцюг.
- Натяг описано в розділі "натяг клиновидного ременя".
- Змастіть ланцюг.
- Поверніть на місце захисну кришку.

3.20 Заміна фільтра повітря

! Увага

Стан повітроочисника рішучим чином залежить від кількості пилу в повітрі.



Рис. 40

- Зніміть кришку 1 (Рис. 40).
- Видаліть пінопластовий вкладиш (2) і паперовий фільтр (3).

! Обережно

В карбюратор не повинна потрапити пил.

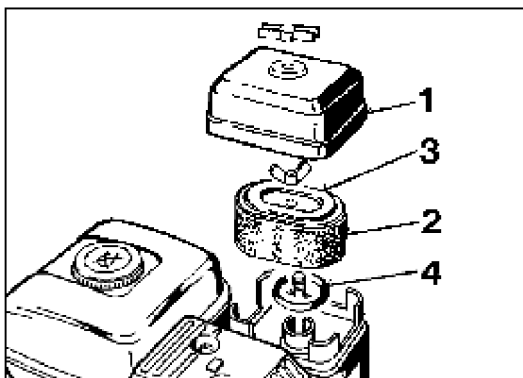
- Встановіть новий фільтр
- Вставте нове кільце ущільнювача (4).
- Поверніть на місце кришку (1).

3.21 Перевірка, настройка зазору клапана

! Увага

Перевіряйте і налаштовуйте зазор клапана, тільки тоді двигун в холодному стані.

Вийміть гніздо свічки запалювання 1.

Вийміть вентиляційний шланг.

Зніміть кришку клапана ущільнюючої прокладкою.

Наведіть шток до верхньої мертвої точки. Довжина ходу ущільнення.

Для цього слід регулювати трикутний знак на шківі стартера до отвору.

!Увага

Впускний клапан 1 (Рис. 43) = зазор клапана 0.20 мм
Впускний клапана = зазор клапана 0.15 мм

- Перевірте зазор клапана контактним датчиком. Для підгонки візьміть шестигранну гайку в коромисло клапана і звільніть контргайку.
- Розмістіть шестигранну гайку в коромислі клапана таким чином, щоб контактний датчик проходив через зазор між коромислом клапана і клапаном з лише невеликим опором після повторної затяжки контргайки.
- Вставте нову ущільнювальну прокладку, вставте вентиляційний шланг в гніздо і рівно затягніть кришку клапана.

ЩОРІЧНЕ ОБСЛУГОВУВАННЯ

3.22 Чистка паливного фільтра

! Небезпечно

При роботі з паливною системою, щоб не розлити паливо, не допускайте відкритого вогню, не паліть. Небезпека загорання.

- Відкрийте клапан подачі палива.
- Отвинтите паливний фільтр-шламоуловитель, відведіть і зберіть все паливо.



- Очистіть паливний фільтр-шламоуловлювач бензином.
- Щільно встановіть заново паливний фільтр-шламоуловлювач з новим кільцем ущільнювача.
- Зніміть паливний бак.
- Відкрутіть шестигранну гайку і шестигранний гвинт.
- Відкрийте хомут шланга, витягніть шланг.
- Відкрутіть паливний фільтр.
- Очистіть паливний фільтр, перевірте стан сітки фільтра (дірки). При необхідності використовуйте нову сітку.
- Вставте нове кільце ущільнювача.
- Щільно вкрутіть паливний фільтр, закріпіть шланг і поверніть на місце паливний бак.

3.23 Заміна масла

! Обережно

Збирайте випливає масло і видаляйте його способом, який не приносить шкоди навколишньому середовищу.

Небезпека шкідливого впливу на навколишнє середовище!



Рис. 48



Рис. 50

- Зніміть кришку системи приводу і ковпачок (1) маслозаливної горловини.
- Нахиліть машину вперед і зберіть випливає масло.
- Поверніть на місце ковпачок.
- Вам також потрібно буде послабити гвинт (1, передня частина BDU) для заміни масла.

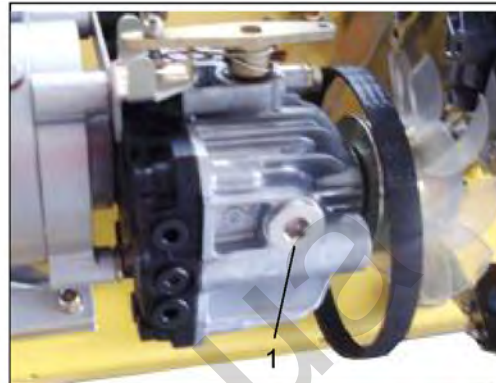

Рис. 51

- Відпустіть гвинт редактора для заливки мастильного речовини.

ПО МІРІ НЕОБХІДНОСТІ

3.24 Спринклерна система водяного пожежогасіння, обслуговування в разі замерзання

! Обережно

Спринклерна система водяного пожежогасіння повинна бути осушена або заповнена незамерзаючої сумішшю, якщо є ризик замерзання.



Рис. 52

- Вийміть водяний бак.
- Відведіть всю воду з бака, знявши пластмасову пробку 1.
- Вставте назад пластмасову пробку.
- Залийте незамерзаючу суміш (воду і протиморозні добавки, наприклад, глізантін) в бак.

3.25 Налаштування скребків



Рис.53

- Відпустіть затискні гвинти.
- Розмістіть скребки (1) таким чином, поки вони не будуть злегка торкатися барабана (легкий вигин пластикової вставки).
- Затягніть назад затискні гвинти.

3.26 Крутний момент затягування для гвинтів з метричної уніфікованої різьбленням

Крутний момент затягування * в Нм (фунт-сила-фут)

Розмір болта	Крутящий момент затяжки, фунт-сила-фут		
	8.8	10.9	12.9
M4	2	5	4
M5	4	7	7
M6	7	11	13
M8	18	26	33
M10	37	55	61
M12	85	91	108
M14	101	145	173
M16	156	221	264
M18	213	309	361
M20	304	428	513
M22	413	559	695
M24	524	738	885
M27	774	1092	1308
M30	1047	1482	1770

Рис. 54

* Клас міцності для гвинтів з необробленої, несмазанная поверхнею. Позначення якості гвинта вказано на голівці гвинта.

8.8 = 8Г 10.9 = 10 К 12.9 = 12 К

Значення припускають 90% використання межі деформації гвинтів при загальному коефіцієнті тертя = 0.14.

Крутний момент затягування перевіряється динамометричним ключем.

Вищевказаний крутний момент затягування неспроможні, коли використовуються мастильні речовини MoS2.

!Увага

Самостопорящиеся гайки після того, як вони були ослаблені, завжди потрібно замінювати.

УСУНЕННЯ НЕСПРАВНОСТЕЙ

4.1 Загальні вказівки

Описана нижче робота повинна виконуватися виключно кваліфікованим і навченим персоналом або представниками післяпродажного обслуговування MASALTA.

Будь ласка, строго дотримуйтесь правил безпеки, описані в розділі 2 цих інструкцій по експлуатації та обслуговуванню.

Найчастіше несправності відбуваються через те, що машина не експлуатується або що не обслуговується належним чином. Отже, в разі виникнення несправності уважно прочитайте дані інструкції по правильній експлуатації і обслуговування. Якщо ви не можете визначити причину несправності або усунути її самостійно, слідуючи таблиці несправностей і способів їх усунення, вам слід зв'язатися з нашими відділами клієнтського обслуговування в наших філіях або з дилерами.

На наступних сторінках ви знайдете способи усунення несправностей. Очевидно, що неможливо перерахувати всі можливі причини несправностей.

4.2 Пошук та усунення несправностей в двигуні

Несправність	Можлива причина	Спосіб усунення
Двигун не запускається	Порожній паливний бак Заблокована паливна система Заблокована паливна форсунка Ні свічки запалювання Несправна кнопка стартера	долейте палива Очистіть паливний фільтр в карбюраторі Очистіть паливну форсунку Замініть свічку запалювання, виправте неполадку Замініть кнопку стартера
Двигун не повертається при включенні стартера	несправний стартер	Замініть стартер
Двигун часто зупиняється	Заблокований паливний фільтр в карбюраторі	Почистіть
Двигун не працює повним ходом	Несправне управління акселератором заблокований очисник повітря несправний двигун несправний карбюратор	Виправити поломку Почистіть або замініть вкладиш фільтра Замініть або відремонтуйте двигун замініть карбюратор
Двигун працює на високій швидкості, але вібрації немає	Несправна відцентрова муфта зчеплення Пошкоджено клиновидний ремінь	Замініть відцентрову муфту зчеплення Замініть клиновидний ремінь

ТЕХНІЧНІ ДАНІ

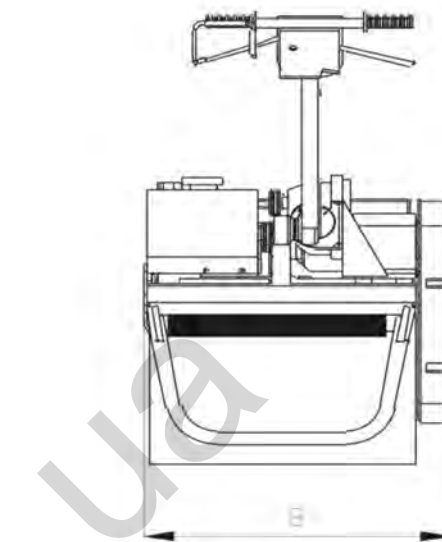
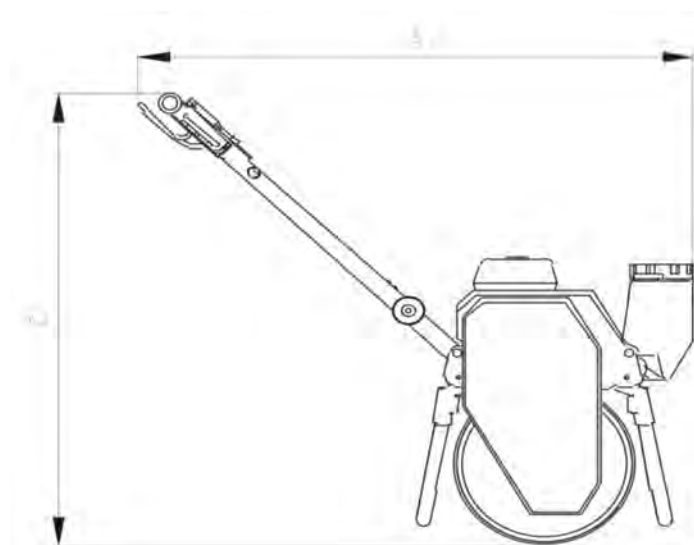

СЕРІЯ MSR58

A=1350 B=172 C=1320 (мм)

Вага, кг (фунти)	185
Статичне лінійне навантаження (Н/м)	28.5
Робоча ширина, мм (дюйм)	580(226)
Габаритний розмір	См. эскиз
Швидкість ходу вперед / назад (км/ч)	0-1.5
Максимальна здатність долати підйоми (в залежності від ґрунту)	
З вібрацією або без неї	25% / 20%
Ємність водяного бака, л	15
Виробник / тип двигуна	Honda GX 160 / Robin EX 17
Система привода	Гидромеханический
Частота, Гц	76
Відцентрова сила, кН	10
Заправна потужність	
Звукова специфікація:	

Гарантований рівень звукової потужності: 108 дБ (А)

Вібраційна специфікація:

Для руки: 4.8 м/с²

ГАРАНТІЯ

5. ГАРАНТІЯ

На продукти MASALTA поширюється гарантія протягом дванадцяти (12) місяців з дати покупки на всі дефекти матеріалу або виготовлення, за умови, що:

- Продукт експлуатувався і обслуговувався відповідно до інструкцій по експлуатації.
- Чи не був пошкоджений випадково, через неправильне або неналежного використання.
- Чи не змінювався і не ремонтувався будь-яким не уповноваженою особою.

Власник несе відповідальність за витрати на транспортування до авторизованого ремонтного підприємства і від нього, і ризики, пов'язані з механізмом під час транспортування до ремонтного підприємства і від нього лягають на власника.

Гарантія не поширюється на пошкодження від ударів. Гарантія не поширюється на муфти зчеплення.

Виробник Lombardini надає офіційну гарантію на двигуни. Для відомостей про гарантії на двигуни зверніться до додатка.

ДЕКЛАРАЦІЯ ПРО ВІДПОВІДНІСТЬ ВИМОГАМ ЄС

MASALTA ENGINEERING CO., LTD
Weisi Road, Baohe Industrial Estate, HeFei 230051, Китай

справжнім засвідчує, що вказане тут будівельне обладнання:

1. Категорія:

Однобарабанный вібраційний каток

2. Тип:

Серія MSR58

Зроблено у відповідності з наступними стандартами:

2005/88/EC
2006/42/EC
2004/108/EC
EN500-1
EN500-4

15.02.10



Hermann Josef Lensing
Керівник науково-дослідного відділу

Дата