



ТЕЛЕФОНИ

0 (800) 800 130
(050) 462 0 130
(063) 462 0 130
(067) 462 0 130

130
COM.UA

Інтернет-магазин
автотоварів



SKYPE

km-130

АВТОМАГНІТОЛИ — Магнітоли • Медіа-ресівери та станції • Штатні магнітоли • CD/DVD чейнджери • FM-модулятори/USB адаптери • Flash пам'ять • Перехідні рамки та роз'єми • Антени • Аксесуари |
АВТОЗВУК — Акустика • Підсилювачі • Сабвуфери • Процесори • Кросовери • Навушники • Аксесуари | **БОРТОВІ КОМП'ЮТЕРИ** — Універсальні комп'ютери • Модельні комп'ютери • Аксесуари |
GPS НАВІГАТОРИ — Портативні GPS • Вмонтовані GPS • GPS модулі • GPS трекери • Антени для GPS навігаторів • Аксесуари | **ВІДЕОПРИСТРОЇ** — Відеореєстратори • Телевізори та монітори • Автомобільні ТВ тюнери • Камери • Відеомодулі • Транскодери • Автомобільні ТВ антени • Аксесуари | **ОХОРОННІ СИСТЕМИ** — Автосигналізація • Мотосигналізація • Механічні блокувальники • Імобілайзери • Датчики • Аксесуари | **ОПТИКА ТА СВІТЛО** — Ксенон • Біксенон • Лампи • Світлодіоди • Стробоскопи • Оптика і фари • Омивачі фар • Датчики світла, дощу • Аксесуари |
ПАРКТРОНІКИ ТА ДЗЕРКАЛА — Задні парктроніки • Передні парктроніки • Комбіновані парктроніки • Дзеркала заднього виду • Аксесуари | **ПІДІГРІВ ТА ОХОЛОДЖЕННЯ** — Підігрів сидінь • Підігрів дзеркал • Підігрів двірників • Підігрів двигунів • Автоохолодильники • Автокондиціонери • Аксесуари | **ТЮНІНГ** — Віброізоляція • Шумоізоляція • Тонувальна плівка • Аксесуари |
АВТОАКСЕСУАРИ — Радар-детектори • Гучний зв'язок, Bluetooth • Склопідіймачі • Компресори • Звукові сигнали, СГП • Вимірювальні прилади • Автопилососи • Автокрісла • Різне |
МОНТАЖНЕ ОБЛАДНАННЯ — Інсталяційні комплекти • Оббивні матеріали • Декоративні решітки • Фазоінвертори • Кабель та провід • Інструменти • Різне | **ЖИВЛЕННЯ** — Акумулятори • Перетворювачі • Пуско-заряджувальні пристрої • Конденсатори • Аксесуари | **МОРСЬКА ЕЛЕКТРОНІКА ТА ЗВУК** — Морські магнітоли • Морська акустика • Морські сабвуфери • Морські підсилювачі • Аксесуари | **АВТОХІМІЯ ТА КОСМЕТИКА** — Присадки • Рідини омивача • Засоби по догляду • Поліролі • Ароматизатори • Клеї та герметики | **РІДИНИ ТА МАСЛА** — Моторні масла • Трансмісійні масла • Гальмівні рідини • Антифризи • Технічні змазки



У магазині «130» ви можете знайти та купити у Києві з доставкою по місту та Україні практично все для вашого автомобіля. Наші досвідчені консультанти нададуть вам вичерпну інформацію та допоможуть підібрати саме те, що ви шукаєте. Чекаємо вас за адресою

<https://130.com.ua>

greenworks®

АЕРАТОР АКУМУЛЯТОРНИЙ G40DT30/2504807

ІНСТРУКЦІЯ З ЕКСПЛУАТАЦІЇ

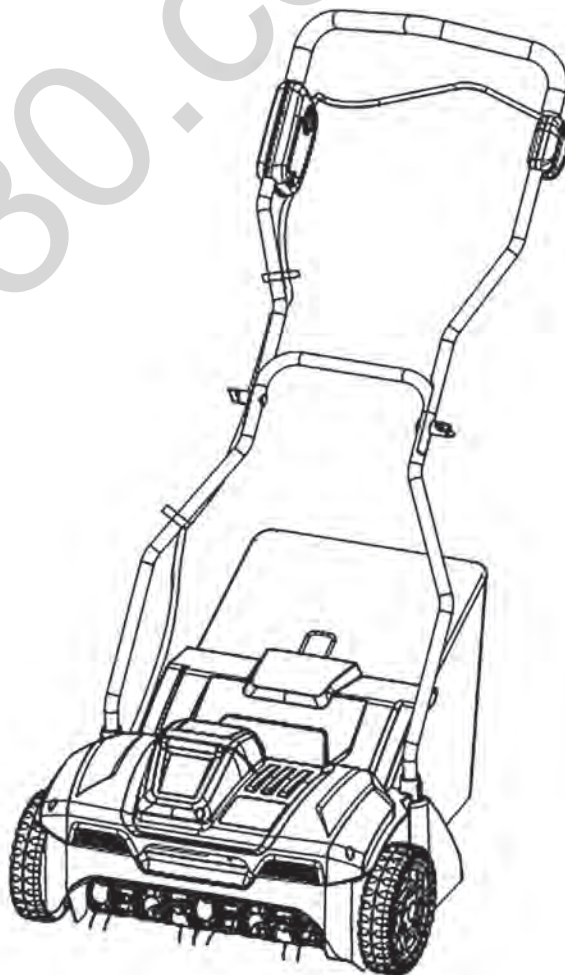

ЗМІСТ

ПРАВИЛА ТЕХНІКИ БЕЗПЕКИ	2
ПІДГОТОВКА	2
РОБОТА	3
ТЕХНІЧНЕ ОБСЛУГОВУВАННЯ ТА ЗБЕРІГАННЯ	3
ПОЗНАЧЕННЯ	4
УТИЛІЗАЦІЯ	4
ТЕХНІЧНЕ ОБСЛУГОВУВАННЯ	4
ЗАГАЛЬНІ ХАРАКТЕРИСТИКИ	5
ОПИС	5
СКЛАДАННЯ	5
РОЗПАКУВАННЯ	5
ОПИС КОМПЛЕКТУ ПОСТАВКИ	5
ВСТАНОВЛЕННЯ НИЖНЬОЇ РУКОЯТКИ	6
ВСТАНОВЛЕННЯ ВЕРХНЬОЇ РУЧКИ	6
ВСТАНОВЛЕННЯ КОНТЕЙНЕРА ДЛЯ ТРАВИ.	6
ЕКСПЛУАТАЦІЯ	6
ВИЙМАННЯ АКУМУЛЯТОРНОЇ БАТАРЕЇ	6
ВСТАНОВЛЕННЯ АКУМУЛЯТОРНОЇ БАТАРЕЇ	6
ЗАПУСК АЕРАТОРА	6
ЗУПИНКА АЕРАТОРА	6
ТЕХНІЧНЕ ОБСЛУГОВУВАННЯ	6
ЗАГРОЗА ОТРИМАННЯ ТРАВМ!	7
ПОШУК І УСУНЕННЯ НЕСПРАВНОСТЕЙ	8
ГАРАНТІЙНИЙ ТЕРМІН	9
ОБМЕЖЕННЯ	9
ГАРАНТІЙНЕ ОБСЛУГОВУВАННЯ	9
ДАНІ ПРО МЕРЕЖІ АСЦ GREENWORKS	10

Цей пристрій розроблено та виготовлено з урахуванням високих стандартів надійності, простоти експлуатації та безпеки роботи, прийнятих у компанії Greenworks Tools. Правильний догляд за інструментом забезпечить його багаторічну, високонадійну, безперебійну роботу. Дякуємо за придбання продукції компанії Greenworks Tools.

ЗБЕРЕЖІТЬ ЦЕЙ ПОСІБНИК ДЛЯ ПОДАЛЬШОГО ВИКОРИСТАННЯ!

ПРАВИЛА ТЕХНІКИ БЕЗПЕКИ

▲ ВАЖЛИВО!

УВАЖНО ПРОЧИТАЙТЕ ЦЮ ІНСТРУКЦІЮ ПЕРЕД ЕКСПЛУАТАЦІЄЮ ПРИСТРОЮ. ЗБЕРЕЖІТЬ ДЛЯ ПОДАЛЬШОГО ВИКОРИСТАННЯ.

▲ ЗАСТЕРЕЖЕННЯ

Під час використання садових електроінструментів слід дотримуватися зазначених нижче простих заходів безпеки з метою зменшення загрози займання, ураження електричним струмом і травмування.

ПІДГОТОВКА

- Уважно прочитайте інструкції з експлуатації. Ознайомтеся з елементами керування і правилами належного використання пристрою.
- Ніколи не дозволяйте дітям або людям, не ознайомленим з цими інструкціями, використовувати пристрій. Місцеві законодавчі акти можуть обмежувати вік оператора.
- Пам'ятайте, що користувач несе відповідальність за нещасні випадки або небезпечні ситуації, які можуть виникнути з іншими людьми або їхнім майном.
- Під час роботи з пристроєм використовуйте захист органів слуху і захисні окуляри.
- Під час експлуатації виробу завжди носіть спеціальне взуття та довгі штани. Забороняється експлуатувати інструмент без установлених захисних пристроїв або працювати у відкритих сандалях. Не носіть занадто просторе вбрання або одяг, який має шнурки чи зав'язки, що звисають.
- Ретельно огляньте ділянку, де буде використовуватися пристрій, і видаліть всі предмети, які можуть бути відкинуті ним.
- Працюйте з пристроєм, займаючи рекомендоване положення на твердій, рівній поверхні.
- Не використовуйте пристрій на асфальтованій або гравійній поверхні, де відкинутий матеріал може призвести до травми.

- Перед запуском пристрою перевірте правильність кріплення всіх гвинтів, гайок, болтів та інших кріплень, а також наявність щитків і екранів. Замінійте пошкоджені або нерозбірливі етикетки.
- Не використовуйте пристрій, якщо поблизу є люди, особливо діти, або свійські тварини.

РОБОТА

- Експлуатуйте пристрій тільки при денному світлі або хорошому штучному освітленні.
- Не працюйте з інструментом у вологій траві або під дощем.
- Слідкуйте за тим, щоб перебувати у стійкому положенні, особливо на схилах.
- Пересувайтеся кроком, не біжіть.
- Не косіть поперек схилів, ніколи вгору і вниз.
- Будьте вкрай обережні під час зміни напрямку руху по схилу.
- Не розпушуйте і не культивуйте газони на занадто крутих схилах.
- Будьте дуже обережні, рухаючись заднім ходом або переміщуючи пристрій у напрямку до себе.
- Зупиніть лопаті, якщо пристрій необхідно нахилити для транспортування не по траві, а також під час доставки пристрою до місця роботи і назад.
- Ніколи не використовуйте цей продукт з пошкодженими захисними пристосуваннями чи щитками або без захисних пристроїв, наприклад без відбивачів і/чи контейнерів для трави.
- Вмикайте двигун обережно та відповідно до інструкції. Не підставляйте ноги під лопаті.
- Не нахиляйте пристрій при ввімкненні двигуна за винятком випадків, коли пристрій потрібно нахилити для запуску. В цьому разі не нахиляйте його сильніше, ніж це потрібно, і піднімайте дальню від оператора частину. Перш ніж ставити пристрій назад на землю, прослідкуйте, щоб обидві руки були в робочому положенні.
- Не транспортуйте пристрій, підключений до джерела живлення (з установленою АКБ).
- Тримайте руки і ноги подалі від обертових частин. Не стійте біля розвантажувального отвору.
- Зупиніть пристрій і зніміть батарею. Дочекайтеся повної зупинки всіх рухомих частин:

- щоразу, коли пристрій залишається без нагляду;
- перед видаленням засмічення та очищенням розвантажувального жолобу;
- перед перевіркою, чищенням і техобслуговуванням виробу;
- після удару об сторонній предмет (перед повторним запуском та експлуатацією огляньте пристрій на наявність пошкоджень і в разі потреби відремонтуйте; якщо пристрій починає ненормально вібрувати, перевірте його негайно);
- огляньте пристрій на наявність пошкоджень;
- замініть або відремонтуйте пошкоджені деталі;
- перевірте і затягніть усі деталі, що розбавталися.

ТЕХНІЧНЕ ОБСЛУГОВУВАННЯ ТА ЗБЕРІГАННЯ

- Всі гайки, болти і гвинти мають бути затягнуті, щоб пристрій був у безпечному робочому стані.
- Регулярно перевіряйте сміттєзбірник щодо зносу.
- З метою безпеки замінійте зношені та пошкоджені деталі.
- Будьте уважні під час роботи з пристроями, оснащеними декількома лопатями, бо обертання однієї з фрез може призвести до обертання іншої.
- Під час регулювання пристрою будьте обережними. Слідкуйте, щоб пальці не застрягли між рухомими лопатями і нерухомими деталями пристрою.
- Дайте пристрою охолонути перед встановленням на зберігання.
- Під час роботи з лопатями будьте уважні: вони можуть рухатися навіть при відключеному живленні.
- З метою безпеки замінійте зношені та пошкоджені деталі. Використовуйте тільки оригінальні запчастини й аксесуари.
- Перш ніж виконувати обслуговування чи огляд пристрою або помістити його на зберігання чи поміняти приладдя, вимкніть двигун, відключіть від живлення (витягніть акумулятор) і переконайтеся, що всі рухомі частини знерухомені. Перед оглядом, регулюванням тощо дайте пристрою охолонути. Поводьтеся з ним акуратно і зберігайте в чистоті.



- Якщо інструмент не використовується, зберігайте його в місці, недоступному для дітей.

ПОЗНАЧЕННЯ



На цей виріб можуть бути нанесені деякі з таких умовних знаків. Необхідно уважно вивчити їх і запам'ятати їхнє значення. Правильне розуміння цих умовних знаків забезпечить коректне і безпечне використання пристрою.

Умовний знак	Значення і пояснення
V	Напруга
A	Струм
Hz	Частота (кількість циклів на секунду)
W	Потужність
n ₀	Швидкість обертання без навантаження
	Конструкція з подвійною ізоляцією
/min	Оберти, переміщення, поверхнева швидкість, витки тощо на хвилину
	Відповідність директиві ЄС
	Тримайте руки і ноги на відстані від пристрою
	Вказує на потенційну загрозу отримання травми
	Небезпека ураження електричним струмом
	Для усунення небезпеки збитку користувач повинен прочитати і зрозуміти інструкцію з експлуатації перед використанням пристрою
	Одягайте захисний одяг і взувайте захисне взуття
	Внаслідок рикошету предмети, що відкидаються, можуть спричинити травму чи пошкодження майна
	Не наближайте руки і ноги до лопатей — вони гострі!
	Не підпускайте сторонніх (особливо дітей і свійських тварин) ближче ніж на 15 м до місця проведення робіт
	Перед виконанням обслуговування, регулювання чи очищення витягніть ключ акумулятора

Ці сигнальні слова і їхні значення призначені, щоб пояснити рівні ризику, пов'язаного з цим виробом.

Символ	Сигнал	Значення
	НЕБЕЗПЕКА	Вказує на небезпечну ситуацію, яка, якщо її не уникнути, скінчиться смертельним або серйозним збитком.
	ПОПЕРЕДЖЕННЯ	Вказує на потенційно небезпечну ситуацію, яка, якщо її не уникнути, може скінчиться смертельним або серйозним збитком.
	ПОПЕРЕДЖЕННЯ	Вказує на потенційно небезпечну ситуацію, яка, якщо її не уникнути, може скінчиться сумним або серйозним збитком.
	ПОПЕРЕДЖЕННЯ	(Без символу попередження про безпеку). Вказує на ситуацію, яка може скінчиться пошкодженням власності.

УТИЛІЗАЦІЯ

	Роздільне збирання сміття. Цей виріб не має утилізуватися разом з іншими побутовими відходами. Після закінчення терміну служби виробу Greenworks не викидайте його разом із побутовими відходами. Підготуйте його для роздільного збирання сміття.
	Роздільне збирання відпрацьованих виробів і використаних пакувальних матеріалів дозволяє переробляти і повторно використовувати їх. Використання перероблених матеріалів допомагає запобігти забрудненню довкілля і знижує попит на сировину.
	В кінці терміну служби батарей викидайте їх з належною турботою про навколишнє середовище. Батарея містить речовини, які є небезпечними для вас і довкілля. Її слід зняти і відправити для утилізації в пункт прийому відпрацьованих літій-іонних батарей.

ТЕХНІЧНЕ ОБСЛУГОВУВАННЯ

Виконання технічного обслуговування потребує особливої ретельності і хорошого знання пристрою, отже, має здійснюватися висококваліфікованим технічним спеціалістом. Для проведення ремонту слід звернутися до найближчого АВТОРИЗОВАНОГО СЕРВІСНОГО ЦЕНТРУ. У разі заміни використовувати виключно фірмові запасні частини.

⚠ ЗАСТЕРЕЖЕННЯ

Щоб уникнути отримання серйозних травм, не намагайтеся користуватися пристроєм, поки уважно не прочитаєте і не засвоїте вимоги інструкції з експлуатації. Ніколи не використовуйте інструмент, якщо ви не розумієте попередження і вказівки в інструкції з експлуатації. Звертайтеся по допомогу в сервісний центр Greenworks.

ЗАГАЛЬНІ ХАРАКТЕРИСТИКИ

Модель	2504807
Напруга	40 В
Рівень вібрації	Права рукоятка: 4,293 м/с ² , 1,5 м/с ² Ліва рукоятка: 3,121 м/с ² , 1,5 м/с ²
Рівень звукового тиску	76,1 дБ (А), k=3 дБ (А)
Вимірний рівень звукової потужності	92,6 дБ
Гарантований рівень акустичної потужності	93 дБ
Швидкість	3600 об/хв
Ширина вичісування	36 см
Глибина вичісування	1 см
Розмір колеса	17,8 см
Вага (без батареї)	10,2 кг
Акумулятор	2926907/29717; 2927007/29727; 2923307/2928907
Зарядний пристрій	2904607/2910907

ОПИС (див. мал. 1)

1. Рукоятка
2. Затискний важіль
3. Верхня ручка
4. Фіксатор
5. Затискач для шнура
6. Нижня ручка
7. Колесо
8. Електричний шнур
9. Кнопка фіксатора
10. Гвинт
11. Шестигранний болт
12. Плоска шайба
13. Стопорна шайба
14. Фіксатор
15. Пружина
16. Штифт
17. Запобіжний ключ
18. Задній розвантажувальний отвір
19. Контейнер для трави

СКЛАДАННЯ

⚠ УВАГА!

Новий виріб поставляється в частково складеному вигляді, як описано нижче. Уважно перевірте наявність всіх елементів згідно з пакувальним листом, представленим нижче; в пакувальному листі перераховано всі деталі, які не кріпляться на виробі під час транспортування. Не використовуйте цей виріб, якщо ви виявите в упаковці, що будь-які деталі з комплекту поставки вже встановлені на нього. Якщо вам потрібна допомога, звертайтеся в сервісний центр за вказаним нижче номером. Експлуатація неправильно складеного пристрою може призвести до травмування.

РОЗПАКУВАННЯ

Цей пристрій потребує складання.

- Обережно витягніть виріб і аксесуари з коробки. Переконайтеся, що наявні всі деталі, перераховані в описі комплекту поставки.
- Ретельно огляньте виріб, щоб переконатися у відсутності поломки або пошкодження, що сталося під час транспортування.
- Збережіть заводську упаковку до завершення гарантійного періоду. Потім утилізуйте її відповідно до місцевих нормативів.

ОПИС КОМПЛЕКТУ ПОСТАВКИ

- Аератор
- Упаковка з приладдями:
 - Фіксатор і болт
 - Затискач для шнура
 - Гвинти
 - Запобіжний ключ
- Інструкція з експлуатації

⚠ УВАГА!

Підключайте пристрій до живлення тільки після його повного складання. Недотримання цього правила може призвести до раптового запуску пристрою і серйозних травм.

⚠ УВАГА!

Не намагайтеся змінювати цей виріб або створювати приладдя, не рекомендовані для використання з ним. Будь-яка така зміна або модифікація — неправильне вживання, яке може закінчитися небезпечним станом, що веде до можливого серйозного особистого збитку.

⚠ УВАГА!

Якщо будь-які частини пошкоджені або відсутні, не використовуйте цей виріб, поки частини не замінені. Використання пристрою з пошкодженими деталями або без встановлення таких деталей може призвести до отримання тяжких травм.

ВСТАНОВЛЕННЯ НИЖНЬОЇ РУКОЯТКИ

(див. мал. 2)

- Вставте нижню рукоятку (6) в отвори на корпусі.
- Закрутіть хрестовою викруткою (не входить до комплекту) гвинти (10), що кріплять нижню рукоятку до корпусу.

ВСТАНОВЛЕННЯ ВЕРХНЬОЇ РУЧКИ (див. мал. 2)

- Розмістіть верхню рукоятку таким чином, щоб отвори на ній збіглися з отворами на нижній рукоятці.
- Вставте шестигранний болт (11) в отвір із зовнішнього боку рукоятки.
- Накрутіть ручку (4) на шестигранний болт (11) для міцної фіксації елементів.

ВСТАНОВЛЕННЯ КОНТЕЙНЕРА ДЛЯ ТРАВИ

(див. мал. 3)

- Зніміть тилову захисну кришку.
- Підніміть травозбірник за ручку і встановіть його під задню захисну кришку так, щоб гачки на травозбірнику сиділи на стрижні кришки.
- Звільніть задню захисну кришку. При правильному встановленні гачки на травозбірнику пройдуть через отвори на задній захисній кришці.

ЕКСПЛУАТАЦІЯ

⚠ УВАГА!

Опанувавши роботу із зарядним пристроєм, не втрачайте пильності. Пам'ятайте, що достатньо секунди неуваги, щоб отримати тяжку травму.

⚠ УВАГА!

Завжди надівайте засоби захисту зору. У разі недотримання цього правила техніки безпеки сторонні предмети можуть потрапити в очі та спричинити тяжкі очні травми.

⚠ УВАГА!

Не допускайте взаємодії гальмівних рідин, бензину, нафтопродуктів, просочувальних олів тощо з пластмасовими деталями. Хімікати можуть пошкодити, послабити або знищити пластмасу, що може призвести до тяжких тілесних ушкоджень. Покупець може ремонтувати або замінювати тільки ті деталі, які перераховані в списку деталей. Всі інші деталі підлягають заміні в авторизованому сервісному центрі.

ВИЙМАННЯ АКУМУЛЯТОРНОЇ БАТАРЕЇ

(див. мал. 4)

- Для зупинки пристрою відпустіть важіль.
- Відкрийте кришку батарейного відсіку, щоб отримати доступ до нього.
- Витягніть запобіжний ключ.
- Натисніть і утримуйте кнопку фіксатора батареї.
- Зніміть батарею з виробу.

ВСТАНОВЛЕННЯ АКУМУЛЯТОРНОЇ БАТАРЕЇ

(див. рис. 4)

- Підніміть і притримайте кришку акумуляторної батареї.
- Поєднайте батарею з входом у батарейний відсік на пристрої.
- Переконайтеся, що кнопка фіксатора батареї на своєму місці і що батарея надійно встановлена і правильно закріплена в аераторі перед початком роботи.
- Вставте запобіжний ключ (18).
- Не вставляйте запобіжний ключ, якщо ви не збираєтеся одразу розпочинати роботу з пристроєм.
- Закрийте кришку.

ЗАПУСК АЕРАТОРА

- Натисніть і утримуйте кнопку блокування. Тепер затискний важіль спрацюватиме при натисканні.
- Потягніть важіль у напрямку до рукоятки для початку роботи.

ЗУПИНКА АЕРАТОРА

- Відпустіть важіль.

ТЕХНІЧНЕ ОБСЛУГОВУВАННЯ

Барабан аератора може спричинити травми! Вимкніть пристрій і дочекайтеся повної зупинки барабана перед проведенням регулювання. Для проведення регулювання надівайте високоміцні рукавички. Якщо барабан аератора ще не зношений, але зламалися окремі пружини, їх необхідно замінити. Для заміни слід використовувати тільки пружини такого ж типу.

▲ УВАГА!

Перед проведенням огляду, чищення або обслуговування пристрою вимкніть його, витягніть батарею і дочекайтеся зупинки циліндра аератора. Недотримання цих вказівок може спричинити серйозну травму або пошкодження обладнання.

▲ УВАГА!

Одягайте відповідний одяг, рукавички і захисні окуляри перед виконанням робіт з обслуговування.

ЗАМІНА ЛОПАТЕЙ (див. мал. 5)

▲ УВАГА!

Перед проведенням робіт з обслуговування, щоб уникнути отримання серйозних травм, вимкніть пристрій і витягніть акумулятор.

Використовуйте тільки оригінальні запасні частини від виробника.

- Зупиніть пристрій і зніміть батарею. Дочекайтеся повної зупинки рухомих деталей.
- Переверніть аератор.
- Викрутіть два гвинти (11), плоску шайбу (13) і стопорну шайбу (14), які утримують кожух лопатей. Відкрутіть дві гайки зі зворотного боку за допомогою хрестової викрутки.
- Натисніть на край фіксатора (15) за допомогою плоскої викрутки, щоб зняти кожух лопатей з вала.
- Замініть зношені або зламані лопаті на нові.
- Закріпіть кожух лопатей, встановивши плоску і стопорну шайби в зворотному порядку.

▲ УВАГА!

Щоб уникнути ослаблення гвинтів, під час роботи пристрою на всі гвинти, що використовуються для кріплення тримача лопатей, мають бути надіті плоскі (13) і стопорні (14) шайби.

ЗАМІНА ЛОПАТЕЙ (див. мал. 6)

- Витягніть барабан з лопатями, як показано на мал. 6.
- Закріпіть барабан на верстаті.
- Вставте штифт за допомогою викрутки (не входить до комплекту). Для цього може знадобитися гумовий молоток, якщо необхідно докласти більше зусилля.
- Зніміть і утилізуйте зношені та зламані лопаті.
- Вставте лопать на місце, потім проштовхніть штифт в отвір, спираючись на міцну поверхню.

НЕБЕЗПЕЧНО! БАРАБАН АЕРАТОРА МОЖЕ СПРИЧИНИТИ ТРАВМИ.

Перед проведенням обслуговування пристрою вимкніть його, витягніть батарею і дочекайтеся зупинки циліндра аератора. Для проведення обслуговування надівайте високоміцні рукавички. Пристрій слід чистити після кожного використання.

▲ УВАГА!

Для заміни деталей апарата використовуйте тільки ідентичні запасні частини. Використання будь-яких інших запчастин може створити небезпеку і призвести до пошкодження виробу.

▲ УВАГА!

Щоб уникнути серйозних травм, завжди носіть захисні окуляри під час експлуатації цього пристрою. Носіть протипилову маску в заповнених місцях.

▲ УВАГА!

Перед проведенням огляду, чищення або обслуговування пристрою вимкніть його, витягніть батарею і дочекайтеся зупинки циліндра аератора. Недотримання цих вказівок може спричинити серйозну травму або пошкодження обладнання.

Уникайте використання розчинників для очищення пластикових деталей. Більшість пластмас схильні до руйнування при впливі різних типів комерційних розчинників і можуть бути пошкоджені при їх використанні. Користуйтеся чистою тканиною для видалення бруду, пилу, оливи, консистентного мастила тощо.

▲ УВАГА!

Не допускайте взаємодії гальмівних рідин, бензину, нафтопродуктів, просочувальних оливок тощо з пластмасовими деталями. Хімікати можуть пошкодити, послабити або зруйнувати пластмасу, що може призвести до тяжких тілесних ушкоджень. Покупець може ремонтувати або замінювати тільки ті деталі, які перераховані в списку деталей. Всі інші деталі підлягають заміні в авторизованому сервісному центрі.

ЗАГРОЗА ОТРИМАННЯ ТРАВМ!

Не чистіть аератор під струменем води (особливо водою під тиском).

Не користуйтеся твердими або гострими предметами для чищення пристрою.

Для компактного зберігання інструмент може складатися способом відкручування ручок.

Стежте, щоб шнур живлення не був затиснутий під час складання.

Зберігайте аератор в сухому закритому приміщенні з обмеженим доступом дітей.

- Вимкніть пристрій, витягніть батарею і дочекайтеся зупинки циліндра аератора.

- Чистіть нижню частину виробу після кожного використання і перед відправкою на зберігання.
- Уважно оглядайте всі лопаті та барабани щодо пошкоджень і замінійте їх у разі потреби.

Пристрій не допускається утилізувати разом зі звичайними побутовими відходами. Він має утилізуватися згідно з місцевими правилами.

⚠ НЕБЕЗПЕЧНО!

Барабан аератора може спричинити травми.

ПОШУК І УСУНЕННЯ НЕСПРАВНОСТЕЙ

Проблема	Можлива причина	Вирішення
Неприродний шум	Сторонні предмети на барабані б'ються об аератор	Відключіть пристрій і дочекайтеся повної зупинки барабана
Стук всередині пристрою	Сторонні предмети заважають обертанню барабана	Видаліть сторонні предмети
		Негайно перевірте аератор
Свистячий звук	Прослизання ременя	Зверніться до авторизованого сервісного центру
Двигун не запускається	Акумулятор не закріплений	Переконайтеся, що акумулятор щільно закріплений в пристрої. Див. розділ з встановлення акумулятора в цьому посібнику
	Акумулятор не заряджений	Зарядіть акумулятор згідно з інструкцією, що додається до пристрою
Аератор важко зрушити	Наявність сторонніх предметів	Відключіть двигун і дочекайтеся повної зупинки пристрою. Видаліть сторонні предмети. Ввімкніть інструмент приблизно на 1 хвилину
	Надто висока трава	Підстрижіть газон перед вичісуванням
Незадовільний результат вичісування	Знос пружинної лопаті	Відрегулюйте барабан аератора
	Несправність ременя	Зверніться до авторизованого сервісного центру
	Надто високий газон	Підстригайте газон перед вичісуванням

* Якщо запропоновані дії не допомогли усунути проблему, зверніться до АСЦ.

ГАРАНТІЙНИЙ ТЕРМІН

Термін гарантійного обслуговування на інструменти TM GREENWORKS становить:

- Термін гарантійного обслуговування на інструменти Greenworks Tools становить 3 роки (36 місяців) для фізичних осіб, які використовують придбані вироби для особистих (не комерційних) потреб.
- Термін гарантійного обслуговування на акумуляторні батареї Greenworks Tools становить 2 роки (24 місяці) для фізичних осіб, які використовують придбані вироби для особистих (не комерційних) потреб.
- Для організацій і фізичних осіб, які здійснюють підприємницьку діяльність з використанням інструментів та акумуляторних батарей Greenworks, гарантійний термін становить 1 рік (12 місяців).

Гарантійний термін вираховується з дати продажу товару через роздрібну торговельну мережу. Ця дата зазначена в касовому чеку або іншому документі, що підтверджує факт придбання інструменту або АКБ. У разі усунення недоліків протягом гарантійного терміну він продовжується на період, протягом якого пристрій не використовувався споживачем. Гарантійні зобов'язання не підлягають передачі третім особам.

ОБМЕЖЕННЯ

Гарантійне обслуговування покриває дефекти, пов'язані з якістю матеріалів і заводського збирання інструментів TM GREENWORKS. Гарантійне обслуговування поширюється на інструменти, продані на території України, починаючи з 2019 року, які мають гарантійний талон або товарний чек, що дозволяє здійснити ідентифікацію виробу за моделлю, серійним номером, кодом або датою виробництва та продажу. Гарантія виробника не поширюється на такі випадки:

1. Несправності інструмента, що виникли внаслідок природного зносу виробу, його вузлів, механізмів, а також приладь, таких як: електричні кабелі, ножі та різальні полотна, приводні ремені, фільтри, вугільні щітки, затискні пристрої і тримачі;
2. Механічні пошкодження, викликані порушенням правил експлуатації або зберігання, обумовлених в Інструкції з експлуатації;
3. Пошкодження, що виникли внаслідок неналежного використання інструмента (використання не за призначенням);
4. Пошкодження, що з'явилися внаслідок перегрівання, перевантаження, механічних впливів, проникнення в корпус інструмента атмосферних опадів, рідин, комах або речовин, які не є відходами, супроводжуваними його застосування за призначенням (стружка, тирса);
5. Пошкодження, які виникли внаслідок перевантаження інструмента, що призвело до одночасного виходу з ладу 2-х і більше компонентів

(ротор і статор, електродвигун та інші вузли або деталі). До безумовних ознак перевантаження виробу належать, окрім інших, поява кольорів мінливості, деформації або оплавлення деталей і вузлів виробу, потемніння або обвуглювання ізоляції, ушкодження проводів електродвигуна під впливом високої температури;

6. Пошкодження, що виникли через недотримання термінів технічного обслуговування, зазначених в Інструкції з експлуатації;
7. Пошкодження, що виникли через невідповідність параметрів електромережі вимогам до електромережі, зазначеним на інструменті;
8. Пошкодження, викликані очищенням інструментів з використанням хімічно агресивних рідин;
9. Інструменти, що пройшли обслуговування або ремонт поза авторизованим сервісним центром (АСЦ) GREENWORKS;
10. Пошкодження, що з'явилися внаслідок самостійної модифікації або розкриття інструмента поза АСЦ;
11. Ремонт, здійснений з використанням запчастин, змінних деталей або додаткових компонентів, які не поставляються офіційним дистриб'ютором чи не схвалені до використання цією компанією, а також на пошкодження, що з'явилися внаслідок використання неоригінальних запчастин.

ГАРАНТІЙНЕ ОБСЛУГОВУВАННЯ

Для усунення несправності, що виникла протягом гарантійного терміну, Ви можете звернутися в авторизований сервісний центр (АСЦ) GREENWORKS або до офіційного дистриб'ютора компанії, зазначеного в Інструкції, а також на сайті <https://gwt.in.ua>

Підставою для надання послуги з гарантійного обслуговування в межах цих зобов'язань є правильно оформлений гарантійний талон, що містить інформацію про артикул, серійний номер, дату продажу інструмента, засвідчений підписом та печаткою Продавця. Якщо буде встановлено, що поломка інструмента пов'язана з порушенням гарантійних умов виробника, то Вам буде запропоновано платне обслуговування в одному з АСЦ GREENWORKS. Ці гарантійні зобов'язання підлягають періодичним оновленням, щоб відповідати новій продукції компанії. Копія останньої редакції гарантійних зобов'язань буде доступна на сайті <https://greenworkstools.eu> і на україномовній версії сайту <https://gwt.in.ua>.

Офіційний сервісний партнер TM GREENWORKS в Україні — ТОВ «ЄВРОАРТ КОМПАНІ». Адреса: Україна, м. Харків, БЦ «Южний», пров. Сімферопольський, 6. Телефон: 0800-337-567.

Засоби малої механізації садово-городнього та лісгосподарського застосування механізовані торговельних марок Greenworks Tools, Greenworks відповідають вимогам стандартів і технічних регламентів України.



Виробник: Чанчжоу Глоуб Ко., Лтд.

Адреса: 213000, Китайська Народна Республіка, провінція Цзянсу, округ Чанчжоу, район Чжунлоу, шосе Тсінганг, 65.

Країна виробництва: Китай.

Офіційне представництво та імпортер в Україні: товариство з обмеженою відповідальністю «ЄВРОАРТ КОМПАНІ».

Адреса: 61052, Україна, м. Харків, пров. Сімферопольський, 6. Телефон: 0800-337-567.

ДАНИ ПРО МЕРЕЖІ АСЦ GREENWORKS

№ з/п	Організація	Місто	Адреса	Телефон
1	ТОВ «ЄВРОАРТ КОМПАНІ»	Харків	БЦ «Южний», пров. Сімферопольський, 6	0-800-337-567

Забороняється викидати електроінструмент разом із побутовими відходами!

Електроінструмент, що відслужив свій термін і не підлягає відновленню, має утилізуватися відповідно до норм, діючих у країні експлуатації.

В інших обставинах:

- не викидайте електроінструмент разом із побутовим сміттям;
- рекомендується звертатися до спеціалізованих пунктів вторинної переробки сировини.

Дату виробництва вказано на етикетці пристрою в форматі: Місяць/Число/Рік.

Утилізація

Електроприлади, акумуляторні батареї, приладдя та упаковку треба здавати на екологічно чисту вторинну переробку.

Не викидайте електроприлади й акумуляторні батареї/батарейки в побутове сміття!

Лише для країн ЄС

Відповідно до європейських директив 2012/19/EU і 2006/66/EC відпрацьовані електроінструменти, пошкоджені або відпрацьовані акумуляторні батареї/батарейки мають здаватися окремо й утилізуватися екологічно чистим способом.

⚠ УВАГА!

У разі припинення електропостачання або при відключенні інструмента від електромережі зніміть фіксацію (блокування) вимикача і переведіть його в положення «Вимкнено» для виключення подальшого мимовільного ввімкнення інструмента.

130.com.ua

130.com.ua