



ТЕЛЕФОНИ

0 (800) 800 130
(050) 462 0 130
(063) 462 0 130
(067) 462 0 130

130
COM.UA

Інтернет-магазин
автотоварів



SKYPE

km-130

АВТОМАГНІТОЛИ — Магнітоли • Медіа-ресівери та станції • Штатні магнітоли • CD/DVD чейнджери • FM-модулятори/USB адаптери • Flash пам'ять • Перехідні рамки та роз'єми • Антени • Аксесуари |
АВТОЗВУК — Акустика • Підсилювачі • Сабвуфери • Процесори • Кросовери • Навушники • Аксесуари | **БОРТОВІ КОМП'ЮТЕРИ** — Універсальні комп'ютери • Модельні комп'ютери • Аксесуари |
GPS НАВІГАТОРИ — Портативні GPS • Вмонтовані GPS • GPS модулі • GPS трекери • Антени для GPS навігаторів • Аксесуари | **ВІДЕОПРИСТРОЇ** — Відеореєстратори • Телевізори та монітори
• Автомобільні ТВ тюнери • Камери • Відеомодулі • Транскодери • Автомобільні ТВ антени • Аксесуари | **ОХОРОННІ СИСТЕМИ** — Автосигналізація • Мотосигналізація • Механічні блокувальники
• Імобілайзери • Датчики • Аксесуари | **ОПТИКА ТА СВІТЛО** — Ксенон • Біксенон • Лампи • Світлодіоди • Стробоскопи • Оптика і фари • Омивачі фар • Датчики світла, дощу • Аксесуари |
ПАРКТРОНІКИ ТА ДЗЕРКАЛА — Задні парктроніки • Передні парктроніки • Комбіновані парктроніки • Дзеркала заднього виду • Аксесуари | **ПІДГРІВ ТА ОХОЛОДЖЕННЯ** — Підігрів сидінь
• Підігрів дзеркал • Підігрів двірників • Підігрів двигунів • Автоохолодильники • Автокондиціонери • Аксесуари | **ТЮНІНГ** — Віброізоляція • Шумоізоляція • Тонувальна плівка • Аксесуари |
АВТОАКСЕСУАРИ — Радар-детектори • Гучний зв'язок, Bluetooth • Склопідіймачі • Компресори • Звукові сигнали, СГП • Вимірювальні прилади • Автопилососи • Автокрісла • Різне |
МОНТАЖНЕ ОБЛАДНАННЯ — Інсталяційні комплекти • Оббивні матеріали • Декоративні решітки • Фазоінвертори • Кабель та провід • Інструменти • Різне | **ЖИВЛЕННЯ** — Акумулятори
• Перетворювачі • Пуско-заряджувальні пристрої • Конденсатори • Аксесуари | **МОРСЬКА ЕЛЕКТРОНІКА ТА ЗВУК** — Морські магнітоли • Морська акустика • Морські сабвуфери • Морські підсилювачі
• Аксесуари | **АВТОХІМІЯ ТА КОСМЕТИКА** — Присадки • Рідини омивача • Засоби по догляду • Поліролі • Ароматизатори • Клеї та герметики | **РІДИНИ ТА МАСЛА** — Моторні масла • Трансмісійні
масла • Гальмівні рідини • Антифризи • Технічні змазки



У магазині «130» ви можете знайти та купити у Києві з доставкою по місту та Україні практично все для вашого автомобіля. Наші досвідчені консультанти нададуть вам вичерпну інформацію та допоможуть підібрати саме те, що ви шукаєте. Чекаємо вас за адресою

<https://130.com.ua>

ЗАРЯДНИЙ ПРИСТРІЙ ДЛЯ АКУМУЛЯТОРІВ



- КЕРІВНИЦТВО
- З ТЕХНІЧНОЇ
- ЕКСПЛУАТАЦІЇ



Модель

Smart-10A

www.kentavr.ua

Кентавр



Уважно прочитайте дане керівництво перш ніж почати користуватися виробом.

ЗМІСТ

| | | |
|-----|---|----|
| 1. | Опис пристрою та зовнішній вид | 5 |
| 2. | Комплектація, технічні дані | 7 |
| 3. | Правила безпеки | 8 |
| 4. | Експлуатація | 11 |
| 5. | Технічне обслуговування | 17 |
| 6. | Транспортування, зберігання та утилізація | 18 |
| 7. | Можливі несправності та шляхи їх усунення | 20 |
| 8. | Гарантійні зобов'язання | 22 |
| 9. | Умовні позначки | 24 |
| 10. | Примітки | 24 |
| 11. | Особливі відмітки з безпеки експлуатації виробу | 25 |

ШАНОВНИЙ ПОКУПЕЦЬ

Ми висловлюємо Вам подяку за вибір продукції ТМ «Кентавр».

Продукція ТМ «Кентавр» виготовлена за сучасними технологіями, що забезпечує її надійну роботу протягом досить тривалого часу за умови дотримання правил експлуатації та заходів безпеки.

Дана продукція виготовлена на замовлення ТОВ «ПРОМИСЛОВА КОМПАНІЯ «ДТЗ»», 49000, Україна, м. Дніпро, вул. Надії Алексєєнко, 100, приміщення 1, т.: (056) 374-89-37.

Продукція продається фізичним та юридичним особам у місцях роздрібної та оптової торгівлі за цінами, вказаними продавцем, відповідно до чинного законодавства.

Зарядний пристрій «Кентавр» Smart-10A за своєю конструкцією та експлуатаційними характеристиками відповідають вимогам нормативних документів України, а саме:

ДСТУ EN 45510-2-3:2018; технічним регламентам: електромагнітної сумісності обладнання, постанова КМУ №1077 від 16.12.2015р.; низьковольтного електричного обладнання, постанова КМУ №1067 від 16.12.2015р.

Дане керівництво містить всю інформацію про вибір, необхідну для його правильного використання, обслуговування та регулювання, а також необхідні заходи під час експлуатації виробу.

Дбайливо зберігайте це керівництво та звертайтеся до нього в разі виникнення питань стосовно експлуатації, зберігання та транспортування виробу. У разі зміни власника виробу, передайте це керівництво новому власнику.

Постачальник ТОВ «ПРОМИСЛОВА КОМПАНІЯ «ДТЗ»», 49000, Україна, м. Дніпро, вул. Надії Алексєєнко, 100, приміщення 1.

Виробник «Фошан Суоер Електронік Індастрі Ко., ЛТД», розташований за адресою: Індастріал Парк, Янфенг Род, Далі, Нанхай, Фошан Сіті, Гуандонг Провінс, КНР.

Виробник не несе відповідальність за збиток та можливі пошкодження, які заподіяні внаслідок неправильного поводження з виробом або використання виробу не за призначенням.

У випадку виникнення будь-яких претензій до продукції або необхідності отримання додаткової інформації, а також проведення технічного обслуговування та ремонту, підприємством, яке приймає претензії, є ТОВ «ПРОМИСЛОВА КОМПАНІЯ «ДТЗ»», 49000, Україна, м. Дніпро, вул. Надії Алексєєнко, 100, приміщення 1, т.: (056) 374-89-37.

Додаткову інформацію з сервісного обслуговування Ви можете отримати за телефоном: 056-374-89-38 або на сайті www.kentavr.ua

Водночас слід розуміти, що керівництво не описує абсолютно всі ситуації, можливі під час застосування виробу. У разі виникнення ситуацій, які не описані в цьому керівництві, або необхідності отримання додаткової інформації, зверніться до найближчого сервісного центру ТМ «Кентавр».

Продукція ТМ «Кентавр» постійно вдосконалюється і, у зв'язку з цим, можливі зміни, що не порушують як основні принципи управління, зовнішній вигляд, конструкцію, комплектацію та оснащення виробу, так і зміст цього керівництва без повідомлення споживачів. Усі можливі зміни спрямовані тільки на покращення і модернізацію виробу.

1. ОПИС ПРИСТРОЮ ТА ЗОВНІШНІЙ ВИД

1.1. Опис пристрою

Інвенторний зарядний пристрій «Кентавр» Smart-10A (далі – зарядний пристрій) призначений для заряджання в автоматичному режимі всіх типів свинцево-кислотних (STD), акумуляторних батарей напругою 6 В і 12 В ємністю 20–100 А*год.

Зарядний пристрій може використовуватися як в стаціонарних умовах (на станціях технічного обслуговування автомобілів, в гаражах тощо), так і в польових умовах в складі мобільних комплексів, забезпечених бензиновими або дизельними міні-електростанціями.

Зарядний пристрій складається з перетворювача напруги інверторного типу, випрямляча змінного струму, цифрового дисплея струму заряджання, системи захисту, органів управління та контролю та системи охолодження.

Струм заряджання регулюється у автоматичному режимі в залежності від етапу процедури заряджання. Вибір напруги заряджання для під'єднаної акумуляторної батареї здійснюється перед під'єднанням акумуляторної батареї.

Простота пристрою є чинником його надійності, що забезпечує безвідмовну роботу зарядного пристрою в процесі його експлуатації.

Завдяки використанню сучасних розробок і технологій, цей пристрій має оптимальні робочі характеристики, а також відрізняється довговічністю і зносостійкістю основних частин та деталей.

Крім високих показників надійності та продуктивності зарядні пристрої «Кентавр» мають ряд інших явних переваг, до числа яких входять:

- інверторні технології;
- цифровий індикатор струму заряджання;
- заряджання акумуляторної батареї в автоматичному та швидкому режимі;
- подвійний вольтаж заряджання: 6 В / 12 В;
- управління вентилятором системи охолодження (при $t \geq 45$ °С);
- система захисту від короткого замикання;
- система захисту від не вірного під'єднання дротів до клем батареї («переполюсовки»).



УВАГА!

Уважно вивчіть дане керівництво, перш ніж почати використовувати пристрій.



УВАГА!

Зарядний пристрій підключається до однофазної електромережі загального призначення зі змінним струмом напругою 230 В та частотою 50 Гц.

1.2. Зовнішній вид

Smart-10A

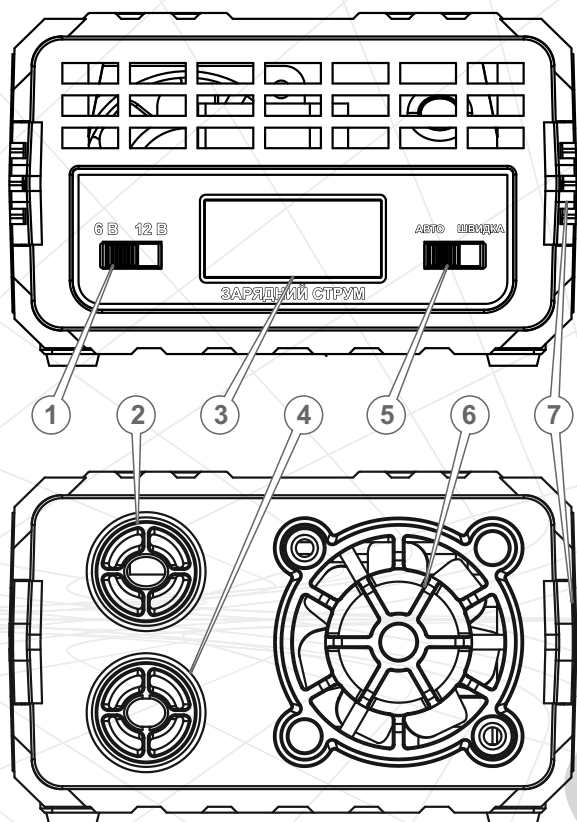

Малюнок 1

1. Перемикач вибору напруги заряджання «6 В / 12 В».
2. Вихід силових дротів з контактними затискачами.
3. Цифровий індикатор струму заряджання.
4. Вихід кабелю електроживлення.
5. Перемикач вибору режиму заряджання «АВТО / ШВИДКА».
6. Вентиляційна решітка системи охолодження.
7. Захисний кожух.

2. КОМПЛЕКТАЦІЯ, ТЕХНІЧНІ ДАНІ

2.1. Комплектація

1. Зарядний пристрій із кабелем електроживлення, силовими дротами з контактними затискачами.
2. Керівництво з експлуатації.
3. Упаковка.

2.2. Технічні дані

Таблиця 1

| Характеристики | Моделі |
|--|--------------|
| | Smart-10A |
| Напруга живлення, В | 230 |
| Частота струму, Гц | 50 |
| Максимальна потужність споживання, Вт | 150 |
| Робоча напруга акумулятора, В | 6 / 12 |
| Максимальний струм заряджання, А | 10 |
| Тип зарядного пристрою | автоматичний |
| Ємність акумуляторів, які заряджаються (рекомендована), Агод | 20–100 |
| Клас захисту | IP21 |
| Габаритні розміри упаковки, мм | 185x140x65 |
| Маса нетто, кг | 0,38 |
| Маса брутто, кг | 0,45 |

**УВАГА!**

Завод-виробник залишає за собою право вносити у зовнішній вигляд, конструкцію і комплект поставки зарядного пристрою незначні зміни, які не впливають на роботу пристрою.

3. ПРАВИЛА БЕЗПЕКИ

Забороняється:

- Вмикати й експлуатувати пристрій особам, які не вивчили правила техніки безпеки та порядок експлуатації зарядного пристрою.
- Вмикати й експлуатувати пристрій у разі хвороби, у стані стомлення, наркотичного чи алкогольного сп'яніння, а також під впливом сильнодійних лікарських препаратів, які знижують швидкість реакції та увагу.
- Вмикати й експлуатувати пристрій дітям і підліткам, яким не виповнилося 18 років, за винятком учнів старше 16 років, які навчаються роботі зарядним пристроєм під пильним наглядом інструктора.
- Вмикати й експлуатувати пристрій у випадку наявності пошкоджень, зі знятим захисним кожухом.
- Використовувати саморобні або пошкоджені кабель електроживлення, силові кабелі та мережевий подовжувач.
- Використовувати будь-які подовжувачі силових кабелів.
- Заряджати акумулятор, який знаходиться на штатному місці у виробі (агрегаті, апараті).
- Заряджати акумулятор, якщо зарядний пристрій встановлено всередині транспортного засобу, в безпосередній близькості від джерел тепла, ближче 15 метрів від місця розміщення легкозаймистих матеріалів, горючих та вибухових речовин.
- Включати зарядний пристрій, якщо на його корпусі закриті вентиляційні отвори.
- Заряджати одноразові джерела електричної енергії («батарейки») та акумуляторні батареї, які не підлягають зарядці цим пристроєм.
- Заряджати несправні акумуляторні батареї.



УВАГА!

Перш ніж переміщувати пристрій, перевіряти його стан і провезти технічне обслуговування зарядного пристрою, від'єднайте пристрій від мережі електроживлення та від акумулятора, який заряджається.

- Перш ніж розпочати зарядку акумулятора, уважно вивчіть керівництво з експлуатації акумуляторної батареї і дотримуйтесь його вимог.
- Не дозволяйте користуватися зарядним пристроєм дітям та особам з обмеженими можливостями.
- Щоб не допустити спалаху зарядного пристрою під час роботи, не накривайте його і не допускайте впливу на пристрій прямих сонячних променів.
- Не залишайте зарядний пристрій увімкненим без нагляду, відключайте його від джерела електроживлення відразу ж після закінчення заряджання акумуляторної батареї.
- Не торкайтеся контактних затискачів силових кабелів під час заряджання акумулятора.



УВАГА!

Під час заряджання акумуляторні батареї, які підлягають обслуговуванню (кислотні, лужні), виробляють отруйні горючі гази. Зарядку таких акумуляторів здійснюйте тільки на відкритому повітрі або в приміщенні, яке добре провітрюється. Уникайте виникнення полум'я та іскор під час заряджання акумулятора. Не допускайте попадання електроліту на відкриті частини тіла, одяг і корпус зарядного пристрою – небезпека отримання хімічного опіку та псування майна. Якщо електроліт потрапив на відкриті частини тіла або в очі, негайно промийте уражені ділянки чистою водою з милом і зверніться за допомогою до відповідного медичного закладу.

- Здійснюючи зарядку акумуляторних батарей, які обслуговуються, вийміть пробки із заливних отворів акумуляторних банок. Дуже важливо, щоб банки не були герметично закриті, оскільки під час заряджання акумулятора виділяються гази, які повинні виходити назовні, інакше корпус акумулятора може розірватися. При цьому не допускайте попадання всередину акумуляторних банок пилу та сміття.
- Не заряджайте акумулятор під час дощу, снігопаду або мокрими руками. Якщо зарядний пристрій намочився, перш ніж включати необхідно насухо його витерти. Не лийте воду на пристрій і не мийте його. Якщо волога потрапила всередину корпусу, негайно від'єднайте зарядний пристрій від розетки та зверніться до сервісного центру.
- Постійно стежте за справністю зарядного пристрою. У разі відмови в роботі, появи запаху, характерного для горілої ізоляції, полум'я, іскор, негайно припиніть роботу і та зверніться до сервісного центру.
- Встановлюйте зарядний пристрій на рівній горизонтальній поверхні щоб уникнути його перевертання. Переконайтеся в тому, що для забезпечення вентиляції є достатньо місця (не менше 0,5 м з кожного боку і зверху).
- Щоб уникнути втрати струму заряджання й іскроутворення, на початку заряджання добре почистьте клеми акумуляторної батареї, щоб позбутися окису.
- У процесі експлуатації, зберігання та транспортування захищайте зарядний пристрій від впливу на нього атмосферних опадів, водяної пари, агресивних речовин і механічних пошкоджень.
- Виконувати заміну шнура електроживлення. У разі пошкодження шнура живлення (тип Y) зверніться до сервісного центру.

**УВАГА!**

Не намагайтеся самостійно ремонтувати зарядний пристрій, зверніться до сервісного центру.

Дане керівництво не може врахувати всіх можливих випадків, які можуть виникнути в реальних умовах експлуатації зарядного пристрою. Тому під час роботи із зарядним пристроєм завжди слід керуватися здоровим глуздом, дотримуватися граничної уваги та акуратності.

4. ЕКСПЛУАТАЦІЯ**4.1. Контроль на початку роботи**

- Акуратно витягніть зарядний пристрій із пакувальної коробки, не допускайте при цьому ударів і механічного впливу на пристрій.
- Огляньте зарядний пристрій на предмет механічних пошкоджень корпусу, елементів управління та контролю, кабелю електроживлення, силових дротів і контактних затискачів.
- Переконайтеся в надійності поверхні, на яку встановлено зарядний пристрій, щоб не допустити його перекидання.

4.2. Підготовка до роботи**УВАГА!**

Перш ніж заряджати акумулятор, уважно вивчіть керівництво з експлуатації акумуляторної батареї і дотримуйтесь його вимог.

**УВАГА!**

Джерело електроживлення, до якого підключається зарядний пристрій, повинен бути забезпечений автоматичним запобіжником (плавким запобіжником) із відповідним струмом спрацьовування. Потужність джерела електромережі повинна бути достатньою для забезпечення надійної роботи зарядного пристрою. Не можна підключати пристрій до джерел електроживлення з параметрами, відмінними від зазначених у розділі 2.2. даного керівництва, оскільки це призведе до виходу зарядного пристрою з ладу.

4.2.1. Перевірка працездатності пристрою без під'єднання до акумулятора (див. мал. 1)

1. Переконайтеся, що контактні затискачі силових дротів (9) не торкаються один одного, а також корпусу пристрою та сторонніх металевих предметів.
2. Встановіть клавішу вибору вольтажу заряджання «6 В / 12 В» (1) у положення «12 В».
3. Встановіть перемикач сили зарядного струму «АВТО/ШВИДКА» (5) у положення «АВТО».

4. Приєднайте кабель електроживлення (4) (див. мал. 1) до джерела однофазного змінного струму напругою 230 В і частотою 50 Гц (електричної розетки стаціонарної електромережі, міні-електростанції). Джерело електроживлення повинно бути забезпечене автоматичним запобіжником (плавким запобіжником) із відповідним струмом спрацювання.
5. Після того, як на зарядний пристрій буде подано електроживлення, відбудеться тестове загоряння цифрових індикаторів струму заряджання (3), що свідчить про справність пристрою. Вихідна напруга на контактних затискачах силових дротів (2) відсутня до під'єднання до акумуляторної батареї.
6. Від'єднайте кабель електроживлення (4) від джерела електромережі.

4.2.2. Підготовка пристрою до заряджання

1. Переконайтеся в тому, що акумулятор, який ви плануєте зарядити, має робочу напругу 6 В або 12 В.



УВАГА!

Заряджати даним зарядним пристроєм акумулятори, які мають інші значення робочої напруги, забороняється.

2. Почистьте контактні клеми акумулятора від пилу, бруду й окису.
3. Дотримуючись полярності приєднайте контактні затискачі силових дротів (2) (див. мал. 1 до клем акумуляторної батареї (червоний кабель до клеми «+» АКБ, чорний кабель до клеми «-» АКБ). Переконайтеся в надійності контакту.
4. Встановіть перемикач вибору напруги заряджання (1) у положення, яке відповідає робочій напрузі акумуляторної батареї (якщо робоча напруга акумулятора становить 12 В, встановіть перемикач в положення «12 В», якщо робоча напруга акумулятора становить 6 В, встановіть перемикач в положення «6 В»).



УВАГА!

Якщо робоча напруга акумуляторної батареї становить 12 В, заборонено встановлювати клавішу вибору напруги заряджання у положення 6 В та навпаки.

5. Для вибору автоматичного або швидкого режиму заряджання акумуляторної батареї встановіть перемикач (1) у положення «АВТО» або «ШВИДКА», які відповідають автоматичному або максимальному струму заряджання акумулятора.
6. Під'єднайте кабель електроживлення (4) (див. мал. 1) до джерела однофазного змінного струму напругою 230 В і частотою 50 Гц (електричної розетки стаціонарної електромережі, мініелектростанції).

4.3. Заряджання акумулятора



УВАГА!

Електрична розетка повинна бути заземлена. Під'єднайте зарядний пристрій до розеток стандарту 2P+T.

Одразу ж після увімкнення зарядного пристрою цифровий індикатор буде зображати поточний струм заряджання. У перший момент включення зарядного пристрою величина струму може досягати 10 А залежно від внутрішнього опору (ємності), робочої напруги та ступеню розрядки акумуляторної батареї.

Зарядний пристрій функціонує повністю в автоматичному режимі, формуючи при цьому оптимальну величину зарядного струму – у міру заряджання акумулятора сила струму буде зменшуватися. Таким чином, нема потреби постійно контролювати параметри процесу заряджання акумулятора (але при цьому забороняється залишати зарядний пристрій увімкненим без нагляду!).



УВАГА!

Характеристики акумуляторної батареї, яка під'єднується до зарядного пристрою, повинні повністю відповідати характеристикам зарядного пристрою, який використовується (див. п. 2.2. даного керівництва).

Заряджання в 3 (три) етапи:

1. Етап заряджання при постійному струмі - зарядний пристрій подає постійний струм на акумулятор, напруга поступово збільшується, на цьому етапі акумулятор досягає 75–80 %.
2. Етап при постійній напрузі - використовується технологія широко-імпульсної модуляції, струм поступово зменшується, в цьому режимі акумулятор доходить до 100 % заряду.
3. Режим підтримки 100% заряду - акумулятор підтримується на 100 % рівні заряду та готов до використання.

Після того, як акумуляторна батарея буде заряджена, від'єднайте пристрій від мережі електроживлення та від'єднайте контактні затискачі силових дротів від клем акумулятора.

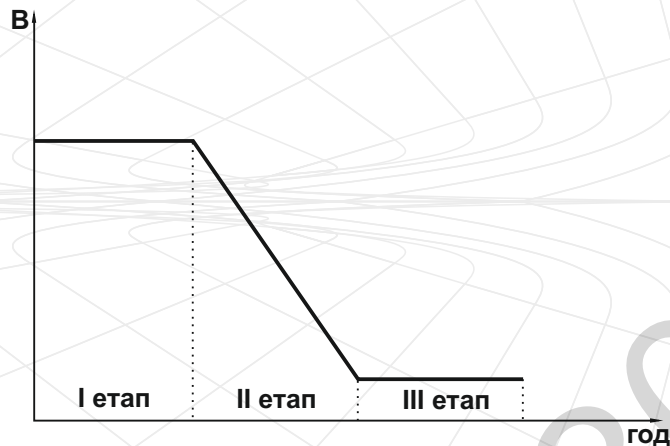

Малюнок 2



УВАГА!

Дане керівництво не є посібником із заряджання акумуляторних батарей. За отриманням додаткової інформації про процес заряджання акумуляторної батареї зверніться до кваліфікованого фахівця або до довідкових матеріалів

Приєднання акумуляторних батарей

Приклад приєднання акумуляторної батареї, що має робочу напругу 6 В/12 В до зарядного пристрою зображений на малюнку 3.

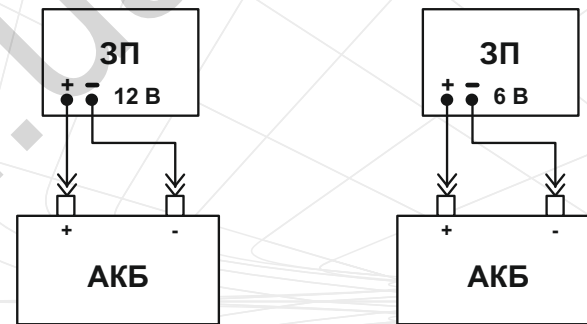

Малюнок 3

Щоб здійснити зарядку декількох акумуляторів одночасно, використовуйте схеми послідовного та/або паралельно-послідовного з'єднання.

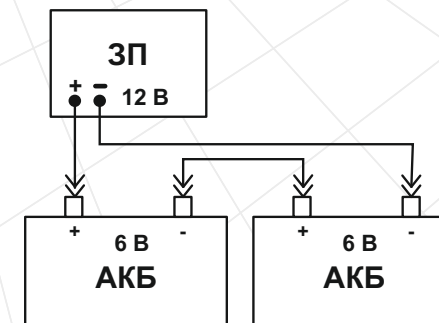

Малюнок 4

Схема послідовного з'єднання акумуляторів з робочою напругою 6 В (див. мал. 4).



УВАГА!

Акумуляторна батарея вважається повністю зарядженою, коли струм і напруга під час заряджання залишаються незмінними протягом 1–2 годин. Тривалість заряджання акумуляторної батареї буде залежати від ємності акумулятора та ступеню його розряджання.

**УВАГА!**

Одночасна зарядка декількох акумуляторних батарей можлива лише в тому випадку, коли батареї мають однаковий рівень розрядки.

**УВАГА!**

Однчасне заряджання декількох акумуляторних батарей повинна здійснюватися відповідно до вимог керівництва з експлуатації акумуляторів, які використовуються.

**УВАГА!**

Заборонено одночасно заряджати декілька акумуляторних батарей, якщо їх сумарна ємність перевищує допустиму межу для зарядного пристрою та його показників потужності, що зазначені у п.2.2. даного керівництва.

4.4. Вимкнення пристрою

1. Від'єднайте кабель електроживлення від електромережі.
3. Від'єднайте контактні затискачі силових кабелів від клем акумуляторної батареї у наступному порядку: від'єднайте чорний зажим «-», а потім червоний «+».
4. Проведіть контрольний огляд пристрою (див. розділ 6 даного керівництва «Технічне обслуговування»).

4.5. Система захисту зарядного пристрою**Захист від перегріву**

Дана аварійна система призначена для запобігання можливому виходу з зарядного пристрою або займанню у випадку критичного перегріву, за умови досягнення температури пристрою, що перевищує 90 °С, пристрій припиняє заряджання до зниження температури до менш ніж 60 °С (близько 10 хвилин).

Захист від короткого замикання

Зарядний пристрій для запобігання явищ короткого замикання, автоматично закриє вихід та відновить подачу струму заряджання у разі вірного підключення.

Захист від зворотнього підключення

Зарядний пристрій автоматично закриє вихід та відновить подачу струму заряджання у разі вірного підключення.

5. ТЕХНІЧНЕ ОБСЛУГОВУВАННЯ**УВАГА!**

Перш ніж приступити до робіт з технічного обслуговування зарядного пристрою, відключіть електроживлення та від'єднайте контактні затискачі силових кабелів від акумуляторної батареї.

У конструкції зарядного пристрою «Кентавр» Smart-10A застосовані сучасні електронні компоненти. Завдяки цьому пристрій не вимагає проведення регулярного обслуговування, за винятком чищення. Проте, для забезпечення надійної роботи пристрою протягом тривалого періоду експлуатації та зберігання, своєчасно здійснюйте нескладне технічне обслуговування.

Передбачені наступні види обслуговування:

- контрольний огляд,
- технічне обслуговування.

Контрольний огляд виконуйте до і після кожного використання зарядного пристрою або його транспортування. В ході контрольного огляду почистьте зовнішню частину корпусу зарядного пристрою від пилу і бруду, переконайтеся у відсутності пошкоджень корпусу, справності органів управління та контролю, запобіжників, кабелю електроживлення, силових кабелів і контактних затискачів. У разі появи слідів корозії, акуратно видаліть іржу і змастіть уражені місця антикорозійним мастилом.

Технічне обслуговування зарядного пристрою проводьте не рідше одного разу на три місяці, з метою видалення пилу та бруду, які накопичилися всередині корпусу, а також перевірки стану електронної складової. Для цього акуратно відкрутіть гвинти (використовуйте хрестоподібну викрутку) і зніміть захисний кожух. Після закінчення робіт з технічного обслуговування встановіть на місце захисний кожух і надійно закрутіть гвинти.

ПРИМІТКА!

Залежно від частоти використання пристрою й умов навколишнього середовища технічне обслуговування може проводитися частіше.

Під час очищення пристрою від пилу та бруду не згинайте силові дроти і не докладайте зусиль до деталей, щоб уникнути їх пошкодження.

**УВАГА!**

Ремонт електронної складової зарядного пристрою повинен проводити тільки досвідчений кваліфікований фахівець. У разі виникнення труднощів у ході проведення технічного обслуговування пристрою, слід звернутися за допомогою до сервісного центру.

6. ТРАНСПОРТУВАННЯ, ЗБЕРІГАННЯ ТА УТИЛІЗАЦІЯ

6.1. Транспортування



УВАГА!

Заборонено переносити зарядний пристрій, якщо мережевий і силові кабелі під'єднані до електромережі і навантаженню. Не переносьте пристрій за мережевий або силові кабелі.

Зарядний пристрій є виробом переносного типу і має міцний корпус, який забезпечує надійний захист електронної складової. Водночас даний пристрій вимагає обережного поводження під час транспортування та відповідних умов зберігання. Переносьте зарядний пристрій тільки за ручку.

Зарядний пристрій може транспортуватися усіма видами транспорту, які забезпечують збереження пристрою, відповідно до загальних правил перевезень.

Подбайте про те, щоб не пошкодити зарядний пристрій під час транспортування. Не розміщуйте на пристрої важкі предмети.

Під час вантажно-розвантажувальних робіт і транспортування зарядний пристрій не повинен підлягати ударам і впливу атмосферних опадів.

Розміщення та кріплення зарядного пристрою в транспортних засобах повинні забезпечувати стійке положення пристрою і відсутність можливості його переміщення під час транспортування.

Допустимі умови транспортування зарядного пристрою: температура навколишнього повітря від -15 °C до +55 °C, відносна вологість повітря до 90%.



УВАГА!

Під час переміщення зарядного пристрою з холоду (при температурі повітря нижче 0 °C) у тепле приміщення використовувати пристрій дозволяється не раніше, ніж через 5 годин. Даний проміжок часу слід дотримуватися для видалення можливого конденсату. Якщо зарядний пристрій почати використовувати відразу ж після переміщення з холоду, пристрій може вийти з ладу.

6.2. Зберігання



УВАГА!

Зберігайте зарядний пристрій в приміщенні, яке добре провітрюється при температурі від -15 °C до +55 °C і відносній вологості повітря не більше 90%.

Зарядний пристрій перш ніж поставити на тривале зберігання повинен бути законсервований.

Під час підготовки до зберігання:

1. Знеструмте зарядний пристрій, від'єднайте від клем акумулятора контактні затиски.
2. Видаліть пил і бруд із зовнішньої частини корпусу пристрою, кабелів і контактних затискачів.
3. Змастіть тонким шаром антикорозійного мастила контактні затиски.
4. Зафіксуйте мережевий та силові кабелі спеціальними фіксаторами.

ПРИМІТКА!

Після того як зарядний пристрій буде знятий зі зберігання, почистьте контактні затискачі від мастильного матеріалу.



УВАГА!

Зберігати зарядний пристрій в одному приміщенні з горючими речовинами, кислотами, лугами, мінеральними добривами та іншими агресивними речовинами забороняється.

6.3. Утилізація

Не викидайте зарядний пристрій в контейнер із побутовими відходами! Виріб, який відслужив свій термін експлуатації, оснащення та упаковка повинні здаватися на утилізацію і перероблення.

Інформацію про утилізацію Ви можете отримати в місцевій адміністрації.

7. МОЖЛИВІ НЕСПРАВНОСТІ ТА ШЛЯХИ ЇХ УСУНЕННЯ

Таблиця 2

| Несправність | Причина | Методи усунення |
|---|---|---|
| Пристрій не працює | Вийшов з ладу автоматичний запобіжник ланцюга змінного струму | Увімкніть запобіжник |
| | Вийшла з ладу система захисту пристрою від перегріву | Зверніться до сервісного центру |
| | Пошкоджений мережевий кабель | Зверніться до сервісного центру |
| | Відсутній струм в електромережі | З'ясуйте причину |
| | Зарядний пристрій вийшов з ладу | Зверніться до сервісного центру |
| Пристрій працює, але цифровий індикатор не зображає струм заряджання | Ненадійний контакт на клеммах акумулятора | Переконайтеся в надійності контакту |
| | Пошкоджені силові дроти | Зверніться до сервісного центру |
| | Несправна акумуляторна батарея | Знеструмте пристрій, від'єднайте акумуляторну батарею, перевірте працездатність зарядного пристрою на свідомо справному акумуляторі |
| | Силові дроти не приєднані до клем акумуляторної батареї | Приєднайте силові дроти до акумуляторної батареї |
| | Вийшов з ладу цифровий індикатор | Зверніться до сервісного центру |
| Відчувається запах, характерний для горілої ізоляції, зсередини корпусу йде дим | Несправна система захисту пристрою від перегріву | Негайно знеструмте зарядний пристрій, навіть у тому випадку, якщо їм як і раніше можна заряджати акумуляторну батарею, та зверніться до сервісного центру |

| Несправність | Причина | Методи усунення |
|--|---|---|
| Під час подачі електроживлення на зарядний пристрій з приєднаною акумуляторною батареєю пристрій вимикається (автоматичний запобіжник ланцюга змінного струму вимикається) | Несправна акумуляторна батарея | Знеструмте зарядний пристрій, від'єднайте акумуляторну батарею і увімкніть запобіжник ланцюга змінного струму |
| | Пропускна здатність запобіжника ланцюга змінного струму не відповідає номіналу, який зазначений в п.2.2. даного керівництва | Знеструмте зарядний пристрій і замініть автоматичний запобіжник |
| | До акумуляторної батареї неправильно під'єднані силові дроти («переполюсовка») | Знеструмте зарядний пристрій і переконайтеся, що силові дроти до клем акумулятора під'єднані правильно |
| | Підвищена напруга в мережі | Знеструмте зарядний пристрій, замініть запобіжник постійного струму, під'єднайте пристрій до електромережі 230 В |
| | У електромережі живлення та/або заряджання сталося коротке замикання | Виявіть і усуньте причину короткого замикання, увімкніть запобіжник ланцюга змінного струму |
| | Пристрій вийшов з ладу | Зверніться до сервісного центру |
| Відчувається удар електрострумом під час дотику до металевих частин корпусу пристрою | Відсутнє заземлення | Знеструмте зарядний пристрій, переконайтеся, що електрична розетка, до якої приєднаний кабель електроживлення пристрою, надійно заземлена |

8. ГАРАНТІЙНІ ЗОБОВ'ЯЗАННЯ

Гарантійний термін експлуатації зарядного пристрою ТМ «Кентавр» Smart-10A становить 2 (два) роки із вказаної в гарантійному талоні дати роздрібного продажу. Термін служби даної продукції становить 4 (чотири) роки з дати роздрібного продажу. Гарантійний термін зберігання становить 4 (чотири) роки з дати випуску продукції.

Даний виріб не вимагає проведення робіт із введення в експлуатацію.

Протягом гарантійного терміну експлуатації несправні деталі та вузли будуть замінюватися за умови дотримання всіх вимог керівництва з експлуатації та відсутності ушкоджень, пов'язаних із неправильною експлуатацією, зберіганням і транспортуванням виробу.

Споживач має право на безкоштовне гарантійне усунення несправностей, виявлених і пред'явлених у період гарантійного терміну експлуатації та зумовлених виробничими недоліками.

Гарантійне усунення несправностей здійснюється шляхом ремонту або заміни несправних частин виробу в сертифікованих сервісних центрах. У зв'язку зі складністю конструкції ремонт може тривати понад два тижні. Причину виникнення несправностей і терміни їх усунення визначають фахівці сервісного центру.



УВАГА!

Виріб приймається на гарантійне обслуговування тільки в повній комплектації, ретельно очищений від бруду і пилу.

Гарантійні зобов'язання втрачають своє значення у таких випадках:

- відсутність або нечитабельність гарантійного талона;
- неправильне заповнення гарантійного талона, відсутність у ньому дати продажу або печатки (штампа) і підпису продавця, серійного номера виробу;
- наявність виправлень або підчисток у гарантійному талоні;
- повна або часткова відсутність, нечитабельність серійного номера на виробі, невідповідність серійного номера виробу номеру, вказаному в гарантійному талоні;
- недотримання правил експлуатації, наведених у керівництві з експлуатації;
- експлуатація несправного або некомплектного виробу, що стала причиною виходу виробу з ладу;
- потрапляння всередину пристрою сторонніх речовин або предметів;

- причиною несправності, що виникла, стало застосування нестандартних або неякісних витратних і комплектуючих матеріалів;
- виріб має значні механічні або термічні ушкодження, явні сліди недбалості експлуатації, зберігання або транспортування;
- виріб використовувався не за призначенням; здійснювалися несанкціонований ремонт, розкриття або спроба модернізації виробу споживачем або третіми особами;
- несправність виникла в результаті стихійного лиха (пожежа, повінь, ураган тощо).

Замінені по гарантії деталі й вузли переходять у розпорядження сервісного центру.

Під час виконання гарантійного ремонту гарантійний строк збільшується на період перебування виробу в ремонті. Відлік доданого терміну починається з дати приймання виробу в гарантійний ремонт.

У разі якщо з технічних причин ремонт виробу неможливий, сервісний центр видає відповідний акт, на підставі якого користувач самостійно розв'язує питання з організацією-постачальником про заміну виробу або повернення грошей.

Після закінчення гарантійного терміну сервісні центри продовжують здійснювати обслуговування та ремонт виробу, але вже за рахунок споживача.

Гарантійні зобов'язання не поширюються на несправності, які виникли внаслідок природного зносу або перевантаження виробу.

Гарантійні зобов'язання не поширюються на комплектуючі: паливопровід, свічка запалювання, фільтри.

Гарантійні зобов'язання не поширюються на неповноту комплектації виробу, яка могла бути виявлена при його продажу.

Право на гарантійний ремонт не є підставою для інших претензій.

Дата виготовлення виробу визначається за серійним номером партії товару, який складається з дев'яток цифр та має вигляд – ММ.УУ.ЗЗЗЗЗ, який розшифровується наступним чином:

ММ - місяць виробництва;

УУ - рік виробництва;

ЗЗЗЗЗ - порядковий номер виробу в партії.

9. УМОВНІ ПОЗНАЧКИ

Таблиця 3

| ПОЗНАЧКА | ПОЯСНЕННЯ |
|------------|-----------------|
| A*год(A*h) | Ампер за годину |
| c(s) | Секунда |
| C°(C°) | Градус Цельсія |
| мм(mm) | Міліметр |
| кг(kg) | Кілограм |

10. ПРИМІТКИ

ОСОБЛИВІ ВІДМІТКИ З БЕЗПЕКИ ЕКСПЛУАТАЦІЇ ВИРОБУ



Прочитайте Інструкцію з експлуатації



Відключити штепсель



Працювати в захисних навушниках



Працювати в захисних окулярах

Попереджувальні знаки



Небезпека ураження електричним струмом



Увага. Небезпека



Обережно. Гаряча поверхня

Електробезпека



Подвійна ізоляція



ГАРАНТІЙНИЙ ТАЛОН

Модель _____
Серійний номер _____
Торговельна організація _____
Адреса _____
Перевірив і продав _____
(ПІБ, підпис продавця)
Дата продажу " ____ " ____ " 20 ____ р.

М.П.

Купуючи виріб, вимагайте перевірки його справності, комплектності і відсутності механічних пошкоджень, наявності відмітки дати продажу, штампа магазину та підпису продавця. Після продажу претензії щодо некомплектності і механічних пошкоджень не приймаються.

Претензій до зовнішнього вигляду, справності та комплектності виробу не маю. Із правилами користування та гарантійними умовами ознайомлений.

(Підпис покупця)

ВІДРИВНІ ТАЛОНИ



Модель _____
Серійний номер _____
(торговельна організація)
Вилучено _____ Видано _____
(дата) (дата)
Майстер _____
(ПІБ та підпис)
(дата продажу)
(ПІБ та підпис продавця)

М.П. сервісного центру

М.П.



Модель _____
Серійний номер _____
(торговельна організація)
Вилучено _____ Видано _____
(дата) (дата)
Майстер _____
(ПІБ та підпис)
(дата продажу)
(ПІБ та підпис продавця)

М.П. сервісного центру

М.П.



Модель _____
Серійний номер _____
(торговельна організація)
Вилучено _____ Видано _____
(дата) (дата)
Майстер _____
(ПІБ та підпис)
(дата продажу)
(ПІБ та підпис продавця)

М.П. сервісного центру

М.П.

ВІДРИВНИЙ ТАЛОН

ВІДРИВНИЙ ТАЛОН

ВІДРИВНИЙ ТАЛОН

ФОРМУЛЯР ГАРАНТІЙНИХ РОБІТ

Виріб після гарантійного ремонту отримав у робочому стані, без дефектів.

_____ (Дата) _____ (П.І.Б., підпис покупця)

Виріб після гарантійного ремонту отримав у робочому стані, без дефектів.

_____ (Дата) _____ (П.І.Б., підпис покупця)

Виріб після гарантійного ремонту отримав у робочому стані, без дефектів.

_____ (Дата) _____ (П.І.Б., підпис покупця)

| № | Дата проведення ремонту | | Опис ремонтних робіт та заміненних деталей | Прізвище майстра та печатка сервісного центру |
|---|-------------------------|------------|--|---|
| | Початок | Закінчення | | |
| | | | | |
| | | | | |
| | | | | |
| | | | | |
| | | | | |
| | | | | |
| | | | | |
| | | | | |

130.com.ua

Smart-10A

Зарядний пристрій



Максимальна потужність 150 Вт

Робоча напруга акумулятора 6 В/12 В

Струм заряджання до 10 А

Ємність акумулятору 20–100 А*год
(рекомендована)



ЦІНА

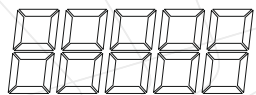

Smart-10A

Зарядний пристрій



Максимальна потужність 150 Вт

Робоча напруга акумулятора 6 В/12 В

Струм заряджання до 10 А

Ємність акумулятору 20–100 А*год
(рекомендована)



ЦІНА

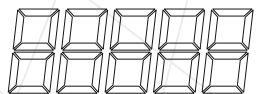

130.com.ua

130.com.ua

130.com.ua