



ТЕЛЕФОНЫ

0 (800) 800 130
(050) 462 0 130
(063) 462 0 130
(067) 462 0 130

130
COM.UA

Интернет-магазин
автотоваров



SKYPE

km-130

АВТОМАГНИТОЛЫ — Магнитолы • Медиа-ресиверы и станции • Штатные магнитолы • CD/DVD чейнджеры • FM-модуляторы/USB адаптеры • Flash память • Переходные рамки и разъемы • Антенны • Аксессуары | **АВТОЗВУК** — Акустика • Усилители • Сабвуферы • Процессоры • Кроссоверы • Наушники • Аксессуары | **БОРТОВЫЕ КОМПЬЮТЕРЫ** — Универсальные компьютеры • Модельные компьютеры • Аксессуары | **GPS НАВИГАТОРЫ** — Портативные GPS • Встраиваемые GPS • GPS модули • GPS трекеры • Антенны для GPS навигаторов • Аксессуары | **ВИДЕОУСТРОЙСТВА** — Видеорегистраторы • Телевизоры и мониторы • Автомобильные ТВ тюнеры • Камеры • Видеомодули • Транскодеры • Автомобильные ТВ антенны • Аксессуары | **ОХРАННЫЕ СИСТЕМЫ** — Автосигнализации • Мотосигнализации • Механические блокираторы • Имобилайзеры • Датчики • Аксессуары | **ОПТИКА И СВЕТ** — Ксенон • Биксенон • Лампы • Светодиоды • Стробоскопы • Оптика и фары • Омыватели фар • Датчики света, дождя • Аксессуары | **ПАРКТРОНИКИ И ЗЕРКАЛА** — Задние парктроники • Передние парктроники • Комбинированные парктроники • Зеркала заднего вида • Аксессуары | **ПОДОГРЕВ И ОХЛАЖДЕНИЕ** — Подогревы сидений • Подогревы зеркал • Подогревы дворников • Подогревы двигателей • Автохолодильники • Автокондиционеры • Аксессуары | **ТЮНИНГ** — Виброизоляция • Шумоизоляция • Тонировочная пленка • Аксессуары | **АВТОАКСЕССУАРЫ** — Радар-детекторы • Громкая связь Bluetooth • Стеклоподъемники • Компрессоры • Звуковые сигналы, СГУ • Измерительные приборы • Автопылесосы • Автокресла • Разное | **МОНТАЖНОЕ ОБОРУДОВАНИЕ** — Установочные комплекты • Обивочные материалы • Декоративные решетки • Фазоинверторы • Кабель и провод • Инструменты • Разное | **ПИТАНИЕ** — Аккумуляторы • Преобразователи • Пуско-зарядные устройства • Конденсаторы • Аксессуары | **МОРСКАЯ ЭЛЕКТРОНИКА И ЗВУК** — Морские магнитолы • Морская акустика • Морские сабвуферы • Морские усилители • Аксессуары | **АВТОХИМИЯ И КОСМЕТИКА** — Присадки • Жидкости омывателя • Средства по уходу • Полироли • Ароматизаторы • Клеи и герметики | **ЖИДКОСТИ И МАСЛА** — Моторные масла • Трансмиссионные масла • Тормозные жидкости • Антифризы • Технические смазки



В магазине «130» вы найдете и сможете купить в Киеве с доставкой по городу и Украине практически все для вашего автомобиля. Наши опытные консультанты предоставят вам исчерпывающую информацию и помогут подобрать именно то, что вы ищете. Ждем вас по адресу

<https://130.com.ua>

ONKYO®

TX-8220

Сетевой стерео ресивер

Инструкция пользователя

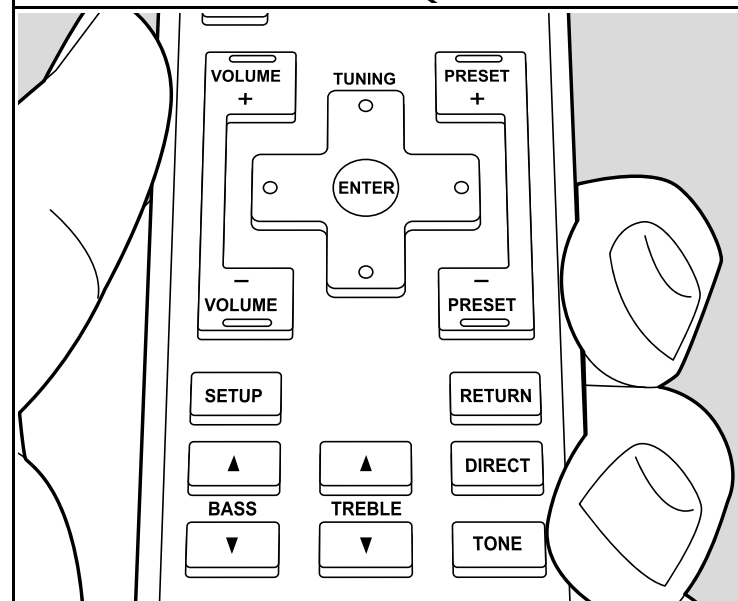
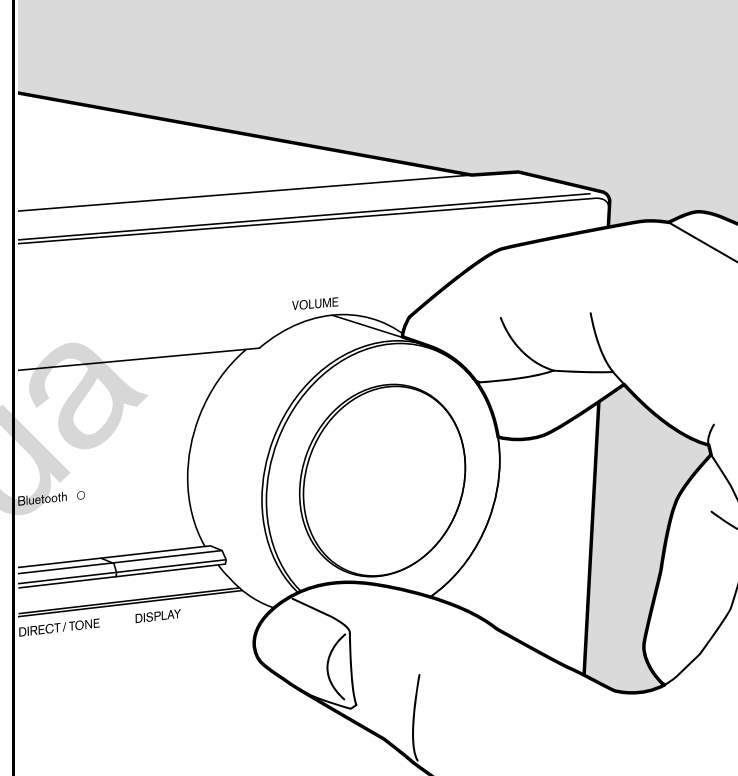

Содержание

| | |
|---|-----------|
| Перед началом работы | 2 |
| Комплектация | 3 |
| Названия элементов | 4 |
| Названия элементов..... | 4 |
| Установка | 8 |
| Шаг 1. Размещение акустических систем | 8 |
| Шаг 2. Подключение внешних устройств | 9 |
| Шаг 3. Подключение других кабелей (Североамериканские модели)..... | 11 |
| Шаг 3. Подключение других кабелей (Европейские модели) | 12 |
| Воспроизведение | 13 |
| Воспроизведение аудио с подсоединенных компонентов..... | 13 |
| Воспроизведение через BLUETOOTH®..... | 14 |
| Прослушивание AM/FM радиовещания (AM: только для североамериканских моделей) | 15 |
| Прослушивание DAB цифрового радиовещания (только для европейских моделей) | 17 |
| Регистрация радиостанций | 18 |
| Присвоение названий радиостанциям, зарегистрированным как пресеты | 19 |
| Регулировки качества звука | 20 |
| Настройка | 21 |
| Меню настройки Setup | 21 |
| Прочее | 24 |
| Неполадки и способы их устранения | 24 |
| Общие технические характеристики | 26 |

Что в упаковке (комплектация)

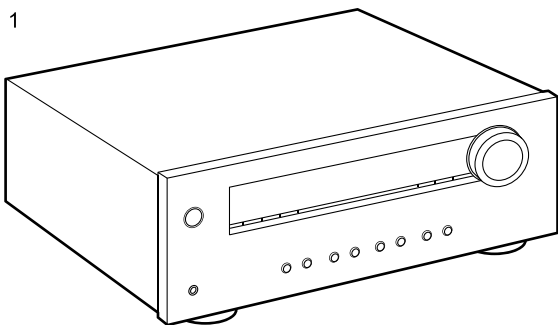

1. Основной блок (1)
2. Пульт ДУ (RC-962R) (1), батарейки (AAA/R03) (2)
3. (Североамериканские модели) Комнатная FM антенна (1), (Европейские модели) FM/DAB антенна (1)
4. (Только для североамериканских моделей) Рамочная AM антенна (1)
* Инструкция пользователя (этот документ) (1)

Информация:

- Подключайте акустические системы с импедансом от 4 до 16 Ω . Когда вы подключаете акустические системы к обоим комплектам клемм SPEAKERS A и B, необходимо использовать акустические системы с импедансом от 8 Ω до 16 Ω и для A, и для B
- Кабель сетевого питания следует подключать только по завершении выполнения всех подключений.
- Мы не несем ответственности за повреждения, причиной которых стало подключение оборудования других производителей.
- Технические характеристики и внешний вид устройства могут быть изменены без предварительного уведомления.

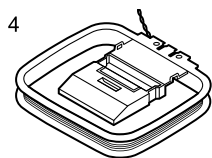
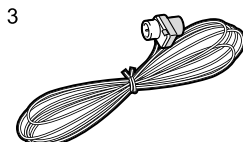
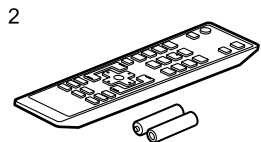

Названия элементов

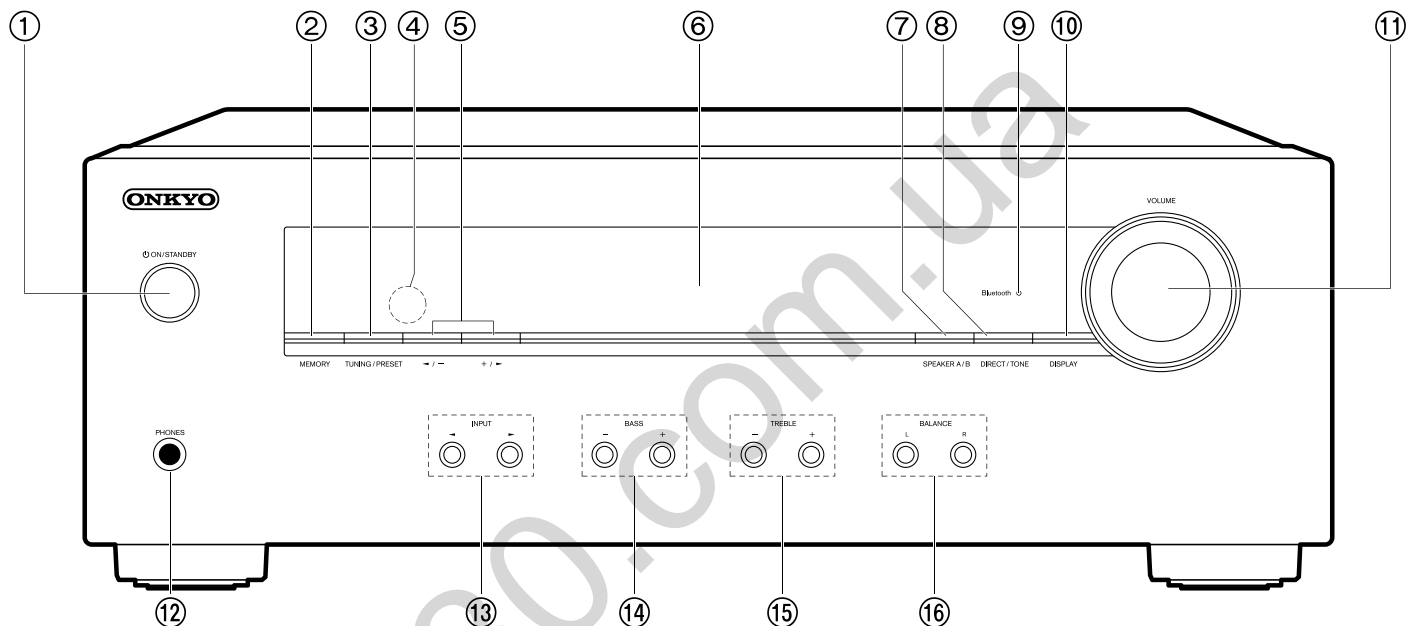

Передняя панель

1. Кнопка **ON/STANDBY** - предназначена для включения устройства или переключения его в режим ожидания.
2. Кнопка **MEMORY**: для регистрации радиостанций DAB (Европейские модели), AM радиостанций (Североамериканские модели) /FM радиостанций (стр. 18).
3. Кнопка **TUNING/PRESET**: переключает режим настройки между **TUNING**, где вы выбираете частоту для настройки на станцию, и **PRESET**, где вы выбираете предварительно настроенную радиостанцию (пресет)
4. Приемный датчик пульта ДУ
* Диапазон работы пульта около 5 метров при отклонении до 20° по вертикали и до 30° по горизонтали.
5. Кнопки **◀/ - , +/ ▶**: для настройки на DAB (Европейские модели) / AM (Североамериканские модели) / FM радиостанции и для выбора пресетов (преднастроек радиостанций)
6. Дисплей (Стр. 5)
7. Кнопка **SPEAKER A/B**: Выберите разъемы **SPEAKERS A** или **B** для вывода звука.
8. Кнопка **DIRECT/TONE**: для выбора режима **DIRECT**, когда выдается чистый звук без коррекции, или режима **TONE**, когда можно настраивать низкие частоты - **BASS** и высокие - **TREBLE**.
9. Индикатор **Bluetooth**: Этот индикатор горит при наличии соединения через **BLUETOOTH**. Он мигает в ходе сопряжения устройств, а также в случае, если соединение не удалось.
10. Кнопка **DISPLAY**: управляет выводом информации на дисплей
11. **VOLUME** – ручка регулировки уровня громкости.
12. Разъем **PHONES**: Подключите к этому разъему стереофонические наушники со стандартным штекером (Ø1/4"/6.3 мм).
13. Кнопки селектора входов **INPUT**: Выбирает входной источник для воспроизведения. Переключение источников происходит в следующем порядке: **BD/DVD** → **CBL/SAT** → **LINE** → **TV** → **TUNER** → **PHONO** → **BLUETOOTH** → **CD** при каждом нажатии кнопки **▶**.
14. Кнопки регулировки **BASS**: Подстраивает уровень баса.
15. Кнопки регулировки **TREBLE**: Подстраивает уровень высоких частот.
16. Кнопки регулировки **BALANCE**: Регулирует баланс громкости звука между левым и правым громкоговорителями.

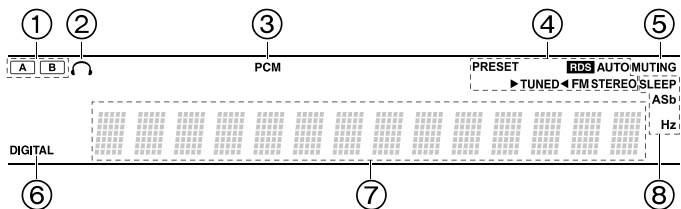

Дисплей

1. Загорается индикатор текущего выбранного комплекта акустических систем.
2. Загорается когда подключены наушники.
3. Загорается когда на входе сигнал PCM.
4. Загорается в следующих случаях.
 PRESET: когда выбран режим PRESET с помощью кнопки TUNING/ PRESET на ресивере.
 RDS (европейские модели) – горит, когда принимается вещание RDS
 AUTO: когда выбран автоматический режим настройки
 ►TUNED◀: когда идет прием DAB/AM/FM радиостанций.
 FM STEREO – Горит, когда принимается стереофоническое FM вещание
5. MUTING: мигает при приглушении звука.
6. DIGITAL: Загорается в соответствии с типом входного цифрового аудио сигнала.
7. Отображает радио данные и различную информацию о входных сигналах.
8. Загорается в следующих случаях.
 SLEEP: таймер сна установлен.
 ASB: режим Auto Standby включен.
 Hz: может гореть, пока в меню Setup задаются установки тюнера «Tuner Setting».

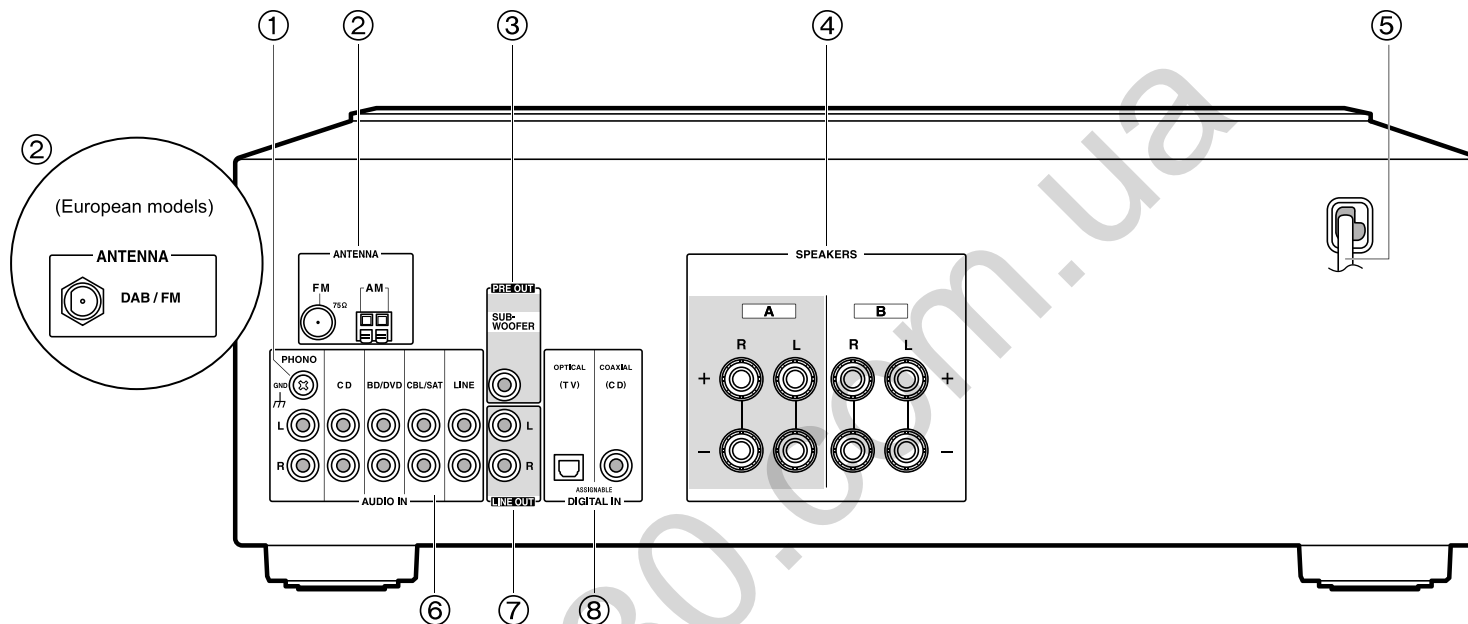

Задняя панель

1. Разъем GND: К этому разъему подключается кабель заземления проигрывателя винила.
2. Разъем FM 75Ω/ AM ANTENNA (Североамериканские модели): Используется для подключения входящей в комплект комнатной FM или AM антенны.
3. Разъем SUBWOOFER PRE OUT: Для подсоединения активного сабвуфера.
4. Разъемы SPEAKERS: для подсоединения комплекта АС колоночными кабелями. Можно подсоединить стерео комплект колонок в главной комнате и пару колонок в отдельной комнате к разъемам А/В на ресивере.
5. Сетевой шнур питания.

6. Разъемы AUDIO IN: Предназначены для приема аудио сигналов от внешних компонентов при использовании аналогового аудио кабеля.
7. Разъемы LINE OUT: Для вывода аналоговых аудио сигналов на записывающие устройства, такие как кассетная дека, с помощью аналогового аудио кабеля.
8. Разъемы DIGITAL IN OPTICAL/COAXIAL: Эти разъемы предназначены для приема цифровых сигналов от телевизора или других аудио/видео компонентов при использовании цифрового оптического или цифрового коаксиального кабеля.

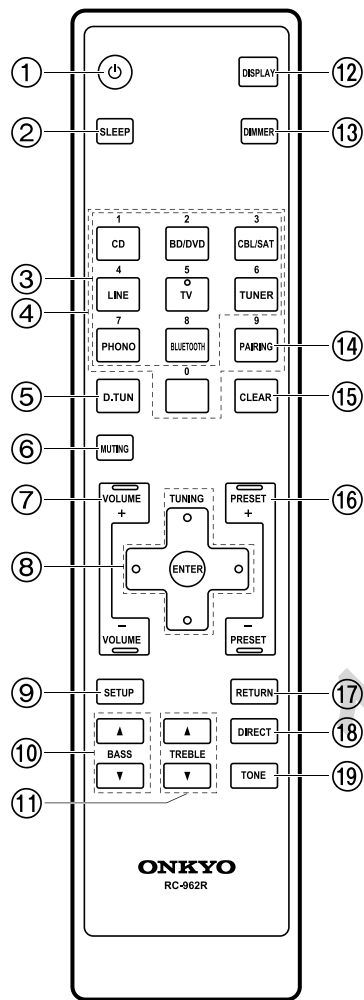

Пульт ДУ

1. Кнопка $\text{\textcircled{I}}$ ON/STANDBY: Предназначена для включения устройства или переключения его в режим ожидания.
2. Кнопка SLEEP: Нажмите эту кнопку для установки таймера «сна» (отключения). Нажимайте эту кнопку несколько раз, для выбора нужного времени (30, 60 или 90 минут). По истечении заданного времени ресивер переходит в режим Standby. Если нажать кнопку SLEEP после задания времени, на дисплее будет выведено оставшееся время до отключения.
3. Кнопки INPUT SELECTOR: Предназначена для переключения воспроизводимого источника входного сигнала.
4. Кнопки с цифрами.
5. Кнопка D.TUN button: для выбора номера пресета радиостанции или для прямого ввода частоты радиостанции.
6. Кнопка MUTING: Временно отключает звук. Повторно нажмите для отмены.
7. Кнопки VOLUME +/- Используйте для регулировки громкости при прослушивании. Они также отменяют приглушение звука.
8. Курсорные кнопки (Up / Down / Left / Right), кнопка ENTER: Выберите параметр с помощью курсорных кнопок и нажмите кнопку ENTER для подтверждения выбора.
9. Кнопка SETUP: используется при задании настроек. Можно вывести на телевизор и на дисплей расширенные настройки, улучшая отображение (стр. 21).
10. Кнопки BASS: увеличивают или уменьшают уровень в басовом диапазоне (стр. 20).
11. Кнопки TREBLE: увеличивают или уменьшают уровень в диапазоне высоких частот (стр. 20).
12. Кнопка DISPLAY: Изменяет отображаемую на дисплее информацию.
13. Кнопка DIMMER: Настраивает яркость дисплея в три градации. Полностью не выключает дисплей.
14. Кнопка PAIRING: используется для сопряжения с другим устройством, оснащенным беспроводной технологией BLUETOOTH (стр. 14).
15. Кнопка CLEAR: Удаляет все символы, введенные в тексте на экране телевизора.
16. Кнопка PRESET: используется для выбора DAB/AM/FM радиостанций (стр.18).
17. Кнопка RETURN: возвращает дисплей к предыдущему состоянию.
18. Кнопка DIRECT: переключает ресивер в режим DIRECT, в котором выдается самый чистый звук (стр.20).
19. Кнопки TONE: переключает режимы TONE, в которых возможна настройка уровня басов BASS и высоких частот TREBLE (стр.20).

Шаг 1. Подключение акустических систем

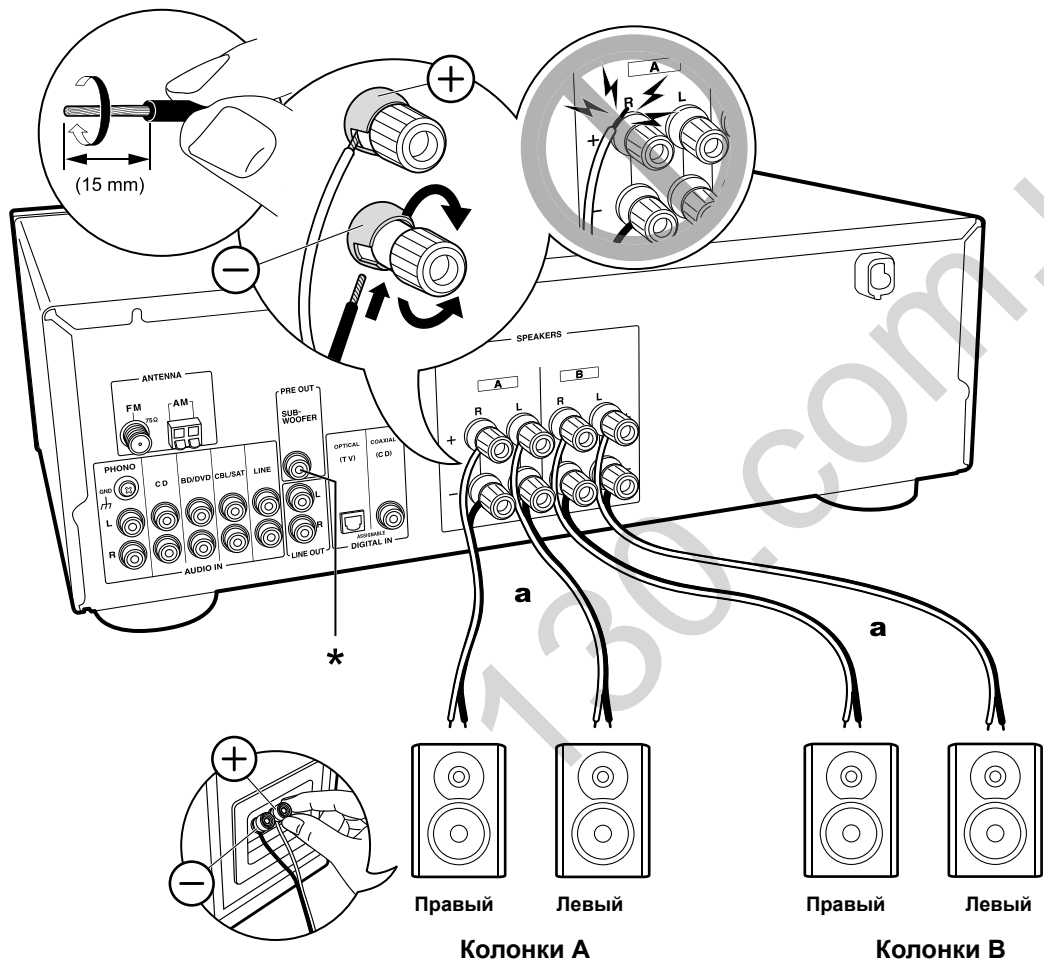

а. Колоночный кабель

Ресивер позволяет вам подсоединить два комплекта акустических систем SPEAKER A и SPEAKER B. Когда вы подключаете только один набор акустических систем, подсоедините его к клеммам SPEAKER A. При подключении только одной пары колонок используйте акустические системы с импедансом от 4 до 16 Ω . Имейте в виду, что при подключении двух пар акустических систем к клеммам SPEAKER A и SPEAKER B, можно использовать колонки только с импедансом от 8 до 16 Ω . Убедитесь, что жилы кабелей не высываются из-под клемм. Если одна из них касается задней панели ресивера или же закорачиваются плюсовые + и минусовые – проводники кабеля, может сработать схема защиты ресивера.



Настройка

- При подключении еще одной пары акустических систем к клеммам SPEAKER B можно будет выдавать на них тот же самый аудио сигнал, что и на пару SPEAKER A с помощью переключателя A/B/A+B. Нажимайте на кнопку SPEAKER A/B на пульте дистанционного управления, чтобы переключать комплекты акустических систем. Выбор изменяется при каждом нажатии в следующем порядке: SPEAKER A > SPEAKER B > SPEAKER A+B.)
- Если любая из подключенных колонок имеет импеданс 4 до 6 Ω или вы подсоединили два набора акустических систем к клеммам SPEAKER A и SPEAKER B, то после завершения первоначальной установки Initial Setup, вам нужно сделать некоторые настройки в Меню Setup. Нажмите кнопку Setup на пульте, выберите «3. Hardware» - «SP Impedance» и задайте импеданс как «4ohms».

(*) Можно подключить также активный сабвуфер с встроенным усилителем к стерео ресиверу на выход SUBWOOFER PRE OUT, чтобы усилить воспроизведение басов. Используйте сабвуферный кабель для подсоединения.

Шаг 2. Подключение внешних устройств.

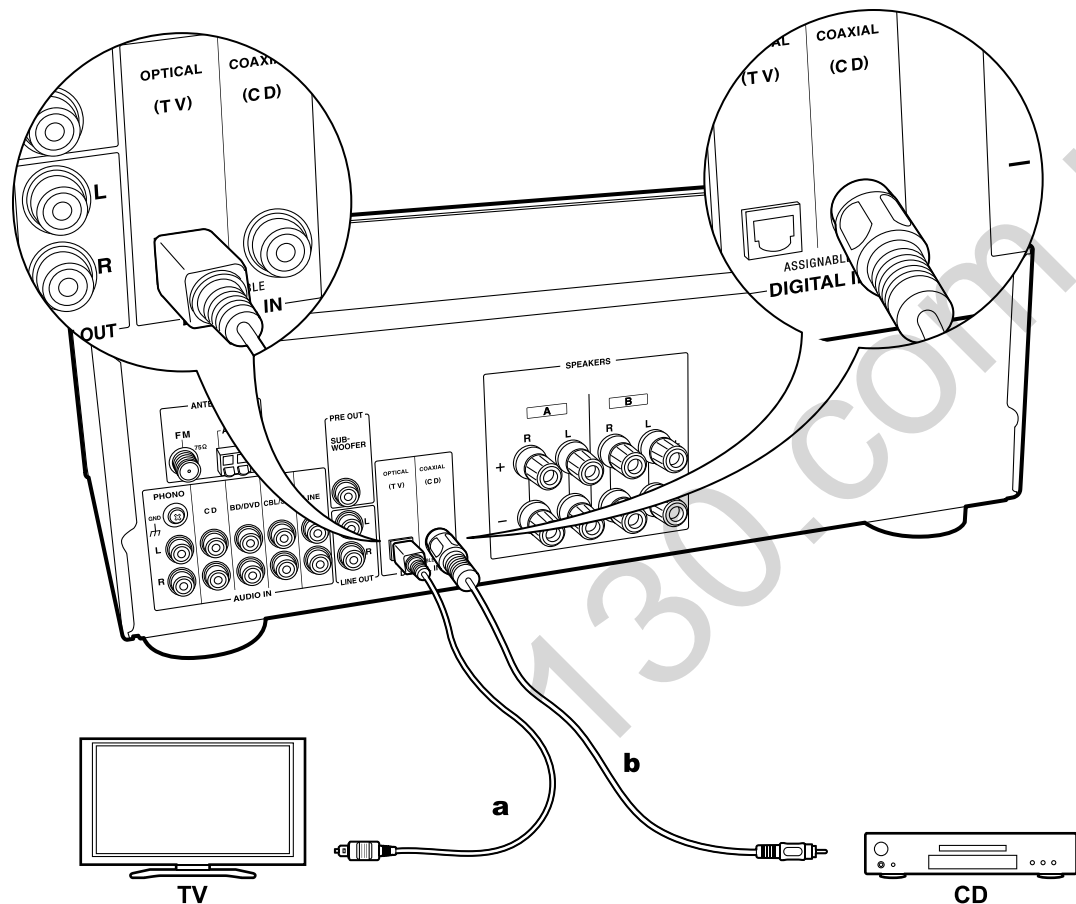

А Цифровой оптический кабель В Цифровой коаксиальный кабель

1. Подключение к разъему DIGITAL IN

Подключите внешнее устройство с помощью цифрового оптического кабеля или цифрового коаксиального кабеля.

- Только PCM аудио поддерживается для ввода сигналов через цифровой оптический и коаксиальный разъемы DIGITAL IN OPTICAL/COAXIAL. Задайте формат PCM на внешнем устройстве для вывода аудио сигналов.

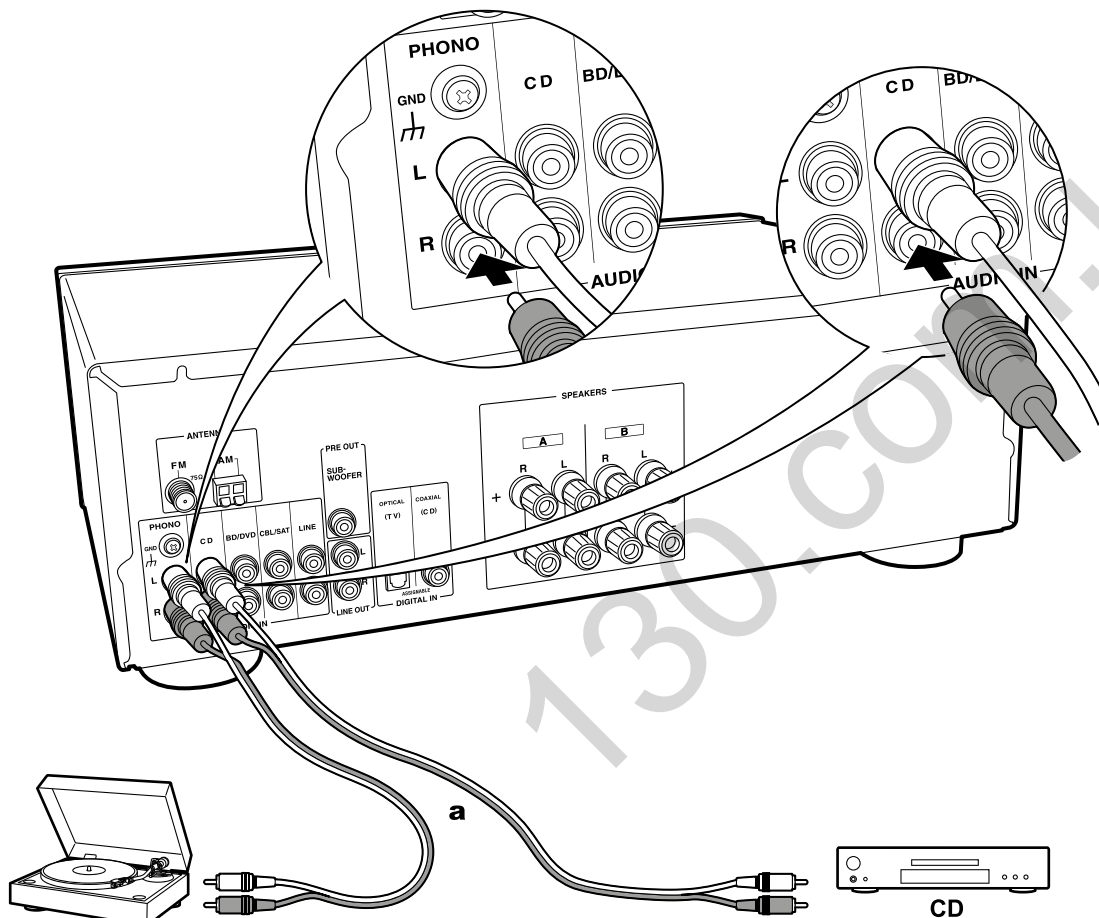

Проигрыватель винила

a. Аналоговый аудио кабель.

2. Подключение к разъему AUDIO IN

Подключайте другое внешнее устройство с помощью аналогового аудио кабеля. К разъему PHONO ресивера могут быть подключены проигрыватели с картрижем типа MM.

- Если подключаемый проигрыватель виниловых пластинок оснащен встроенным эквалайзером, то подключите его к разъему AUDIO IN, а не к PHONO разъему. Кроме того, если проигрыватель оснащен картрижем типа MC, то между устройством и проигрывателем установите эквалайзер, совместимый с типом картриджа, а затем подключите его к любому разъему AUDIO IN, но не к PHONO разъему.

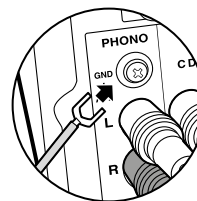

Если проигрыватель оснащен проводом заземления, то подключите его к разъему GND.

Шаг 3. Подключение других кабелей (Североамериканские модели)

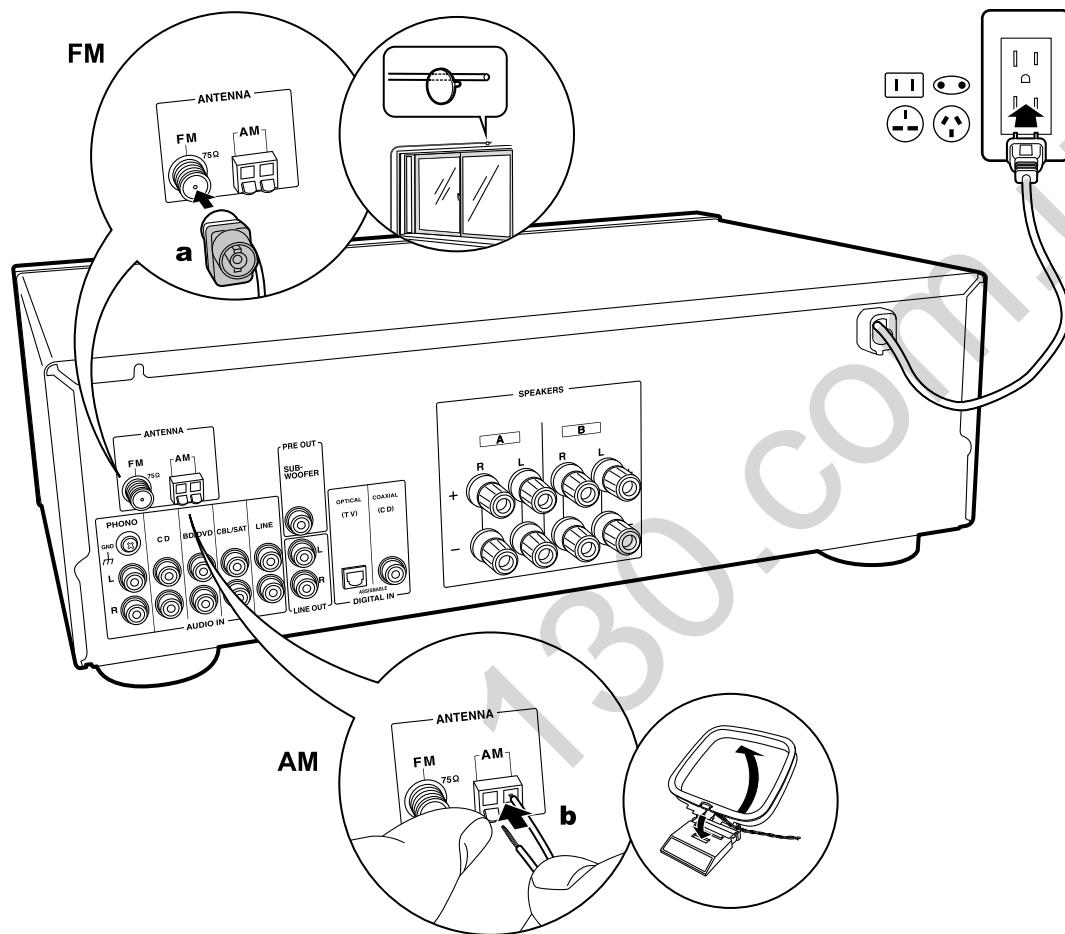

Подключение антенны

Перемещайте антенну во время прослушивания радио вещания для того, чтобы найти место наилучшего приема сигнала. Используйте кнопки или другие средства для закрепления FM антенны на стене.

Подключение кабеля питания

Кабель питания следует подключать только по завершении выполнения всех подключений.

a. Комнатная антенна FM, **b.** Комнатная антенна AM.

Шаг 3. Подключение других кабелей (Европейские модели)

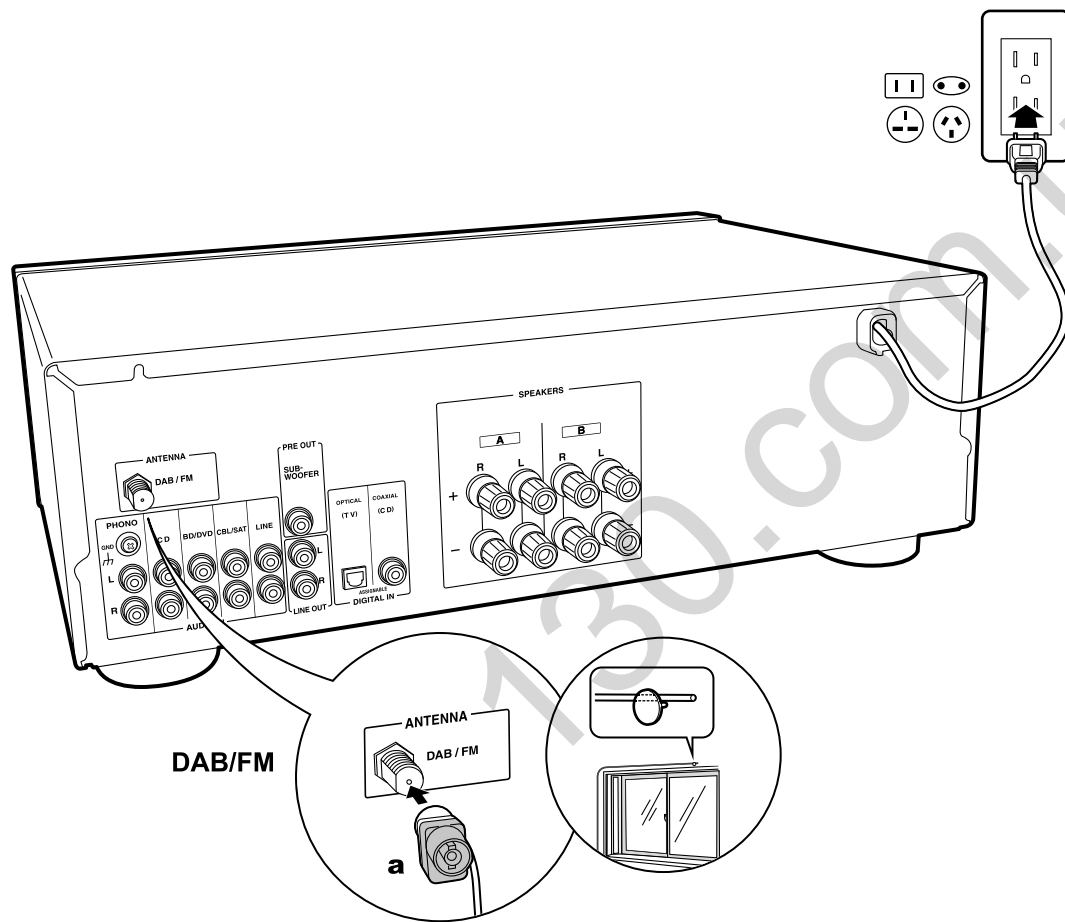

Подключение антенны

Перемещайте антенну во время прослушивания радио вещания для того, чтобы найти место наилучшего приема сигнала. Используйте кнопки или другие средства для закрепления FM антенны на стене.

Подключение кабеля питания

Кабель питания следует подключать только по завершении выполнения всех подключений.

a. Комнатная FM/DAB антенна

Воспроизведение сигнала с подсоединенных компонентов

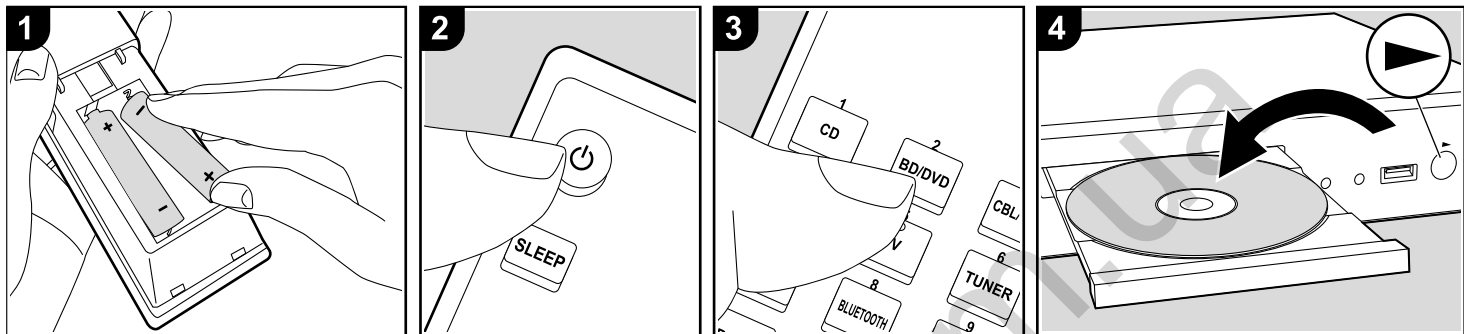

Основные операции

Вы можете воспроизводить аудио с внешних компонентов, таких как Blu-ray Disc плееры через это ресивер. Прделайте следующие процедуры, когда ресивер включен.

1. Нажмите кнопку селектора входного сигнала (а) на пульте ДУ с тем же названием, что и разъем к которому вы подключили проигрыватель.
Например, нажмите кнопку BD/DVD для запуска воспроизведения проигрывателя, подключенного к разьему BD/DVD. Нажмите кнопку TV/TAPE для прослушивания звука телевизора.
2. Запустите воспроизведение на подключенном компоненте.

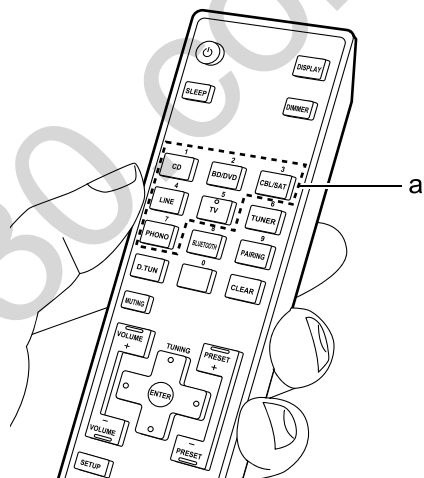

Воспроизведение по BLUETOOTH®

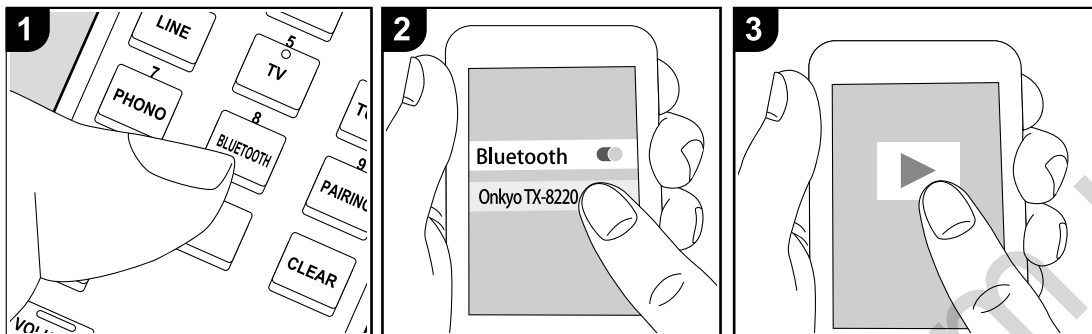

Вы можете воспроизводить музыку со смартфонов или других оснащенных беспроводной технологией BLUETOOTH компонентов.

Проделайте следующие процедуры, когда ресивер включен.

Сопряжение - Pairing

1. После нажатия кнопки BLUETOOTH на пульте ДУ на дисплее будет отображено сообщение «Now Pairing» (Выполняется сопряжение) и будет активирован режим сопряжения.

Now Pairing . . .

2. Включите функцию BLUETOOTH на устройстве с технологией BLUETOOTH, затем выберите данный ресивер из списка отображаемых устройств. При запросе пароля введите - «0000».
 - Этот ресивер отображается как «Onkyo TX8220 XXXXXX».
 - Для подключения другого BLUETOOTH устройства нажмите и удержите в нажатом положении кнопку BLUETOOTH во время отображения сообщения «Now Pairing» (Выполняется сопряжение) на дис-

плее, а затем выполните шаг 2. Данное устройство способно хранить данные о сопряжении с восемью устройствами.

- Зона покрытия составляет 15 метров. Учтите, что соединение со всеми существующими устройствами Bluetooth не гарантируется.

Воспроизведение

1. После включения устройства выполните подключение на Bluetooth устройстве. Селектор входа на данном устройстве автоматически переключится на «BLUETOOTH».
2. Запустите воспроизведение музыкальных файлов. Увеличьте уровень громкости подключенного BLUETOOTH устройства до соответствующего уровня.
 - Благодаря характеристикам технологии беспроводного соединения BLUETOOTH, звук, воспроизводимый данным устройством, может немного отставать от звука BLUETOOTH устройства.

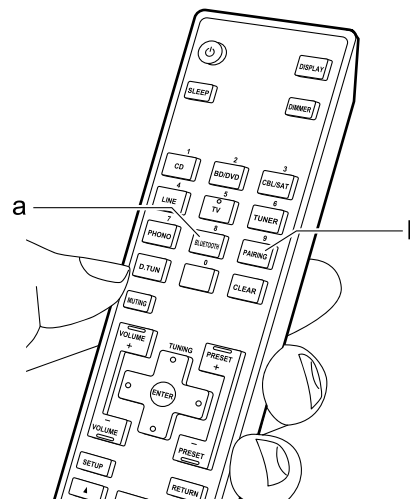

Прослушивание AM/FM радиовещания (AM: только для североамериканских моделей)

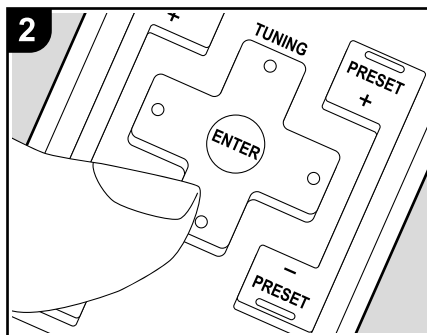
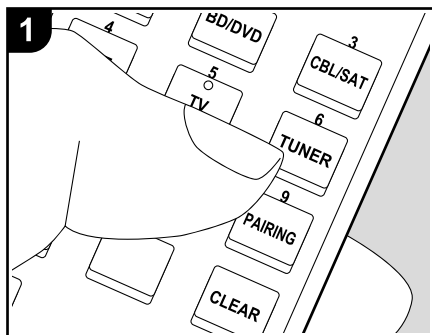

Вы можете принимать AM (североамериканские модели) /FM радиовещание на этом ресивере с помощью встроенного тюнера. Прделайте следующие процедуры, когда ресивер включен.

■ Настройка на радиостанции

Автоматическая настройка

По умолчанию для ресивера задана автоматическая настройка. Если сигнал от радиостанции слишком слабый, выполните процедуру ручной настройки «Tuning Manually» описанную в следующем разделе. Обратите внимание, что если вы настраиваете тюнер вручную, то прием FM вещания будет монофоническим, а не стерео, независимо от чувствительности приемника.

1. Несколько раз нажмите кнопку TUNER на пульте ДУ для выбора «AM» или «FM» на дисплее.
2. При нажатии курсорных кнопок Up/Down (a) на пульте ДУ будет автоматически запущен поиск по частоте, который остановится после настройки на очередную

радиостанцию. Индикатор «▶TUNED◀» загорится на дисплее при определении радиостанции. В случае настройки на FM станцию на дисплее будет гореть индикатор «FM STEREO».

Ручная настройка

Если вы настраиваете тюнер вручную, то прием FM вещания будет монофоническим, а не стерео, независимо от чувствительности приемника.

1. Несколько раз нажмите кнопку TUNER на пульте ДУ для выбора «AM» или «FM» на дисплее.
2. После нажатия на кнопку SETUP (d) на пульте ДУ, используйте кнопки курсора Up/Down (a) на пульте ДУ для выбора «Mono» в меню «Tuner Setting» - «Tuning Mode», а затем нажмите кнопку ENTER для подтверждения.

Mode : Mono

3. Нажмите кнопку SETUP (d) на пульте для возврата в меню настройки.
4. Нажимая на кнопки курсора Up/Down (c)

на пульте ДУ, выберите нужную радиостанцию.

- Частота будет изменяться на 1 шаг при каждом нажатии кнопки. При удержании в нажатом положении этой кнопки частота будет непрерывно изменяться, а при отжатию этой кнопки частота будет остановлена. Следите за изменениями на дисплее при выполнении настройки частоты.

Настройка на радиостанции путем прямого ввода частоты

Вы можете настроиться на радиостанции AM или FM напрямую, путем непосредственного ввода соответствующей частоты.

(рисунок)

- 1 Нажмите кнопку TUNER на пульте несколько раз для выбора «AM» или «FM»
- 2 Нажмите дважды кнопку D.TUN на пульте.
- 3 В течение 8 секунд, используйте цифровые кнопки для ввода частоты радиостанции.

- Например, чтобы настроиться на 87,5 (FM), нажмите 8,7,5 или 8,7,5,0.

Если вы ввели неверную частоту, набор можно будет повторить нажав дважды на кнопку D.TUN на пульте еще раз и ввести данные вновь.

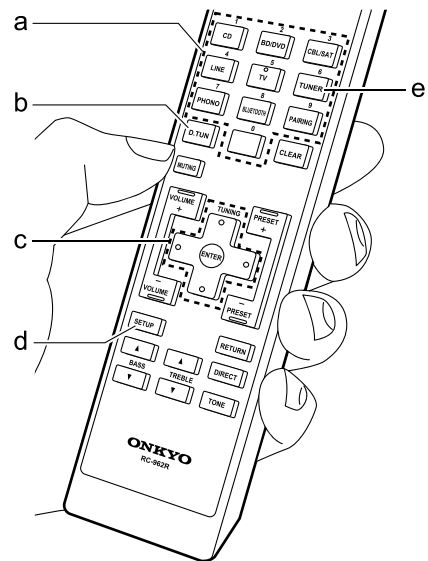

■ Использование RDS (Европейские модели)

RDS является сокращением от Radio Data System (Система радиотрансляции данных) и представляет собой способ передачи данных FM радиосигналов. В регионах RDS вещания название радиостанции будет отображаться на дисплее в разделе информации о программе радиовещания. После нажатия кнопки * (b) на пульте ДУ вы сможете использовать следующие функции.

Отображение текстовой информации (Radio Text)

1. Во время отображения названия станции нажмите один раз кнопку * (b) на пульте ДУ. Теперь на дисплее будет отображена плывущая строка с текстовой информацией Radio Text (RT). При отсутствии текстовой информации на дисплее будет отображено сообщение «No Text Data».
 - На дисплее могут быть отображены необычные символы при попытке показать на дисплее неподдерживаемые данные. Тем не менее, это не является неисправностью. Также, если сигнал выбранной станции слишком слабый, то информация может не отображаться.

Поиск станций по типу программ (PTY)

1. Во время отображения названия станции нажмите дважды кнопку * (b) на пульте ДУ.
2. С помощью курсорных кнопок */* (a) на пульте ДУ выберите нужный тип программы (Program Type), а затем нажмите кнопку ENTER (*) для запуска поиска. Далее представлены доступные типы программ:
 - News (Новости)
 - Affairs (Текущие события)

Info (Информационные программы)
 Sport (Спорт)
 Educate (Образование)
 Drama (Театр)
 Culture (Культура)
 Science (Программы о технологиях и науке)
 Varied (Разное)
 Pop M (Поп-музыка)
 Rock M (Рок-музыка)
 Easy M (Легкая музыка)
 Light M (Легкая классика)
 Classics (Классическая музыка)
 Other M (Другая музыка)
 Weather (Погода)
 Finance (Финансы)
 Children (Детские передачи)
 Social (Социальные программы)
 Religion (Религия)
 Phone In (Телефонные опросы)
 Travel (Туризм)
 Leisure (Досуг)
 Jazz (Джаз)
 Country (Кантри)
 Nation M (Музыка народов мира)
 Oldies (Ретро)
 Folk M (Народная музыка)
 Document (Репортажи)

- Отображаемая на дисплее информация может иногда не соответствовать воспроизводимому материалу радиостанции.
3. Если радиостанция была найдена, то на дисплее будет мигать название найденной станции. В этот момент нажмите кнопку ENTER (a) для запуска приема радиостанции. Если вы не нажмете кнопку ENTER (a), то устройство продолжит выполнение поиска другой станции.
 - Если ни одна из станций не была найдена, на дисплее будет отображено «Not Found».
 - На дисплее могут быть отображены необычные символы при попытке показать на

дисплее неподдерживаемые данные. Тем не менее, это не является неисправностью. Также, если сигнал выбранной станции слишком слабый, то информация может не отображаться.

Прослушивание DAB радиовещания

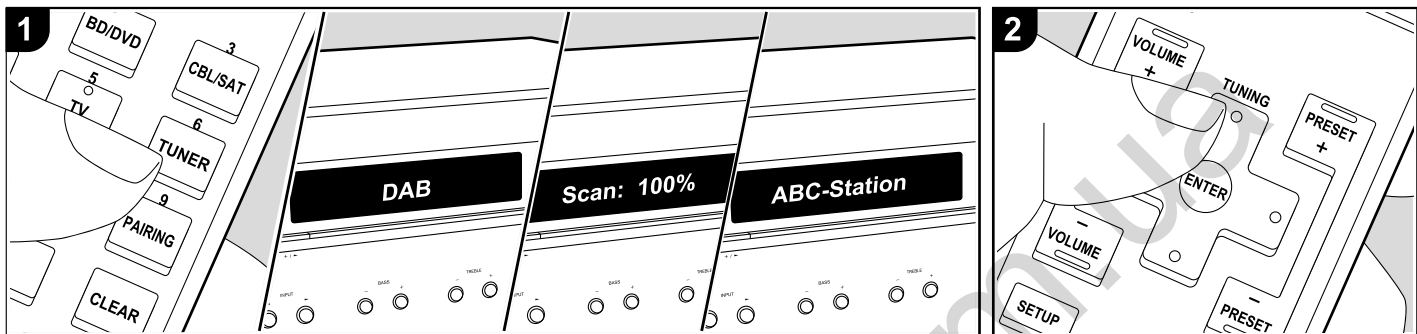

Основные операции

- Несколько раз нажмите кнопку TUNER на пульте ДУ для выбора «DAB» на дисплее.
 - При первом выборе значения DAB функция Auto Tuning будет автоматически сканировать частотную полосу DAB Band 3 для поиска доступных в вашей зоне станций. По завершении процедуры сканирования будет выбрана первая найденная станция.
- Выберите нужную радиостанцию с помощью курсорных кнопок */* (a) на пульте ДУ.
 - При добавлении новой DAB станции или при перемещении в другую зону, нажмите кнопку SETUP на пульте ДУ, а затем в меню Setup (Настройка) выберите в меню «3. Hardware» - «DAB Auto Scan».

Изменение порядка отображения станций

Вы можете сортировать доступные станции по алфавиту или по группам.

- Несколько раз нажмите кнопку TUNING MODE (e) для настройки способа сортировки порядка отображаемых станций.
 - Alphabet (По алфавиту)** (настройка по умолчанию): Сортирует станции по

алфавиту.

Multiplex (Мультиплекс): Сортирует станции по группам.

Отображение DAB Radio информации

- Нажмите кнопку DISPLAY (b) для отображения на дисплее информации о выбранной станции DAB.

DLS (Dynamic Label Segment):

При настройке на станцию, содержащую DLS текстовые данные, на дисплее будет отображена плавущая строка.

Program Type (Тип программы):

Отображает тип программы.

Bit Rate and Audio Mode (Битрейт и аудиорежим):

Отображает битрейт и аудио режим (стерео, моно) станции.

Quality: Качество:

Отображает качество сигнала.

- 0 - 59: Слабый сигнал
- 60 - 79: Хороший сигнал
- 80 - 100: Отличный сигнал

Multiplex Name (Название группы):

Отображает название текущей группы.

Multiplex Number and Frequency (Номер группы и частота):

Отображает номер и частоту текущей группы.

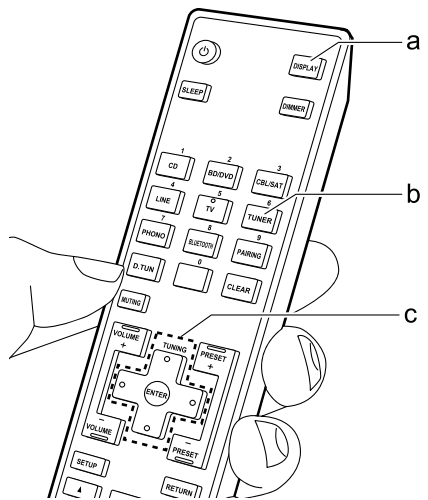

Регистрация настроек на радиостанции (пресетов)

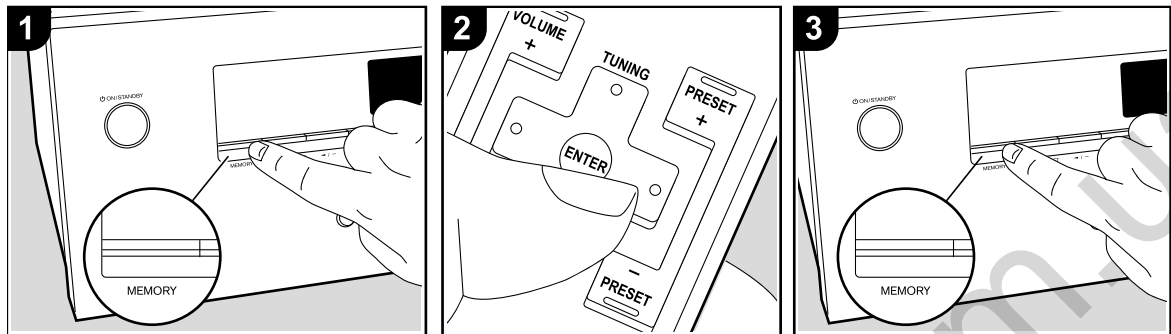

Вы можете зарегистрировать до 40 AM, FM и DAB радио станций.

Регистрация

Предварительное программирование радио станций позволит вам непосредственно перейти к нужной вам радиостанции.

1. Нажмите кнопку MEMORY (d) на пульте ДУ так, чтобы номер пресета на дисплее начал мигать.



2. В то время, как номер пресета будет мигать (около 8 секунд), несколько раз нажмите кнопку Left/Right (a) на пульте ДУ для выбора номера между 1 и 40.
3. Нажмите кнопку MEMORY (d) на пульте ДУ еще раз для регистрации станции.

После регистрации номер пресета будет гореть постоянно. Повторите эту процедуру для всех ваших любимых радиостанций.

Выбор предустановленных радиостанций (пресетов)

1. Нажмите кнопку TUNER на пульте ДУ.
2. Нажимайте кнопку PRESET (c) на пульте ДУ для выбора номера пресета.

Удаление предустановленных радиостанций

1. Нажмите кнопку PRESET (c) на пульте ДУ.
2. Нажмите кнопку SETUP на пульте ДУ, а затем используйте курсорные кнопки на пульте ДУ и кнопку ENTER для запуска «Tuner Setting» - «Preset Erase» и удалите номер пресета.

После удаления номер пресета будет стерт на дисплее.

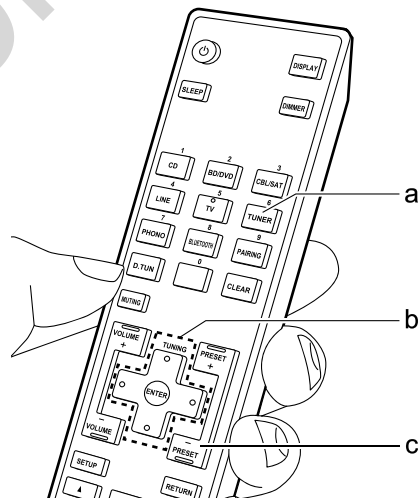

Присвоение названий радиостанциям, зарегистрированным как пресеты

Вы можете ввести имена длиной до 8 символов для станций, которые вы задали как пресеты. Используйте следующую процедуру.

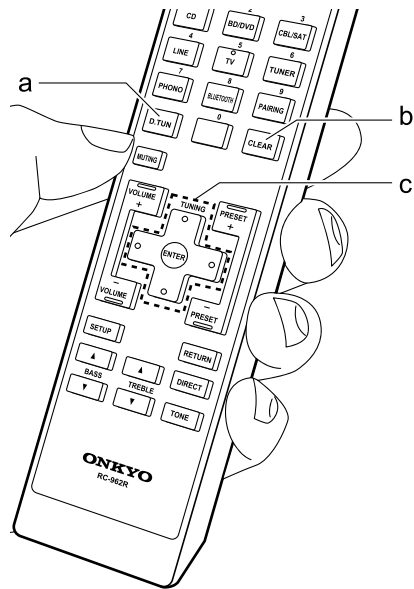

1. Нажмите кнопку TUNER на пульте дистанционного управления, выберите AM (североамериканские модели)/FM, затем выберите номер пресета.
2. После нажатия кнопки SETUP на пульте, используйте кнопки курсора Вверх/Вниз (c), чтобы выбрать «Tuner Setting» - «Name Edit», (Редактировать имя), а затем нажмите клавишу ENTER, чтобы подтвердить выбор.
3. Используйте кнопки стрелок Up/Down/Left/Right (a) для выбора знака или символа.

abcdefghijklm

4. Нажмите кнопку ENTER для подтверждения выбранного символа. Повторите эту процедуру, чтобы ввести больше знаков. Нажмите кнопку D.TUN (a) для переключения между верхним и нижним регистром. Нажмите кнопку CLEAR (b) чтобы удалить все введенные знаки за один раз.
5. После завершения ввода, используйте кнопки со стрелками Up/Down/Left/Right (a) для выбора «OK» и затем нажмите кнопку ENTER (c).

Shift ←→ BS OK

Могут быть использованы следующие знаки и символы.

a

| | | | | | | | | | | | | |
|-------|---|---|---|---|---|---|---|---|---|---|---|---|
| a | b | c | d | e | f | g | h | i | j | k | l | m |
| n | o | p | q | r | s | t | u | v | w | x | y | z |
| 1 | 2 | 3 | 4 | 5 | 6 | 7 | 8 | 9 | 0 | - | = | ` |
| { | } | | : | " | < | > | ? | S | p | a | c | e |
| Shift | | < | > | B | S | O | K | | | | | |

A

| | | | | | | | | | | | | |
|-------|---|---|----|---|---|---|---|---|---|---|---|---|
| A | B | C | D | E | F | G | H | I | J | K | L | M |
| N | O | P | Q | R | S | T | U | V | W | X | Y | Z |
| ! | @ | # | \$ | % | ^ | & | * | (|) | _ | + | ~ |
| [|] | \ | : | ' | , | . | / | S | p | a | c | e |
| Shift | | < | > | B | S | O | K | | | | | |

Space (пробел): Вводит пустое пространство шириной в один знак.

A/a: переключает регистр (a -> A)

← (левый) / → (правый): Перемещает курсор в области ввода текста.

BS (возврат со стиранием): Удаляет знаки слева от курсора. Перемещает курсор влево.

OK: для подтверждения введенных символов

Регулировка качества звука

Нажимая на кнопки BASS, TREBLE на пульте в ходе воспроизведения вы сможете быстро настраивать часто используемые параметры, связанные с качеством звука - такие как регулировка тембра и т.п., используя меню на экране.

- Регулировка баланса BALANCE может быть сделана только с помощью кнопок на ресивере.

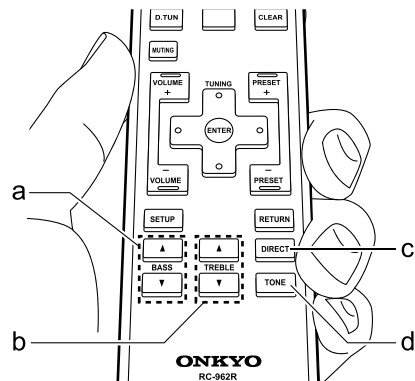

■ BASS:

Повышает или понижает уровень низких частот в колонках.
Выберите от - 7 dB до + 7 dB с шагом в 1 dB. (значение по умолчанию: 0 dB)

- Это параметр задать невозможно, когда выбран режим Direct.

■ TREBLE:

Повышает или понижает уровень высоких частот в колонках.
Выберите от - 7 dB до + 7 dB с шагом в 1 dB. (значение по умолчанию: 0 dB)

- Это параметр задать невозможно, когда выбран режим Direct.

■ DIRECT:

Включает или отключает функцию Direct, которая позволяет обходить схему регулировки тембра для наиболее чистого звука.

■ TONE (d)

Переключение в режим TONE, в котором активируются регулировки BASS и TREBLE.

■ BALANCE: (только с помощью кнопок на ресивере)

Регулировка баланса правого и левого каналов.
Выберите между L+ 10 dB и R+ 10 dB с шагом в 1 dB. (значение по умолчанию: 0 dB)

Меню настройки Setup

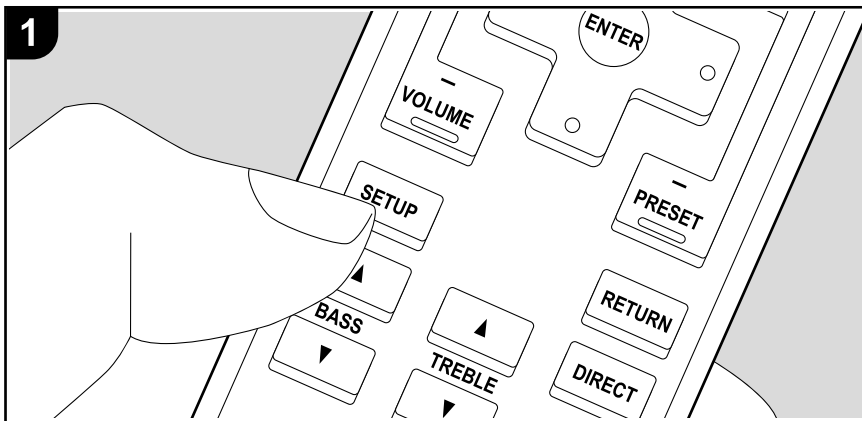

Данный ресивер позволяет выполнить дополнительные настройки, которые необходимы для оптимального его использования.

1. Нажмите кнопку SETUP (Настройка) на пульте ДУ для отображения меню на дисплее.

AutoStandby

2. Выберите объект с помощью кнопок Up/Down (a) на пульте ДУ и нажмите кнопку ENTER для подтверждения выбора.

3. Выберите подменю с помощью кнопок Up/Down (a) на пульте ДУ

4. Выберите значение параметра настройки с помощью курсорных кнопок Left/Right (a) на пульте и нажмите кнопку ENTER для подтверждения выбора..

- Для возврата к предыдущей странице нажмите кнопку RETURN.

4. Для выхода из меню настроек нажмите кнопку SETUP.

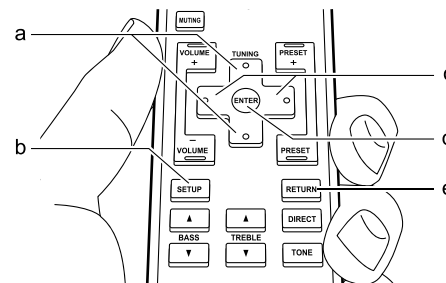

Auto Standby — Автоматический переход в режим ожидания

Эта настройка позволяет автоматически переключить устройство в режим ожидания через 20 минут неактивности или при отсутствии входного аудио сигнала.

«On» (Вкл.) (Значение по умолчанию): Устройство автоматически перейдет в режим ожидания Standby. Индикатор «ASb» загорается на дисплее.

«Off» (Выкл.): Ресивер не будет автоматически переходить в режим ожидания.

- За 30 секунд до переключения в режим ожидания на дисплее будет отображено сообщение «Auto Standby».
- Задержка по времени зависит от региона.

Digital Input — Цифровой аудио вход

Вы можете изменить назначения входного сигнала между селектором входов и разъемами DIGITAL IN COAXIAL/ OPTICAL.

Если вы не назначили разъем, выберите «—».

| | |
|---------|---|
| CD | Назначьте нужный разъем DIGITAL IN COAXIAL или DIGITAL IN OPTICAL на селектор входа «CD». (Значение по умолчанию - "COAX"). |
| BD/DVD | Назначьте нужный разъем DIGITAL IN COAXIAL или DIGITAL IN OPTICAL на селектор входа «BD/DVD». (Значение по умолчанию - "----"). |
| CBL/SAT | Назначьте нужный разъем DIGITAL IN COAXIAL или DIGITAL IN OPTICAL на селектор входа «CBL/SAT». (Значение по умолчанию - "----"). |
| LINE | Назначьте нужный разъем DIGITAL IN COAXIAL или DIGITAL IN OPTICAL на селектор входа «LINE». (Значение по умолчанию - "----"). |
| TV | Назначьте нужный разъем DIGITAL IN COAXIAL или DIGITAL IN OPTICAL на селектор входа «TV». (Значение по умолчанию - "OPT"). • «—» не может быть выбрано для «TV». |

• Поддерживаемая частота дискретизации для PCM сигналов (стерео, моно), поступающих с цифрового входа, составляет 32 кГц, 44,1 кГц, 48 кГц, 88,2 кГц, 96 кГц/16 бит, 20 бит и 24 бит.

SP Impedance (импеданс AC)

Задайте импеданс подключенных акустических систем.

«4 ohm»: когда любая из подключенных акустических систем имеет импеданс от 4 Ω до менее 6 Ω, или когда пары левой и правой колонок подключена к каждой из пар клемм SPEAKERS A/B

«6 ohm (значение по умолчанию)»: когда все подключенные колонки имеют импеданс 6 Ω или более

•Имейте в виду, что при подсоединения двух пар колонок к клеммам SPEAKERS A и B, можно подключать только акустические системы с импедансом от 8 ohm до 16 ohm. Для проверки импеданса, взгляните на тыльную сторону колонки или прочтите их инструкции по эксплуатации.

Tuner Setting (Настройки тюнера)

Эти настройки невозможно выбрать, когда выбран иной вход, кроме TUNER.

| | |
|---|--|
| Preset Write – запись в память пресетов | Вы можете зарегистрировать до 40 ваших любимых радиостанций. Пока запрограммированный номер мигает (около 8 секунд), нажимайте несколько раз кнопки курсора Влево/Вправо на пульте дистанционного управления для выбора числа от 1 до 40.. |
|---|--|

| | |
|---|---|
| Preset Erase – стирание пресетов | Вы можете стереть зарегистрированные номера пресетов. • Эта операция недоступна, пока вы не выбрали номер пресета. |
| Name Edit (Редактирование названия) | Задайте удобные названия для каждого входа. Введенное название будет отображено на дисплее устройства. Для задания названия радиостанции нажмите кнопку TUNER на пульте ДУ, выберите FM/AM (североамериканские модели) и затем выберите номер пресета. (для пресетов DAB станций невозможно задать свои имена). Для получения более подробной информации о вводе текстов, обращайтесь в раздел «Naming Radio Stations Registered as Presets» – «Присвоение названий радиостанциям, зарегистрированным как пресеты» (стр.19). • Эта операция недоступна, пока вы не выбрали номер пресета. |
| Tuning Mode – режим настройки | Переключает режим настройки на AM (североамериканские модели)/FM радиостанции на автоматический/ручной. «Auto (Значение по умолчанию)»: Автоматическая настройка. «Mono»: Ручная настройка. |
| Search Level – уровень сигнала для поиска (Европейские модели) | • Если автоматическая настройка регулярно останавливается на FM станциях со слабым сигналом, когда выбрано «Normal» (Значение по умолчанию), следует выбрать «Strong» чтобы слушать только FM радиостанции с сильным сигналом.. |
| Station Order – порядок сортировки станций (Европейские модели) | Можно изменить порядок сортировки радиостанций при выводе на дисплей: «Alphabet (Значение по умолчанию)»: Радиостанции располагаются в алфавитном порядке. «Multiplex»: сортировка радиостанций по мультиплексам. • Эта операция недоступна, если выбран вход, иной кроме DAB. |
| DAB Auto Scan – автосканирование DAB диапазона (Европейские модели) | Можно заново провести автосканирование DAB диапазона, когда добавились новые станции или если вы сменили место жительства. • Эта операция недоступна, если выбран вход, иной кроме DAB. |

| | |
|---------|---|
| DAB DRC | <p>С помощью настройки DRC (Dynamic Range Control) вы можете сократить динамический диапазон DAB радиостанций, поэтому вы сможете услышать тихие партии даже на самом низком уровне громкости, что не мешает вам наслаждаться воспроизведением в позднее время.</p> <p>«Off» (Выкл.)(Значение по умолчанию): DRC off</p> <p>«Large» (Большое): Существенное сокращение динамического диапазона</p> <p>«Small» (Маленькое): Небольшое сокращение динамического диапазона.</p> <ul style="list-style-type: none"> • Эта операция недоступна, если выбран вход, иной кроме DAB. |
|---------|---|

Bluetooth

| | |
|---------------------------------------|--|
| Bluetooth | <p>Выберите, будет ли использоваться функция BLUETOOTH.</p> <p>«On» (Вкл.)(Значение по умолчанию): Позволяет подключиться к оснащеному BLUETOOTH устройству с помощью функции BLUETOOTH. Выберите значение «On» (Вкл.) при выполнении настроек BLUETOOTH.</p> <p>«Off»(Выкл.): Функция BLUETOOTH не используется.</p> |
| AutoChange (Автопереключение входа) | <p>Источник входного сигнала будет автоматически переключен на «BLUETOOTH» при подключении к устройству любого оснащенного функцией BLUETOOTH устройства.</p> <p>«On» (Вкл.)(Значение по умолчанию): Будет автоматически выбран источник входного сигнала «BLUETOOTH» при подключении любого оснащенного функцией BLUETOOTH устройства.</p> <p>«Off»(Выкл.): Функция отключена.</p> <ul style="list-style-type: none"> • Если устройство не включается автоматически, то выберите значение «Off» (Выкл.) и измените входной сигнал вручную. |
| Reconnect (Повторное автоподключение) | <p>Данная функция автоматически распознает все устройства, оснащенные функцией BLUETOOTH, при переключении источника входного сигнала на «BLUETOOTH».</p> <p>«On» (Вкл.)(Значение по умолчанию): Данная функция будет активна.</p> <p>«Off»(Выкл.): Данная функция будет неактивна.</p> <ul style="list-style-type: none"> • Учтите, что соединение со всеми существующими устройствами Bluetooth не гарантируется. |

| | |
|--|--|
| Pairing Info (Информация о сопряжении) | <p>Вы можете очистить информацию о сопряжении, сохраненном на данном устройстве. Нажмите кнопку ENTER при отображении на дисплее «Clear» (Удалить) для инициализации информации о сопряжении, сохраненной на этом устройстве.</p> <ul style="list-style-type: none"> • Данная функция не очищает информацию о сопряжении на остальных оснащенных функцией BLUETOOTH устройствах. При повторном выполнении сопряжения с данным ресивером убедитесь, что заранее очистили информацию о сопряжении на втором BLUETOOTH устройстве. Более подробная информация об очистке информации о сопряжении дана в руководстве пользователя используемого BLUETOOTH устройства. |
| Device (Устройство) | <p>Отображает название подключенного BLUETOOTH устройства.</p> <ul style="list-style-type: none"> • Название устройства не отображается, если в поле «Status» (Состояние) отображается значение «Ready» (Готовность) или «Pairing» (Сопряжение). |
| Status (Состояние) | <p>Отображает состояние подключения с оснаственным BLUETOOTH устройством.</p> <p>«Ready»(Готовность): Сопряжение не выполняется</p> <p>«Pairing» (Сопряжение): Выполняется сопряжение</p> <p>«Connected» (Соединение выполнено): Устройство успешно подключено.</p> |

Подождите некоторое время, если поле «Bluetooth» еще недоступно для выбора. Оно станет доступным при запуске функции BLUETOOTH.

Sleep Timer – Таймер сна

Можно запрограммировать ресивер на отключение после заданного промежутка времени.

1.Нажимайте кнопку SLEEP на пульте,чтобы вывести на дисплей оставшееся время до отключения.



- Нажимайте эту кнопку несколько раз, для выбора нужного времени с интервалом в 10 минут («90», «80», «70» или «OFF».).
- После того, как вы использовали кнопку SLEEP на пульте, можно еще более точно выставить время с интервалом в 1 минуту, нажимая на кнопки Up/Down на пульте.
- Для того чтобы узнать, сколько времени осталось до срабатывания таймера «сна» (отключения), нажимайте кнопку SLEEP на пульте. Пока на дисплее светится оставшееся время до отключения, можно уменьшать его с интервалом в 10 минут, нажимая кнопку SLEEP на пульте.

Возможные неисправности и способы их устранения

Прежде, чем приступить к процедуре

В случае нестабильной работы вы можете решить возникшие проблемы простым выключением/включением питания или отключением/подключением кабеля питания и проверкой выполненных настроек и подключений. Попробуйте выполнить самые простые действия для устранения неисправностей.

- Данный AV ресивер содержит микрокомпьютер, предназначенный для обработки сигнала и управления. В очень редких случаях сильные помехи, шумы от внешнего источника или заряд статического электричества может стать причиной блокировки контроллера. В этом случае, отключите штекер кабеля питания из розетки, подождите не менее 5 секунд и снова подключите его.
- Мы не несем ответственности за повреждения или неудачные записи, возникшие по причине сбоев в работе устройства. Прежде чем вы начнете запись важных данных, убедитесь, что подготовили все для правильного выполнения записи.

Если работа устройства нестабильна

Попробуйте перезагрузить устройство. Возникшая проблема может быть устранена после перезагрузки устройства. После переключения устройства в режим ожидания нажмите и удержите в нажатом положении кнопку * ON/STANDBY на устройстве более 5 секунд для перезапуска устройства. (Все настройки устройства будут сохранены.) Если перезагрузка устройства не решила проблему, попытайтесь отключить и снова подключить устройство и все подключенные компоненты к розетке.

Сброс настроек (Эта операция сбросит все настройки к установленным по умолчанию)

Если вам не удалось решить возникшую проблему, то попробуйте сбросить все настройки к заводским значениям. Учтите, что все выполненные вами настройки

также будут сброшены, поэтому рекомендуем записать нужные вам значения прежде, чем переходить к следующему действию.

1. Нажмите кнопку ON/STANDBY (!) одновременно удерживая нажатой кнопку TUNING MODE на ресивере..
2. Устройство перейдет в режим ожидания standby после сброса настроек.

■ Питание

Устройство не включается

- Убедитесь, что кабель питания правильно и надежно подключен к розетке.
- Отключите кабель питания из розетки, подождите не менее 5 секунд и снова включите его в сеть.

Устройство неожиданно отключается.

- Устройство автоматически переключится в режим ожидания standby при выборе настроек «3.Hardware» - «Auto Standby» (Аппаратное обеспечение - Автоматический переход в режим ожидания) в меню настроек.
- Возможно активированы функция схемы защиты усилителя.
В случае отображения на дисплее индикации «CHECK SP WIRE», возможно, поврежден колоночный кабель. Убедитесь, что жилы кабелей громкоговорителей не касаются друг друга и не прикасаются к разъему или к задней панели, и еще раз включите устройство.
- Возможно активируется система защиты из-за резкого повышения температуры устройства. В таком случае питание устройства будет постоянно выключаться при каждой попытке включить его. Убедитесь, что оставили достаточно свободного места вокруг него для обеспечения соответствующей вентиляции и охлаждения. Затем попробуйте снова включить питание устройства.

Предупреждение: Если из ресивера чувствуется дым, странный запах или слышен необычный шум, то отключите кабель питания от сети и немедленно свяжитесь с

дилером или с представителями тех.поддержки нашей компании.

■ Аудио

- Убедитесь, что микрофон не подключен.
- Убедитесь в правильности выполненного подключения к выходному разъему на внешнем устройстве источнике и к входному разъему на ресивере.
- Убедитесь, что кабели не повреждены, не скручены или не пережаты.
- Если индикатор MUTING на дисплее мигает, нажмите кнопку * на пульте ДУ для отмены отключения звука.
- Звук не выводится из громкоговорителей при подключении наушников к разъему PHONES.

Отсутствует звук подключенного внешнего источника

- Измените настройки селектора входов ресивера и выберите разъем, к которому подключен источник.
- Проверьте правильность выполненных настроек цифрового выходного сигнала на подключенном компоненте. На некоторых игровых консолях выбрано значение по умолчанию - выкл.
- На входных разъемах DIGITAL IN OPTICAL/COAXIAL поддерживается только формат PCM audio. Задайте аудио выход внешнего источника как PCM поток.

Отсутствует звук из акустической системы

- Убедитесь, что правильно подключили колоночные кабели, соблюдая их полярность, а также убедитесь, что жилы зачищенного провода не касаются металлических частей разъемов громкоговорителей.
- Убедитесь, что кабели громкоговорителей не закорочены.
- Проверьте правильность подключения колоночных кабелей (стр. 8).

Слышен шум

- С помощью креплений для кабелей вы, возможно, скрепили кабели питания, колоночные кабели и RCA

кабели, и это могло стать причиной ухудшения качества звучания. Старайтесь избегать такого расположения кабелей.

- Аудио кабель воспроизводит все помехи. Попробуйте переместить кабели.

■ AM/FM радиовещание

Радиосигнал плохого качества или слишком много помех.

- Повторно проверьте подключение антенны.
- Расположите антенну отдельно от колоночных кабелей и кабеля питания.
- Переместите устройство подальше от телевизора или компьютера.
- Источником помех также могут стать пролетающие самолеты или проезжающие автомобили.
- Бетонные стены ослабевают радиосигналы.
- Прослушайте вещание этой станции в моно формате.
- FM сигнал может быть чище при использовании контакта антенны, к которому подключается телевизор.

■ Функция BLUETOOTH

- Попробуйте выключить и включить питание ресивера, а затем выключить и снова включить BLUETOOTH устройство. Также может быть достаточно эффективной перезагрузка BLUETOOTH ресивера.
- BLUETOOTH устройство должно поддерживать A2DP профиль.
- Если вблизи ресивера находятся устройства, использующие радиоволны с частотой 2,4 ГГц, например, микроволновые печи и беспроводные телефоны, то возможны помехи в работе всех устройств.
- При наличии вблизи какого-либо металлического объекта BLUETOOTH соединение может быть нестабильным, так как металл влияет на радиоволны. Если вам не удалось устранить проблему, проверьте следующее:

Подключение к устройству недоступно

- Убедитесь, что функция BLUETOOTH на устройстве BLUETOOTH включена.

Музыкальное воспроизведение недоступно на устройстве даже после успешного BLUETOOTH соединения

- Если уровень громкости на BLUETOOTH устройстве слишком низок, то воспроизведение аудиосигнала может быть недоступным. На оснащенном Bluetooth устройстве поверните регулятор уровня громкости.
- Некоторые BLUETOOTH устройства могут быть оснащены селектором Send/Receive. Выберите режим Send.
- В зависимости от характеристик и спецификации BLUETOOTH устройства воспроизведение будет невозможным.

Звук прерывается

- Возможно, проблема в BLUETOOTH оснащенном устройстве. Прочтите нужную информацию в интернете.

Качество звучания ухудшилось после подключения к устройству с поддержкой Bluetooth.

- Слабый прием сигнала Bluetooth. Переместите BLUETOOTH устройство ближе к устройству или устраните все возможные препятствия между BLUETOOTH устройством и ресивером.

Пульт ДУ

- Убедитесь в правильности выбранной полярности батареек.
- Вставьте новые батарейки. Не комбинируйте при установке новые батареи со старыми или батареи различных типов.
- Убедитесь, что ресивер не расположен в зоне освещения люминесцентной лампы или прямого солнечного света. Переместите его при необходимости.

- Также, пульт ДУ может плохо работать при установке ресивера в стойку за цветными стеклянными дверями.

Дисплей

Дисплей темный

- Убедитесь, что функция Dimmer не включена. Нажмите кнопку DIMMER и измените яркость дисплея.

Другое

Слышны странные шумы из ресивера

- При подключении другого компонента к той же розетке, к которой подключен ресивер, могут возникнуть шумы. Если шумы исчезают после отключения стороннего устройства из розетки, то воспользуйтесь другой розеткой для его подключения.

Общие технические характеристики

Секция усилителя (аудио)

Номинальная выходная мощность (FTC) (для североамериканских моделей)

На нагрузку 8 Ом при обоих активных каналах, в диапазоне от 20 Гц – 20.000 Гц, минимум 45 Вт RMS на канал, при менее чем 0.08% искажений THD, от 250 мВт до номинальной мощности

Номинальная выходная мощность (IEC) (для остальных моделей)

2 канала x 100 Вт на 6 Ом, 1 кГц, 1% THD, 1 канал активен

Максимальная эффективная выходная мощность (JEITA) (для североамериканских моделей)

2 канала x 100 Вт, на 6 Ом, 1 кГц, 1 канал активен, при 10% THD

Динамическая выходная мощность (*)

* IEC60268-кратковременная максимальная выходная мощность

140 Вт (3 Ом, фронт)

120 Вт (4 Ом, фронт)

80 Вт (8 Ом, фронт)

Общие гармонические искажения THD+N:

0,08% (20 Гц-20 кГц, при 0.5 мощности)

Входная чувствительность и импеданс

450 мВ/ 40 кОм (LINE (небалансный))

10 мВ/ 50 кОм (PHONO MM)

Номин. выходной уровень на RCA разъемах и импеданс:

420 мВ/ 2.2 кОм (LINE OUT)

2.8 В/ 3.3 кОм (SUBWOOFER PRE OUT)

Перегрузка Phono:

40 мВ (MM, 1 кГц 0.5 %)

Диапазон частот:

10 Гц - 100 кГц / +1 дБ, -3 дБ (DIRECT)

Регулировки тембра:

±12 дБ, 90 Гц (BASS), ±12 дБ, 7,5 кГц (TREBLE)

Отношение сигнал/шум:

100 дБ (IHF-A, LINE IN, SP OUT), 93 дБ (IHF-A, PHONO IN, SP OUT)

Импеданс акустических систем:

4 Ом - 16 Ом

Импеданс на выходе наушников:

390 Ом

Номинальная выходная мощность на наушники:

60 мВт (32 Ом, 1 кГц, 10% THD)

Секция тюнера

Диапазон настройки частоты (FM)

87,5 МГц – 107.9 МГц, (для североамериканских моделей)

87,5 МГц – 108 МГц, RDS (для европейских моделей)

Диапазон частот настройки AM (для североамериканских моделей)

530 кГц-1710 кГц

Число ячеек памяти для пресетов:

40

Цифровой тюнер (для европейских моделей)

DAB / DAB+

Секция BLUETOOTH

Система связи

Bluetooth Спецификация 4.1+LE

Частотная полоса

Полоса 2,4 ГГц

Метод модуляции

FHSS (Freq Hopping Spread Spectrum)

Совместимые профили Bluetooth

A2DP 1.2

AVRCP 1.3

HOGP-Host (Клиент)

HOGP-HID Device (Сервер)

HID Service (HIDS)

Поддерживаемые кодеки

SBC

AAC

Диапазон передачи (A2DP)

20 Гц ~ 20 кГц (дискретизация 44,1 кГц)

Максимальный диапазон покрытия

Прямая видимость прилб. 15 м (*)

* Фактический рабочий диапазон будет варьироваться в зависимости от таких факторов, как препятствия между устройствами, магнитные поля вокруг микроволновой печи или беспроводного телефона, статическое электричество, чувствительность приема, производительность антенны, используемая операционная система и программное обеспечение и т.д.

Общие характеристики

Питание:

120 V, 60 Hz (для североамериканских моделей)

100- 240 V, 50/60 Гц (для европейских моделей)

Потребление:

150 Вт (для североамериканских моделей)

160 Вт (для европейских моделей)

0,4 Вт (Режим ожидания Standby),

20 Вт (хол.ход)

Размеры (Ш x В x Г):

435 мм X 149.5 мм X 328 мм

Вес:

6.8 кг (для североамериканских моделей),

7 кг (для европейских моделей)

Аудио входы

Цифровые

OPTICAL IN1 (TV), Maximum Fs: 96 kHz

COAXIAL IN (CD), Maximum Fs: 96 kHz

Аналоговые

PHONO, CD, BD/DVD, CBT/SAT, LINE

Аудио выходы

Аналоговые

SUBWOOFER PRE OUT

LINE OUT L/R

Колоночные выходы

SPEAKERS A: L/R

SPEAKERS B: L/R

Наушники

PHONES (фронтальный, Ø1/4"/6.3 мм)

Информация о лицензиях и торговых марках



Символ BLUETOOTH® и логотип являются зарегистрированными торговыми марками Bluetooth SIG, Inc.

Все остальные торговые марки являются собственностью соответствующих правообладателей.

130.com.ua

ONKYO

2-3-12 Yaesu, Chuo-ku, Tokyo 104-0028 JAPAN

<http://www.onkyo.com/>,

<USA>

18 Park Way, Upper Saddle River, N.J. 07458, U.S.A., Для заказов, для дилеров, служб сервиса и прочих бизнес запросов:

Tel: 201-785-2600 Fax: 201-785-2650

<http://www.us.onkyo.com/>

Только для команды поддержки продуктов:

1-800-229-1687 <http://www.us.onkyo.com/>

<Germany>

Gutenbergstrasse 3, 82178 Puchheim, Germany

Tel: +49-8142-4401-0 Fax: +49-8142-4208-213

<http://www.eu.onkyo.com/>

<UK>

Anteros Building, Odyssey Business Park, West End Road, South Ruislip, Middlesex,

HA4 6QQ United Kingdom

Tel: +44 (0)871-200-1996 Fax: +44 (0)871-200-1995

<Hong Kong>

Unit 1033, 10/F, Star House, No 3, Salisbury Road, Tsim Sha Tsui Kowloon, Hong Kong.

Tel: +852-2429-3118 Fax: +852-2428-9039

<http://www.hk.onkyo.com/>

<PRC>

302, Building 1, 20 North Chaling Rd., Xuhui District, Shanghai, China 200032,

Tel: +86-21-52131366 Fax: +86-21-52130396

<http://www.cn.onkyo.com/>

<Asia, Oceania, Middle East, Africa>

Для покупателей из США, Китая, Европы, Азии, Океании, Ближнего Востока, Африки — пожалуйста свяжитесь с дистрибьютором Onkyo с сайта поддержки Onkyo.

<http://www.intl.onkyo.com/support/>

Корпорация О энд Пи

2-3-12, Яэсу, Чуо-ку, г. Токио, 104-0028, ЯПОНИЯ

Указанная информация может быть изменена без предварительного уведомления.

Посетите веб-сайт Onkyo, чтобы узнать о последних обновлениях.

<http://www.intl.onkyo.com/support/>

Месяц производства можно определить по серийному номеру.

8-ое значение в серийном номере - год производства.

Значение года обнуляется каждые 10 лет.

(Например: цифра 0 означает год: 2010, 2000, 1990... Цифра 4 - 2014, 2004, 1994...)

9-ое значение в серийном номере - месяц производства.

Цифры 1-9 означают месяцы: январь - сентябрь. Буквы X, Y, Z означают

- октябрь, ноябрь, декабрь, соответственно.

(C) Copyright 2017 Onkyo & Pioneer Corporation Japan. Все права защищены. Onkyo имеет политику конфиденциальности—Privacy Policy.

С ней можно ознакомиться на сайте [<http://www.onkyo.com/privacy>].

SN 29403245

F1707-0



* 2 9 4 0 3 2 4 5 *