



ТЕЛЕФОНЫ

0 (800) 800 130
(050) 462 0 130
(063) 462 0 130
(067) 462 0 130

130
COM.UA

Интернет-магазин
автотоваров



SKYPE

km-130

АВТОМАГНИТОЛЫ — Магнитолы • Медиа-ресиверы и станции • Штатные магнитолы • CD/DVD чейнджеры • FM-модуляторы/USB адаптеры • Flash память • Переходные рамки и разъемы • Антенны • Аксессуары | **АВТОЗВУК** — Акустика • Усилители • Сабвуферы • Процессоры • Кроссоверы • Наушники • Аксессуары | **БОРТОВЫЕ КОМПЬЮТЕРЫ** — Универсальные компьютеры • Модельные компьютеры • Аксессуары | **GPS НАВИГАТОРЫ** — Портативные GPS • Встраиваемые GPS • GPS модули • GPS трекеры • Антенны для GPS навигаторов • Аксессуары | **ВИДЕОУСТРОЙСТВА** — Видеорегистраторы • Телевизоры и мониторы • Автомобильные ТВ тюнеры • Камеры • Видеомодули • Транскодеры • Автомобильные ТВ антенны • Аксессуары | **ОХРАННЫЕ СИСТЕМЫ** — Автосигнализации • Мотосигнализации • Механические блокираторы • Имобилайзеры • Датчики • Аксессуары | **ОПТИКА И СВЕТ** — Ксенон • Биксенон • Лампы • Светодиоды • Стробоскопы • Оптика и фары • Омыватели фар • Датчики света, дождя • Аксессуары | **ПАРКТРОНИКИ И ЗЕРКАЛА** — Задние парктроники • Передние парктроники • Комбинированные парктроники • Зеркала заднего вида • Аксессуары | **ПОДОГРЕВ И ОХЛАЖДЕНИЕ** — Подогревы сидений • Подогревы зеркал • Подогревы дворников • Подогревы двигателей • Автохолодильники • Автокондиционеры • Аксессуары | **ТЮНИНГ** — Виброизоляция • Шумоизоляция • Тонировочная пленка • Аксессуары | **АВТОАКСЕССУАРЫ** — Радар-детекторы • Громкая связь Bluetooth • Стеклоподъемники • Компрессоры • Звуковые сигналы, СГУ • Измерительные приборы • Автопылесосы • Автокресла • Разное | **МОНТАЖНОЕ ОБОРУДОВАНИЕ** — Установочные комплекты • Обивочные материалы • Декоративные решетки • Фазоинверторы • Кабель и провод • Инструменты • Разное | **ПИТАНИЕ** — Аккумуляторы • Преобразователи • Пуско-зарядные устройства • Конденсаторы • Аксессуары | **МОРСКАЯ ЭЛЕКТРОНИКА И ЗВУК** — Морские магнитолы • Морская акустика • Морские сабвуферы • Морские усилители • Аксессуары | **АВТОХИМИЯ И КОСМЕТИКА** — Присадки • Жидкости омывателя • Средства по уходу • Полироли • Ароматизаторы • Клеи и герметики | **ЖИДКОСТИ И МАСЛА** — Моторные масла • Трансмиссионные масла • Тормозные жидкости • Антифризы • Технические смазки



В магазине «130» вы найдете и сможете купить в Киеве с доставкой по городу и Украине практически все для вашего автомобиля. Наши опытные консультанты предоставят вам исчерпывающую информацию и помогут подобрать именно то, что вы ищете. Ждем вас по адресу

<https://130.com.ua>

AEG

POWERTOOLS

**WS 12-125 MX, WSC 14-125 MX,
WSE 14-125 MX, PE 150, SE 12-180**

Original instructions

Originalbetriebsanleitung

Notice originale

Istruzioni originali

Manual original

Manual original

**Oorspronkelijke
gebruiksaanwijzing**

Original brugsanvisning

Original bruksanvisning

Bruksanvisning i original

Alkuperäiset ohjeet

Πρωτότυπο οδηγιών χρήσης

Orijinal işletme talimatı

Původním návodem k používání

Pôvodný návod na použitie

Instrukcja oryginalna

Eredeti használati utasítás

Izvirna navodila

Originalne pogonske upute

Instrukcijām oriģinālvalodā

Originali instrukcija

Algupärane kasutusjuhend

**Оригинальное руководство по
эксплуатации**

**Оригинално ръководство за
експлоатация**

Instrucțiuni de folosire originale

Оригинален прирачник за работа

原始的指南

Technical Data, Safety Instructions, Specified Conditions of Use, EC-Declaration of Conformity, Mains connection, Electronics, Maintenance, Symbols	Please read and save these instructions!	ENGLISH	22
Technische Daten, Sicherheitshinweise, Bestimmungsgemäße Verwendung, CE-Konformitätserklärung, Netzanschluss, Elektronik, Wartung, Symbole	Bitte lesen und aufbewahren!	DEUTSCH	23
Caractéristiques techniques, Instructions de sécurité, Utilisation conforme aux prescriptions, Déclaration CE de Conformité, Branchement secteur, Electronique, Entretien, Symboles	Prière de lire et de conserver!	FRANÇAIS	24
Dati tecnici, Norme di sicurezza, Utilizzo conforme, Dichiarazione di Conformità CE, Collegamento alla rete, Elettronica, Manutenzione, Simboli	Si prega di leggere le istruzioni e di conservarle!	ITALIANO	25
Datos técnicos, Instrucciones de seguridad, Aplicación de acuerdo a la finalidad, Declaración de Conformidad CE, Conexión eléctrica, Mantenimiento, Símbolos	Lea y conserve estas instrucciones por favor!	ESPAÑOL	26
Características técnicas, Instruções de segurança, Utilização autorizada, Declaração de Conformidade CE, Ligação à rede, Eletrônica, Manutenção, Símbolo	Por favor leia e conserve em seu poder!	PORTUGUES	27
Technische gegevens, Veiligheidsadviezen, Voorgeschreven gebruik van het systeem, EC-Konformiteitsverklaring, Netaansluiting, Elektroniek, Onderhoud, Symbolen	Lees en let goed op deze adviezen!	NEDERLANDS	28
Tekniske data, Sikkerhedshenvisninger, Tiltænkt formål, CE-Konformitetserklæring, Netttilslutning, Elektronik, Vedligeholdelse, Symboler	Vær venlig at læse og opbevare!	DANSK	29
Tekniske data, Spesielle sikkerhetshenvisninger, Formålmessig bruk, CE-Samsvarserklæring, Netttilkopling, Elektronikk, Vedlikehold, Symboler	Vennligst les og oppbevar!	NORSK	30
Tekniska data, Säkerhetsutrustning, Använd maskinen Enligt anvisningarna, CE-Försäkran, Nätanslutning, Elektronik, Skötsel, Symboler	Var god läs och tag tillvara dessa instruktioner!	SVENSKA	31
Tekniset arvot, Turvallisuusohjeet, Tarkoituksenmukainen käyttö, Todistus CE-standardinmukaisuudesta, Verkkoiliitäntä, Elektronikka, Huolto, Symbolit	Lue ja säilytö!	SUOMI	32
Τεχνικά στοιχεία, Επίκαιρο υποδείξιμο ασφαλείας, Χρήση σύμφωνα με το σκοπό προορισμού, Δήλωση πιστοποίησης, Συνδεδασή στο ηλεκτρικό δίκτυο, Ηλεκτρονική Ρυθμίση, Συντήρηση, Σύμβολα	Παρακαλώ διαβάστε τις και φυλάξτε τις!	ΕΛΛΗΝΙΚΑ	33
Teknik veriler, Güvenliğinizi için talimatlar, Kullanım, CE uygunluk beyanına, Şebeke bağlantısı, Elektronik, Bakım, Semboller	Lütfen okuyun ve saklayın	TÜRKÇE	34
Technická data, Speciální bezpečnostní upozornění, Oblast využití, Ce-prohlášení o shodě, Připojení na síť, Elektronika, Údržba, Symboly	Po přečtení uschovejte	ČESKY	35
Tehniké údaje, Speciálne bezpečnostné pokyny, Použitie podľa predpisov, CE-Vyhlasenie konformity, Sieťová prípojka, Elektronika, Údržba, Symboly	Prosim prečítat a uschovať!	SLOVENSKY	36
Dane techniczne, Specjalne zalecenia dotyczace bezpieczenstwa, Uzytkowanie zgodnie z przeznaczeniem, Swiadczenie zgodnosci ce, Podlaczenie do sieci, Układ Elektroniczny, Gwarancja, Symbole	Prosimy o uwazne przeczytanie i przestrzeganie zalecen zamie szczyzonych w tej instrukcji.	POLSKI	37
Műszaki adatok, Különleges biztonsági tudnivalók, Rendeltetésszerű használat, Ce-azonosság nyilatkozat, Hálózati csatlakoztatás, Elektronika, Karbantartás,	Olvassa el és őrizze meg	MAGYAR	38
Tehnični podatki, Specialni varnostni napotki, Uporaba v skladu z namembnostjo, Ce-izjava o konformnosti, Omrežni priključek, Elektronika, Vzdrževanje, Simboli	Prosimu preberite in shranite!	SLOVENSKO	39
Tehnički podaci, Specijalne sigurnosne upute, Propisna upotreba, CE-Izjava konformnosti, Priključak na mrežu, Elektronika, Održavanje, Simboli	Molimo pročitati i sačuvati	HRVATSKI	40
Tehniske dati, Speciālie drošības noteikumi, Noteikumiem atbilstošs izmantojums, Atbilstība CE normām, Tīkla pieslēgums, Elektronika, Apkope, Simboli	Pielikums lietošanas pamācībai	LATVISKI	41
Tehniniai duomenys, Ypatingos saugumo nuorodos, Naudojimas pagal paskirtį, CE Atitikties pareiškimas, Elektros tinklo jungtis, Elektroninis Valdymas, Techninis aptarnavimas, Simboliai	Prašome perskaityti ir neišmesti!	LIETUVIŠKAI	42
Tehnilised andmed, Spetsiaalsed turvajuhised, Kasutamise vastavalt otstarbele, EU Vastavusavaldus, Võrku ühendamine, Elektroonika, Hooldus, Sümbolid	Palun lugege läbi ja hoidke alal!	EESTI	43
Технические данные, Рекомендации по технике безопасности, Использование, Подключение к электросети, Электроника, Обслуживание, Символы	Пожалуйста, прочтите и сохраните настоящую инструкцию	РУССКИЙ	44
Технически данни, Специални указания за безопасност, Използване по предназначение, CE-Декларация за съответствие, Свързване към мрежата, Електроника, Поддръжка,	Моля прочетете и запазете!	БЪЛГАРСКИ	45
Date tehnice, Instrucțiuni de securitate, Condiții de utilizare specificate, Declarație de conformitate, Alimentare de la rețea, Electronice, Intreținere, Simboluri	Va rugăm citiți și păstrați aceste instrucțiuni	ROMÂNIA	46
Технички Податоци, Упатство За Употреба, Специфицирани Услови На Употреба, Еу-декларација За Сообразност, Главни Врски, Електроника, Одржување, Символи	Ве молиме прочитајте го и чувајте го ова упатство!	МАКЕДОНСКИ	47
技术数据, 特殊安全指示, 正确地使用机器, 欧洲安全规定说明, 电源插头, 电子, 维修, 符号	请仔细阅读并妥善保存!	中文	48



WS 12-125 MX			
WSC 14-125 MX		■	■
WSE 14-125 MX	■	■	■
PE 150	■	■	■
SE 12-180	■	■	■

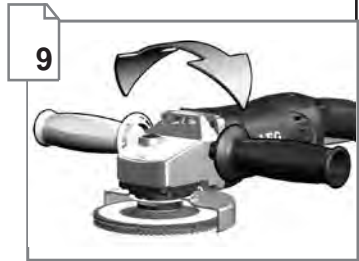
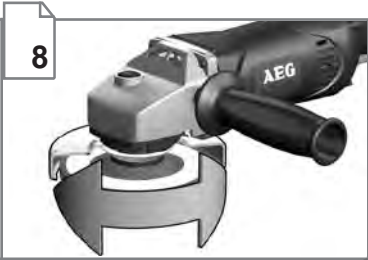
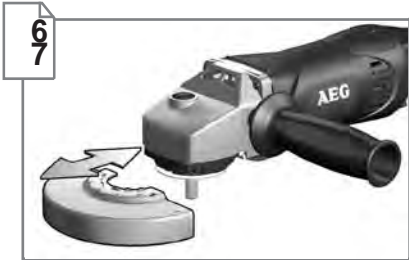
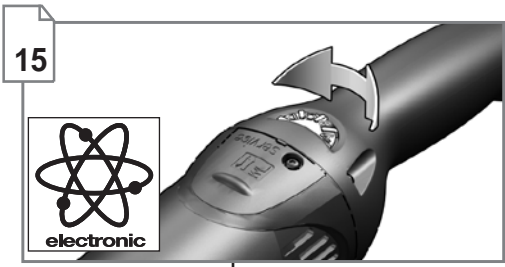

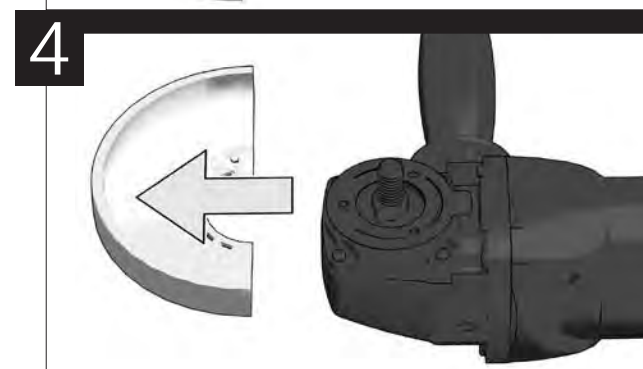
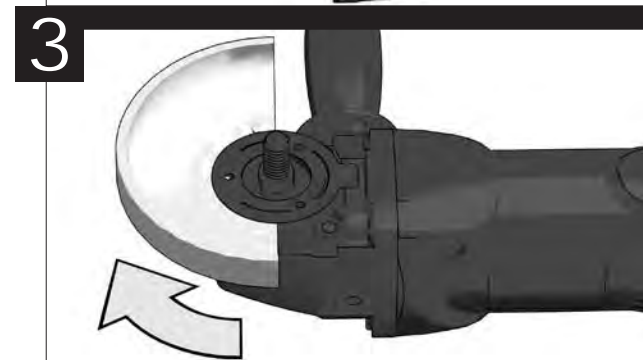
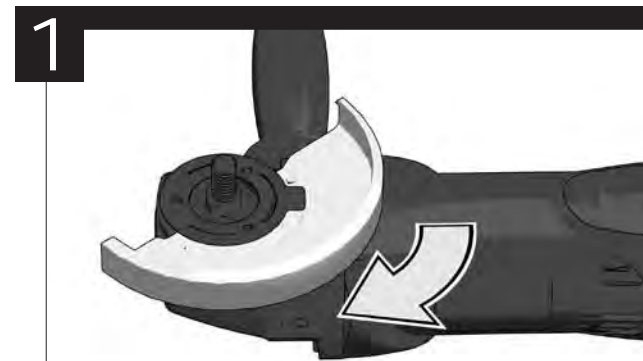
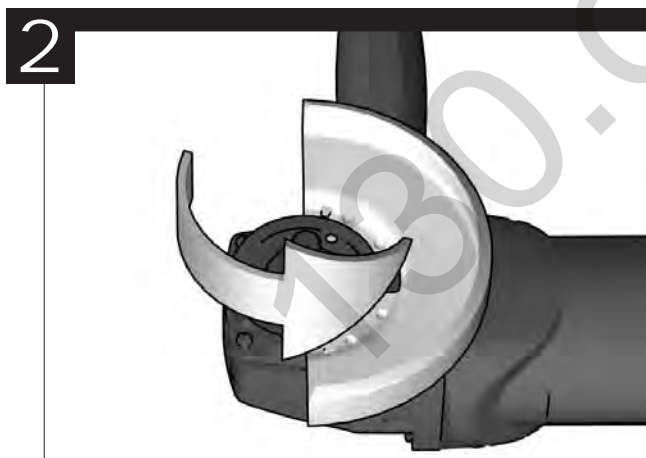
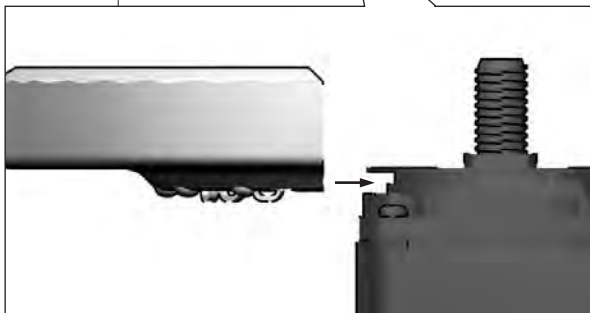
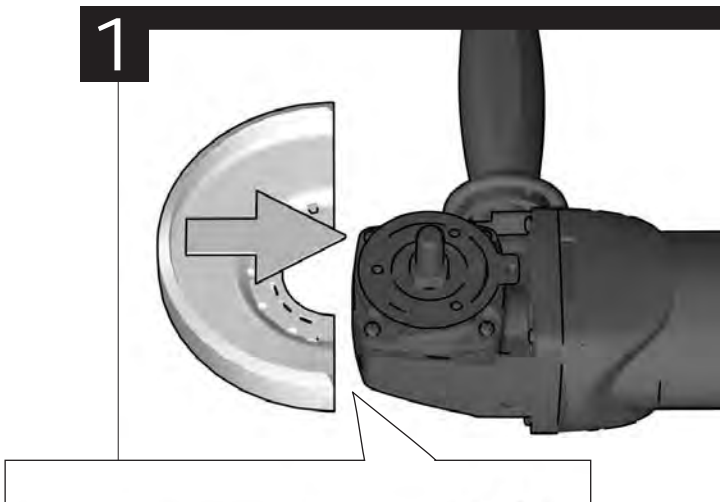

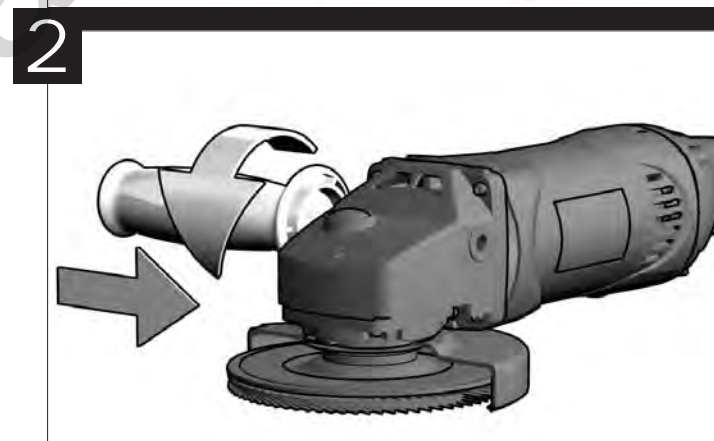
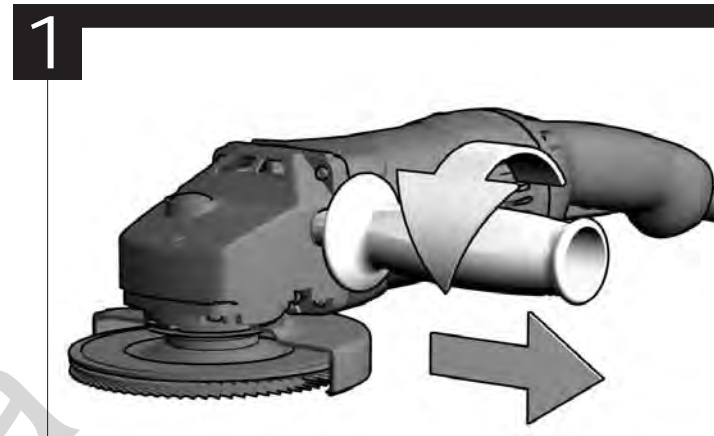
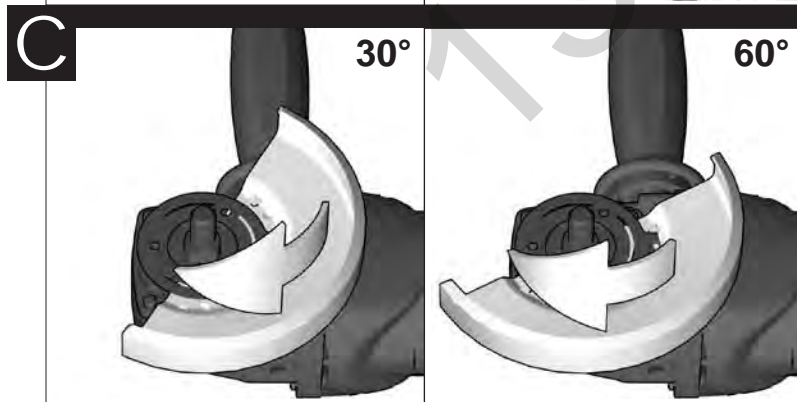
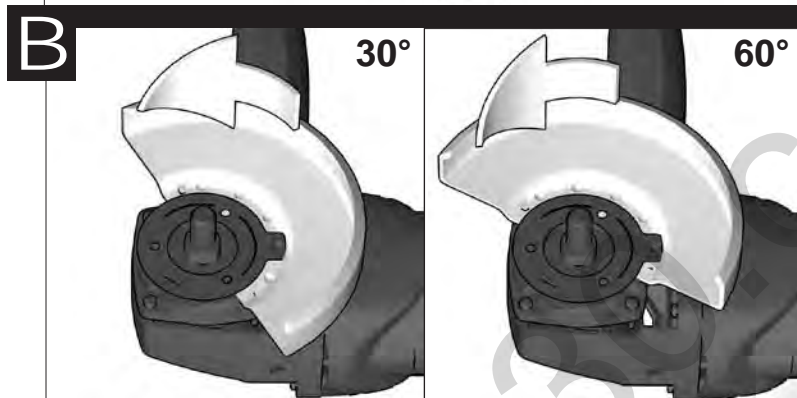
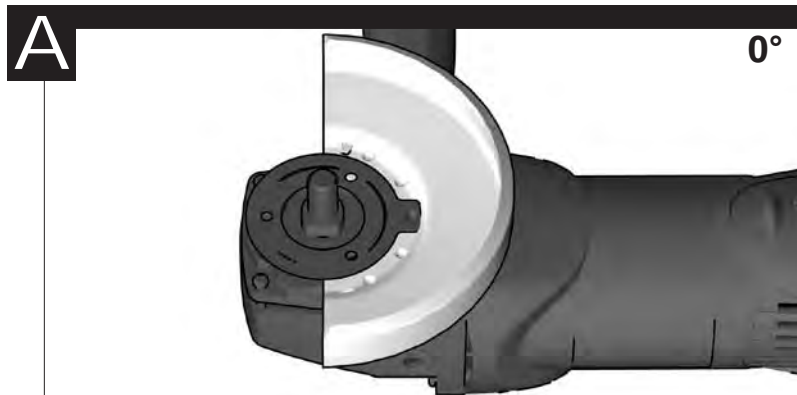

AS 12 QE

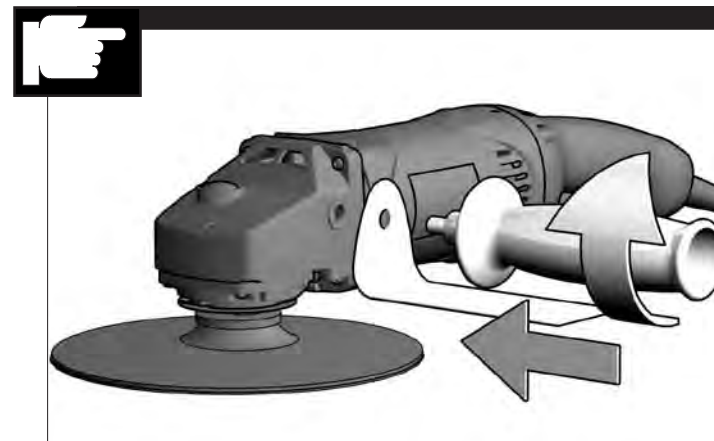



WS 12-125 MX
WSC 14-125 MX
WSE 14-125 MX

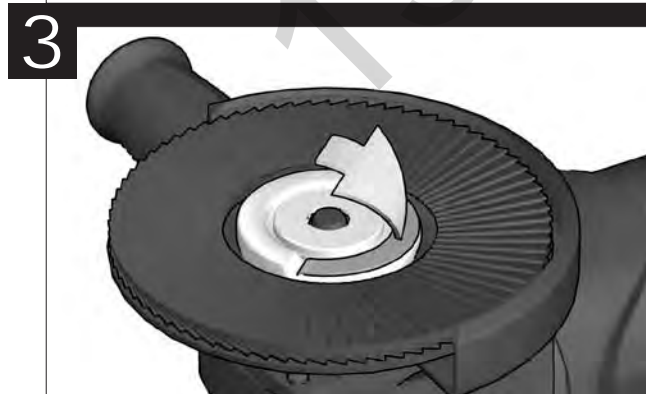
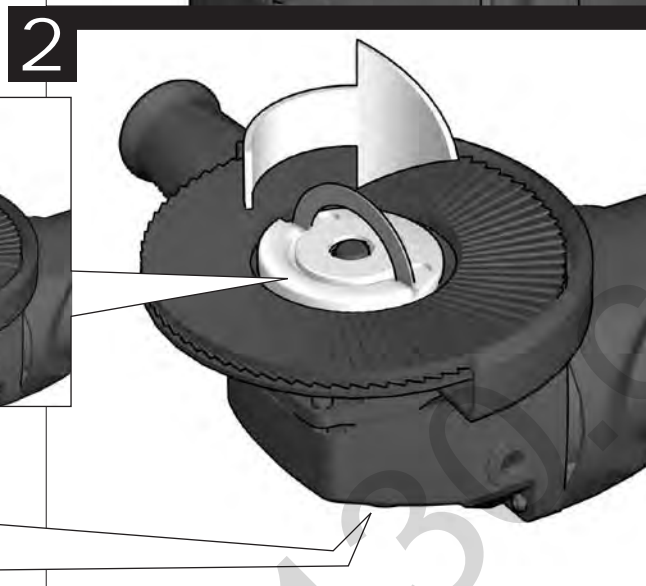
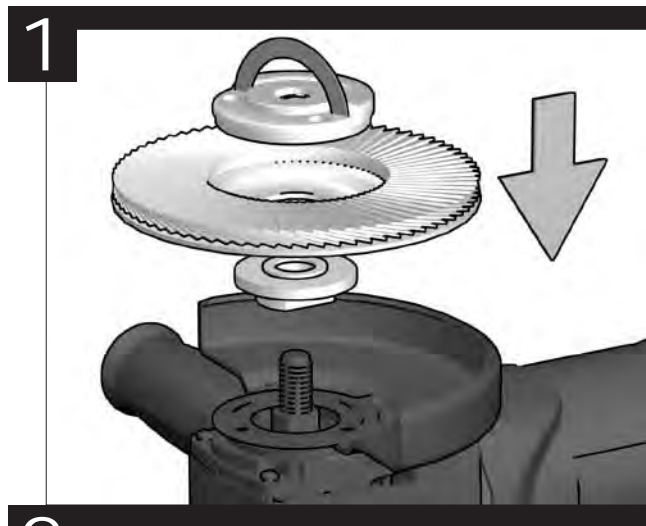

WS 12-125 MX
WSC 14-125 MX
WSE 14-125 MX

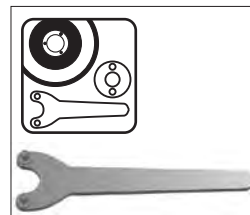
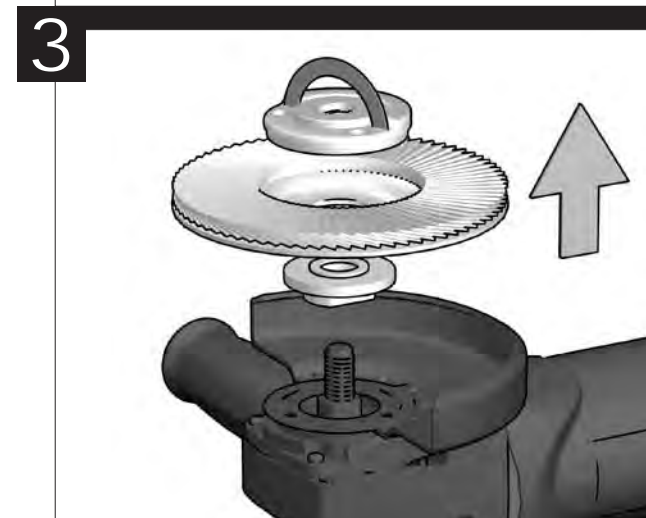
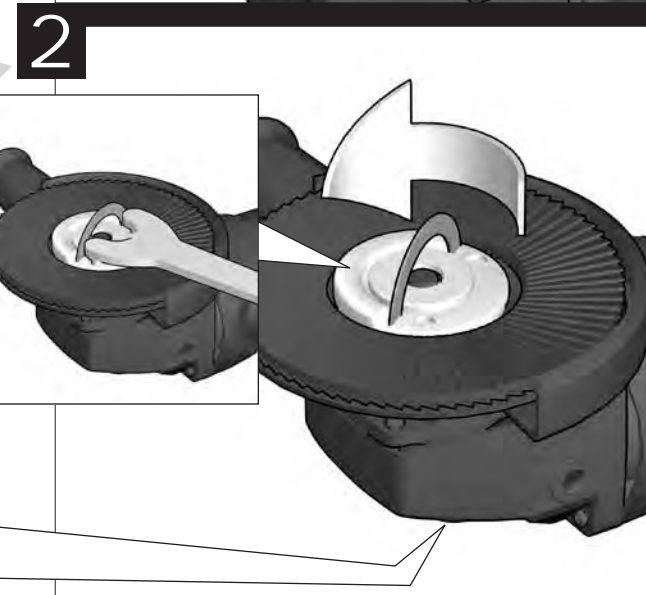
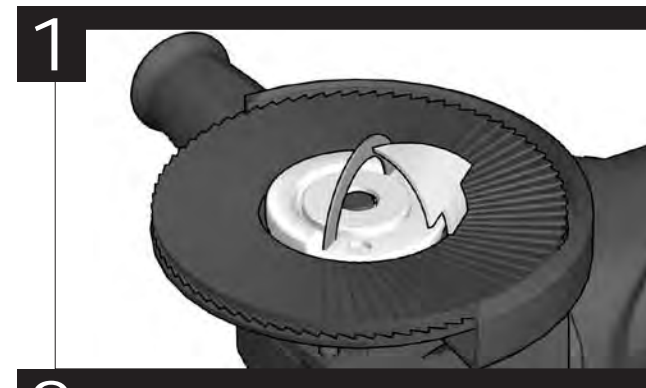



1

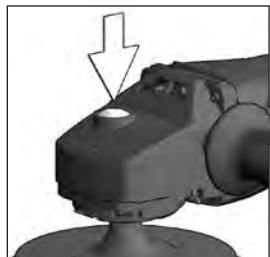
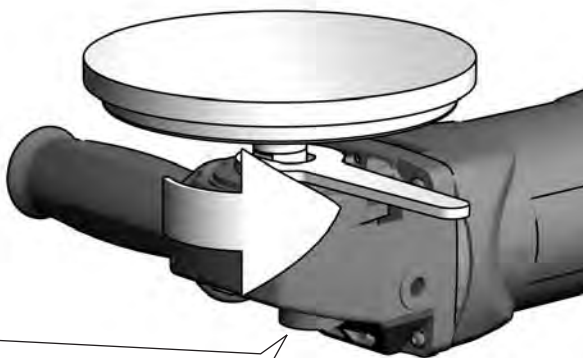

2

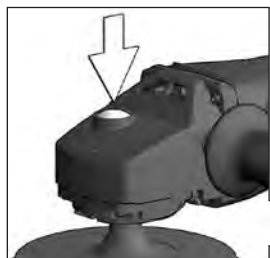
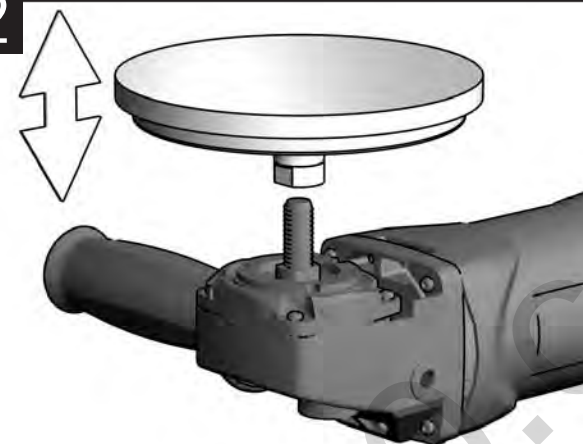

3

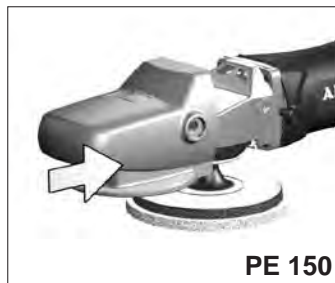
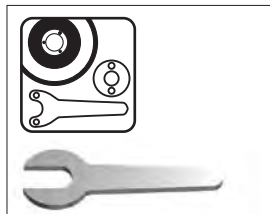
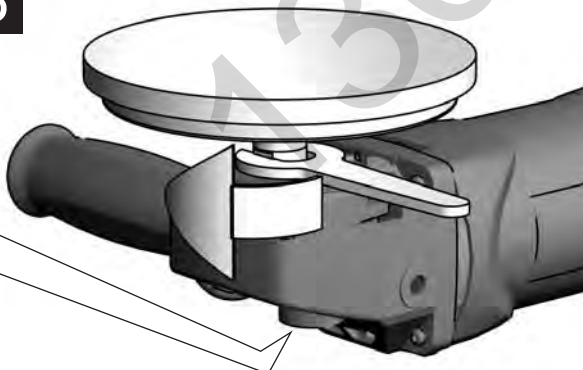

1

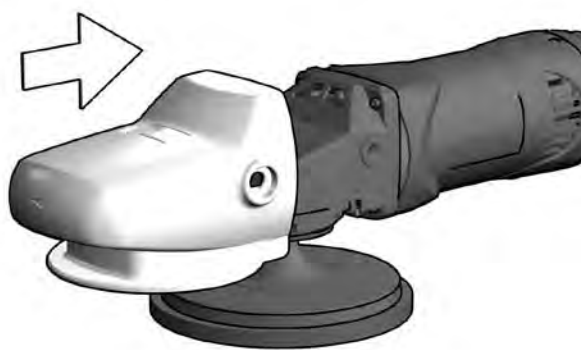

2

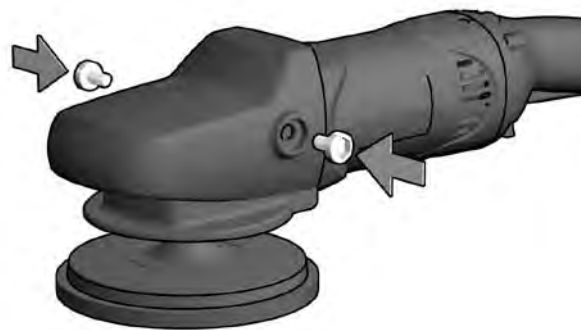



SE 12-180



1

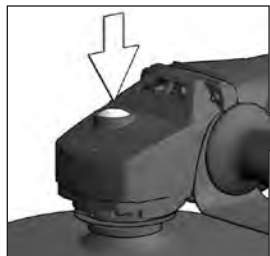
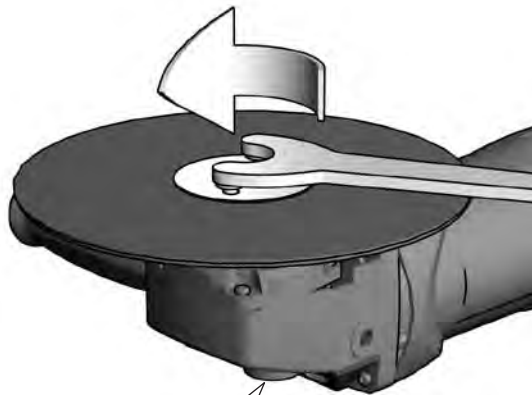

2

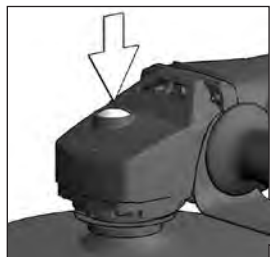
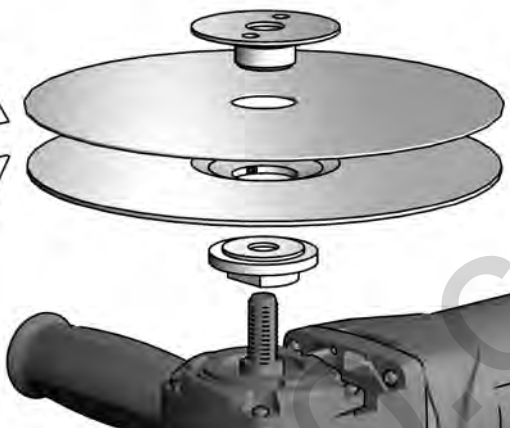

3

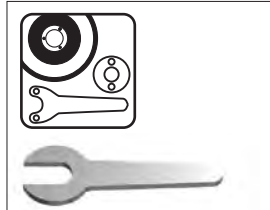
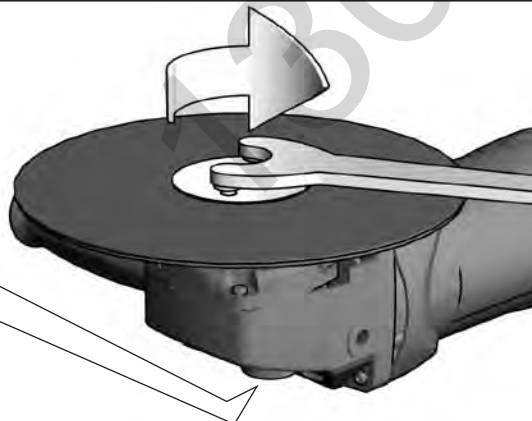

WSE 14-125 MX
PE 150
SE 12-180

1

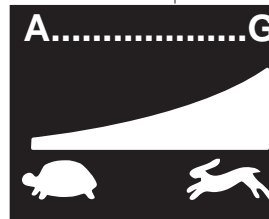

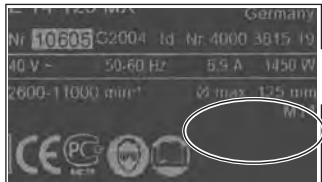

START

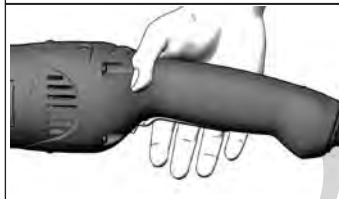
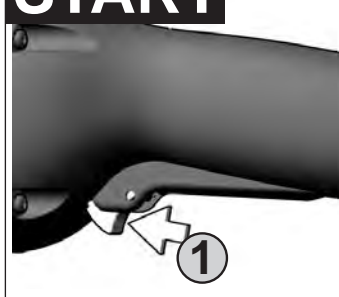

STOP

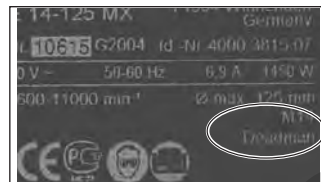
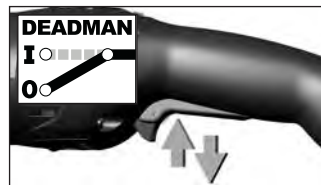
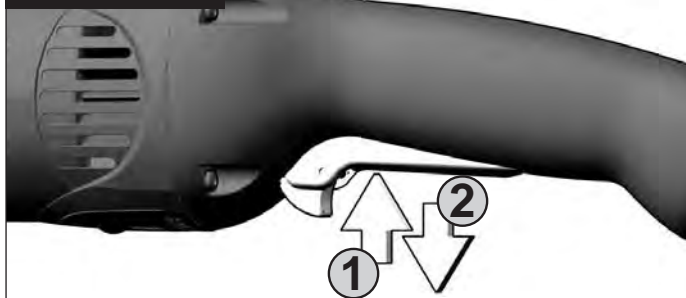

START

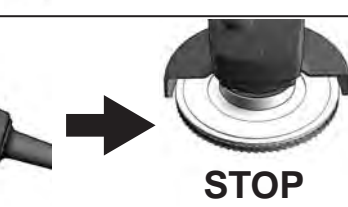
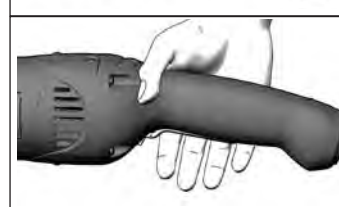
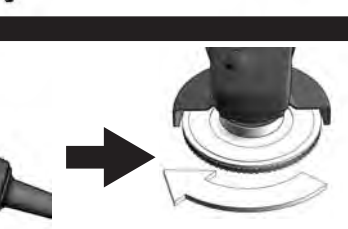
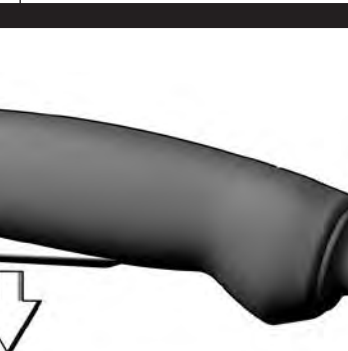
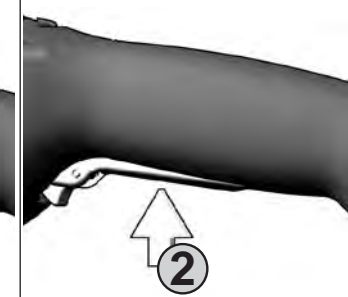

Switch can be locked
 Schalter ist **arretierbar**
 Le commutateur **peut être verrouillé**
 L'interruttore **si può bloccare**
 El interruptor **se puede bloquear**
 O interruptor **pode ser bloqueado**
 Schakelaar is **vastzetbaar**
 Afbryder kan **fikseres**
 Bryter kan **låses**
 Brytaren kan **arreteras**
 Katkaisimen voi **lukita**
 Ο διακόπτης **μπορεί να ασφαλιστεί**
 Şalter **ayarlanabilir**
 Vypínač je **aretovateľný**
 Vypínač je **aretovateľný**
 Przelącznik **daje się zablokować**
 A kapcsoló **rögzithető**
 Stikalo je **nastavljivo**
 Prekidač se **može aretirati**
 Slēdzis ir **labojams**
 Jungtiktis gali būti **užblokuojamas**
 Lüliti on **fikseeritav**
 Фиксируемый переключатель
 Превключувачелят **може да се фиксира**
 Comutatorul **poate fi blocat**
 Прекинувачот **може да се заклучи**
 开关有定位功能。

Switch cannot be locked
 Schalter ist **nicht arretierbar**
 Le commutateur **ne peut pas être verrouillé**
 L'interruttore **non si può bloccare**
 El interruptor **no se puede bloquear**
 O interruptor **não pode ser bloqueado**
 Schakelaar is **niet vastzetbaar**
 Afbryder kan **ikke fikseres**
 Bryter kan **ikke låses**
 Brytaren kan **inte arreteras**
 Katkaisinta ei voi **lukita**
 Ο διακόπτης **δεν μπορεί να ασφαλιστεί**
 Şalter **ayarlanamaz**
 Vypínač **není aretovateľný**
 Vypínač je **nie aretovateľný**
 Przelącznik **nie daje się zablokować**
 A kapcsoló **nem rögzithető**
 Stikalo **ni nastavljivo**
 Prekidač se **ne može aretirati**
 Slēdzis **nav labojams**
 Jungtiktis **negali būti užblokuojamas**
 Lüliti ei ole **fikseeritav**
 Нефиксируемый переключатель
 Превключувачелят **не може да се фиксира**
 Comutatorul **nu poate fi blocat**
 Прекинувачот **не може да се заклучи**
 开关无定位功能。

SERVICE

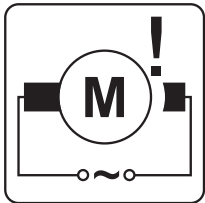

AUTOMATIC STOP

SERVICE
AEG
POWER TOOLS

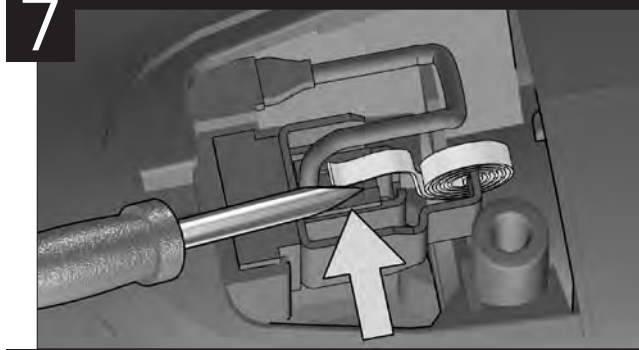
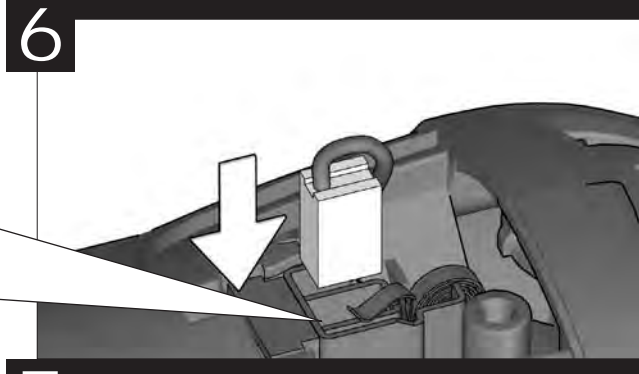
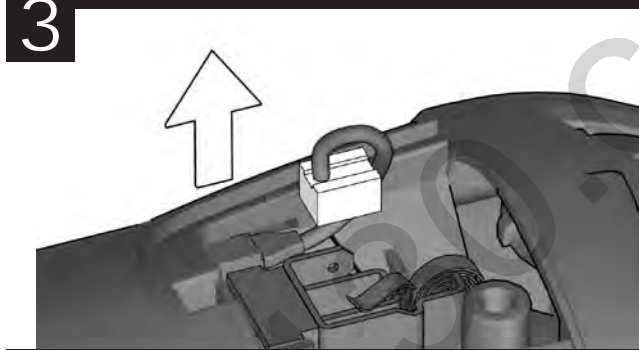
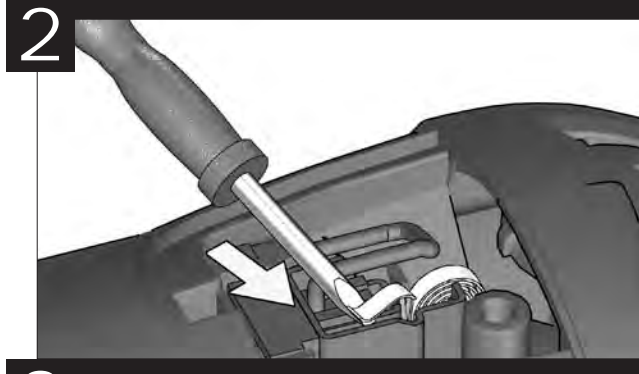
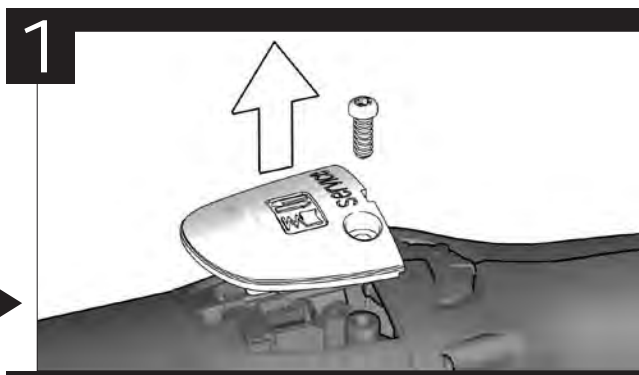

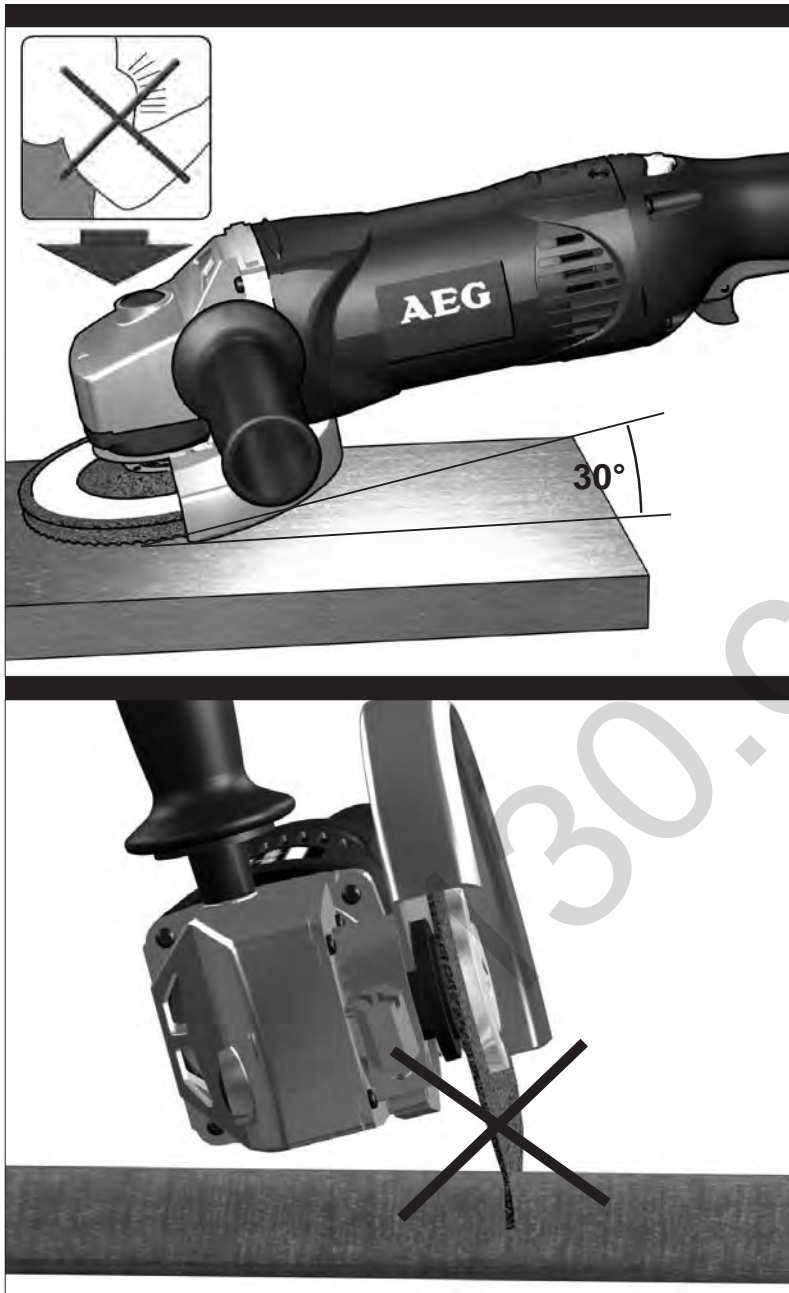

TECHNICAL DATA	WS 12 -125 MX	WSC 14 -125 MX	WSE 14 -125 MX	PE 150	SE 12 -180
Rated input (W).....	1200	1450	1450	1200	1200
Output (W).....	720	870	870	600	600
No-load speed (min ⁻¹).....	11000	11000	2600-11000	900-2500	1800-4800
Max. no-load speed (min ⁻¹).....	4700	4700	9000
Grinding disk diameter (mm).....	125	125	125	150	180
Thread of work spindle.....	M 14	M 14	M 14	M 14	M 14
Weight without cable (kg).....	2,5	2,5	2,5	2,1	2,5
Typical weighted acceleration in the hand-arm area (m/s ²).....	7,0	4,5	4,5	< 2,5	< 2,5
Typical A-weighted sound levels:					
Sound pressure level (dB (A)) (K=3 dB(A)).....	89	89	89	82	82
Sound power level (dB (A)) (K=3 dB(A)).....	100	100	100	93	93

Wear ear protectors!
Measured values determined according to EN 50144.

⚠ WARNING! Read all safety warnings and all instructions, including those given in the accompanying brochure. Failure to follow the warnings and instructions may result in electric shock, fire and/or serious injury. **Save all warnings and instructions for future reference.**

SAFETY INSTRUCTIONS

Wear ear protectors. Exposure to noise can cause hearing loss.

Use auxiliary handles supplied with the tool. Loss of control can cause personal injury. Appliances used at many different locations including open air must be connected via a current surge preventing switch.

Hold power tool by insulated gripping surfaces, when performing an operation where the cutting accessory may contact hidden wiring or its own cord. Contact with a "live" wire will also make exposed metal parts of the power tool "live" and shock the operator.

Appliances used at many different locations including open air should be connected via a residual current device of 30 mA or less.

Always wear goggles when using the machine. It is recommended to wear gloves, sturdy non slipping shoes and apron.

Sawdust and splinters must not be removed while the machine is running.

Always disconnect the plug from the socket before carrying out any work on the machine.

Only plug-in when machine is switched off.

Keep mains lead clear from working range of the machine. Always lead the cable away behind you.

After switching off, the machine will not be idle immediately. (After-running of the work spindle.) Allow the machine to come to a stop before putting down. Never reach into the danger area of the plane when it is running.

Always use the auxiliary handle.

Always use the protecting cap when roughing-down and separating.

Only use tools whose permitted speed is at least as high as the highest no-load speed of the machine.

Pay attention to the dimensions of the grinding disc. The mounting hole diameter must fit the mounting flange without play. Do not use reducer pieces or adapters.

Check grinding tools before use. The grinding tool must be properly mounted and turn freely. Perform a test run for at least 30 seconds without load. Do not use damaged, out of round or vibrating grinding tools.

Immediately switch off the machine in case of considerable vibrations or if other malfunctions occur. Check the machine in order to find out the cause.

Always use and store the grinding disks according to the manufacturer's instructions.

When grinding metal, flying sparks are produced. Take care that no persons are endangered. Because of the danger of fire, no combustible materials should be located in the vicinity (spark flight zone). Do not use dust extraction.

Due care should be taken that no sparks or sanding dust flying from the workpiece come into contact with you.

Never use a cutting disc for grinding. Do not subject cutting discs to side pressure.

The adjusting nut must be tightened before starting to work with the machine.

The workpiece must be fixed if it is not heavy enough to be steady. Never lead the workpiece to the grinding disk with your hand.

Under extreme conditions (e.g. smooth-grinding metals with the arbour and vulcanized fibre grinding wheel), significant contamination can build up on the inside of the angle grinder. For safety reasons, in such conditions the inside should be cleaned thoroughly of metal deposits and a motor circuit-breaker must be connected in series. If the motor circuit-breaker trips the machine must be sent for repair.

For tools intended to be fitted with threaded hole wheel, ensure that the thread in the wheel is long enough to accept the spindle length.

SPECIFIED CONDITIONS OF USE

This angle grinder can be used for separating and grinding many different materials, e.g. metal or stone. In case of doubt please read the manufacturers' instruction.

Do not use this product in any other way as stated for normal use.

EC-DECLARATION OF CONFORMITY

We declare under our sole responsibility that this product is in conformity with the following standards or standardized documents. EN 50144, EN 55014-1, EN 55014-2, EN 61000-3-2, EN 61000-3-3, in accordance with the regulations 98/37/EC, 2004/108/EC



Winnenden, 2009-03-07

Rainer Kumpf

Rainer Kumpf
Manager Product Development

MAINS CONNECTION

Connect only to single-phase a.c. current and only to the system voltage indicated on the rating plate. It is also possible to connect to sockets without an earthing contact as the design conforms to safety class II.

ELECTRONICS

The speed of rotation is adjusted electronically when the load increases.

In case of a longer overload period the speed is decreased electronically. The machine continues to run slowly to cool down the motor coil. After switching off and on the machine can be used at rated load.

MAINTENANCE

The ventilation slots of the machine must be kept clear at all times.

Use only Milwaukee accessories and Milwaukee spare parts. Should components need to be replaced which have not been described, please contact one of our Milwaukee service agents (see our list of guarantee/ service addresses).

If needed, an exploded view of the tool can be ordered. Please state the ten-digit No. as well as the machine type printed on the label and order the drawing at your local service agents or directly at: Milwaukee Electric Tool, Max-Eyth-Straße 10, D-71364 Winnenden, Germany.

SYMBOLS



Please read the instructions carefully before starting the machine.



Always wear goggles when using the machine.



Always disconnect the plug from the socket before carrying out any work on the machine.



Accessory - Not included in standard equipment, available as an accessory.



Do not dispose of electric tools together with household waste material! In observance of European Directive 2002/96/EC on waste electrical and electronic equipment and its implementation in accordance with national law, electric tools that have reached the end of their life must be collected separately and returned to an environmentally compatible recycling facility.



TECHNISCHE DATEN	WS 12 -125 MX	WSC 14 -125 MX	WSE 14 -125 MX	PE 150	SE 12 -180
Nennaufnahmeleistung (W).....	1200	1450	1450	1200	1200
Abgabeleistung (W).....	720	870	870	600	600
Leerlaufdrehzahl (min ⁻¹).....	11000	11000	2600-11000	900-2500	1800-4800
max. Leerlaufdrehzahl (min ⁻¹).....	4700	4700	9000
max. Schleifscheiben-Ø (mm).....	125	125	125	150	180
Spindelgewinde.....	M 14	M 14	M 14	M 14	M 14
Gewicht ohne Netzkabel (kg).....	2,5	2,5	2,5	2,1	2,5
Typisch bewertete Beschleunigung im Hand-Arm-Bereich (m/s ²).....	7,0	4,5	4,5	< 2,5	< 2,5
Typische A-bewertete Schallpegel:					
Schalldruckpegel (dB (A)) (K=3 dB(A)).....	89	89	89	82	82
Schalleistungspegel (dB (A)) (K=3 dB(A)).....	100	100	100	93	93

Gehörschutz tragen!
Messwerte ermittelt entsprechend EN 50144.

⚠ WARNUNG! Lesen Sie alle Sicherheitshinweise und Anweisungen, auch die in der beigefügten Broschüre. Versäumnisse bei der Einhaltung der Sicherheitshinweise und Anweisungen können elektrischen Schlag, Brand und/oder schwere Verletzungen verursachen. **Bewahren Sie alle Sicherheitshinweise und Anweisungen für die Zukunft auf.**

SPEZIELLE SICHERHEITSHINWEISE

Tragen Sie Gehörschutz. Die Einwirkung von Lärm kann Gehörverlust bewirken.

Benutzen Sie die mit dem Gerät gelieferten Zusatzhandgriffe. Der Verlust der Kontrolle kann zu Verletzungen führen.

Halten Sie das Gerät an den isolierten Griffflächen, wenn Sie Arbeiten ausführen, bei denen das Einsatzwerkzeug verborgene Stromleitungen oder das eigene Kabel treffen kann. Der Kontakt mit einer spannungsführenden Leitung setzt auch die metallenen Geräteile unter Spannung und führt zu einem elektrischen Schlag.

Steckdosen in Außenbereichen müssen mit Fehlerstrom-Schutzschaltern ausgerüstet sein. Das verlangt die Installationsvorschrift für Ihre Elektroanlage. Bitte beachten Sie das bei der Verwendung unseres Gerätes.

Beim Arbeiten mit der Maschine stets Schutzbrille tragen. Schutzhandschuhe, festes und rutschsicheres Schuhwerk und Schürze werden empfohlen.

Späne oder Splitter dürfen bei laufender Maschine nicht entfernt werden. Vor allen Arbeiten an der Maschine Stecker aus der Steckdose ziehen. Maschine nur ausgeschaltet an die Steckdose anschließen.

Anschlusskabel stets vom Wirkungsbereich der Maschine fernhalten. Kabel immer nach hinten von der Maschine wegführen.

Die Werkzeugspindel läuft nach, nachdem das Gerät ausgeschaltet wurde. Maschine erst nach Stillstand ablegen.

Nicht in den Gefahrenbereich der laufenden Maschine greifen.

Stets den Zusatzhandgriff verwenden.

Beim Schruppen und Trennen immer mit Schutzhaube arbeiten.

Nur Arbeitswerkzeuge verwenden, deren zulässige Drehzahl mindestens so hoch ist wie die höchste Leerlaufdrehzahl des Gerätes.

Abmessungen der Schleifscheiben beachten. Lochdurchmesser muss ohne Spiel zum Aufnahmeflansch passen. Keine Reduzierstücke oder Adapter verwenden.

Schleifwerkzeuge vor dem Gebrauch überprüfen. Das Schleifwerkzeug muss einwandrig montiert sein und sich frei drehen können. Probelauf mindestens 30 Sekunden ohne Belastung durchführen. Beschädigte, unrunde oder vibrierende Schleifwerkzeuge nicht verwenden

Gerät sofort ausschalten, wenn beträchtliche Schwingungen auftreten oder andere Mängel festgestellt werden. Überprüfen Sie die Maschine, um die Ursache festzustellen.

Schleifscheiben stets gemäß den Angaben des Herstellers verwenden und aufbewahren.

Beim Schleifen von Metallen entsteht Funkenflug. Darauf achten, dass keine Personen gefährdet werden. Wegen der Brandgefahr dürfen sich keine brennbaren Materialien in der Nähe (Funkenflugbereich) befinden. Keine Staubabsaugung verwenden.

Gerät immer so halten, dass Funken oder Schleifstaub vom Körper wegfiegen.

Niemals Trennscheiben zum Schruppschleifen verwenden. Trennscheiben keinem seitlichen Druck aussetzen.

Die Spannmutter muss vor Inbetriebnahme der Maschine angezogen sein.

Das zu bearbeitende Werkstück muss festgespannt werden, sofern es nicht durch sein Eigengewicht hält. Niemals Werkstück mit der Hand gegen die Scheibe führen.

Bei extremen Einsatzbedingungen (z. B. beim Glattschleifen von Metallen mit dem Stützroller und Vulkanfleber-Schleifscheiben) kann sich eine starke Verschmutzung im Inneren des Winkelschleifers aufbauen. Bei solchen Einsatzbedingungen ist aus Sicherheitsgründen eine gründliche Reinigung im Inneren von Metallablagerungen und zwingend das Verschalten eines Fehlerstrom- (FI) Schutzschalters erforderlich. Nach Ansprechen des FI Schutzschalters muss die Maschine zur Reparatur eingesandt werden.

Vergewissern Sie sich bei Schleifwerkzeugen mit Gewindeinsatz, dass das Gewinde lang genug ist, um die Spindellänge aufzunehmen.

BESTIMMUNGSGEMÄßE VERWENDUNG

Der Winkelschleifer ist einsetzbar zum Trennen und Schleifen von vielen Materialien, wie z. B. Metall oder Stein. Beachten Sie im Zweifelsfall die Hinweise der Schleifwerkzeughersteller.

Dieses Gerät darf nur wie angegeben bestimmungsgemäß verwendet werden.

CE-KONFORMITÄTSERKÄRUNG

Wir erklären in alleiniger Verantwortung, dass dieses Produkt mit den folgenden Normen oder normativen Dokumenten übereinstimmt. EN 50144, EN 55014-1, EN 55014-2, EN 61000-3-2, EN 61000-3-3, gemäß den Bestimmungen der Richtlinien 98/37/EG, 2004/108/EG



Winnenden, 2009-03-07

Rainer Kumpf

Rainer Kumpf
Manager Product Development

NETZANSCHLUSS

Nur an Einphasen-Wechselstrom und nur an die auf dem Leistungsschild angegebene Netzspannung anschließen. Anschluss ist auch an Steckdosen ohne Schutzkontakt möglich, da ein Aufbau der Schutzklasse II vorliegt.

ELEKTRONIK

Die Elektronik regelt die Drehzahl bei steigender Belastung nach.

Bei längerer Überlastung schaltet die Elektronik auf reduzierte Drehzahl. Die Maschine läuft langsam weiter zum Kühlen der Motorwicklung. Nach Aus- und Wiedereinschalten kann mit der Maschine im Nennlastbereich weitergearbeitet werden.

WARTUNG

Stets die Lüftungsschlitze der Maschine sauber halten.

Nur Milwaukee Zubehör und Milwaukee Ersatzteile verwenden. Bauteile, deren Austausch nicht beschrieben wurde, bei einer Milwaukee Kundendienststelle auswechseln lassen (Broschüre Garantie/ Kundendienstadressen beachten).

Bei Bedarf kann eine Explosionszeichnung des Gerätes unter Angabe der Maschinen Type und der zehnstelligen Nummer auf dem Leistungsschild bei Ihrer Kundendienststelle oder direkt bei Milwaukee Electric Tool, Max-Eyth-Straße 10, D-71364 Winnenden, Germany angefordert werden.

SYMBOLE



Bitte lesen Sie die Gebrauchsanweisung vor Inbetriebnahme sorgfältig durch.



Beim Arbeiten mit der Maschine stets Schutzbrille tragen.



Vor allen Arbeiten an der Maschine Stecker aus der Steckdose ziehen.



Zubehör - Im Lieferumfang nicht enthalten, empfohlene Ergänzung aus dem Zubehörprogramm.



Werfen Sie Elektrowerkzeuge nicht in den Hausmüll Gemäß Europäischer Richtlinie 2002/96/EG über Elektro- und Elektronik- Altgeräte und Umsetzung in nationales Recht müssen verbrauchte Elektrowerkzeuge getrennt gesammelt und einer umweltgerechten Wiederverwertung zugeführt werden.

CARACTÉRISTIQUES TECHNIQUES	WS 12 -125 MX	WSC 14 -125 MX	WSE 14 -125 MX	PE 150	SE 12 -180
Puissance nominale de réception (W).....	1200	1450	1450	1200	1200
Puissance utile (W).....	720	870	870	600	600
Régime à vide (min ⁻¹).....	11000	11000	2600-11000	900-2500	1800-4800
Vitesse à vide max. (min ⁻¹).....	4700	4700	4700	4700	9000
Diamètre de disque max. (mm).....	125	125	125	150	180
Filetage de l'arbre.....	M 14	M 14	M 14	M 14	M 14
Poids sans câble de réseau (kg).....	2,5	2,5	2,5	2,1	2,5
Accélération type évaluée au niveau du bras et de la main (m/s ²).....	7,0	4,5	4,5	< 2,5	< 2,5
Niveaux sonores type évalués					
Intensité de bruit (dB (A)) (K=3dB(A)).....	89	89	89	82	82
Niveau de bruit (dB (A)) (K=3dB(A)).....	100	100	100	93	93

AVERTISSEMENT! Lisez toutes les consignes de sécurité et les instructions, même celles qui se trouvent dans la brochure ci-jointe. Le non-respect des avertissements et instructions indiqués ci après peut entraîner un choc électrique, un incendie et/ou de graves blessures sur les personnes.
Bien garder tous les avertissements et instructions.

INSTRUCTIONS DE SÉCURITÉ

Les prises de courant se trouvant à l'extérieur doivent être équipées de disjoncteurs de protection, répondant ainsi à la prescription de mise en place de votre installation électrique. Veuillez, d'une part, en tenir compte lors de l'utilisation de notre appareil et d'autre part, en parler à votre électricien.

Toujours porter des lunettes protectrices lorsqu'on travaille avec la machine. Des gants de sécurité et un masque de protection sont recommandés.

Ne jamais enlever les copeaux ni les éclats lorsque la machine est en marche. Avant tous travaux sur la machine extraire la fiche de la prise de courant.

Ne raccorder la machine au réseau que si l'interrupteur est en position arrêt.

Le câble d'alimentation doit toujours se trouver en dehors du champ d'action de la machine. Toujours maintenir le câble d'alimentation à l'arrière de la machine.

Après avoir éteint la machine, la broche porte-outil continue à tourner un peu. Ne déposer la machine qu'après arrêt complet.

Ne jamais intervenir dans la zone représentant un danger lorsque la machine est en marche.

Utiliser toujours la poignée complémentaire.

Ne jamais travailler sans capot protecteur pour des travaux de tronçonnage et d'ébarbage.

N'utiliser que des outils dont la vitesse admissible correspond au moins à celle de la vitesse à vide maximale de la machine.

Observer les dimensions des disques à rectifier. Le diamètre du trou central doit très exactement correspondre à celui du moyeu-flasque (pas de jeu). N'utiliser ni raccords réducteurs ni adaptateurs.

Toujours contrôler l'état d'un outil de rectification avant de l'utiliser. L'outil doit être monté de façon irréprochable et pouvoir tourner librement. Effectuer une marche d'essai sans charge pendant au moins 30 secondes. Ne jamais utiliser un outil endommagé, tournant en faux-ronde ou générateur de vibration.

Arrêter la machine tout de suite lorsqu'il y a des vibrations importantes ou que d'autres défauts surgissent. Contrôler la machine afin d'en trouver les causes.

Toujours utiliser et conserver les meules conformément aux indications du producteur.

La rectification des métaux génère des étincelles. Veiller à ce que personne ne soit mis en danger. En raison du risque d'incendie, aucune matière inflammable ou combustible ne doit se trouver dans la zone de projection des étincelles. Ne pas utiliser d'aspirateur de poussières.

Toujours maintenir la machine de façon à ce que étincelles et poussières soient hors du portée du corps.

Ne jamais utiliser de disques à tronçonner pour exécuter des travaux d'ébarbage. Ne pas exercer de pression latérale sur un disque à tronçonner.

L'écrou du flasque doit être serré avant de mettre en marche la machine.

La pièce à travailler doit être serrée rigidement lorsque son propre poids ne suffit pas à la maintenir. Ne jamais guider à la main la pièce à travailler vers la meule.

Dans le cas de conditions d'utilisation extrêmes (par exemple, pendant le polissage à la meule des métaux avec le plateau d'appui et les disques de rectification aux fibres vulcanisées), un encrassement important peut se former à l'intérieur de la meuleuse d'angle. Dans de telles conditions d'utilisation, il est nécessaire pour des raisons de sécurité de procéder à un nettoyage minutieux à l'intérieur pour éliminer les dépôts métalliques et de monter absolument un interrupteur de protection contre les courants de court-circuit en amont. La machine doit nous être expédiée pour une réparation si cet interrupteur de protection se déclenche.

Sur les machines prévues pour les outils abrasifs à orifice fileté, vérifiez que la profondeur du filetage est suffisante pour la longueur de la broche.

UTILISATION CONFORME AUX PRESCRIPTIONS

La meuleuse d'angle peut être utilisée pour des travaux de tronçonnage et de ponçage de nombreux matériaux, comme le métal ou la pierre. En cas de doute, respecter les indications du fabricant de l'outil.

Comme déjà indiqué, cette machine n'est conçue que pour une utilisation normale.

DECLARATION "CE DE CONFORMITÉ

Nous déclarons sous notre responsabilité que ce produit est en conformité avec les normes ou documents normalisés suivants EN 50144, EN 55014-1, EN 55014-2, EN 61000-3-2, EN 61000-3-3, conforme aux réglementations 98/37/CE, 2004/108/CE



Winnenden, 2009-03-07

Rainer Kumpf

Rainer Kumpf
Manager Product Development

BRANCHEMENT SECTEUR

Raccorder uniquement à un courant électrique monophasé et uniquement à la tension secteur indiquée sur la plaque signalétique. Le raccordement à des prises de courant sans contact de protection est également possible car la classe de protection II est donnée.

ELECTRONIQUE

En cas d'augmentation de la sollicitation, l'électronique adapte la vitesse de rotation en conséquence.

En cas de surcharge prolongée, l'électronique réduit la vitesse de rotation, la machine continue à tourner lentement afin de refroidir le bobinage du moteur. Après arrêt et remise en marche de la machine, il est possible de la faire tourner en charge nominale.

ENTRETIEN

Tenir toujours propre les orifices de ventilation de la partie moteur.

Utiliser uniquement les accessoires Milwaukee et les pièces détachées Milwaukee. Faire remplacer les composants dont le remplacement n'a pas été décrit, par un des centres de service après-vente Milwaukee (observer la brochure avec les adresses de garantie et de service après-vente).

Si besoin est, une vue éclatée de l'appareil peut être fournie. S'adresser, en indiquant bien le numéro à dix chiffres porté sur la plaque signalétique, à votre station de service après-vente (voir liste jointe) ou directement à Milwaukee Electric Tool, Max-Eyth-Straße 10, D-71364 Winnenden, Germany.

SYMBOLS



Veillez lire avec soin le mode d'emploi avant la mise en service.



Toujours porter des lunettes protectrices en travaillant avec la machine.



Avant tous travaux sur la machine extraire la fiche de la prise de courant.



Accessoire - Ces pièces ne font pas partie de la livraison. Il s'agit là de compléments proposés pour votre machine et énumérés dans le catalogue d'accessoires.



Ne pas jeter les appareils électriques dans les ordures ménagères! Conformément à la directive européenne 2002/96/CE relative aux déchets d'équipements électriques ou électroniques (DEEE), et à sa transposition dans la législation nationale, les appareils électriques doivent être collectés à part et être soumis à un recyclage respectueux de l'environnement.

DATI TECNICI	WS 12 -125 MX	WSC 14 -125 MX	WSE 14 -125 MX	PE 150	SE 12 -180
Potenza assorbita nominale (W).....	1200	1450	1450	1200	1200
Potenza erogata (W).....	720	870	870	600	600
Numero di giri a vuoto (min ⁻¹).....	11000	11000	2600-11000	900-2500	1800-4800
Max. numero di giri a vuoto (min ⁻¹).....	4700	4700	4700	4700	9000
Max. ø disco abrasivo (mm).....	125	125	125	150	180
Passo attacco codolo.....	M 14	M 14	M 14	M 14	M 14
Peso senza cavo di rete (kg).....	2,5	2,5	2,5	2,1	2,5
Accelerazione tipica valutata nell'area mano-braccio (m/s ²).....	7,0	4,5	4,5	< 2,5	< 2,5
Livello sonoro classe A tipico:					
Livello di rumorosità (dB (A)) (K=3dB(A)).....	89	89	89	82	82
Potenza della rumorosità (dB (A)) (K=3dB(A)).....	100	100	100	93	93

AVVERTENZA! E' necessario leggere tutte le indicazioni di sicurezza e le istruzioni, anche quelle contenute nella brochure allegata. In caso di mancato rispetto delle avvertenze di pericolo e delle istruzioni operative si potrà creare il pericolo di scosse elettriche, incendi e/o incidenti gravi.
Conservare tutte le avvertenze di pericolo e le istruzioni operative per ogni esigenza futura.

NORME DI SICUREZZA

Gli apparecchi mobili usati all'aperto devono essere collegati interponendo un interruttore di sicurezza per guasti di corrente.

Durante l'uso dell'apparecchio utilizzare sempre gli occhiali di protezione. Inoltre si consiglia di usare sistemi di protezione per la respirazione e per l'udito, oltre ai guanti di protezione.

Non rimuovere trucioli o schegge mentre l'utensile è in funzione.

Prima di effettuare qualsiasi lavoro sulla macchina togliere la spina dalla presa di corrente.

Inserire la spina solo con interruttore su posizione "OFF".

Tenere sempre lontano il cavo di collegamento dall'area di lavoro dell'attrezzo.

L'alberino portautensile continua a girare dopo che la macchina viene disinnescata. Appoggiare la macchina solo dopo che si sia fermata completamente.

Non entrare nel raggio d'azione dell'utensile mentre è in funzione.

Utilizzare sempre l'impugnatura laterale.

Per sgrossare e tagliare utilizzare sempre la calotta di protezione.

Impiegare solo utensili da lavoro, il cui il minimo numero di giri ammessi a vuoto sia pari al più elevato numero di giri della corsa a vuoto dell'utensile.

Considerare le dimensioni dei dischi abrasivi. Il diametro del foro deve andare con precisione sulla flangia di alloggiamento e non avere gioco. Non utilizzare riduzioni oppure adattatori.

Controllare gli utensili abrasivi prima di utilizzarli. Gli utensili abrasivi devono essere montati in maniera perfetta e devono poter girare liberamente. Evitare una prova per almeno 30 secondi senza sottoporre la macchina a carico. Non continuare ad usare utensili abrasivi ovalizzati oppure vibranti.

Disinserire immediatamente la macchina in caso che si verificano delle forti oscillazioni oppure se si riscontrano altri difetti. Controllare la macchina per cercare di identificarne le cause.

Utilizzare e conservare le mole abrasive conformemente alle indicazioni della casa costruttrice.

Smerigliando metalli si producono scintille. Attenzione a non mettere in pericolo l'incolumità di persone. Per via del pericolo di incendio, nessun tipo di materiale infiammabile può trovarsi nelle vicinanze (potenziale raggio delle scintille). Non utilizzare aspirapolveri.

Tenere sempre l'utensile in modo tale che le scintille e polveri di molatura volino lontano dal corpo.

Mai utilizzare mola abrasiva da taglio diretta per lavori di sgrossatura. Mai esercitare pressione laterale su mole abrasiva da taglio.

Il dado flangiato deve essere serrato prima dell'utilizzo della macchina.

Il pezzo in lavorazione deve essere ben bloccato in posizione a meno che non resti stabile per via del proprio peso. Mai applicare a mano sulla mola il pezzo in lavorazione.

In condizioni di utilizzo estreme (ad es. nella rettifica liscia di metalli con il piatto di appoggio e dischi smerigliatori in fibra vulcanizzata) si può accumulare molta sporcizia all'interno della smerigliatrice angolare. Con simili condizioni di utilizzo, per motivi di sicurezza, è necessaria una pulizia a fondo all'interno per eliminare i depositi di metallo ed è assolutamente indispensabile inserire un interruttore di sicurezza per corrente di guasto a monte. Quando scatta l'interruttore di sicurezza la macchina va spedita alla riparazione.

Per gli utensili previsti per il montaggio con mola con foro filettato, verificare che la filettatura della mola sia sufficientemente lunga da consentire l'inserimento del mandrino.

UTILIZZO CONFORME

La smerigliatrice angolare è adatta per tagliare e smerigliare molti materiali, come per esempio metalli o pietre. In caso di dubbio osservare le indicazioni del produttore dei dischi per smerigliare.

Utilizzare il prodotto solo per l'uso per cui è previsto.

DICHIARAZIONE DI CONFORMITÀ CE

Dichiariamo, assumendo la piena responsabilità di tale dichiarazione, che il prodotto è conforme alla seguenti normative e ai relativi documenti: EN 50144, EN 55014-1, EN 55014-2, EN 61000-3-2, EN 61000-3-3, in base alle prescrizioni delle direttive CE98/37, CE 2004/108



Winnenden, 2009-03-07

Rainer Kumpf

Rainer Kumpf
Manager Product Development

COLLEGAMENTO ALLA RETE

Connettere solo corrente alternata mono fase e solo al sistema di voltaggio indicato sulla piastra. E' possibile anche connettere la presa senza un contatto di messa a terra così come prevede lo schema conforme alla norme di sicurezza di classe II.

ELETRONICA

L'elettronica regola l'assorbimento di corrente in base al carico.

In caso di sovraccarico l'elettronica provvede a ridurre l'assorbimento di corrente fino a che non viene ridotto il carico, la macchina procede lentamente. A seguito dello spegnimento il motore si raffredda e alla riaccensione riparte normalmente.

MANUTENZIONE

Tener sempre ben pulite le fessure di ventilazione dell'apparecchio.

Usare solo accessori Milwaukee e pezzi di ricambio Milwaukee. Gruppi costruttivi la cui sostituzione non è stata descritta, devono essere fatti cambiare da un punto di servizio di assistenza tecnica al cliente Milwaukee (vedi depliant garanzia/indirizzi assistenza tecnica ai clienti).

In caso di mancanza del disegno esploso, può essere richiesto al seguente indirizzo: Milwaukee Electric Tool, Max-Eyth-Straße 10, D-71364 Winnenden, Germany.

SIMBOLI



Leggere attentamente le istruzioni per l'uso prima di mettere in funzione l'elettro utensile.



Durante l'uso dell'apparecchio utilizzare sempre gli occhiali di protezione.



Prima di effettuare qualsiasi lavoro sulla macchina togliere la spina dalla presa di corrente.



Accessorio - Non incluso nella dotazione standard, disponibile a parte come accessorio.



Non gettare le apparecchiature elettriche tra i rifiuti domestici. Secondo la Direttiva Europea 2002/96/CE sui rifiuti di apparecchiature elettriche ed elettroniche e la sua attuazione in conformità alle norme nazionali, le apparecchiature elettriche esauste devono essere accolte separatamente, al fine di essere reimpiagate in modo eco-compatibile.

TECHNISCHE GEGEVENS	WS 12 -125 MX	WSC 14 -125 MX	WSE 14 -125 MX	PE 150	SE 12 -180
Nominaal afgegeven vermogen	1200	1450	1450	1200	1200
Nominaal afgegeven vermogen (W)	720	870	870	600	600
Afgegeven vermogen (W)	11000	11000	2600-11000	900-2500	1800-4800
Onbelast toerental (min ⁻¹)	4700	4700	4700	4700	9000
Max. Onbelast toerental (min ⁻¹)	125	125	125	150	180
Max. Slijpschijf-Ø (mm)	M 14	M 14	M 14	M 14	M 14
Asaansluiting	2,5	2,5	2,5	2,1	2,5
Gewicht, zonder snoer (kg)	7,0	4,5	4,5	< 2,5	< 2,5
Karakteristiek gemeten versnelling in hand-arembereik (m/s ²)					
Karakteristiek A-gewogen geluidsniveau:	89	89	89	82	82
Geluidsdruk niveau (dB (A)) (K=3dB(A))	100	100	100	93	93
Geluidsvermogen niveau (dB (A)) (K=3dB(A))					
Drag oorbeschermers!					
Meetwaarden vastgesteld volgens EN 50144.					

WAARSCHUWING! Lees alle veiligheidsinstructies en aanwijzingen door - ook die in de bijgeleverde brochure. Als de waarschuwingen en voorschriften niet worden opgevolgd, kan dit een elektrische schok, brand of ernstig letsel tot gevolg hebben.

Bewaar alle waarschuwingen en voorschriften voor toekomstig gebruik.

VEILIGHEIDSAADWIEZEN

Verplaatsbaar gereedschap moet bij het gebruik buiten aan een aardlekschakelaar aangesloten worden.

Bij het werken met de machine altijd een veiligheidsbril dragen. Werkhandschoenen en stofkapje voor de mond worden aanbevolen.

Spanen of splinters mogen bij draaiende machine niet worden verwijderd.

Voor alle werkzaamheden aan de machine de stekker uit de kontaktdoos trekken.

Machine alleen uitgeschakeld aan het net aansluiten.

Snoer altijd buiten werkbereik van de machine houden.

De uitgaande as loopt uit nadat de machine is uitgeschakeld. Machine pas na stilstand neerleggen.

Niet aan de draaiende delen komen.

Altijd de zijhandgreep gebruiken.

Bij schuren en doorslijpen altijd met de beschermkap werken.

Uitsluitend toebehoren gebruiken waarvan het toelaatbare toerental minstens zo hoog is als het hoogste onbelast toerental van de machine.

Afmetingen van de slijpschijven in acht nemen. Gatdiameter moet zonder speling bij de opnameflens passen. Geen reduCErstukken of adaptors gebruiken.

Slijpgereedschappen voor gebruik controleren. Het slijpgereedschap moet correct zijn gemonteerd en vrij kunnen draaien. Ten minste 30 seconden onbelast laten proefdraaien. Beschadigde, niet ronde of trillende slijpgereedschappen niet gebruiken.

Machine onmiddellijk controleren als sterke trillingen optreden of andere gebreken worden vastgesteld. Controleer de machine om de oorzaak vast te stellen.

Slijpschijven altijd volgens de voorschriften van de fabrikant gebruiken en bewaren.

Bij het schuren van metalen ontstaan vonken. Er op letten dat er geen personen in gevaar worden gebracht. In verband met het brandgevaar mogen zich geen brandbare materialen in de buurt (gebied waar de vonken vallen) bevinden. Geen stofafzuiging gebruiken

Machine altijd zo vasthouden dat vonken of slijpstof van het lichaam zijn af gericht.

Nooit doorslijpschijven gebruiken om af te bramen. Geen zijwaartse druk op doorslijpschijven uitoefenen.

De flensmoer moet vóór de ingebruikname van de machine aangetrokken zijn.

Het te bewerken werkstuk moet vast worden ingespannen als het niet door het eigen gewicht stabiel ligt. Nooit het werkstuk met de hand tegen de schijf houden.

Bij extreme gebruiksvoorwaarden (bijv. gladlijpen van metaal met de steun en de vulkaanfiber-slijpschijven) kan in het inwendige van de haakse slijper ernstige verontreiniging ontstaan. Bij dergelijke werkzaamheden is om veiligheidsredenen een grondige reiniging van de binnenzijde (verwijdering van metaalslijpsel) en tevens de voorschakeling van een lekstroomschakelaar (FI) vereist. Na het aanspreken van de lekstroomschakelaar moet de machine ter reparatie worden opgestuurd.

Bij gebruik van gereedschappen die bedoeld zijn voor wielen met schroefgaten, dient men te controleren dat de schroefdraad in het wiel lang

VOORGESCHREVEN GEBRUIK VAN HET SYSTEEM

De haakse slijpmachine is geschikt voor het doorslijpen en slijpen van vele materialen, zoals metaal of steen. Raadpleeg in twijfelgeval de richtlijnen van de slijpschijffabrikant.

Dit apparaat uitsluitend gebruiken voor normaal gebruik, zoals aangegeven.

EC - VERKLARING VAN OVEREENSTEMMING

Wij verklaren dat dit product voldoet aan de volgende normen of normatieve documenten: EN 50144, EN 55014-1, EN 55014-2, EN 61000-3-2, EN 61000-3-3, overeenkomstig de bepalingen van de richtlijnen 98/37/EG, 2004/108/EG



Winnenden, 2009-03-07

Rainer Kumpf

Rainer Kumpf
Manager Product Development

NETAANSLUITING

Uitsluitend op éénfase-wisselstroom en uitsluitend op de op het typeplaatje aangegeven netspanning aansluiten. Aansluiting is ook mogelijk op een stekerdoos zonder aardcontact mogelijk, omdat het is ontworpen volgens veiligheidsklasse II.

ELEKTRONIC

De elektronika regelt het toerental bij toenemende belasting na.

Bij langere overbelasting schakelt de elektronika op gereduceerd toerental. De machine loopt langzaam door voor het koelen van de motor. Na uit- en weer inschakelen kunt u binnen het nominale belastingsbereik gewoon verder werken met de machine.

ONDERHOUD

Altijd de luchtspleten van de machine schoonhouden.

Gebruik uitsluitend Milwaukee toebehoren en onderdelen. Indien componenten die moeten worden vervangen niet zijn beschreven, neem dan contact op met een officieel Milwaukee servicecentrum (zie onze lijst met servicecentra).

Onder vermelding van het tiencijferige nummer op het machineplaatje is de gewenste aansluiting van de machine verkrijgbaar bij: Milwaukee Electric Tool, Max-Eyth-Straße 10, D-71364 Winnenden, Germany.

SYMBOLEN



Graag instructies zorgvuldig doorlezen vóórdat u de machine in gebruik neemt.



Bij het werken met de machine altijd een veiligheidsbril dragen.



Voor alle werkzaamheden aan de machine de stekker uit de kontaktdoos trekken.



Toebehoren - Wordt niet meegeleverd. Is apart leverbaar. Zie hiervoor het toebehorenprogramma.



Geef elektrisch gereedschap niet met het huisvuil mee! Volgens de Europese richtlijn 2002/96/EG inzake oude elektrische en elektronische apparaten en de toepassing daarvan binnen de nationale wetgeving, dient gebruikt elektrisch gereedschap gescheiden te worden ingezameld en te worden afgevoerd naar een recycle bedrijf dat voldoet aan de geldende milieu-eisen.

TEKNISCHE DATA	WS 12 -125 MX	WSC 14 -125 MX	WSE 14 -125 MX	PE 150	SE 12 -180
Nominaal optogen effect (W)	1200	1450	1450	1200	1200
Afgiven effect (W)	720	870	870	600	600
Omdreijningstal, ubelastet (min ⁻¹)	11000	11000	2600-11000	900-2500	1800-4800
Maks. omdreijningstal, ubelastet (min ⁻¹)	4700	4700	4700	4700	9000
Slibeskive-Ø (mm)	125	125	125	150	180
Spindelgevind	M 14	M 14	M 14	M 14	M 14
Vægt uden netledning (kg)	7,0	4,5	4,5	2,1	2,5
Typisk vægt acceleration for hænder/arme (m/s ²)	89	89	89	82	82
Typisk A-vægtede lydtrykniveau:					
Lydtrykniveau (dB (A)) (K=3dB(A))	100	100	100	93	93
Lydeffekt niveau (dB (A)) (K=3dB(A))					
Brug høreværn!					
Måleværdier beregnes iht. EN 50144.					

ADVARSEL! Læs alle sikkerhedsanvisninger og øvrige vejledninger, også i den vedlagte brochure. I tilfælde af manglende overholdelse af adværelsesanvisningerne og instrukserne er der risiko for elektrisk stød, brand og/eller alvorlige kvæstelser.

Opbevar alle adværelsesanvisninger og instrukser til senere brug.

SIKKERHEDSHENVISNINGER

Stikdåser udenørs skal være forsynet med fejlstrømssikringskontakter. Det forlanger installationsforskriften for Deres elektroanlæg. Overhold dette, når De bruger vores maskiner.

Når der arbejdes med maskinen, skal man have beskyttelsesbriller på. Beskyttelsehandsker, skridsikre sko, høreværn og forklæde anbefales.

Spåner eller splinter må ikke fjernes, medens maskinen kører.

Før ethvert arbejde ved maskinen skal stikket tages ud af stikdåsen.

Maskinen slutes kun udkoblet til stikdåsen.

Tilslutningskablet holdes hele tiden væk fra maskinens arbejdsområde. Kablet ledes altid bort bag om maskinen.

Værktøjsspindlen har et efterløb og standser dermed ikke samtidig med værktøjet. Maskinen skal være slukket, før den lægges fra.

Pas på ikke at få hånden ind i maskinen.

Brug altid støttegrebet.

Anvend altid sikkerhedsskærm ved skrubning og skæring.

Benyt kun værktøj, hvis tilladte omdrejningstal er mindst lige så højt, som det højeste tomgangsomdrejningstal for maskinen.

Slibeskiveres mål skal overholdes. Hullets diameter skal uden slør passe til holdeflansen. Der må ikke benyttes reduktionsstykker eller adaptere.

Slibeværktøj skal kontrolleres før ibrugtagning. Slibeværktøj skal være monteret korrekt og skal kunne drejes. Slibeværktøj skal prøveløbes i ubelastet tilstand i mindst 30 sekunder. Beskadiget, uregelmæssigt rundt eller vibrerende slibeværktøj må ikke anvendes.

Sluk straks for værktøjet, hvis der opstår betydelige svingninger eller der konstateres andre mangler. Kontrollér værktøjet og find frem til årsagen.

Benyt og opbevar kun slibeskiver iht. fabrikantens angivelser.

Gnistregn opstår ved slibning af metal. Vær opmærksom på, at personer ikke kommer til skade. På grund af brandfare må brandbare materialer ikke opbevares i nærheden (gnistregnområde). Brug ikke støvsuger.

Maskinen skal altid håndteres således, at gnister og slibestøv slynges væk fra kroppen.

Skæreskiver må aldrig benyttes til skrubslibning. Skæreskiver må ikke udsættes for tryk fra siden.

Flangemøtrikken skal spændes inden maskinen tages i brug.

Det arbejdsemne, som skal bearbejdes, fastspændes, medmindre det holdes på plads af arbejdsemnets egenvægt. Før aldrig emnet mod skiven med hånden.

Under ekstreme anvendelsesbetingelser (f.eks. glatslibning af metaller med støtteskive og vulkanfiber-slibeskiver) kan det indvendige af vinkelsliberen blive meget snavset. I sådanne tilfælde er det af sikkerhedsgrunde nødvendigt at foretage grundig rengøring af indvendige metalaflejringer, ligesom det er absolut nødvendigt at installere et fejlstrøms- (HFI) relæ. Hvis HFI-relæet aktiveres, skal maskinen indsendes til reparation.

For værktøj hvorpå der skal monteres hjul med gevindskåret hul, skal De sikre, at gevindet i hjulet er langt nok til at rumme aksellængden.

TILTÆNKT FORMÅL

Vinkelsliberen kan anvendes ved skæring i og slibning af mange materialer, som f.eks. metal eller sten. Ved tvivlstilfælde respekter produ-centens henvisninger af slibeværktøj. Produktet må ikke anvendes på anden måde og til andre formål end foreskrevet.

Produktet må ikke anvendes på anden måde og til andre formål end foreskrevet.

CE-KONFORMITETSERKLÆRING

Vi erklærer under almindeligt ansvar, at dette produkt er i overensstemmelse med følgende normer eller norma-tive dokumenter. EN 50144, EN 55014-1, EN 55014-2, EN 61000-3-2, EN 61000-3-3, i henhold til bestemmelserne i direktiverne 98/37/EF, 2004/108/EF



Winnenden, 2009-03-07

Rainer Kumpf

Rainer Kumpf
Manager Product Development

NETTILSLUTNING

Tilslutning på kun foretages til enfaset vekselstrøm og kun til en netspænding, som er i overensstemmelse med angivelsen på mærkepladen. Tilslutning kan også ske til stikdåser uden beskyttelseskontakt, da kapslingsklasse II foreligger.

ELEKTRONIK

Elektronikken regulerer omdrejningstallet ved stigende belastning.

Ved længere tids overbelastning skifter elektronikken om til reduceret omdrejningstal. Maskinen arbejder langsomt videre, så motorviklingen kan afkøle. Efter ud- og viderekobling er det muligt at arbejde videre med maskinen i nominelt belastningsområde.

VEDLIGEHOLDELSE

Hold altid maskinens ventilationsåbninger rene.

Brug kun Milwaukee-tilbehør og Milwaukee-reservedele. Komponenter, hvor udsiftningsproceduren ikke er beskrevet, skal skiftes ud hos et Milwaukee-servicested (se brochure garanti/kundeserviceadresser).

Ved opgivelse af type nr. der er angivet på maskinens effektskilt, kan De rekvirere en reservedelstegning, ved henvendelse til: Milwaukee Electric Tool, Max-Eyth-Straße 10, D-71364 Winnenden, Germany.

SYMBOLER



Læs brugsanvisningen nøje før ibrugtagning.



Når der arbejdes med maskinen, skal man have beskyttelsesbriller på.



Før ethvert arbejde ved maskinen skal stikket tages ud af stikdåsen.



Tilbehør - Ikke inkluderet i leveringsomfanget, køb købes som tilbehør.



Elværktøj må ikke bortskaffes som almindeligt affald! I henhold til det europæiske direktiv 2002/96/EF om bortskaffelse af elektriske og elektroniske produkter og gældende national lovgivning skal brugt værktøj indsamles separat og bortskaffes på en måde, der skåner miljøet mest muligt.

TEKNISKE DATA	WS 12 -125 MX	WSC 14 -125 MX	WSE 14 -125 MX	PE 150	SE 12 -180
Nominell inngangseffekt (W)	1200	1450	1450	1200	1200
Uteffekt (W)	720	870	870	600	600
Tomgangsturtall (min ⁻¹)	11000	11000	2600-11000	900-2500	1800-4800
Tomgangsvartal (min ⁻¹)				4700	9000
maks. slipeskive-Ø (mm)	125	125	125	150	180
Spindelgjenge	M 14	M 14	M 14	M 14	M 14
Vekt uten nettkabel (kg)	2,5	2,5	2,5	2,1	2,5
Typisk vurdert akselerering i hånd-arm-område (m/s ²)	7,0	4,5	4,5	< 2,5	< 2,5
Typisk A-vurdert lydnivå: Lydtrykknivå (dB (A)) (K=3dB(A))	89	89	89	82	82
Lydeffektnivå (dB (A)) (K=3dB(A))	100	100	100	93	93

ADVARSEL! Les alle sikkerhetsinstruksjoner og bruksanvisninger, også de i den vedlagte brosjyren. Feil ved overholdelsen av advarelsene og nedenstående anvisninger kan medføre elektriske støt, brann og/eller alvorlige skader.
Ta godt vare på alle advarelsene og informasjonene.

SPESIELLE SIKKERHETSHENVISNINGER

Stikkontakter utendørs må være utstyrt med feilstrøm-sikkerhetsbryter. Dette forlanges av installasjonsforskriften for elektroanlegg. Vennligst følg dette når du bruker vårt apparat.

Bruk alltid vernebrille når du arbeider med maskinen. Det anbefales å bruke arbeids hansker, faste og sklisikre sko og forkle.

Spon eller filser må ikke fjernes mens maskinen er i gang.

Trekk støpslet ut av stikkontakten før du begynner arbeidet på maskinen. Maskinen må være slått av når den koples til stikkontakten.

Hold ledningen alltid vekk fra maskinens virkeområde. Før ledningen alltid bakover fra maskinen.

Verktøyspindelen løper etter når apparatet ble slått av. Legg fra deg maskinen først når den står stille.

Ikke grip inn i fareområdet mens maskinen er i gang.

Bruk alltid ekstrahåndtaket.

Arbeid alltid med verneedeksel ved rubbing og kapping.

Bruk kun arbeidsverktøy med et tillatt turtall som er minst så stort som apparatets høyeste tomgangsturtall.

Pass på dimensjonene på slipeskivene. Hulldiametern må passe til verktøyholderen uten spill. Ikke bruk reduksjonsstykker eller adapter.

Kontroller slipeverktøy før bruk. Slipeverktøyet må være nøyaktig montert og kunne dreie fritt. Prøvekjør i minst 30 sekunder uten belastning. Ikke bruk skadet, urundt eller vibrerende slipeverktøy.

Slå straks av apparat når det oppstår store svingninger eller du fastslår andre mangler. Kontroller maskinen for å fastslå årsaken.

Bruk og oppbevar slipeskiver alltid i henhold til produsentens anvisninger.

Ved sliping av metall flyr det gnister. Pass på at ingen personer blir utsatt for fare. På grunn av brannfaren må det ikke finnes noen brennbare materialer i nærheten (gnistområdet). Ikke bruk støvavsgug.

Hold apparatet alltid slik at gnister eller slipestøv flyr vekk fra kroppen.

Bruk aldri kappeskiver til skrubbsliping. Ikke utsett kappeskiver for trykk fra siden.

Flensmutteren må være trukket til før maskinen startes.

Det emnet som skal bearbeides må være fastspenn, hvis det ikke blir holdt av sin egen vekt. Før aldri emnet med hånden mot skiven.

Under ekstreme bruksforhold (f.eks. ved glattslipeing av metall med støtteskive og vulkanfiber-slipeskiver) kan det legges seg mye skitt inne i vinkelsliperen. Ved slike bruksforhold er det av sikkerhetsgrunner nødvendig med innvendig rengjøring for å fjerne metallrester, det er dessuten tvungent nødvendig å montere en jordfeil- (FI) bryter. Hvis FI-bryteren reagerer må maskinen innsendes til reparasjon.

For verktøy som skal tilpasses hjul med gjengete hull, påse at gjengen i hjulet er langt nok til spindel lengden.

FORMÅLSMESSIG BRUK

Vinkelsliperen kan brukes til kapping og sliping av mange materialer, som f.eks. metall eller stein. I tvilstilfelle skal du følge henvisningene fra produsenten av slipeverktøyet.

Dette apparatet må kun brukes til de oppgitte formål.

CE-SAMSVARSERKLÆRING

Vi erklærer på eget ansvar at dette produktet stemmer overens med de følgende normer eller normative dokumenter. EN 50144, EN 55014-1, EN 55014-2, EN 61000-3-2, EN 61000-3-3, i henhold til bestemmelsene i direktivene 98/37/EF, 2004/108/EF



Winnenden, 2009-03-07

Rainer Kumpf

Rainer Kumpf
Manager Product Development

NETTILKOPLING

Skal bare tilsluttes enfasevekselstrøm og bare til den på skiltet angitte nettspenning. Tilslutning til stikkontakter uten jordet kontakt er mulig fordi beskyttelse beskyttelsesklasse II er forhanden.

ELEKTRONIKK

Elektronikken regulerer turtallet ved økende belastning.

Ved lengre overbelastning kopler elektronikken til redusert turtall. Maskinen går langsomt videre for å avkjøle motorviklingen. Etter utkopling og etterfølgende gjeninnkopling kan du arbeide videre med maskinen i normalt belastningsområde.

VEDLIKEHOLD

Hold alltid lufteåpningene på maskinen rene.

Bruk kun Milwaukee tilbehør og Milwaukee reservedeler. Komponenter der utskifting ikke er beskrevet skal skiftes ut hos Milwaukee kundeservice (se brosjyre garanti/kundeserviceadresser).

Ved behov kan du be om en eksplosjonstegning av apparatet hos din kundeservice eller direkte hos Milwaukee Electric Tool, Max-Eyth-Straße 10, D-71364 Winnenden, Germany. Oppgi maskintype og det tilsifrete nummeret på typeskiltet.

SYMBOLER



Les nøye gjennom bruksanvisningen før maskinen tas i bruk.



Bruk alltid vernebrille når du arbeider med maskinen.



Trekk støpslet ut av stikkontakten før du begynner arbeidet på maskinen.



Tilbehør - inngår ikke i leveransen, anbefalt komplettering fra tilbehørsprogrammet.



Kast aldri elektroverktøy i husholdningsavfallet! I henhold til EU-direktiv 2002/96/EF om kasserte elektriske og elektroniske produkter og direktivets iverksetting i nasjonal rett, må elektroverktøy som ikke lenger skal brukes, samles separat og returneres til et miljøvennlig gjenvinningsanlegg.

TEKNISKE DATA	WS 12 -125 MX	WSC 14 -125 MX	WSE 14 -125 MX	PE 150	SE 12 -180
Nominell opptagen effekt (W)	1200	1450	1450	1200	1200
Uteffekt (W)	720	870	870	600	600
Obelastet vartal (min ⁻¹)	11000	11000	2600-11000	900-2500	1800-4800
Max. Tomgangsvartal, obelastet (min ⁻¹)				4700	9000
Slipeskivør-Ø (mm)	125	125	125	150	180
Spindelgjenge	M 14	M 14	M 14	M 14	M 14
Vikt uten nettkabel (kg)	2,5	2,5	2,5	2,1	2,5
Typisk værderad acceleration i hand-arm-området (m/s ²)	7,0	4,5	4,5	< 2,5	< 2,5
Typisk A-værderad ljudnivå: Ljudtrykknivå (dB (A)) (K=3dB(A))	89	89	89	82	82
Ljudeffektnivå (dB (A)) (K=3dB(A))	100	100	100	93	93

ADVARING! Les alle sikkerhetsanvisninger og andra tillhörande anvisningar, även de i den medföljande broschyren. Fel som uppstår till följd av att anvisningarna nedan inte följts kan orsaka elstöt, brand och/eller allvarliga kroppsskador.
Förvara alla varningar och anvisningar för framtida bruk.

SÄKERHETSUTRUSTNING

Anslut alltid verktøyet til jordet eluttag ved anvandning utomhus.

Använd alltid skyddsglasögon, skyddshandskar och hörselskydd.

Avlägsna aldrig spån eller filser när maskinen är igång.

Drag alltid ur kontakten när du utför arbeten på maskinen.

Maskinen skall vara fränkopplad innan den anslutes till väggurtag.

Nätkabeln skall alltid hållas ifrån arbetsområdet. Lägg kabeln bakåt i förhållande till arbetsriktningen.

Se upp, verktøyspindelen roterer en stund efter det maskinen fränkopplats. Maskinen får inte läggas ned förrän den stannat helt.

Lakttag största försiktighet när maskinen är igång.

Använd alltid stödhandtag.

Använd alltid skyddskåpa vid slipning och kapning.

Använd endast skivor, vars tillåtna varvtal är minst så högt som det högsta tomgangsvartalet på maskinen.

Kontrollera slipeskivornas dimensioner. Centrumhålet måste utan spel passa på stög-fåsen. Varken reducernippel eller adapter får användas.

Kontrollera slipeverktøgen innan de tas i bruk. Slipeverktøyet måste vara ordentlig montert og kunna rotera fritt. Provkör nya verktøy minst 30 sekunder utan belastning. Skadade, urunda eller vibrerende slipeverktøy får inte längre användas.

Fränkoppla maskinen omedelbart om kraftiga vibrationer uppstår eller andra felkarakteristiska registreras. Kontrollera maskinen för lokalisering av orsak.

Använd och oppbevara alltid slipeskivorna enligt tillverkarens anvisningar.

Vid slipning av metall uppstår gnistor. Se till att personer inte skadas. Pga brandrisken får inga brännbara material finnas i närheten (inom gnistområdet). Använd inte dammsugning!

Håll alltid maskinen så, att gnistor och slipdamm flyger i riktning från kroppen.

Använd aldrig kapskivor för grovslipeing. Tryckbelasta inte kapskivorna från sidan.

Flänsmuttern skall vara ådragen innan start av maskinen.

Spänn fast arbeidsstycket om det inte ligger stadigt till följd av egen vikt. För aldrig arbeidsstycket för hand mot slipeskivan.

Vid extrema användningsvillkor (till exempel vid plansliping av metaller med stödtallrik och slipeskivor av vulkanfiber) kan det bildas mycket smuts på insidan av vinkelslipmaskinen. Vid sådana tillfällen krävs det av säkerhetsskäl såväl en grundlig rengöring från metallavlagningar på insidan som en förkoppling av en jordfelsbrytare. Om jordfelsbrytaren skulle löser ut, så måste vinkelslipmaskinen skickas på reparation.

För verktøy avsedda att förses med skivor med gängat hål, bör man kontrollera att skivans gängning är tillräckligt lång att hantera spindelns

ANVÄND MASKINEN ENLIGT ANVISNINGARNA

Vinkelslipen är användbar för kapning och sliping av flera material, t ex metall eller sten. Rådgör i tvilstilfalle med beskrivningarna hos slipmaterialsfabrikanten.

Maskinen får endast användas för angiven tillämpning.

CE-FÖRSÄKRAN

Vi intygar och ansvarar för, att denna produkt överensstämmer med följande norm och dokument EN 50144, EN 55014-1, EN 55014-2, EN 61000-3-2, EN 61000-3-3, enl. bestämmelser och riktlinjerna 98/37/EG, 2004/108/EG



Winnenden, 2009-03-07

Rainer Kumpf

Rainer Kumpf
Manager Product Development

NÄTANSLUTNING

Får endast anslutas till 1-fas växelström och till den spänning som anges på dataskylden. Anslutning kan även ske till eluttag utan skyddskontakt, eftersom konstruktionen motsvarar skyddsklass II.

ELEKTRONIK

Elektroniken efterjusterar varvtalet vid ökad belastning.

Vid längre belastning växlar elektroniken till reducerat varvtal. Verktøyet arbetar långsamt för att kyla ned motorn. Efter från- och tilkoppling kan man arbeta vidare med verktøyet.

SKÖTSEL

Se till att motorhøjlets luftsitsar är rena.

Använd endast Milwaukee-tilbehør og Milwaukee-reservedeler. Komponenter, för vilka inget byte beskrivs, skall bytas ut hos Milwaukee-kundtjänst (se broschyren garanti-/kundtjänstadresser).

Vid behov av sprängskiss, kan en sådan, genom att uppges maskinens art nr. (som finns på typeskiltet) erhållas från: Milwaukee Electric Tool, Max-Eyth-Straße 10, D-71364 Winnenden, Germany.

SYMBOLER



Läs instruktionen noga innan du startar maskinen.



Använd alltid skyddsglasögon.



Drag alltid ur kontakten när du utför arbeten på maskinen.



Tillbehör - ingår ej i leveransomfånget, erhålles som tillbehör.



Elektriska verktøy får inte kastas i hushållsoporna! Enligt direktivet 2002/96/EG som avser äldre elektrisk og elektronisk utrustning og dess tillämpning enligt nationell lagstiftning ska uttjänta elektriska verktøy sorteras separat og lämnas till miljövänlig återvinning.

TEKNİK VERİLER	WS 12 -125 MX	WSC 14 -125 MX	WSE 14 -125 MX	PE 150	SE 12 -180
Giriş gücü (W).....	1200	1450	1450	1200	1200
Çıkış gücü (W).....	720	870	870	600	600
Boştaiki devir sayısı (ldakt).....	11000	11000	2600-11000	900-2500	1800-4800
Boştaiki devir sayısı (ldakt).....	11000	11000	2600-11000	900-2500	1800-4800
Maksimum taşıma diski gapı (mm).....	125	125	125	150	180
Mil dişi.....	M 14	M 14	M 14	M 14	M 14
Ağırlığı, şebeke kablosuz (kg).....	2,5	2,5	2,5	2,1	2,5
Degerlendiriliri tipik ivme (m/s ²).....	7,0	4,5	4,5	< 2,5	< 2,5
Aletin A degerlendirmeli gürültü seviyesi tipik olarak şu degerdedir: Ses basıncı seviyesi (dB (A)) (K=3dB(A)).....	89	89	89	82	82
Akustik kapasite seviyesi (dB (A)) (K=3dB(A)).....	100	100	100	93	93

Koruyucu kulaklık kullanın!
Ölçüm degerleri EN 50 114 e göre belirlenmektedir.

UYARI! Güvenlikle ilgili bütün açıklamaları, talimatları ve ilişikteki broşürde yazılı bulunan hususları okuyunuz. Açıklanan uyarılara ve talimat hükümlerine uyulmadığı takdirde elektrik çarpmalarına, yangınlara ve/veya ağır yaralanmalara neden olunabilir.
Bütün uyarıları ve talimat hükümlerini ileride kullanmak üzere saklayın.

GÜVENLİĞİNİZ İÇİN TALİMATLAR

Açık havada prizler hatalı akım koruma şalteri ile donatılmış olmalıdır. Bu, elektrik tesisatınızda bir zorunluluktur. Lütfen aletimizi kullanırken bu hususa dikkat edin.

Aletle çalışırken daima koruyucu gözlük kullanın. Koruyucu iş eldivenleri, sağlam ve kaymaz ayakkabılar ve iş önlüğü kullanmanızı tavsiye ederiz.

Alet çalışır durumda iken talaş ve kırıntılı temizlemeye çalışmayın.

Aletin kendinde bir çalışma yapmadan önce fişi prizden çekin.

Aleti sadece kapalı iken prize takın.

Bağlantı kablosunu aletten uzak tutun. Kablo daima aletin arkasında olmalıdır ve toplanmamalıdır.

Alet kapatıldıktan sonra uç mili bir süre serbest dönüşte döner. Aleti tam olarak duruktan sonra elinizi uzak tutun. Rotor sağlığının sağlanması için alet yavaş çalışmaya devam eder. Yeterli soğuma sağlandıktan sonra alet tekrar çalıştırılabilir. Bu işlem için aleti kapatın ve açın.

Aletin tehlikeli olabilecek bölümlerini tutmayın.

Daima ilave sapı kullanın.

Kazıma ve kesme işleri sırasında daima koruyucu kapağı kullanın.

Bu aletle sadece, müsaade edilen devir sayıları en azından aletin en yüksek devir sayısı kadar olan uçlar kullanın.

Taşlama disklerinin boyutlarına dikkat edin. Diskin takma deliğinin çapı bağlama flanşına hiç boşluk bırakılmayacak biçimde uymalıdır. Redüksiyon parçaları veya adaptör kullanmayın.

Taşlama uçlarını kullanmadan önce kontrol edin. uçlar alete kursursuz biçimde takılmış ve rahatça döner durumda olmalıdır. En azından 30 saniye aleti boşta çalıştırarak deneyin. Hasar görmüş, yuvarlaklığını kaybetmiş veya titreşim yapan uçları kullanmayın.

Hissedilir ölçüde titreşim oluşmaya başlarsa veya normal olmayan başka aksaklıklar ortaya çıkarsa aleti hemen kapatın. Bu aksaklıkların nedenini belirlemek için aleti kontrol edin.

Taşlama disklerini daima üreticinin talimatına uygun olarak kullanın ve saklayın.

Taşlama işlemi sırasında ortaya çıkan kırıncılara dikkat edin, yarıcı malzemeler tutuşabilir.

Aleti daima, kıvılcıklar veya taşlama tozu bedeninizden uzaklaşacak biçimde tutun.

Flanşı somunu aleti işleme almadan önce iyice sıkın.

Kendi ağırlığı ile güvenli biçimde durmuyorsa iş parçasının uygun bir tertibatla sıkıca tespit edilmesi gerekir. İş parçasını hiçbir zaman elinizle diske doğru tutmayın.

Aşırı kullanım koşullarında (örneğin destek levhali metallerin ve volkan ateşi taşıma levhalarının düz olarak taşlanması) açılı taşlamasının iç kısmında kuvvetli bir kırılma oluşabilir. Böyle kullanım koşullarında güvenlik sebeplerinden dolayı iç bölümler metal çöküntülerinden esaslı bir şekilde temizlenmeli ve hatalı elektrik akımı (FI) koruyucu şalterin zorunlu olarak deneme devresine sokulması gerekir. FI koruyucu şalteri okuturulduktan sonra makinemin tamir edilmek üzere gönderilmesi gerekir.

Klavuz delikli teker takılacak olan aletlerde, tekerdeki klavuzun mil uzunluğunu kabul edecek kadar uzun olmasına dikkat edin.

KULLANIM

Bu taşlama makinesi metal veya taş gibi birçok malzemenin kesilmesi ve taşlanmasında kullanılabilir. Kuşku duvarlarında taşlama ucu üreticisinin talimatlarına uyun.

Bu alet sadece belirtildiği gibi ve usulüne uygun olarak kullanılabilir.

CE UYGUNLUK BEYANI

Tek sorumlu olarak bu ürünün 98/37/EC, 2004/108/EC yönetmelik hükümleri uyarınca aşağıdaki normlara ve norm dokümanlarına uygunluğunu beyan ederiz: EN 50144, EN 55014-1, EN 550142, EN 61000-3-2, EN 61000-3-3.



Winnenden, 2009-03-07

Rainer Kumpf
Rainer Kumpf
Manager Product Development

ŞEBEKE BAĞLANTISI

Aleti sadece tek fazlı alternatif akıma ve tip etiketi üzerinde belirtilen şebeke gerilimine bağlayın, yapısı Koruma sınıfı II'ye girdiğinden alet koruyucu kontaksız prize de bağlanabilir.

ELEKTRONİK

Aletin elektronik sistemi, yüklenme artarken devir sayısını regüle eder

Motor aşırı ölçüde zorlandığında aşırı zorlama koruma donanımı devreye girer. Motor sağlığının sağlanması için alet yavaş çalışmaya devam eder. Yeterli soğuma sağlandıktan sonra alet tekrar çalıştırılabilir. Bu işlem için aleti kapatın ve açın

BAKIM

Aletin havalandırma araklarını daima temiz tutun.

Sadece Milwaukee aksesuarı ve yedek parçası kullanın. Nasıl değiştirileceği açıklanmamış olan yapı parçalarını bir Milwaukee müşteri servisinde değiştirin (Garanti ve servis adresi broşürüne dikkat edin).

Gerektiği takdirde aletin günlük görünüş şeması, alet tipinin ve tip etiketi üzerindeki on hanelik sayının bildirilmesi kolaylığı müşteri servisinden veya doğrudan Milwaukee Electric Tool, Max-Eyth-Straße 10, D-71364 Winnenden, Germany adresinden istenebilir.

SEMBOLLER



Lütfen aleti çalıştırmadan önce kullanma kılavuzunu dikkatli biçimde okuyun.



Aletle çalışırken daima koruyucu gözlük kullanın.



Aletin kendinde bir çalışma yapmadan önce fişi prizden çekin.



Aksesuar - Teslimat kapsamında değildir, önerilen tamamlamalar aksesuar programında.



Elektrikli el aletlerini evdeki çöp kutusuna atmayınız! Kullanılmış elektrikli aletleri, elektrik ve elektronik eski cihazlar hakkındaki 2002/96/EC Avrupa yönetmeliklerine göre ve bu yönetmelikler ulusal hukuk kuralarıyla göre uyarlanarak, ayrı olarak toplanmalı ve çevre şartlarına uygun bir şekilde tekrar değerlendirilmeye gönderilmelidir.

TECHNICKÁ DATA	WS 12 -125 MX	WSC 14 -125 MX	WSE 14 -125 MX	PE 150	SE 12 -180
Jmeno výrobku (W).....	1200	1450	1450	1200	1200
Odběr (W).....	720	870	870	600	600
Počet otáček při běhu naprázdno (min ⁻¹).....	11000	11000	2600-11000	900-2500	1800-4800
Počet otáček při běhu naprázdno max (min ⁻¹).....	11000	11000	2600-11000	900-2500	1800-4800
max. Ø brsných kotoučů (mm).....	125	125	125	150	180
Závít vřetene.....	M 14	M 14	M 14	M 14	M 14
Hmotnost bez kabelu (kg).....	2,5	2,5	2,5	2,1	2,5
Vážená hladina vibrací je (m/s ²).....	7,0	4,5	4,5	< 2,5	< 2,5
Typická vážená Hladina akustického tlaku (dB (A)) (K=3dB(A)).....	89	89	89	82	82
Hladina akustického výkonu (dB (A)) (K=3dB(A)).....	100	100	100	93	93

Používejte chrániče sluchu!
Naměřené hodnoty odpovídají EN 50144

VAROVÁNÍ! Seznamte se se všemi bezpečnostními pokyny a sice s VAKOVÝM V PŘILOŽENÉ BROŽUŘE. Zanedbání při dodržování varovných upozornění a pokynů mohou mít za následek úder elektrickým proudem, požár a/nebo těžká poranění.
Všechna varovná upozornění a pokyny do budoucna uschovejte.

SPECIÁLNÍ BEZPEČNOSTNÍ UPOZORNĚNÍ

Ve venkovním prostředí musí být zásuvky vybaveny proudovým chráničem. Je to vyžadováno instalačním předpisem pro toto el.zařízení. Dodržujte ho při používání tohoto nářadí, prosím.

Při práci se strojem neustále noš ochranné brýle. Doporučuje se používat ochranné rukavice, pevnou protiskluzovou obuv a zástěru.

Pokud stroj běží, nesmí být odstraňovány třísky nebo odstěpky.

Před zahájením veškerých prací na stroji vyťahnout síťovou zástrčku ze zásuvky.

Stroj zapínat do zásuvky pouze když je vypnutý.

Neustále dbát na to, aby byl kabel pro připojení k elektrické síti mimo dosah stroje. Kabel věst vždy směrem dozadu od stroje.

Po vypnutí stroje ještě hřídel s nástrojem dobíhá. Stroj odložte až když je v klidu.

Nesahaňte do nebezpečného prostoru běžícího stroje.

Vždy používejte doplňkové madlo.

Při broušení a řezání vždy používejte ochranný kryt kotouče.

Používejte jen takové kotouče, jejichž dovolené otáčky jsou minimálně stejné, jako jsou maximální otáčky naprázdno stroje.

Kontrolujte správnost rozměrů použitých kotoučů. Kotouč musí bez vůle padnout do upínací garnitury. Je zakázáno používat redukce či adaptéry.

Brusný kotouč před použitím vždy zkontrolujte. Musí být vždy bezvadně namontován a musí se lehce otáčet. Vždy před započetím práce nechte alespoň 30sekund běžet stroj bez zátěže. Poškozené, ovalné či vibrující kotouče nepoužívejte.

Stroj okamžitě vypněte, zjistíte-li neobvyklé vibrace nebo jiné problémy. Stroj přezkoušejte, abyste zjistili příčinu problémů.

Kotouče používejte a skladujte podle doporučení výrobce.

Při broušení kovů odleťují jiskry. Dbejte, aby nedošlo k poškození osob. V blízkosti (kam zaletují jiskry) se nesmí nacházet žádné hořlavé látky - nebezpečí požáru. Nepoužívejte odsavač prachu.

Stroj držte při práci tak, aby jiskry a brusný prach odletovaly od těla.

Řezné kotouče nikdy nepoužívejte k broušení. Nesmí být namáhány bočním tlakem.

Při řezání kamene je předepsáno použití vodících saní.

Upínací matice kotouče musí být před spuštěním stroje utažena.

Při extrémních pracovních podmínkách (např. při hadčím vybrušování kovů opěrným kotoučem a brusným kotoučem z vulkanifibra) se uvnitř ruční úhlové brusky mohou nahromadit nečistoty. Za těchto pracovních podmínek je bezpodmínečně nutné důkladně vyčistit vnitřní prostor a zbavit jej kovových usazenin a zařadit před brusku automatický spínač v obvodu diferenciální ochrany. Po aktivaci tohoto spínače se musí úhlová bruska zaslat k opravě servisnímu středisku.

U brusiva vybaveného podložkou se závitem zajistit, aby byl závít dostatečně dlouhý pro hřídel.

OBLAST VYUŽITÍ

Úhlovou brusku lze používat k řezání a broušení mnoha materiálů, jako např. kovů nebo kamene. V případě pochybností dbejte pokynů výrobce brusiva.

Toto zařízení lze používat jen pro uvedené účel.

CE-PROHLÁŠENÍ O SHODĚ

Se vši zodpovědností prohlašujeme, že tento výrobek odpovídá následujícím normám a normativním dokumentům: EN 50144, EN 55014-1, EN 55014-2, EN 61000-3-2, EN 61000-3-3, v souladu se směrnicemi EHS č. 98/37/EC, 2004/108/EC



Winnenden, 2009-03-07

Rainer Kumpf
Rainer Kumpf
Manager Product Development

PŘIPOJENÍ NA SÍŤ

Připojit pouze do jednofázové střídavé sítě o napětí uvedeném na štítku. Lze připojit i do zásuvky bez ochranného kontaktu neboť spotřebič je třídy II.

ELEKTRONIKA

Elektronika udržuje konstantní otáčky při zátěži.

Při delším přetížení přepne elektronika na snížené otáčky. Stroj běží pomalu dále, aby se rychleji ochladil. Po vypnutí a opětovném zapnutí lze stroj opět zatěžovat jmenovitým výkonem.

ÚDRŽBA

Větrací šetřbyni nářadí udržujeme stále čisté.

Používat výhradně příslušenství Milwaukee a náhradní díly Milwaukee. Díly jejichž výměny nebyla popsána, nechte vyměnit v autorizovaném servisu (viz: Záruky / Seznam servisních míst)

Při potřebě podrobného rozkresu konstrukce, oslovte informaci o typu a desetimístném objednacím čísle přímo servis a nebo výrobce, Milwaukee Electric Tool, Max-Eyth-Straße 10, D-71364 Winnenden, Germany

SYMBOLY



Před spuštěním stroje si pečlivě přečtěte návod k používání.



Při práci se strojem neustále nošit ochranné brýle.



Před zahájením veškerých prací na vrtacím klavívu vyťahnout síťovou zástrčku ze zásuvky.



Příslušenství není součástí dodávky, viz program příslušenství.



Elektrické nářadí nevyhazujte do komunálního odpadu! Podle evropské směrnice 2002/96/EC o nakládání s používající elektrickými a elektronickými zařízeními a odpovídajících ustanovení právních předpisů jednotlivých zemí se použitá elektrická nářadí musí sbírat odděleně od ostatního odpadu a podrobit ekologicky šetrnému recyklování.

TECHNICKÉ ÚDAJE	WS 12 -125 MX	WSC 14 -125 MX	WSE 14 -125 MX	PE 150	SE 12 -180
Menovitý príkon (W)	1200	1450	1450	1200	1200
Výkon (W)	720	870	870	600	600
Otáčky naprázdno (min ⁻¹)	11000	11000	2600-11000	900-2500	1800-4800
max. otáčky naprázdno (min ⁻¹)	4700	4700	4700	4700	9000
max. priemer brúsneho kotúča (mm)	125	125	125	150	180
Závit vretena	M 14	M 14	M 14	M 14	M 14
Hmotnosť bez sieťového kábla (kg)	2,5	2,5	2,5	2,1	2,5
Normovaná hodnota zrýchlenia v oblasti ruka-rameno (m/s ²)	7,0	4,5	4,5	< 2,5	< 2,5
Normovaná A-hodnota hladiny zvuku					
Hladina akustického tlaku (dB (A)) (K=3 dB(A))	89	89	89	82	82
Hladina akustického výkonu (dB (A)) (K=3 dB(A))	100	100	100	93	93

Namerané hodnoty určené v súlade s EN 50144.

⚠ POZOR! Zoznámte sa so všetkými bezpečnostnými pokynmi a sice aj s pokynmi v príloženom brožúre. Zanedbanie dodržiavania Výstražných upozornení a pokynov uvedených v nasledujúcom texte môže mať za následok zášah elektrickým prúdom, spôsobí požiar a/alebo ťažké poranenie.
Tieto Výstražné upozornenia a bezpečnostné pokyny starostlivo uschovajte na budúce použitie.

ŠPECIÁLNE BEZPEČNOSTNÉ POKYNY

Zásuvky vo vonkajšom prostredí musia byť vybavené ochranným spätnákom proti prúdovému nárazom. Toto je inštalovaný predpis na Vaše elektrické zariadenie. Venujte prosím tomuto pozornosť pri používaní nášho prístroja.

Pri práci so strojom vždy noste ochranné okuliare. Odporúčame ochranné rukavice, pevnú protišmykovú obuv a zásteru.

Triisky alebo útoky sa nesmú odstraňovať za chodu stroja.

Pred každou prácou na stroji vyťiahnite zástrčku zo zásuvky.

Len vypnutý stroj pripájajte do zásuvky.

Pripojovací kábel držte mimo pracovnej oblasti stroja. Kábel smerujte vždy smerom dozadu od stroja.

Po vypnutí prístroja zotrúva vreteno v pohybe. Stroj odkladajte až po úplnom zastavení.

Nesiahajte do nebezpečnej oblasti bežiacего stroja.

používať vždy prídavnú rukoväť.

Pri hrubovaní a delení pracovať vždy s ochranným krytom.

Používať len pracovné nástroje, ktorých maximálne prípustné otáčky sú minimálne také vysoké ako najvyššie otáčky prístroja naprázdno.

Venujte pozornosť rozmerom brúsneho kotúča. Priemer diery musí byť bez veľkého dosadnutia k upínacej príruke. Nepoužívajte redukcie a adaptéry.

Brúsne nástroje pred použitím skontrolovať. Brúsny nástroj musí byť namontovaný bezchybné, aby sa mohol voľne krútiť. Chod prístroja preskúšať aspoň 30 sekúnd bez zaťaženia. Nepoužívajte poškodené, neokruhle alebo vibrujúce brúsne nástroje.

Ak za chodu prístroja dôjde k výraznému kmitaniu alebo sa vyskytnú iné nedostatky, okamžite ho vypnite. Stroj skontrolujte, aby ste zistili príčinu.

Brúsny kotúč používať a uskladňovať vždy podľa návodu výrobcu.

Pri brúsení kovov dochádza k lietaniu iskier. Dávajte pozor, aby neboli ohrozené žiadne osoby. Z dôvodu nebezpečia požiaru nesmú byť v blízkosti (oblast lietania iskier) žiadne horľavé materiály. Nepoužívajte odsávač prachu.

Prístroj držať vždy tak, aby iskry a brúsny prach lietal smerom od tela.

Na hrubovanie brúsenie nikdy nepoužívať rezný brúsny kotúč. Hrubovací brúsny kotúč nevystavovať bočnému tlaku.

Pred uvedením stroja do prevádzky musí byť upínacia matica dotiahnutá.

Opracovávaný obrábok musí byť pevne upnutý, pokiaľ nedrží vlastnou váhou. Nikdy nevedte obrábok rukou proti kotúču.

Pri extrémnych pracovných podmienkach (napr. pri hladkom vybrusovaní kovov operným kotúčom a brúsny kotúčom z vulkánfibru) sa vnútri ručnej uhlovej brúsky môžu nahromadiť nečistoty. Za týchto pracovných podmienok je bezpodmienečne nutné dôkladne vyčistiť vnútorný priestor a zbaviť ho kovových usadenín a zaradiť pred brúsku automatický spätný v obvod diferenciálnej ochrany. Po aktivovaní tohto spätnáka sa musí uhlová brúska zaslať do servisu na opravu.

Pri brúsených materiáloch, ktoré majú byť vybavené kotúčom so závitom, je potrebné sa uistiť, či dĺžka závitú pre vreteno je dostatočná.

POUŽITIE PODĽA PREDPISOV

Uhlová brúska je určená na rezanie a brúsenie mnohých materiálov ako napr. kovu alebo kameňa. V prípade neistoty sa riadte pokynmi výrobcu brúsneho náradia.

Tento prístroj sa smie používať len v súlade s uvedenými predpismi.

CE - VYHLÁSENIE KONFORMITY

Vyhlasujeme v našej výhradnej zodpovednosti, že tento produkt zodpovedá nasledovným normám alebo normatívnym dokumentom. EN 50144, EN 5014-1, EN 55014-2, EN 61000-3-2, EN 61000-3-3, podľa predpisov smernic 98/37/ES, 2004/108/ES.



Winnenden, 2009-03-07

Rainer Kumpf

Rainer Kumpf
Manager Product Development

SIEŤOVÁ PRÍPOJKA

Pripájajú len na jednofázový striedavý prúd a na sieťové napätie uvedené na štítku. Pripojenie je možné aj do zásuviek bez ochranného kontaktu, pretože ide o konštrukciu ochrannej triedy II.

ELEKTRONIKA

Elektronika reguluje otáčky pri stúpajúcej záťaži.

Pri dlhšom preťažení prepne elektronika na redukované otáčky. Stroj zotrúva v pomalých otáčkach kvôli chladeniu vnutia motora. Po vypnutí a opätovnom zapnutí je možné so strojom ďalej pracovať v oblasti menovitého zaťaženia.

ÚDRZBA

Vetracie otvory udržiavať stále v čistote.

Používať len Milwaukee príslušenstvo a Milwaukee náhradné diely. Súčiastky bez návodu na výmenu treba dat vymeniť v jednom z Milwaukee zákazníckych centier (viď brožúru Záruka/Adresy zákazníckych centier).

Pri udaní typu stroja a desaťmiestneho čísla nachádzajúceho sa na štítku dá sa v prípade potreby vyžiadať explozivná schéma prístroja od Vášho zákazníckého centra alebo priamo v Milwaukee Electric Tool, Max-Eyth-Straße 10, D-71364 Winnenden, Germany.

SYMBOLY



Pred prvým použitím prístroja si pozorne prečítajte návod na obsluhu.



Pri práci so strojom vždy noste ochranné okuliare.



Pred každou prácou na stroji vyťiahnuť zástrčku zo zásuvky.



Príslušenstvo - nie je súčasťou štandardnej výbavy, odporúčame doplnenie z programu príslušenstva.



Elektrické náradie nevyhadzujte do komunálneho odpadu! Podľa európskej smernice 2002/96/ES o nakladaní s použitými elektrickými a elektronickými zariadeniami a zodpovedajúcich ustanovení právnych predpisov jednotlivých krajín sa použité elektrické náradie musí zbierať oddelene od ostatného odpadu a podrobiť ekologicky šetrnej recyklácii.

DANE TECHNICZNE	WS 12 -125 MX	WSC 14 -125 MX	WSE 14 -125 MX	PE 150	SE 12 -180
Znamionowa moc wyjściowa (W)	1200	1450	1450	1200	1200
Moc użytkowa (W)	720	870	870	600	600
Prędkość obrotowa bez obciążenia (min ⁻¹)	11000	11000	2600-11000	900-2500	1800-4800
Maksymalna prędkość obrotowa bez obciążenia (min ⁻¹)	4700	4700	4700	4700	9000
maks. średnica tarczy szlifierskiej (mm)	125	125	125	150	180
Gwint wrzeciono	M 14	M 14	M 14	M 14	M 14
Cieciar bez kabla (kg)	2,5	2,5	2,5	2,1	2,5
Typowe przyspieszenie przyspieszenie mierzone w obszarze ręka-ramię wynosi ok (m/s ²)	7,0	4,5	4,5	< 2,5	< 2,5
Typowy poziom ciśnienia akustycznego mierzonego wg. krzywej A:					
Cisnienie akustyczne (dB (A)) (K=3 dB(A))	89	89	89	82	82
Poziom hałasu (dB (A)) (K=3 dB(A))	100	100	100	93	93

Należy używać słuchawek ochronnych!
Zmierzone wartości odpowiadają normie EN 50144

⚠ OSTRZEŻENIE! Prosimy o przeczytanie wskazówek bezpieczeństwa i zaleceń, również tych, które zawarte są w załączonej broszurze. Błędy w przestrzeganiu poniższych wskazówek mogą spowodować porażenie prądem, pożar i/lub ciężkie obrażenia ciała. **Należy starannie przeczytać wszystkie przepisy i wskazówki bezpieczeństwa dla dalszego zastosowania.**

SPECJALNE ZALECENIA DOTYCZĄCE BEZPIECZEŃSTWA

Gniazdka na zewnątrz muszą być wyposażone w wyłącznik ochronny różnicowy. Tego wymaga Przepis o Instalacji Państwa urządzenia elektrycznego. Proszę uwzględnić to przy używaniu naszego urządzenia.

Podczas pracy należy nosić okulary ochronne. Zalecane jest także noszenie rękawic, obuwia i ubrania ochronnego.

Przy pracującym urządzeniu nie wolno usuwać pokruszonego materiału.

Przed przystąpieniem do jakichkolwiek prac przy narzędziu należy wyjąć wtyczkę z gniazdka.

Tylko wyłączone urządzenie można włączać do gniazdka.

Kabel zasilający nie może znajdować się w obszarze roboczym narzędzia. Kabel zawsze powinien znajdować się za narzędziem.

Po wyłączeniu urządzenia wrzucenie narzędzia nadruca. Odłożyć urządzenie dopiero po zatrzymaniu.

Nie chwytaj uruchomionego urządzenia w strefie niebezpiecznej.

Postępuj zgodnie z zawsze uchwytem dodatkowym.

Przy obróbce zgrubnej i przecinaniu pracować zawsze w hełmie ochronnym.

Używać tylko narzędzi roboczych, których dopuszczalna ilość obrotów jest co najmniej tak wysoka jak najwyższa ilość obrotów biegu luzem tego narzędzia.

Przeznaczając wymiarów tarcz szlifierskich. Średnica otworu musi pasować w kołnierzu zamocowania bez luzu. Nie używać żadnych elementów redukcyjnych lub przystawek.

Narzędzia szlifierskie sprawdzić przed użyciem. Narzędzia szlifierskie muszą być zamontowane bez zastrzeżeń i obracać się swobodnie. Przez około 30 sekund przeprowadzić bieg próbný bez obciążenia. Nie używać uszkodzonych, nieokrągłych lub wirujących narzędzi szlifierskich.

Od razu wyłączyć narzędzie, jeśli powstaną znaczne drgania lub stwierdzono inne usterki. Sprawdzić urządzenie aby ustalić je.

Tarce szlifierskie używać i przechowywać według zaleceń producenta.

Przy szlifowaniu metali powstaje wyrzucanie iskier. Uważać na to, aby nie zostały zagrożone żadne osoby. Ze względu na niebezpieczeństwo pożarowe nie powinny się znajdować w pobliżu (wyrzucania iskier) materiały palne. Nie stosować odświeżania pyłu.

Narzędzie trzymać zawsze w taki sposób, aby iskry i kurz ze szlifowania nie leciały na ciało.

Do obróbki zgrubnej nie używać nigdy tarcz do cięcia. Nie naciskać jednostronnie na tarczę tnącą.

Do przecinania kamienia wskazane jest użycie sani prowadzących.

Nakrętka kołnierzowa musi być przykręcona przed uruchomieniem urządzenia.

Jeśli obrabiana część nie utrzymuje się pod własnym ciężarem, to należy ją mocno umocować. Nigdy podczas szlifowania nie trzymać części ręką.

W przypadku ekstremalnych warunków zastosowania (na przykład przy szlifowaniu do gładkości metali za pomocą telerzy oporowych oraz krążków ściernych z fibry) może dojść do silnego zanieczyszczenia wnętrza szlifierki ręcznej z końcówką kątową. W takich warunkach zastosowania konieczne jest pilnie dokładne oczyszczenie wnętrza z osadów metalu oraz dołączenie wyłącznika ochronnego prądu uszkodzonego (FI). Po zadziałaniu wyłącznika ochronnego FI maszyna musi zostać odesłana do naprawy.

W przypadku elektronarzędzi, które mają współpracować z tarczą z otworem gwintowanym należy sprawdzić czy długość gwintu w tarczy odpowiada długości wrzeciono.

UŻYTKOWANIE ZGODNE Z PRZEZNACZENIEM

Szlifierka ręczna z końcówką jest stosowana do przecinania i szlifowania różnych materiałów, takich jak np. metalu lub kamienia. W razie wątpliwości przestrzegajcie Państwo zaleceń producenta narzędzi do szlifowania.

Urządzenie to można użytkować wyłącznie zgodnie z przeznaczeniem.

ŚWIADCTWO ZGODNOŚCI CE

Oświadczamy z pełną odpowiedzialnością, że produkt ten odpowiada wymaganiom następujących norm i dokumentów normatywnych: EN 50144, EN 5014-1, EN 55014-2, EN 61000-3-2, EN 61000-3-3 i jest zgodny z wymaganiami dyrektywy: 98/37/WE, 2004/108/WE.



Winnenden, 2009-03-07

Rainer Kumpf

Rainer Kumpf
Manager Product Development

PODŁĄCZENIE DO SIECI

Podłączyć tylko do źródła zasilania prądem zmiennym jednofazowym i wyłącznicie o napięciu podanym na tabliczce znamionowej. Możliwe jest również podłączenie do gniazdka bez uziemienia, ponieważ konstrukcja odpowiada II klasie bezpieczeństwa.

UKŁAD ELEKTRONICZNY

Elektroniczna regulacja prędkości obrotowej przy wzrastającym obciążeniu.

W przypadku dłuższego okresu przeciążenia następuje elektroniczne zmniejszenie prędkości. Urządzenie pracuje wolniej do momentu ochłodzenia uzwojenia silnika. Po wyłączeniu i ponownym włączeniu możliwa jest dalsza praca elektronarzędzia przy obciążeniu znamionowym.

GWARANCJA

Otwór wentylacyjny narzędzia należy zawsze utrzymywać w czystości.

Używać tylko i wyłącznie wyposażenia dodatkowego Milwaukee i części zamiennych Milwaukee. Gdyby trzeba było wymienić części, które nie zostały opisane, należy skontaktować się z przedstawicielem serwisu Milwaukee (patrz wykaz adresów punktów usługowych/gwarancyjnych).

Na życzenie można otrzymać rysunek eksplozyjny elementów urządzenia. Należy przy tym podać typ urządzenia i dziesięciocyfrowy numer umieszczony na tabliczce znamionowej. Dane te należy podać albo w lokalnym serwisie albo bezpośrednio do Milwaukee Electric Tool, Max-Eyth-Straße 10, D-71364 Winnenden, Germany.

SYMBOLSYMBOLS



Pred uruchomieniem elektronarzędzia zapoznać się uważnie z treścią instrukcji.



Podczas pracy należy zawsze nosić okulary ochronne.



Pred przystąpieniem do jakichkolwiek prac przy narzędziu należy wyjąć wtyczkę z kontaktu.



Aksesoria - nie występują w dostawie, zalecane uzupełnienie z programu akcesoriów.



Nie wyrzucać elektronarzędzi wraz z odpadami z gospodarstwa domowego! Zgodnie z Europejską Dyrektywą 2002/96/WE w sprawie zużytego sprzętu elektrotechnicznego i elektronicznego oraz dostosowaniem jej do prawa krajowego, zużyte elektronarzędzia należy segregować i utylizować w sposób przyjazny dla środowiska.

MŰSZAKI ADATOK	WS 12 -125 MX	WSC 14 -125 MX	WSE 14 -125 MX	PE 150	SE 12 -180
Névleges teljesítmény/felvétel (W)	1200	1450	1450	1200	1200
Leadott teljesítmény (W)	720	870	870	600	600
Üresjáratú fordulatszám (min ⁻¹)	11000	11000	2600-11000	900-2500	1800-4800
Üresjáratú fordulatszám max. (min ⁻¹)	4700	4700	9000
max. csiszolóárcsapa-Ø (mm)	125	125	125	150	180
Tengelymenet	M 14	M 14	M 14	M 14	M 14
Súly hálózati kábel nélkül (kg)	2,5	2,5	2,5	2,1	2,5
Szabvány szerint értékel vibráció a kéz-kar tartományban (m/s ²)	7,0	4,5	4,5	< 2,5	< 2,5
Szabvány szerinti A-értékelésű hangszint: Hangnyomás szint (dB (A)) (K=3 dB(A))	89	89	89	82	82
Hangteljesítmény szint (dB (A)) (K=3 dB(A))	100	100	100	93	93

Hallásvédő eszköz használata ajánlott!
A köztölt értékek megfelelnek az EN 50144 szabványnak.

△ FIGYELMEZTETÉS! Olvasson el minden biztonsági útmutatót és utasítást, a mellékelt brosúrában találhatóakat is. A következőkben leírt előírások betartásának elmulasztása áramütésekhez, tűzhöz és/vagy súlyos testi sérülésekhez vezethet.

Kérjük a későbbi használatra gondosan őrizze meg ezeket az előírásokat.

KÜLÖNLEGES BIZTONSÁGI TUDNIVALÓK

Szabadban a dugajlat hibaáram-védőkapszolóval kell ellátni. Az elektromos készülékek üzembehelyezési útmutátása ezt kötelesen előírja. Ügyeljen erre az elektromos kéziszerszámok használatakor is.

Munkavégzés közben ajánlatos védőeseményeket viselni. Védőkesztyű, zárt és csúszásmentes cipő, valamint védőkötény használata szintén javasolt.

A munka közben keletkezett forgácsokat, szilánkokat, törmelékét, stb. csak a készülék teljes leállása után szabad a munkaterületről eltávolítani.

Bármilyen jellegű karbantartás vagy javítás előtt a készülék áramtalanítani kell.

A készüléket csak kikapcsolt állapotban szabad ismét áram alá helyezni.

Munka közben a hálózati csatlakozókábelt a sérülés elkerülése érdekében a munkaterületől, illetve a készüléktől távol kell tartani.

A kikapcsolást követően, a készüléket csak szerszámtengelet teljes leállása után szabad letenni.

A működő készülék munkaterületére nyúlni balesetveszélyes és tilos.

A készüléket a segédanyagotval együtt kell használni.

Köszörüléshez és vágáshoz a védőburkolatot mindig használni kell.

Kizárólag olyan tárcsát szabad használni, amely megengedett fordulatszámra legalább olyan magas, mint a készülék legmagasabb üresjáratú fordulatszámra.

Ügyeljen a csiszolóárcsapa méreteire. A lyuk átmérőjének "játék" nélkül kell a felfogóperemhez illeszkednie. Sem közdarabot, sem pedig adaptert nem szabad használni.

A csiszolószerszámot használat előtt meg kell vizsgálni, a leirtaknak megfelelően fel kell szerelni és feltétlenül ügyelni kell arra, hogy szabadon forogjon. Munkavégzés előtt, terhelés nélkül legalább 30 másodpercig próbajáratást kell végezni. Sérült, deformálódott vagy kiegyensúlyozatlan forgó tárcsát nem szabad használni.

A készüléket azonnal ki kell kapcsolni, ha szokatlanul erős rezgés vagy más, hibára utaló jelenség lépne fel. Vizsgálja meg a készüléket, hogy mi lehet a helytelen működés oka.

A csiszolóárcsát mindig a gyártó útmutatásainak megfelelően kell használni és tárolni.

Fémek csiszolásakor szikra keletkezhet. Ügyeljen a közelben tartózkodó személyek testi épségére, illetve a gyúlékony anyagokat távolítsa el a munkaterületről. Ne használjon porszívót.

A készüléket mindig úgy kell tartani, hogy a keletkező szikra, illetve a por ne a munkavégzőre szálljon.

Vágótárcsát ne használjon köszörüléshez. A vágótárcsát ne tegye ki oldalirányú nyomásnak.

Közetek vágásához mindig használjon vezetősínt.

A készülék használata előtt vizsgálja meg, hogy a szorítóanya megfelelően meg van-e húzva.

A munkadarabot rögzíteni kell, amennyiben saját súlya nem tartja meg biztonságosan. A munkadarabot nem szabad kézzel vezetni a tárcsa irányába.

Rendkívüli körülmények közötti használat esetén (pl. fémek támasztó tányérral és vulkánfibr-csiszolókoronggal történő simára csiszolásakor) erős szennyeződés keletkezhet a sarokcsiszoló belsejében. Ilyen használati feltételek esetén biztonsági okokból alaposan meg kell tisztítani a sarokcsiszoló belsejét a fémlerakódásoktól, és feltétlenül hibaáram védőkapszoló (FI-relé) kell a készülék elé kapcsolni. A FI-védőkapszoló működésbe lépése után a gépet be kell küldeni javításra.

Azoknál a szerszámoknál amelyek menetes csiszolókkal kíván használni, győződjön meg róla, hogy a csiszoló elég hosszú ahhoz, hogy elfogadja a tengely hosszát.

RENDELTESSZERŰ HASZNÁLAT

A sarokkészőrű különböző anyagok darabolásához és csiszolásához használható, mint pl. fém vagy kő. Késég esetén vegye figyelembe a csiszolószerszám gyártójának útmutatásait.

A készüléket kizárólag az alábbiakban leírtaknak megfelelően szabad használni.

CE-AZONOSSÁGI NYILATKOZAT

Teljes felelősségünk tudatában kijelentjük, hogy jelen termék megfelel a következő szabványoknak vagy szabványossági dokumentumoknak: EN 50144, EN 55014-1, EN 55014-2, EN 61000-3-2, EN 61000-3-3, a 98/37/EC, 2004/108/EK irányelvek határozataival egyetértésben.



Winnenden, 2009-03-07

Rainer Kumpf

Rainer Kumpf
Manager Product Development

HÁLÓZATI CSATLAKOZTATÁS

A készüléket csak egyfázisú váltóáramra és a teljesítménytáblán megadott hálózati feszültségre csatlakoztassa. A csatlakoztatás vedőérintkező nélküli dugaszolóaljzatokra is lehetséges, mivel a készülék felépítése I1 védettségi osztályú.

ELEKTRONIKA)

Növekvő terhelés esetén az elektronika szabályozza a fordulatszámot.

Huzamosabb túlterhelés esetén az elektronika csökkentett fordulatszámra kapcsol. A készülék alacsony fordulatszámra jár tovább, hogy a motor tekersekülése megfelelően lehűljön. Ki-, majd ismételt bekapcsolást követően a készülékkel a névleges terhelési tartományban lehet tovább dolgozni.

KARBANTARTÁS

A készülék szellőzőnyílásait mindig tisztán kell tartani.

Csak Milwaukee tartozékokat és Milwaukee pótalkatrészeket szabad használni. Az olyan elemeket, melyek cseréje nincs ismertve, cseréltesse ki Milwaukee szervizzel (lásd Garancia/Ügyfélszolgálat címei oldalványt).

Szükség esetén a készülékek robbantott ábráját - a készülék típusa és tárgyvilág azonosító száma alapján a területileg illetékes Milwaukee márkaszerviztől vagy közvetlenül a gyártótól (Milwaukee Electric Tool, Max-Eyth-Straße 10, D-71364 Winnenden, Germany) lehet kérni.

SZIMBÓLUMOK



Kérjük alaposan olvassa el a tájékoztatót mielőtt a gépet használja.



Munkavégzés közben ajánlatos védőeseményeket viselni.



Karbantartás, javítás, tisztítás, stb. előtt előtt a készüléket áramtalanítani kell.



Azokat a tartozékokat, amelyek gyárilag nincsenek a készülékhez mellékelve, külön lehet megrendelni.



Az elektromos kéziszerszámokat ne dobja a háztartási szeméttel! A használt villamos és elektronikai készülékekrol szóló 2002/96/EK irányelv és annak a nemzeti jogba való átültetése szerint az elhasznált elektromos kéziszerszámokat külön kell gyűjteni, és környezetbarát módon újra kell hasznosítani.

TEHNIČNI PODATKI	WS 12 -125 MX	WSC 14 -125 MX	WSE 14 -125 MX	PE 150	SE 12 -180
Nazivna sprejemna moč (W)	1200	1450	1450	1200	1200
Oddajna zmogljivost (W)	720	870	870	600	600
Število vrtljajev v prostem teku v 1. prestavi (min ⁻¹)	11000	11000	2600-11000	900-2500	1800-4800
Število vrtljajev pri obremenitvi v 2. prestavi (min ⁻¹)	4700	4700	9000
Brusilne plošče ø (mm)	125	125	125	150	180
Vretenasti navoj	M 14	M 14	M 14	M 14	M 14
Teža brez omrežnega kabla (kg)	2,5	2,5	2,5	2,1	2,5
Tipično ugotovljene pospeške na področju dlani/rok (m/s ²)	7,0	4,5	4,5	< 2,5	< 2,5
Tipično A ocenjeni nivo jakosti zvoka: Nivo zvočnega tlaka (dB(A)) (K=3 dB(A))	89	89	89	82	82
Višina zvočnega tlaka (dB(A)) (K=3 dB(A))	100	100	100	93	93

△ OPOZORILO! Preberite vsa varnostna opozorila in navodila, tudi tista v priloženi brošuri. Napake zaradi neupoštevanja spodaj navedenih opozoril in napotil lahko povzročijo električni udar, požar in/ali težke telesne poškodbe.

Vsa opozorila in napotila shranite, ker jih boste v prihodnje še potrebovali.

SPECIALNI VARNOSTNI NAPOTKI

Vtičnice v zunanem področju morajo biti opremljene z zaščitnimi stikali za okvarni tok. To zahteva instalacijski predpis za vaše električno napravo. Prosimo, da to pri uporabi naše naprave upoštevate.

Pri delu s strojem vedno nosite zaščitna očala. Priporočamo zaščitne rokavice, trdno obualvo, varno prti drsenju ter predpasnik.

Trske ali iveri se pri tekočem stroju ne smejo odstranjevati.

Pred vsemi deli na stroju izvelite vtičaz iz vtičnice.

Stroj prikljopite na vtičnico samo v izklopljenem stanju.

Vedno pazite, da se priključni kabel ne približa področju delovanja stroja. Kabel vedno vodite za strojem.

Vreteno orodja teče dalje, ko se naprava izklopi. Stroj odložite šele, ko preneha teči.

Ne segajte na področje nevarnosti tekočega stroja.

Vedno uporabljajte dodatni ročaj.

Pri grobem struženju ali rezanju vedno delajte z zaščitnim pokrovom.

Uporabljajte samo delovna orodja, katerih dopustno število vrtljajev je najmanj tako visoko kot nazivni število vrtljajev v prostem teku naprave.

Upoštevajte dimenzije rezalnih plošč. Premer luknje se mora brez rezov prilagajati sprejemni prirobnici. Ne uporabljajte nikakršnih reduciirnih kosov ali adapterjev.

Brusilna orodja preverite pred uporabo. Brusilno orodja mora biti montirano neoporečno in mora se prosto vrteti. Najmanj 30 sekund dolgo izvajajte preizkusni tek brez obremenitve. Ne uporabljajte poškodovanih, neokroglih ali vibrirajočih brusilnih orodij.

Napravo takoj izklopite, če nastopijo znatne vibracije ali če ugotovite drugačne pomanjkljivosti. Preverite stroj, da ugotovite vzrok.

Brusilne plošče vedno uporabljajte in shranjujte v skladu z navedbami proizvajalca.

Pri brušenju kovin nastaja iskre. Pazite na to, da ne ogrožate nobenih oseb. Zaradi nevarnosti požara se v bližini (na področju iskenja) ne smejo nahajati nobeni gorljivi materiali. Ne uporabljajte odesavanja prahu.

Aparat vedno držite tako, da iskre ali brusilni prah letijo vstran od telesa.

Nikoli ne uporabljajte rezalnih plošč za grobo struženje. Ne izpostavljajte rezalnih plošč stranskemu pritisku.

Napenjalna matica mora biti pred zagonom stroja zategnjena.

Kos, ki ga želite obdelovati, mora biti trdno vpet, če ne drži že zaradi lastne teže. Nikoli obdelovalnega kosa ne vodite z roko proti plošči.

Pri ekstremnih pogojih uporabe (npr. obrusu kovin z opornim krožnikom in vulkan-fiber brusilnimi ploščami) se lahko v notranjosti kotne brusilke naberejo nečistoče. Pri tovrstnih pogojih uporabe je iz varnostnih razlogov potrebno temeljito čiščenje kovinskih oblog v notranjosti in obvezen predklop varovalnega (FI) stikala. V primeru sprožitve FI-varovalnega stikala je potrebno stroj dati v popravilo.

Pri brusilnih sredstvih, ki so opremljeni s ploščico z navojem se prepričajte, da je navoj v ploščici dovolj dolg za vreteno.

UPORABA V SKLADU Z NAMEDBOSTJO

Kotni brusilnik je primeren za rezanje in brušenje mnogih materialov, kot npr. kovine ali kamenja. V primeru dvoma prosimo, da upoštevate navodila proizvajalca kotnega brusilnika.

Ta naprava se sme uporabiti samo v skladu z namedbnostjo uporabiti samo za navede namene.

CE-IZJAVA O KONFORMNOSTI

Z lastno odgovornostjo izjavljamo, da je ta produkt skladen z naslednjimi normami ali normativnimi dokumenti: EN 50144, EN 55014-1, EN 55014-2, EN 61000-3-2, EN 61000-3-3, v skladu z določili smernic 98/37/EC, 2004/108/EC.



Winnenden, 2009-03-07

Rainer Kumpf

Rainer Kumpf
Manager Product Development

OMREŽNI PRIKLJUČEK

Priključite samo na enofazni izmenični tok in samo na omrežno napetost, ki je označena na tipski ploščici. Priključitev je možna tudi na vtičnice brez zaščitnega kontakta, ker obstaja nadgradnja zaščitnega razreda.

ELEKTRONIKA)

Elektronika naknadno uravnava število vrtljajev pri naraščajoči obremenitvi.

Pri dlje trajajoči obremenitvi elektronika preklopi na zmanjšano število vrtljajev. Stroj teče počasi dalje zaradi hlajenja navojev motorja. Po izklopu in ponovnem klopju stroja lahko delate s strojem dalje na področju nazivne obremenitve.

VZDRŽEVANJE

Pazite na to, da so prezračevalne reže stroja vedno čiste.

Uporabljajte samo Milwaukee pribor in Milwaukee nadomestne dele. Poskrbite, da sestavne dele, katerih zamenjava ni opisana, zamenjajo v Milwaukee servisni slu-bi (upozatevajte braouro Garancija/Naslovni servisnih slu-bi).

Po potrebi se lahko pri vaši servisni službi ali direktno pri Milwaukee Electric Tool naroči eksplozijska risba naprave ob navedbi tipa stroja in desetmestne številke s tipske ploščice Milwaukee Electric Tool, Max-Eyth-Straße 10, D-71364 Winnenden, Germany.

SIMBOLI



Prosimo, da pred uporabo pazno preberete to navodilo za uporabo.



Pri delu s strojem vedno nosite zaščitna očala.



Pred vsemi deli na stroju izvelite vtičaz iz vtičnice.



Oprema – ni vsebovana v obsegu dobave, priporočeno dopolnilo iz programa opreme.



Električna orodja ne odstranjujte s hišnimi odpadki! V skladu z Evropsko direktivo 2002/96/EC o odpadni elektrici in elektronski opremi in z njenim izvajanjem v nacionalni zakonodaji je treba elektrona orodja ob koncu njihove življenjske dobe ločno zbirati in jih predati v postopek okolju prijaznega recikliranja.

TEHNIČKI PODACI	WS 12 -125 MX	WSC 14 -125 MX	WSE 14 -125 MX	PE 150	SE 12 -180
Snaga nominalnog prijema (W).....	1200	1450	1450	1200	1200
Predajni učinak (W).....	720	870	870	600	600
Broj okretaja praznog hoda (min ⁻¹).....	11000	11000	2600-11000	900-2500	1800-4800
max. broj okretaja praznog hoda (min ⁻¹).....				4700	9000
max. Brusne ploče-ø (mm).....	125	125	125	150	180
Navoj vretena.....	M 14	M 14	M 14	M 14	M 14
Težina bez mrežnog kabela (kg).....	2,5	2,5	2,5	2,1	2,5
Tipično ocjenjena ubrzanja na području ruke i šake (m/s ²).....	7,0	4,5	4,5	< 2,5	< 2,5
Tipičan A-ocjenjen nivo buke: nivo pritiska zvuka (dB (A)) (K=3dB(A)).....	89	89	89	82	82
nivo učinka zvuka (dB (A)) (K=3dB(A)).....	100	100	100	93	93

Nositi zaštitu sluha!
Mjerne vrijednosti utvrđene odgovarajuće EN 50144.

Δ UPOZORENIE! Pročitajte sigurnosne upute i uputnice, isto i one iz priloženih brošura. Ako se ne bi poštivale napomene o sigurnosti i upute to bi moglo uzrokovati trajni udar, požar i/ili teške ozljede. Sačuvajte sve napomene o sigurnosti i upute za buduću primjenu.

SPECIJALNE SIGURNOSNE UPUTE

Utičnice na vanjskom području moraju biti opremljene zaštitnim prekidačima za pogrešnu struju. To zahtijeva instalacijski propis za električne uređaje. Molimo da ovo poštujete prilikom upotrebe našeg aparata.

Kod radova sa strojem uvijek nosite zaštitne naočale. Zaštitne rukavice, čvrste i protiv klizanja sigurne cipele kao i pregača se preporučuju.

Piljevina ili ieverje se za vrijeme rada stroja ne smiju odstranjivati.

Prije radova na stroju izvući utikač iz utičnice.

Samo isključeni stroj priključiti na utičnicu.

Priključni kabel uvijek držati udaljenim sa područja djelovanja. Kabel uvijek voditi od stroja prema nazad.

Alatno vreteno dati naknadno, nakon što je aparat bio ugašen. Mašinu položiti tek nakon mirovanja.

Ne sezati u područje opasnosti radećeg stroja.

Uvijek primijeniti dodatnu ručicu.

Prilikom grube obrade i prosjecanja uvijek nositi zaštitnu kapu.

Primijeniti samo one radne alate, čiji je dozvoljeni broj okretaja najmanje tako visok kao i najveći broj okretaja praznog hoda aparata.

Poštivati dimenzije ploča za brušenje. Promijer rupe mora pristajati na priključnu priрубnicu bez zazora. Ne upotrebljavati nikakve redukcijske umetke ili adaptere.

Alate za brušenje prije upotrebe provjeriti. Alat za brušenje mora biti besprijekorno montiran i treba se slobodno okretati. Izvesti probni rad od najmanje 30 sekundi bez opterećenja. Oštećene, neogrugle ili vibrirajuće alate za brušenje ne upotrijebiti.

Aparat odmah isključiti, ako dođe do bitnih titranja, ili ako se utvrde drugi nedostaci. Provjerite stroj, kako bi utvrdili uzrok.

Brusne ploče upotrijebiti i čuvati uvijek po podacima proizvođača.

Kod brušenja metala dolazi do iskre. Obratiti pažnju, da se ne ugrožavaju osobe. Zbog opasnosti od požara u blizini se ne smiju nalaziti gorivi materijali (područje leta iskrni). Ne primijeniti usisavanje prašine.

Aparat uvijek držati tako, da iskre i prašina od brušenja lete u suprotnom smjeru od tijela.

Ploče za prosjecanje nikada ne upotrijebiti za grubo brušenje. Ploče za prosjecanje ne izlagati postraničnom pritisku.

Stezna matica mora prije puštanja stroja u rad biti zategnuta.

Radni predmet koji se obrađuje mora biti čvrsto stegnuto, ako se ne drži svojom osobnom težinom. Radni predmet ne nikada voditi rukom prema ploči.

Kod ekstremnih uslova radova (npr. kod glatkog brušenja metala sa potporim tanjurom i diskovima od vulkaniziranog vlakna za brušenje) se može naložiti jaki talog prijavštine u unutrašnjosti kutnog brusaca. Pod ovakvim radnim uvjetima je iz sigurnosnih razloga potrebno temeljno čišćenje naslaga metala u unutrašnjosti i u svakom slučaju je potrebno preduključenje zaštitnog prekidača struje kvara (FI). Poslije odgovora FI-zaštitnog prekidača se stroj mora poslati na popravak.

Kod brusnih sredstava, koja bi trebala biti opremljeni pločom sa navojem, utvrditi, da li je navoj u ploči dovoljno dug za vreteno.

PROPSINA UPOTREBA

Kutni brusac se može primijeniti za prosjecanje i brušenje mnogih materijala kao npr. metala ili kamena. Poštivajte u nedoumici upute proizvođača alata za brušenje.

Ovaj aparat se smije upotrijebiti samo u određene svrhe kao što je navedeno.

CE-IZJAVA KONFORMNOSTI

Izjavljujemo na osobnu odgovornost, da se ovaj proizvod slaže sa sljedećim normama ili normativnim dokumentima. EN 50144, EN 55014-1, EN 55014-2, EN 61000-3-2, EN 61000-3-3, po odredbama smjernica 98/37/EC, 2004/108/EC.



Winnenden, 2009-03-07

Rainer Kumpf
Manager Product Development

PRIKLJUČAK NA MREŽU

Priključiti samo na jednofaznu naizmjeničnu struju i samo na napon struje, naveden na pločici snage. Priključak je moguć i na utičnice bez zaštitnog kontakta, jer postoji dogradnja zaštitne klase II.

ELEKTRONIKA

Elektronika naknadno regulira broj okretaja kod porasta opterećenja

Kod dužeg opterećenja elektronika preklapa na reducirani broj okretaja. Stroj radi sporo dalje zbog hlađenja namotaja motora. Nakon isključivanja i ponovnog uključivanja se strojem može raditi dalje u području nominalnog opterećenja.

ODRŽAVANJE

Prereze za prozračivanje stroja uvijek držati čistima.

Primijeniti samo Milwaukee opremu i Milwaukee rezervne dijelove. Sastavne dijelove, čija zamjena nije opisana, dati zamijeniti kod jedne od Milwaukee servisnih službi (poštivati brošuru Garancija/Adrese servisa).

Po potrebi se može zatražiti crtež eksplozije aparata uz davanje podataka o tipu stroja i desetoznamenastog broja na pločici snage kod Vaše servisne službe ili direktno kod Milwaukee Electric Tool, Max-Eyth-Straße 10, D-71364 Winnenden, Germany.

SIMBOLI



Molimo da pažljivo pročitate uputu o upotrebi prije puštanja u rad.



Kod radova na stroju uvijek nositi zaštitne naočale.



Prije svih radova na stroju utikač izvući iz utičnice.



Oprema - u opsegu isporuke nije sadržana, preporučena dopuna iz promograma opreme.



Elektrone alate ne odlažite u kućne otpatke! Prema Europskoj direktivi 2002/96/EC o stanim elektronicim i elektronicim strojevima i preuzimanju u nacionalno pravo moraju se istrošeni elektricni alati sakupljati odvojeno i odvesti u pogon za reciklažu.

TEHNIŠKIE DATI	WS 12 -125 MX	WSC 14 -125 MX	WSE 14 -125 MX	PE 150	SE 12 -180
Nominālā atdotā jauda (W).....	1200	1450	1450	1200	1200
cietkās (W).....	720	870	870	600	600
Agriezienu tukšgaitā (min ⁻¹).....	11000	11000	2600-11000	900-2500	1800-4800
maks. tukšgaitas agriezienu skaitis (min ⁻¹).....				4700	9000
Slīpdisks ar maks. Diametru (mm).....	125	125	125	150	180
Vārpstas vijums.....	M 14	M 14	M 14	M 14	M 14
Svars bez tīkla kabeļa (kg).....	2,5	2,5	2,5	2,1	2,5
Tipiskā novērtētais plaukstas un rokas paātrinājums (m/s ²).....	7,0	4,5	4,5	< 2,5	< 2,5
Tipiskais pēc A vērtētais trokšņa līmenis trokšņa spiediena līmenis (dB (A)) (K=3dB(A)).....	89	89	89	82	82
trokšņa jaudas līmenis (dB (A)) (K=3dB(A)).....	100	100	100	93	93

Nēsāt trokšņa slāpētāju!
Vērtības, kas noteiktas saskaņā ar EN 50144.

Δ UZMANĪBU! Izlasiet visu drošības instrukciju un lietošanas pamācību klāt pievienotajā bukletā. Seit sniegto drošības noteikumu un norādījumu neievērošana var izraisīt aizdegšanos un būt par cēloni elektriskajam triecienam vai nopietnam savainojumam. **Pēc izlasišanas uzglabājiet šos noteikumus turpmākai izmantošanai.**

SPECIĀLIE DROŠĪBAS NOTEIKUMI

Kontaktilgūzdam, kas atrodas ārpus telpām jābūt aprikošām ar automātiskiem drošinātājslēdzēm, kas nostrādā, ja strāvas plūsmā radušies bojājumi. To pieprasā Jūs elektroiekārtas instalācijas noteikumi. Lūdzu, to ņemt vērā, izmantojot mūsu instrumentus.

Strādājot ar mašīnu, vienmēr jānēsā aizsargbrilles. Tiek ieteikts nēsāt arī aizsargcimduš, slēgtus, neslidušus apavus un priekšautu.

Skaidas un atļūzas nedrīkst ņemt ārā, kamēr mašīna darbojas.

Pirms jebkādiem darbiem, kas attiecas uz mašīnas apkopi, mašīnu noteikti vajag atvienot no kontaktdakšas.

Mašīnu pievienot kontaktilgūzdam tikai izslēgtā stāvoklī.

Pievienojuma kabeli vienmēr turēt atstatu no mašīnas darbības lauka. Kabelim vienmēr jāatrodas aiz mašīnas.

Darba vārpsta kādu brīdi turpina griezties arī pēc instrumenta izslēgšanas. Tādēļ mašīnu ieteicams nolikt tikai tad, kad tā pilnībā beigus darboties.

Nelikt rokas mašīnas darbības laukā.

Vienmēr vajag izmantot papildus rokturi.

Slīpējot un zāģējot instrumentam vienmēr vajag aizsargpārvalku.

Drīkst izmantot tikai tos instrumentus, kuru pieļaujama tukšgaitas agriezienu skaitis ir tikpat augsts cik maks. agriezienu skaitis mašīnai.

Vajag ņemt vērā slīpdiska izmērus. Iekšējam diametram precīzi jāatbilst ass diametram. Nedrīkst izmantot pamazinājumus vai adapterus.

Slīpēšanas instrumentus pirms lietošanas vajag pārbaudīt. Slīpēšanas instrumentiem jābūt montētiem bez kļūdām un brīvi jāgriežas. Tas vismaz 30 sek. jādarbina pārbaudes nolūkā. Nedrīkst izmantot bojātus, neapjaus formas vai vibrējošus slīpēšanas instrumentus.

Ja parādās stipras svārstības vai citi defekti, mašīnu vajag nekavējoties izslēgt. Mašīnu vajag nekavējoties pārbaudīt, lai noteiktu traucējumu cēloņus.

Slīpdiskus drīkst izmantot un uzglabāt tikai saskaņā ar ražotāja ieteikumiem.

Slīpējot metālu, rodas dzirkstes. Vajag uzmanīties, lai netiktu apdraudētas personas. Sakarā ar ugunsgrēka draudiem, tuvumā (dzirksteli tuvumā) nedrīkst atrasties viegli degošas vielas vai priekšmeti. Nedrīkst izmantot putekļu sūcēju.

Mašīnu vajag turēt tā, lai dzirksteles vai slīpēšanas rezultātā radušies putekļi lidotu prom no ķermeņa.

Griežamās ripas nekad nedrīkst izmantot slīpēšanai. Uz zāģripām nedrīkst iedarboties ar spēku no sāniem.

Disku satarošu uzgriezni pirms mašīnas darba uzsākšanas vajag pievilkt.

Apstrādājama detaļa, ja tā neturas, pamatojoties uz savu svaru, ir jāpiestiprina. Nekādā gadījumā apstrādājamo detaļu nedrīkst spiest pie ripas ar roku.

Izmantojot ekstrēmās lietošanas apstākļos (piem., metālu slīpējot ar šķīvīveida disku un vulkanizētas fibras slīpēšanas diskam), leņķa slīpmašīnas iekšpusē var rasties spēcīgs piesārņojums. Šādos lietošanas apstākļos drošības apsvērumu dēļ ir nepieciešama kārtīga ierīces iekšpusē attīrīšana no metāla nogulsniņiem, un ir obligāta noplūdstrāvas aizsargslēdzā (FI) iepriekšēja ieslēgšana. Ja FI aizsargslēdzis iedarbojas, ierīce jānodod remontā.

Attiecībā uz slīpēšanas materiāliem, ko paredzēts izmantot ar ripu, kurai ir vītne, vajag pārliecināties par to, ka ripas vītnei izmērs atbilst vārpstas izmēram.

NOTEIKUMIEM ATBILSTOŠS IZMANTOJUMS

Leņķa slīpmašīnu var izmantot daudz materiālu zāģēšanai un slīpēšanai, kā piemēram, metālam un akmenim. Lūdzu, ņemiet vērā slīpēšanas instrumentu ražotāja ieteikumus.

Šo instrumentu drīkst izmantot tikai saskaņā ar minētajiem lietošanas noteikumiem.

ATBILSTĪBA CE NORMĀM

Ar šo apliecinām, ka esam atbildīgi par to, lai šis produkts atbilstu sekojošām normām vai normatīvajiem dokumentiem: EN 50144, EN 55014-1, EN 55014-2, EN 61000-3-2, EN 61000-3-3, saskaņā ar direktīvu 98/37/EK, 2004/108/EK noteikumiem.



Winnenden, 2009-03-07

Rainer Kumpf
Manager Product Development

TĪKLA PIESLĒGUMS

Pieslēgt tikai vienpola mainstrāvas tīklam un tikai spriegumam, kas norādīts uz jaudas paneļa. Pieslēgums atbilstošam ar kontaktilgūzdam bez aizsargkontaktiem, jo runa ir par uzbūvi, kas atbilst II. aizsargklasei.

ELEKTRONIKA

Elektronika regulē agriezienu skaitu ar paaugstinātu slodzi.

Pie ilgākas pārslodzes elektronika pārslēdzas uz reducētu agriezienu skaitu. Mašīna turpina lēnām darboties, lai atdzesētu motoru. Pēc mašīnas ieslēgšanas vai atkārtotas ieslēgšanas ar to var turpināt strādāt nominālās jaudas ietvaros.

APKOPE

Vajag vienmēr uzmanīti, lai būtu tīras dzesēšanas atveres.

Izmantojiet tikai firmu Milwaukee piederumus un firmas Milwaukee rezerves daļas. Lieciet nomainīt detaļas, kuru nomaļa nav aprakstīta, kādā no firmu Milwaukee klientu apkalpošanas servisiem. (Skat. brošūru "Garantija/klientu apkalpošanas serviss".)

Ja nepieciešams, klientu apkalpošanas serviss vai tieši pie firmas Milwaukee Electric Tool, Max-Eyth-Straße 10, D-71364 Winnenden, Germany, var pieprasīt instrumenta eksplozijas zīmējumu, šim nolūkam jāuzrāda mašīnas tips un desmitvietīgais numurs, kas norādīts uz jaudas paneļa.

SIMBOLI



Pirms sākt lietot instrumentu, lūdzu, izlasiet lietošanas pamācību.



Strādājot ar mašīnu, vienmēr jānēsā aizsargbrilles.



Pirms veicat jebkādas darbības attiecībā uz mašīnas apkopi, atvienojiet kontaktdakšu no kontaktilgūzdas.



Piederumi - standartaprīkojumā neietvertās, bet ieteicamās papildus komplektācijas detaļas no piederumu programmas.



Neizmetiet elektroiekārtas sadzīves atkritumos! Saskana ar Eiropas Direktīvu 2002/96/EK par lietotajam elektroiekārtām, elektronikas iekārtām un tas iekļautānu valsts likumdošanā lietotas elektroiekārtas ir jāsavāc atsevišķi un jānododa atzīmētai parstrādei videi draudzīga veida.

TECHNINIAI DUOMENYS	WS 12 -125 MX	WSC 14 -125 MX	WSE 14 -125 MX	PE 150	SE 12 -180
Vardinė imamoji galia (W).....	1200	1450	1450	1200	1200
Išėjimo galia (W).....	720	870	870	600	600
Sūkių skaičius laisva eiga (min ⁻¹).....	11000	11000	2600-11000	900-2500	1800-4800
Maks. sūkių skaičius laisva eiga (min ⁻¹).....	125	125	125	150	180
Maks. šlifavimo diskų ø (mm).....	M 14	M 14	M 14	M 14	M 14
Suklio sriegis.....	2,5	2,5	2,5	2,1	2,5
Svoris be maitinimo laido (kg).....	7,0	4,5	4,5	< 2,5	< 2,5
Būdingas įvertintas plaštakos – rankos pagreitis (m/s ²).....	Būdingas garso lygis, koreguotas pagal A dažnio charakteristiką:				
Garso slėgio lygis (dB (A)) (K=3 dB(A)).....	89	89	89	82	82
Garso galios lygis (dB (A)) (K=3 dB(A)).....	100	100	100	93	93

⚠ DĖMESIO! Perskaitykite visas saugumo pastabas ir nurodymus, esančius pridėtoje brošiūroje. Jei nepaisysite žemiau pateiktų saugos nurodų ir reikalavimų, gali trenkti elektros smūgis, kilti gaisras ir/arba galite sunkiai susižaloti arba sužaloti kitus asmenis.
Išsaugokite šias saugos nuorodas ir reikalavimus, kad ir ateityje galėtumėte jais pasinaudoti.

YPATINGOS SAUGUMO NUORODOS

Lauke esantys el. lizdai turi būti su gedimo srovės išjungikliais. Tai nurodyta Jūsų elektros įrenginio instaliacijos taisyklėse. Atsižvelkite į tai, naudodami prietaisą.

Dirbdami su įrenginiu visada nešiokite apsauginius akinius. Rekomenduotina nešioti apsauginės pirštinės, tvirtus batus neslidžiu padu bei pjūvojose.

Draudžiama išimtinė drožlės ar nuopjovos, įrenginiui veikiant.

Prieš atlikdami bet kokius įrenginyje, ištraukite iš lizdo kištuką.

Kištuką į lizdą įstatykite, tik kai įrenginys išjungtas.

Maitinimo kabelis turi nebūti įrenginio poveikio srityje. Kabelį visada nuveskite iš galinės įrenginio pusės.

Prietaisą išjungus, įrankių suklydus sukasi iš inercijos. Įrenginį padėkite, tik jam visiškai sustojus.

Neikiškite rankų į veikiančio įrenginio pavojaus zoną.

Visada naudokite papildomą rankeną.

Grandydamis ir pjaudami visada dirbkite su apsauginiu gaubtu.

Naudokite tik tokius darbo įrankius, kurių leidžiamas sūkių skaičius ne mažesnis už didžiausią prietaiso sūkių skaičių laisva eiga.

Atkreipkite dėmesį į šlifavimo diskų matmenis. Kiaurymės skersmuo turi tiksliai atitikti uždejamą jungę. Nenaudokite redukcinių detalių ar adapterių.

Prieš naudojimą patikrinkite šlifavimo įrankius. Šlifavimo įrankis turi būti nepriekaištingai sumontuotas ir galėti laisvai sukis. Patikrinkite, ne mažiau kaip 30 sek. leisdamis veikti be apkrovos. Nenaudokite pažeistų, neapvalių arba vibruojančių šlifavimo įrankių.

Prietaisą tuoj pat išjunkite, jei atsiranda stiprus virpesiai arba kiti trūkumai. Patikrinkite įrenginį ir nustatykite priežastį.

Šlifavimo diskus visada naudokite ir laikykite pagal gamintojo nurodymus.

Šlifuojant metalus lekia kibirkštys. Atkreipkite dėmesį, kad nesukeltumėte pavojaus kitiems asmenims. Dėl gaisro pavojaus arti (kibirkščių lėkimo srityje) neturi būti jokių degių medžiagų. Nenaudokite dulkių nusiurbimo.

Prietaisą visada laikykite taip, kad dulkės ir kibirkštys lėktų nuo kūno tolyn.

Abrazyvinių pjovimo diskų niekada nenaudokite grandymui. Nespauskite abrazyvinių pjovimo diskų iš šono.

Prieš įjungiant įrenginį, būtina priveržti tvirtinimo varžlę.

Apdorojama detalė, jei ji nesilaiko savo svorio, visada turi būti įtvirtinta. Niekada detalių prie disko neveskite ranka.

Kampinį šlifukoį naudojant ekstremaliomis sąlygomis (pvz., kai naudojant atraminį diską ir šlifavimo diskus iš vulkanizuotos celiuliozės, šlifavimo lyginami metalai), jo vidus gali labai užsiteršti. Saugumo sumetimais, esant tokioms eksploatacijos sąlygoms, būtina vidų kruopščiai valyti nuo metalo nusėdų ir privalomą jungti per apsauginį nutokio srovės (FI) jungiklį. Apsauginiam FI jungikliui suveikus mašina reikia atsieti remontui.

Jei prie šlifavimo priemonės reikia naudoti ir diską su sriegiu, įsitikinkite, kad disko sriegio ilgis pakankamas sukliui.

NAUDOJIMAS PAGAL PASKIRTĮ

Kampinį šlifukoį galima naudoti daugelio medžiagų, pvz. metalo arba akmens, pjovimui bei šlifavimui. Kilus neaiškumams, vadovaukitės šlifavimo įrankių gamintojo nuorodomis.

Šį prietaisą leidžiama naudoti tik pagal nurodytą paskirtį.

CE ATITIKTIES PAREIŠKIMAS

Mes atsakingai pareiškiame, kad šis gaminytis atitinka tokias normas arba normatyvinius dokumentus: EN 50144, EN 55014-1, EN 55014-2, EN 61000-3-2, EN 61000-3-3, pagal direktyvų 98/37/EB, 2004/108/EB reikalavimus.



Winnenden, 2009-03-07

Rainer Kumpf

Rainer Kumpf
Manager Product Development

ELEKTROS TINKLO JUNGTI

Jungti tik prie vienfazės kintamos elektros srovės ir tik į specifikacijų lentelėje nurodytos įtampos elektros tinklą. Konstrukcijos saugos klasė II, todėl galima jungti ir į lizdus be apsauginio kontakto.

ELEKTRONINIS VALDYMAS

Didėjant apkrovai, elektroninis valdymas perreguliuoja sūkių skaičių.

Esant ilgesnei perkrovai, elektroninis valdymas sumažina sūkių skaičių. Įrenginys toliau tetai veikia ir aušina variklio apviją. Išjungus ir vėl įjungus, galima įrenginiu dirbti toliau vardinės apkrovos diapazone.

TECHNINIS APTARNAVIMAS

Įrenginio vėdinimo angos visada turi būti švarios.

Naudokite tik „Milwaukee“ priedus ir „Milwaukee“ atsarginės dalis. Dalis, kurių keitimas neaprašytas, leidžiama keisti tik „Milwaukee“ klientų aptarnavimo skyriaus (ar garantija/klientų aptarnavimo skyrių adresus brošiūroje).

Jei reikia, nurodant įrenginio tipą bei specifikacijų lentelėje esanti dešimtženklį numerį, iš klientų aptarnavimo skyriaus arba tiesiai iš Milwaukee Electric Tool, Max-Eyth-Strasse 10, D-71364 Winnenden, Germany, galima užsisakyti prietaiso surinkimo brėžinius.

SIMBOLIAI



Prieš pradėdami dirbti su prietaisu, atidžiai perskaitykite jo naudojimo instrukciją.



Dirbdami su įrenginiu visada nešiokite apsauginius akinius.



Prieš atlikdami bet kokius darbus įrenginyje, ištraukite kištuką iš lizdo.



Priedas – neįeina į tiekimo komplektaciją, rekomenduojamas papildymas iš priedų asortimento.



Neišmeskite elektros įrengimu į buitinius šiukšlynus! Pagal ES Direktyva 2002/96/EB del naudoto įrengimu, elektros įrengimu ir ju itraukimo i valstybinius istatymus naudotos įrengimus butina surinkti atskirai ir nugabenti antriniu žaliavu perdirbimui aplinkai nekenksmingu budu.

TEHNILISED ANDMED	WS 12 -125 MX	WSC 14 -125 MX	WSE 14 -125 MX	PE 150	SE 12 -180
Nimtarbimine (W).....	1200	1450	1450	1200	1200
Vājunvdmsims (W).....	720	870	870	600	600
Pōrlemiskirus tūhjojksul (min ⁻¹).....	11000	11000	2600-11000	900-2500	1800-4800
Maks pōrlemiskirus tūhjojksul (min ⁻¹).....	125	125	125	150	180
Maks lihketta ø (mm).....	M 14	M 14	M 14	M 14	M 14
Spindlikeere.....	2,5	2,5	2,5	2,1	2,5
Kaal ilma vōrgjuhmeta (kg).....	7,0	4,5	4,5	< 2,5	< 2,5
Tūpilisesel hinnatud kiendus kaelaba ja kāsivarre piirkonnas (m/s ²).....	Tūpilisesel A-filtriga hinnatud heiltsesemē:				
Helirōhutase (dB (A)) (K=3 dB(A)).....	89	89	89	82	82
Helivōimsuse tase (dB (A)) (K=3 dB(A)).....	100	100	100	93	93

⚠ TĀHELEPANU! Lugege kōik ohutussnōuanded ja juhendid lābi, ka jures olevast brošūrī. Ohutussnōuete ja juhiste eiramise tagajārjeks vōib olla elektrilōok, tulekahju ja/vōi rasked vīgastused.
Hoideke kōik ohutussnōudes ja juhised edasiseks kasutamiseks hoolikalt alles.

SPETSIAALSĒD TURVAJUHISED

Vālitngimustes asuvad pistikupesad peavad olema varustatud rikkevoolukaitselūlitēga. Sēda nōutakse Tēle elektriseadmē instalēerimisesēkirjās. Palun pidage sēllest meie sēadmē kasutamisel kinni.

Masinaga tōotades kandke alati kaitseprīle. Soovitavvad on kaitsekīndad, tugevad ja libisemiskīndad jalanōud ning pōil.

Puru ega pilpaid ei tohi eemaldada masina tōotamise ajal.

Enne kōiki tōid masina kallaal tōmmake pistik pistikupesast vālja.

Masin peab pistikupesassa ūhendamisēl olema alati vāljālūlitatud seisundis.

Hoideke ūhendusjuhe alati masina tōōpiirkonnast eemal. Vedage juhe alati masinast tahapoole.

Pārast sēadmē vāljālūlitamist jōokseb tōōriista spindel edasi. Pange masin alles pārast seiskumist kāest āra.

Ārge pange kātt tōotava masina ohupīrkonda.

Kasutage alati isakāepīdet.

Jāmettōotusel ja lōikamisēl tōotage alati kaitsekattēga.

Kasutage ainult tōorīstā, mille lubatav pōrlemiskīruss on vāhemalt sama suur kui sēadmē suurim pōrlemiskīruss tūhjojksul.

Pidage silmas lihvkettaste mōotmēid. Augu lābimōōt peab ilma lōtkuta sobīma kīnītussārnīkuga. Ārge kasutage siirdetūkke ega adapterēd.

Kontrollīge līhvīmīstōōriistad enne kasutamist ūle. Līhvīmīstōōriist peab olema laimatuult monteēritud ning saama vābalt pōrēlda. Tehke vāhemalt 30-sekundīne koormusekatse katsekāvītus. Ārge kasutage kahjustatud, mitteumrārid vōi vībreērīvad līhvīmīstōōriīst.

Lūlitage seade vālja kohe, kui tekīb mārगतav vibrātsīon vōi mārkatē muid puudsi. Kontrollīge masīn ūle, et pōhjus kīndlaks teha.

Kasutage ja sāilitage līhvkettaid alati vastavalt valmīstājā juhīstele.

Metallīde līhvīmīsel tekīb sādēmēid. Veenduge sēlles, et īnimesed poleks ohustatud. Tuleohu tōttu ei tohi hēdald (sādēmēte piirkonnas) olla tuleohūlīkke materjāle. Ārge kasutage tolmū ārāimemīst.

Hoideke seadet alati nīi, et sādēmēd vōi līhvīmīstolm lēndaksīd kehast eemalē.

Ārge kasutage lōīkekettaid kunagi jāmelīhvīmīseks. Lōīkekettale ei tohi osutada kūlgmīst survet.

Tōmmītsmutter peab enne masīna kākūlaskmīst olema pīngutatud.

Tōōdeldav toorīk tuleb kīnnītada, kui ta ei seisa oma kaaluga. Ārge kunagi juhtīge toorīk ketta vastu kāega.

Ekstreemēsēs tīngīmūstēs (nt tūgīkēttā ja vulkānāfīber-līhvkettēga metallīde slēdaks līhvīmīne) tōotāmīsel vōīb nurklīhvīmījassē kogunēda rohkestī puru ja prahtī. Ohutuse tagāmīseks tuleb nīisugūstēs tīngīmūstēs tōotāmīsel metallpīndu seest korārikult puhāstād, tīngīmata tuleb paigaldada rikkevoolukaitselūlīti. Kūi rikkevoolukaitselūlītī reāgeerīb, tuleb masīn saata ūlekontrollmīsele.

Keermestatud kettaga varustada tulevat līhvīmīsvahēndite puhul tagage kettas olevā keermē pīsav pīkkus spīndlī jaoks.

KASUTAMINE VASTAVALT OTSTARBELE

Nurklīhvīmīt saab rakendada pāljude materjāle, nagu nt metallī vōi kīvi, lōikāmīseks ja līhvīmīseks. Pidage kahtluse korrāl kīnnī līhvīmīstōōriistade tōotāte juhīstēst.

Antud seadet tohib kasutada ainult vastavalt ārānāidatud otstarbele.

EŪ VASTAVUSVAALDUS

Me deklarēerīme īnīvāstāvātājatēna, et antud tode on kooskōlas jārgmīste normīde vōi normdokumētējatēna: EN 50144, EN 55014-1, EN 55014-2, EN 61000-3-2, EN 61000-3-3, vastavalt direktīvīde 98/37/EŪ, 2004/108/EŪ sātētele.



Winnenden, 2009-03-07

Rainer Kumpf

Rainer Kumpf
Manager Product Development

VŌRKU ŪHENDAMINE

Ūhendāge ainult ūfehāģīssēle vahēlduvpōoluga ning ainult andmesīdlī tōodud vōrgjūpīngēga. Ūhendāda on vōimālik ka kaitsekontaktīta pistīkupesādēsē, kuna nēndē konstruktīsoon vastab kaitseklassīle II.

ELEKTROONIKA

Elektronika hāālestab koormuse tōusu puhul pōrlemiskīruse.

Pīkēma ūlekoormuse korrāl lūlitub elektronika vāhendatud pōrlemiskīrusele. Masīn tōōtab motorī mārēse jahutamīseks lasētl edasi. Pārast vālja ja ūestē sīssē lūlitamīst saab masīnaga nīmīkoormusvahēmīkus edasi tōōtada.

HOOLDUS

Hoideke masīna ūhutuspīlud alati puhtad.

Kasutage ainult Milwaukee tarvikuid ja Milwaukee tagavaraosi. Detailīd, mille vāljāvāhetāmīst pole kīrēldatud, laske vālja vāhetada Milwaukee kīlīentēenīnduspunktīs (vaadake brošūrī garantīj / kīlīentēenīnduste adresīsd).

Vājāduse korrāl vōīte tellīda sēadmē lāblīoīķējoonīsē, nāidātes āra masīna tūttu ja andmesīdlī olevā kūmnēkohālisē numbrī. Sēlleks pōorduge kīlīentēenīnduspunktī vōi otes: Milwaukee Electric Tool, Max-Eyth-Strāse 10, D-71364 Winnenden, Germany.

SŪMBOLID



Palun lugege enne kākūlaskmīst kasutamīsjuhēnd hoolīkalt lābi.



Masīnaga tōotādes kandke alati kaitseprīle.



Enne kōiki tōid masīna kallaal tōmmake pistīk pistīkupesast vālja.



Tarvikud - ei kuulu tarne komplekti, soovitatav tāiendus on saadaval tarvikute programmis.



Ārge kāidelge kasutuskōlībmatuks muutunud elektrīlīsī tōōriīstu koos olmejāātmētagal Vastavalt Euroopa Parlamēnta ja nōukogu direktīvīle 2002/96/EŪ elektrī-ja elektrōonīkaseadmēte jāātmēte kohta ning direktīvī nōuete kohaldāmīsele līkmesīrīkīdes tuleb asutuskōlībmatuks muutunud elektrīlīsī tōōriīstād koguda eraldī ja keskkonnasāāstīkult korduskasutada vōi rīnglusse vōtta.

ТЕХНИЧЕСКИЕ ДАННЫЕ	WS 12 -125 MX	WSC 14 -125 MX	WSE 14 -125 MX	PE 150	SE 12 -180
Номинальная выходная мощность (Вт).....	1200	1450	1450	1200	1200
Номинальная мощность (Вт).....	720	870	870	600	600
Число оборотов без нагрузки (об/мин).....	11000	11000	2600-11000	900-2500	1800-4800
Минимальная скорость без нагрузки (об/мин).....			4700	4700	9000
Диаметр шлифовального диска.....	125	125	125	150	180
Разьба шпинделя.....	M 14	M 14	M 14	M 14	M 14
Вес без кабеля (kg).....	2,5	2,5	2,5	2,1	2,5
Обычное повышенное ускорение составляет (м/с²).....	7,0	4,5	4,5	< 2,5	< 2,5
Обычные уровни низкочастотного шума инструмента составляют:					
Уровень звукового давления (dB (A)) (K=3dB(A)).....	89	89	89	82	82
Уровень звуковой мощности (dB (A)) (K=3dB(A)).....	100	100	100	93	93

Пользуйтесь приспособлениями для защиты сила. Значения замерялись в соответствии со стандартом EN 50144.

ВНИМАНИЕ! Ознакомьтесь со всеми указаниями по безопасности и инструкциями, в том числе с инструкциями, содержащимися в прилагающейся брошюре. Указания, допущенные при соблюдении указаний и инструкций по технике безопасности, могут стать причиной электрического поражения, пожара и тяжелых травм. **Сохраняйте эти инструкции и указания для будущего использования.**

РЕКОМЕНДАЦИИ ПО ТЕХНИКЕ БЕЗОПАСНОСТИ

Электроприборы, используемые во многих различных местах, в том числе на открытой воздухе, должны подключаться через устройство, предотвращающее резкое повышение напряжения.

При работе с инструментом всегда надевайте защитные очки. Рекомендуется надевать перчатки, прочные нескользящие ботинки и фартук. Не убирайте опилки и обломки при включенном инструменте.

Перед выполнением каких-либо работ по обслуживанию инструмента всегда вынимайте вилку из розетки.

Вставляйте вилку в розетку только при выключенном инструменте.

Держите силовой провод вне рабочей зоны инструмента. Всегда прокладываете кабель за спиной.

После выключения машина останавливается не сразу. Не касайтесь опасной пешей зоны б момент работы.

Никогда не касайтесь опасной режущей зоны в момент работы.

Всегда пользуйтесь дополнительной рукояткой.

При шлифовании или отрезании всегда пользуйтесь защитным ограждением. Аксессуары должны иметь ограничение до 10,000 оборотов в минуту.

Обращайте внимание на размер шлифовки. Диаметр установочного отверстия должен соответствовать размеру фланца без допусков. Не пользуйтесь переходниками или адаптерами.

Проверяйте шлифовальные инструменты перед использованием. Дифференциальный инструмент должен быть надежно закреплен и свободно вращаться. Включите инструмент на 30 секунд без нагрузки. Не пользуйтесь поврежденными, некрутыми или вибрирующими шлифовальными инструментами.

Немедленно выключайте машину если почувствовали ощутимую вибрацию или при других неисправностях. Проверьте инструмент чтобы обнаружить причиничу неисправности.

Всегда используйте и храните шлифовальные диски в соответствии с инструкциями производителя.

Необходимо следить за тем, чтобы искры, вылетающие с обрабатываемой поверхности, не попадали на воспламеняющиеся материалы.

Следите чтобы искры или образующаяся при работе пыль не попадали на Вас. Не используйте отрезные диски для шлифования. Не прилагайте к отрезному диску боковое давление.

При резке камня всегда пользуйтесь направляющей опорой!

Перед включением инструмента затяните зажимную гайку.

Если изделие не достаточно тяжелое и неустойчивое, то его необходимо закрепить. Никогда не подносите изделие к шлифовальному диску, держа его в руках.

При предельных условиях эксплуатации (напр., при гладкой шлифовке металлов с опорным диском и шлифовальным кругом из вулканизированной фибры) может образоваться сильное загрязнение во внутренней части угловой шлифовальной машинки. При таких условиях эксплуатации из соображений безопасности необходима основательная очистка внутренней части от отложений металла и принудительное предварительное включение защитного выключателя тока утечки (FI). После срабатывания защитного выключателя FI следует отправить машину в ремонт.

Предназначается для инструментов, которые могут использоваться с кругами, оснащенными резьбовым отверстием, причем длина резьбы должна соответствовать длине шпинделя.

ИСПОЛЬЗОВАНИЕ

Данная угловая шлифмашина может применяться для резания и шлифования пасличных материалод; напр. Металла или камня. В случае имеющихся сомнениях обращайтесь к инструкциям проузводителей.

Не пользуйтесь данным инструментом способом, отличным от указанного для нормального применения.

ДЕКЛАРАЦИЯ О СООТВЕТСТВИИ СТАНДАРТАМ ЕС

Мы заявляем что этот продукт соответствует следующим стандартам: EN 50144, EN 55014-1, EN 55014-2, EN 61000-3-2, EN 61000-3-3, в соответствии с правилами 98/37/EC, 2004/108/EC.

 Winnenden, 2009-03-07 
Rainer Kumpf
Manager Product Development

ПОДКЛЮЧЕНИЕ К ЭЛЕКТРОСЕТИ

Подсоединять только к однофазной сети переменного тока с напряжением, соответствующим указанному на инструменте. Электронинструмент имеет второй класс защиты, что позволяет подключать его к розеткам электропитания без заземляющего вывода.

ЭЛЕКТРОНИКА

При увеличении нагрузки скорость вращения выплавляется электроникой. Устройство защиты мотора, контролируемое нагрузкой на него. Инструмент будет продолжать медленно работать чтобы дать мотору остыть. После достаточного остывания инструмент можно включить снова, предварительно выключив его.

ОБСЛУЖИВАНИЕ

Всегда держите охлаждающие отверстия чистыми. Пользуйтесь аксессуарами и запасными частями Milwaukee. В случае возникновения необходимости в замене, которая не была описана, обращайтесь в один из сервисных центров по обслуживанию электроинструментов Milwaukee (см. список сервисных организаций). При необходимости может быть заказан чертеж инструмента с трехмерным изображением деталей. Пожалуйста, укажите десятизначный номер и тип инструмента и закажите чертеж у Ваших местных агентов или непосредственно у Milwaukee Electric Tool, Max-Eyth-Strabe 10, D-71364 Winnenden, Germany.

СИМВОЛЫ

		Пожалуйста, внимательно прочтите инструкцию по использованию перед началом любых операций с инструментом.
		При работе с инструментом всегда надевайте защитные очки.
		Перед выполнением каких-либо работ по обслуживанию инструмента всегда вынимайте вилку из розетки.
		Дополнитель - В стандартную комплектацию не входит, поставляется в качестве дополнительной принадлежности.
		Не выбрасывайте электроинструмент с бытовыми отходами! Согласно Европейской директиве 2002/96/EC по отходам от электрического и электронного оборудования и соответствующим нормам национального права вышедшие из употребления электроинструменты подлежат сбору отдельно для экологически безопасной утилизации.

ТЕХНИЧЕСКИ ДАННИ	WS 12 -125 MX	WSC 14 -125 MX	WSE 14 -125 MX	PE 150	SE 12 -180
Номинална консумирана мощност (W).....	1200	1450	1450	1200	1200
Отдавана мощност (W).....	720	870	870	600	600
Обороти на празен ход (min ⁻¹).....	11000	11000	2600-11000	900-2500	1800-4800
Макс. обороти на празен ход (min ⁻¹).....			4700	4700	9000
Макс. ø на абразивните дискове (mm).....	125	125	125	150	180
Разба на шпиндела.....	M 14	M 14	M 14	M 14	M 14
Тегло без мрежов кабел (kg).....	2,5	2,5	2,5	2,1	2,5
Оценка за нормалното ускорение в областта на ръката (m/s ²).....	7,0	4,5	4,5	< 2,5	< 2,5
Типични нива на звука в					
Ниво на звуково налягане (dB (A)) (K=3dB(A)).....	89	89	89	82	82
Ниво на звукова мощност (dB (A)) (K=3dB(A)).....	100	100	100	93	93

Измерените стойности са получени съобразно EN 50144.

ВНИМАНИЕ! Прочетете указанията за безопасност и съветите в приложената брошура. Неспазването на приведените по-долу указания може да доведе до токов удар, пожар и/или тежки травми. **Съхранявайте тези указания на сигурно място.**

СПЕЦИАЛНИ УКАЗАНИЯ ЗА БЕЗОПАСНОСТ

Спазвайте указанията за безопасност от приложената брошура!

Контактите във външните участъци трябва да бъдат оборудвани със защитни прекъсвачи за утечен ток. Това изисква предписанието за инсталиране за електрическата инсталация. Моля спазвайте това при използване на Вашия уред.

При работа с машината винаги носете предпазни очила. Препоръчват се също така предпазни ръкавици, здрави и нехлъзгащи се обувки, както и престилка.

Стружки или отчупени парчета да не се отстраняват, докато машина работи. Преди каквито и да е работи по машината извадете щепсела от контакта. Свързвайте машината към контакта само в изключено положение.

Свързващият кабел винаги да се държи извън работния обег на машината. Кабелът да се отвежда от машината винаги назад.

Шпинделът на инструмента продължава да се върти, след като уредът е бил изключен. Оставайте машината чак когато е спряла напълно.

Не бъркайте в зоната на опасност на работещата машина.

Винаги да се използва допълнителната ръкохватка. Това важи също при машини с предпазен съединител, понеже той се задейства само при блокиране чрез импулс.

При грубо шлифване и разделяне да се работи винаги с предпазителя.

Да се използва само работни инструменти, чиято допустима честота на въртене е най-малкото толкова голяма, колкото максималната честота на въртене на машината при празен ход.

Взимайте предвид размерите на абразивните дискове. Диаметърът на отвора трябва да пасва без хлябина върху фланеца за закрепване на инструмента. Да не се използват намагнителни или адаптори.

Преди използване проверявайте абразивните инструменти. Абразивният инструмент трябва да е монтиран безупречно и да може да се върти свободно.Правете пробно въртене най-малко 30 секунди без товар. Да не се използват повредени, некръгли или вибриращи абразивни инструменти.

Веднага изключете машината, ако се появят значителни вибрации или бъдат установени други нередности. Проверете машината за да установите причината.

Абразивните дискове винаги да се използват и съхраняват съобразно данните на производителя.

При шлифване на метали възниква искрене. Обърнете внимание да не бъдат застрашени хора. Поради опасност от пожар наблизо (в обсега на искрите) не бива да се намират горими материали. Да не се използва прахоулавяне.

Дръжте уреда винаги така, че искрите или образуващият се при шлифоването прах да отлитат настрани от тялото.

Отрежете абразивни дискове никога да не се използват за стъргане. Не подлагайте отрезните абразивни дискове на страничен натиск.

Преди пускане на машината стягащата гайка трябва да бъде затегната.

Обработваният материал трябва да бъде затегнат здраво, ако не се държи от собственото си тегло. Никога не водете материала с ръка срещу диска.

При екстремални условия на експлоатация (напр. при гладко шлифване на метали с опорния диск и вулканфйбърните шлифовъчни дискове) може да се натрупа силно замърсяване във вътрешността на шлъовото шлифовъчно устройство. При такива експлоатационни условия от гледна точка на сигурност е необходимо основно почистване на вътрешността от метални отлагания и задължително предварително включване на защитен прекъсвач за утечен ток FI. След задействане на защитния FI-прекъсвач машината трябва да се изпрати за ремонт.

При абразивни материали, които трябва да бъдат снабдени с диск с резба, трябва да се гарантира, че резбата в диска е достатъчно дълга за шпиндела.

ИСПОЛЗВАНЕ ПО ПРЕДНАЗНАЧЕНИЕ

Ъглошлайфът може да се използва за разделяне и шлифване на много материали, като напр. метал или камък. В случай на съмнение спазвайте указанията на производителите на абразивните инструменти.

Този уред може да се използва по предназначение само както е посочено.

СЕ - ДЕКЛАРАЦИЯ ЗА СЪОТВЕТСТВИЕ

Декларираме на собствена отговорност, че този продукт съответства на следните стандарти или нормативни документи: EN 50144, EN 55014-1, EN 55014-2, EN 61000-3-2, EN 61000-3-3, съобразно предписанията на директивите 98/37/EO, 2004/108/EO.

 Winnenden, 2009-03-07 
Rainer Kumpf
Manager Product Development

СВЪРЗВАНЕ КЪМ МРЕЖАТА

Да се свързва само към еднофазен променлив ток и само към мрежово напрежение, посочено върху заводската табелка. Възможно е и свързване към контакт, който не е от тип "шuko", понеже конструкцията е от защитен клас II.

ЕЛЕКТРОНИКА









При увеличаване на натоварването електрониката регулира честотата на въртене.

При по-продължително претоварване електрониката прекъсва на по-ниска честота на въртене. Машината продължава да се върти бавно за охлаждане на намотката на двигателя. След изключване и повторно включване работата с машината може да продължи в диапазона на номинално натоварване.

ПОДДРЪЖКА

Вентилационните шлицы на машината да се поддържат винаги чисти. Да се използва само аксесоари на Milwaukee резервни части на Milwaukee. Елементи, чията подмяна не е описана, да се дадат за подмяна в сервис на Milwaukee (вжте брошурата "Гарантия и адреси на сервиси"). При необходимост можете да поискате за уред от Вашия сервис или директно от Milwaukee Electric Tool, Max-Eyth-Strabe 10, D-71364 Winnenden, Germany, чертеж за в случаен изключение, като посочите типа на машината и десетцифрения номер върху заводската табелка.

СИМВОЛИ

		Преди пускане на уреда в действие моля прочетете внимателно инструкцията за използване.
		При работа с машината винаги носете предпазни очила.
		Преди всякакви работи по машината извадете щепсела от контакта.
		Аксесоари - Не се съдържат в обема на доставката, препоръчано допълнение от програмата за аксесоари.
		Не изхвърляйте електроинструменти при битовите отпадъци! Съобразно Европейска директива 2002/96/EO за стари електрически и електронни уреди и нейното реализиране в националното законодателство изхабените електроинструменти трябва да се събират отделно и да се предават в пункт за екологосъобразно рециклиране.

DATE TEHNICE	WS 12 -125 MX	WSC 14 -125 MX	WSE 14 -125 MX	PE 150	SE 12 -180
Putere nominala de iesire (W).....	1200	1450	1450	1200	1200
Putere de iesire (W).....	720	870	870	600	600
Viteza de mers in gol (/min).....	11000	11000	2600-11000	900-2500	1800-4800
Viteza maxima de mers in gol (min).....				4700	9000
Diametru disc de rectificare (mm).....	125	125	125	150	180
Filetul axului de lucru.....	M 14	M 14	M 14	M 14	M 14
Greutate fara cablu (kg).....	2.5	2.5	2.5	2.1	2.5
Acceleratia reala masurata in zona braului - mainii (m/s²).....	7.0	4.5	4.5	< 2.5	< 2.5
Valoarea reala A a nivelului sunetului :					
Nivelul presiunii sonore (dB (A)) (K=3dB(A)).....	89	89	89	82	82
Nivelul sunetului (dB (A)) (K=3dB(A)).....	100	100	100	93	93
Purtaji casti de protectie					
Valoanle masurate determinate conform EN 50144					

⚠️ AVERTISMENT! Cititi toate avizele de sigurantã si indicatiile, chiar si cele din bursa alaturata. Nerespectarea indicatiilor de avertizare si a instructiunilor poate provoca electrocutare, incendii si/sau raniri grave. **Pãstrati toate indicatiile de avertizare si instructiunile in vederea utilizãrilor viitoare.**

INSTRUCIUNI DE SECURITATE

Aparatele utilizate in multe locații diferite inclusiv in aer liber trebuie conectate printr-un disjunctør care previne comutarea.

Purtaji întotdeauna ochelari de protectie atunci când utilizați mașina. Se recomandã purtarea mánșurilor, a incãlțamintei solide nealunecoase și sortului de protecție.

Rumegusul și spanul nu trebuie îndepãrtate in timpul funcționãrii mașinii.

Întotdeauna scoateți stecherul din prizã înainte de a efectua intervenții la mașina.

Conectați la rețea numai când mașina este oprita.

Pastraji cablul de alimentare la o distantã de aria de lucru a mașinii. Întotdeauna țineți cablul in spatele dvs.

Dupã deconectare, mașina nu se opreste imediat (post-cursa a axului de lucru). Lasați mașina sa se opreasca înainte de a o așeza.

Nu intrați niciodatã in zona de pericol a plãcii când este in mișcare.

Utilizați întotdeauna mânerul auxiliar.

Întotdeauna utilizați capacul de protecție când se degroaseazã și se separã. Utilizați numai scule a caror viteza admisã este cel puțin la fel de mare ca și cea mai mare viteza de mers in gol a mașinii.

Fiți atenți la dimensiunile discului de șlefuit. Diametrul orificiului central trebuie să se potrivească cu flanșa farã joc. Nu utilizați reduții sau adaptori.

Verificați sculele de șlefuit înainte de utilizare. Scula de șlefuit trebuie să fie montatã corect și să se învãrtã liber. Faceți o probã de funcționare timp de cel puțin 30 secunde in gol. Nu utilizați scule deteriorate, deformate sau vibrante.

Opriți imediat mașina in caz de vibrații puternice sau dacã apar alte defecțiuni. Verificați mașina pentru defecțiuni cauzate.

Întotdeauna utilizați și pãstraji discurile de șlefuire numai in conformitate cu instructiunile producãtorului.

Când se șlefuieste metal, se produc scãnteie zburatoare. Aveți grijã cã nici o persoana să nu fie pusã in pericol. Datoritã pericolului de incendiu, nici un material combustibil nu trebuie să fie amplasat in vecinatate (in zona de zbor a scãnteilor)

Aveți grijã cã nici o scãnteie sau praf de șlefuit să nu

Nu utilizați niciodatã un disc de tãiere pentru șlefuire.

Piulița de reglare trebuie să fie strãnsã înainte de începerea lucrului cu această mașina.

Piesa de prelucrat trebuie fixatã dacã nu este suficient de grea pentru a fi stabilã. Nu îndreptați niciodatã piesa de prelucrat cãtre discul polizorului cu mina dvs.

In condiții extreme de utilizare (de ex. lustruirea metalelor cu platanul de reazem și cu discurile de șlefuit din fibrã vulcanizatã), in interiorul polizorului unghiular poate apãrea murdãrie in cantitate mare. In asemenea condiții de utilizare, din motive de siguranță este necesarã o curãțare temeinicã a depunerilor metalice din interior și, obligatoriu, inserierea unui întrerupãtor diferențial. In caz de declanșare a întrerupãtorului diferențial, mașina se va trimite la reparat.

Pentru sculele care se intenționeazã a fi dotate cu roți cu orificiu filetat, asigurați-vã cã filetul roții este destul de lung pentru a accepta lungimea axului.

CONDIȚII DE UTILIZARE SPECIFICATE

Mașina de lustruit poate fi utilizatã pentru lustruirea lacurilor, acoperirilor, materialelor plastice si altor suprafețe netede.

Nu utilizați acest produs in alt mod decãt cel stabilit pentru utilizare normalã

DECLARAȚIE DE CONFORMITATE

Declaram pe propria raspundere cã acest produs este in conformitate cu umatoarele standarde sau documente standardizate EN 50144, EN 5014-1, EN 55014-2, EN 61000-3-2, EN 61000-3-3, in conformitate cu reglementãrile 98/37/EC, 2004/108/EC.



Winnenden, 2009-03-07

Rainer Kumpf
Rainer Kumpf
Manager Product Development

ALIMENTARE DE LA REȚEA

Conectați numai la prizã de curent alternativ monofazat și numai la tensiunea specificatã pe plãcuța indicatoare. Se permite conectarea și la prize farã împantantare dacã modelul se conformeazã clasei II de securitate.

ELECTRONICE

Viteza de rotație este reglatã electronic atunci când sarcina crește.

In cazul unei perioade de suprasarcinã mai mari, viteza este micșoratã electronic. Mașina continua să meargã încet pentru a rãci înfășurarea motorului. Dupã oprirea și pornirea mașinii, aceasta poate fi utilizatã la sarcina prevazutã.

INTREȚINERE

Fantele de aerisire ale mașinii trebuie să fie menținute libere tot timpul

Utilizați numai accesorii și piese de schimb Milwaukee. Dacã unele din componente care nu au fost descrise trebuie înlocuite, vã rugãm contactați unul din agenții de service Milwaukee (vezi lista noastrã pentru service / garanție)

Dacã este necesarã, se poate comanda o imagine descompusã a sculei. Vã rugãm menționați numãrul art. Precum și tipul mașinii țipãrit pe etichetã și comandați desenul la agenții de service locali sau direct la Milwaukee Electric Tool, Max-Eyth-Straße 10, D-71364 Winnenden, Germany.

SIMBOLURI



Vã rugãm citiți cu atenție instructiunile înainte de pornirea mașinii.



Purtaji întotdeauna ochelari de protecție când utilizați mașina.



Întotdeauna scoateți stecherul din prizã înainte de a efectua intervenții la mașinã.



Accesorii - Nu este inclus in echipamentul standard, disponibil ca accesorii



Nu aruncați scule electrice in gunoii menajer! Conform directivei europene nr. 2002/96/CE referitor la aparate electrice și electronice uzate precum și la transpunerea acesteia in drept național, sculele electrice trebuie sculate separat și introduse într-un circuit de reciclare ecologic.

TEHNICIKI PODATOЦИ	WS 12 -125 MX	WSC 14 -125 MX	WSE 14 -125 MX	PE 150	SE 12 -180
Излез на номинална моќ (W).....	1200	1450	1450	1200	1200
Излез (W).....	720	870	870	600	600
Брзина без оптоварување (/min).....	11000	11000	2600-11000	900-2500	1800-4800
Макс. брзина без оптоварување (/min).....				4700	9000
Дијаметар на дискот за глодање (mm).....	125	125	125	150	180
Срце на работната оска.....	M 14	M 14	M 14	M 14	M 14
Тежина без кабел (kg).....	2.5	2.5	2.5	2.1	2.5
Типично отежтено забрзување во делот на раката (m/s²).....	7.0	4.5	4.5	< 2.5	< 2.5
Типично очекувани нивоа на звук.					
Ниво на звучен притисок (dB (A)) (K=3dB(A)).....	89	89	89	82	82
Ниво на јачина на звук (dB (A)) (K=3dB(A)).....	100	100	100	93	93
Носте штитник за уши. Измерените вредности се одредени согласно стандардот EN 50144.					

⚠️ ПРЕДУПРЕДУВАЊЕ! Прочитајте ги сите безбедносни упатства и инструкции. Заборавање на почитувањето на безбедносните упатства и инструкции можат да предизвикаат електричен удар, пожар и/или тешки повреди. **Сочувајте ги сите безбедносни упатства и инструкции за во иднина.**

УПАТСТВО ЗА УПОТРЕБА

Уредите кои се користат на многу различни локации вклучувајќи и отворен простор мора да бидат поврзани за струја преку направата за поврзување (FI, RCD, PRCD).

Секогаш носете ракавици кога ја користите машината. Исто така препорачливо е да се носат очила, цврсти чевли кои не се лизгаат и престилка.

Прашната и струготините не смеат да се одстрануваат додека е машината работи.

Секогаш кога преземате активности врз машината исклучете го кабелот од струјата.

Вклучувањето на кабелот во струја се прави исклучиво машината е исклучена.

Чувајте го кабелот за напојување подалеку од работната површина. Секогаш водете го кабелот позади вас.

По исклучувањето машината нема веднаш да се смири. (Задолжната работа на работното вретено). Дозволете и на машината комплетно да согне пред да ја сплуштите.

Никогаш не посетувајте во зоната на опасната работна површина при вклучена машина.

Секогаш користете ја помошната рачка.

Секогаш користете заштитен шлем при грубо стругање или одвојување.

Користете само алати чија дозволена брзина е најмалку колку највисоката брзина на машината без оптоварување.

Внимавајте на димензиите на глодачките дискови. Дијаметарот на центарот на дукамата мора да одговара на надворешните работи-ободот без празен простор. Не користете какви и да се адаптери или парчиња за пополнување.

Проверете ги глодачките алати пред употреба. Глодачката алатка мора да биде соодветно монтирана и слободно вртлива. Направете тест во траење од минимум 30 секунди без оптоварување. Не користете оштетени, изместени или глодачки алати кои вибрираат.

Во случај на значителни вибрации или појава на други неправилности веднаш исклучете ја машината со цел да ја најдете причината за нив.

Секогаш користете ги и чувајте ги глодачките дискови согласно препораките на производителот.

При глодање на метал, се создаваат летечки искри. Погрижете се луѓето да не бидат загрозени. Поради ризик од пожар, запалливи матери не смеат да бидат лоцирани во близина (зона на искрешење). Не користете издув за прав.

Треба да се поведе соодветна грижа за искрите или честичките од камена прашина кои летаат од обработуваното парче да не дојдат во контакт со вас.

Никогаш не користете диск за сечење како глодачка. Не ги подложувајте дисковите за сечење на страничен притисок.

Шрафот за штељување мора да биде затегнат пред да се почне со работа со машината.

Парчето кое се обработува мора да се прицврсти доколку не е доволно тешко за да биде стабилно. Никогаш не го насочувајте работното парче кон глодачкиот диск со рака.

При екстремни услови (пр: фино глодање метали со вретено или глодачко тркало со вулканизирани влакна), значително загалдување може да се насобере однатре на аголната глодачка. Од безбедносни причини, во ваки услови, внатрешноста мора да биде комплетно исчистена од метални остатоци а прекинувачот на колото на моторот мора да биде сервиски поврзан. Доколку прекинувачот на колото на моторот ја расипе машината мора да биде пратена.

За алатите кои се наменати за опремување со шилесто тркало за дупчење, осигурете се дека жицата во тркалото е доволно долга за да ја прифати должината на вретеното.

СПЕЦИФИЦИРАНИ УСЛОВИ НА УПОТРЕБА

Полирката може да биде употребена за полирање лакирани, заштитени, пластични и други мазни површини.

Не го користете овој производ на било кој друг начин освен пропишаниот за нормална употреба.

ЕУ-ДЕКЛАРАЦИЈА ЗА СООБРАЗНОСТ

Ние во целосна одговорност изјавуваме дека овој производ е во сообразност со следните стандарди и стандардизирани документи. EN 50144, EN 55014-1, EN 55014-2, EN 61000-3-2, EN 61000-3-3, и е во согласност со прописите 98/37/EC, 2004/108/EC



Winnenden, 2009-03-07

Rainer Kumpf
Rainer Kumpf
Manager Product Development

ГЛАВНИ ВРСКИ

Да се спои само за една фаза AC коло и само на главниот напон наведен на плочката. Можно е исто така и поврзување на приклучок без заземување доколку изведбата соодветствува на безбедност од 2 класа.

ЕЛЕКТРОНИКА

Брзината на ротацијата при зголемување на оптоварувањето електронски се прилагодува.

Во случај на подолго преоптоварување брзината се намалува електронски. Машината продолжува да работи полска за да ги опати намотките на моторот. По исклучување и повторно вклучување машината може да се користи со зголемено оптоварување.

ОДРЖУВАЊЕ

Вентилационските отвори на машината мора да бидат комплетно отворени постојано.

Користете само Milwaukee додатоци и резервни делови. Доколку некои од компонентите кои не се опишани треба да бидат заменети, Ве молиме контактирајте ги сервисните агенти на Milwaukee (консултирајте ја листата на адреси).

Доколку е потребно можно е да биде набавен детален приказ на алатот. Ве молиме наведете го бројот на артикот како и типот на машина кој е отпечатан на етикетата и порачајте ја скицата кај локалниот застапник или директно кај: Milwaukee Electric Tool, Max-Eyth-Straße 10, D-71364 Winnenden, Germany.

СИМБОЛИ



Ве молиме пред да ја стартувате машината обрнете внимание на упатствата за употреба.



Секогаш при користење на машината носете ракавици.



Секогаш пред спроведување на каков и да е зафат врз машината исклучете го кабелот од приклучокот.



Дополнителна опрема - Не е вклучена во стандардната, а достапна е како додаток.



Не ги фрлајте електричните апарати заедно со другот домашен отпад! Европска регулатива 2002/96/EC за одлагање на електрична и електронска опрема и се применува согласно националните закони. Електричните апарати кои го достигнале крајот на својот животен век мора да бидат одвоено собрани и вратени во соодветна рециклажна установа.

技术数据	WS 12 -125 MX	WSC 14 -125 MX	WSE 14 -125 MX	PE 150	SE 12 -180
输入功率	1200	1450	1450	1200	1200
输出功率 (瓦)	720	870	870	600	600
无负载转速 (次/分)	11000	11000	2600-11000	900-2500	1800-4800
最高无负载转速 (次/分)				4700	9000
最大磨片直径 (毫米)	125	125	125	150	180
主轴螺纹	M 14	M 14	M 14	M 14	M 14
不含电线重量 (kg)	2.5	2.5	2.5	2.1	2.5
在手掌-手臂范围的标准加速度值 (米/秒平方)	7.0	4.5	4.5	< 2.5	< 2.5
标准噪音分贝 A 值:					
音压值 (dB(A)) (K=3dB(A))	89	89	89	82	82
音量值 (dB(A)) (K=3dB(A))	100	100	100	93	93

请戴上护耳罩！
本测量值符合 EN 50144 条文的規定。

△ 注意！ 务必仔细阅读所有安全说明和安全指示（应仔细阅读附上的小册子）。如未确实遵循警告提示和指示，可能导致电击、火灾並且/ 或其他的严重伤害。
妥善保存所有的警告提示和指示，以便日后查阅。

特殊安全指示

请仔细阅读手册上的安全指示！

户外插座必须连接剩余电流防护开关。这是使用电器用品的基本规定。使用本公司机器时，务必遵守这项規定。

操作机器时务必佩戴护目镜。最好也穿戴工作手套、坚固防滑的鞋具和工作围裙。

如果机器仍在运转，切勿清除其上的木屑或金属碎片。

在机器上进行任何修护工作之前，务必从插座上拔出插头。

确定机器已经关闭了才可以插上插头。

电源线必须远离机器的作业范围。操作机器时电线必须摆在机身后端。

关闭电源后主轴仍会继续转动。必须等待机器完全静止后，才可以放下机器。

请与运转中的机器保持安全距离。

务必使用辅助把手。

进行粗磨和分割时务必使用防护罩。

所使用的工具的许可转速，不可以低于本机器的最大无负载转速。

请注意磨盘的尺寸。磨盘安装孔和接头法兰之间不可以留空隙。不可以使用异径管或转接头。

操作机器之前必须先检查研磨工具。不仅要正确地安装工具，工具转动时也不能产生摩擦。至少必须进行 30 秒的无负载试转。不可以使用已经损坏、变形或转动时会震动的研磨工具。

如果机器强烈震动或出现其它毛病，必须马上关闭机器。详细检查机器以找出故障的原因。

根据磨盘制造商提供的指示操作、储藏磨盘。

研磨金属时会产生火花。勿让喷溅的火花伤害旁关者。为了预防火灾，工作范围内（火花的喷溅范围内）不可堆放易燃物品。不可以使用吸尘装置。

握持机器时请注意，勿让火花或研磨屑喷到身上。

不可以使用分割片进行粗磨。不可以分割片的侧面施压，以停住继续转动的刀片。

使用机器之前必须先收紧固定螺母。

如果工件无法靠本身的重量站稳，则必须使用固定装置夹紧工件。割锯时切勿用手握持工件。

在某些极端的使用状况下（例如用支撑磨盘和纤维板磨盘研磨金属表面），会在角磨机的内部囤积大量污垢。基于安全的理由，必须彻底清除机器内部的金属堆积物，并且要在机器上连接剩余电流 (FI) 防护开关。如果剩余电流防护开关发出警告讯号，要尽快把机器交给合格修理厂修理。

使用有螺纹安装孔的磨盘时必须注意，安装孔上螺纹的长度必须能够配合主轴的长度。

正确地使用机器

本角磨机可以切割和研磨多种材料，例如金属或石材等。如有任何疑问，请仔细阅读研磨工具制造商提供的指示。

请依照本说明书的指示使用此机器。

电源插头

只能连接单相交流电，只能连接机器铭牌上规定的电压。本机器也可以连接在没有接地装置的插座上，因为本机器的结构符合第 II 级绝缘。

电子

当负荷不断增加时，电子装置会自动调节转速。

机器如果长期处在超荷状况下，电子装置会降低转速。此时机器以低转速继续转动，以便冷却马达线圈。在关闭机器并再度开动机器后，可以在额定负荷范围内继续操作机器。

维修



机器的通气孔必须随时保持清洁。

只能使用 Milwaukee 的配件和 Milwaukee 的零件。缺少检修说明的机件如果损坏了，必须交给 Milwaukee 的顾客服务中心更换（参考手册“保证书/ 顾客服务中心地址”）。

如果需要机器的分解图，可以向您的顾客服务中心或直接向 Milwaukee Electric Tool, Max-Eyth-Straße 10, D-71364 Winnenden, Germany. 案件时必须提供以下资料：机型和机器铭牌上的十位数字号码。

符号

  使用本机器之前请仔细阅读使用说明书。

  操作机器时务必佩戴护目镜。

 在机器上进行任何修护工作之前，务必从插座上拔出插头。

 配件 - 不包含在供货范围中。请另外从配件目录选购。

 不可以把损坏的电动工具丢弃在家庭垃圾中！根据被欧盟各国引用的有关旧电子机器的欧洲法规 2002/96/EC，必须另外收集旧电子机器，並以符合环保规定的方式回收再利用。

130.com.ua

AEG

POWERTOOLS

www.aeg-pt.com

(06.09) Printed in Germany
4931 4141 00



Автотовары «130»

AEG Elektrowerkzeuge
Max-Eyth-Straße 10
D-71364 Winnenden
Germany