



ТЕЛЕФОНЫ

0 (800) 800 130
(050) 462 0 130
(063) 462 0 130
(067) 462 0 130

130
COM.UA

Интернет-магазин
автотоваров



SKYPE
km-130

АВТОМАГНИТОЛЫ — Магнитолы • Медиа-ресиверы и станции • Штатные магнитолы • CD/DVD чейнджеры • FM-модуляторы/USB адаптеры • Flash память • Переходные рамки и разъемы • Антенны • Аксессуары | **АВТОЗВУК** — Акустика • Усилители • Сабвуферы • Процессоры • Кроссоверы • Наушники • Аксессуары | **БОРТОВЫЕ КОМПЬЮТЕРЫ** — Универсальные компьютеры • Модельные компьютеры • Аксессуары | **GPS НАВИГАТОРЫ** — Портативные GPS • Встраиваемые GPS • GPS модули • GPS трекеры • Антенны для GPS навигаторов • Аксессуары | **ВИДЕОУСТРОЙСТВА** — Видеорегистраторы • Телевизоры и мониторы • Автомобильные ТВ тюнеры • Камеры • Видеомодули • Транскодеры • Автомобильные ТВ антенны • Аксессуары | **ОХРАННЫЕ СИСТЕМЫ** — Автосигнализации • Мотосигнализации • Механические блокираторы • Имобилайзеры • Датчики • Аксессуары | **ОПТИКА И СВЕТ** — Ксенон • Биксенон • Лампы • Светодиоды • Стробоскопы • Оптика и фары • Омыватели фар • Датчики света, дождя • Аксессуары | **ПАРКТРОНИКИ И ЗЕРКАЛА** — Задние парктроники • Передние парктроники • Комбинированные парктроники • Зеркала заднего вида • Аксессуары | **ПОДОГРЕВ И ОХЛАЖДЕНИЕ** — Подогревы сидений • Подогревы зеркал • Подогревы дворников • Подогревы двигателей • Автохолодильники • Автокондиционеры • Аксессуары | **ТЮНИНГ** — Виброизоляция • Шумоизоляция • Тонировочная пленка • Аксессуары | **АВТОАКСЕССУАРЫ** — Радар-детекторы • Громкая связь Bluetooth • Стеклоподъемники • Компрессоры • Звуковые сигналы, СГУ • Измерительные приборы • Автопылесосы • Автокресла • Разное | **МОНТАЖНОЕ ОБОРУДОВАНИЕ** — Установочные комплекты • Обивочные материалы • Декоративные решетки • Фазоинверторы • Кабель и провод • Инструменты • Разное | **ПИТАНИЕ** — Аккумуляторы • Преобразователи • Пуско-зарядные устройства • Конденсаторы • Аксессуары | **МОРСКАЯ ЭЛЕКТРОНИКА И ЗВУК** — Морские магнитолы • Морская акустика • Морские сабвуферы • Морские усилители • Аксессуары | **АВТОХИМИЯ И КОСМЕТИКА** — Присадки • Жидкости омывателя • Средства по уходу • Полироли • Ароматизаторы • Клеи и герметики | **ЖИДКОСТИ И МАСЛА** — Моторные масла • Трансмиссионные масла • Тормозные жидкости • Антифризы • Технические смазки



В магазине «130» вы найдете и сможете купить в Киеве с доставкой по городу и Украине практически все для вашего автомобиля. Наши опытные консультанты предоставят вам исчерпывающую информацию и помогут подобрать именно то, что вы ищете. Ждем вас по адресу

<https://130.com.ua>



РУКОВОДСТВО ПО ЭКСПЛУАТАЦИИ

Руководство написано на польском языке.

ABILUS GROUP SP Z O O

ul. Kasztanowa 15
32-085 Modlniczka

Коммерческий отдел:

Тел.: +48 728 876 877, e-mail: bielsko@dragonwinch.com

Сервисный отдел:

Тел.: +48 608 427 742, e-mail: kraków@dragonwinch.com

www.dragonwinch.com

СОДЕРЖАНИЕ

Введение	109
Знаки, используемые в руководстве	109
Рекомендации по безопасности эксплуатации лебёдки	110
Правила работы с лебёдкой	113
Монтаж лебёдки	115
Подключение и установка электрической лебёдки	117
Эксплуатация лебёдки	121
Смазка и уход за лебёдкой	122
Мощность лебёдки	123
Параметры лебёдок	124
Декларации о соответствии	132
Таблица 1.0	186
Схемы подключения к системе электропитания	187

Условия гарантии устанавливаются дистрибьюторами отдельных стран.

ВВЕДЕНИЕ

Мы благодарим вас за покупку лебёдки марки Dragon Winch и желаем вам долгих лет удовольствия от эксплуатации нашей продукции.

Настоящее руководство по эксплуатации было создано с целью обеспечить пользователя информацией, необходимой для безопасной и правильной работы с лебёдкой, а также её техобслуживания, ремонтов и хранения.

Содержит также описание опасностей, следующих из эксплуатации лебёдки.

Перед первым использованием лебёдки следует подробно ознакомиться со всей информацией, содержащейся в руководстве. В случае каких-либо вопросов или сомнений свяжитесь с производителем, чтобы получить подробную информацию.

Руководство по эксплуатации является неотъемлемым элементом лебёдки и должно храниться вблизи неё в случае необходимости заглянуть в него. Руководство следует также передать следующему пользователю в случае перепродажи лебёдки.

Производитель оставляет за собой право вводить изменения без уведомления.

ЗНАКИ, ИСПОЛЬЗУЮЩИЕСЯ В РУКОВОДСТВЕ

В настоящем руководстве используются предупреждающие знаки, чтобы подчеркнуть информацию, касающуюся потенциальной опасности и риска, а также особо важную информацию. Это:



ОПАСНОСТЬ

Знак, обозначающий процедуры, которые в случае неправильного выполнения могут стать причиной телесных повреждений, а даже смерти выполняющего их человека.



ВНИМАНИЕ

Знак, обозначающий процедуры, которые в случае неправильного выполнения могут стать причиной повреждения оборудования.



ВАЖНО

Знак, обозначающий важную дополнительную информацию, на которую следует обратить особое внимание.

**ВАЖНО**

Соблюдайте все рекомендации, содержащиеся в настоящем руководстве, чтобы обеспечить безопасность себе и окружающим. Правильная эксплуатация, техобслуживание и хранение лебёдки имеют ключевое влияние на её исправность и долгий срок службы. Неправильная эксплуатация лебёдки может быть крайне опасна как для пользователя, так и для окружающих, а также стать причиной серьёзных повреждений. Перед началом эксплуатации лебёдки следует внимательно прочитать настоящее руководство и поступать в соответствии с его указаниями.

**ВАЖНО**

Условия безопасности и процедуры, оговариваемые в настоящем руководстве, не могут предусмотреть всех возможных условий и ситуаций, с которыми вы можете столкнуться. Очень важно сохранять здравый рассудок и соблюдать максимальную осторожность.

**ВАЖНО**

В случае сомнений относительно какого-либо пункта в руководстве следует связаться с производителем.

РЕКОМЕНДАЦИИ ПО БЕЗОПАСНОСТИ ЭКСПЛУАТАЦИИ ЛЕБЁДКИ

Пользователь**А) Человек**

Никогда не пользуйтесь лебёдкой, будучи в состоянии алкогольного опьянения, под воздействием наркотиков или лекарств, снижающих способность концентрации и скорость реакции.

В) Одежда

Не надевайте свободную висящую одежду и ювелирные изделия, которые могут застрять в подвижных элементах устройства.



Всегда надевайте кожаные перчатки, когда держите трос лебёдки. Не держите стальной трос голыми руками, поскольку даже мелкий разрыв на тросе может поранить ладони.



Рекомендуется использовать антискользящую обувь.



Используйте головные приборы и не носите волосы распущенными.

С) Расстояние

Убедитесь, что посторонние лица находятся на соответствующем расстоянии от работающей лебёдки и её каната. Рекомендуется расстояние, составляющее 1,5 длины троса.



ОПАСНОСТЬ

Разрывающийся трос может стать причиной серьёзных телесных повреждений и даже смерти людей, находящихся на его пути!



Не переходите через натянутый трос и никогда не стойте над тросом.

Лебёдка

А) Эксплуатация

Лебёдку следует использовать только по назначению - в качестве пойки при вытаскивании транспортных средств, грузов или предметов из трудного положения. Использование лебёдки с иной целью не соответствует её назначению и может стать причиной травмы или смерти, а также повреждения имущества.

В) Ремонт

Используйте только оригинальные части. Если нет такой возможности, используйте части с соответствующими сертификатами, в т.ч. сертификатами безопасности.

С) Перегрузка

Не перегружайте лебёдку.

Данные, касающиеся мощности лебёдки, являются максимальными, а не рабочими параметрами.

Помните, что значения силы тяги лебёдки указаны для первого витка троса на барабане и для идеальных условий. Каждое препятствие (склон, грязь, вода, топкое место и т.п.) очень сильно уменьшает возможности тяги лебёдки.

Разного рода рывки во время вытаскивания очень опасны и могут стать причиной разрыва троса, повреждения лебёдки, а также серьёзных телесных повреждений.

Несмотря на то, что в описании мощности лебёдки используется определение „вертикальная сила тяги”, то ни в коем случае нельзя использовать лебёдку для вертикального подъёма грузов. Ни лебёдка, ни трос не приспособлены для этого. Определение „вертикальная сила тяги” служит только для определения мощности и технических параметров лебёдки.

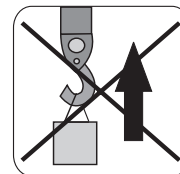

Если двигатель слишком сильно нагрелся, прервите работу на несколько минут, пока он не остынет.

Если двигатель остановится, отсоедините питание и найдите причину.

Перегрузка лебёдки может также стать причиной повреждения троса.

Д) Случайное включение лебёдки

Избегайте случайного включения лебёдки, отключая её от питания механически выключателем массы типа „hebel”, который находится на плюсовом проводе.

Если лебёдка не используется, установите рычаг РЕДУКТОРА в позиции „OUT” или „ХОЛОСТОЙ ХОД”.

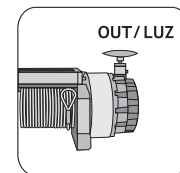

Е) Проверка лебёдки

Каждый раз перед тем, как включить лебёдку, проверьте, не повреждена ли она. Отремонтируйте или замените новыми все неисправные элементы. Периодически проверяйте крепление лебёдки, проверьте, все ли крепежные болты правильно зажаты.

Ф) Трос лебёдки

Стальной трос, которым оборудована лебёдка, имеет показатели прочности, соответствующие мощности и назначению данной лебёдки.

Диаметр и длина троса в рамках модели лебёдки могут измениться при соблюдении одних и тех же параметров прочности и безопасности.

Перед каждым использованием проверьте состояние троса. Рваный трос с разорванными прядями следует немедленно заменить. Всегда заменяйте трос таким же или аналогом, рекомендуемым производителем. Аналоги должны иметь те же параметры силы тяги, качества, укладки и параметры прядей.

Вытягивая/затягивая груз, следует обратить внимание на правильное направление сматывания троса. Трос должен сматываться на барабан с нижней стороны лебёдки (между монтажной плитой и барабаном). Неправильное направление сматывания троса может стать причиной серьёзного повреждения лебёдки.

Для собственной безопасности во время сматывания стойте на расстоянии минимум 1,5 м от лебёдки. Трос должен сматываться равномерно виток за витком на барабане лебёдки таким образом, чтобы не наслаиваться в одном месте и не застревать между более низкими слоями.

Неправильная намотка троса сильно снижает рабочие параметры лебёдки и может также испортить её. В таких случаях следует размотать трос и намотать снова.

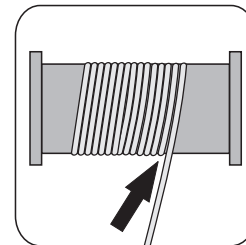

По окончании работы трос следует сматывать (укладывать на барабане) без нагрузки. В одной руке держите натянутый трос, в другой пульт от лебёдки.

Для собственной безопасности во время сматывания стойте на расстоянии минимум 1,5 м от лебёдки.



ВНИМАНИЕ

Не используйте трос лебёдки в качестве буксировочного троса. Затаскивая груз, используйте только лебёдку, без «помощи» автомобиля.

Срок службы троса напрямую зависит от того, каким образом он эксплуатируется и хранится.

Ремонт троса

Ремонта повреждённого троса заключается на его укорочении выше места повреждения и закрепления коуша.

Г) Груз

Груз следует втягивать по прямой линии. Если обязательно нужно вытащить груз под углом, следует использовать соответствующий блок. В данном случае угол между барабаном лебёдки и тросом должен составлять 90° .

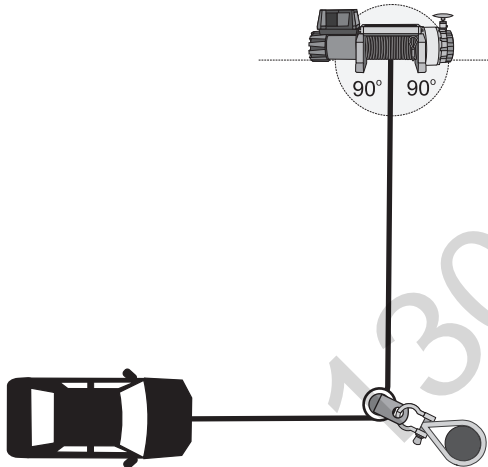

Н) Аккумулятор

Аккумулятор должен быть исправен, заряжен и иметь

соответствующую ёмкость [А•ч].

При работе с аккумулятором используйте резиновые перчатки и защитные очки.

Во время работы лебёдки двигатель автомобиля должен быть включен.

ПРАВИЛА ЭКСПЛУАТАЦИИ ЛЕБЁДКИ



1. Пульт управления лебёдкой следует хранить внутри автомобиля.
2. Перед каждым подключением следует проверить техническое состояние пульта.
3. Лебёдка оборудована ручным включением и отпуском редуктора.

Втаскивание груза начните со включённым редуктором. Запрещается выключать и включать редуктор при работающем двигателе лебёдки.

4. Чтобы не повредился трос, не следует фиксировать крюков непосредственно на нём. Обязательно используйте заводской коуш или блок с подвижным колесом.
5. Следует внимательно наблюдать за лебёдкой во время работы, находясь на максимально возможном расстоянии. Рекомендуется останавливать процесс втягивания после каждого метра, чтобы проверить, правильно ли наматывается трос.

6. Не рекомендуется зацеплять трос к буксировочному крюку вытаскиваемого автомобиля. Трос должен быть прицеплен к раме автомобиля.

7. Использование блока позволяет намного увеличить силу тяги лебёдки.

Встаскивание груза на двойном тросе (благодаря блоку) увеличивает практически вдвое силу лебёдки, но

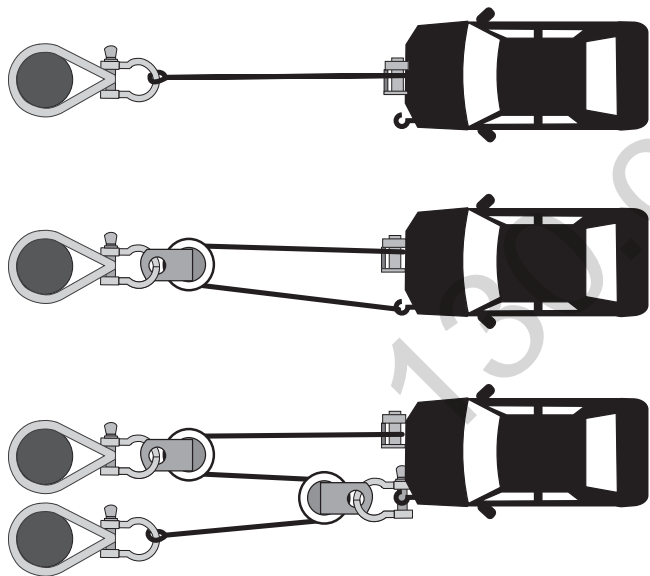

уменьшает дальность работы троса и скорость втаскивания также вдвое. Следует помнить, чтобы транспортное средство находилось посередине, распределяя вес равномерно на оба отрезка троса.

8. Нельзя обматывать трос непосредственно вокруг дерева. Следует использовать специальные синтетические ремни или кожухи.

9. Чтобы соединить трос лебёдки с цепью или другим тросом, рекомендуется использовать шаклы.

10. Разматывая трос с лебёдки, помните, чтобы оставить на барабане минимум 5 витка троса.

11. Рекомендуется подвешивать на работающем тросе лебёдки одеяло или автомобильный коврик. В случае разрыва троса это направит его к земле.

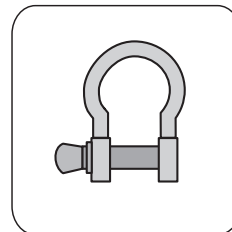

Рекомендуется также открыть капот автомобиля, благодаря чему случайно не разобьётся стекло.

12. Трос лебёдки во время работы должен быть постоянно натянут. Это предотвратит его „ломание” и запутывание. Если трос начнёт путаться или «ломаться», следует остановить работу лебёдки, зафиксировать втаскиваемый груз, частично отмотать трос и снова начать сматывание. Если это не сработает, следует ослабить канат и выпрямить его вручную.

13. Чтобы стабилизировать автомобиль во время втаскивания груза, рекомендуется использовать клины под колёса.



ВНИМАНИЕ

Если лебёдка будет включена под нагрузкой при полной размотке троса, может вырваться крепление троса в барабане, повреждая таким образом лебёдку и серьёзно угрожая здоровью людей, находящихся вокруг.



ВНИМАНИЕ

Пользователь несёт ответственность за правильный монтаж лебёдки на автомобиле.

МОНТАЖ ЛЕБЁДКИ

1. Следует обратить особое внимание, чтобы не перекосить лебёдку во время установки, т.к. это может стать причиной серьёзного повреждения.

2. Лебёдку установите в месте, приспособленном для этого.

3. Мощность лебёдки должна соответствовать мощности автомобиля, месту и типу монтажа.

4. Лебёдку установите на стабильной стальной раме, используя 4-х или 8-точечную систему монтажа. Лебёдка должна быть установлена горизонтально.

5. Важно, чтобы установить лебёдку на плоской поверхности, технологически подготовленной к тому, чтобы удержать её.

6. Рекомендуется специальная монтажная плита, подобранная в соответствии с моделью лебёдки. Чем выше сила тяги лебёдки, тем более толстую монтажную плиту следует использовать (например, для 12 000 фунтов минимальная толщина плиты составляет 6 мм). Оригинальные болты соответствуют минимальной толщине монтажной плиты.

7. В случае использования более толстой плиты следует заменить болты новыми, как минимум такой же твёрдости и соответствующей длины, чтобы болт полностью проходил через гайку.

8. Роликовая направляющая троса должна быть установлена таким образом, чтобы упростить сматывание и размотку троса. Нельзя устанавливать роликовую направляющую троса напрямую на лебёдке. Роликовая направляющая должна быть зафиксирована на монтажной плите.



ВАЖНО

Если не хватает места, при установке лебёдки есть возможность повернуть редуктор с ручкой на любой угол. Не касается DWH 9000-15000.

Способы монтажа лебёдки Dragon Winch, рекомендуемые производителем:

1. Стандартный монтаж:
лебёдка с монтажной плитой снизу.

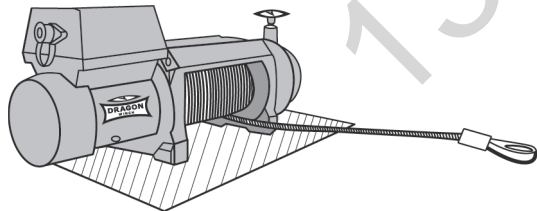

2. Монтаж лебёдки с монтажной плитой сбоку.

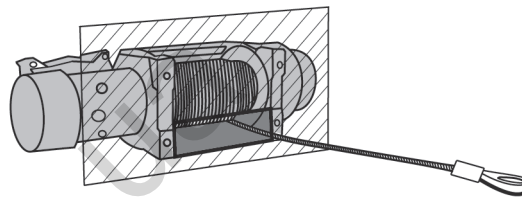

3. Монтаж лебёдки с монтажной плитой сверху.

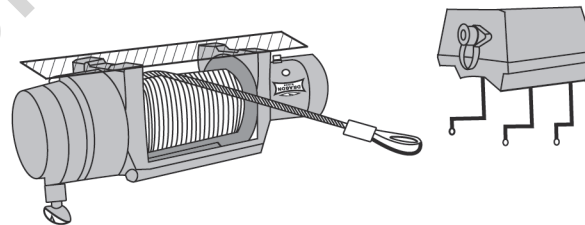

ВАЖНО

В случае монтажа лебёдки по рис. 3 коробку управления следует перенести и установить так, чтобы крышка была наверху.

ПОДКЛЮЧЕНИЕ И УСТАНОВКА ЭЛЕКТРИЧЕСКОЙ ЛЕБЁДКИ



ВАЖНО

Разные модели лебёдок отличаются по способу подключения. На каждой лебёдке имеется обозначение модели, и в соответствии с ним следует провести подключение.



ВАЖНО

Привинчивая провода, всегда блокируйте контргайку вторым ключом.



ВАЖНО

Чтобы правильно подобрать лебёдку для данного типа транспортного средства, следует связаться с производителем или продавцом. При правильном подборе лебёдки система электропитания будет соответствовать её потребности в токе. Перед тем, как включить лебёдку, следует проверить исправность и заряд аккумулятора, а также правильность электросоединений для данной модели лебёдки. Во время работы лебёдки двигатель автомобиля должен быть включен, чтобы аккумулятор постоянно заряжался. Подключая лебёдку к системе электропитания, соблюдайте нижеследующие инструкции.



ВАЖНО

Для вашей безопасности во время эксплуатации каждой лебёдки помните, чтобы всегда по окончании работы разъединить механический выключатель массы.

Выключатель массы (например, типа “Hebel”) позволяет аварийно выключить лебёдку и безопасно отсоединить, если она не используется.

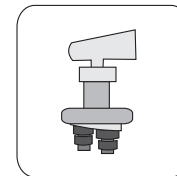

А. КАСАЕТСЯ МОДЕЛЕЙ:

DWM 8000 HD

DWM 12000 HD

DWM 13000 ST

Схема подключения - см. Секция А в конце руководства.

1. Короткий красный провод с красным экраном (E') подключите ко красной клемме (B) на двигателе.
2. Короткий чёрный провод (D') подключите к чёрной клемме (D) на двигателе.
3. Короткий чёрный провод с жёлтым экраном (C') подключите к жёлтой клемме (C) на двигателе.

4. Тонкий чёрный провод (A') подключите к нижней клемме (A) внизу двигателя.

5. Длинный красный провод питания плюсовой (B') соедините с плюсовой клеммой (+) аккумулятора через выключатель массы, например, типа "Hebel".

6. Длинный чёрный провод (F) (1,8 м) подключите к нижней клемме (A) на двигателе, а второй конец провода подключите к минусовому (-) полюсу аккумулятора.

V. КАСАЕТСЯ МОДЕЛЕЙ: DWM 12 000 HDI

Схема подключения - см. Секция V в конце руководства.

1. Проводной пульт и система беспроводного пульта соответственно подключены и не требуют вмешательства пользователя.

2. В комплекте имеются два электрических провода (красный A и чёрный B) для подключения лебёдки к системе электропитания автомобиля.

3. Красный провод A (подключённый с одной стороны к коробке реле) подсоедините к плюсу (+) аккумулятора через выключатель массы, например, типа "Hebel".

4. Чёрный провод B (приложен к комплекту с лебёдкой) подсоедините одним концом ко клемме, которая находится в нижней части двигателя лебёдки, а другим концом к минусу (-) аккумулятора.

C. КАСАЕТСЯ МОДЕЛЕЙ:

DWM 8000 HD EN

DWM 10000 HD

DWM 12000 HD EN

DWM 13000 HD

DWM 13500 HD EN

DWT 14000 HD

DWT 15000 HD

DWT 16800 HD

DWT 18000 HD

DWT 20000 HD

DWT 22000 HD

DWH 9000 HD

DWH 12000 HD

DWH 15000 HD

Схема подключения - см. Секция C в конце руководства.

1. Проводной пульт и система беспроводного пульта соответственно подключены и не требуют вмешательства пользователя.

2. В комплекте имеются два электрических провода (красный A и чёрный B) для подключения лебёдки к системе электропитания автомобиля.

3. Красный провод A (подключённый с одной стороны к коробке реле) подсоедините к плюсу (+) аккумулятора через выключатель массы, например, типа "Hebel".

4. Чёрный провод B (приложен к комплекту с лебёдкой) подсоедините одним концом ко клемме, которая находится в нижней части двигателя лебёдки, а другим концом к минусу (-) аккумулятора.

5. Тонкий чёрный провод C подключите к клемме, которая находится в нижней части двигателя лебёдки.

D. КАСАЕТСЯ МОДЕЛЕЙ: DWTS 12000 HD

Схема подключения - см. Секция D в конце руководства.

1. Красным проводом **A** соедините болт, находящийся на пластиковом корпусе елe лебёдки с плюсом (+) аккумулятора через выключатель массы, например, типа "Hebel".
2. Чёрным проводом **B** соедините болт массы, находящийся в нижней части двигателя, с минусом (-) аккумулятора.

E. КАСАЕТСЯ МОДЕЛЕЙ:

DWH 3000 HD
DWH 3500 HD
DWH 4500 HD
DWH 4500 HDL

Схема подключения - см. Секция E в конце руководства.

Реле имеет четыре пина на торцевой пластине A, B, C, D и три провода, выходящих из корпуса реле, два длиннее - синий H и чёрный J, заканчивающиеся коннекторами, и один короче - чёрный E, заканчивающийся кабельным наконечником.

Подключение проводов питания - аккумулятор - реле - двигатель

1. С помощью первой пары проводов (красный и чёрный) соединить:
 - Красным проводом (a) соединить пин на реле, име-

ющий маркировку C, с плюсовым болтом, находящимся на двигателе, отмеченным „+“, или красной шайбой.

- Чёрным проводом (b) соединить пин на реле, имеющий маркировку D, с минусовым болтом, находящимся на двигателе, отмеченным „-“, или чёрной шайбой.

2. С помощью второй пары проводов (красный и чёрный) соединить:

- Красным проводом пин A на реле с положительным полюсом аккумулятора (+)

- Чёрным проводом пин B на реле с отрицательным полюсом аккумулятора (-)

3. Соединить короткий тонкий чёрный провод реле с кабельным наконечником на конце, с пином B реле.

Подключение радиуправления (беспроводного).

Пульт состоит из приёмника радиосигнала и передатчика (пульта). Из передатчика выходят пять проводов: красный K, чёрный L, белый N, жёлтый M, синий - это „антенна“.

Радиуправление подключить следующим образом:

1. Красный провод K передатчика соединить с пином A на реле.

2. Чёрный провод L передатчика соединить с пином B на реле.

3. Белый провод N передатчика, заканчивающийся коннектором, соединить с более длинным тонким чёрным проводом реле.

4. Жёлтый провод M передатчика, заканчивающийся коннектором, соединить с синим тонким проводом реле.

5. Синий провод „Антенна“ не подключаем.

Подключение проводного управления лебёдки

Проводное управление имеет три выведенных провода: красный F и два законченных коннекторами - синий G и чёрный I.

1. Красный провод соединить с пином А реле.
2. Синий провод G соединить с синим проводом Н реле.
3. Чёрный провод I соединить с чёрным проводом J реле.

F. КАСАЕТСЯ МОДЕЛЕЙ:

DWM 2000 ST
DWM 2500 ST
DWM 3500 ST

Схема подключения - см. Секция F в конце руководства.

Реле имеет четыре пина на торцевой пластине А, В, С, D и три коннектора, выходящих из корпуса реле : Н, Е, J.

Подключение проводов питания - аккумулятор - реле - двигатель

1. С помощью первой пары проводов (красный и чёрный) соединить:

- Красным проводом (а) соединить пин на реле, имеющий маркировку С, с плюсовым болтом, находящимся на двигателе, отмеченным „+”, или красной шайбой.

- Чёрным проводом (b) соединить пин на реле, имеющий маркировку D, с минусовым болтом, находящимся на двигателе, отмеченным „-”, или чёрной шайбой.

2. С помощью второй пары проводов (красный и чёрный) соединить:

- Красным проводом (с) пин А на реле с положительным полюсом аккумулятора (+)

- Чёрным проводом (d) пин В на реле с отрицательным полюсом аккумулятора (-)

3. Соединить коннектор Е реле с пином В реле.

Подключение радиуправления (беспроводного).

Пульт состоит из приёмника радиосигнала и передатчика (пульта). Из передатчика выходят пять проводов: красный К, чёрный L, белый N, жёлтый М, синий - это „антенна”.

Радиуправление подключить следующим образом:

1. Красный провод К передатчика соединить с пином А на реле.

2. Чёрный провод L передатчика соединить с пином В на реле.

3. Белый провод N передатчика, заканчивающийся коннектором, соединить с коннектором J реле.

4. Жёлтый провод М передатчика, заканчивающийся коннектором, соединить с коннектором Н реле.

5. Синий провод „Антенна” не подключаем.

Подключение проводного управления лебёдки

Проводное управление имеет три выведенных провода: красный F и два законченных коннекторами - синий G и чёрный I.

1. Красный провод F соединить с пином А реле.

2. Синий провод G соединить с синим проводом Н реле.

3. Чёрный провод I соединить с чёрным проводом J реле.

G. ПОДКЛЮЧЕНИЕ РАДИОУПРАВЛЕНИЯ МОДЕЛЕЙ:

DWM 2000 ST
DWM 2500 ST
DWM 3500 ST

Схема подключения - см. Секция G в конце руководства. Беспроводное управление подключите следующим образом:

- a. **Красный провод I** привинтите к пину (pin) реле, обозначенному символом A.
- b. **Чёрный провод J** привинтите к пину (pin) реле, обозначенному символом B, а другой конец подключите к пину реле, обозначенному символом 2.
- c. **Белый провод K** подключите к пину реле, обозначенному символом 3.
- d. **Жёлтый провод L** подключите к пину реле, обозначенному символом 1.

H. ДЛЯ ЛЕБЕДОК DWM 2000 YP, DWM 2500 YP, DWM 3500 YP СЛЕДУЙТЕ ПО СХЕМЕ H

Управление лебёдкой осуществляется с помощью проводного пульта, который уже имеет встроенное реле.

Из корпуса пульта выведено четыре провода:

- два длиннее - a и b, красного и чёрного цвета
- два короче - a' и b', красного и чёрного цвета

Короткие провода a' и b' подключить к двигателю, красный в пину „+” на двигателе, а чёрный к пину „-”.

Длинные провода подключить к аккумулятору, красный к „+”, а чёрный к „-”.



ВНИМАНИЕ

Запрещается путать длинные и короткие провода. Подключение длинного и короткого провода к двигателю или аккумулятору может стать причиной повреждения реле и аккумулятора.



ВАЖНО

1. Убедитесь, что электросоединения выполнены правильно для вашей модели лебёдки.
2. Аккумулятор должен быть в хорошем состоянии.
3. Проверьте, не зацепляются ли электропровода за подвижные элементы лебёдки или автомобиля.
4. Регулярно проверяйте качество соединения и возможные повреждения проводов.
5. Покрытие ржавчиной или патиной проводов уменьшает работоспособность всей системы.
6. Все соединения следует содержать в чистоте, что положительно скажется на сроке их службы и работе.

ЭКСПЛУАТАЦИЯ ЛЕБЁДКИ



ВАЖНО

Перед эксплуатацией лебёдки под нагрузкой рекомендуется протестировать её работу, несколько раз разматывая и сматывая трос. Важно ознакомиться с тем, как себя ведёт правильно работающая лебёдка как с визуальной, так и акустической точки зрения.

Втаскивание другого автомобиля или груза

Если с помощью лебёдки вы вытаскиваете другой автомобиль или груз, автомобиль поставьте на ручной тормоз, а под колёса вставьте клины.

Размотайте соответствующее количество троса и зацепите его в подготовленном для этого месте.

Рычаг редуктора (передачи), который находится на его корпусе, работает следующим образом:

1. Чтобы разъединить редуктор, переставь рычаг в позицию “OUT” или “ХОЛОСТОЙ ХОД”, благодаря чему можно будет свободно размотать трос. **В ЭТОМ ПОЛОЖЕНИИ ЗАПРЕЩАЕТСЯ ВКЛЮЧАТЬ ДВИГАТЕЛЬ!**

2. Чтобы начать втягивать, перед тем, как включить двигатель, переключите рычаг в позицию “IN” или “РАБОТА”. Лебёдка готова к работе. **ЗАПРЕЩАЕТСЯ ЗАПУСКАТЬ ДВИГАТЕЛЬ ДО ТОГО, КАК В РЕДУКТОРЕ НЕ ЗАЦЕПЯТСЯ ЗУБЬЯ. ПОТЯНИТЕ ЗА ТРОС, ЧТОБЫ ПРЕДОХРАНИТЬ РЕДУКТОР ОТ ПОВРЕЖДЕНИЙ.**

Перед началом работы ещё раз проверьте все соединения, трос и провода.

Подключите пульт управления к лебёдке. В целях безопасности займите место водителя во время втягивания.

Самостоятельное втягивание

Во время самостоятельного втягивания автомобиля с лебёдкой заведите его, отпустите ручной тормоз, переключите на нейтральную передачу; не «помогайте» редуктору работой автомобиля.

Управляйте лебёдкой кнопками “IN” и “OUT” на блоке управления. Регулярно проверяйте правильность намотки троса на барабан.

Если остановите лебёдку под нагрузкой, под колёса автомобиля или груз вставьте клины. Вставляя клины, не стойте за автомобилем/грузом.



ВНИМАНИЕ

1. Помощь в работе лебёдки в виде использования привода автомобиля может привести к резким рывкам за трос, из-за чего может сломаться лебёдка и стать непригодной к использованию.
2. В вытаскиваемом транспортном средстве не может быть включена ни одна передача, а автоматическая коробка передач не может находиться в позиции „park”. В противном случае это может вызвать серьезные повреждения.
3. Не следует обматывать тросом места зацепления. Такие элементы могут из-за этого сломаться, повреждая также трос. Следует использовать оригинальный коуш, шакл или блок.
4. Соблюдайте дистанцию от работающей лебёдки и троса.
5. Не позволяйте третьим лицам находиться вблизи работающей лебёдки или троса. Лопкающийся или соскальзывающий трос создаёт серьёзную опасность для здоровья и жизни.
6. По окончании работы отключите лебёдку от питания с помощью выключателя массы типа “Hebel” и оставьте рычаг в позиции «OUT» или «ХОЛОСТОЙ ХОД».

СМАЗКА И УХОД ЗА ЛЕБЁДКОЙ

Новая лебёдка смазана на заводе и не требует дополнительных процедур по техобслуживанию.

Лебёдка требует периодического техобслуживания и техосмотров в зависимости от того, каким образом и в каких условиях она эксплуатируется.

Периодическое техобслуживание следует проводить каждые 6 месяцев с момента покупки, а также после каждого использования лебёдки в сложных условиях (ралли внедорожников, вода, грязь).

Периодическое техобслуживание (уход) заключается в разборке, очистке, замене смазок и изношенных элементов лебёдки.

Стальной трос следует периодически смазывать специальным маслом. Трос после первой размотки не подлежит гарантии. Перед использованием проверьте, не повреждён ли новый трос.

Следует также позаботиться о чистоте всех элементов лебёдки.

В случае использования лебёдки в сложных условиях (ралли внедорожников, вода, грязь) мокрую лебёдку и блок управления следует высушить, вычистить, проверить техническое состояние и смазать.



ВАЖНО

Рекомендуется включать лебёдку как минимум один раз в месяц. Несколько раз размотать и смотать трос с помощью двигателя лебёдки. Это позволит сохранить элементы лебёдки в хорошем состоянии. В случае проблем свяжитесь с сервисом DRAGON WINCH.

МОЩНОСТЬ ЛЕБЁДКИ

См. Таблица 1.0 в конце руководства.

Указанные значения определяют вес свободно катящегося автомобиля без дополнительных препятствий на земле. В некоторых случаях требуется использование более крупной лебёдки или соответствующего блока.

Указанные значения касаются максимального тягового усилия лебёдки на одиночном тросе во время намотки первого слоя троса на барабане лебёдки.



ВАЖНО

В руководстве и описаниях представлены максимальные, а не рабочие параметры. Для собственной безопасности и безопасности окружающих на лебёдку можно давать нагрузку максимум 80%.

Чтобы правильно подобрать лебёдку в соответствии с потребностями, свяжитесь с дистрибьютором DRAGON WINCH.



ВАЖНО

Сила тяги лебёдки зависит от наклона территории. В таблице 1.0 указаны максимальные значения веса груза, какими можно нагружать лебёдку в зависимости от степени наклона территории. Значения указаны в фунтах и килограммах.

ПАРАМЕТРЫ ЛЕБЁДОК

Модель	Напряжение (В)	Мощность (л.с.)	Тяга		Передача (редуктор)	Передаточное число	Тормоз	Длина троса (м)		Размеры (мм) ДхШхВ	Вес Брутто (кг)	Количество винтов	Расстояние между болтами (мм)
			(фунты)	(кг)				сталь	синтет.				
MAVERICK													
DWM 13500 HD EN	12/24	7,8	13 500	6 123	Трехступенчатая планетарная	358:1	динамический	31	-	574 x 196 x 266	57	4	254 x 114
DWM 12000 HD EN	12/24	7,8	12 000	5 443		358:1		31	-	574 x 196 x 266	55	4	254 x 114
DWM 8000 HD EN	12	7,8	8 000	3 629		358:1		31	-	574 x 196 x 266	53	4	254 x 114
DWM 13000 HD	12/24	6,8	13 000	5 897		265:1		30	-	537 x 159 x 246	43	4	254 x 114
DWM 13000 ST	12	6,8	13 000	5 897		265:1		30	-	535 x 159 x 243	42	4	254 x 114
DWM 12000 HDI	12	6,8	12 000	5 443		265:1		30	30	537 x 159 x 257	42	4	254 x 114
DWM 12000 HD	12/24	6,8	12 000	5 443		265:1		30	30	537 x 159 x 243	41	4	254 x 114
DWM 10000 HD	12	6,8	10 000	4 536		265:1		30	30	537 x 159 x 246	39	4	254 x 114
DWM 8000 HD	12	5,5	8 000	3 629		265:1		24	-	450 x 159 x 256	35	4	164 x 114
DWM 3500 ST	12	1,2	3 500	1 588		одно ступенчатая передача		153:1	автоматический тормоз	15	-	32 x 10 x 10	10
DWM 2500 ST	12	0,9	2 500	1 133	153:1		10	-		28 x 10 x 10	9	2	79
DWM 2000 ST	12	0,9	2 000	907	153:1		10	-		28 x 10 x 10	6	2	79

Скорость сматывания троса и потребление тока				
Модель	Нагрузка троса кг	Скорость троса м/мин	Потребление тока 12 В (А)	Потребление тока 24 В (А)
DWM 13500 HD EN	brak	5,7	68	40
	1814	4,4	157	89
	3629	2,0	280	157
	6123	0,8	420	235

Тяговое усилие в зависимости от слоёв троса			
Модель	Слой троса	Тяговое усилие (кг)	Количество троса на барабане (м)
DWM 13500 HD EN	1	6123	4,8
	2	4837	12,0
	3	4163	21,0
	4	3613	31,0

Скорость сматывания троса и потребление тока				
Модель	Нагрузка троса кг	Скорость троса м/мин	Потребление тока 12 В (А)	Потребление тока 24 В (А)
DWM 12000 HD EN	brak	5,7	68	40
	1814	4,4	157	89
	3629	2,0	280	157
	5443	1,0	370	205
DWM 8000 HD EN	brak	5,7	68	-
	1814	4,4	165	-
	3629	2,0	295	-
DWM 13000 HD	brak	5,9	58	35
	1814	4,4	158	89
	3629	2,8	314	178
	5897	0,8	448	245
DWM 13000 ST	brak	5,9	58	35
	1814	4,4	158	89
	3629	2,8	314	178
	5897	0,8	448	245
DWM 12000 HDI	brak	5,9	58	35
	1814	4,4	158	89
	3629	2,8	314	178
	5443	0,9	415	225
DWM 12000 HD	brak	5,9	58	35
	1814	4,4	158	89
	3629	2,8	314	178
	5443	0,9	415	225

Тяговое усилие в зависимости от слоёв троса			
Модель	Слой троса	Тяговое усилие (кг)	Количество троса на барабане (м)
DWM 12000 HD EN	1	5443	4,8
	2	4299	12,0
	3	3701	21,0
	4	3211	31,0
DWM 8000 HD EN	1	3629	7,0
	2	3583	16,0
	3	2467	26,1
	4	2172	31,0
DWM 13000 HD DWM 13000 ST	1	5897	4,9
	2	4658	11,0
	3	4009	17,8
	4	3463	26,0
	5	2889	30,0
DWM 12000 HDI DWM 12000 HD	1	5443	5,3
	2	4299	11,5
	3	3701	18,6
	4	3211	27,3
	5	2667	30,0
DWM 10000 HD	1	4536	5,7
	2	3583	12,6
	3	3084	20,3
	4	2676	30,0

Скорость сматывания троса и потребление тока				
Модель	Нагрузка троса кг	Скорость троса м/мин	Потребление тока 12 В (А)	Потребление тока 24 В (А)
DWM 10000 HD	brak	5,9	58	-
	1814	4,1	158	-
	3629	2,4	314	-
	4536	1,5	390	-
DWM 8000 HD	brak	5,9	50	-
	1814	3,6	180	-
	3629	1,3	345	-
DWM 3500 ST	brak	3,9	17	-
	453	2,7	39	-
	907	1,8	78	-
	1588	0,6	120	-
DWM 2500 ST	brak	3,5	11	-
	453	2,4	53	-
	1133	0,8	110	-
DWM 2000 ST	brak	3,5	11	-
	453	2,4	53	-
	907	1,0	95	-

Тяговое усилие в зависимости от слоёв троса			
Модель	Слой троса	Тяговое усилие (кг)	Количество троса на барабане (м)
DWM 8000 HD	1	3629	3,6
	2	3583	7,8
	3	2467	12,4
	4	2172	17,8
	5	1778	24,0
DWM 3500 ST	1	1588	1,6
	2	1255	3,5
	3	1079	5,7
	4	937	8,4
	5	778	11,3
	6	619	15,0
DWM 2500 ST	1	1133	1,5
	2	895	3,4
	3	770	5,5
	4	668	8,2
	5	555	10,0
DWM 2000 ST	1	907	1,8
	2	716	3,8
	3	617	6,2
	4	535	8,9
	5	444	10,0

Модель	Напряжение (В)	Мощность (л.с.)	Тяга		Передача (редуктор)	Передачное число	Тормоз	Длина троса (м)		Размеры (мм) ДхШхВ	Вес Брутто (кг)	Количество винтов	Расстояние между болтами (мм)
			(фунты)	(кг)				сталь	синтет.				
HIGHLANDER													
DWH 15000 HD	12/24	9,0	15 000	6 803	Трехступенчатая планетарная	274:1	динамический	28	30	578 x 175 x 260	53	4	254 x 114
DWH 12000 HD	12/24	9,0	12 000	5 443		274:1		28	30	578 x 175 x 260	48	4	254 x 114
DWH 9000 HD	12	9,0	9 000	4 082		140:1		28	30	578 x 175 x 260	46	4	254 x 114
DWH 4500 HDL	12	1,9	4 500	2 041		138:1		20	-	386 x 114 x 115	14	4	168 x 76
DWH 4500 HD	12	1,9	4 500	2 041		138:1	15	15	340 x 114 x 115	13	4	124 x 76	
DWH 3500 HD	12	1,6	3 500	1 588		138:1	15	15	354 x 114 x 115	12	4	124 x 76	
DWH 3000 HD	12	1,4	3 000	1 360		138:1	15	15	346 x 114 x 115	12	4	124 x 76	

Скорость сматывания троса и потребление тока				
Модель	Нагрузка троса кг	Скорость троса м/мин	Потребление тока 12 В (А)	Потребление тока 24 В (А)
DWH 15000 HD	brak	6,5	65	39
	1814	5,2	177	100
	3629	3,8	353	201
	6803	1,5	483	274
DWH 12000 HD	brak	6,5	65	39
	1814	5,2	177	100
	3629	3,8	353	201
	5443	2,0	470	265

Тяговое усилие в зависимости от слоёв троса			
Модель	Слой троса	Тяговое усилие (кг)	Количество троса на барабане (м)
DWH 15000 HD	1	6803	5,2
	2	5372	11,0
	3	4626	18,3
	4	4014	26,6
	5	3333	28,0
DWH 12000 HD	1	5443	5,8
	2	4299	12,7
	3	3701	20,0
	4	3211	28,0

Скорость сматывания троса и потребление тока

Модель	Нагрузка троса кг	Скорость троса м/мин	Потребление тока 12 В (А)	Потребление тока 24 В (А)
DWH 9000 HD	brak	10,9	70	-
	1814	8,8	211	-
	3629	6,2	422	-
	4082	5,4	480	-
DWH 4500 HDL	brak	6,3	23	-
	453	5,3	40	-
	907	4,5	81	-
	2041	2,1	160	-
DWH 4500 HD	brak	6,3	23	-
	453	5,3	40	-
	907	4,5	81	-
	2041	2,1	160	-
DWH 3500 HD	brak	5,4	19	-
	453	4,8	49	-
	907	4,0	96	-
	1587	3,0	150	-
DWH 3000 HD	brak	4,9	18,7	-
	453	4,3	50	-
	907	3,5	101	-
	1360	2,8	135	-

Тяговое усилие в зависимости от слоёв троса

Модель	Слой троса	Тяговое усилие (кг)	Количество троса на барабане (м)
DWH 9000 HD	1	4082	6,2
	2	3225	13,8
	3	2776	22,0
	4	2408	28,0
DWH 4500 HDL	1	2041	3,7
	2	1612	8,1
	3	1388	12,9
	4	1204	18,3
	5	1001	20,0
DWH 4500 HD	1	2041	2,3
	2	1612	4,9
	3	1388	8,0
	4	1204	11,4
	5	1001	15,0
DWH 3500 HD	1	1587	2,5
	2	1254	5,3
	3	1079	8,4
	4	967	12,2
	5	778	15,0
DWH 3000 HD	1	1360	2,6
	2	1074	5,4
	3	925	8,6
	4	802	12,4
	5	666	15,0

Модель	Напряжение (В)	Мощность (л.с.)	Тяга		Передача (редуктор)	Передаточное число	Тормоз	Длина троса (м)		Размеры (мм) ДхШхВ	Вес Брутто (кг)	Количество винтов	Расстояние между болтами (мм)
			(фунты)	(кг)				сталь	синтет.				
TRUCK													
DWT 22000 HD	24	9,2	22 000	9 979	Трехступенчатая планетарная	463:1	динамический	31	-	637 x 217 x 271	80	8	254 x 114
DWT 20000 HD	24	9,0	20 000	9 072		430:1		28	-	597x 215 x 273	79	8	254 x 114 или 164
DWT 18000 HD	24	9,0	18 000	8 165		358:1		31	30	586 x 196 x 265	63	4	254 x 114
DWT 16800 HD	12/24	7,8	16 800	7 620		358:1		31	30	574 x 196 x 266	62	4	254 x 114
DWT 15000 HD	12/24	7,8	15 000	6 803		358:1		31	30	574 x 196 x 266	61	4	254 x 114
DWT 15000 HDL	12/24	7,8	15 000	6 803		358:1		60	-	792 x 196 x 266	75	4	480 x 114
DWT 14000 HD	12/24	7,8	14 000	6 350		265:1		20	-	537 x 159 x 246	40	4	254 x 114
DWTS 12000 HD	12	7,2	12 000	5 443	червячный редуктор	470:1	автоматический тормоз	29	-	600 x 180 x 270	63	8	крепление к монтажной пластине
ПОРТАТИВНАЯ ЛЕБЁДКА													
DWP 5000	12	-	5 000	2 267	-	717:1	фрикционный тормоз	9	-	255 x 268 x 219	17		-
DWP 3500	12	-	3 500	1 587	-	717:1		10	-	241 x 247 x 212	15		-

Скорость сматывания троса и потребление тока				
Модель	Нагрузка троса кг	Скорость троса м/мин	Потребление тока 12 В (А)	Потребление тока 24 В (А)
DWT 22000 HD	brak	4,5	-	42
	2721	3,7	-	112
	5443	3,0	-	232
	9979	1,7	-	305

Тяговое усилие в зависимости от слоёв троса			
Модель	Слой троса	Тяговое усилие (кг)	Количество троса на барабане (м)
DWT 22000 HD	1	9979	5,1
	2	7883	11,1
	3	6786	18,4
	4	5887	26,5
	5	4889	31,0

Скорость сматывания троса и потребление тока

Модель	Нагрузка троса кг	Скорость троса м/мин	Потребление тока 12 В (А)	Потребление тока 24 В (А)
DWT 20000 HD	brak	4,1	-	39
	2721	3,5	-	105
	5443	2,8	-	214
	9072	1,9	-	280
DWT 18000 HD	brak	5,5	-	39
	2721	4,1	-	105
	5443	3,1	-	214
DWT 16800 HD	brak	5,3	61	38
	2721	3,9	109	104
	5443	2,7	221	211
DWT 15000 HD DWT 15000 HDL	brak	5,3	61	38
	2721	3,9	109	104
	5443	2,7	221	211
DWT 14000 HD	brak	6,0	61	38
	2721	4,5	206	103
	5443	2,9	359	207
	6350	1,1	418	240
DWTs 12000 HD	brak	4,2	70	-
	1814	1,5	223	-
	3628	1,0	315	-
	5443	0,6	452	-

Тяговое усилие в зависимости от слоёв троса

Модель	Слой троса	Тяговое усилие (кг)	Количество троса на барабане (м)
DWT 20000 HD	1	9079	5,1
	2	7172	11,1
	3	6173	18,4
	4	5356	26,5
	5	4445	28,0
DWT 18000 HD	1	8165	5,2
	2	6450	11,4
	3	5552	19,0
	4	4817	27,8
	5	4001	31,0
DWT 16800 HD	1	7620	5,3
	2	6020	11,5
	3	5182	19,3
	4	4496	27,9
	5	3734	31,0
DWT 15000 HD	1	6803	5,4
	2	5347	12,1
	3	4626	20,3
	4	4013	31,0
DWT 15000 HDL	1	6803	10,8
	2	5347	24,2
	3	4626	40,8
	4	4013	60,0

Тяговое усилие в зависимости от слоёв троса

Модель	Слой троса	Тяговое усилие (кг)	Количество троса на барабане (м)
DWT 14000 HD	1	6350	4,8
	2	5016	10,8
	3	4318	17,5
	4	3746	20,0
DWTS 12000 HD	1	5443	6,2
	2	4532	12,3
	3	3895	21,6
	4	3391	29,0

130.com.ua

CE



ДЕКЛАРАЦИЯ О СООТВЕТСТВИИ

02/10/2013

(№ декларации о соответствии)

1. Производитель:
AVILUS GROUP Sp. z o.o.
ul. Kaszubska 15
32-085 Modlniczka

2. Наименование изделия:
Автомобильная лебёдка
DWM2000, DWM2500, DWM3000, DWM3500, DWM4500,
DWM6000, DWM8000, DWM10000, DWM12000, DWM13000,
DWP2000, DWP3500, DWP5000,
DWN2500, DWN3000, DWN3500, DWN4500,
DWN6000, DWN8000, DWN9000, DWN10000,
DWN12000, DWN12500, DWN13500, DWN15000, DWN18000,
DWT14000, DWT15000, DWT16800, DWT18000, DWT20000, DWT 22000

3. Назначение и область применения изделия:
Машина предназначена для:
загрузки повреждённых транспортных средств
перемещения или втягивания товаров
затягивания или втягивания внедорожников
(в соответствии со ссылочным документом)

4. Ссылочные документы:
Директива по безопасности машин
MAD 2006/42/WE
Директива об электромагнитной совместимости
EMC 2004/108/WE
(в соответствии со ссылочным документом)

Я с полной ответственностью декларирую, что изделия,
указанные в п. 2, соответствуют ссылочным документам, указанным в п. 4

02/10/2013

(дата составления)



(имя, фамилия и подпись уполномоченного лица)

CE



ДЕКЛАРАЦИЯ О СООТВЕТСТВИИ

14/12/2016

(№ декларации о соответствии)

1. Производитель:
ABILUS GROUP Sp. z o.o.
ul. Kaształowa 15
32-085 Modlniczka

2. Наименование изделия:
Автомобильная лебёдка
DWM 8000 HDEN, DWM 12000 HDEN
DWM 13000 HDEN, DWM 13500 HDEN
DWT 14000 HDEN, DWT 15000 HDEN

Наименование, количество, наименование, тип, вид, сорт, класс, сер. №.)

3. Назначение и область применения изделия:
Машина предназначена для:
**загрузки повреждённых транспортных средств
перемещения или втягивания товаров
затягивания или вытягивания внедорожников**
(в соответствии со ссылочным документом)

4. Ссылочные документы:
Директива по безопасности машин MAD 2006/42/WE
PN-EN 14492-2+A1:2010/AC:2014-7 – Краны грузоподъёмные.
Лебёдки и тали с механическим приводом. Часть
2. Лебёдки с механическим приводом
PN-EN ISO 12100:2012 – Безопасность машин. Общие принципы
расчета. Оценка рисков и снижение рисков.

Директива об электромагнитной совместимости EMC 2004/108/WE
(в соответствии со ссылочным документом)

Я с полной ответственностью декларирую, что изделия,
указанные в п. 2, соответствуют ссылочным документам, указанным в п. 4

14/12/2016
(дата составления)

(имя, фамилия и подпись уполномоченного лица)