



ТЕЛЕФОНЫ

0 (800) 800 130  
(050) 462 0 130  
(063) 462 0 130  
(067) 462 0 130

130  
COM.UA

Интернет-магазин  
автотоваров



SKYPE

km-130

**АВТОМАГНИТОЛЫ** — Магнитолы • Медиа-ресиверы и станции • Штатные магнитолы • CD/DVD чейнджеры • FM-модуляторы/USB адаптеры • Flash память • Переходные рамки и разъемы • Антенны • Аксессуары | **АВТОЗВУК** — Акустика • Усилители • Сабвуферы • Процессоры • Кроссоверы • Наушники • Аксессуары | **БОРТОВЫЕ КОМПЬЮТЕРЫ** — Универсальные компьютеры • Модельные компьютеры • Аксессуары | **GPS НАВИГАТОРЫ** — Портативные GPS • Встраиваемые GPS • GPS модули • GPS трекеры • Антенны для GPS навигаторов • Аксессуары | **ВИДЕОУСТРОЙСТВА** — Видеорегистраторы • Телевизоры и мониторы • Автомобильные ТВ тюнеры • Камеры • Видеомодули • Транскодеры • Автомобильные ТВ антенны • Аксессуары | **ОХРАННЫЕ СИСТЕМЫ** — Автосигнализации • Мотосигнализации • Механические блокираторы • Имобилайзеры • Датчики • Аксессуары | **ОПТИКА И СВЕТ** — Ксенон • Биксенон • Лампы • Светодиоды • Стробоскопы • Оптика и фары • Омыватели фар • Датчики света, дождя • Аксессуары | **ПАРКТРОНИКИ И ЗЕРКАЛА** — Задние парктроники • Передние парктроники • Комбинированные парктроники • Зеркала заднего вида • Аксессуары | **ПОДОГРЕВ И ОХЛАЖДЕНИЕ** — Подогревы сидений • Подогревы зеркал • Подогревы дворников • Подогревы двигателей • Автохолодильники • Автокондиционеры • Аксессуары | **ТЮНИНГ** — Виброизоляция • Шумоизоляция • Тонировочная пленка • Аксессуары | **АВТОАКСЕССУАРЫ** — Радар-детекторы • Громкая связь Bluetooth • Стеклоподъемники • Компрессоры • Звуковые сигналы, СГУ • Измерительные приборы • Автопылесосы • Автокресла • Разное | **МОНТАЖНОЕ ОБОРУДОВАНИЕ** — Установочные комплекты • Обивочные материалы • Декоративные решетки • Фазоинверторы • Кабель и провод • Инструменты • Разное | **ПИТАНИЕ** — Аккумуляторы • Преобразователи • Пуско-зарядные устройства • Конденсаторы • Аксессуары | **МОРСКАЯ ЭЛЕКТРОНИКА И ЗВУК** — Морские магнитолы • Морская акустика • Морские сабвуферы • Морские усилители • Аксессуары | **АВТОХИМИЯ И КОСМЕТИКА** — Присадки • Жидкости омывателя • Средства по уходу • Полироли • Ароматизаторы • Клеи и герметики | **ЖИДКОСТИ И МАСЛА** — Моторные масла • Трансмиссионные масла • Тормозные жидкости • Антифризы • Технические смазки



В магазине «130» вы найдете и сможете купить в Киеве с доставкой по городу и Украине практически все для вашего автомобиля. Наши опытные консультанты предоставят вам исчерпывающую информацию и помогут подобрать именно то, что вы ищете. Ждем вас по адресу

<https://130.com.ua>

# **efco** TG 2000 - **Oleo-Mac** HC 200

<b>I</b>	MANUALE USO E MANUTENZIONE	<b>LV</b>	LIETOŠANAS PAMĀCĪBA UN TEHNISKĀ APKOPE
<b>BG</b>	УПЪТВАНЕ ЗА УПОТРЕБА И ПОДДРЪЖКА	<b>MK</b>	РАБОТЕЊЕ И ОДРЖУВАЊЕ
<b>BS</b>	UPUTSTVA ZA KORIŠTENJE I ODRŽAVANJE	<b>NL</b>	GEBRUIKS- EN ONDERHOUDSHANDLEIDING
<b>CS</b>	NÁVOD K POUŽITÍ	<b>NO</b>	BRUKS- OG VEDLIKEHOLDSVEILEDNING
<b>DA</b>	BRUGER- OG VEDLIGEHOLDELSERVEJLEDNING	<b>PL</b>	INSTRUKCJA OBSŁUGI I KONSERWACJI
<b>DE</b>	BETRIEBS- UND WARTUNGSANLEITUNG	<b>PT</b>	MANUAL DE INSTRUÇÕES
<b>EL</b>	ΕΓΧΕΙΡΙΔΙΟ ΧΡΗΣΗΣ ΚΑΙ ΣΥΝΤΗΡΗΣΗΣ	<b>RO</b>	MANUAL DE UTILIZARE ŞI ÎNTREȚINERE
<b>EN</b>	OPERATOR'S INSTRUCTION BOOK	<b>RUS</b>	<b>UK</b> ИНСТРУКЦИЯ ПО ЭКСПЛУАТАЦИИ
<b>ES</b>	MANUAL DE USO Y MANTENIMIENTO	<b>SL</b>	PRIROČNIK ZA UPORABNIKA
<b>ET</b>	KASUTUS- JA HOOLDUSJUHEND	<b>SK</b>	NÁVOD NA POUŽITIE A ÚDRŽBU
<b>FI</b>	KÄYTTÖ- JA HUOLTO-OPAS	<b>SR</b>	UPUTSTVA ZA KORIŠTENJE I ODRŽAVANJE
<b>FR</b>	MANUEL D'UTILISATION ET D'ENTRETIEN	<b>SV</b>	HANDBOK FOR ANVÄNDNING OCH UNDERHÅLL
<b>HR</b>	UPUTSTVA ZA KORIŠTENJE I ODRŽAVANJE	<b>TR</b>	ÜFLEYİCİ KULLANIM KILAVUZU
<b>HU</b>	HASZNÁLATI ES KARBANTARTÁSI UTASÍTÁSOK		
<b>LT</b>	EKSPLOATAVIMO INSTRUKCIJOS		

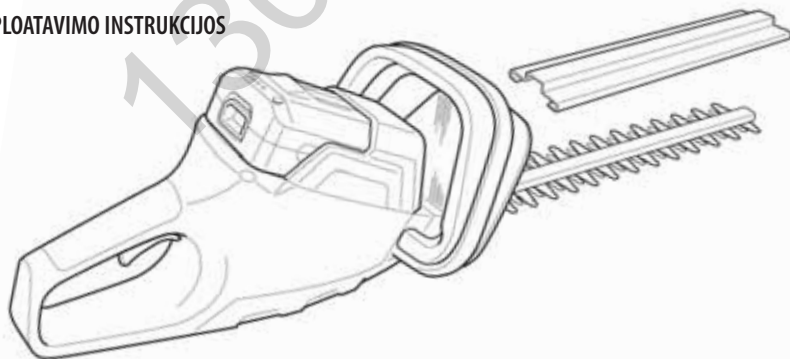

130.com.ua

ITALIANO - Istruzioni Originali .....	<b>IT</b>
БЪЛГАРСКИ - Превод на оригиналните инструкции .....	<b>BG</b>
BOSANSKI - Prijevod originalnih uputa .....	<b>BS</b>
ČESKY - Překlad původního návodu k používání .....	<b>CS</b>
DANSK - Oversættelse af den originale brugsanvisning .....	<b>DA</b>
DEUTSCH - Übersetzung der Originalbetriebsanleitung .....	<b>DE</b>
ΕΛΛΗΝΙΚΑ - Μετάφραση του πρωτοτύπου των οδηγιών χρήσης .....	<b>EL</b>
ENGLISH - Translation of the original instruction .....	<b>EN</b>
ESPAÑOL - Traducción del Manual Original .....	<b>ES</b>
EESTI - Algupärase kasutusjuhendi tõlge .....	<b>ET</b>
SUOMI - Alkuperäisten ohjeiden käännös .....	<b>FI</b>
FRANÇAIS - Traduction de la notice originale .....	<b>FR</b>
HRVATSKI - Prijevod originalnih uputa .....	<b>HR</b>
MAGYAR - Eredeti használati utasítás fordítása .....	<b>HU</b>
LIETUVIŠKAI - Originalių instrukcijų vertimas .....	<b>LT</b>
LATVIEŠU - Instrukciju tulkojums no oriģinālvalodas .....	<b>LV</b>
МАКЕДОНСКИ - Превод на оригиналните упатства .....	<b>MK</b>
NEDERLANDS - Vertaling van de oorspronkelijke gebruiksaanwijzing .....	<b>NL</b>
NORSK - Oversettelse av original bruksanvisning .....	<b>NO</b>
POLSKI - Tłumaczenie instrukcji oryginalnej .....	<b>PL</b>
PORTUGUÊS - Tradução do manual original .....	<b>PT</b>
ROMÂN - Traducerea manualului fabricantului .....	<b>RO</b>
РУССКИЙ - Перевод оригинальных инструкций .....	<b>RU UK</b>
SLOVENŠČINA - Prevod izvirnih navodil .....	<b>SL</b>
SLOVENSKY - Preklad pôvodného návodu na použitie .....	<b>SK</b>
SRPSKI - Prevod originalnih uputstva .....	<b>SR</b>
SVENSKA - Översättning av bruksanvisning i original .....	<b>SV</b>
TÜRKÇE - Orijinal Talimatların Tercümesi .....	<b>TR</b>

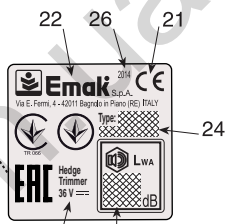
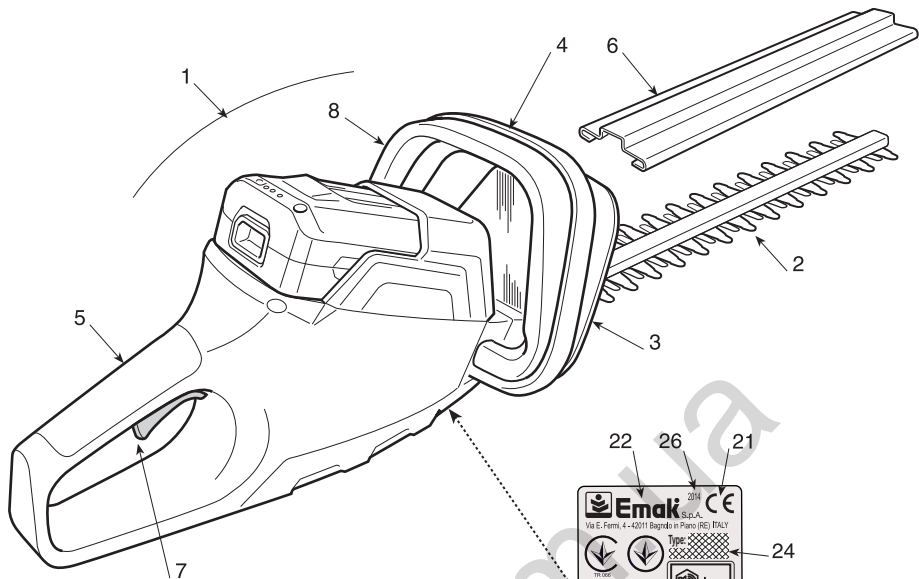

41



42



43



44



45

[71]	<b>V DC</b>	<b>36</b>
[72]	<b>mm</b>	<b>550</b>
[73]	<b>kg</b>	<b>4,3</b>
[74]	<b>min<sup>-1</sup></b>	<b>2900 ± 10%</b>

130.com.ua

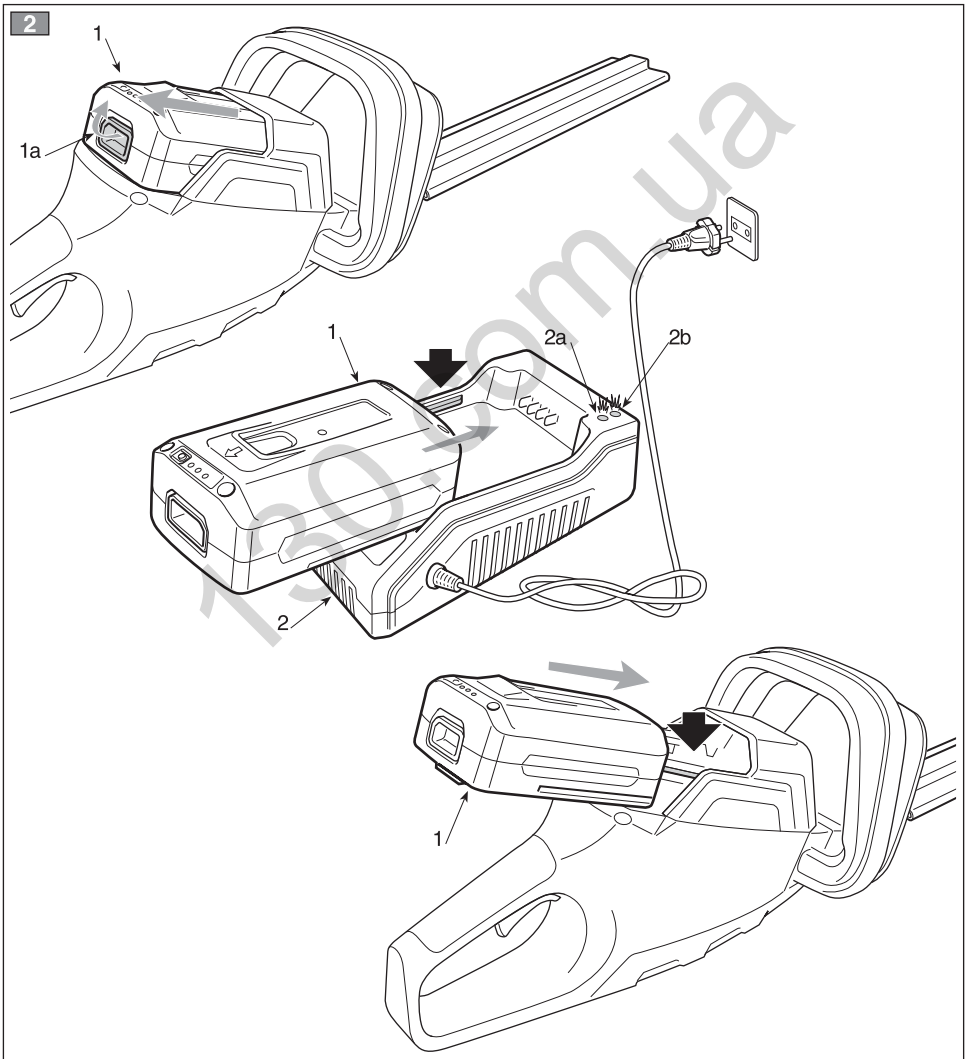
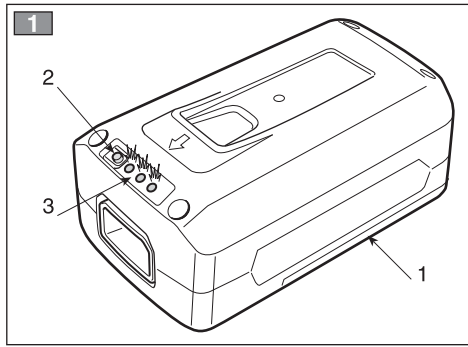

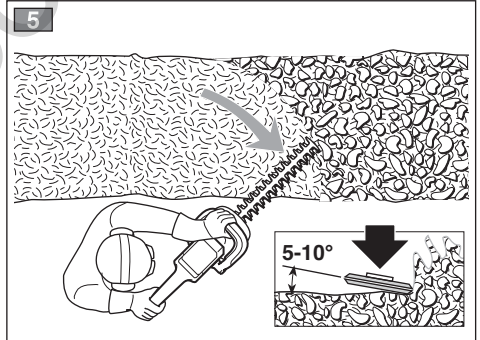
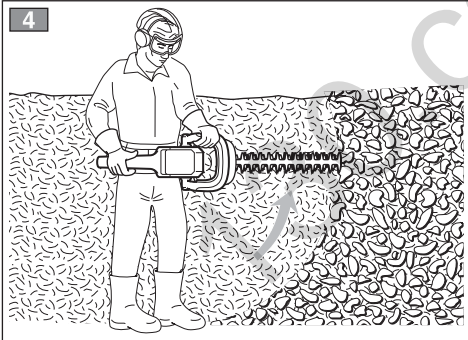
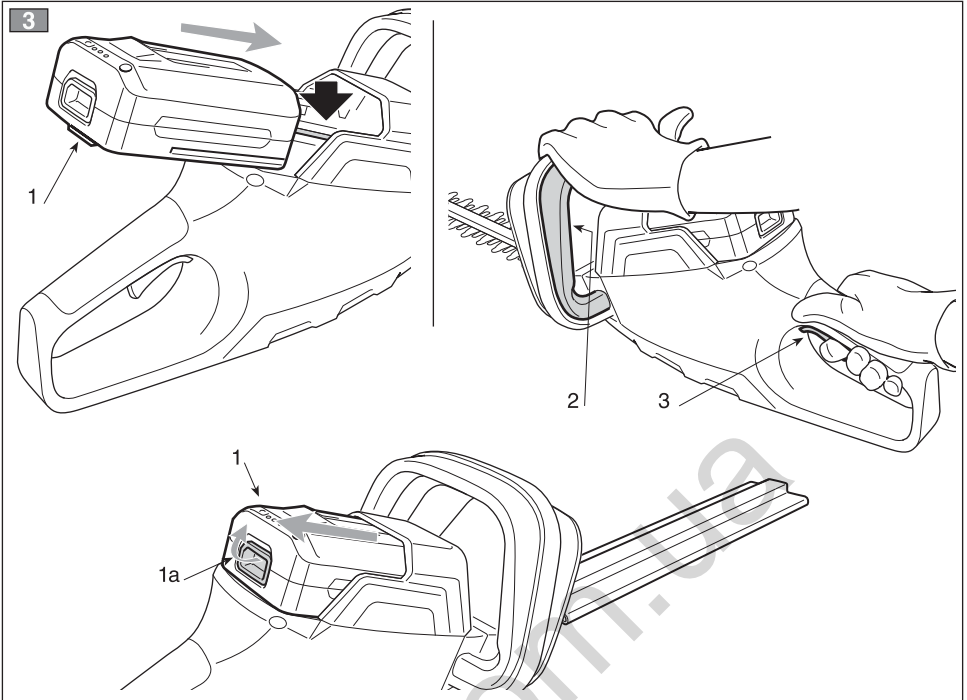





## INDICE

Conoscere la macchina .....	6
Norme di sicurezza .....	7
Norme d'uso .....	10
1. Montaggio della macchina .....	10
2. Preparazione al lavoro .....	10
3. Utilizzo della macchina .....	11
4. Modalità operative e tecniche di lavoro ...	11
5. Manutenzione ordinaria .....	13
6. Manutenzione straordinaria .....	13
7. Diagnostica .....	14

## COME LEGGERE IL MANUALE

Nel testo del manuale, alcuni paragrafi contenenti informazioni di particolare importanza sono contrassegnati con diversi gradi di evidenziazione, il cui significato è il seguente:

**NOTA** oppure

**IMPORTANTE** *Fornisce precisazioni o altri elementi a quanto già precedentemente indicato, nell'intento di non danneggiare la macchina, o causare danni.*

**⚠ ATTENZIONE!** *Possibilità di lesioni personali o a terzi in caso di inosservanza.*

**⚠ PERICOLO!** *Possibilità di gravi lesioni personali o a terzi con pericolo di morte, in caso di inosservanza.*

## CONOSCERE LA MACCHINA

**NOTA** - Le immagini corrispondenti ai riferimenti si trovano alla pag. 2 di questo manuale.

## DESCRIZIONE DELLA MACCHINA E CAMPO DI UTILIZZO

Questa macchina è una attrezzatura da giardinaggio e precisamente un taglia siepi portatile con motore elettrico alimentato a batteria, previsto per uso hobbistico.

La macchina si compone essenzialmente di una unità motrice e di una coppia di lame dentate, azionate tramite un meccanismo atto a fornire un movimento rettilineo alternato.

I sistemi di sicurezza impediscono movimenti accidentali delle lame in assenza dell'operatore. L'operatore può azionare i comandi principali mantenendosi sempre a distanza di sicurezza dal dispositivo di taglio.

### Uso previsto

Questa macchina è progettata e costruita per il taglio e la regolarizzazione di siepi, costituite da arbusti con rametti di ridotte dimensioni e comunque rapportate alle caratteristiche della macchina.

### Uso improprio

Qualsiasi altro impiego, difforme da quelli sopra citati, può rivelarsi pericoloso e causare danni a persone e/o cose. Rientrano nell'uso improprio (come esempio, ma non solo):

- taglio dell'erba in generale e in particolare in prossimità di cordoli;
- sminuzzamento di materiali per il compostaggio;
- lavori di potatura;
- usare la macchina per il taglio materiali di origine non vegetale;
- utilizzare la macchina in più di una persona.

L'uso improprio della macchina comporta il decadimento della garanzia e il declino di ogni responsabilità del Costruttore, riversando sull'utilizzatore gli oneri derivanti da danni o lesioni proprie o a terzi.

## ETICHETTA DI IDENTIFICAZIONE E COMPONENTI DELLA MACCHINA

1. Unità motrice
2. Dispositivo di taglio (lama)
3. Protezione anteriore

4. Impugnatura anteriore
  5. Impugnatura posteriore
  6. Protezione lama
  7. Leva interruttore
  8. Interruttore di sicurezza
21. Marchio di conformità CE
  22. Nome ed indirizzo del costruttore
  23. Livello di potenza acustica
  24. Modello di riferimento del costruttore
  25. Numero di matricola
  26. Anno di costruzione
  27. Tensione e tipo di corrente



Non gettare le apparecchiature elettriche tra i rifiuti domestici. Secondo la Direttiva Europea 2012/19/CE sui rifiuti di apparecchiature elettriche ed elettroniche e la sua attuazione in conformità alle norme nazionali, le apparecchiature elettriche

esauste devono essere raccolte separatamente, al fine di essere reimpiegate in modo eco-compatibile. Se le apparecchiature elettriche vengono smaltite in una discarica o nel terreno, le sostanze nocive possono raggiungere la falda acquifera ed entrare nella catena alimentare, danneggiando la vostra salute e benessere. Per informazioni più approfondite sullo smaltimento di questo prodotto, contattare l'Ente competente per lo smaltimento dei rifiuti domestici o il vostro Rivenditore.

### PRESCRIZIONI DI SICUREZZA

La vostra macchina deve essere utilizzata con prudenza. A tale scopo, sulla macchina sono stati posti dei pittogrammi, destinati a ricordarvi le principali precauzioni d'uso. Il loro significato è spiegato qui di seguito. Vi raccomandiamo inoltre di leggere attentamente le norme di sicurezza

riportate nell'apposito capitolo del presente libretto.

Sostituire le etichette danneggiate o illeggibili.

41. Attenzione! Pericolo. Questa macchina, se non usata correttamente, può essere pericolosa per sé e per gli altri.
42. L'operatore addetto a questa macchina, usata in condizioni normali per uso giornaliero continuativo, può essere esposto ad un livello di rumore pari o superiore a 85 dB (A). Indossare occhiali di protezione e protezioni acustiche.
43. Non esporre alla pioggia (o all'umidità).
44. Prima di usare questa macchina leggere il manuale di istruzioni
45. Durante il lavoro, indossare mascherine antipolvere

### DATI TECNICI E ACCESSORI

- [71] Tensione e tipo di corrente
- [72] Lunghezza di taglio
- [73] Peso
- [74] Movimento di taglio

## NORME DI SICUREZZA da osservare scrupolosamente

### AVVERTENZE GENERALI DI SICUREZZA PER GLI UTENSILI ELETTRICI

**⚠ ATTENZIONE!** *Leggere tutte le avvertenze di sicurezza e tutte le istruzioni.*

***L'inosservanza delle avvertenze e delle istruzioni può causare scosse elettriche, incendi e/o gravi lesioni.***

### **1) Sicurezza dell'area di lavoro**

- a) Tener pulita l'area di lavoro. Aree sporche e disordinate facilitano gli incidenti.
- b) Non usare l'utensile elettrico in ambienti a rischio di esplosione, in presenza di liquidi infiammabili, gas o polvere. Gli utensili elettrici generano scintille che possono incendiare la polvere o i vapori.
- c) Tenere lontani i bambini e gli astanti quando si usa un utensile elettrico. Le distrazioni possono causare la perdita di controllo.

### **2) Sicurezza elettrica**

- a) Evitare il contatto del corpo con superfici a massa o a terra, come tubi, radiatori, cucine, frigoriferi. Il rischio di scossa elettrica aumenta se il corpo viene a trovarsi a massa o a terra.
- b) Non esporre gli utensili elettrici alla pioggia o ambienti bagnati. L'acqua che penetra in un utensile elettrico aumenta il rischio di scossa elettrica.

### **3) Sicurezza personale**

- a) Rimanere attenti, controllare quello che si sta facendo e usare buonsenso quando si usa un utensile elettrico. Non usare l'utensile elettrico quando si è stanchi o sotto l'influenza di droghe, alcool o medicinali. Un momento di disattenzione mentre si usa un utensile elettrico può causare gravi lesioni personali.
- b) Utilizzare abiti protettivi. Indossare sempre occhiali protettivi. L'uso di un equipaggiamento protettivo come mascherine antipolvere, calzature antiscivolo, elmetti protettivi o cuffie per l'udito, riduce le lesioni personali.
- c) Evitare avviamenti non intenzionali. Accertarsi che l'apparechio sia spento prima di inserire la batteria, afferrare o trasportare l'utensile elettrico. Trasportare un utensile elettrico con il dito sull'interruttore montare la batteria con l'interruttore in posizione "ON" facilita gli incidenti.
- d) Rimuovere ogni chiave o utensile di regolazione prima di azionare l'utensile elettrico. Una chiave o un utensile che rimane a contatto con una parte rotante può provocare lesioni personali.
- e) Non sbilanciarsi. Mantenere sempre appoggio ed equilibrio adeguati. Questo permette un controllo migliore dell'utensile elettrico in situazioni inaspettate.
- f) Vestirsi in modo appropriato. Non indossare

vestiti larghi o gioielli. Tenere i capelli, i vestiti e i guanti a distanza dalle parti in movimento. Abiti sciolti, gioielli o capelli lunghi possono rimanere impigliati nelle parti in movimento.

- g) Se vi sono dispositivi da collegare a impianti per l'estrazione e la raccolta di polvere, accertarsi che siano collegati e usati in maniera appropriata. L'uso di questi dispositivi può ridurre i rischi correlati alla polvere.

### **4) Uso e salvaguardia dell'utensile elettrico**

- a) Non sovraccaricare l'utensile elettrico. Usare l'utensile elettrico adatto al lavoro. L'utensile elettrico adeguato eseguirà il lavoro meglio ed in modo più sicuro, alla velocità per la quale è stato progettato.
- b) Non utilizzare l'utensile elettrico se l'interruttore non è in grado di avviarlo o arrestarlo regolarmente. Un utensile elettrico che non può essere azionato dall'interruttore è pericoloso e deve essere riparato.
- c) Rimuovere l'accumulatore dal suo alloggiamento prima di eseguire ogni regolazione o cambio di accessori, o prima di riporre l'utensile elettrico. Queste misure preventive di sicurezza riducono il rischio di avviamento accidentale dell'utensile elettrico.
- d) Riporre gli utensili elettrici inutilizzati fuori dalla portata dei bambini e non permettere l'uso dell'utensile elettrico a persone che non abbiano familiarità con l'utensile stesso e con queste istruzioni. Gli utensili elettrici sono pericolosi nelle mani di utilizzatori inesperti.
- e) Curare la manutenzione degli utensili elettrici. Verificare che le parti mobili siano allineate e libere nel movimento, che non vi siano rotture di parti e qualsiasi altra condizione che possa influenzare il funzionamento dell'utensile elettrico. In caso di danni, l'utensile elettrico deve essere riparato prima di usarlo. Molti incidenti sono causati da una scarsa manutenzione.
- f) Tener affilati e puliti gli organi di taglio. Una adeguata manutenzione degli organi di taglio, con taglienti ben affilati, li rende meno soggetti ad incepparsi e più facili da controllare.
- g) Usare l'utensile elettrico e gli accessori relativi secondo le istruzioni fornite, tenendo presente le condizioni di lavoro e il tipo di lavoro da eseguire. L'uso di un utensile elettrico per operazioni diverse da quelle previste può provocare situazioni di pericolo.

### **5) Assistenza**

- a) Far riparare l'utensile elettrico da personale qualificato, impiegando solo ricambi originali. Questo permette che venga mantenuta la sicurezza dell'utensile elettrico.

## TAGLIASIEPI ELETTRICO (con alimentazione a batteria)

### AVVERTENZE DI SICUREZZA

**▲ ATTENZIONE!** *Durante l'uso della macchina devono essere osservate le norme di sicurezza. Prima di mettere in funzione la macchina, leggere le istruzioni per la sicurezza propria e dei non addetti ai lavori. Conservare le istruzioni in buono stato per un uso successivo.*

- Tenere tutte le parti del corpo lontane dalla lama di taglio. Non rimuovere il materiale tagliato o tenere fermo il materiale da tagliare mentre la lama è in funzione. Assicurarsi che l'interruttore sia in posizione di arresto quando si rimuove il materiale tagliato. Un attimo di disattenzione durante l'utilizzo del tagliasiepi può essere causa di gravi lesioni personali.
- Trasportare il tagliasiepi tenendolo dall'impugnatura a lama ferma. Montare sempre la protezione del dispositivo di taglio durante il trasporto o quando la macchina viene riposta. Una appropriata movimentazione del tagliasiepi riduce la possibilità di lesioni personali causate dalle lame.
- Afferrare l'utensile elettrico solo dalle superfici isolate delle impugnature, poiché la lama potrebbe venire a contatto con cavi nascosti. Il contatto della lama di taglio con un cavo sotto tensione può mettere sotto tensione le parti metalliche dell'attrezzo e provocare una scossa elettrica all'operatore.

#### • Come operare con il tagliasiepi elettrico (con alimentazione a batteria)

Durante l'uso, assumere una posizione ferma e stabile e mantenere un atteggiamento prudente.

- Evitare per quanto possibile di lavorare con suolo bagnato o scivoloso o comunque su terreni troppo accidentati o ripidi che non garantiscono la stabilità dell'operatore durante il lavoro.
- Non correre mai, ma camminare e prestare attenzione alle irregolarità del terreno e alla presenza di eventuali ostacoli.
- Valutare i rischi potenziali del terreno da lavorare e prendere tutte le necessarie precauzioni per garantire la propria sicurezza, in particolare sui declivi, terreni accidentati, scivolosi o mobili.

La macchina non deve essere utilizzata da persone che non siano in grado di tenerla saldamente con due mani e/o di rimanere stabilmente in equilibrio sulle gambe durante il lavoro.

Non permettere mai che la macchina venga utilizzata da bambini o da persone che non abbiano la necessaria dimestichezza con le istruzioni. Le leggi locali possono fissare un'età minima per l'utilizzatore.

La macchina non deve essere utilizzata da più di una persona.

Non utilizzare mai la macchina:

- con persone, in particolare bambini, o animali nelle vicinanze;
- se l'utilizzatore è in condizioni di stanchezza o malessere, oppure ha assunto farmaci, droghe, alcool o sostanze nocive alle sue capacità di riflessi e attenzione;
- se le protezioni sono danneggiate o sono state rimosse.

#### • Tecniche di utilizzo del tagliasiepi elettrico (con alimentazione a batteria)

Osservare sempre le avvertenze per la sicurezza e attuare le tecniche di taglio più adatte al tipo di lavoro da eseguire, secondo le indicazioni e gli esempi riportati nelle istruzioni d'uso.

#### • Movimentazione del tagliasiepi elettrico in sicurezza (con alimentazione a batteria)

Ogni volta che è necessario movimentare o trasportare la macchina occorre:

- spegnere il motore, attendere l'arresto del dispositivo di taglio e rimuovere l'accumulatore dal suo alloggiamento;
- afferrare la macchina unicamente dalle impugnature e orientare il dispositivo di taglio nella direzione contraria al senso di marcia.

Quando si trasporta la macchina con un automezzo, occorre posizionarla in modo da non costituire pericolo per nessuno e bloccarla saldamente.

#### • Raccomandazioni per i principianti

Prima di affrontare per la prima volta un lavoro, è opportuno acquisire la necessaria familiarità con la macchina e le tecniche più opportune, provando ad impugnare saldamente la macchina ed effettuare i movimenti richiesti dal lavoro.

#### • Manipolazione e utilizzo corretto degli utensili elettrici a batteria

a) Accertarsi che l'apparecchio sia spento prima di inserire la batteria. Montare una batteria in un apparecchio elettrico acceso può provocare incidenti.

b) Per caricare le batterie utilizzare solo carica batteria raccomandati dal produttore. I carica batteria sono generalmente specifici per il tipo di batteria; se usati con altri tipi, c'è il rischio di incendio.

c) Utilizzare soltanto le batterie specifiche previste per il vostro utensile. L'uso di altre batterie può provocare lesioni e rischio di incendio.

d) Tenere la batteria non utilizzata lontana da fermagli per ufficio, monete, chiavi, chiodi, viti o altri piccoli oggetti metallici che potrebbero provocare un corto circuito dei contatti. Un cortocircuito fra i contatti della batteria può comportare combustioni o incendi.

e) Una batteria in cattive condizioni può provocare la fuoriuscita del liquido. Evitare il contatto con il liquido. In caso di contatto accidentale risciacquare con acqua. In caso di contatto del liquido con gli occhi, consultare anche un medico. Il liquido fuoriuscito dalla batteria può provocare irritazioni cutanee o ustioni.

f) Controllare che l'accumulatore sia in buone condizioni e che non ci siano segni di danneggiamento. Non usare la macchina con un accumulatore danneggiato o usurato.

## ISTRUZIONI PER L'USO DEGLI ACCUMULATORI

### • Precauzioni generali

- L'accumulatore non deve mai essere aperto.
- Non gettare mai nel fuoco le batterie usate - **PERICOLO DI ESPLOSIONE!**
- Collegare il carica batteria solo a prese con la tensione di rete indicata sulla targhetta d'identificazione.
- Usare solo un accumulatore originale.
- Durante l'uso prolungato, l'accumulatore potrebbe riscaldarsi. Fatelo raffreddare prima di caricarlo.
- Non conservare l'accumulatore e il carica batteria alla portata dei bambini.
- Non usare il carica batteria in luoghi con presenza di vapori o sostanze infiammabili.
- Caricare gli accumulatori solo con temperatura compresa fra 10°C e 40°C.
- Non conservare mai gli accumulatori in ambienti con temperatura superiore a 40°C.
- Non causare mai cortocircuito fra i contatti degli accumulatori e non collegarli ad oggetti metallici.
- Durante il trasporto degli accumulatori, fare attenzione a che i contatti non vengano collegati fra loro e non usare contenitori metallici per il trasporto.
- Il cortocircuito dell'accumulatore può causare una esplosione. In ogni caso, il cortocircuito

danneggia l'accumulatore.

- Controllare regolarmente se il cavo del carica batteria è danneggiato. Se il cavo è danneggiato, occorre sostituire il carica batteria.
- Ricaricare completamente gli accumulatori, prima di riporli per il periodo invernale.
- L'accumulatore può essere caricato solo con carica batteria conformi alla EN60335-2-29).

## NORME D'USO

**NOTA - Le figure citate nel testo si trovano alle pagg. 4 e seguenti di questo manuale.**

### 1. MONTAGGIO DELLA MACCHINA

Lo smaltimento degli imballi deve avvenire secondo le disposizioni locali vigenti.

Per ragioni di sicurezza e trasporto, l'accumulatore agli ioni di litio (se fornito) è consegnato separato dalla macchina e parzialmente carico.

Prima di utilizzare la macchina è necessario caricare l'accumulatore, secondo le modalità indicate nel capitolo "Carica dell'accumulatore".

### 2. PREPARAZIONE AL LAVORO

#### 2.1 VERIFICA DELLA MACCHINA

**⚠ ATTENZIONE!** *Assicurarsi che l'accumulatore non sia inserito nel suo alloggiamento.*

Prima di iniziare il lavoro occorre:

- controllare che le leve dell'interruttore e dell'interruttore di sicurezza siano liberi nel movimento, senza forzature, e che al rilascio tornino automaticamente e rapidamente nella posizione neutra;
- controllare che i passaggi dell'aria di raffreddamento non siano ostruiti;
- controllare che le impugnature e protezioni della macchina siano pulite ed asciutte, correttamente montate e saldamente fissate alla macchina;
- controllare che i dispositivi di taglio e le protezioni non siano danneggiati;
- controllare che la macchina non rechi segni di usura o di danneggiamento dovuti a urti o altre cause ed effettuare le necessarie riparazioni.
- controllare che l'accumulatore sia in buone condizioni e che non ci siano segni di danneggiamento. Non usare la macchina con un accumulatore danneggiato o usurato;

- caricare l'accumulatore, secondo le modalità indicate nel capitolo "Carica dell'accumulatore".

## 2.2 VERIFICA DELLO STATO DELLA BATTERIA (Fig. 1)

Per verificare lo stato di carica della batteria (1), premere il pulsantino (2) che attiva tre LED (3) il cui significato è il seguente:

- 3 LED accesi = Autonomia = 3/3
- 2 LED accesi = Autonomia ≥ 2/3
- 1 LED acceso = Autonomia ≤ 1/3
- Nessun LED acceso = Batteria scarica

## 2.3 CARICA DELL'ACCUMULATORE (Fig. 2)

**IMPORTANTE** Accertarsi che la tensione di rete della presa di corrente corrisponda a quella indicata sull'etichetta del carica batteria.

- Per rimuovere l'accumulatore (1) dalla macchina:
  - sollevare la linguetta (1a) e sfilare l'accumulatore (1).
- Per ricaricare l'accumulatore:
  - collegare il carica batteria (2) ad una presa di corrente; la presenza di tensione è segnalata dall'accensione della spia verde (2a).
  - inserire l'accumulatore (1) nella sede del carica batteria (2) spingendolo a fondo. La ricarica di un accumulatore completamente scarico richiede circa 100 minuti.
- Le fasi della ricarica sono indicate dalle spie (2a) e (2b):
  - carica batteria collegato = Spia (2a) verde accesa.
  - inserimento accumulatore e ricarica in corso = Spia (2a) VERDE accesa + Spia (2b) ROSSA accesa.
  - conclusione della ricarica = Spia (2a) VERDE accesa + Spia (2b) VERDE accesa.
  - condizione anomala = Spia (2a) VERDE lampeggiante + Spia (2b) ROSSA lampeggiante.
  - corto circuito = Spia (2b) ROSSA lampeggiante.

La ricarica di un accumulatore completamente scarico richiede circa 100 minuti.
- Conclusa la ricarica:
  - rimuovere l'accumulatore (1) dal carica batteria (2) e rimontarlo sulla macchina;
  - scollegare il carica batteria (2) dalla presa di corrente.

## 3. UTILIZZO DELLA MACCHINA

### 3.1 AVVIAMENTO DELLA MACCHINA (Fig. 3)

Prima di avviare la macchina:

- inserire l'accumulatore (1) nel suo alloggiamento.

Per avviare la macchina:

- Togliere i ripari della lama.
- Accertarsi che la lama non tocchi il terreno o altri oggetti.
- Premere l'interruttore di sicurezza (2) e azionare l'interruttore (3).

**NOTA** L'avviamento e il mantenimento in funzione del motore sono possibili solo quando entrambi gli interruttori sono azionati.

Rilasciando uno dei due interruttori, il motore si arresta.

### 3.2 ARRESTO DELLA MACCHINA (Fig. 3)

Per arrestare la macchina:

- Rilasciare gli interruttori (2) e (3).
- sollevare la linguetta (1a) e sfilare l'accumulatore (1).

## 4. MODALITÀ OPERATIVE E TECNICHE DI LAVORO

**⚠ ATTENZIONE!** Per la vostra ed altrui sicurezza:

- 1) **Non usare la macchina senza aver prima letto attentamente le istruzioni. Prendere familiarità con i comandi e con un uso appropriato della macchina. Imparare ad arrestare rapidamente il motore.**
- 2) **Rischi residui: nonostante tutte le prescrizioni di sicurezza siano rispettate, possono ancora sussistere certi rischi residui che non possono essere esclusi. Dalla tipologia e costruzione della macchina, i potenziali prevedibili pericoli possono essere:**
  - Contatto con i denti di taglio non protetti
  - Coinvolgimento di dita o mani nella lama di taglio in movimento
  - Inaspettati e improvvisi movimenti della lama di taglio
  - Proiezioni di frammenti che possono lesionare gli occhi
  - Lesione dell'udito, se non viene indossata nessuna protezione acustica.

- 3) Ricordare che l'operatore o l'utilizzatore è responsabile di incidenti e imprevisti che si possono verificare ad altre persone o alle loro proprietà.
- 4) Indossare un abbigliamento adeguato durante il lavoro. Il vostro Rivenditore è in grado di fornirvi le informazioni sui materiali anti-infortunistici più idonei a garantire la sicurezza sul lavoro.
- 5) Lavorare solamente alla luce del giorno o con buona luce artificiale.
- 6) Ispezionare a fondo tutta l'area di lavoro e togliere tutto ciò che potrebbe venire scagliato dalla macchina o danneggiare il dispositivo di taglio (rami, fili di ferro, cavi nascosti, ecc.).
- 7) Fare attenzione alle possibili proiezioni di materiale causato dal dispositivo di taglio.
- 8) Fermare il motore e rimuovere l'accumulatore dal suo alloggiamento.
  - ogni qualvolta si lasci la macchina incustodita;
  - prima di controllare, pulire o lavorare sulla macchina;
  - dopo aver colpito un corpo estraneo. Verificare eventuali danni ed effettuare le necessarie riparazioni prima di usare nuovamente la macchina;
  - se la macchina comincia a vibrare in modo anomalo: in tal caso, ricercare immediatamente la causa delle vibrazioni e provvedere alle verifiche necessarie presso un Centro Specializzato;
  - quando la macchina non viene utilizzata.
- 9) Tenere sempre mani e piedi lontani dal dispositivo di taglio, specialmente durante l'avviamento del motore.

**IMPORTANTE** Ricordare sempre che un taglia-siepi elettrico usato scorrettamente può essere di disturbo per gli altri. Per il rispetto degli altri e dell'ambiente:

- Evitare di usare la macchina in ambienti e orari che possono essere di disturbo.
- Seguire scrupolosamente le norme locali per lo smaltimento dei materiali di risulta dopo il taglio.
- Per evitare il rischio di incendio, non lasciare la macchina a motore caldo fra le foglie o l'erba secca.
- Seguire scrupolosamente le norme locali per lo smaltimento di parti deteriorate o qualsiasi elemento a forte impatto ambientale.

**⚠ ATTENZIONE!** L'esposizione prolungata alle vibrazioni può causare lesioni e disturbi neurovascolari (conosciuti anche come "fenomeno di Raynaud" o "mano bianca") specialmente a chi soffre di disturbi circolatori.

*I sintomi possono riguardare le mani, i polsi e le dita e si manifestano con perdita di sensibilità, torpore, prurito, dolore, decolorazione o modifiche strutturali della pelle. Questi effetti possono essere ampliati dalle basse temperature ambientali e/o da una presa eccessiva sulle impugnature. All'insorgere dei sintomi, occorre ridurre i tempi di utilizzo della macchina e consultare un medico.*

#### 4.1 MODALITÀ DI UTILIZZO DELLA MACCHINA

**⚠ ATTENZIONE!** Durante il lavoro, la macchina deve essere sempre tenuta saldamente a due mani.

L'accumulatore è dotato di una protezione che ne impedisce la scarica totale.

L'utensile si spegne automaticamente se l'accumulatore è scarico. In tal caso, occorre ricaricarlo tempestivamente.

**⚠ ATTENZIONE!** Arrestare subito il motore se le lame si bloccano durante il lavoro o si impigliano nei rami della siepe.

#### 4.2 TECNICHE DI LAVORO

È sempre preferibile tagliare prima i due lati verticali della siepe e poi la parte superiore.

##### • Taglio verticale (Fig. 4)

Il taglio deve essere eseguito con un movimento ad arco dal basso verso l'alto, tenendo la lama il più distante possibile dal corpo.

##### • Taglio orizzontale (Fig. 5)

I migliori risultati si ottengono con la lama leggermente inclinata (5° - 10°) nella direzione del taglio, con un movimento ad arco ed un avanzamento lento e costante, specialmente nel caso di siepi molto folte.

#### 4.3 TERMINE DEL LAVORO

A lavoro terminato:

- Fermare il motore come precedentemente indicato.

**⚠ ATTENZIONE!** Lasciare raffreddare il motore prima di collocare la macchina in un qualsiasi ambiente.

**Per ridurre il rischio d'incendio, liberare la macchina da residui di erba, foglie o grasso eccessivo; non lasciare contenitori con i materiali di risulta del taglio all'interno di un locale.**

Dopo ogni sessione di lavoro, è opportuno pulire e lubrificare le lame, per aumentarne l'efficienza e la durata.

- Pulire le lame con un panno asciutto e usare una spazzola nel caso di sporco resistente.
- Lubrificare le lame con olio specifico, preferibilmente non inquinante.

## 5. MANUTENZIONE ORDINARIA

**⚠ ATTENZIONE!** *Per la vostra ed altrui sicurezza:*

- *Dopo ogni uso, rimuovere l'accumulatore dal suo alloggiamento e controllare eventuali danni.*
- *Una corretta manutenzione è fondamentale per mantenere nel tempo l'efficienza e la sicurezza di impiego originali della macchina.*
- *Mantenere serrati dadi e viti, per essere certi che la macchina sia sempre in condizioni sicure di funzionamento.*
- *Non usare mai la macchina con parti usurate o danneggiate. I pezzi danneggiati devono essere sostituiti e mai riparati.*
- *Usare solo ricambi originali. I pezzi di qualità non equivalente possono danneggiare la macchina e nuocere alla sicurezza.*

**⚠ ATTENZIONE!** *Durante le operazioni di manutenzione rimuovere l'accumulatore dal suo alloggiamento.*

### 5.1 RAFFREDDAMENTO MOTORE

Per evitare il surriscaldamento e danni al motore, le griglie di aspirazione dell'aria di raffreddamento devono essere sempre mantenute pulite e libere da segatura e detriti.

### 5.2 MANUTENZIONE E AFFILATURA DELLA LAMA

**⚠ ATTENZIONE!** *Controllare periodicamente che le lame non siano piegate o danneggiate e che il pettine fisso della lama sia integro.*

Non è necessaria alcuna regolazione della distanza fra le lame, in quanto il gioco è predeterminato in Fabbrica.

Se usate in conformità alle istruzioni, le lame non richiedono alcuna manutenzione o intervento di affilatura.

L'affilatura è necessaria solo quando la resa del taglio diminuisce e i rami tendono ad incastrarsi spesso.

**IMPORTANTE** *In caso di necessità, è necessario che ogni intervento sulla lama venga eseguito presso un Centro specializzato, che dispone delle attrezzature più idonee ed è in grado di eseguire le operazioni necessarie senza pregiudicare la sicurezza della macchina.*

### 5.3 GESTIONE DELLA BATTERIA

1. La batteria deve essere conservata in ambienti con temperatura compresa fra 0° e +45°C. In caso di rimessaggio della macchina in ambienti nei quali sussiste la possibilità di superare tali limiti, è opportuno rimuovere la batteria e riporla in un luogo idoneo.
2. Durante l'uso, la batteria è protetta contro lo scaricamento totale tramite un dispositivo di protezione che spegne la macchina e ne blocca il funzionamento.
3. La batteria è dotata di una protezione che impedisce la ricarica se la temperatura ambiente non è compresa fra 0 e +45 °C.
4. La batteria può essere ricaricata in ogni momento, anche parzialmente, senza il rischio di danneggiarla.

### 5.4 CONSERVAZIONE

Al termine di ogni sessione di lavoro, ripulire accuratamente la macchina da polvere e detriti, riparare o sostituire le parti difettose.

La macchina deve essere conservata in un luogo asciutto, al riparo dalle intemperie e fuori dalla portata dei bambini.

## 6. MANUTENZIONE STRAORDINARIA

Ogni operazione di manutenzione non inclusa in questo manuale deve essere eseguita esclusivamente dal vostro Rivenditore.

Operazioni eseguite presso strutture inadeguate o da persone non qualificate comportano il decadimento di ogni forma di garanzia.



## 7. DIAGNOSTICA

Cosa fare se ...	
Origine del problema	Azione correttiva
<b>1. Azionando l'interruttore, il motore non si avvia</b>	
Batteria mancante o non inserita correttamente	Assicurarsi che la batteria sia ben alloggiata
Batteria scarica	Controllare lo stato di carica e ricaricare la batteria
<b>2. Il motore si arresta durante il lavoro</b>	
Batteria mancante o non inserita correttamente	Assicurarsi che la batteria sia ben alloggiata
Batteria scarica	Controllare lo stato di carica e ricaricare la batteria
<b>3. Ridotta autonomia della batteria</b>	
Condizioni di utilizzo gravose con maggiore assorbimento di corrente	Ottimizzare l'utilizzo
<b>4. Il carica batteria non effettua la ricarica della batteria (led verde acceso)</b>	
Contatti sporchi	Pulire i contatti
<b>5. Il carica batteria non effettua la ricarica della batteria (nessun led acceso)</b>	
Mancanza di tensione al carica batteria	Controllare che la spina sia inserita e che vi sia tensione alla presa di corrente
Carica batteria difettoso	Sostituire con un ricambio originale



## СЪДЪРЖАНИЕ

Запознаване с машината .....	6
Правила за безопасност .....	7
Правила за употреба .....	10
1. Монтиране на машината .....	10
2. Подготовка за работа .....	10
3. Използване на машината .....	11
4. Оперативни режими и работни техники .....	11
5. Редовна поддръжка .....	13
6. Извънредна поддръжка .....	13
7. Диагностика .....	14

## КАК ДА СЕ ЧЕТЕ УПЪТВАНЕТО

В текста на упътването изреченията, съдържащи особено важна информация, са отбелязани със специфични сигнални означения, имащи следното значение:

### **БЕЛЕЖКА** или

**ВАЖНО** *Снабдява с уточнения или други елементи, по отношение на предварително упомената информация, с цел да се избегнат повреди на самата машина или някакви други щети.*

**⚠ ВНИМАНИЕ!** *При неспазване има възможност за нанасяне на лични телесни щети или на трети лица.*

**⚠ ОПАСНОСТ!** *При неспазване има възможност за нанасяне на сериозни лични телесни щети или на трети лица с опасност от смърт.*

## ЗАПОЗНАВАНЕ С МАШИНАТА

**БЕЛЕЖКА** - Илюстрациите, съответстващи на означенията, се намират на стр. 2 на това упътване.

## ОПИСАНИЕ НА МАШИНАТА И СФЕРА НА УПОТРЕБА

Тази машина е градински инструмент и по-точно, преносим тример с електрически мотор, захранван с батерия, предвиден за нуждите на

вашето хоби.

Машината е съставена в основни линии от двигателна единица и двойка зъбчати ножове, задействани чрез механизъм, осигуряващ възвратнопостъпателно праволинейно движение. Системите за безопасност възпрепятстват случайни движения на ножовете в отсъствие на оператора.

### Предвидена употреба

Тази машина е проектирана и конструирана за рязане и подрязване на жив плет, състоящ се от храсти с клонки с неголеми размери, но във всеки случай съпоставими с характеристиките на машината:

### Неспецифична употреба

Каквато и да е друга употреба, различна от горе цитираните, може да се окаже опасна и да причини щети на хора и/или предмети. В “неподходящата” употреба се включват (като неизчерпателен пример):

- рязане на трева по принцип и в частност - в близост до бордюри;
- раздробяване на материали за компост;
- дейности по подрязване;
- използване на машината за рязане на материали, които не са от растителен произход;
- използване на машината от повече от един човек.

Неспецифичната употреба на машината води до отпадане на гаранцията и отмяна на каквато и да е отговорност на Производителя, поемайки се от ползвателя за допускане на щети и повреди по негова вина или на трети лица.

## ИДЕНТИФИКАЦИОНЕН ЕТИКЕТ И ЧАСТИ НА МАШИНАТА

1. Двигателна единица
2. Инструмент за рязане (острие)
3. Преден предпазител
4. Предна дръжка
5. Задна дръжка

6. Предпазител острие
  7. Лост прекъсвач
  8. Прекъсвач за безопасност
21. Знак за съответствие ЕО
  22. Име и адрес на производителя
  23. Ниво на акустична мощност
  24. Референтен модел на производителя
  25. Серийен номер
  26. Година на производство
  27. Напрежение и вид ток

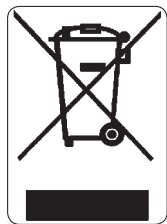

Не изхвърляйте електрическите уреди заедно с битовите отпадъци. Според Европейската Разпоредба 2012/19/ЕО за електрическите и електронните уреди, и приложението ѝ в съответствие с националното законодателство, изтощените

електрически уреди трябва да се събират отделно, за да може да бъдат оползотворявани по екологично съвместим начин. Ако електрическите уреди се изхвърлят на сметище или в земята, вредните вещества могат да достигнат водосъбиращите земни пластове и да навлязат в хранителната верига, увреждайки здравето ви. За по-задълбочена информация за изхвърлянето на този продукт, се свържете с компетентната служба за изхвърляне на битови отпадъци или с продавача на машината.

специалната глава на настоящото упътване. Сменете повредените или нечетливи етикети.

41. **ВНИМАНИЕ!** Опасност. Ако не се използва правилно, тази машина може да бъде опасна за самата себе си и за останалите.
42. При продължително ежедневно използване на машината в нормални условия, работещият с нея може да бъде изложен на шум със стойност равна или по-висока от 85 dB (A). Да се използват предпазни очила и шумопредпазващи средства..
43. Не излагайте на дъжд (или на влажност).
44. Преди да използвате тази машина, прочетете упътването с инструкции.
45. По време на работа слагайте противопрахова маска.

#### ТЕХНИЧЕСКИ ДАННИ И АКЕСОАРИ

- [71] Напрежение и вид ток
- [72] Дължина на срязване
- [73] Тегло
- [74] Режещо движение

### ПРАВИЛА ЗА БЕЗОПАСНОСТ които трябва стриктно да се спазват

#### ОБЩИ СЪВЕТИ ЗА БЕЗОПАСНОСТ ЗА ЕЛЕКТРИЧЕСКИ УРЕДИ

#### РАВИЛА ЗА БЕЗОПАСНОСТ

Използвайте внимателно вашата машина. За тази цел върху машината са поставени пиктограми, за да ви напомнят основните предпазни мерки. Подолу е обяснено значението им. Освен това, препоръчваме да прочетете внимателно мерките за безопасност, поместени в

**⚠ ВНИМАНИЕ!** Прочетете всички упътвания за безопасност и всички инструкции. Неспазването на упътванията и инструкциите може да доведе до електрически удари, пожари и/или сериозни наранявания.

## 1) Безопасност на работната зона

- а) Поддържайте чиста работната зона. Мръсни и разхвърляни зони допринасят за възникване на пожари.
- б) Не използвайте електрическия уред в среда с риск от експлозия, там където има запалими течности, газове или прах. Електрическите уреди създават искри, които може да подпалят прах или изпарения.
- в) Дръжте далеч децата и присъстващите, когато използвате електрически уред. Разсейването може да причини загуба на контрол

## 2) Електрическа безопасност

- а) Избягвайте контакта на корпуса с повърхности, като тръби, радиатори, кухненски печки, хладилници. Рискът от електрически удар се увеличава ако корпусът се заземява.
- б) Не излагайте електрическите уреди на дъжд или на мокра среда. Проникваща в електрическия уред вода, увеличава риска от електрически удар.

## 3) Лична безопасност

- а) Бъдете винаги внимателни, контролирайте това, което се върши и мислете разумно, когато използвате електрически уред. Не използвайте електрическия уред когато сте уморени или под действието на наркотици, алкохол или лекарства. Момент невнимание, докато се използва електрическия уред, може да причини сериозни лични наранявания.
- б) Използвайте защитни дрехи. Слагайте винаги защитни очила. Употребата на предпазни средства, като противопроашни маски, обувки против подхлъзване, защитни каски или наушници за слуха, намалява личните наранявания.
- в) Избягвайте случайното включване. Убедете се, че уредът е изключен преди да поставите акумулатора, да хващате или да транспортирате електрическия уред. Транспортирането на електрически уред с пръст върху прекъсвача или монтажното на акумулатора с прекъсвач в позиция „ON“ („ВКЛ“) улеснява инцидентите.
- г) Отстранете всички ключове или уреди за настройка преди да включите електрическия уред. Ключ или уред, оставаш в контакт с някоя движеща се част, може да доведе до лични наранявания.
- д) Не губете равновесие. Запазвайте винаги подходящи опора и равновесие. Това позволява да имате по-голям контрол над електрическия уред в неочаквани ситуации.
- е) Обличайте се подходящо. Не обличайте широки дрехи или украшения. Дръжте на разстояние от движещите се части косите си, дрехите и ръка-

вите. Широки дрехи, украшения или дълги коси може да се оплетат в движещите се части.

ж) Ако има уреди за свързване към съоръжения за извличане и събиране на прах, убедете се, че са свързани и използвани по подходящ начин. Употребата на тези уреди може да намали рисковете, свързани с прахта.

## 4) Употреба и съхранение на електрическия уред

- а) Не претоварвайте електрическия уред. Използвайте подходящия за работата електрически уред. Електрическият уред е пригоден да изпълнява най-добре и най-сигурно работата, за която е предназначен, на скоростта, за която е проектиран.
- б) Не използвайте електрическия уред ако прекъсвачът не е в състояние да го включи или да го спре нормално. Електрически уред, който не може да бъде задействан от прекъсвача, е опасен и трябва да бъде поправен.
- в) Отстранете акумулатора от гнездото му преди да извършвате каквато и да е настройка или смяна на аксесоари, или преди да приберете електрическия уред. Тези превантивни мерки за безопасност намаляват риска от случайно задвижване на електрическия уред.
- г) Поставяйте неизползваните електрически уреди извън обсега на деца и не позволявайте използването на електрическия уред от хора, които не са запознати със самия уред и с тези инструкции. Електрическите уреди са опасни в ръцете на незапознати потребители.
- д) Грижете се за поддръжката на електрическите уреди. Убедете се, че подвижните части са изправени и свободни в движението, че няма счупени части или друго условие, което може да въздейства на работата на електрическия уред. В случай на повреда, електрическият уред трябва да бъде поправен преди използването му. Много инциденти са предизвикани от лоша поддръжка.
- е) Поддържайте наточени и чисти режещите части. Подходящата поддръжка на режещите части, с добре наточени остриета, ги прави по-малко податливи на блокиране и по-лесни за контролиране.
- ж) Използвайте електрическия уред и съответните му аксесоари според доставените инструкции, като имате предвид условията и вида работа, който трябва да се извършва.

## 5) Сервиз

а) Давайте електрическия уред за поправка само на квалифициран персонал, като използвате само оригинални резервни части. Това позволява да се поддържа безопасността на електрическия уред.

## **ЕЛЕКТРИЧЕСКА МАШИНА ЗА РЯЗАНЕ НА ЖИВ ПЛЕТ (със захранване с акумулатор) -**

### **УКАЗАНИЯ ЗА БЕЗОПАСНОСТ**

**▲ ВНИМАНИЕ!** По време на използване на машината трябва да се спазват правилата за безопасност. Преди да включите машината, прочетете инструкциите за собствената ви безопасност и за безопасността на останалите. Запазете инструкциите в добро състояние, за да ги ползвате и в бъдеще.

- Дръжте всички части на тялото далеч от режещото острие. Не отстранявайте окосения материал и не дръжте материала за косене докато острието работи. Убедете се, че прекъсвачът е в стоп позиция когато отстранявате окосения материал. Миг невнимание по време на ползване на тримера може да причини сериозни лични наранявания.
- Транспортирайте тримера като го държите за дръжката, при спряно острие. Винаги монтирайте предпазителя на режещия инструмент по време на транспортиране или когато оставяте машината. Внимателното придвижване на тримера намалява възможността за лични наранявания, причинени от остриетата.
- Хващайте електрическия инструмент само за изолираните повърхности на дръжките, тъй като острието може да влезе в контакт със скрити кабели. Контактът на режещото острие с кабел под напрежение може да сложи под напрежение металните части на уреда и да причини електрически удар на оператора..

#### **• Как се работи с електрически тример за рязане на жив плет (със захранване с акумулатор)**

По време на употреба заемете неподвижно и стабилно положение и бъдете винаги внимателни.

- Избягвайте, доколкото е възможно, работа на влажен и хлъзгав терен и като цяло неравни или стръмни места, които няма как да осигурят устойчива позиция на оператора по време на работа.
- Никога не тичайте, придвижвайте се бавно, като обръщате внимание на неравностите и пречките върху съответния терен;
- Преценете възможните рискове на обработвания терен и вземете всички необходими предпазни мерки, за да гарантирате безопасността си, особено по наклони, по случайни терени, по хлъзгави или подвижни терени.

Машината не трябва да се използва от хора, които не са в състояние да я държат здраво с две ръце и/или да стоят стабилно в равновесие на краката си по време на работа.

Никога не позволявайте машината да бъде използвана от деца или от хора, незапознати достатъчно с инструкциите. Местните закони може да предвиждат минимална възраст за право на използване.

Машината не трябва да бъде използвана от повече от един човек.

В никакъв случай да не се използва машината:

- ако наблизо има деца, други хора или животни;
- ако работещият е уморен или усеща някакво неразположение, както и в случай, че е употребил лекарства, упоителни, алкохол или други вещества, намаляващи неговото внимание и рефлекс;
- ако предпазителят са повредени или отстранени.

#### **• Техника на използване на електрически тример за рязане на жив плет (със захранване с акумулатор)**

Винаги спазвайте указанията за безопасност и използвайте най-подходящата техника за рязане във вашия случай, според указанията и примерите, поместени в инструкциите за употреба.

#### **• Безопасно преместване на електрическия тример за рязане на жив плет (със захранване с акумулатор)**

Всени път, когато трябва да преместите или транспортирате машината, е необходимо:

- да изгасите двигателя, да изчакате спирането на уреда за рязане и да отстраните акумулатора от гнездото му;
- хващайте машината единствено за дръжките и насочете уреда за рязане в посока обратна на придвижването.

Когато транспортирате машината с превозно средство, трябва да я разположите така, че да не представлява опасност за никого и здраво да я закрепите.

#### **• Препоръки за начинаещи**

Преди да започнете работа за първи път, трябва да се запознаете с машината и с най-подходящите техники като пробвате да хванете здраво машината и да извършите движенията, необходими за работата.

#### **• Правилна манипулация и употреба на електрическите уреди с акумулатор**

а) Преди да поставите акумулатора, уверете се, че уредът е изключен. Монтирането на акумулатор във включен електрически уред може да предизвика злополуки.

- б) За зареждане на акумулаторите използвайте единствено препоръчаните от производителя зарядни устройства. Зарядните устройства са обикновено специфични за вида акумулатор; ако се използват с други видове, има риск от пожар.
- в) Използвайте само акумулатори, специално предвидени за вашия уред. Използването на други акумулатори може да предизвика нараняване и опасност от пожар.
- г) Съхранявайте неизползваните акумулатори далеч от кламери, монети, ключове, гвоздеи, винтове или други малки метални предмети, които могат да предизвикат късо съединение на контактите. Късо съединение между контактите може да доведе до избухване или пожари.
- д) Акумулатор в лошо състояние може да причини изтичане на течността. Избягвайте контакт с течността. В случай на неволен контакт, изплакнете с вода. В случай на контакт на течността с очите, консултирайте се и с лекар. Изтеклата от батерията течност, може да предизвика кожни раздразнения или изгаряния.
- е) Проверете дали акумулаторът е в добро състояние и дали няма признаци на повреда. Не използвайте машината с повреден или изхабен акумулатор.

## ИНСТРУКЦИИ ЗА УПОТРЕБА НА АКУМУЛАТОРИТЕ!

### • Общи предпазни мерки

- Акумулаторът никога не трябва да бъде отварян.
- Никога не хвърляйте използваните акумулатори в огъня - ОПАСНОСТ ОТ ЕКСПЛОЗИЯ!
- Свързвайте зарядното устройство само в контакти с напрежение на електрическата мрежа, указано на идентификационната табелка.
- Използвайте само оригинален акумулатор.
- По време на продължително използване, акумулаторът може да загрее. Охладете го, преди да го зареждате.
- Не съхранявайте акумулатора и зарядното устройство на места, достъпни за деца.
- Не използвайте зарядното устройство на места, където има изпарения или възпламеняеми вещества.
- Зареждайте акумулаторите само при температура между 10УС и 40УС.
- Никога не съхранявайте акумулаторите в среда с температура по-висока от 40УС.
- Не причинявайте никога късо съединение между контактите на акумулаторите и не ги свързвайте с метални предмети.
- По време на транспортиране на акумулаторите, внимавайте контактите да не се свържат помежду си и не използвайте метални контейнери за транспортирането.
- Късо съединение на акумулатора може да при-

чини експлозия. Във всеки случай, късото съединение поврежда акумулатора.

- Проверявайте редовно дали кабелът на зарядното устройство не е повреден. Ако кабелът е повреден, трябва да замените зарядното устройство.
- Заредете напълно акумулаторите, преди да ги оставите за съхранение през зимния период.
- Акумулаторът може да бъде зареждан само със зарядно устройство, съответстващо на EN60335-2-29).

## ПРАВИЛА ЗА УПОТРЕБА

**БЕЛЕЖКА - Фигурите, цитирани в текста, се намират на стр. 4 и следващи на това упътване.**

### 1. МОНТАЖ НА МАШИНАТА

Изхвърлянето на опаковката трябва да се извършва според действащите местни разпоредби. Заради безопасност и транспорт, акумулаторът с литиеви йони (ако е доставен), се доставя отделно от машината и частично зареден.

Преди да използвате машината е необходимо да заредите акумулатора по начините, указани в гл. „Зареждане на акумулатора“.

### 2. ПОДГОТОВКА ЗА РАБОТА

#### 2.1 ПРОВЕРКА НА МАШИНАТА

**▲ ВНИМАНИЕ!** *Убедете се, че акумулаторът не е поставен в гнездото си.*

Преди да започнете работа, е необходимо да проверите:

- проверете дали лостовете на прекъсвача и на прекъсвача за безопасност се движат свободно, без да е необходимо упражняване на натиск върху тях и при отпускане трябва да се връщат автоматично и бързо в неутрална позиция;
- проходите за охлаждащия въздух да не са запушени;
- дръжките и защитните устройства на машината трябва да бъдат почистени, сухи и здраво закрепени за машината;
- да не са повредени уредите за рязане и предпазителите;
- дали машината не носи белези на износване или повреда, дължащи се на удари или други причини, и осъществете необходимите поправки.

- проверете дали акумулаторът е в добро състояние и дали няма следи от повреждане. Да не се използва машината с повреден или изтощен акумулатор.
- заредете акумулатора по начините, указани в гл. „Зареждане на акумулатора”.

## 2.2 ПРОВЕРКА СЪСТОЯНИЕТО НА АКУМУЛАТОРА (фиг.1)

За проверка състоянието на зареждане на акумулатора (1) натиснете бутончето (2), което активира трите ЛЕД-а (4б), чието значение е следното:

- 3 ЛЕД включени = Автономия = 3/3
- 2 ЛЕД включени = Автономия  $\geq$  2/3
- 1 ЛЕД включен = Автономия  $\leq$  1/3
- Няма включен ЛЕД = Изтощен акумулатор

## 2.3 ЗАРЕЖДАНЕ НА АКУМУЛАТОРА (Фиг.2)

**ВАЖНО** Убедете се, че мрежовото напрежение на електрическия контакт съответства на посоченото на етикета на зарядното устройство.

- За да отстраните акумулатора (1) от машината:
    - повдигнете езичето (1а) и свалете акумулатора (1).
  - За зареждане на акумулатора:
    - свържете зарядното устройство (2)с електрически контакт; наличието на напрежение е означено с включването на зелена лампичка (2а).
    - поставете акумулатора (1)в гнездото на зарядното устройство (2), натискайки до край. Цялостното зареждане на напълно изтощен акумулатор изисква около 100 минути.
  - Фазите на зареждането са указани от лампичките (2а) и (2б):
    - свързано зарядно устройство = Запалена зелена лампичка (2а).
    - поставяне на акумулатора и зареждане в ход = Запалена ЗЕЛЕНА лампичка (2а) + запалена ЧЕРВЕНА лампичка (2б).
    - завършване на зареждането = Запалена ЗЕЛЕНА лампичка (2а) + Запалена ЗЕЛЕНА лампичка (2б).
    - аномално положение = Мигаща ЗЕЛЕНА лампичка (2а) + Мигаща ЧЕРВЕНА лампичка (2б).
    - късо съединение = Мигаща ЧЕРВЕНА лампичка (2б).
- Цялостното зареждане на напълно изтощен акумулатор изисква около 100 минути.
- Щом зареждането завърши:
    - отстранете акумулатора (1) от зарядното ус-

- тройство (2) и го монтирайте отново на машината;
- изключете зарядното устройство (2) от електрическия контакт.

## 3. ИЗПОЛЗВАНЕ НА МАШИНАТА

### 3.1 ВКЛЮЧВАНЕ НА МАШИНАТА (Фиг. 3)

Преди да включите машината:

- поставете акумулатора (1) в гнездото му.

За включване на машината:

- Отстраняване предпазителите от острието.
- Уверете се, че острието не се опира в терена или в други предмети.
- Натиснете прекъсвача за безопасност (2) и включете прекъсвача (3).

**БЕЛЕЖКА** Задействането и поддържането на функциите на двигателя са възможни само когато и двата прекъсвача са задействани. Ако пуснете един от двата прекъсвача, двигателят спира.

### 3.2 СПИРАНЕ НА МАШИНАТА (Фиг. 5)

За спиране на машината:

- Пуснете прекъсвачите (2) и (3).
- повдигнете езичето (1а) и свалете акумулатора (1).

## 4. ОПЕРАТИВНИ РЕЖИМИ И РАБОТНИ ТЕХНИКИ

**▲ ВНИМАНИЕ!** За вашата безопасност и за безопасността на другите:

- 1) Не използвайте машината без да сте прочели внимателно инструкциите. Разучете и свикнете с командите и с адекватното използване на машината. Научете се да изключвате бързо мотора.
- 2) Остатъчни рискове: независимо че са спазени всички предписания за безопасност, може все още да има някои остатъчни рискове, които не могат да бъдат изключени: По вида и производството на машината, потенциалните предвидими опасности биха могли да бъдат:
  - Контакт с непредпазените режещи зъбци.
  - Попадане на пръсти или ръце в движещото се острие.
  - Неочаквани и внезапни движения на режещото острие.

- Извърляне на фрагменти, които могат да наранят очите.
- Повреждане на слуха, ако не се поставя никакво слухово предпазно средство.
- 3) Помнете, че операторът или този, който използва машината е отговорен за инциденти и непредвидени ситуации, които могат да се случат на други хора или на тяхна собственост.
- 4) Обличайте подходящи дрехи по време на работа. Вашият продавач-консултант е в състояние да ви даде информация за съответните материали срещу злополуки, за да се гарантира сигурността на работа.
- 5) Работете само на дневна светлина или при добра изкуствена светлина.
- 6) Прегледайте внимателно работния терен и отстранете всичко, което може да бъде изхвърлено от машината или може да повреди режещия инструмент и двигателя (клони, жици, скрити кабели и т.н.).
- 7) Внимавайте за възможно отхвърчане на материали, причинено от режещия инструмент.
- 8) Спрете двигателя и отстранете акумулатора от гнездото му:
  - всеки път, когато машината не е под ваш надзор.
  - преди да се извършва контрол, почистване или да се работи по машината.
  - след като е ударено чуждо тяло. Проверете евентуални щети и извършете необходимите поправки преди да използвате отново машината.
  - ако машината вибрира по начин, различен от нормалния: потърсете незабавно причината за вибрациите и занесете косачката в Специализиран център за осъществяване на необходимите проверки;
  - при неизползване на машината.
- 9) Дръжте ръцете и краката си винаги далеч от режещия инструмент, особено по време на включване на двигателя.

**ВАЖНО** Помнете винаги, че некоректното използване на електрическата машина за рязане на жив плет може да смущава околните. Уважавайте другите и околната среда:

- Избягвайте да използвате машината в среда и в часове, в които може да смущавате околните.
- Следвайте стриктно местните норми относно отделянето на отпадъчни материали след рязане.
- За да избегнете риска от пожар, не оставяйте машината с топъл двигател сред листа или суха трева.
- Стриктно спазвайте местните разпоредби за извърляне на изхабени части и всякакви други елементи, оказващи силно влияние върху околната среда.

**▲ ВНИМАНИЕ!** Продължителното излагане на вибрации може да доведе до увреждания и смущения на нервната и кръвоносната система (познати и като “Синдром на Рейноуд” или “бяла ръка”) особено за страдащите от смущения на кръвоносната система. Симптомите може да засягат ръцете, китките, пръстите и се проявяват със загуба на чувствителността, изтръпване, сърбене, болка, загуба на цвят или структурни промени на кожата. Тези ефекти може да се усилят от ниските температури на околната среда и/или от прекалено стискане на дръжките. При проява на симптомите, трябва да се намали времето на употребата на машината и да се посъветвате с лекар.

#### 4.1 НАЧИН НА ИЗПОЛЗВАНЕ НА МАШИНАТА

**▲ ВНИМАНИЕ!** По време на рязане, машината трябва да бъде държана винаги здраво с две ръце.

Акумулаторът е снабден със защита, която не позволява пълно разтоварване.

Инструментът се изключва автоматично, ако акумулаторът е изтощен. В такъв случай е необходимо да го заредите отново съевременно.

**▲ ВНИМАНИЕ!** Веднага спрете мотора ако по време на работа остриетата се блокират или се оплетат в клоните на живия плет.

#### 4.2 ТЕХНИКА НА РАБОТА

Винаги се предпочита да се режат първо двете вертикални страни и после горната част.

##### • Вертикално рязане (Фиг. 4)

Рязането трябва да бъде извършено с движение под формата на дъга, отдолу нагоре, като държите острието възможно най-далеч от тялото.

##### • Горизонтално рязане (Фиг. 5)

Най-добри резултати се постигат с леко наклонено острие (5° - 10°) по посока на рязането, с дълго движение и бавно и постепенно напредване, особено в случай на много гъсти плетове.

#### 4.3 ЗАВЪРШВАНЕ НА РАБОТАТА

Когато сте приключили работа:
 

- Изключете мотора по описания вече начин (Глава 6). Елиминирай



**▲ ВНИМАНИЕ!** Изчакайте моторът да изстине преди да поставите машината в кое да е помещение.

За намаляване на риска от пожар, освободете машината от остатъци от трева, листа или преналена грес; не оставяйте съдове с материали отрязането вътре в помещението.

След всеки работен сеанс е добре да се почистят и смажат остриетата, за да се повиши рентабилността и продължителността на живот.

- Почиствайте остриетата със суха кърпа и използвайте четка за устойчивото замърсяване.
- Смазвайте остриетата със специално масло, за предпочитане такова, което не замърсява.

## 5. РЕДОВНА ПОДДРЪЖКА

**▲ ВНИМАНИЕ!** За вашата и за чуждата безопасност

- След всяко използване отстранявайте акумулатора от гнездото му и проверете за евентуални щети.
- Правилното поддържане на машината е от изключително значение за запазване на нейната оригинална ефективност и безопасност при работа.
- Поддържайте затегнати гайките и винтовете, за да сте сигурни, че машината винаги е в безопасно положение на работа.
- Никога не използвайте машината с износени или повредени части. Повредените части трябва да бъдат заменени, а не поправени.
- Използвайте само оригинални резервни части. Части с различно качество може да повредят машината и да застрашат безопасността.

**▲ ВНИМАНИЕ!** При операции по поддръжка отстранявайте акумулатора от гнездото му.

### 5.1 ОХЛАЖДАНЕ НА МОТОРА

За да избегнете прегревяне и повреда на мотора, е необходимо решетките за въздушно охлаждане да са винаги добре почистени и освободени от стърготини и други отпадъци.

### 5.2 ПОДДРЪЖКА И НАТОЧВАНЕ НА ОСТРИЕТО

**▲ ВНИМАНИЕ!** Периодично проверявайте остриетата да не са изкривени или повредени и фиксирият гребен на острието да е цял.

Не е необходима никаква регулация на дистанцията между остриетата, тъй като играта е фабрично предопределена.

Ако се използват в съответствие с инструкциите, остриетата нямат нужда от никаква поддръжка или наточване.

Наточването е необходимо само когато качеството на косене намалее и клоните често се вклиняват.

**ВАЖНО В случай на необходимост, всяка намеса по острието трябва да се извършва в Специализиран център, който разполага с най-подходящите инструменти и е в състояние да изпълни необходимите операции без да застрашава сигурността на машината.**

## 5.3 УПРАВЛЕНИЕ НА АКУМУЛАТОРА

1. Акумулаторът трябва да се съхранява в среда с температура между 0У и + 45УС. В случай че съхранявате машината в среда, където може да се надминат тези граници, трябва да отстраните акумулатора и да го поставите на подходящо място.
2. По време на употреба акумулаторът е предпазен от пълно изтощаване чрез предпазен уред, който изключва машината и блокира функционирането ѝ.
3. Акумулаторът е снабден с предпазител, който възпрепятства зареждането ако околната температура не е между 0 и +45 УС.
4. Акумулаторът може да се презарежда във всеки момент, даже частично, без риск от повреда.

## 5.4 СЪХРАНЕНИЕ

Когато приключите работа, почистете машината по подходящ начин от натрупания прах и отпадъчни материали, поправете или заменете дефектните части.

Машината трябва да се държи на сухо място, изолирано от атмосферни смущения, извън обсега на деца.

## 6. ИЗВЪНРЕНА ПОДДРЪЖКА

Всяка една операция на поддръжка, която не е включена в това упътване, трябва да бъде извършена при вашия продавач-консултант.

Операции, извършени от некомпетентни лица или фирми водят до отпадане на съответната гаранция на машината.

## 7. ДИАГНОСТИКА

Какво да направим ако...	
Причина за проблема	Отстраняване на проблема
<b>1. • Включвайки прекъсвача, моторът не се включва</b>	
Липсващ или неправилно поставен акумулатор	Убедете се, че сте поставили правилно акумулатора.
Изтощен акумулатор	Проверете състоянието на зареждане и изтощаване на акумулатора
<b>2. Моторът спира по време на работа</b>	
Липсващ или неправилно поставен акумулатор	Убедете се, че сте поставили правилно акумулатора.
Изтощен акумулатор	Проверете състоянието на зареждане и изтощаване на акумулатора
<b>3. Намалена автономия на акумулатора</b>	
Тежки условия на експлоатация с по-голямо потребление на енергия	Оптимизирайте употребата
<b>4. Зарядното устройство не зарежда акумулатора (запален зелен лед)</b>	
Мръсни контакти	Почистете контактите
<b>5. Зарядното устройство не зарежда акумулатора (няма запален лед)</b>	
Няма напрежение в зарядното устройство	Проверете дали щепселът е включен и дали има напрежение в електрическия контакт
Дефектно зарядно устройство	Заменете с оригинална резервна част



## SADRŽAJ

Upoznavanje s mašinom .....	6
Sigurnosni propisi .....	7
Propisi za upotrebu .....	10
1. Montaža mašine .....	10
2. Priprema za rad .....	10
3. Upotreba mašine .....	11
4. Način i tehnike rada .....	11
5. Redovno održavanje .....	12
6. Vanredno održavanje .....	13
7. Dijagnostika .....	13

## KAKO ČITATI PRIRUČNIK

U priručniku neki paragrafi koji sadrže informacije od posebnog značaja istaknuti su na različite načine, a te oznake imaju sljedeće značenje:

### **NAPOMENA** ili

**VAŽNO** Daje pojašnjenja ili ostalo u vezi s prethodno navedenim, kako se mašina ne bi oštetila ili izazvala šteta.

**⚠ PAŽNJA!** *Mogućnost ozljeda rukovaoca ili ozljeda ostalih osoba u slučaju nepoštovanja propisa.*

**⚠ OPASNOST!** *Mogućnost ozbiljnih ozljeda rukovaoca ili ozljeda ostalih osoba kao i smrtnih ozljeda u slučaju nepoštovanja propisa.*

## UPOZNAVANJE S MAŠINOM

**NAPOMENA** - Slike koje se odnose na referencije nalaze se na str. 2 ovog priručnika.

## OPIS MAŠINE I PODRUČJE UPOTREBE

Ova mašina je namijenjena za korištenje u vrtovima, odnosno u pitanju je ručni trimer za živicu s elektromotorom na bateriju, za upotrebu iz hobija. Mašine se na prvom mjestu sastoji od pogonske jedinice i para nazubljenih sječiva koje pokreće mehanizam u stanju da osigura naizmjenično

pravolinijsko kretanje.

Sigurnosni sistemi onemogućavaju slučajno pokretanje sječiva u odsustvu rukovaoca.

Rukovaoc može aktivirati glavne komande i da pritom uvijek bude na sigurnosnom rastojanju od rezne glave.

### **Predviđena upotreba**

Ova mašina je projektirana i izrađena za sječenje i podešavanje živice, koja se sastoji od grmlja s malim grančicama, odnosno u skladu s karakteristikama mašine.

### **Nepredviđena upotreba**

Bilo koja druga upotreba koja nije prethodno navedena može biti opasna i nanijeti štetu osobama i/ili predmetima. U nepredviđenu upotrebu spadaju (navodimo samo nekoliko primjera):

- košenje trave uopće, a posebice u blizini ivičnjaka;
- usitnjavanje materijala za kompostiranje;
- potkresivanje granja;
- korištenje mašine za rezanje materijala koji nije biljnog porijekla;
- korištenje mašine od strane više osoba istovremeno.

Nepredviđena upotreba mašine dovodi do prestanka važenja garancije, a proizvođač neće snositi nikakvu odgovornost, već će korisnik morati snositi troškove za oštećenja ili ozljede nanijete samom sebi ili trećim osobama.

## IDENTIFIKACIJSKE NALJEPNICE I SASTAVNI DIJELOVI MAŠINE

1. Pogonska jedinica
2. Rezna glava (sječivo)
3. Prednji štitičnik
4. Prednji rukohvat
5. Zadnji rukohvat

6. Štitnik sječiva
7. Ručica prekidača
8. Sigurnosni prekidač
  
21. Oznaka sukladnosti EC
22. Naziv i adresa proizvođača
23. Razina zvučne snage
24. Proizvođačeva oznaka modela
25. Serijski broj
26. Godina proizvodnje
27. Napon i tip struje

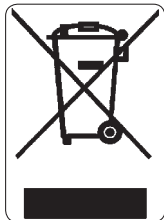

Nemojte bacati električne aparate u kućni otpad. Na osnovu Europske smjernice 2012/19/EC o otpadu električnih i elektronskih aparata i njenom sprovođenju u skladu sa državnim propisima, istrošeni električni aparati se moraju odvojeno

skupljati da bi se mogli ponovo iskoristiti na ekološko prihvatljiv način. Ako električne aparate bacite na deponiju ili na zemljište, štetne supstance mogu dospjeti do vodonosnog sloja i na ovaj način ući u prehrambeni lanac te tako ugroziti zdravlje i život ljudi. Za više informacija o zbrinjavanju ovog proizvoda, obratite se nadležnom centru za zbrinjavanje otpada iz domaćinstva ili ovlaštenom prodavcu.

## SIGURNOSNI PROPISI

Trebate koristiti vašu mašinu oprezno. U tu svrhu, na mašini se nalaze simbolični crteži koji imaju ulogu da Vas podsjetu na glavne mjere opreza. Njihovo značenje je objašnjeno u nastavku. Preporučamo Vam, nadalje, da pažljivo pročitate sigurnosne propise navedene u određenom

poglavlju ovog priručnika.

Zamijenite oštećene ili nečitljive naljepnice.

41. **PAŽNJA!** Opasnost. Ukoliko se ova mašina ispravno ne koristi, može biti opasna za rukovaoca i za ostale.
42. Rukovaoc koji upravlja ovom mašinom, kad istu koristi u normalnim uslovima za dnevnu neprekidnu upotrebu, može biti izložen razini buke koja je jednaka ili veća od 85 dB (A). Nosite zaštitne naočale i zaštitu za uši..
43. Ne izlažite kiši (ili vlazi).
44. Prije nego što koristite ovu mašinu, pročitajte priručnik s uputama.
45. Za vrijeme rada nositi masku za zaštitu od prašine.

## TEHNIČKI PODACI I DODATNA OPREMA

- [71] Napon i tip struje
- [72] Dužina reza
- [73] Težina
- [74] Pokret rezanja

## SIGURNOSNI PROPISI kojih se strogo treba pridržavati

### OPĆA SIGURNOSNA UPOZORENJA ZA ELEKTRIČNE ALATKE

**⚠ PAŽNJA!** Pročitajte sva sigurnosna upozorenja i sve upute. Nepoštivanje upozorenja i uputa može dovesti do nastanka električnog udara, požara i/ili ozbiljnih ozljeda.

## 1) Sigurnost radnog područja

- a) Redovno čistite radno područje. Prljavo i neuredno radno područje olakšava nastanak nezgoda.
- b) Nemojte koristiti električnu alatku na prostoru u kojem postoji rizik od eksplozija, u prisustvu zapaljive tekućine, plina ili prašine. Električne alatke dovode do stvaranja iskri koje mogu zapaliti prašinu ili paru.
- c) Držite podalje djecu i ostale osobe kada koristite električnu alatku. Gubitak pažnje može dovesti do gubitka kontrole.

## 2) Električna sigurnost

- a) Izbjegavajte da vam tijelo dođe u dodir s uzemljenim površinama, kao što su cijevi, radijatori, šporeti, hladnjaci. Rizik od električnog udara povećava se ako tijelo dođe u dodir s uzemljenim površinama.
- b) Nemojte izlagati električne alatke kiši ili mokrom prostoru. Voda koja prodre u električnu alatku povećava rizik od električnog udara.

## 3) Osobna sigurnost

- a) Uvijek budite pažljivi, kontrolirajte ono što radite i koristite zdrav razum kada se služite električnom alatkom. Nemojte koristiti električnu alatku kada ste umorni ili pod uticajem droga, alkohola ili lijekova. Trenutak nepažnje za vrijeme korištenja električne alatke može izazvati ozbiljne telesne ozljede.
- b) Nosite zaštitnu odjeću. Uvijek nosite zaštitne rukavice. Upotreba zaštitne opreme kao što su maske za zaštitu od prašine, obuća protiv klizanja, zaštitni šljemovi ili zaštita za uši smanjuje nastanak telesnih ozljeda.
- c) Izbjegavajte slučajna startanja. Provjerite je li aparat ugašen prije postavljanja baterije i prije nego što uhvatite ili transportirate električnu alatku. Ako transportirate električnu alatku s prstom na prekidaču ili kad je prekidač u položaju "ON", lakše može doći do nezgoda.
- d) Izvadite sve ključeve ili regulacioni alat prije aktiviranja električne alatke. Ključ ili alatka koji bi ostali u kontaktu s nekim dijelom u pokretu mogu izazvati telesne ozljede.
- e) Nemojte gubiti ravnotežu. Uvijek morate imati dobar oslonac i prikladnu ravnotežu. To omogućava bolju kontrolu električne alatke u opasnim situacijama.
- f) Obucite se na odgovarajući način. Nemojte nositi široku odjeću ili nakit. Držite kosu, odjeću i rukavice podalje od dijelova u pokretu. Otkopčana odjeća, nakit ili duga kosa mogu se zaplesti u dijelove u pokretu.
- g) Ako ima uređaja koje treba da povežete na

uređaje za izvlačenje i skupljanje prašine, provjerite da nisu pogrešno povezani i da se pogrešno ne koriste. Upotreba ovih uređaja može smanjiti rizike koje izaziva prašina.

## 4) Upotreba i čuvanje električne alatke

- a) Nemojte preopterećivati električnu alatku. Koristite električnu alatku koja je pogodna za rad. Električna alatka pogodna za rad bolje i sigurnije će izvršiti rad, pri brzini za koju je ona i projektirana.
- b) Nemojte koristiti električnu alatku ako prekidač nije u stanju da je uredno startuje ili zaustavi. Električna alatka koju prekidač ne može aktivirati opasna je i mora se popraviti.
- c) Izvadite bateriju iz njenog ležišta prije nego što izvršite bilo koji zahvat ili zamjenu dodatne opreme ili prije nego što odložite električnu alatku. Ove sigurnosne preventivne mjere smanjuju rizik od slučajnog startanja električne alatke.
- d) Odložite uporabljene električne alatke izvan dometa djece i ne dopustite da električnu alatku koriste osobe koje nisu s njom upoznate i koje nisu pročitale ove upute. Električne alatke su opasne ako ih koriste neiskusne osobe.
- e) Redovno održavajte električne alatke. Provjerite da li su pokretni dijelovi poravnani i da se slobodno kreću, da dijelovi nisu polomljeni ili da nema nijedne druge okolnosti koja bi mogla ugroziti rad električne alatke. U slučaju oštećenja, električnu alatku trebate popraviti prije upotrebe. Mnoge nezgode nastaju uslijed nedovoljnog održavanja.
- f) Rezonu glavu trebate oštriti i čistiti. Prikladno održavanje rezne glave, dobro naoštreni noževi reže će se zaglaviti i lakše kontrolirati.
- g) Koristite električnu alatku i dodatnu opremu prema isporučenim uputama, imajući u vidu radne uvjete i tip rada koji trebate obaviti; ako se električna alatka koristi za druge poslove od onih za koje je predviđena, mogu nastati opasne situacije.

## 5) Pomoć

- a) Električnu alatku treba da popravi kvalificirano osoblje koje će koristiti isključivo originalne rezervne dijelove. To omogućava da se održi sigurnost električne alatke.

## ELEKTRIČNI TRIMER ZA ŽIVICU (na bateriju)

### SIGURNOSNA UPOZORENJA

**▲ PAŽNJA!** *Za vrijeme upotrebe mašine trebate se pridržavati sigurnosnih propisa.*

**Prije startanja mašine, pročitajte upute za vlastitu sigurnost i sigurnost ostalih osoba. Sačuvajte upute u dobrom stanju za naredne konzultacije.**

- Sve dijelove tijela morate držati podalje od sječiva. Ne uklanjajte odrezani materijal ili ne držite nepomičnim materijal za rezane kad je sječivo uključeno. Provjerite je li prekidač u položaju zaustavljeno kada odlažete odrezani materijal. Trenutak nepažnje za vrijeme korištenja trimera za živicu može biti uzrok ozbiljnih telesnih ozljeda.
- Prenositi trimer za živicu držeći ga za rukohvat kad je sječivo zaustavljeno. Uvijek namontirajte štitičnik na reznu glavu za vrijeme transporta mašine ili kada mašinu odložite. Prikladno rukovanje trimera za živicu smanjuje mogućnost od telesnih ozljeda koje može izazvati sječivo.
- Uхватite električnu alatku samo za izoliranu površinu rukohvata, budući bi sječivo moglo doći u dodir sa skrivenim kablovima. Dodir sječiva s kablom pod naponom može dovesti pod napon metalne dijelove alatke od čega rukovaoc može zadobiti električni udar.

**• Kako raditi s električnim trimerao za živicu (na bateriju)**

Za vrijeme upotrebe, zauzmite čvrst i stabilan položaj i budite oprezni.

- Koliko je moguće izbjegavajte raditi kad je tlo mokro ili klizavo odnosno na neravnom ili strmom terenu koji ne može garantirati stabilnost rukovaoca za vrijeme rada;
- Nikada ne trčite, već hodajte i pazite na neravnine terena i eventualne prepreke na njemu.
- Procijenite potencijalne opasnosti terena na kojem se radi i poduzmite sve potrebne mjere za garantiranje vlastite sigurnosti, a posebno na nizbrdicama, neravnim, klizavim ili nestabilnim terenima.

Mašinu ne treba koristiti ako rukovaoc nije u stanju čvrsto držati mašinu s obadje ruke i/ili stabilno ostati u ravnoteži na nogama za vrijeme rada.

Nemojte nikada dopustiti da mašinu koriste djeca ili osobe koje nisu dovoljno upoznate s uputama. Lokalni zakoni mogu utvrditi minimalni uzrast korisnika.

Mašinu ne trebaju koristiti više od jedne osobe u isto vrijeme.

Nemojte nikada koristiti mašinu u sljedećim slučajevima:

- kad su osobe, a posebno djeca ili životinje u blizini;

- ako je korisnik umoran ili se loše osjeća, ili je pak uzeo lijekove, drogu ili alkohol ili materije koje ugrožavaju njegove psihofizičke sposobnosti;
- ako su štitičnici oštećeni ili skinuti.

**• Tehnike korištenja električnog trimera za živicu (na bateriju)**

Uvijek se pridržavajte sigurnosnih upozorenja i primijenite tehnike rezanja koje su najpogodnije za tip rada koji trebate izvršiti, prema uputama i primjerima navedenim u uputama za upotrebu.

**• Sigurno pomicanje električnog trimera za živicu (na bateriju)**

Svaki put kad je potrebno pomaknuti ili transportirati mašinu postupite kako slijedi:

- ugasite motor, sačekajte da se zaustavi rezna glava i izvadite bateriju iz njenog ležišta;
- uхватite mašinu samo za rukohvate i usmjerite reznu glavu u smjeru suprotnom od smjera kretanja.

Kada prevozite mašinu na prijevoznom sredstvu, trebate je postaviti na način da ona ne predstavlja opasnost ni za koga i trebate je dobro učvrstiti.

**• Preporuke za početnike**

Prije nego što prvi put počnete raditi s mašinom, poželjno je da istu prvo upoznate i da upoznate pogodne tehnike rada na način što ćete probati ispravno uхватiti mašinu i izvršiti poteze potrebnne za rad.

**• Ispravno rukovanje i upotreba električnih alatki na bateriju**

a) Uvjerite se da je aparat isključen prije nego što montirate bateriju. Ako montirate bateriju u električni aparat koji je uključen, može doći do požara.

b) Da biste napunili baterije koristite samo punjač baterija koje je preporučio proizvođač. Punjači baterija su obično specifični za svaki tip baterije; ako se koriste s drugim tipovima baterija, postoji rizik od požara.

c) Koristite samo posebne baterije predviđene za vašu alatku. Upotreba drugih baterija može izazvati povrede i rizik od požara.

d) Bateriju koju ne koristite držite podalje od uredskih spajalica, kovanog novca, ključeva, čavala, vijaka ili drugih sitnih metalnih predmeta koji bi mogli izazvati kratak spoj kontakata. Kratak spoj između kontakata baterije može dovesti do izgaranja ili požara.

- e) Iz baterije koja je u lošem stanju može iscurjeti tekućina. Izbjegavajte dodir s tekućinom. U slučaju dodira s tekućinom, odmah isperite vodom. U slučaju da tekućina dođe u dodir s očima, odmah se obratite ljekaru. Tekućina koja izade iz baterije može izazvati kožne iritacije ili opekline.
- f) Provjerite je li baterija u dobrom stanju i da nema znakova oštećenosti. Nemojte koristiti mašinu ako je baterija oštećena ili dotrajala.

## UPUTE ZA UPOTREBU BATERIJA

### • Opće mjere opreza

- Bateriju nikada ne treba otvarati.
- Nemojte nikada bacati u vatru iskorištene baterije – **OPASNOST OD EKSPLOZIJE!**
- Povežite punjač baterije samo u utičnicu s mrežnim naponom označenim na identifikacijskoj pločici.
- Koristite isključivo originalne baterije.
- Za vrijeme produžene upotrebe, baterija bi se mogla zagrijati. Sačekajte da se ohladi prije nego što je napunite.
- Ne ostavljajte bateriju i punjač baterije na dohvatu djece.
- Nemojte koristiti punjač baterije na mjestima na kojim ima pare ili zapaljivih tvari.
- Punite baterije samo na temperaturama između 10°C i 40°C.
- Nemojte nikada čuvati baterije u prostorijama s temperaturom preko 40°C.
- Nikada nemojte izazivati kratak spoj između kontakata baterija i nemojte ih povezati na metalne predmete.
- Za vrijeme transporta baterija, pazite da se kontakti ne povežu međusobno i nemojte koristiti metalne kutije za njihov transport.
- Kratak spoj baterije može dovesti do eksplozije. U svakom slučaju, kratak spoj oštećuje bateriju.
- Redovno provjeravajte da kabal punjača baterije nije oštećen. Ako je kabal oštećen, treba zamijeniti bateriju.
- Napunite do kraja baterije prije nego što ih odložite tokom zimskog perioda.
- Baterija se može napuniti samo punjačima baterija koji su u skladu s propisom EN60335-2-29).

## PROPISI ZA UPOTREBU

**NAPOMENA** - Slike navedene u tekstu nalaze se na str. 4 i narednim stranicama ovog priručnika.

## 1. MONTAŽA MAŠINE

Ambalažu treba zbrinuti prema važećim lokalnim propisima.

Iz sigurnosni razloga i za potrebe transporta, li-tijsko-jonska baterija (ako je isporučena) isporučuje se odvojeno od mašine i djelomično napunjena.

Prije upotrebe mašine, napunite bateriju prema uputama iz poglavlja "Punjenje baterije".

## 2. PRIPREMA ZA RAD

### 2.1 PROVJERA MAŠINE

**▲ PAŽNJA!** *Provjerite da baterija nije stavljena u njeno ležište.*

Prije početka rada postupite kako slijedi:

- provjerite da li se ručice prekidača i sigurnosna poluga slobodno kreću, bez naprezanja, te da li se kad se otpuste, automatski i brzo vraćaju u neutralni položaj;
- provjerite da prolazi rashladnog vazduha nisu zapušeni;
- provjerite da li su rukohvati i štitnici mašine čisti i suhi, da li su ispravno namontirani i dobro učvršćeni na mašini;
- provjerite da rezne glave i štitnici nisu oštećeni;
- provjerite da na mašini nema znakova dotrajlosti ili oštećenja uslijed udaraca ili drugih uzroka i izvršite potrebnu popravku.
- Provjerite je li baterija u dobrom stanju i da nema znakova oštećenosti. Nemojte koristiti mašinu ako je baterija oštećena ili dotrajala.
- napunite bateriju prema uputama iz poglavlja "Punjenje baterije".

### 2.2 PROVJERA STANJA BATERIJE (SI. 1)

Za provjeru stanja napunjenosti baterije (1), pritisnite dugmence (2) koje aktivira tri LED svjetla (3) koja imaju sljedeće značenje:

- 3 LED svjetla upaljena = Autonomija = 3/3
- 2 LED svjetla upaljena = Autonomija ≥ 2/3
- 1 LED svjetlo upaljeno = Autonomija ≤ 1/3
- Nijedno LED svjetlo nije upaljeno =  
Baterija prazna

### 2.3 PUNJENJE BATERIJE (SI. 2)

**VAŽNO** *Uvjerite se da se mrežni napon strujne utičnice poklapa s naponom označenim na etiketi punjača baterije.*

- Za skidanje baterije (1) s mašine postupite kako slijedi:
    - podignite jezičak (1a) i svucite bateriju (1).
  - Za punjenje baterije postupite kako slijedi:
    - povežite punjač baterije (2) na strujnu utičnicu; prisustvo napona označeno je paljenjem zelenog svjetla (2a);
    - stavite bateriju (1) u ležište na punjaču baterije (2) i gurnite je do kraja. Punjenje potpuno prazne baterije traje oko 100 minuta.
  - Faze punjenja označavaju signalna svjetla (2a) i (2b):
    - punjač baterije uključen = Zeleno signalno svjetlo (2a) upaljeno;
    - postavljanje baterije i punjenje u toku = ZELENO signalno svjetlo (2a) upaljeno + CRVENO signalno svjetlo (2b) upaljeno;
    - završetak punjenja = ZELENO signalno svjetlo (2a) upaljeno + ZELENO signalno svjetlo (2b) upaljeno.
    - problem = ZELENO signalno svjetlo (2a) trepti + CRVENO signalno svjetlo (2b) trepti.
    - kratak spoj = CRVENO signalno svjetlo (2b) trepti.
- Punjenje potpuno prazne baterije traje oko 100 minuta.
- Po završenom punjenju:
    - izvadite bateriju (1) iz punjača baterije (2) i namontirajte je na mašinu;
    - otkaçite punjač baterije (2) sa strujne utičnice.

### 3. UPOTREBA MAŠINE

#### 3.1 STARTOVANJE MAŠINE (SI. 3)

Prije startanja mašine postupite kako slijedi:

- stavite bateriju (1) u njeno ležište.

Za startovanje mašine postupite kako slijedi:

- Skinite štitičnike sječiva.
- Uvjerite se da sječivo ne dodiruje zemlju ili druge predmete.
- Pritisnite sigurnosni prekidač (2) i aktivirajte prekidač (3).

**NAPOMENA** Starovanje i održavanje motora u radu mogući su samo kad su oba prekidača aktivirana.

Kad otpustite jedan od dva prekidača, motor se zaustavlja.

#### 3.2 ZAUSTAVLJANJE MAŠINE (SI. 3)

Za zaustavljanje mašine postupite kako slijedi:

- Otpustite prekidače (2) i (3).
- podignite jezičak (1a) i svucite bateriju (1).

### 4. NAČIN I TEHNIKE RADA

**⚠ PAŽNJA!** Za vašu sigurnost i sigurnost drugih osoba postupite kako slijedi:

- 1) **Nemojte nikada koristiti mašinu, a da pet-hodno niste pročitali upute. Upoznajte se sa komandama i s prikladnim načinom upotrebe mašine. Naučite brzo da zaustavite motor.**
- 2) **Preostali rizici: unatoč svim sigurnosnim propisima koje treba poštovati, mogu postojati i još neki rizici koji se ne mogu isključiti. Prema tipologiji i građi mašine moguće predvidive opasnosti mogu biti:**
  - Dodir s nezaštićenim reznim zubima
  - Uvlačenje prstiju ili šaka u sječivo u pokretu
  - Neočekivani i iznenadni pokreti sječiva
  - Odljetanje komadića koji mogu ozlijediti oči
  - Ozlijeđena sluha, ako ne koristite niti jedno sredstvo za zaštitu sluha.
- 3) **Ne zaboravite da je rukovaoc ili korisnik odgovoran za nezgode i nepredviđene slučajeve koji mogu nastati na štetu drugih osoba ili njihove imovine.**
- 4) **Nosite prikladnu odjeću za vrijeme rada. Ovlašteni prodavac Vam može pružiti informacije o najprikladnijoj opremi za prevenciju nezgoda koja može garantirati Vašu sigurnost na radu.**
- 5) **Radite isključivo pod dnevnim svjetlom ili pod dobrim umjetnim osvjetljenjem**
- 6) **Detaljno pregledajte čitavo radno područje i uklonite sve što bi mašina mogla izbaciti ili što bi moglo oštetiti reznu glavu (granje, žicu, kosti, skriveni kablovi, itd.).**
- 7) **Pazite na moguće izbacivanje materijala od strane rezne glave.**
- 8) **Zaustavite motor i izvadite bateriju iz njenog ležišta.**
  - svaki put kad ostavite mašinu bez nadzora;
  - prije vršenja zahvata kontrole, čišćenja ili rada na mašini;
  - nakon što udarite u strano tijelo. Provjerite eventualnu štetu i izvršite potrebne pravke prije ponovnog korištenja mašine;
  - ako mašina počne vibrirati nepravilno: odmah potražite uzrok vibracija i izvršite potrebne provjere u specijaliziranom servisu.
  - kad se mašina ne koristi.



## 9) Držite uvijek ruke i noge podalje od rezne glave, posebno za vrijeme startanja motora.

**VAŽNO** Uvijek imajte na umu da ako neispravno koristite električne trimer makaze, možete uznemiravati druge. Poštujte susjede i okoliš:

- Izbjegavajte koristiti mašinu na prostoru i u vrijeme kada možete uznemiravati druge.
- Strogo slijedite lokalne propise za zbrinjavanje otpadnog materijala nakon rezanja.
- Da bi se izbjegao rizik od požara, nemojte ostavljati mašinu kad je motor vruć u lišću ili suhoj travi.
- Strogo slijedite lokalne propise za zbrinjavanje dotrajalih dijelova i bilo kojeg elementa koji bi mogao ugroziti okoliš.

**▲ PAŽNJA!** *Produženo izlaganje vibracijama može dovesti do ozljeda i smetnji u nervnom i vaskularnom sistemu (poznate kao “Raynaudov fenomen” ili “bijeli prsti”) posebno kod osoba koje imaju problema sa cirkulacijom. Simptomi se mogu javiti na rukama, zglobovima i prstima, a ispoljavaju se gubitkom osjećaja, utrnulošću, svrabom, boli, blijedenjem ili strukturalnim promjenama kože. Ovi efekti mogu se proširiti kad su niske temperature i/ili ako preterano stišćete rukohvate. Kad se jave ovi simptomi, treba smanjiti vrijeme korištenja mašine i obratiti se ljekaru.*

### 4.1 NAČIN KORIŠTENJA MAŠINE

**▲ PAŽNJA!** *Za vrijeme rezanja, mašinu uvijek trebate držati s obadje ruke.*

Baterija je opremljena štitinikom koji sprječava da se ona do kraja isprazni.

Alatka se automatski gasi kad se baterija isprazni. U tom slučaju, treba na vrijeme napuniti bateriju.

**▲ PAŽNJA!** *Odmah zaustavite motor ako se sječiva blokiraju za vrijeme rada ili se začače za granje živice.*

### 4.2 TEHNIKE RADA

Uvijek je poželjno da prvo režete živicu sa strana, a potom odozgo.

#### • Uspravno rezanje (Sl. 4)

Rezanje treba vršiti lučnim pokretom odozdo nagore držeći sječivo što dalje od tijela.

#### • Vodoravno rezanje (Sl. 5)

Najbolji rezultati se dobijaju kad je sječivo neznatno iskošeno (5° - 10°) u smjeru rezanja, izvođenjem lučnih pokreta i to sporo i konstantno, posebno kad je u pitanju veoma gusta živica.

### 4.3 KRAJ RADA

Na kraju rada postupite kako slijedi:

- Zaustavite motor kako je prethodno opisano.

**▲ PAŽNJA!** *Pričekajte da se motor ohladi, prije nego što mašinu odložite u bilo koju prostoriju.*

*Da biste smanjili rizik od požara, očistite motor od trave, lišća ili viška masnoće; nemojte ostavljati unutar prostorija posude s ostacima odrezanog materijala.*

Svaki put nakon rada, potrebno je očistiti i podmazati sječiva, kako bi se povećala njihova efikasnost i vijek trajanja.

- Očistite sječiva suhom krpom i koristite četku u slučaju okorjele nečistoće.
- Podmažite sječiva posebnim ulje, po mogućstvu koje ne zagađuje.

## 5. REDOVNO ODRŽAVANJE

**▲ PAŽNJA!** *Za vašu sigurnost postupite na sljedeći način:*

- *Svaki put nakon upotrebe mašine, izvadite bateriju iz njenog ležišta i provjerite da nije oštećena.*
- *Ispravno održavanje od bitnog je značaja da se tokom vremena održi izvorna efikasnost i sigurnost rada mašine.*
- *Vijci i matice trebaju ostati zategnuti, kako biste bili sigurni da je mašina uvijek u sigurnim radnim uslovima.*
- *Nikada nemojte koristiti mašinu kad su njeni dijelovi istrošeni ili oštećeni. Oštećeni dijelovi moraju se zamijeniti, nikada popravljati.*
- *Koristite isključivo originalne rezervne dijelove. Dijelovi koji nemaju isti kvalitet mogu oštetiti mašinu i ugroziti sigurnost.*

**▲ PAŽNJA!** *Za vrijeme zahvata održavanja, izvadite bateriju iz njenog ležišta.*

### 5.1 HLAĐENJE MOTORA

Kako ne bi došlo do pregrijavanja i oštećenja motora, rešetke za usis rashladnog vazduha

moraju se redovno čistiti i oslobađati od piljevine i ostataka.

## 5.2 ODRŽAVANJE I OŠTRENJE SJEČIVA

**▲ PAŽNJA!** *Povremeno provjerite da sječiva nisu savijena ili oštećena i je li greben čitav.*

Nije potrebno podesiti rastojanje između sječiva budući je zazor postavljen u tvornici.

Ako sječiva koristite u skladu s uputama, nije ih potrebno održavati niti oštрити.

Oštrenje je potrebno kada se učinak rezanja smanji i grančice teže često da se zaglave.

**VAŽNO** *Ukoliko je potrebno, neophodno je da svaki zahvat na sječivu izvrši specijalizirana servisna služba, koja posjeduje prikladan alat i koja je u stanju izvršiti potrebne zahvate, a da ne ugrozi sigurnost mašine.*

## 5.3 KAKO POSTUPATI S BATERIJOM

1. Bateriju treba čuvati u prostoriji s temperaturom između 0° i + 45°C. Ukoliko mašinu treba uskladištiti u prostoriji u kojoj postoji mogućnost da se premaše ove granične vrijednosti, poželjno je skinuti bateriju i odložiti je na odgovarajuće mjesto.
2. Za vrijeme upotrebe baterija je zaštićena od potpunog pražnjenja preko zaštitnog uređaja koji gasi mašinu i blokira njen rad.
3. Baterija je opremljena štitnikom koji sprječava punjenje ako temperatura prostorije nije između 0 i +45 °C.
4. Baterija se može napuniti u bilo kojem trenutku, čak i djelomice, a da ne postoji rizik da se ošteti.

## 5.4 ČUVANJE

Svaki put nakon rada, pažljivo očistite mašinu od prašine i ostataka, popravite ili zamijenite oštećene dijelove.

Mašinu trebate čuvati na suhom mjestu zaštićenom od vremenskih neprilika i izvan domaće djece.

## 6. VANREDNO ODRŽAVANJE

Svaki zahvat održavanja koji nije naveden u ovom priručniku treba izvršiti isključivo ovlaštene zastupnik.

Zahvati koji se izvrše u neodgovarajućim objektima ili od strane nekvalifikovanih osoba dovode do prekida važenja bilo kojeg oblika garancije.

## 7. DIJAGNOSTIKA

Što činiti ako ...	
Origine del problema	Korekcij-ska radnja
<b>1. Aktiviranjem prekidača motor se ne pokreće</b>	
Baterija nije postavljena ili nije ispravno postavljena	Provjeri-te je li baterija ispravno postavljena
Baterija prazna	Provjerite stanje napunjeno-sti i napunite bateriju
<b>2. Motor se zaustavlja za vrijeme rada</b>	
Baterija nije postavljena ili nije ispravno postavljena	Provjeri-te je li baterija ispravno postavljena
Baterija prazna	Provjerite stanje napunjeno-sti i napunite bateriju
<b>3. Smanjena autonomija baterije</b>	
Teške okolnosti upotrebe i veći utrošak struje	Optimizirajte upotrebu
<b>4. Punjač baterije ne puni bateriju (zeleno led svjetlo upaljeno)</b>	
Kontakti prljavi	Očistiti kontakte
<b>5. Punjač baterije ne puni bateriju (nije upaljeno nijedno led svjetlo)</b>	
Punjač baterije se ne napaja strujom	Provjerite je li utikač uključen u utičnicu i napaja li se utičnica strujom
Punjač baterije u kvaru	Zamijeniti punjač originalnim punjačem



## OBSAH

Seznámení se strojem .....	6
Bezpečnostní pokyny .....	7
Pokyny pro použití .....	10
1. Montáž stroje .....	10
2. Příprava k práci .....	10
3. Použití stroje .....	11
4. Provozní postupy a pracovní techniky .....	11
5. Řádná údržba .....	13
6. Mimořádná údržba .....	13
7. Diagnostika .....	14

## JAK ČÍST NÁVOD K POUŽITÍ

V textu návodu se nacházejí některé odstavce obsahující mimořádně důležité informace. Tyto odstavce jsou značeny odlišným stupněm zvýraznění s následujícím významem:

**POZNÁMKA** nebo

**DŮLEŽITÁ INF.** *Upřesňuje nebo blíže vysvětluje některé již předem uvedené informace se záměrem vyhnout se poškození stroje a způsobení škod.*

**⚠ UPOZORNĚNÍ!** *Upozorňuje na možnost ublížení na zdraví, způsobeného sobě nebo jiným osobám v případě neuposlechnutí.*

**⚠ NEBEZPEČÍ!** *Upozorňuje na možnost těžkého ublížení na zdraví nebo i smrti, způsobeného sobě nebo jiným osobám v případě neuposlechnutí.*

## SEZNÁMENÍ SE STROJEM

**POZNÁMKA** - Obrázky odpovídající odkazům se nacházejí na str. 2 tohoto návodu.

## POPIS STROJE A JEHO POUŽITÍ

Tento stroj je zařízením pro práce na zahradě, konkrétně se jedná o přenosné plotové nůžky s

elektromotorem napájeným z akumulátoru, určené pro domácí kutily.

K hlavním součástem stroje patří pohonná jednotka a dvojice ozubených nožů, které jsou uváděny do činnosti mechanismem, který slouží k udělování střídavého přímočarého pohybu.

Bezpečnostní systémy zabraňují náhodným pohybům nožů za nepřítomnosti obsluhy.

## Určené použití

Tento stroj byl navržen a vyroben pro stříhání a úpravu živých plotů tvořených keři s větvemi malých rozměrů, které jsou v každém případě přiměřené charakteristikám stroje.

## Nevhodné použití

Jakékoli jiné použití, které se liší od výše uvedených použití, může být nebezpečné a může způsobit ublížení na zdraví osob a/nebo škody na majetku. Do nevhodného použití patří (například, ale nejen):

- stříhání trávy všeobecně a zejména v blízkosti obrubníků;
- rozdrobování materiálů pro kompostování;
- odvětvovací práce;
- použití stroje pro stříhání materiálů nerostlinného původu;
- používání stroje více než jednou osobou.

Nevhodné použití stroje bude mít za následek propadnutí záruky a odmítnutí jakékoli odpovědnosti ze strany Výrobce, přičemž všechny náklady vyplývající ze škod nebo ublížení na zdraví samotného uživatele nebo třetích osob ponese uživatel.

## IDENTIFIKAČNÍ ŠTÍTEK A SOUČÁSTI STROJE

1. Pohonná jednotka
  2. Řezné zařízení (nůž)
  3. Přední ochranný kryt
  4. Přední rukojeť
  5. Zadní rukojeť
  6. Ochranný kryt řezného ostří
  7. Páčka přepínače
  8. Bezpečnostní spínač
- 
21. Označení shody ES (CE)
  22. Název a adresa výrobce
  23. Úroveň akustického výkonu
  24. Vztážený model výrobce
  25. Výrobní číslo
  26. Rok výroby
  27. Napětí a druh proudu



Nevyhazujte elektrická zařízení do domovního odpadu. Podle evropské směrnice 2012/19/ES o odpadu tvořeném elektrickými a elektronickými zařízeními a její aplikace v podobě národních norem musí být elektrická zařízení po skončení své životnosti odevzdána do sběru odděleně za účelem jejich eko-kompatibilní recyklace. Když se elektrická zařízení likvidují na smetišti nebo volně v přírodě, škodlivé látky mohou proniknout do podzemních vod a dostat se do potravinového řetězce, čímž mohou poškodit naše zdraví a zdravotní pohodu. Pro získání podrobnějších informací o likvidaci tohoto výrobku se obraťte na Instituci kompetentní v oblasti likvidace domovního odpadu nebo na vašeho Prodejce.

## BEZPEČNOSTNÍ POKYNY

Váš stroj se musí používat se zvýšenou pozorností. Za tímto účelem byly na stroj umístěny symboly, jejichž cílem je připomínat vám základní

opatření související s použitím. Význam jednotlivých symbolů je následující. Dále vám doporučujeme, abyste si pozorně přečetli bezpečnostní pokyny uvedené v příslušné kapitole tohoto návodu.

Vyměňte poškozené nebo nečitelné štítky.

41. **UPOZORNĚNÍ!** Nebezpečí. Tento stroj se v případě nesprávného použití může stát nebezpečným pro uživatele i pro jiné osoby.
42. Pracovník pověřený obsluhou tohoto stroje může být při každodenním opakovaném používání v běžných podmínkách vystaven hladině hluku rovnající se nebo převyšující 85 dB(A). Používejte ochranné brýle a chrániče sluchu.
43. Nevystavujte nikdy dešti (ani vlhkosti).
44. Před použitím tohoto stroje si přečtěte návod k použití.
45. Během pracovní činnosti používejte protiprašný respirátor.

## TECHNICKÉ PARAMETRY A PŘÍSLUŠENSTVÍ

- [71] Jännite ja virtatyyppi
- [72] Délka sečení
- [73] Hmotnost
- [74] Pohyb sečení

## BEZPEČNOSTNÍ POKYNY, které je třeba důsledně dodržovat

### ZÁKLADNÍ BEZPEČNOSTNÍ UPOZORNĚNÍ PRO ELEKTRICKÉ NÁŘADÍ

**⚠ UPOZORNĚNÍ!** *Přečtěte si všechna bezpečnostní upozornění a všechny pokyny. Neuposlechnutí upozornění a pokynů může způsobit zásah elektrickým proudem, požár a/nebo vážná ublížení na zdraví.*

## 1) Bezpečnost pracovního prostoru

- a) Udržujte pracovní prostor v čistém stavu. Špinavý pracovní prostor a nepořádek v pracovním prostoru podporují vznik nehod.
- b) Nepoužívejte elektrické nářadí v prostředí s rizikem výbuchu, za přítomnosti hořlavých kapalin, plynu nebo prachu. Elektrické nářadí způsobuje vznik jisker, které mohou zapálit prach nebo výpary.
- c) Při použití elektrického nářadí udržujte děti a kolem stojící osoby v dostatečné vzdálenosti. Rozptýlení mohou způsobit ztrátu kontroly.

## 2) Elektrická bezpečnost

- a) Zabráňte styku těla s ukostřenými nebo uzemněnými povrchy, jako jsou potrubí, radiátory, sporáky, chladničky. Riziko zásahu elektrickým proudem se zvyšuje při ukostřeném nebo uzemněném těle.
- b) Nikdy nevystavujte elektrické nářadí dešti nebo mokrému prostředí. Voda, která pronikne do elektrického nářadí, zvyšuje riziko zásahu elektrickým proudem.

## 3) Osobní bezpečnost

- a) Při použití elektrického nářadí buďte opatrní, dávejte pozor na to, co se děje, a chovejte se rozumně. Nepoužívejte elektrické nářadí, pokud jste unaveni nebo pod vlivem drog, alkoholu nebo léků. Okamžik nepozornosti při použití elektrického nářadí může způsobit vážné osobní ublížení na zdraví.
- b) Používejte ochranný oděv. Vždy používejte ochranné brýle. Použití ochranného vybavení, jako je protiprašný respirátor, protiskluzová obuv, ochranná přilba nebo chrániče sluchu, snižuje riziko osobního ublížení na zdraví.
- c) Zabráňte náhodnému uvedení do chodu. Před vložením akumulátoru, uchopením nebo přenášením elektrického nářadí se ujistěte, že je zařízení vypnuto. Přenášení elektrického nářadí s prstem na vypínači nebo montáž akumulátoru s vypínačem v poloze „ON“ (ZAPNOUT) usnadňuje nehody.
- d) Před uvedením elektrického nářadí do činnosti odložte všechny klíče a seřizovací nástroje. Klíč nebo nástroj, který zůstane ve styku s otáčející se součástí, může způsobit osobní ublížení na zdraví.
- e) Neztraťte rovnováhu. Neustále udržujte vhodné opření a rovnováhu. To vám umožní lépe ovládat elektrické nářadí v nečekaných situacích.
- f) Vhodně se oblečte. Nepoužívejte volné oděvy ani šperky. Udržujte vlasy, oblečení a rukavice v dostatečné vzdálenosti od pohybujících se součástí. Rozpuštěný oděv, šperky nebo dlou-

hé vlasy mohou být zachyceny pohybujícími se součástmi.

- g) Pokud existují součásti určené pro připojení k zařízením na extrakci a sběr prachu, ujistěte se, že jsou připojeny a používány vhodným způsobem. Použití těchto součástí může snížit rizika související s prachem.

## 4) Použití elektrického nářadí a péče o něj

- a) Nepřetěžujte elektrické nářadí. Používejte elektrické nářadí vhodné pro daný druh pracovní činnosti. Vhodné elektrické nářadí provede pracovní činnost lépe a bezpečněji rychleji, pro kterou bylo navrženo.
- b) Nepoužívejte elektrické nářadí, pokud jej vypínač není schopen uvést řádně do činnosti nebo zastavit. Elektrické nářadí, které nemůže být uvedeno do činnosti vypínačem, je nebezpečné a musí být opraveno.
- c) Před realizací jakéhokoli seřizování nebo výměny příslušenství elektrického nářadí nebo před jeho odložením vyjměte akumulátor z jeho uložení. Tato preventivní bezpečnostní opatření snižují riziko náhodného uvedení elektrického nářadí do činnosti.
- d) Odložte nepoužívané elektrické nářadí mimo dosah dětí a neumožněte používat elektrické nářadí osobám, které s ním nejsou seznámeny nebo nejsou seznámeny s těmito pokyny. Elektrické nářadí v rukách neznalých uživatelů se stává nebezpečným.
- e) Péče o údržbu elektrického nářadí. Zkontrolujte, zda jsou pohyblivé součásti slícovány a zda se volně pohybují, zda nedošlo k poškození jednotlivých součástí a zda neexistuje nic dalšího, co by mohlo negativně ovlivnit činnost elektrického nářadí. V případě poškození musí být elektrické nářadí před opětovným použitím opraveno. Mnoho nehod je zapříčiněno nedostatečnou údržbou.
- f) Udržujte řezné ústrojí nabroušené a vyčištěné. Vhodná údržba řezného ústrojí s řádně nabroušenými řeznými hranami umožňuje lépe se vyhnout zaseknutí a nářadí se tak snáze ovládá.
- g) Elektrické nářadí a související příslušenství použijte podle dodaných pokynů a mějte přitom na paměti pracovní podmínky a druh prováděné pracovní činnosti. Používání elektrického nářadí pro použití odlišné od správného použití může způsobit vznik nebezpečných situací.

## 5) Servisní služba

- a) Opravu elektrického nářadí svěřte pouze kvalifikovanému personálu a trvejte na výhradním použití originálních náhradních dílů. To umožní zachování bezpečnosti elektrického nářadí.

## ELEKTRICKÉ NŮŽKY NA ŽIVÉ PLOTY (s napájením z akumulátoru)

### BEZPEČNOSTNÍ UPOZORNĚNÍ

**▲ UPOZORNĚNÍ!** *Během použití stroje musí být dodrženy bezpečnostní pokyny. Před uvedením stroje do činnosti si přečtěte pokyny pro bezpečnost vás samotných i cizích osob. Uchovejte pokyny v dobrém stavu kvůli pozdějšímu použití.*

- Udržujte všechny části těla v dostatečné vzdálenosti od řezacího nože. Neodstraňujte požezaný materiál a nepřidrčujte materiál, který je třeba pořezat, během činnosti nože. Při odstraňování požezaného materiálu se ujistěte, že se vypínač nachází v poloze odpovídající zastavení. Stačí chvilka nepozornosti během použití nůžek na živé ploty pro zapříčinění vážného osobního ublížení na zdraví.
- Nůžky na živé ploty přenášejte tak, že je budete držet za rukojeť při zastaveném noži. Při každé přepravě nebo při úschově stroje namontujte ochranný kryt řezacího zařízení. Správný pohyb nůžek na živé ploty snižuje možnost způsobení vážného osobního ublížení na zdraví noži.
- Uchopte elektrické nářadí pouze za izolované povrchy rukojetí, protože nůž by mohl přijít do styku se skrytými kabely. Styk stříhacího nože s kabelem pod napětím může způsobit, že se pod napětím ocitnou i kovové části nářadí a dojde k zásahu obsluhy elektrickým proudem.

#### • Zacházení s elektrickými nůžkami na živé ploty (s napájením z akumulátoru)

Během použití zaujměte nehybný a stabilní postoj a buďte ostražití.

- V rámci možností se vyhněte práci na mokřem nebo kluzkém povrchu a práci na nerovném nebo příliš strmém terénu, který nezaručuje stabilitu obsluhy během pracovní činnosti.
- Nikdy neběhejte, ale krácejte a věnujte pozornost nerovnomernému terénu a přítomnosti případných překážek.
- Vyhodnoťte potenciální rizika terénu, na kterém máte pracovat, a přijměte veškerá opatření na zajištění vlastní bezpečnosti, zejména na svazích, nerovných a kluzkých nebo pohyblivých terénech.

Stroj nesmí používat osoby, které nejsou schopné udržet jej pevně oběma rukama a/nebo zůstat během jeho použití na nohách ve stabilní rovnovážné poloze.

Nikdy nepřipusťte, aby stroj používaly děti nebo osoby, které nejsou dokonale seznámeny s

pokyny pro jeho použití. Zákony v jednotlivých zemích upřesňují minimální předepsaný věk pro uživatele.

Stroj nesmí být používán více než jednou osobou.

Nikdy nepoužívejte stroj za těchto podmínek:

- Jestliže se v jeho blízkosti nacházejí osoby, především děti nebo zvířata;
- když je uživatel unaven nebo pokud je mu nevolno nebo v případě, že užil léky, drogy, alkohol nebo jiné látky snižující jeho reflexní schopnosti a pozornost;
- když jsou poškozené nebo odmontované jeho ochranné kryty.

#### • Techniky použití elektrických nůžek na živé ploty (s napájením z akumulátoru)

Pokaždé dodržujte bezpečnostní upozornění a používejte techniky řezání nevhodnější pro daný druh práce, v souladu s pokyny a příklady uvedenými v návodu k použití.

#### • Bezpečná manipulace s elektrickými nůžkami na živé ploty (s napájením z akumulátoru)

Pokaždé, když je třeba manipulovat se strojem nebo jej přepravovat, je třeba:

- sammuta moottori, odota leikkausvälineen pysähtymistä ja poista akku akkutilasta;
- uchopit stroj výhradně za rukojeť a nasměrovat řezací zařízení v opačném směru vůči směru jízdy.

Při přepravě stroje na vozidle je třeba stroj umístit a zajistit tak, aby nepředstavoval nebezpečí pro nikoho.

#### • Doporučení pro začátečníky

Před prvním zahájením pracovní činnosti je vhodné získat potřebnou zručnost se strojem a nevhodnějšími technikami, naučit se správně navléct popruh, pevně uchopit stroj a provádět pohyby požadované pro realizaci pracovní činnosti.

#### • Manipulace a správné použití elektrického nářadí s akumulátorem

a) Před vložením akumulátoru se ujistěte, že je zařízení vypnuto. Montáž akumulátoru do zapnutého elektrického zařízení může způsobit nehodu.

b) Pro nabití akumulátorů používejte výhradně

nabíječky akumulátorů doporučené výrobcem. Nabíječky akumulátorů jsou obvykle specifické pro typ akumulátoru; při jejich použití s jinými typy hrozí riziko vzniku požáru.

c) Používejte pouze specifické akumulátory určené pro vaše nářadí. Použití jiných akumulátorů může způsobit zranění a riziko požáru.

d) Nepoužívaný akumulátor skladujte v dostatečné vzdálenosti od sponek, mincí, klíčů, hřebíků, šroubů nebo jiných malých kovových předmětů, které by mohly způsobit zkrat kontaktů. Zkrat mezi kontakty akumulátoru může způsobit hoření nebo požár.

e) Akumulátor ve špatném stavu může způsobit únik kapaliny. Vyhněte se styku s kapalinou. V případě náhodného styku omyjte zasažené místo vodou. V případě vniknutí kapaliny do očí vyhledejte lékařskou pomoc. Kapalina uniklá z akumulátoru může způsobit podráždění kůže nebo vznik popálenin.

f) Zkontrolujte, zda se akumulátor nachází v dobrém stavu a zda na něm nejsou viditelné znaky poškození. Nepoužívejte stroj s poškozeným nebo opotřebeným akumulátorem.

## POKYNY PRO POUŽITÍ AKUMULÁTORŮ

### • Základní opatření

- Akumulátor se nesmí nikdy otevírat.
- Nikdy neodhazujte použité akumulátory do ohně - HROZÍ NEBEZPEČÍ VÝBUCHU!
- Nabíječku akumulátoru připojujte pouze do zásuvky se síťovým napětím uvedeným na identifikačním štítku.
- Používejte pouze originální akumulátor.
- Během dlouhodobého použití by mohlo dojít k ohřátí akumulátoru. Před nabíjením jej nechte vychladnout.
- Akumulátor a nabíječku akumulátoru skladujte mimo dosah dětí.
- Nepoužívejte nabíječku akumulátorů na místech s přítomností hořlavých výparů nebo látek.
- Nabíjení akumulátorů provádějte pouze při teplotě v rozmezí od 10 °C do 40 °C.
- Nikdy neskladujte akumulátory v prostředích s teplotou vyšší než 40 °C.
- Nikdy nezpůsobujte zkrat mezi kontakty akumulátorů a nepřipojujte je ke kovovým předmětům.
- Během přepravy akumulátorů věnujte pozornost tomu, aby se zabránilo vzájemnému propojení kontaktů, a nepoužívejte pro přepravu kovové nádoby.
- Zkrat akumulátoru může způsobit výbuch. Zkrat v každém případě poškozuje akumulátor.

- Pravidelně kontrolujte, zda kabel nabíječky akumulátorů není poškozen. V případě poškození kabelu je třeba provést výměnu nabíječky akumulátoru.

- Před uskladněním akumulátorů na začátku zimního období je úplně nabijte.

- Akumulátor může být nabíjen pouze nabíječkou akumulátorů, která je ve shodě s EN60335-2-29.

## POKYNY PRO POUŽITÍ

**POZNÁMKA - Obrázky uváděné v textu se nacházejí na str. 4 a na následujících stranách tohoto návodu.**

### 1. MONTÁŽ STROJE

Likvidace obalů musí proběhnout v souladu s platnými místními předpisy.

Z bezpečnostních a přepravních důvodů je akumulátor s ionty lithia (je-li součástí) dodáván odděleně od stroje a pouze částečně nabitý.

Před použitím stroje je třeba nabít akumulátor podle pokynů uvedených v kapitole „Nabíjení akumulátorů“.

### 2. PŘÍPRAVA K PRÁCI

#### 2.1 KONTROLA STROJE

**▲ UPOZORNĚNÍ!** Ujistěte se, že akumulátor není vložen do svého uložení.

Před zahájením práce je třeba:

- zkontrolujte, zda se páčky spínače a bezpečnostní spínač pohybují volně, nenásilně a při uvolnění se automaticky a rychle vrátí do neutrální polohy;
- zkontrolovat, zda průchody chladicího vzduchu nejsou ucpané;
- zkontrolovat, zda jsou rukojeti a ochranné kryty stroje čisté a suché, správně namontované a pevně uchycené na stroji;
- zkontrolovat, zda není poškozené řezací zařízení a ochrany;
- zkontrolovat, zda stroj nevykazuje známky opotřebení nebo poškození, způsobené nárazy nebo jinými příčinami, a provést potřebné opravy.
- tarkista, että akku on hyväkuntoinen ja ettei siinä näy merkkejä vahingoittumisesta. Älä

käytä laitetta vioittuneen tai kuluneen akun kanssa.

- lataa akku kappaleessa „Akunlataus“ annettujen ohjeiden mukaan.

## 2.2 OVĚŘENÍ STAVU AKUMULÁTORU (obr. 1)

Pro ověření stavu nabití akumulátoru (1) stiskněte tlačítko (2), které aktivuje tři LED (3) s níže uvedeným významem:

- rozsvícené 3 LED = Autonomie = 3/3
- rozsvícené 2 LED = Autonomie  $\geq$  2/3
- rozsvícená 1 LED = Autonomie  $\leq$  1/3
- není rozsvícena žádná LED = Vybitý akumulátor

## 2.3 NABÍJENÍ AKUMULÁTORU (obr. 2)

**DŮLEŽITÁ INF.** Ujistěte se, že síťové napětí zásuvky elektrického rozvodu odpovídá napětí uvedenému na štítku nabíječky akumulátoru.

x

- Za účelem vyjmutí akumulátoru (1) ze stroje:
  - Nadzvedněte jazýček (1a) a vyvlečte akumulátor (1).
- Pro nabití akumulátoru:
  - Připojte nabíječku akumulátoru (2) do zásuvky elektrické sítě; přítomnost napětí je signalizována rozsvícením zelené kontrolky (2a).
  - Vložte akumulátor (1) do jeho uložení v nabíječce akumulátoru (2) jeho zatlačením na doraz. Nabití úplně vybitého akumulátoru vyžaduje přibližně dobu 100 minut.
- Fáze nabíjení jsou signalizovány prostřednictvím kontrolky (2a) a (2b):
  - připojená nabíječka akumulátoru = rozsvícená zelená kontrolka (2a).
  - vložení akumulátoru a probíhající nabíjení = rozsvícená ZELENÁ kontrolka (2a) + rozsvícená ČERVENÁ kontrolka (2b).
  - ukončení nabíjení = rozsvícená ZELENÁ kontrolka (2a) + rozsvícená ZELENÁ kontrolka (2b).
  - poruchový stav = blikající ZELENÁ kontrolka (2a) + blikající ČERVENÁ kontrolka (2b).
  - zkrat = blikající ČERVENÁ kontrolka (2b).Nabití úplně vybitého akumulátoru vyžaduje přibližně dobu 100 minut.
- Po skončení nabíjení:
  - Vyjměte akumulátor (1) z nabíječky akumulátoru (2) a namontujte jej zpět do stroje;

- odpojte nabíječku akumulátoru (2) ze zásuvky elektrické sítě.

## 3. POUŽITÍ STROJE

### 3.1 UVEDENÍ STROJE DO ČINNOSTI (obr. 3)

Před uvedením stroje do činnosti:

- Vložte akumulátor (1) do jeho uložení.

Pro uvedení stroje do činnosti:

- Odmontujte ochranné kryty nože.
- Ujistěte se, že se nůž nedotýká terénu ani jiných předmětů.
- Stiskněte bezpečnostní spínač (2) a poté spínač (3).

**POZNÁMKA** Uvedení motoru do činnosti a jeho chod jsou možné pouze při stisknutí obou spínačů.

Při uvolnění kteréhokoliv z nich dojde k zastavení motoru.

### 3.2 ZASTAVENÍ STROJE (obr. 3)

Pro zastavení stroje:

- Uvolněte spínače (2) a (3).
- Nadzvedněte jazýček (1a) a vyvlečte akumulátor (1).

## 4. PROVOZNÍ POSTUPY A PRACOVNÍ TECHNIKY

**▲ UPOZORNĚNÍ!** Pro zachování vaší bezpečnosti i bezpečnosti jiných osob:

- 1) **Nepoužívejte stroj, aniž byste si nejdříve přečetli příslušné pokyny. Seznamte se s ovládacími prvky stroje a se správným způsobem jeho použití. Naučte se rychle zastavit motor.**
- 2) **Zbytková rizika: Navzdory dodržení všech bezpečnostních předpisů mohou stále přetrvávat některá zbytková rizika, která nelze vyloučit. Z typologie a výroby stroje vyplývají některá předpokládatelná potenciální nebezpečí:**
  - **Styk s nechráněnými zuby sečení .**
  - **Zachycení prstů nebo rukou do pohybující se sekacího nože.**
  - **Nečekané a náhlé pohyby sekacího nože.**
  - **Vymršťování úlomků, které by mohly poškodit zrak.**



- Poranění sluchu, když se nepoužívá žádný chránič sluchu.
- 3) Pamatujte, že obsluha nebo uživatel nese plnou odpovědnost za nehody a nepředvídané události vůči jiným osobám a jejich majetku.
- 4) Během práce noste odpovídající oděv. Váš Prodejce je schopen poskytnout informace o nevhodnějších protiuřazových materiálech pro zajištění bezpečnosti práce.
- 5) Pracujte pouze při denním světle nebo při dobrém umělém osvětlení.
- 6) Důkladně prohlédněte celou pracovní plochu a sejměte z ní vše, co by mohlo být vymrštno ze stroje nebo by mohlo poškodit řezací zařízení (větve, železné dráty, skryté dráty apod.).
- 7) Dávejte pozor na možná vymrštní materiálu, způsobená řezacím zařízením.
- 8) Pysáytá moottori ja ota akku pois akkutilasta:
  - Při opuštění stroje a jeho ponechání bez dozoru;
  - před kontrolou, čištěním nebo prací se strojem;
  - po zásahu cizím předmětem. Před opětovným použitím stroje zkontrolujte případné škody a proveďte potřebné opravy;
  - v případě, že stroj začne vibrovat neobvyklým způsobem: V takovém případě okamžitě vyhledejte příčinu vibrací a zajištěte provedení potřebných kontrol ve Specializovaném středisku.
  - když je stroj mimo provoz.
- 9) Pokaždé udržujte ruce a nohy v bezpečné vzdálenosti od řezacího zařízení, zejména během uvádění motoru do chodu.

**DŮLEŽITÁ INF.** Neustále pamatujte na to, že nesprávně používané elektrické nůžky na živé ploty mohou poškodit ostatní. S ohledem na ostatní osoby a na životní prostředí:

- Nepoužívejte stroj v prostředí a čase, které mohou být příčinou vyrušování.
- Důsledně dodržujte místní předpisy týkající se likvidace materiálu vzniklého ořezáváním.
- Aby se zabránilo riziku vzniku požáru, nenechávejte stroj s ještě teplým motorem mezi listím nebo suchou trávou.
- Důsledně dodržujte místní předpisy týkající se likvidace opotřebených součástí nebo jakéhokoli prvku, který by mohl mít dopad na životní prostředí.

**▲ UPOZORNĚNÍ!** Dlouhodobé vystavení vibracím může způsobit zranění nebo neurovaskulární poruchy (známé také jako

„Raynaudův fenomén“ nebo „bílá ruka“), a to zejména u lidí s potížemi krevního oběhu. Příznaky se mohou týkat rukou, zápěstí a prstů a mohou se projevit ztrátou citlivosti, strnulostí, svěděním, bolestí, ztrátou barvy nebo strukturálními změnami pokožky. Tyto příznaky mohou být ještě výraznější při nízkých teplotách prostředí a/nebo při nadměrném úchopu na rukojetích. Při výskytu příznaků je třeba snížit dobu používání stroje a obrátit se na lékaře.

#### 4.1 ZPŮSOB POUŽITÍ STROJE

**▲ UPOZORNĚNÍ!** Během řezání se musí stroj vždy držet pevně oběma rukama.

Akumulátor je vybaven ochranou, která zabraňuje jeho úplnému vybití.

V případě vybití akumulátoru dojde k automatickému vypnutí nářadí. V takovém případě je třeba jej co nejdříve nabít.

**▲ UPOZORNĚNÍ!** V případě, že se nože během práce zablokují nebo se zachytí do větvy živého plotu, ihned zastavte motor.

#### 4.2 PRACOVNÍ TECHNIKY

Vždy je vhodnější ořezat nejprve obě svislé strany živého plotu a poté horní část.

##### • Vertikální řez (obr. 4)

Řez se musí provést obloukovým pohybem zdola nahoru, přičemž se nůž musí držet co možná nejdál od těla.

##### • Horizontální řez (obr. 5)

Nejlepších výsledků docílíme s nožem mírně nakloněným ve směru řezu (5° - 10°), s obloukovým pohybem, přičemž pomalu a plynule postupujeme vpřed, zejména u velmi hustých živých plotů.

#### 4.3 UKONČENÍ PRÁCE

Po dokončení práce:

- Vždy zastavte motor výše uvedeným způsobem

**▲ UPOZORNĚNÍ!** Před umístěním stroje v jakémkoli prostředí nechte vychladnout motor.

**Za účelem snížení rizika požáru očistěte stroj od zbytků trávy, listů nebo nadměrného mazacího tuku; nechte nádoby s pořezaným materiálem uvnitř místnosti.**

Po každé pracovní činnosti je vhodné vyčistit a namazat nože, aby se zvýšila jejich účinnost a životnost.

- Vyčistěte nože suchým hadrem a v případě odolných nečistot použijte kartáč.
- Namazte nože specifickým olejem, přednostně takovým, který neznečišťuje životní prostředí.

## 5. ŘÁDNÁ ÚDRŽBA

**▲ UPOZORNĚNÍ!** Pro zachování vaší bezpečnosti i bezpečnosti jiných osob:

- Po každém použití vyjměte akumulátor z jeho uložení a zkontrolujte případné škody.
- Správná údržba je základem pro zachování původní účinnosti a provozní bezpečnosti stroje.
- Pravidelně kontrolujte dotažení matic a šroubů, abyste si mohli být stále jisti bezpečným a funkčním stavem stroje.
- Nikdy nepoužívejte stroj, který má opotřebenou nebo poškozenou součásti. Poškozené díly musí být vyměněny a nikdy nesmí být opravovány.
- Používejte jenom originální náhradní díly. Díly, které nemají stejnou kvalitu, mohou způsobit poškození stroje a ohrozit bezpečnost.

**▲ UPOZORNĚNÍ!** Během operací údržby vyjměte akumulátor z jeho uložení.

### 5.1 CHLAZENÍ MOTORU

Abyste předešli přehřátí a poškození motoru, nasávací mřížky chladicího vzduchu musí být neustále udržovány v čistém stavu a musí být zbaveny pilin a jiných nečistot.

### 5.2 ÚDRŽBA A NABROUŠENÍ NOŽE

**▲ UPOZORNĚNÍ!** Pravidelně kontrolujte, zda nože nejsou ohnuté nebo poškozené a zda je pevný hřeben nože neporušený.

Není potřebné žádné seřízení vzdálenosti mezi noži, protože jejich vůle byla nastavena ve výrobním závodě.

Při použití v souladu s pokyny nože nevyžadují žádnou údržbu ani broušení.

Broušení je nezbytné pouze v případě, že se snižuje výkon při řezání a větve mají tendenci k častému zaklínění.

**DŮLEŽITÁ INF.** V případě potřeby je třeba všechny zásahy na noži svěřit Specializovanému středisku, které má k dispozici nejvhodnější zařízení a je schopno provést potřebné operace bez ohrožení bezpečnosti stroje.

## 5.3 PÉČE O AKUMULÁTOR

1. Akumulátor je třeba skladovat v prostředí s teplotou v rozsahu od 0 °C do + 45 °C. V případě skladování stroje v prostředích, kde existuje možnost překročení uvedených mezních hodnot, je vhodné vyjmout akumulátor a odložit jej na vhodné místo.
2. Během použití je akumulátor chráněn proti úplnému vybití ochranným zařízením, které vypne stroj a zablokuje jeho činnost.
3. Akumulátor je vybaven ochranou, která zabrání jeho nabití, když se hodnota teploty nenachází v rozsahu od 0 do 45 °C.
4. Akumulátor může být nabit kdykoli, a to i částečně, bez rizika poškození.

## 5.4 SKLADOVÁNÍ

Po ukončení každé pracovní směny důkladně očistěte stroj od prachu a nečistot, opravte a nahraďte poškozené součásti.

Stroj musí být skladován na suchém místě, chráněném před nepříznivými počasí, a mimo dosah dětí.

## 6. MIMOŘÁDNÁ ÚDRŽBA

Každá operace údržby, která není zahrnuta v tomto návodu, smí být prováděna výhradně Autorizovaným servisem.

Operace prováděné u neautorizovaných organizací nebo operace prováděné nekvalifikovaným personálem způsobí propadnutí jakékoli formy záruky.

## 7. DIAGNOSTIKA

Co je třeba dělat, když...	
Původ problému	Náprava
<b>1. Při aktivaci vypínače nedojde k uvedení motoru do chodu</b>	
Chybí akumulátor nebo není správně vložený	Ujistěte se, že je akumulátor správně umístěn
Vybitý akumulátor	Zkontrolujte stav nabití akumulátoru a dle potřeby jej dobijte
<b>2. Zastavení motoru během pracovní činnosti</b>	
Chybí akumulátor nebo není správně vložený	Ujistěte se, že je akumulátor správně umístěn
Vybitý akumulátor	Zkontrolujte stav nabití akumulátoru a dle potřeby jej dobijte
<b>3. Omezená autonomie akumulátoru</b>	
Náročné podmínky použití s vyšším proudovým odběrem	Proveďte optimalizaci použití
<b>4. Nabíječka akumulátoru neprovádí nabíjení akumulátoru (rozsvícení zelené LED)</b>	
Znečištěné kontakty	Očistěte kontakty
<b>5. Nabíječka akumulátoru neprovádí nabíjení akumulátoru (není rozsvícena žádná LED)</b>	
Chybí napětí pro nabíječku akumulátoru	Zkontrolujte, zda je zástrčka řádně zasunuta a zda je v zásuvce elektrické sítě napětí
Vadná nabíječka akumulátoru	Proveďte výměnu s použitím originálního náhradního dílu



## INDHOLDSFORTEGNELSE

Bliv fortrolig med maskinen .....	6
Sikkerhedsnormer .....	7
Normer for brug .....	10
1. Montering af maskinen .....	10
2. Forberedelse til arbejdet .....	10
3. Anvendelse af maskinen .....	11
4. Anvendelsesmåder og arbejdsteknikker ..	11
5. Almindelig vedligeholdelse .....	13
6. Ekstraordinær vedligeholdelse .....	13
7. Fejlfinding .....	14

## SÅDAN LÆSES BRUGSANVISNINGEN

Brugsanvisningen indeholder visse afsnit med oplysninger af særlig vigtighed. Afsnittene er angivet på forskellige måder og har følgende betydning:

**BEMÆRK** eller

**VIGTIGT** *Indeholder detaljer eller yderligere uddybning af forudgående angivelser for at undgå beskadigelse af maskine, materielle skader eller kvæstelser.*

**⚠ ADVARSEL!** *Risiko for kvæstelser på sig selv eller andre personer ved manglende overholdelse af forskriften.*

**⚠ FARE!** *Risiko for alvorlige kvæstelser på sig selv eller andre personer eller dødsfald ved manglende overholdelse af forskriften.*

## BLIV FORTROLIG MED MASKINEN

**BEMÆRK** - Billederne med referencerne findes på side 2 i denne brugsanvisning.

## BESKRIVELSE AF MASKINE OG ANVENDELSESOMRÅDE

Denne maskine er et redskab til havepleje og navnlig en bærbar hækkeklipper med batteridrevet elektrisk motor beregnet til hobbybrug.

Maskinen består hovedsageligt af en motorenhed

og to takkede knive, som drives af en mekanisme, der giver en retlinjet stempelbevægelse.

Sikkerhedsindretningerne gør, at knivene udelukkende er i bevægelse ved personlig betjening.

## Tilsigtet brug

Denne maskine er designet og konstrueret til klipping og trimning af hække, der består af buske med grene i en mindre størrelse eller uanset i en størrelse, der er egnet til maskinens egenskaber.

## Uegnet brug

Enhver anden brug end de ovenfor beskrevne er farlig og kan medføre kvæstelser og/eller materielle skader. Uegnet brug er for eksempel følgende (men ikke udelukkende):

- klipping af græs i almindelighed, især i nærheden af kantsten;
- findeling af materialer til kompostering;
- beskæringsarbejde;
- anvendelse af maskinen til skæring af andet end hække og mindre buske;
- anvendelse af maskinen af flere brugere ad gangen.

Uegnet brug af maskinen medfører, at garantien bortfalder. Endvidere ophører producentens ansvar, hvilket betyder, at brugeren selv er ansvarlig for eventuelle udgifter som følge af skader eller kvæstelser på sig selv eller andre personer.

## MASKINENS IDENTIFIKATIONSSKILT OG DELE

1. Motorenhed
  2. Skær (klinge)
  3. Forreste beskyttelse
  4. Forreste håndtag
  5. Bagerste håndtag
  6. Beskyttelse for klinge
  7. Afbryderknap
  8. Sikkerhedsafbryder
- 
21. EF-overensstemmelsesmærke
  22. Fabrikantens navn og adresse
  23. Lydeffektniveau
  24. Fabrikantens referencemodel
  25. Serienummer
  26. Fremstillingsår
  27. Spænding og strømtype

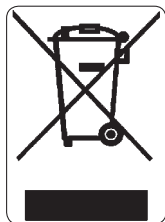

Elektriske apparater må ikke bortskaffes sammen med husholdningsaffald. Ifølge det Europæiske Direktiv 2012/19/EF angående bortskaffelse af elektriske og elektroniske apparater og dets iværksættelse i henhold til de nationale

normer, skal elektriske apparater efter endt levetid indsamles separat med det formål at kunne genanvendes på en miljørigtig måde. Hvis elektriske apparater bortskaffes på en losseplads eller efterlades på jorden, kan skadelige stoffer sive ned til grundvandet, således at de indgår i fødekæden og skader Deres sundhed og velvære. Yderligere oplysninger angående bortskaffelse af dette produkt kan fås hos Deres lokale myndighed for bortskaffelse af husholdningsaffald eller hos Deres forhandler.

## SIKKERHEDSFORSKRIFTER

Maskinen skal anvendes med forsigtighed. På maskinen har vi derfor anbragt nogle etiketter for at minde om de vigtigste forholdsregler under

brugen. Etiketternes betydning er forklaret nedenfor. Desuden anbefaler vi, at De omhyggeligt læser sikkerhedsnormerne, som findes i det tilsvarende kapitel i denne brugsanvisning. Ødelagte eller ulæselige etiketter skal udskiftes.

41. Advarsel! Fare. Hvis denne maskine anvendes ukorrekt, kan den være farlig for brugeren og andre.
42. Brugeren af denne maskine, når denne anvendes under normale betingelser hver dag og kontinuerligt, kan udsættes for et støjniveau på 85 dB (A) eller mere. Anvend beskyttelsesbriller og høreværn.
43. Maskinen må ikke udsættes for regn (eller fugt).
44. Læs brugsanvisningen inden brug af denne maskine.
45. Bær støvmaske under arbejdet.

## TEKNISKE DATA OG TILBEHØR

- [71] Spænding og strømtype
- [72] Klippelængde
- [73] Vægt
- [74] Klippebevægelse

## SIKKERHEDSNORMER skal overholdes omhyggeligt

### GENERELLE SIKKERHEDSANVISNINGER VED BRUG AF ELEKTRISK VÆRKTØJ

**⚠ ADVARSEL!** *Læs sikkerhedsanvisningerne og brugsanvisningen helt igennem. Manglende overholdelse af sikkerheds- og/eller brugsanvisningerne kan være årsag til elektrisk stød, brand og/eller alvorlige kvæstelser.*

## 1) Sikkerhed i arbejdsområdet

- a) Hold arbejdsområdet rent. Et snavset og/eller rodet område forøger muligheden for ulykker.
- b) Det elektriske værktøj må ikke anvendes i eksplosionsfarlige miljøer, i nærvær af brandfarlige væsker, gas eller pulver. Elektrisk værktøj danner gnister, som kan antænde pulver eller damp.
- c) Når et elektrisk værktøj tages i brug, skal børn og andre personer holdes på afstand. Distraction kan medføre, at herredømmet mistes.

## 2) Elektrisk sikkerhed

- a) Undgå kontakt mellem kroppen og overflader forbundet med stel eller jord, såsom rør, radiatorer, komfurer og køleskabe. Risikoen for elektrisk stød forøges, når kroppen danner stel- eller jordforbindelse.
- b) Elektrisk værktøj må ikke udsættes for regn eller våde miljøer. Vand, der trænger ind i et elektrisk værktøj, forøger risikoen for elektrisk stød.

## 3) Personlig sikkerhed

- a) Vær forsigtig, pas på, hvad De gør, og vær fornuftig, når De bruger et elektrisk værktøj. Anvend ikke det elektriske værktøj, når De er træt eller under påvirkning af alkohol, euforiserende stoffer eller medicin. En kortvarig distraction under anvendelse af et elektrisk værktøj kan medføre alvorlige kvæstelser.
- b) Anvend beskyttelsestøj. Bær altid beskyttelsesbriller. Anvendelse af personlige værnemidler, såsom støvmasker, skridsikre sko, beskyttelseshjelm eller høreværn, reducerer muligheden for kvæstelser.
- c) Undgå utilsigtet start. Kontrollér, at apparatet er slukket, inden De indsætter batteriet, eller inden De tager fat i eller transporterer det elektriske værktøj. Transport af et elektrisk værktøj ved at holde en finger på afbryderen, eller ved at montere batteriet med afbryderen i positionen "ON", forøger muligheden for ulykker.
- d) Fjern alle nøgler og/eller justeringsværktøjer, inden De tænder det elektriske værktøj. En nøgle eller andet værktøj, der forbliver i kontakt med en roterende del, kan medføre kvæstelser.
- e) Sørg for ikke at miste balancen. Hold altid en god balance og fodfæste. Dette sikrer et bedre herredømme over det elektriske værktøj i uventede situationer.
- f) Tag egnet tøj på. Bær ikke blafrende tøj eller juveler. Hold hår, tøj og handsker i passende afstand fra de bevægelige dele. Løstsiddende tøj, smykker eller langt hår sætte sig fast i de bevægelige dele.
- g) Kontrollér, at eventuelt udstyr, som skal slut-

tes til systemer til fjernelse og opsamling af støv, er tilsluttet og benyttes korrekt. Brug af dette udstyr kan begrænse de risici, som er forbundet med støvet.

## 4) Brug og beskyttelse af det elektriske værktøj

- a) Det elektriske værktøj må ikke overbelastes. Anvend et elektrisk værktøj, der er egnet til arbejdet. Et egnet elektrisk værktøj udfører sit arbejde bedst og på sikreste vis ved den hastighed, det er konstrueret til.
- b) Anvend ikke det elektriske værktøj, hvis afbryderen ikke er i stand til at starte og standse det normalt. Et elektrisk værktøj, som ikke kan betjenes ved hjælp af en afbryder, er farligt og skal repareres.
- c) Fjern akkumulatoren fra dens rum, inden der udføres nogen former for justering eller udskiftning af tilbehør, eller inden det elektriske værktøj stilles på plads. Disse forebyggende sikkerhedsforanstaltninger reducerer risikoen for utilsigtet start af det elektriske værktøj.
- d) Placér de elektriske værktøjer, som ikke er i brug, utilgængeligt for børn, og tillad ikke, at det elektriske værktøj betjenes af personer, som ikke er fortrolige med værktøjet og denne brugsanvisning. Elektriske værktøjer er farlige, når de kommer i hænderne på uerfarne brugere.
- e) Sørg for en egnet vedligeholdelse af elektriske værktøjer. Kontrollér, at de bevægelige dele er placeret korrekt og kan bevæge sig frit. Kontrollér i øvrigt, at der ikke er revner i delene og/eller enhver anden tilstand, som kan påvirke det elektriske værktøjs funktion. Er der skader ved det elektriske værktøj, skal det repareres, før det anvendes. Mange ulykker skyldes utilstrækkelig vedligeholdelse.
- f) Hold klippekomponeenterne skarpe og rene. En god vedligeholdelse af klippekomponeenterne, hvor skærene holdes skarpe, gør dem mindre tilbøjelige til at sætte sig fast og gør dem nemmere at styre.
- g) Anvend det elektriske værktøj og de tilhørende tilbehør i henhold til de leverede anvisninger, under hensyntagen til arbejdsbetingelserne og den type arbejde, der skal udføres. Anvendelse af et elektrisk værktøj til andre formål, end det er beregnet til, kan medføre faresituationer.

## 5) Service

- a) Det elektriske værktøj skal udelukkende repareres af kvalificeret personale under anvendelse af originale reservedele. Herved er det muligt at opretholde det elektriske værktøjs sikkerhed.

## **ELEKTRISK HÆKKEKLIPPER (batteridrevne)**

### **SIKKERHEDSANVISNINGER**

**▲ ADVARSEL!** *Under anvendelse af maskinen skal sikkerhedsanvisningerne overholdes. Inden maskinen sættes i gang, skal anvisningerne vedrørende egen og andre personers sikkerhed læses omhyggeligt. Anvisningerne skal opbevares og holdes i god stand til senere anvendelse.*

- Hold samtlige kropsdele væk fra skærekniven. Fjern ikke det afklippede materiale og hold ikke fast i materiale, der skal klippes, mens kniven kører. Forvis Dem om, at afbryderen er i "stop"-stilling, når der skal fjernes afklippet materiale. En kortvarig distraktion under anvendelse af hækkeklipperen kan medføre alvorlig personskade.
- Når hækkeklipperen transporteres, skal den holdes i hånden, mens kniven er standset. Skæreindretningens beskyttelse skal altid være monteret både under transporten, og når maskinen efterlades uden opsyn. En passende håndtering af hækkeklipperen reducerer muligheden for personskade forårsaget af knivene.
- Grib kun fast omkring håndtagenes isolerede dele på det elektriske værktøj. I modsat fald er der risiko for, at kniven kommer i kontakt med skjulte kabler. En eventuel kontakt mellem kniven og et spændingsførende kabel kan medføre, at der overføres elektrisk spænding til redskabets metaldele, hvilket vil kunne udsætte brugeren for elektrisk stød.

#### **• Sådan anvendes den elektriske hækkeklipper (batteridrevne)**

Under anvendelsen skal brugeren antage en fast og stabil stilling og udvise varsomhed.

- Undgå så vidt muligt at arbejde over våd eller glat jord, eller på en jordbund, der er alt for ujævn eller stejl, og som ikke sikrer brugerens stabilitet under arbejdet.
- Løb aldrig, men gå og pas på alle ujævnheder i jorden og eventuelle hindringer.
- Vurdér de potentielle risici ved det område, hvor der skal arbejdes, og tag alle de nødvendige forholdsregler for at værne om Deres egen sikkerhed, specielt på skråninger eller ujævn, glat eller bevægelig jordbund.

Maskinen må ikke anvendes af personer, der ikke er i stand til at holde den fast med begge hænder og/eller personer, der ikke er i stand til at opretholde en stabil balance under arbejdet.

Lad aldrig børn eller personer, som ikke har det nødvendige kendskab til maskinen, bruge den. Der kan lokalt være fastsat en minimum aldersgrænse for brug af maskinen.

Maskinen må ikke anvendes af mere end én person.

Brug aldrig maskinen:

- Med personer, specielt børn, eller dyr i nærheden;
- Hvis brugeren føler sig træt eller utilpas, eller hvis brugeren har indtaget lægemidler, euforiserende stoffer, alkohol eller andre stoffer, som kan påvirke hans eller hendes reflekser eller opmærksomhed;
- Hvis beskyttelserne er blevet fjernet eller er beskadiget.

#### **• Anvendelsesteknikker for den elektriske hækkeklipper (batteridrevne)**

Overhold altid sikkerhedsanvisningerne og anvend de skæreteknikker, der er bedst egnet til det type arbejde, som skal udføres, i overensstemmelse med de anvisninger og de eksempler, der er angivet i brugsanvisningerne.

#### **• Sikkerhed under flytning af den elektriske hækkeklipper (batteridrevne)**

Hver gang, maskinen skal flyttes eller transporteres, skal De:

- slukke motoren, vente til skæreindretningen er standset og tage akkumulatoren ud af dens rum;
- Tage fat i maskinen udelukkende i håndtagene og rette skæreindretningen modsat i forhold til køreretningen.

Når maskinen transporteres med et køretøj, skal den placeres således, at den er fuldstændigt fastgjort, og at den ikke udgør fare for nogen.

#### **• Gode råd til nybegyndere**

Inden et arbejde udføres for første gang, er det anbefalelsesværdigt at skaffe sig den nødvendige fortrolighed med maskinen og de mest egnede teknikker ved at holde maskinen fast og udføre de bevægelser, der kræves under arbejdet.

#### **• Håndtering og korrekt anvendelse af batteridrevne elektriske værktøjer**

- a) Kontrollér, at apparatet er slukket, inden De indsætter batteriet. Indsættelse af et batteri i et tændt elektrisk apparat kan medføre ulykker.
- b) Batterierne må kun oplades ved hjælp af batteriopladere, som er anbefalet af producenten.

En batterioplader er som regel specifikt beregnet til en bestemt type batteri, og der er risiko for brand, hvis den bruges med andre typer batterier.

c) Anvend kun de batterier, der specifikt er beregnet til Deres værktøj. Brug af andre batterier kan medføre kvæstelser og brandfare.

d) Hold batteriet væk fra papirclips, mønter, nøgler, søm, skruer og/eller andre mindre metalgenstande, som kan skabe kortslutning mellem batteriklemmerne, når batteriet ikke er i brug. En kortslutning mellem batteriklemmerne kan medføre forbrændinger eller brandfare.

e) Et batteri i dårlig tilstand kan resultere i udslip af væske. Undgå kontakt med denne væske. I tilfælde af utilsigtet kontakt skylles med vand. Søg læge, hvis væsken kommer i kontakt med øjne. Væskeudslip fra batteriet kan medføre hudirritation eller forbrændinger.

f) Kontrollér, at akkumulatorens tilstand er god, og at der ikke er tegn på beskadigelse. Maskinen må ikke bruges sammen med en beskadiget eller nedslidt akkumulator.

## BRUGSANVISNINGER FOR AKKUMULATORER

### • Generelle forholdsregler

- Akkumulatoren må aldrig åbnes.
- Brugte batterier må aldrig afbrændes - EKSPLOSIONSFARE!
- Batteriopladeren må kun forbindes til stikkontakter med den spænding, der er angivet på typeskiltet.
- Anvend kun en original akkumulator.
- Akkumulatoren kan blive varm ved langvarig brug. Lad den afkøle, inden den oplades.
- Akkumulatoren og batteriopladeren skal opbevares utilgængeligt for børn.
- Batteriopladeren må ikke bruges på steder med brandfarlige dampe eller stoffer.
- Akkumulatorene må kun oplades ved en stuetemperatur på mellem 10 og 40 °C.
- Akkumulatorene må ikke opbevares ved temperaturer over 40 °C.
- Skab aldrig kortslutning mellem akkumulatorenes klemmer, og forbind dem ikke med metalgenstande.
- Sørg for, at klemmerne ikke forbindes med hinanden under transport af akkumulatorene. Akkumulatorene må ikke transporteres i metalbeholdere.
- Kortslutning af akkumulatoren kan medføre eksplosion. Kortslutningen beskadiger under alle omstændigheder akkumulatoren.
- Kontrollér regelmæssigt, at kablet til batteriopladeren ikke er beskadiget. Udskift batteri-

opladeren, hvis kablet er beskadiget.

- Akkumulatorene skal oplades fuldstændigt inden vinteropbevaringen.
- Akkumulatoren må kun oplades med en batterioplader i henhold til standard EN 60335-2-29.

## NORMER FOR BRUG

**BEMÆRK - Figurerne, som omtales i teksten, findes på side 4 ff. i denne brugsanvisning.**

### 1. MONTERING AF MASKINEN

Emballagen skal bortskaffes i overensstemmelse med de lokale gældende normer.

På grund af sikkerheden og af hensyn til transporten leveres lithium-akkumulatoren (hvis den medfølger) i uopladet tilstand og adskilt fra maskinen.

Inden akkumulatoren tages i brug, skal den oplades som angivet i afsnittet "Opladning af akkumulatoren".

### 2. FORBEREDELSE TIL ARBEJDET

#### 2.1 KONTROL AF MASKINEN

**⚠ ADVARSEL!** *Forvis Dem om, at akkumulatoren ikke sidder i sit rum.*

Det følgende skal udføres, inden arbejdet startes:

- kontrollér, at afbryderens og sikkerhedsknappens håndtag bevæger sig frit og uden overdreven kraft, og at de automatisk og hurtigt vender tilbage til neutralpositionen, når man giver slip på dem.
- kontrollér, at kølelufts-indsugningsgitterne ikke er tilstoppede
- kontrollér, at maskinens håndtag og beskyttelser er rene, tørre, korrekt monteret og solidt fastgjort til maskinen;
- kontrollér, at skæreindretningerne og beskyttelserne ikke er beskadiget;
- kontrollér, at maskinen ikke viser tegn på slid eller beskadigelse som følge af slag eller andre årsager, og udfør de reparationer, der måtte være nødvendige.



- kontrollér, at akkumulatorens tilstand er god, og at der ikke er tegn på beskadigelse. Maskinen må ikke bruges sammen med en beskadiget eller nedslidt akkumulator.
- oplad akkumulatoren som angivet i afsnittet "Opladning af akkumulatoren".

## 2.2 KONTROL AF BATTERIETS OPLADNING (fig. 1)

Tryk på den lille knap (2), der aktiverer tre LED (3), for at kontrollere batteriets (1) opladning. LED'ene har følgende betydning:

- 3 LED er tændt = Batteritid = 3/3
- 2 LED er tændt = Batteritid  $\geq$  2/3
- 1 LED er tændt = Batteritid  $\leq$  1/3
- Ingen LED er tændt = Batteriet er fladt

## 2.3 OPLADNING AF AKKUMULATOR (fig. 2)

**VIGTIGT!** Spændingen i stikkontakten skal være samme spænding som angivet på batteriopladerens skilt.

- Sådan fjernes akkumulatoren (1) fra maskinen:
    - Løft fligen (1a), og træk akkumulatoren (1) ud.
  - Sådan genoplades akkumulatoren:
    - Slut batteriopladeren (2) til en stikkontakt. Kontrollampen (2a) lyser grønt for at indikere, at der er spænding.
    - Indsæt akkumulatoren (1) i batteriopladeren (2), og pres den i bund. Opladningen tager ca. 100 minutter, hvis akkumulatoren er fuldstændigt flad.
  - Opladningens faser angives af kontrollamperne (2a) og (2b):
    - Batterioplader tilsluttet = Kontrollampen (2a) lyser grønt.
    - Akkumulator indsat og opladning i gang = Kontrollampen (2a) lyser GRØNT + kontrollampen (2b) lyser RØDT.
    - Opladning afsluttet = Kontrollampen (2a) lyser GRØNT + kontrollampen (2b) lyser GRØNT.
    - Uregelmæssighed = Kontrollampen (2a) blinker GRØNT + kontrollampen (2b) blinker RØDT.
    - Kortslutning = Kontrollampen (2b) blinker RØDT.
- Opladningen tager ca. 100 minutter, hvis akkumulatoren er fuldstændigt flad.
- Når genopladningen er gennemført:
    - Fjern akkumulatoren (1) fra batteriopladeren (2), og monter den på maskinen.
    - Kobl batteriopladeren (2) fra stikkontakten.

## 3. ANVENDELSE AF MASKINEN

### 3.1 START AF MASKINEN (fig. 3)

Før maskinen startes:

- Indsæt akkumulatoren (1) i dens rum.

Fremgangsmåde ved start af maskinen:

- Fjern beskyttelserne for klingene.
- Kontrollér, at klingene ikke rører ved jorden eller andre genstande.
- Tryk på sikkerhedsknappen (2) og betjen afbryderen (3).

**BEMÆRK!** Det er kun muligt at starte motoren og holde den kørende, mens sikkerhedshåndtaget og afbryderen bliver betjent.

Så snart man giver slip på enten sikkerhedshåndtaget eller afbryderen, standser motoren.

### 3.2 STANDSNING AF MASKINEN (fig. 3)

Fremgangsmåde ved standsning af maskinen:

- Giv slip på sikkerhedsknappen (2) og afbryderen (3).
- Løft fligen (1a), og træk akkumulatoren (1) ud.

## 4. ANVENDELSESMÅDER OG ARBEJDSSTEKNIKKER

**⚠ ADVARSEL!** Til Deres og andres sikkerhed:

- 1) Maskinen må først anvendes, når brugeren har læst brugsanvisningen omhyggeligt. Bliv fortløbig med maskinens betjening og dermed selve brugen af maskinen. Lær at slukke hurtigt for motoren.
- 2) Yderligere risiko: Også selv om alle sikkerhedsanvisninger overholdes, kan andre risici ikke udelukkes. I betragtning af denne maskines type og konstruktion bør man tage højde for nedenstående mulige farer:
  - Kontakt med ubeskyttede skæretænder
  - Fingre eller hænder, der kommer i kontakt med kniven under bevægelse.
  - Uforventede eller pludselige bevægelser af kniven.
  - Udslyngning af fragmenter, som kan medføre øjneskader.
  - Skader ved høresansen, hvis der ikke bruges høreværn.

- 3) Vær opmærksom på, at operatøren er ansvarlig for ulykker, som påføres andre personer eller deres ejendom.
- 4) Bær en egnet påklædning under arbejdet. Hos Deres forhandler kan De få oplysninger om de mest egnede ulykkeforebyggende materialer for at øge sikkerheden under arbejdet.
- 5) Arbejd kun ved dagslys eller godt kunstigt lys.
- 6) Kontrollér hele arbejdsområdet grundigt og fjern alt det, som kan slynges ud af maskinen eller kan beskadige skæreindretningen (grene, ståltråd, skjulte kabler m.m.).
- 7) Pas på eventuel udslyngning af materiale forårsaget af skæreindretningen.
- 8) Stands motoren og tag akkumulatoren ud af dens rum:
  - når maskinen bliver efterladt uden opsyn;
  - inden kontrol, rengøring eller reparation af maskinen;
  - efter påkørsel af et fremmedlegeme. uvedkommende genstande, undersøg om maskinen er beskadiget og om nødvendigt reparer den, inden arbejdet genoptages;
  - hvis maskinen begynder at vibrere unormalt. I så fald skal årsagen til vibrationerne straks findes og et specialiseret servicecenter skal sørge for de nødvendige undersøgelser;
  - når maskinen ikke anvendes.
- 9) Hold altid hænder og fødder væk fra skæreindretningen, især under opstart af motoren.

**VIGTIGT!** Husk altid, at en ukorrekt anvendelse af den elektriske hækkeklipper kan være til gene for andre. For at vise hensyn til andre og til miljøet, husk følgende:

- Brug ikke maskinen i omgivelser og på tidspunkter, hvor det kan være generende.
- Overhold nøje de lokale normer, når De bortskaffer restmaterialet efter klipningen.
- For at undgå brandrisiko må maskinen ikke efterlades i umiddelbar nærhed af tørre blade eller græs, mens motoren er varm.
- Overhold nøje de lokale bestemmelser hvad angår bortskaffelse af olie, nedslidte dele og/eller ethvert andet element, som kan påvirke miljøet.

**⚠ ADVARSEL!** Langvarig udsættelse for vibrationer kan medføre skader og neurovaskulære forstyrrelser (nærmere betegnet: "Raynaud's fænomen" eller "hvid hånd"), specielt hos personer, der lider af kredsløbsforstyrrelser. Symptomerne, som kan involvere hænder, håndled og fingre, viser sig

som tab af følsomhed, sløvhed, kløen, smerter, affarvning og ændring i hudens struktur. Disse virkninger kan forstærkes af en lav rumtemperatur og/eller et overdrevet greb på håndtagene. Så snart symptomerne viser sig, reducer da maskinens anvendelsestid, og kontakt en læge.

#### 4.1 ANVENDELSE AF MASKINEN

**⚠ ADVARSEL!** Under klipningen skal maskinen altid holdes fast med begge hænder.

Akkumulatoren er forsynet med en beskyttelse, der forhindrer fuldstændig afladning.

Værktøjet slukker automatisk, når akkumulatoren er brugt op. I så fald skal akkumulatoren hurtigt genoplades.

**⚠ ADVARSEL!** Stands straks motoren, hvis klingerne under arbejdet blokeres eller sætter sig fast i hækens grene.

#### 4.2 ARBEJDSTEKNIKKER

Det er at foretrække, at hækens to lodrette sider klippes først, og derefter den øverste del.

- Lodret klipning (Fig. 4)

Klipningen skal udføres med en buetformet bevægelse nedenfra og opad, idet klingens holdes så langt som muligt væk fra kroppen.

- Vandret klipning (Fig. 5)

De bedste resultater opnås, hvis klingens holdes en smule skrå (5° - 10°) i klipperetningen, med en buetformet bevægelse og en langsom og konstant fremgang, specielt hvis hækken er meget tæt.

#### 4.3 AFSLUTNING AF ARBEJDET

Det følgende skal udføres, når arbejdet er afsluttet:

- Sluk motoren som forklaret ovenfor.

**⚠ ADVARSEL!** Lad motoren køle af, inden maskinen sættes i et hvilket som helst rum. For at mindske brandfaren skal maskinen holdes fri for græsrester, blade eller store mængder smørefedt; beholdere med rester fra klipning må ikke efterlades indendørs.

Når en arbejdsopgave er afsluttet, kan det være på sin plads at rense og smøre knivene for at forbedre deres effektivitet og forlænge deres varighed.

- Rens knivene med en tør klud og brug en børste, hvis snavset sidder fast.
- Knivene skal smøres med den korrekte type olie, som bør være miljøvenlig.

## 5. ALMINDELIG VEDLIGEHOLDELSE

**⚠ ADVARSEL!** *Til Deres og andres sikkerhed:*

- *Efter brugen skal akkumulatoren hver gang fjernes fra sit rum, og den skal kontrolleres for eventuelle skader.*
- *En korrekt vedligeholdelse er væsentlig for at fastholde maskinens oprindelige effektivitet og sikkerhed.*
- *Lad møtrikker og skruer forblive tilspændte, så maskinen altid er klar til sikker brug.*
- *Brug aldrig maskinen med slidte eller ødelagte dele. Defekte dele bør altid udskiftes og ikke repareres.*
- *Brug udelukkende originale reservedele. Reservedele af anden kvalitet kan beskadige maskinen og forringe Deres sikkerhed.*

**⚠ ADVARSEL!** *Under vedligeholdelsen skal akkumulatoren tages ud af sit rum.*

### 5.1 AFKØLING AF MOTOREN

For at undgå overophedning og skader ved motoren, skal indsugningsgitrene for køleluften altid holdes rene og frie for savsmuld eller rester.

### 5.2 VEDLIGEHOLDELSE OG SLIBNING AF KNIVEN

**⚠ ADVARSEL!** *Kontrollér jævnligt, at knivene ikke er bøjet eller skadet, og at knivens faste kam er hel.*

Det er ikke nødvendigt at justere afstanden mellem knivene, da afstanden er indstillet på fabrikken.

Hvis knivene bruges i henhold til anvisningerne, kræver de hverken vedligeholdelse eller slibning.

Slibning er kun nødvendigt, når ydelsen ved klipningen bliver dårligere og grenene har en hyppig tendens til at sætte sig fast.

**VIGTIGT** *Eventuelle indgreb på kniven skal udelukkende udføres hos et specialiseret center, som er i besiddelse af egnede redskaber og vil være i stand til at gennemføre de nødvendige indgreb uden at forringe maskinens sikkerhed.*

### 5.3 HÅNDTERING AF BATTERI

1. Batteriet skal opbevares ved stuetemperatur på mellem 0 og 45 °C. Det er en fordel at flytte batteriet og anbringe det et hensigtsmæssigt sted, hvis maskinen opbevares i omgivelser, hvor der er risiko for at overskride disse grænser.
2. I forbindelse med brug er batteriet beskyttet mod komplet afladning ved hjælp af en beskyttelsesanordning, som slukker maskinen og hindrer dens funktion.
3. Batteriet er udstyret med en beskyttelse, som hindrer opladning, såfremt temperaturen er under frysepunktet (0 °C) eller over +45 °C.
4. Batteriet kan oplades (også delvist) på et hvilket som helst tidspunkt, uden at dette indebærer risiko for beskadigelse af batteriet.

### 5.4 OPBEVARING

Hver gang efter arbejde skal maskinen renses omhyggeligt for støv og rester. Kontrollér, at der ikke findes beskadigede dele, og udskift de defekte dele.

Maskinen skal henstilles på et tørt sted, der er beskyttet mod skiftende vejrtilstande og som er utilgængeligt for børn.

## 6. EKSTRAORDINÆR VEDLIGEHOLDELSE

Ethvert vedligeholdelsesindgreb, der ikke er beskrevet i denne brugsanvisning, må udelukkende udføres af Deres forhandler.

Indgreb, der er udført af uegnede instanser eller ukvalificerede personer, medfører bortfald af enhver form for garanti.

## 7. FEJLFINDING

Hvad skal gøres hvis ...	
Årsag til problemet	Afhjælpning
<b>1. Motoren starter ikke, når der trykkes på afbryderen.</b>	
Batteriet mangler eller er ikke indsat korrekt.	Kontrollér, at batteriet er anbragt korrekt.
Batteriet er fladt.	Kontrollér opladningen, og oplad batteriet.
<b>2. Motoren standser under arbejdet</b>	
Batteriet mangler eller er ikke indsat korrekt.	Kontrollér, at batteriet er anbragt korrekt.
Batteriet er fladt.	Kontrollér opladningen, og oplad batteriet.
<b>3. Reduceret batteritid</b>	
Vanskelige arbejdsforhold medfører større strømforbrug.	Optimér brugen.
<b>4. Batteriopladeren oplader ikke batteriet (den grønne LED er tændt).</b>	
Kontakterne er snavsede.	Rengør kontakterne.
<b>5. Batteriopladeren oplader ikke batteriet (ingen LED er tændt).</b>	
Der mangler spænding til batteriopladeren.	Kontrollér, at stikket er indsat, og at der er spænding i stikkontakten.
Batteriopladeren er beskadiget.	Udskift med en original reservedel.



## INHALT

Die Maschine kennenlernen .....	6
Sicherheitsvorschriften .....	7
Gebrauchsvorschriften .....	10
1. Montage der Maschine .....	10
2. Arbeitsvorbereitung .....	11
3. Maschineneinsatz .....	11
4. Betriebsweisen und Arbeitstechniken .....	12
5. Ordentliche Wartung .....	13
6. Außerordentliche Wartung .....	14
7. Diagnose .....	14

## WIE IST DAS HANDBUCH ZU LESEN

Im Text des vorliegenden Handbuchs sind einige besonders wichtige Abschnitte nach den folgenden Kriterien unterschiedlich hervorgehoben:

### **HINWEIS** oder

**WICHTIG** Liefert erläuternde Hinweise oder andere Angaben über bereits an früherer Stelle gemachte Aussagen, in der Absicht, die Maschine nicht zu beschädigen oder Schäden zu vermeiden.

**⚠ ACHTUNG!** Im Falle der Nichtbeachtung besteht die Möglichkeit, sich selbst oder Dritte zu verletzen.

**⚠ GEFAHR!** Im Falle der Nichtbeachtung besteht die Möglichkeit, sich selbst oder Dritte schwer zu verletzen, mit Todesgefahr.

## DIE MASCHINE KENNENLERNEN

**HINWEIS** - Die Bilder zu den Bezugnahmen befinden sich auf Seite 2 dieses Handbuchs.

## BESCHREIBUNG DER MASCHINE UND EINSATZBEREICH

Diese Maschine ist ein Gartengerät, genauer gesagt eine handgehaltene Heckenschere mit batteriebetriebenen Elektromotor für den Hobbygebrauch.

Die Maschine besteht im Wesentlichen aus einem

Motor und einem Paar gezahnter Messer, die über einen Mechanismus mit geradliniger Hin- und Herbewegung angetrieben werden.

Die Sicherheitssysteme verhindern unvorhergesehene Bewegungen der Messer wenn der Bediener nicht anwesend ist.

### **Bestimmungsgemäßer Gebrauch**

Diese Maschine wurde zum Schneiden und Trimmen von Hecken entwickelt und hergestellt, welche aus Sträuchern mit kleinen Zweigen bestehen, die den Eigenschaften der Maschine angemessen sind.

### **Nicht bestimmungsgemäßer Gebrauch**

Jede andere Verwendung, die von der oben genannten abweicht, kann sich als gefährlich erweisen und Personen- und/oder Sachschäden verursachen. Als unsachgemäßer Gebrauch gelten (beispielhaft):

- Schneiden von Gras im Allgemeinen und vor allem in der Nähe von Bordsteinen;
- Zerkleinern von Materialien für die Kompostierung;
- Beschneidearbeiten;
- Verwenden der Maschine für den Schnitt von nicht pflanzlichen Materialien;
- Verwenden der Maschine durch mehr als eine Person.

Der nicht bestimmungsgemäße Gebrauch der Maschine hat den Verfall der Garantie und die Ablehnung jeder Verantwortung seitens des Herstellers zur Folge. Dem Benutzer selbst dadurch entstandene oder Dritten zugefügte Schäden oder Verletzungen gehen zu Lasten des Benutzers.

## TYPENSCHILD UND MASCHINENBAUTEILE

1. Motor
  2. Schneidvorrichtung (Messer)
  3. Vordere Schutzvorrichtung
  4. Vorderer Handgriff
  5. Hinterer Handgriff
  6. Messerschutz
  7. Ein-Aus Hebelschalter
  8. Sicherheitsschalter
- 
21. Konformitätszeichen CE
  22. Name und Anschrift des Herstellers
  23. Schalleistungspegel
  24. Bezugsmodell des Herstellers
  25. Seriennummer
  26. Baujahr
  27. Spannung und Stromart



Elektrische Geräte dürfen nicht mit dem Hausmüll entsorgt werden. Gemäß der EU-Richtlinie 2012/19/EG über elektrische und elektronische Altgeräte und ihrer Umsetzung in nationales Recht müssen Elektroaltgeräte getrennt gesammelt

und einer umweltgerechten Wiederverwertung zugeführt werden. Werden die Geräte in einer Mülldeponie oder im Boden entsorgt, können die Schadstoffe das Grundwasser erreichen, in die Lebensmittelkette gelangen und so unserer Gesundheit und unserem Wohlbefinden schaden. Wenden Sie sich für weitergehende Informationen zur Entsorgung dieses Produkts an die verantwortliche Stelle für die Entsorgung von Hausmüll oder an Ihren Händler.

## SICHERHEITSVORSCHRIFTEN

Ihre Maschine muss mit Vorsicht benutzt werden. Aus diesem Grund wurden an der Maschine Symbole angebracht, die Sie auf die wichtigsten Vorichtsmaßnahmen hinweisen. Die Bedeutung der

Symbole ist nachstehend erklärt. Wir weisen auch noch einmal ausdrücklich auf die Sicherheitsnormen hin, die Sie im entsprechenden Kapitel dieser Gebrauchsanleitung finden.

Beschädigte oder unleserliche Etiketten bitte austauschen.

41. **ACHTUNG!** Gefahr. Diese Maschine kann, wenn sie nicht korrekt verwendet wird, für Sie und andere gefährlich sein.
42. Wir weisen den Bediener dieser Maschine darauf hin, dass er bei normalen Arbeitsbedingungen täglich einer Geräuschbelastung von 85 dB (A) oder mehr ausgesetzt ist. Schutzbrille und Gehörschutz tragen.
43. Nicht dem Regen (oder Feuchtigkeit) aussetzen.
44. Vor Inbetriebnahme des Geräts die Bedienungsanleitung aufmerksam lesen.
45. Während der Arbeit eine Staubschutzmaske tragen.

## TECHNISCHE DATEN UND ZUBEHÖR

- [71] Spannung und Stromart
- [72] Schnittlänge
- [73] Gewicht
- [74] Schnittbewegungen

## SICHERHEITSVORSCHRIFTEN zur strengsten Beachtung

### ALLGEMEINE SICHERHEITSHINWEISE FÜR ELEKTRISCHE GERÄTE

**⚠ ACHTUNG!** *Lesen Sie aufmerksam alle Sicherheitshinweise und Anweisungen Die Nichtbeachtung der Sicherheitshinweise und der Anweisungen kann zu elektrischen Schlägen, Feuer bzw. schweren Verletzungen führen.*

## 1) Sicherheit des Arbeitsbereichs

- a) Den Arbeitsplatz sauber halten. Ein schmutziger und unordentlicher Arbeitsplatz erhöht das Risiko von Unfällen.
- b) Das Elektrowerkzeug darf nicht in explosionsgefährdeten Bereichen, in Anwesenheit brennbarer Flüssigkeiten, Gas oder Staub verwendet werden. Elektrowerkzeuge erzeugen Funken, die den Staub oder die Dämpfe entzünden können.
- c) Bei der Verwendung eines Elektrowerkzeugs müssen Kinder und Anwesende fern gehalten werden. Ablenkungen können zum Verlust der Kontrolle führen.

## 2) Elektrische Sicherheit

- a) Der Körperkontakt mit Masse oder geerdeten Oberflächen wie Rohrleitungen, Heizkörper, Küchen oder Kühlschränke ist zu vermeiden. Das Risiko von Stromschlägen nimmt zu, wenn der Körper in Kontakt mit Masse oder Erdung kommt.
- b) Die Elektrowerkzeuge nicht dem Regen oder feuchten Umgebungen aussetzen. Wasser, das in ein Elektrowerkzeug eindringt, erhöht das Risiko von Stromschlägen.

## 3) Persönliche Sicherheit

- a) Seien Sie aufmerksam, kontrollieren Sie was Sie tun und verwenden Sie beim Einsatz eines Elektrowerkzeugs Ihren gesunden Menschenverstand. Elektrowerkzeuge dürfen nicht verwendet werden, wenn Sie müde sind, oder unter dem Einfluss von Drogen, Alkohol oder Medikamenten stehen. Eine kurze Unachtsamkeit während der Verwendung eines Elektrowerkzeugs kann schwere Verletzungen zur Folge haben.
- b) Verwenden Sie Schutzkleidung. Tragen Sie immer eine Schutzbrille. Die Verwendung von Schutzausrüstung wie Staubschutzmasken, rutschfeste Schuhe, Schutzhelm oder Gehörschutz vermindert die Gefahr von Verletzungen.
- c) Vermeiden Sie unabsichtliches Anlassen. Vergewissern Sie sich, dass das Gerät ausgeschaltet ist, bevor Sie die Batterie einfügen, das Elektrowerkzeug greifen oder transportieren. Der Transport eines Elektrowerkzeugs mit dem Finger am Schalter oder die Montage der Batterie mit dem Schalter in Stellung „ON“ erhöht die Unfallgefahr.
- d) Entfernen Sie alle Einstellwerkzeuge bzw. Schraubenschlüssel, bevor Sie das Elektrowerkzeug betätigen. Ein Schraubenschlüssel oder ein Werkzeug, das in Kontakt mit einem drehenden Teil ist, kann zu Verletzungen führen.
- e) Achten Sie auf Ihr Gleichgewicht. Sorgen Sie immer für einen festen Stand und ein gutes

Gleichgewicht. So wird eine bessere Kontrolle des Elektrowerkzeugs in unerwarteten Situationen gewährleistet.

- f) Kleiden Sie sich auf geeignete Weise. Tragen Sie keine weiten Kleidungsstücke oder Schmuck. Halten Sie Haare, Kleidungsstücke und Handschuhe fern von bewegten Teilen. Lose Kleidungsstücke, Schmuck oder lange Haare können sich in bewegten Teilen verfangen.
- g) Wenn Staubabsaug- und -auffangeinrichtungen montiert werden können, vergewissern Sie sich, dass diese richtig angeschlossen und verwendet werden. Die Verwendung dieser Vorrichtungen kann die mit dem Staub verbundenen Risiken vermindern.

## 4) Verwendung und Schutz des Elektrowerkzeugs

- a) Überlasten Sie das Elektrowerkzeug nicht. Verwenden Sie das für die Arbeit geeignete Elektrowerkzeug. Ein geeignetes Elektrowerkzeug führt die Arbeit besser und sicherer aus, mit der Geschwindigkeit, für die es entwickelt wurde.
- b) Verwenden Sie das Elektrowerkzeug nicht, wenn der Schalter das Werkzeug nicht korrekt ein- und ausschalten kann. Ein Elektrowerkzeug, das nicht mit dem Schalter bedient werden kann, ist gefährlich und muss repariert werden.
- c) Nehmen Sie den Akku aus seinem Sitz, bevor Sie Einstellungen vornehmen, Zubehörteile wechseln und bevor Sie das Werkzeug wegräumen. Diese vorbeugenden Sicherheitsmaßnahmen vermindern das Risiko eines versehentlichen Startens des Elektrowerkzeugs.
- d) Legen Sie nicht verwendete Elektrowerkzeuge außer Reichweite von Kindern ab und verhindern Sie die Verwendung des Elektrowerkzeugs durch Personen, die nicht mit dem Werkzeug und diesen Anweisungen vertraut sind. Elektrowerkzeuge sind gefährlich in den Händen unerfahrener Bediener.
- e) Die Elektrowerkzeuge sorgfältig warten. Stellen Sie sicher, dass die beweglichen Teile korrekt ausgerichtet sind und sich frei bewegen können, dass keine Teile beschädigt sind oder andere Bedingungen auftreten, die den Betrieb des Elektrowerkzeugs beeinflussen können. Bei Defekten muss das Elektrowerkzeug vor der Verwendung repariert werden. Viele Unfälle werden durch eine mangelhafte Wartung verursacht.
- f) Alle Schneiden müssen scharf und sauber gehalten werden. Eine korrekte Wartung der Schneideorgane mit gut geschliffenen Schneiden sorgt dafür, dass diese weniger hängen bleiben und das Werkzeug einfacher zu kontrollieren ist.
- g) Das Elektrowerkzeug und das Zubehör müssen nach den gelieferten Anweisungen verwendet werden, wobei die Arbeitsbedingungen und

die auszuführende Arbeit zu berücksichtigen sind. Die Verwendung eines Elektrowerkzeugs für andere Arbeiten als vorgesehen kann zu Gefahrensituationen führen.

## 5) Kundendienst

a) Lassen Sie das Elektrowerkzeug nur von Fachpersonal unter Verwendung von Original-Ersatzteilen reparieren. So wird gewährleistet, dass die Sicherheit des Elektrowerkzeugs beibehalten wird.

## ELEKTRISCHE HECKENSCHERE (batteriebetrieben)

### SICHERHEITSHINWEISE

**▲ ACHTUNG!** Während der Maschinenverwendung müssen die Sicherheitsvorschriften beachtet werden. Vor der Inbetriebnahme der Maschine müssen die Anweisungen für die persönliche Sicherheit und die Sicherheit der betriebsfremden Personen gelesen werden. Die Anweisungen müssen für eine spätere Verwendung sorgfältig aufbewahrt werden.

- Alle Körperteile vom Schneidmesser entfernt halten. Das geschnittene Material nie entfernen oder zu schneidendes Material festhalten, während das Messer in Betrieb ist. Sicherstellen, dass der Schalter auf Stopp steht, wenn man das geschnittene Material entfernt. Eine winzige Unaufmerksamkeit während der Verwendung der Heckenschere kann zu schweren Verletzungen führen.
- Die Heckenschere zum Transportieren bei stillstehendem Messer am Handgriff halten. Während des Transports oder wenn die Maschine weggestellt wird, immer den Schutz der Schneidvorrichtung montieren. Ein angemessenes Handling der Heckenschere reduziert die Möglichkeit von durch die Messer verursachten Verletzungen.
- Das Elektrowerkzeug nur an den isolierten Oberflächen der Handgriffe anfassen, denn das Messer könnte mit versteckten Kabeln in Kontakt kommen. Der Kontakt der Schneidklinge mit einem unter Spannung stehenden Kabel kann die Metallteile des Werkzeugs unter Spannung setzen, wodurch der Bediener einen Stromschlag bekommen kann.

### • Bedienung der elektrischen Heckenschere (batteriebetrieben)

Während der Verwendung eine feste und stabile Haltung einnehmen, und vorsichtig handeln.

- Vermeiden Sie so gut wie möglich den Einsatz

der Maschine auf nassem oder rutschigem Boden oder jedenfalls auf unebenen oder steilen Böden, wenn für den Benutzer bei der Arbeit keine ausreichende Stabilität gewährleistet ist;

- Rennen Sie nicht, gehen Sie immer vorsichtig voran und achten Sie auf die Bodenunebenheiten und auf die Anwesenheit eventueller Hindernisse.
- Bewerten Sie die potentiellen Risiken des zu bearbeitenden Geländes, und ergreifen Sie alle erforderlichen Sicherheitsmaßnahmen für die eigene Sicherheit, vor allen auf Hängen, gefährlichem, rutschigem oder unsicherem Gelände.

Die Maschine darf nur von Personen verwendet werden, die in der Lage sind, diese fest mit beiden Händen zu halten bzw. während der Arbeit das Gleichgewicht sicher auf den Beinen zu halten. Erlauben Sie niemals Kindern oder Personen, die nicht über die erforderlichen Kenntnisse dieser Gebrauchsanweisung verfügen, die Maschine zu benutzen. Örtliche Bestimmungen können das Mindestalter des Benutzers festlegen.

Die Maschine darf nicht von mehr als einer Person benutzt werden.

Maschine niemals benutzen:

- Während Personen, besonders Kinder oder Tiere in der Nähe sind;
- Wenn der Benutzer müde ist oder sich nicht wohl fühlt, oder wenn er Arzneimittel oder Drogen, Alkohol oder andere Stoffe zu sich genommen hat, die seine Aufmerksamkeits- und Reaktionsfähigkeit beeinträchtigen;
- Wenn die Schutzeinrichtungen beschädigt sind oder entfernt wurden.

### • Verwendungstechniken der elektrischen Heckenschere (batteriebetrieben)

Es sind immer die Sicherheitshinweise zu beachten, und die beste Schnitttechnik für die auszuführende Arbeit gemäß der Angaben und der Beispiele in den Bedienungsanleitungen anzuwenden.

### • Sichere Bewegung der elektrischen Heckenschere (batteriebetrieben)

Folgende Hinweise müssen bei jeder Bewegung oder Transport der Maschine beachtet werden:

- Motor ausschalten, abwarten bis die Schneidvorrichtung vollständig stillsteht und den Akku aus seinem Sitz nehmen;
- Maschine ausschließlich an den Handgriffen aufheben und die Schneidvorrichtung in die der Laufrichtung entgegengesetzte Richtung positionieren.

Sollte der Transport der Maschine mit einem Kraftfahrzeug erfolgen, so muss sie so positioniert wer-



den, dass sie keine Gefahr darstellt und auch gut befestigt werden.

### • Empfehlungen für Anfänger

Bevor das erste Mal eine Arbeit in Angriff genommen wird, muss sich der Bediener mit der Maschine und den geeigneten Arbeitstechniken vertraut machen, probeweise die Maschine sicher aufnehmen und die erforderlichen Arbeitsbewegungen ausführen.

### • Handhabung und korrekter Gebrauch der batteriebetriebenen Elektrowerkzeuge

a) Sicherstellen, dass das Gerät ausgeschaltet ist, bevor man die Batterie einlegt. Wenn man eine Batterie in ein eingeschaltetes Elektrogerät einfügt, kann dies zu Unfällen führen.

b) Um die Batterien aufzuladen, nur vom Hersteller empfohlene Batterieladegeräte verwenden. Die Batterieladegeräte sind im Allgemeinen eigens für den jeweiligen Batterietyp ausgelegt; wenn sie mit anderen Batterietypen verwendet werden besteht Brandgefahr.

c) Verwenden Sie ausschließlich die für Ihr Werkzeug vorgesehenen Batterien. Die Verwendung anderer Batterien kann zu Verletzungen und Brandgefahr führen.

d) Die nicht verwendete Batterie von Büroklammern, Geldstücken, Nägeln, Schrauben oder anderen kleinen metallischen Gegenständen fern halten, die einen Kurzschluss der Kontakte verursachen könnten. Ein Kurzschluss zwischen den Kontakten der Batterie kann zu Verbrennungsprozessen oder Bränden führen.

e) Eine Batterie in schlechtem Zustand kann das Austreten der Flüssigkeit bewirken. Den Kontakt mit der Flüssigkeit vermeiden. Im Falle eines unbeabsichtigten Kontakts, mit Wasser abspülen. Falls die Flüssigkeit mit den Augen in Berührung kommt, wenden Sie sich auch an einen Arzt. Die aus der Batterie ausgetretene Flüssigkeit kann Hautreizungen oder Verbrennungen verursachen.

f) Sicherstellen, dass der Akku in gutem Zustand ist und keine Zeichen von Beschädigung aufweist. Die Maschine nicht mit einem beschädigten oder abgenutzten Akku verwenden.

## ANLEITUNGEN ZUM GEBRAUCH DER AKKUS

### • Allgemeine Vorsichtsmaßnahmen

- Der Akku darf niemals geöffnet werden.
- Die gebrauchten Batterien nie ins Feuer werfen - EXPLOSIONSGEFAHR!

- Das Batterieladegerät nur an Steckdosen mit der auf dem Typenschild angegebenen Netzspannung anschließen.
- Nur einen Original-Akku verwenden.
- Bei längerem Gebrauch könnte der Akku sich erhitzen. Lassen Sie ihn abkühlen, bevor Sie ihn aufladen.
- Den Akku und das Batterieladegerät nicht in Reichweite von Kindern aufbewahren.
- Das Batterieladegerät nicht an Orten verwenden, an denen Dampf oder brennbare Substanzen vorhanden sind.
- Die Akkus nur bei Temperatur zwischen 10°C und 40°C aufladen.
- Die Akkus nie in Umgebungen mit Temperaturen über 40°C aufbewahren.
- Nie Kurzschlüsse zwischen den Kontakten der Akkus verursachen und diese nicht an metallische Gegenstände anschließen.
- Während des Transports der Akkus darauf achten, dass die Kontakte nicht untereinander verbunden werden und keine Metallbehälter für den Transport verwenden.
- Der Kurzschluss des Akkumulators kann eine Explosion verursachen. Auf jeden Fall beschädigt der Kurzschluss den Akku.
- Regelmäßig kontrollieren, ob das Kabel des Batterieladegeräts beschädigt ist. Sollte das Kabel beschädigt sein, muss das Batterieladegerät ausgewechselt werden.
- Die Akkus vollständig aufladen, bevor man sie für die Wintersaison einlagert.
- Der Akku darf nur mit einem Batterieladegerät geladen werden, das der EN 60335-2-29 entspricht.

## GEBRAUCHSVORSCHRIFTEN

**HINWEIS - Die im Text genannten Abbildungen befinden sich auf Seite 4 ff. dieses Handbuchs.**

### 1. MONTAGE DER MASCHINE

Die Entsorgung der Verpackung muss gemäß den örtlichen Vorschriften erfolgen.

Aus Sicherheitsgründen und für den Transport wird der Lithium-Ionen-Akku (falls enthalten) getrennt von der Maschine und nur teilweise geladen geliefert.

Bevor man die Maschine benutzt, muss der Akku nach den Angaben des Kapitels "Laden des Akkus" aufgeladen werden.

## 2. ARBEITSVORBEREITUNG

### 2.1 ÜBERPRÜFUNG DER MASCHINE

**▲ ACHTUNG!** Sicherstellen, dass der Akku nicht in seinen Sitz eingefügt ist.

Bevor Sie mit der Arbeit starten, muss folgendes geprüft werden:

- sicherstellen, dass die Hebel des Schalters und des Sicherheitsschalter sich frei, ohne Kraftaufwand bewegen lassen und nach dem Loslassen selbstständig und schnell in die Neutralstellung zurückkehren;
- dass die Kühlluftöffnungen nicht verstopft sind;
- dass die Handgriffe und die Schutzeinrichtungen der Maschine sauber und trocken, korrekt montiert und fest an der Maschine befestigt sind;
- dass die Schneidwerkzeuge und Schutzeinrichtungen nicht beschädigt sind;
- dass die Maschine keine Verschleißspuren oder Beschädigungen auf Grund von Stößen aufweist, gegebenenfalls die erforderlichen Reparaturen ausführen.
- Sicherstellen, dass der Akku in gutem Zustand ist und keine Zeichen von Beschädigung aufweist. Die Maschine nicht mit einem beschädigten oder abgenutzten Akku verwenden.
- Den Akku nach den Angaben des Kapitels "Laden des Akkus" aufgeladen.

### 2.2 ÜBERPRÜFUNG DES BATTERIEZUSTANDS (Abb. 1)

Um den Ladezustand der Batterie (1) zu überprüfen, den Druckknopf (2) drücken, der drei LED-Anzeigen (3) mit folgender Bedeutung aktiviert:

- 3 LEDs eingeschaltet = Autonomie = 3/3
- 2 LEDs eingeschaltet = Autonomie  $\geq$  2/3
- 1 LED eingeschaltet = Autonomie  $\leq$  1/3
- Keine LED eingeschaltet = Batterie entladen

### 2.3 LADEN DES AKKUS (Abb. 2)

**WICHTIG** Vergewissern Sie sich, dass die Netzspannung der Steckdose der auf dem Typenschild des Batterieladegeräts angegebenen entspricht.

- Um den Akku (1) aus der Maschine zu nehmen:
  - Die Lasche (1a) anheben und den Akku (1) herausziehen.

- Um den Akku zu laden:
  - Das Ladegerät (2) an eine Netzsteckdose anschließen; das Aufleuchten der grünen Kontrollleuchte (2a) zeigt das Anliegen der Spannung an.
  - Den Akku (1) in den Sitz des Batterieladegeräts (2) bis zum Anschlag einsetzen. Das Laden eines völlig entladenen Akkus dauert etwa 100 Minuten.

- Die Ladephasen werden von den Kontrollleuchten (2a) und (2b) angezeigt:
  - Batterieladegerät angeschlossen = Grüne Kontrollleuchte (2a) eingeschaltet.
  - Akku eingesetzt und Ladevorgang läuft = GRÜNE Kontrollleuchte (2a) eingeschaltet + ROTE Kontrollleuchte (2b) eingeschaltet.
  - Ladevorgang abgeschlossen = GRÜNE Kontrollleuchte (2a) eingeschaltet + GRÜNE Kontrollleuchte (2b) eingeschaltet.
  - Störung = GRÜNE Kontrollleuchte (2a) blinkt + ROTE Kontrollleuchte (2b) blinkt.
  - Kurzschluss = ROTE Kontrollleuchte (2b) blinkt. Das Laden eines völlig entladenen Akkus dauert etwa 100 Minuten.

- Nach dem Aufladen:
  - Den Akku (1) aus dem Batterieladegerät (2) nehmen und wieder in die Maschine montieren.
  - Das Batterieladegerät (2) von der Netzsteckdose trennen.

## 3. MASCHINENEINSATZ

### 3.1 STARTEN DER MASCHINE (Abb. 3)

Bevor die Maschine gestartet wird:

- Den Akku in seinen Sitz einsetzen.

Zum Einschalten der Maschine:

- Messerschutz beseitigen.
- Sicherstellen, dass das Messer den Boden oder sonstige Gegenstände nicht berührt.
- 2. Den Sicherheitsschalter (2) drücken, und den Schalter (3) betätigen.

**HINWEIS** Der Start und das Lauflassen des Motors sind nur möglich, wenn beide Schalter betätigt sind.

Wenn man einen der beiden Schalter loslässt, hält der Motor an.

### 3.2 ANHALTEN DER MASCHINE (Abb. 3)

Zum Anhalten der Maschine:

- Die Schalter (2) und (3) loslassen.
- Die Lasche (1a) anheben und den Akku (1) herausziehen.

## 4. BETRIEBSWEISEN UND ARBEITSTECHNIKEN

**⚠ ACHTUNG!** Für Ihre Sicherheit und die Sicherheit der anderen:

- 1) Die Maschine darf erst nach dem aufmerksamen Lesen der Anweisungen verwendet werden. Machen Sie sich mit den Bedienungsteilen und dem richtigen Gebrauch der Maschine vertraut. Lernen Sie, den Motor schnell abzustellen.
- 2) Rest gefahren: Auch bei sachgemäßer Verwendung des Werkzeugs bleibt immer ein gewisses Restrisiko, das nicht ausgeschlossen werden kann. Aus der Art und Konstruktion des Werkzeugs können die folgenden potentiellen Gefährdungen abgeleitet werden:
  - Kontakt mit dem ungeschützten Scherblatt (Schnittverletzungen)
  - Hineingreifen in die laufende Heckenschere (Schnittverletzung)
  - Unvorhergesehene, plötzliche Bewegung des Schneidgutes (Schnittverletzungen)
  - Wegschleudern von fehlerhaften Scherzähnen
  - Schädigung des Gehöres, wenn kein vorgeschriebener Gehörschutz getragen wird.
- 3) Beachten Sie, dass der Benutzer für Unfälle und Schäden verantwortlich ist, die anderen Personen oder deren Eigentum widerfahren können.
- 4) Tragen Sie während der Arbeit eine zweckmäßige Kleidung. Ihr Händler kann Ihnen nützliche Informationen über die besten Arbeitsschutzvorrichtungen geben, die Ihre Sicherheit während der Arbeit gewährleisten.
- 5) Arbeiten Sie nur bei Tageslicht oder bei guter künstlicher Beleuchtung.
- 6) Prüfen Sie den Arbeitsbereich gründlich, und entfernen Sie alles was von der Maschine weg geschleudert werden könnte oder die Schneidgruppe beschädigen könnte (Äste, Drähte, versteckte Kabel usw.).
- 7) Auf herausschleuderndes Material durch die Schneidwerkzeuge achten.
- 8) Den Motor ausschalten und den Akku aus seinem Sitz nehmen.

- wenn Sie die Maschine unbewacht lassen;
- bevor Sie die Maschine überprüfen, reinigen oder Arbeiten an ihr durchführen;
- nachdem ein Fremdkörper getroffen wurde. Prüfen Sie, ob an der Maschine Schäden entstanden sind, und führen Sie die erforderlichen Reparaturen aus, ehe Sie die Maschine wieder benutzen;
- wenn die Maschine auf anormale Weise zu vibrieren beginnt: in diesem Fall sofort die Ursachen der Vibrationen ausfindig machen und die notwendigen Untersuchungen in einem Fachbetrieb durchführen lassen;
- wenn die Maschine nicht benutzt wird.

9) Hände und Füße immer fern von den Schneidwerkzeugen halten, besonders beim Anlassen des Motors.

**WICHTIG** Denken Sie immer daran, dass die falsche Verwendung einer elektrischen Heckenschere störend für andere sein kann. Für einen rücksichtsvollen Einsatz den anderen und der Umwelt gegenüber:

- Vermeiden Sie die Verwendung der Maschine in Umgebungen und zu Uhrzeiten, die störend sein können.
- Halten Sie sich strikt an die örtlichen Vorschriften für die Entsorgung der Schneidreste.
- Um die Brandgefahr zu mindern, darf die Maschine mit heißem Motor nicht zwischen Blättern oder trockenem Gras abgelegt werden.
- Halten Sie sich strikt an die örtlichen Vorschriften für die Entsorgung von beschädigten Teilen und allen sonstigen umweltschädlichen Elementen.

**⚠ ACHTUNG!** Bei längerfristiger Arbeit mit vibrierenden Werkzeugen können vor allem bei Personen mit Durchblutungsstörungen Verletzungen und Gefäßerkrankungen (bekannt als „Raynaud-Syndrom“ oder „Leichenfinger“) auftreten. Die Symptome können die Hände, Handgelenke und Finger betreffen und treten als Gefühllosigkeit, Kribbeln, Kitzeln, Schmerzen, blasse Haut oder strukturelle Veränderungen der Haut auf. Diese Effekte können durch niedrige Umgebungstemperaturen bzw. durch besonders festes Greifen der Handgriffe verstärkt werden. Beim Auftreten der Symptome müssen die Verwendungszeiten der Maschine verkürzt und es muss ein Arzt aufgesucht werden.

### 4.1 BETRIEBSWEISE DER MASCHINE

**⚠ ACHTUNG!** Beim Schneiden muss die Maschine immer mit zwei Händen festgehalten werden.

Der Akku verfügt über einen Schutz, der seine vollständige Entladung verhindert.

Das Werkzeug schaltet sich automatisch aus, wenn der Akku entladen ist. In diesem Fall muss er sofort wieder aufgeladen werden.

**⚠ ACHTUNG!** *Den Motor sofort ausschalten, sollten sich die Messer während des Einsatzes festklemmen oder in den Heckenzweigen verfangen.*

## 4.2 ARBEITSTECHNIKEN

Es ist immer ratsam, zuerst die vertikalen Hecken-seiten, dann den oberen Bereich zu schneiden.

### • Vertikaler Schnitt (Abb. 4)

Der Schnitt sollte mit einer bogenförmigen Bewegung von unten nach oben erfolgen, wobei das Messer so weit wie möglich vom Körper entfernt gehalten wird.

### • Horizontaler Schnitt (Abb. 5)

Die besten Ergebnisse erzielt man mit einem in die Schneidrichtung leicht ( $5^\circ - 10^\circ$ ) geneigtem Messer, einer Bogenbewegung und einem langsamen, gleichmäßigen Vorschub, vor allem bei sehr dichten Hecken.

## 4.3 ARBEITSENDE

Wenn die Arbeit beendet ist:

- Den Motor wie zuvor beschrieben ausschalten

**⚠ ACHTUNG!** *Lassen Sie den Motor abkühlen, bevor Sie die Maschine in einem Raum abstellen.*

*Um die Brandgefahr zu reduzieren muss die Maschine von Grasresten, Blättern oder überflüssigem Fett befreit werden. Behälter mit Schnittabfällen dürfen nicht in Räumen aufbewahrt werden.*

Nach jeder Arbeitssitzung müssen die Messer für eine höhere Leistungsfähigkeit und Lebensdauer gereinigt und geschmiert werden.

- Die Messer mit einem trockenen Tuch reinigen und im Fall von starkem Schmutz eine Bürste verwenden.
- Die Messer mit speziellem, möglichst umweltfreundlichem Öl schmieren.

## 5. ORDENTLICHE WARTUNG

**⚠ ACHTUNG!** *Für Ihre Sicherheit und die Sicherheit der anderen:*

- *Nach jeder Verwendung den Akku aus seinem Sitz nehmen und auf eventuelle Beschädigungen prüfen.*
- *Eine korrekte Wartung ist grundsätzlich notwendig, um die ursprüngliche Effizienz und Einsatzsicherheit der Maschine zu bewahren.*
- *Sorgen Sie dafür, dass alle Muttern und Schrauben fest angezogen sind, um sicher zu sein, dass das Gerät immer unter guten Bedingungen arbeitet.*
- *Die Maschine niemals mit abgenutzten oder beschädigten Bauteilen benutzen. Die beschädigten Teile müssen ersetzt und dürfen niemals repariert werden.*
- *Nur Original-Ersatzteile verwenden. Nicht gleichwertige Ersatzteile können die Maschine beschädigen und Ihre Sicherheit gefährden.*

**⚠ ACHTUNG!** *Während der Wartungseingriffe, den Akku aus seinem Sitz nehmen.*

### 5.1 MOTORKÜHLUNG

Um ein Überhitzen und die Beschädigung des Motors zu verhindern, müssen die Ansauggitter der Kühlluft immer sauber und frei von Sägespänen und Schmutz gehalten werden.

### 5.2 WARTUNG UND SCHÄRFEN DES MESSERS

**⚠ ACHTUNG!** *Regelmäßig prüfen, dass die Messer nicht verbogen oder beschädigt sind und dass der feste Messerkamm unversehrt ist.*

Der Messerabstand muss nicht eingestellt werden, dieses Spiel ist werksseitig voreingestellt.

Wenn die Messer gemäß den Anleitungen verwendet werden, ist keinerlei Wartung oder Schärfen notwendig.

Das Nachschärfen ist nur notwendig, wenn die Schnittleistung sinkt und sich die Zweige oft verfangen.

**WICHTIG** *Gegebenenfalls muss jede Arbeit am Messer in einem spezialisierten Zentrum ausgeführt werden, das über die geeignete Ausrüstung verfügt und in der Lage ist, die notwendigen Arbeiten durchzuführen, ohne die Sicherheit der Maschine zu beeinträchtigen.*

### 5.3 UMGANG MIT DER BATTERIE

1. Die Batterie muss in Umgebungen mit einer Temperatur zwischen 0° und +45°C aufbewahrt werden. Falls die Maschine in Umgebungen abgelegt wird, in denen diese Grenzen über- oder unterschritten werden könnten, sollte man die Batterie herausnehmen und an einem geeigneten Ort lagern.
2. Während des Gebrauchs ist die Batterie gegen die vollständige Entladung durch eine Vorrichtung geschützt, welche die Maschine ausschaltet und ihren Betrieb blockiert.
3. Die Batterie verfügt über einen Schutz, der das Aufladen verhindert, wenn die Umgebungstemperatur nicht zwischen 0 und +45 °C liegt.
4. Die Batterie kann jederzeit auch teilweise aufgeladen werden, ohne dass man Gefahr läuft, sie zu beschädigen.

### 5.4 AUFBEWAHRUNG

Nach jedem Arbeitseinsatz die Maschine sorgfältig reinigen und Staub und Rückstände entfernen, die beschädigten Teile reparieren oder ersetzen.

Die Maschine muss an einem trockenen, wettergeschützten Ort, außerhalb der Reichweite von Kindern aufbewahrt werden.

### 6. AUSSERORDENTLICHE WARTUNG

Alle in diesem Handbuch nicht enthaltenen Wartungseingriffe dürfen ausschließlich von Ihrem Händler vorgenommen werden.

Eingriffe, die nicht von einer Fachstelle oder von unqualifiziertem Personal ausgeführt werden, haben grundsätzlich den Verfall der Garantie zur Folge.

### 7. DIAGNOSE

Was tun wenn ...	
Ursache des Problems	Abhilfemaßnahme
<b>1. Bei Betätigung des Schalters springt der Motor nicht an</b>	
Batterie fehlt oder ist nicht korrekt eingesetzt	Sicherstellen, dass die Batterie richtig eingesetzt ist
Entladene Batterie	Den Ladezustand kontrollieren und die Batterie aufladen
<b>2. Der Motor geht während der Arbeit aus</b>	
Batterie fehlt oder ist nicht korrekt eingesetzt	Sicherstellen, dass die Batterie richtig eingesetzt ist
Entladene Batterie	Den Ladezustand kontrollieren und die Batterie aufladen
<b>3. Geringe Autonomie der Batterie</b>	
Schwierige Einsatzbedingungen mit einer höheren Stromaufnahme	Den Einsatz optimieren
<b>4. Das Batterieladegerät lädt die Batterie nicht auf (grüne LED eingeschaltet)</b>	
Kontakte verschmutzt	Die Kontakte reinigen
<b>5. Das Batterieladegerät lädt die Batterie nicht auf (keine LED eingeschaltet)</b>	
Fehlende Spannung am Batterieladegerät	Kontrollieren, ob der Stecker eingesteckt ist und ob Spannung an der Steckdose anliegt
Batterieladegerät defekt	Durch ein Original-Ersatzteil ersetzen



## ΠΕΡΙΕΧΟΜΕΝΑ

Γνωριμία με την μηχανή .....	6
Κανονισμοί ασφαλείας .....	7
Κανονισμοί χρήσης .....	10
1. συναρμολόγηση του μηχανήματος .....	10
2. προετοιμασία για εργασία .....	10
3. χρήση του μηχανήματος .....	11
4. λειτουργίες και τεχνικές εργασίας .....	11
5. Τακτική συντήρηση .....	13
6. Έκτακτη συντήρηση .....	14
7. διαγνώση .....	14

## ΠΩΣ ΝΑ ΣΥΜΒΟΥΛΕΥΘΕΙΤΕ ΤΟ ΕΓΧΕΙΡΙΔΙΟ

Στο κείμενο του εγχειριδίου, μερικές παράγραφοι που περιέχουν σημαντικές πληροφορίες επισημαίνονται με διαφορετικούς τρόπους επισήμανσης, η σημασία των οποίων είναι:

### ΣΗΜΕΙΩΣΗ ή

**ΣΗΜΑΝΤΙΚΟ** Περιέχει επεξηγήσεις ή άλλα στοιχεία σχετικά με προηγούμενες οδηγίες, για την αποφυγή βλαβών στο μηχανήμα και για να μην προκληθούν ζημιές.

**⚠ ΠΡΟΣΟΧΗ!** Πιθανότητα πρόκλησης σωματικών βλαβών σε περίπτωση μη τήρησης.

**⚠ ΚΙΝΔΥΝΟΣ!** Πιθανότητα πρόκλησης σοβαρών σωματικών βλαβών με κίνδυνο θανάτου σε περίπτωση μη τήρησης.

## ΓΝΩΡΙΜΙΑ ΜΕ ΤΗΝ ΜΗΧΑΝΗ

**ΣΗΜΕΙΩΣΗ –** Οι εικόνες που αντιστοιχούν στις αναφορές βρίσκονται στην σελ. 2 αυτού του εγχειριδίου.

## ΠΕΡΙΓΡΑΦΗ ΤΗΣ ΜΗΧΑΝΗΣ ΚΑΙ ΤΟΥ ΠΕΔΙΟΥ ΧΡΗΣΗΣ

Αυτή η μηχανή είναι ένα εργαλείο κηπουρικής και συγκεκριμένα ένα κλαδευτήρι θάμνων με ηλεκτρικό κινητήρα που τροφοδοτείται από μπαταρία για χρήση στο ελεύθερο χρόνο σας.

Η μηχανή αποτελείται ουσιαστικά από μια μονάδα κίνησης και ένα ζεύγος οδοντωτών λεπίδων,

που λειτουργούν με ένα μηχανισμό προσαρμοσμένο να παρέχει μία παλινδρομική ευθύγραμμη κίνηση.

Τα συστήματα ασφαλείας απαγορεύουν ατυχείς κινήσεις των λεπίδων κατά την απουσία χειριστή.

### Προβλεπόμενη χρήση

Αυτή η μηχανή έχει σχεδιαστεί και κατασκευαστεί για την κοπή και την τακτοποίηση των θαμνοφραχτών, που αποτελούνται από θάμνους με κλαδάκια μειωμένων διαστάσεων και σε κάθε περίπτωση αναλογίας των δυνατοτήτων και χαρακτηριστικών της μηχανής.

### Ακατάλληλη χρήση

Οποιαδήποτε άλλη χρήση από τις αναφερόμενες μπορεί να είναι επικίνδυνη και να προξενήσει βλάβες ή/και τραυματισμούς. Ως ακατάλληλη χρήση (σαν παράδειγμα, αλλά όχι μόνο) θεωρείται:

- η κοπή γρασιδιού γενικά και ειδικά κοντά σε κράσπεδα,
- κατακερματισμός υλικών για λιπασματοποίηση.
- εργασίες κλαδέματος,
- η χρήση του μηχανήματος για την κοπή υλικών μη φυτικής προέλευσης,
- η χρήση του μηχανήματος από περισσότερα άτομα.

Οποιαδήποτε άλλη χρήση θεωρείται ακατάλληλη χρήση έχει ως αποτέλεσμα την ακύρωση της εγγύησης και της ευθύνης του κατασκευαστή, καθιστώντας υπεύθυνο το χρήστη για τις υποχρεώσεις που προκύπτουν από ζημιές ή τραυματισμό του χρήστη ή τρίτων.

## ΕΤΙΚΕΤΑ ΠΡΟΣΔΙΟΡΙΣΜΟΥ ΚΑΙ ΕΞΑΡΤΗΜΑΤΩΝ ΤΟΥ ΜΗΧΑΝΗΜΑΤΟΣ

1. Τον κινητήρα
2. Σύστημα κοπής (μαχαίρι)
3. Μπροστινή προστασία
4. Εμπρός χειρολαβή
5. Πίσω χειρολαβή

6. Προστασία μαχαίριου
  7. Διακόπτης
  8. Διακόπτης ασφαλείας
21. Σήμα συμμόρφωσης CE
  22. Επωνυμία και διεύθυνση κατασκευαστή
  23. Στάθμη ακουστικής ισχύος
  24. Μοντέλο αναφοράς του κατασκευαστή
  25. Αριθμός σειράς
  26. Έτος κατασκευής
  27. Τάση και τύπος ρεύματος

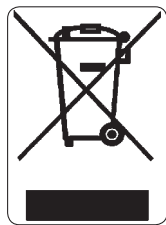

Οι ηλεκτρικές συσκευές δεν πρέπει να διατίθενται με τα οικιακά απορρίμματα. Σύμφωνα με την Ευρωπαϊκή Οδηγία 2012/19/ΕΚ σχετικά με τα απορρίμματα ηλεκτρικών και ηλεκτρονικών συσκευών και τους εθνικούς κανονισμούς για την εφαρμογή της, οι ηλεκτρι-

κές συσκευές που έχουν ολοκληρώσει τον κύκλο ζωής τους πρέπει συγκεντρώνονται χωριστά με σκοπό τη φιλική προς το περιβάλλον ανακύκλωσή τους. Αν η ηλεκτρικές συσκευές απορριφθούν σε μια χωματερή ή στο έδαφος, οι βλαβερές ουσίες μπορεί να φτάσουν τον υδροφόρο ορίζοντα και να διεισδύσουν στην τροφική αλυσίδα, προκαλώντας βλάβες στην υγεία σας. Για λεπτομερέστερες πληροφορίες σχετικά με τη διάθεση του προϊόντος, απευθυνθείτε στον αρμόδιο φορέα για τη διάθεση των οικιακών απορριμμάτων ή στον Αντιπρόσωπο.

## ΚΑΝΟΝΕΣ ΑΣΦΑΛΕΙΑΣ

Το μηχάνημά σας πρέπει να το χειρίζεστε με προσοχή. Γι' αυτό το σκοπό πάνω στο μηχάνημα υπάρχουν ιδεογράμματα που σας υπενθυμίζουν τα κυριότερα προφυλακτικά μέτρα κατά τη χρήση. Η σημασία τους εξηγείται παρακάτω. Συνιστάται επίσης να διαβάσετε με προσοχή τους κανονισμούς ασφαλείας που αναφέρονται στο

ειδικό κεφάλαιο του παρόντος εγχειριδίου. Αντικαταστήστε τις κατεστραμμένες ή μη αναγνώσιμες.

41. ΠΡΟΣΟΧΗ! Κίνδυνος. Το μηχάνημα είναι επικίνδυνο για εσάς και για τους άλλους εάν δεν χρησιμοποιείται σωστά.
42. Ο χειριστής αυτού του μηχανήματος μπορεί να εκτεθεί σε στάθμη θορύβου ίση ή μεγαλύτερη από 85 dB (A), εάν το χρησιμοποιεί υπό φυσιολογικές συνθήκες για συνεχή καθημερινή χρήση. Φορέστε γυαλιά προστασίας, προστατευτικό κράνος και ακουστικές προστασίες.
43. Μην αφήνετε το μηχάνημα εκτεθειμένο στη βροχή (ή στην υγρασία).
44. Πριν χρησιμοποιήσετε το μηχάνημα διαβάστε το εγχειρίδιο οδηγιών.
45. Κατά την διάρκεια της εργασίας φορέστε μάσκα προστασίας από την σκόνη.

## ΤΕΧΝΙΚΑ ΔΕΔΟΜΕΝΑ ΚΑΙ ΑΞΕΣΟΥΑΡ

- [71] Τάση και τύπος ρεύματος
- [72] Μήκος κοπής
- [73] Βάρος
- [74] Κίνηση κοπής

## ΚΑΝΟΝΕΣ ΑΣΦΑΛΕΙΑΣ να τηρούνται προσεκτικά

### ΓΕΝΙΚΕΣ ΠΡΟΕΙΔΟΠΟΙΗΣΕΙΣ ΑΣΦΑΛΕΙΑΣ ΓΙΑ ΤΑ ΗΛΕΚΤΡΙΚΑ ΕΡΓΑΛΕΙΑ

**⚠ ΠΡΟΣΟΧΗ!** Διαβάστε όλες τις προειδοποιήσεις ασφαλείας και όλες τις οδηγίες. Η μη τήρη-

## **ση των προειδοποιήσεων και των οδηγιών μπορεί να προκαλέσει ηλεκτροπληξία, πυρκαγιά ή/και σοβαρούς τραυματισμούς.**

### **1) Ασφάλεια στην περιοχή εργασίας**

- a) Διατηρείτε την περιοχή εργασίας καθαρή. Οι βρώμικες ή ακατάστατες περιοχές εργασίας ευνοούν τα ατυχήματα.
- b) Μη χρησιμοποιείτε το ηλεκτρικό εργαλείο σε χώρους με κίνδυνο έκρηξης, με εύφλεκτα υγρά, αέρια ή σκόνη. Τα ηλεκτρικά εργαλεία παράγουν σπινθήρες που μπορούν να προκαλέσουν την ανάφλεξη της σκόνης ή των αναθυμιάσεων.
- c) Μην επιτρέπετε σε παιδιά ή σε τρίτους να πλησιάζουν όταν χρησιμοποιείτε το ηλεκτρικό εργαλείο. Η αμέλεια μπορεί να προκαλέσει απώλεια ελέγχου.

### **2) Ηλεκτρική ασφάλεια**

- a) Αποφύγετε την επαφή του σώματος με γειωμένες επιφάνειες όπως σωλήνες, καλοριφέρ, κουζίνες, ψυγεία. Ο κίνδυνος ηλεκτροπληξία αυξάνει όταν το σώμα έρχεται σε επαφή με γειωμένες επιφάνειες.
- b) Μην αφήνετε τα ηλεκτρικά εργαλεία εκτεθειμένα στη βροχή ή σε υγρό περιβάλλον. Το νερό που διασπύει στο ηλεκτρικό εργαλείο αυξάνει τον κίνδυνο ηλεκτροπληξίας.

### **3) Ατομική ασφάλεια**

- a) Να είστε πάντα προσεκτικοί, να ελέγχετε τις κινήσεις σας και να εφαρμόζετε την κοινή λογική όταν χρησιμοποιείτε ένα ηλεκτρικό εργαλείο. Μη χρησιμοποιείτε το ηλεκτρικό εργαλείο όταν είστε κουρασμένοι ή υπό την επήρεια ναρκωτικών ουσιών, οινοπνεύματος ή φαρμάκων. Μια στιγμή απροσεξίας κατά τη χρήση ενός ηλεκτρικού εργαλείου μπορεί να προκαλέσει σοβαρό τραυματισμό.
- b) Χρησιμοποιείτε προστατευτική ενδυμασία. Χρησιμοποιείτε πάντα προστατευτικά γυαλιά. Η χρήση εξοπλισμού προστασίας όπως οι μάσκες σκόνης, τα αντιολισθητικά υποδήματα, τα κράνη προστασίας ή οι ωτοασπίδες, μειώνει τον κίνδυνο τραυματισμού.
- c) Αποφεύγετε τις αιφνίδιες εκκινήσεις. Βεβαιωθείτε ότι η συσκευή είναι οβηστή πριν εισάγετε την μπαταρία, πιάστε ή μετακινήστε το ηλεκτρικό εργαλείο. Η μεταφορά του ηλεκτρικού εργαλείου με το δάχτυλο στο διακόπτη ή η εισαγωγή της μπαταρίας με το διακόπτη στη θέση «ON» ευνοεί τα ατυχήματα.
- d) Αφαιρείτε κάθε κλειδί ή εργαλείο ρύθμισης πριν θέσετε σε λειτουργία το ηλεκτρικό εργαλείο. Κλειδιά ή εργαλεία που παραμένουν σε επαφή με περιτρεφόμενα μέρη μπορούν να προκαλέσουν τραυματισμούς.

e) Προσοχή στην ισορροπία. Διατηρείτε πάντα κατάλληλη στήριξη και ισορροπία. Αυτό επιτρέπει καλύτερο έλεγχο του εργαλείου σε απρόσμενες καταστάσεις.

- f) Να ντύνετε πάντα κατάλληλα. Μη χρησιμοποιείτε φαρδιά ρούχα ή κοσμήματα. Κρατάτε τα μαλλιά, τα ρούχα και τα γάντια σε απόσταση από κινούμενα μέρη. Τα ανοιχτά ρούχα, τα κοσμήματα και τα μακριά μαλλιά μπορούν να παγιδευτούν σε κινούμενα μέρη.
- g) Αν υπάρχουν μέσα προς σύνδεση σε συστήματα για την απομάκρυνση και την περισυλλογή της σκόνης, βεβαιωθείτε ότι έχουν συνδεθεί και πως χρησιμοποιούνται κατάλληλα. Η χρήση αυτών των συστημάτων για την μείωση των κινδύνων από την σκόνη.

### **4) Χρήση και προστασία του ηλεκτρικού εργαλείου**

- a) Μην υπερφορτώνετε το ηλεκτρικό εργαλείο. Χρησιμοποιείτε το κατάλληλο ηλεκτρικό εργαλείο για κάθε εργασία. Το κατάλληλο ηλεκτρικό εργαλείο εκτελεί καλύτερα και ασφαλέστερα την εργασία, με την ταχύτητα για την οποία έχει μελετηθεί.
- b) Μη χρησιμοποιείτε το ηλεκτρικό εργαλείο εάν δεν τίθεται σε λειτουργία και δεν ακινητοποιείται ομαλά με το διακόπτη. Το ηλεκτρικό εργαλείο που δεν ελέγχεται με το διακόπτη είναι επικίνδυνο και απαιτεί επισκευή.
- c) Αφαιρέστε τον συσσωρευτή από την θέση του πριν από κάθε ρύθμιση ή αντικατάσταση εξαρτημάτων και πριν φυλάξετε το ηλεκτρικό εργαλείο. Αυτά τα προληπτικά μέτρα ασφαλείας μειώνουν τον κίνδυνο τυχαίας εκκίνησης του ηλεκτρικού εργαλείου.
- d) Φυλάξτε τα εργαλεία που δεν χρησιμοποιείτε μακριά από παιδιά και μην επιτρέπετε τη χρήση του ηλεκτρικού εργαλείου σε άτομα που δεν έχουν εξοικειωθεί με το εργαλείο και δεν έχουν μελετήσει τις παρούσες τις οδηγίες. Τα ηλεκτρικά εργαλεία είναι επικίνδυνα στα χέρια άπειρων χρηστών.
- e) Φροντίζετε πάντα για τη συντήρηση των ηλεκτρικών εργαλείων. Ελέγχετε εάν τα κινητά μέρη είναι ευθυγραμμισμένα και κινούνται ελεύθερα και βεβαιωθείτε ότι δεν υπάρχουν βλάβες εξαρτημάτων ή οποιαδήποτε άλλη συνθήκη που μπορεί να επηρεάσει τη λειτουργία του ηλεκτρικού εργαλείου Σε περίπτωση βλάβης το ηλεκτρικό εργαλείο πρέπει να επισκευαστεί πριν χρησιμοποιηθεί. Πολλά ατυχήματα οφείλονται σε κακή συντήρηση.
- f) Διατηρείτε τροχιζόμενα και καθαρά τα όργανα κοπής. Η σωστή συντήρηση των οργάνων κοπής με καλά τροχιζόμενα δόντια, μειώνει την πιθανότητα εμπλοκής και καθιστά ευκολότερο τον έλεγχο.
- g) Χρησιμοποιείτε το ηλεκτρικό εργαλείο και τα εξαρτήματά του σύμφωνα με τις οδηγίες, λαμβάνοντας υπόψη τις συνθήκες και τον τύπο της εργασίας. Η χρήση ενός ηλεκτρικού εργαλείου για εργασίες για τις οποίες δεν προορίζεται, μπορεί να προκαλέσει καταστάσεις κινδύνου



## 5) Σέρβις

α) Πα την επισκευή του ηλεκτρικού εργαλείου απευθυνθείτε σε εξειδικευμένο προσωπικό και ζητήστε τη χρήση γνήσιων ανταλλακτικών. Με αυτόν τον τρόπο διατηρείται η ασφάλεια του ηλεκτρικού εργαλείου.

### ΗΛΕΚΤΡΙΚΟ ΚΛΑΔΕΥΤΗΡΙ ΘΑΜΝΩΝ (με τροφοδοσία)

#### μπαταρίας) - ΠΡΟΕΙΔΟΠΟΙΗΣΕΙΣ ΑΣΦΑΛΕΙΑΣ

**▲ ΠΡΟΣΟΧΗ!** Κατά τη χρήση του μηχανήματος πρέπει να τηρούνται οι κανόνες ασφαλείας. Πριν θέσετε σε λειτουργία το μηχάνημα, διαβάστε τις οδηγίες για την προσωπική σας ασφάλεια και των τρίτων. Φυλάξτε τις οδηγίες σε καλή κατάσταση για κάθε μελλοντική χρήση.

- Κρατήστε τα μέρη του σώματος μακριά από την λάμα κοπής. Μην αφαιρείτε το κομμένο υλικό ή κρατήστε ακίνητο το υλικό κοπής ενώ η λάμα βρίσκεται σε λειτουργία. Βεβαιωθείτε ότι ο διακόπτης είναι σε θέση στάσης όταν αφαιρείται το κομμένο υλικό. Μια στιγμή απροσεξίας κατά τη χρήση του ηλεκτρικού εργαλείου μπορεί να προκαλέσει σοβαρούς τραυματισμούς.
- Μεταφέρατε το κλαδευτήρι κρατώντας το από την λαβή με την λάμα ακίνητη. Συναρμολογήσατε το προστατευτικό κοπής κατά την διάρκεια μεταφοράς ή όταν η φυλάσσετε την μηχανή. Μια κατάλληλη κίνηση του κλαδευτικού μειώνει την δυνατότητα προσωπικών τραυματισμών που οφείλονται στις λάμες.
- Πιάστε το ηλεκτρικό εργαλείο μόνο από τις μονωμένες επιφάνειες των λαβών, γιατί η λεπίδα μπορεί να έρθει σε επαφή με κρυφά καλώδια. Η επαφή με την λάμα κοπής με ένα καλώδιο υπό τάση μπορεί να θέσει υπό τάση τα μεταλλικά εξαρτήματα του εργαλείου και να προκαλέσει ηλεκτροπληξία στον χειριστή.

#### • Πώς να χρησιμοποιείτε το ηλεκτρικό κλαδευτήρι (με τροφοδοσία μπαταρίας)

- Κατά τη διάρκεια της εργασίας η θέση του σώματος πρέπει να είναι σταθερή και ισορροπημένη και να εργάζεστε με σύνεση.
- Αποφύγετε όσο είναι δυνατόν την εργασία σε βρεγμένο και ολισθηρό έδαφος ή σε πολύ απότομα και απόκρημνα εδάφη που δεν εξασφαλίζουν τη σταθερότητα του χειριστή κατά τη διάρκεια της εργασίας.
  - Μην τρέχετε ποτέ, αλλά βαδίζετε αποφεύγοντας τις ανωμαλίες του εδάφους και ενδεχόμενα εμπόδια.
  - Αξιολογήστε τους πιθανούς κινδύνους του εδάφους και λάβετε όλα τα αναγκαία μέτρα για την

ασφάλειά σας, ιδιαίτερα σε επικλινή, ανώμαλα, ολισθηρά ή ασταθή εδάφη.

Το μηχάνημα δεν πρέπει να χρησιμοποιείται από άτομα που δεν είναι σε θέση να το κρατήσουν σταθερό με τα δύο χέρια ή/και να παραμείνουν όρθια σε σταθερή ισορροπία κατά τη διάρκεια της εργασίας. Μην επιτρέπεται να χειρίζονται το μηχάνημα παιδιά ή άτομα που δεν γνωρίζουν το χειρισμό του μηχανήματος. Η τοπική νομοθεσία μπορεί να ορίζει την ελάχιστη ηλικία του χειριστή.

Το μηχάνημα πρέπει να χρησιμοποιείται από ένα μόνο άτομο.

Μη χρησιμοποιείτε ποτέ το μηχάνημα:

- με άτομα, ειδικά παιδιά, ή ζώα γύρω από αυτό
- σε περίπτωση που ο χειριστής βρίσκεται σε κατάσταση κόπωσης ή αδιαθεσίας ή εάν έχει πάρει φάρμακα, ναρκωτικά ή ουσίες που μειώνουν τα αντανακλαστικά και την προσοχή του,
- εάν οι προσαυσίες είναι ελαττωματικές ή έχουν αφαιρεθεί.

#### • Τεχνικές χρήσης του ηλεκτρικού κλαδευτηριού v (με τροφοδοσία μπαταρίας)

Τηρείτε πάντα τις προειδοποιήσεις για την ασφάλεια και εφαρμόζετε τις καταλληλότερες τεχνικές κοπής για την εκάστοτε εργασία, σύμφωνα με τις υποδείξεις και τα παραδείγματα στις οδηγίες χρήσης.

#### • Ασφαλής μετακίνηση του ηλεκτρικού κλαδευτηριού (με τροφοδοσία μπαταρίας)

Κάθε φορά που είναι αναγκαίο να μετακινήσετε ή να μεταφέρετε το μηχάνημα:

- σβήστε τον κινητήρα, περιμένετε να ακινητοποιηθεί το σύστημα κοπής και αφαιρέστε τον συσσωρευτή από την θέση του;
- πιάστε το μηχάνημα μόνο από τις χειρολαβές και γυρίστε το σύστημα κοπής σε κατεύθυνση αντίθετη προς τη φορά κίνησης.

Όταν μεταφέρετε το μηχάνημα με κάποιο όχημα, πρέπει να τοποθετείται έτσι ώστε να μην προξενεί κίνδυνο για κανέναν και να ασφαρίζεται σταθερά.

#### • Συστάσεις για τους αρχάριους

Πριν ξεκινήσετε για πρώτη φορά την εργασία, είναι σκόπιμο να εξοικειωθείτε καλά με το μηχάνημα και τις καταλληλότερες τεχνικές κρατώντας γερά το μηχάνημα και εκτελώντας τις αναγκαίες κινήσεις της εργασίας..

#### • Χειρισμός και σωστή χρήση των ηλεκτρικών εργαλείων μπαταρίας

α) Βεβαιωθείτε ότι η συσκευή είναι απενεργοποιημένη πριν από την εισαγωγή της μπαταρίας. Η συ-

ναρμολόγηση μιας μπαταρίας σε μια ηλεκτρική συσκευή μπορεί να προκαλέσει ατυχήματα.

b) Πα την φόρτιση των μπαταριών χρησιμοποιήστε μόνο φορτιστές που προτείνονται από τον κατασκευαστή. Οι φορτιστές είναι σε γενικές γραμμές εξειδικευμένοι για κάθε τύπο μπαταρίας. Αν χρησιμοποιηθούν με λανθασμένες μπαταρίες υπάρχει ο κίνδυνος πυρκαγιάς.

c) Χρησιμοποιήστε μόνο τις ειδικές μπαταρίες που προβλέπονται για το εργαλείο σας. Η χρήση άλλων μπαταριών μπορεί να προκαλέσει τραυματισμούς και κινδύνους πυρκαγιάς.

d) Κρατήστε την μη χρησιμοποιούμενη μπαταρία σε απόσταση από συνδετήρες, νομίσματα, κλειδιά, καρφιά, βίδες ή άλλα μικρά μεταλλικά αντικείμενα που θα μπορούσαν να προκαλέσουν βραχυκύκλωμα στις επαφές. Ένα βραχυκύκλωμα ανάμεσα στις επαφές της μπαταρίας μπορεί να προκαλέσει αναφλέξεις ή πυρκαγιές.

Μια λανθασμένη χρήση μπορεί να προκαλέσει την έξοδο του υγρού της μπαταρίας. Αποφύγετε την επαφή με το υγρό. Σε περίπτωση ατυχούς επαφής, ξεπλύνετε με νερό. Σε περίπτωση επαφής του υγρού με τα μάτια, επικοινωνήστε με ένα γιατρό. Το υγρό της μπαταρίας μπορεί να προκαλέσει δερματικές ενοχλήσεις ή εγκαύματα.

Ελέγξτε ότι ο συσσωρευτής είναι σε καλή κατάσταση και δεν υπάρχουν ίχνη φθοράς. Μη χρησιμοποιείτε ποτέ το μηχανήμα με ένα συσσωρευτή κατεστραμμένο ή φθαρμένο.

## ΟΔΗΓΙΕΣ ΓΙΑ ΤΗΝ ΧΡΗΣΗ ΤΩΝ ΣΥΣΣΩΡΕΥΤΩΝ

### • Γενικές προφυλάξεις

- Ο συσσωρευτής δεν θα πρέπει να είναι ποτέ ανοικτός.
- Μην πετάτε ποτέ τις χρησιμοποιημένες μπαταρίες στη φωτιά. – ΚΙΝΔΥΝΟΣ ΕΚΡΗΞΗΣ!
- Συνδέστε το φορτιστή μόνο σε πρίζες με την τάση δικτύου που υποδεικνύεται στην πινακίδα αναγνώρισης.
- Χρησιμοποιείτε μόνο ένα γνήσιο συσσωρευτή.
- Κατά την διάρκεια παρατεταμένης χρήσης μπορεί να θερμανθεί. Αφήστε τον να ψυχθεί πριν την φόρτιση.
- Μην φυλάσσετε τον συσσωρευτή και τον φορτιστή μπαταρίας κοντά σε παιδιά.
- Μην χρησιμοποιείτε τον φορτιστή σε περιοχές με παρουσία ατμών ή εύφλεκτων υλικών.
- Φορτίστε τους συσσωρευτές μόνο σε θερμοκρασία ανάμεσα στους 10°C και τους 40°C.
- Μην φυλάτε ποτέ τους συσσωρευτές σε περιβάλλον με θερμοκρασία μεγαλύτερη των 40°C.
- Μην χρησιμοποιείτε ποτέ το βραχυκύκλωμα ανάμεσα στις επαφές των συσσωρευτών και μην τους συνδέετε με μεταλλικά αντικείμενα.
- Κατά την διάρκεια της μεταφοράς των συσσωρευ-

τών, δώστε προσοχή ώστε οι επαφές να μην συνδέονται ανάμεσά τους και μην χρησιμοποιείτε μεταλλικά δοχεία για την μεταφορά.

- Το βραχυκύκλωμα του συσσωρευτή μπορεί να προκαλέσει έκρηξη. Σε κάθε περίπτωση, το βραχυκύκλωμα καταστρέφει τον συσσωρευτή.
- Ελέγξτε κανονικά αν το καλώδιο του φορτιστή είναι κατεστραμμένο. Αν το καλώδιο είναι κατεστραμμένο, θα πρέπει να αντικατασταθεί ο φορτιστής.
- Επαναφορτίστε πλήρως τους συσσωρευτές, πριν τους φυλάξετε για την χειμερινή περίοδο.
- Ο συσσωρευτής μπορεί να φορτιστεί μόνο από φορτιστή μπαταρίας συμβατό με την EN60335-2-29.

## ΚΑΝΟΝΙΣΜΟΙ ΧΡΗΣΗΣ

**ΣΗΜΕΙΩΣΗ – Οι εικόνες που αντιστοιχούν στις αναφορές βρίσκονται στην σελ. 4 που ακολουθούν αυτό το εγχειρίδιο.**

### 1. ΣΥΝΑΡΜΟΛΟΓΗΣΗ ΤΟΥ ΜΗΧΑΝΗΜΑΤΟΣ

Η απόρριψη των υλικών συσκευασίας πρέπει να γίνεται σύμφωνα με την ισχύουσα νομοθεσία.

Για λόγους ασφαλείας και μεταφοράς, ο συσσωρευτής (όντων λιθίου (αν υπάρχει) παραδίδεται αποφορτισμένος και χωριστά από την μηχανή.

Πριν από την χρήση της μηχανής είναι αναγκαίο να φορτίσετε τον συσσωρευτή, σύμφωνα με την λειτουργία που υποδεικνύεται στο κεφάλαιο “Φόρτιση του συσσωρευτή”.

### 2. ΠΡΟΕΤΟΙΜΑΣΙΑ ΓΙΑ ΕΡΓΑΣΙΑ

#### 2.1 ΕΠΙΒΕΒΑΙΩΣΗ ΤΟΥ ΜΗΧΑΝΗΜΑΤΟΣ

**▲ ΠΡΟΣΟΧΗ!** *Βεβαιωθείτε ότι ο συσσωρευτής δεν τοποθετήθηκε στην θέση του.*

Πριν ξεκινήσετε την εργασία:

- Ελέγξτε ότι οι μοχλοί του διακόπτη και ο διακόπτης ασφαλείας κινούνται ελεύθερα, χωρίς εμπόδια και όταν απελευθερωθούν πρέπει επανέρχονται αυτόματα και γρήγορα στη θέση του νεκρού.
- βεβαιωθείτε ότι οι εισοδοί αέρα ψύξης δεν εμποδίζονται,
- βεβαιωθείτε ότι οι χειρολαβές και οι προστασίες του μηχανήματος είναι καθαρές και στεγνές, σωστά και σταθερά στερεωμένες στο μηχανήμα,
- βεβαιωθείτε ότι τα συστήματα κοπής και οι προστασίες δεν παρουσιάζουν ίχνη φθοράς,
- ελέγξτε εάν το μηχανήμα παρουσιάζει ίχνη φθο-

- ράς και βλάβης από χτυπήματα ή άλλες αιτίες και φροντίστε για τις αναγκαίες επισκευές.
- ελέγξατε ότι ο συσσωρευτής είναι σε καλή κατάσταση και δεν υπάρχουν ίχνη φθοράς. Μη χρησιμοποιείτε ποτέ το μηχανήμα με ένα συσσωρευτή κατεστραμμένο ή φθαρμένο.
- φορτίστε τον συσσωρευτή, σύμφωνα με την λειτουργία που υποδεικνύεται στο κεφάλαιο «Φόρτιση του συσσωρευτή».

## 2.2 ΕΛΕΓΧΟΣ ΤΗΣ ΚΑΤΑΣΤΑΣΗΣ ΤΗΣ ΜΠΑΤΑΡΙΑΣ (Εικ. 1))

Για την επιβεβαίωση της κατάστασης της μπαταρίας (1), πατήστε το πλήκτρο (2) που ενεργοποιεί τρία LED (3) τα οποία σημαίνουν:

- 3 LED ενεργοποιημένα = Αυτονομία = 3/3
- 2 LED ενεργοποιημένα = Αυτονομία ≥ 2/3
- 1 LED ενεργοποιημένο = Αυτονομία ≤ 1/3
- Κανένα LED ενεργοποιημένο = Αποφορτισμένη μπαταρία

## 2.3 ΦΟΡΤΙΣΗ ΤΟΥ ΣΥΣΣΩΡΕΥΤΗ (Εικ. 2)

**ΣΗΜΑΝΤΙΚΟ** Επιβεβαιώστε ότι η τάση του δικτύου τροφοδοσίας συμπίπτει με εκείνη που βρίσκεται στην ετικέτα του φορτιστή.

- Για την αφαίρεση του συσσωρευτή (1) από την μηχανή:
    - ανυψώσατε την γλωσσίδα (1a) και τραβήξτε τον συσσωρευτή (1).
  - Για επαναφόρτιση του συσσωρευτή:
    - συνδέσατε το φορτιστή (2) σε μια ηλεκτρική πρίζα. Η παρούσα τάση υποδεικνύεται από το πράσινο φως της λυχνίας (2a).
    - εισάγετε τον συσσωρευτή (1) στο έδρανο του φορτιστή μπαταρίας (2) σπρώχνοντας μέχρι τέλους. Η επαναφόρτιση ενός πλήρους αποφορτισμένου συσσωρευτή αιτεί περίπου 100 λεπτά.
    - Οι φάσεις επαναφόρτισης υποδεικνύονται από τις λυχνίες (2a) και (2b):
      - συνδεδεμένος φορτιστής = Λυχνία (2a) πράσινη ενεργοποιημένη.
      - εισαγωγή συσσωρευτή και φόρτιση σε εξέλιξη = Λυχνία (2a) ΠΡΑΣΙΝΗ ενεργοποιημένα + Λυχνία (2b) ΚΟΚΚΙΝΗ ενεργοποιημένη.
      - ολοκλήρωση στην φόρτιση = Λυχνία (2a) ΠΡΑΣΙΝΗ ενεργοποιημένα + Λυχνία (2b) ΠΡΑΣΙΝΗ ενεργοποιημένη.
      - ανώμαλη συνθήκη = Λυχνία (2a) ΠΡΑΣΙΝΗ διακοπτόμενου φωτισμού + Λυχνία (2b) ΚΟΚΚΙΝΗ διακοπτόμενου φωτισμού.
      - βραχυκύκλωμα = Λυχνία (2b) ΚΟΚΚΙΝΗ διακοπτόμενου φωτισμού.
- Η επαναφόρτιση ενός πλήρους αποφορτισμένου συσσωρευτή αιτεί περίπου 100 λεπτά.

- Μετά την επαναφόρτιση:
  - αφαιρέστε τον συσσωρευτή (1) από την φόρτιση της μπαταρίας (2) και ξαναποθετήστε στην μηχανή.
  - αποσυνδέσατε το φορτιστή (2) σε μια ηλεκτρική πρίζα.

## 3. ΧΡΗΣΗ ΤΟΥ ΜΗΧΑΝΗΜΑΤΟΣ

### 3.1 ΕΚΚΙΝΗΣΗ ΤΗΣ ΜΗΧΑΝΗΣ (Εικ. 3)

Πριν από την εκκίνηση της μηχανής:

- Εισάγετε τον συσσωρευτή (1) στην θέση του.

Για ακινητοποίηση της μηχανής:

- Βγάλτε της προστασίες του μαχαίριου.
- Βεβαιωθείτε ότι το μαχαίρι δεν έρχεται σε επαφή με το έδαφος ή άλλα αντικείμενα.
- Πιέστε τον διακόπτη ασφάλεια (2) και ενεργοποιήστε το διακόπτη (3).

**ΣΗΜΕΙΩΣΗ** Η εκκίνηση και η διατήρηση σε λειτουργία του κινητήρα είναι δυνατοί μόνο όταν και οι δυο διακόπτες είναι ενεργοποιημένοι.

Απελευθερώνοντας ένα από τους δυο διακόπτες, ο κινητήρας ακινητοποιείται.

### 3.2 ΣΤΑΣΗ ΤΗΣ ΜΗΧΑΝΗΣ (Εικ. 3)

Για ακινητοποίηση της μηχανής:

- Απελευθερώστε το διακόπτη (2) και (3).
- ανυψώσατε την γλωσσίδα (1a) και τραβήξτε τον συσσωρευτή (1).

## 4. ΛΕΙΤΟΥΡΓΙΕΣ ΚΑΙ ΤΕΧΝΙΚΕΣ ΕΡΓΑΣΙΑΣ

**▲ ΠΡΟΣΟΧΗ!** Για την ασφάλεια του χειριστή και των άλλων:

- 1) Μη χρησιμοποιείτε το μηχανήμα εάν δεν διαβάσετε προσεκτικά τις οδηγίες. Μάθετε καλά τους λεβιέδες και τη χρήση του μηχανήματος. Μάθετε να σταματάτε γρήγορα τον κινητήρα.
- 2) Υπολειπόμενοι Κίνδυνοι: αν και όλες οι προδιαγραφές ασφαλείας ακολουθούνται, είναι δυνατό να υφίστανται μερικοί υπολειπόμενοι κίνδυνοι. Από τον τύπο και την κατασκευή της μηχανής οι δυναμικά προβλέψιμοι κίνδυνοι μπορεί να είναι:
  - Επαφή με τα μη προστευόμενα δόντια κοπής.
  - Εμπλοκή των δακτύλων ή των χεριών στην λάμα κοπής σε κίνηση.

- Μη αναμενόμενες και απότομες κινήσεις της λάμας κοπής.
  - Εξεσφενδονισμοί θραυσμάτων που μπορούν να τραυματίσουν τα μάτια.
  - Προβλήματα ακοής αν δεν φορεθεί καμία ακουστική προστασία.
- 3) θυμάστε ότι ο χειριστής ή ο χρήστης είναι υπεύθυνος για τα ατυχήματα και τα απρόοπτα που μπορεί να συμβούν σε άλλα άτομα ή στην ιδιοκτησία τους.
  - 4) Χρησιμοποιείτε κατάλληλη ενδυμασία κατά τη διάρκεια της εργασίας. Η Αντιπροσωπεία μπορεί να σας παράσχει πληροφορίες σχετικά με τα καταλληλότερα υλικά πρόληψης των ατυχημάτων για ασφαλή εργασία.
  - 5) Εργάζεστε μόνο στο φως της ημέρας ή με καλό τεχνητό φωτισμό.
  - 6) Ελέγξτε καλά όλο το χώρο εργασίας και αφαιρέστε οτιδήποτε θα μπορούσε να εκτοξευτεί από το μηχάνημα ή να καταστρέψει το σύστημα κοπής (κλαδιά, σύρματα, κρυμμένα καλώδια, κλπ.)
  - 7) Αποφύγετε τον εκσφενδονισμό υλικών από το σύστημα κοπής.
  - 8) Σταματήστε τον κινητήρα και αφαιρέστε τον συσσωρευτή από την θέση του:
    - κάθε φορά που αφήνετε αβύλακτο το μηχάνημα,
    - πριν ελέγξετε, καθαρίσετε ή εργαστείτε επάνω στο μηχάνημα,
    - όταν χτυπήσετε ένα ξένο σώμα. Ελέγξτε αν ενδεχομένως έχει υποστεί ζημιές και εκτελέστε τις απαραίτητες επισκευές πριν χρησιμοποιήσετε και πάλι το μηχάνημα.
    - εάν το μηχάνημα αρχίσει να δονείται ανώμαλα: αναζητήστε αμέσως την αιτία των δονήσεων και ζητήστε να γίνει ο απαραίτητος έλεγχος από ένα εξειδικευμένο συνεργείο;
    - όταν δεν χρησιμοποιείται το μηχάνημα.
  - 9) Διατηρείτε πάντα χέρια και πόδια μακριά από το σύστημα κοπής, ιδίως κατά την εκκίνηση του μοτέρ.

**ΣΗΜΑΝΤΙΚΟ** Θυμηθείτε πάντα ότι ένα ηλεκτρικό κλαδευτικό αν χρησιμοποιηθεί λανθασμένα μπορεί να είναι ενοχλητικό για τους άλλους. Για να σέβεστε τους άλλους και το περιβάλλον:

- Αποφύγετε τη χρήση του μηχανήματος σε ακατάλληλο περιβάλλον και ωράριο.
- Τηρείτε αυστηρά την τοπική νομοθεσία για τη διάθεση των υλικών από την κοπή.
- Για να αποφύγετε τον κίνδυνο πυρκαγιάς, μην αφήνετε το μηχάνημα με τον κινητήρα ζεστό ανάμεσα σε φύλλα ή ξερά χόρτα.
- Τηρείτε αυστηρά την τοπική νομοθεσία για τη διάθεση ελαττωματικών εξαρτημάτων και οποιουδήποτε στοιχείου μπορεί να μολύνει το περιβάλλον.

**▲ ΠΡΟΣΟΧΗ!** Η παρατεταμένη έκθεση στους κραδασμούς μπορεί να προκαλέσει βλάβες και νευροαγγειακές διαταραχές (γνωστές και ως «φαινόμενο του Raynaud») ιδίως σε όσους υποφέρουν από διαταραχές του κυκλοφοριακού. Τα συμπτώματα μπορούν να αφορούν τα χέρια, τους καρπούς ή τα δάχτυλα και εκδηλώνονται με απώλεια ευαισθησίας, μούδιασμα, κνησμό, πόνο, αποχρωματισμό ή δομικές μεταβολές του δέρματος. Τα συμπτώματα αυτά μπορούν να ενταθούν από τις χαμηλές θερμοκρασίες περιβάλλοντος ή/και το υπερβολικό σφίξιμο των χεριών στις χειρολαβές. Μόλις εμφανιστούν τα συμπτώματα πρέπει να μειώσετε τους χρόνους χρήσης του μηχανήματος και να ζητήσετε ιατρική συμβουλή.

#### 4.1 ΤΡΟΠΟΣ ΧΡΗΣΗΣ ΤΟΥ ΜΗΧΑΝΗΜΑΤΟΣ

**▲ ΠΡΟΣΟΧΗ!** Κατά τη διάρκεια της κοπής πρέπει να κρατάτε πάντα σταθερά το μηχάνημα με τα δύο χέρια.

Ο συσσωρευτής διαθέτει ένα προστατευτικό που εμποδίζει την πλήρη αποφόρτιση.

Το εργαλείο σβήνει αυτόματα αν ο συσσωρευτής είναι αποφορτισμένος. Σε αυτή την περίπτωση, θα πρέπει να επαναφορτίσετε εγκαίρως.

**▲ ΠΡΟΣΟΧΗ!** Σβήστε αμέσως τον κινητήρα αν τα μαχαίρια μπλοκάρουν κατά τη διάρκεια της εργασίας ή αν μπερδευτούν στα κλαδιά του θάμνου.

#### 4.2 ΤΕΧΝΙΚΕΣ ΕΡΓΑΣΙΑΣ

Είναι πάντοτε προτιμότερο να κόβετε πρώτα τις δύο κάθετες πλευρές του θάμνου και στη συνέχεια το πάνω μέρος.

##### • Κάθετη κοπή (Εικ. 4)

Η κοπή πρέπει να γίνεται με τοξωτή κίνηση από κάτω προς τα πάνω, κρατώντας το μαχαίρι όσο το δυνατόν πιο μακριά από το σώμα.

##### • Οριζόντια κοπή (Εικ. 5)

Τα καλύτερα αποτελέσματα επιτυγχάνονται με το μαχαίρι ελαφρά κεκλιμένο (5° - 10°) προς την κατεύθυνση κοπής, με τοξωτή κίνηση και αργή και σταθερή μετακίνηση, ιδίως σε περίπτωση πολύ πυκνών θάμνων.

### 4.3 ΤΕΛΟΣ ΕΡΓΑΣΙΑΣ

Μετά το τέλος της εργασίας:

– Σβήστε τον κινητήρα εφαρμόζοντας τις οδηγίες

**▲ ΠΡΟΣΟΧΗ!** Αφήστε τον κινητήρα να κρυώσει πριν τοποθετήσετε το μηχάνημα σε οποιοδήποτε περιβάλλον.

Για να μειωθεί ο κίνδυνος πυρκαγιάς, καθαρίζετε το μηχάνημα από υπολείμματα χλόης, φύλλα ή υπερβολικό γράσο. Μην αφήνετε δοχεία με υλικό από την κοπή σε εσωτερικούς χώρους.

Μετά από κάθε εργασιακή φάση, είναι καλό να καθαρίζονται και να γυαλίζονται οι λάμες, για την αύξηση της απόδοσης και της διάρκειας.

- Καθαρίστε τις λάμες με ένα στεγνό πανί και χρησιμοποιήστε μια βούρτσα σε περίπτωση ανθεκτικών ακαθαρσιών.
- Λιπάνετε τις λάμες με ειδικό λάδι, κατά προτίμηση δεν μολύνει.

### 5. ΤΑΚΤΙΚΗ ΣΥΝΤΗΡΗΣΗ

**▲ ΠΡΟΣΟΧΗ!** Για την ασφάλεια του χειριστή και των άλλων:

- Μετά από κάθε χρήση αφαιρέστε τον συσσωρευτή από την θέση του και ελέγχετε για ενδεχόμενες βλάβες.
- Η σωστή συντήρηση είναι απαραίτητη για να διατηρούνται οι αρχικές επιδόσεις και το επίπεδο ασφαλείας του μηχανήματος με την πάροδο του χρόνου.
- Τα παξιμάδια και οι βίδες πρέπει να είναι καλά σφιγμένα, ώστε να είστε σίγουροι ότι το μηχάνημα λειτουργεί με ασφάλεια.
- Μη χρησιμοποιείτε ποτέ το μηχάνημα με φθαρμένα ή ελαττωματικά εξαρτήματα. Τα εξαρτήματα που έχουν πάθει ζημιά δεν πρέπει να επισκευάζονται αλλά να αντικαθίστανται.
- Χρησιμοποιείτε μόνο γνήσια ανταλλακτικά. Ανταλλακτικά κακής ποιότητας μπορούν να προξενήσουν ζημιά στο μηχάνημα και να θέσουν σε κίνδυνο την ασφάλειά σας.

**▲ ΠΡΟΣΟΧΗ!** Κατά την διάρκεια των διαδικασιών συντήρησης αφαιρέστε τον συσσωρευτή από την θέση του.

### 5.1 ΨΥΞΗ ΚΙΝΗΤΗΡΑ

Για να αποφύγετε την υπερθέρμανση και βλάβες στον κινητήρα, οι γρίλιες αναρρόφησης του αέρα ψύξης πρέπει να διατηρούνται καθαρές και ελεύθερες από πριονίδι και υπολείμματα.

### 5.2 ΣΥΝΤΗΡΗΣΗ ΚΑΙ ΤΡΟΧΙΣΜΑ ΤΗΣ ΛΑΜΑΣ

**▲ ΠΡΟΣΟΧΗ!** Ελέγχετε περιοδικά τις λάμες ώστε να βεβαιωθείτε ότι δεν είναι στραβωμένα ή κατεστραμμένα και ότι η σταθερή τσατσάρα της λάμας είναι ολόκληρη.

Δεν απαιτείται καμία ρύθμιση της απόστασης ανάμεσα στα μαχαίρια, επειδή το διάκενο έχει προκαθοριστεί από το εργοστάσιο.

Αν τηρούνται τα όσα αναγράφονται στις οδηγίες, οι λάμες δεν απαιτούν καμία συντήρηση ή επέμβαση τρόχισματος.

Το τρόχισμα είναι αναγκαίο μόνο όταν η απόδοση της κοπής μειώνεται και τα κλαδιά σφηνώνουν συχνά.

**ΣΗΜΑΝΤΙΚΟ** Σε περίπτωση ανάγκης, είναι αναγκαίο κάθε επέμβαση στην λάμα να γίνεται σε ένα εξειδικευμένο Κέντρο, που διαθέτει ειδικά εξαρτήματα καταλληλότερα και που έχουν την δυνατότητα να εκτελέσουν τις αναγκαίες λειτουργίες χωρίς να προκαλέσουν προβλήματα στην ασφάλεια της μηχανής.

### 5.3 ΔΙΑΧΕΙΡΙΣΗ ΤΗΣ ΜΠΑΤΑΡΙΑΣ

1. Η μπαταρία πρέπει να αποθηκεύεται σε θερμοκρασία που κυμαίνεται μεταξύ 0 ° και + 45 ° C. Όταν αποθηκεύετε το μηχάνημα σε περιβάλλον όπου υπάρχει η δυνατότητα να υπερβεί τα όρια αυτά, θα πρέπει να αφαιρέσετε την μπαταρία και να το αποθηκεύσετε σε κατάλληλο μέρος.
2. Κατά την διάρκεια της χρήσης, η μπαταρία προστατεύεται ενάντια στην ολική εκκένωση διαμέσου ενός συστήματος προστασίας που σβήνει την μηχανή και μπλοκάρει την λειτουργία.
3. Η μπαταρία διαθέτει μια προστασία που θα αποτρέπουν την επαναφόρτιση αν η θερμοκρασία περιβάλλοντος δεν συμπεριλαμβάνεται ανάμεσα στους 0 και +45 °C.
4. Η μπαταρία μπορεί να φορτιστεί κάθε στιγμή, ακόμα και μερικά, χωρίς τον κίνδυνο καταστροφής.

### 5.4 ΔΙΑΤΗΡΗΣΗ

Στο τέλος της εργασίας καθαρίζετε καλά το μηχάνημα από σκόνη και υπολείμματα και επισκευάστε ή αντικαταστήστε τα ελαττωματικά εξαρτήματα.

Το μηχάνημα πρέπει να φυλάσσεται σε στεγνό χώρο, προστατευμένο από τις καιρικές συνθήκες και μακριά από παιδιά.

## 6. ΕΚΤΑΚΤΗ ΣΥΝΤΗΡΗΣΗ

Κάθε επέμβαση συντήρησης ποτ δεν προβλέπεται από το παρόν εγχειρίδιο πρέπει να γίνεται μόνον από την Αντιπροσωπεία.

Οι επεμβάσεις σε μη εξειδικευμένα συνεργεία και χωρίς τον κατάλληλο εξοπλισμό έχουν ως αποτέλεσμα την ακύρωση κάθε είδους εγγύησης.

## 7. ΔΙΑΓΝΩΣΤΙΚΟΙ ΕΛΕΓΧΟΙ

Τι θα πρέπει να γίνει όταν...	
Πηγή του προβλήματος	Διορθωτική δράση
<b>1. Ενεργοποιώντας τον διακόπτη, ο κινητήρας δεν ενεργοποιείται</b>	
Λείπει η μπαταρία ή δεν έχει εισαχθεί σωστά	Βεβαιωθείτε ότι η μπαταρία έχει τοποθετηθεί σωστά
Αποφορτισμένη μπαταρία	Ελέγξτε την κατάσταση φόρτωσης και επαναφόρτισης της μπαταρίας
<b>2. Η λειτουργία του κινητήρα διακόπτεται κατά την εργασία</b>	
Λείπει η μπαταρία ή δεν έχει εισαχθεί σωστά	Βεβαιωθείτε ότι η μπαταρία έχει τοποθετηθεί σωστά
Αποφορτισμένη μπαταρία	Ελέγξτε την κατάσταση φόρτωσης και επαναφόρτισης της μπαταρίας
<b>3. Μειωμένη αυτονομία και μπαταρία</b>	
Συνθήκες χρήσης δύσκολες με μεγαλύτερη απορρόφηση ρεύματος	Βελτιστοποίηση της χρήσης
<b>4. Ο φορτιστής δεν φορτίζει την μπαταρία (led πράσινο ενεργοποιημένο)</b>	
Ακάθαρτες επαφές	Καθαρίστε τις επαφές
<b>5. Ο φορτιστής δεν φορτίζει την μπαταρία (led πράσινο ενεργοποιημένο)</b>	
Έλλειψη της τάσης στον φορτιστή	Ελέγξτε ότι το φις έχει εισαχθεί και υπάρχει τάση στην πρίζα ρεύματος
Ελαττωματικός φορτιστής μπαταρίας	Αντικαταστήστε το ρότορα με ένα γνήσιο ανταλλακτικό.



## TABLE OF CONTENTS

Getting to know the machine .....	6
Safety regulations .....	7
Operating instructions .....	10
1. Machine assembly .....	10
2. Preparing to work .....	10
3. Using the machine .....	11
4. Operating modes and work techniques ...	11
5. Routine maintenance .....	12
6. Extraordinary maintenance .....	13
7. Diagnostics .....	13

## HOW TO READ THE MANUAL

Certain paragraphs in the manual contain particularly significant information and are marked with various levels of highlighting with the following meaning:

### **NOTE** or

**IMPORTANT** *These give details or further information on what has already been said, and aim to prevent damage to the machine or cause other damage.*

**⚠ WARNING!** *Non-observance will result in the risk of injury to oneself or others.*

**⚠ DANGER!** *Non-observance will result in the risk of serious injury or death to oneself or others.*

## GETTING TO KNOW THE MACHINE

**NOTE** - The images corresponding to the references are found on page 2 of this manual.

### DESCRIPTION OF THE MACHINE AND ITS RANGE OF USE

This machine is a garden tool, and precisely a portable hedge trimmer with a battery-powered electric motor for home use.

The machine is basically composed of a power unit and a pair of serrated blades that are driven by a mechanism that provides an alternating straight movement.

The safety systems impede accidental movements of the blades while the operator is absent. The operator can operate the machine and use the main controls, always keeping a safe distance from the cutting device.

### Intended use

This machine was designed and manufactured for cutting and adjusting hedges that consist of bushes with small branches that are in proportion to the machine's characteristics.

### Improper use

Any other use differing from the above mentioned ones could be hazardous and harm people and/or damage things. Examples of improper use may include, but are not limited to:

- cutting grass in general and in particular close to curbs;
- shredding of materials for composting;
- pruning;
- use of the machine for cutting non-plant material;
- use of the machine by more than one person.

Improper use of the machine will invalidate the warranty, relieve the manufacturer from all liabilities, and the user will consequently be liable for all and any damage or injury to himself or others.

### IDENTIFICATION LABEL AND MACHINE COMPONENTS

1. Power unit
2. Cutting device (blade)
3. Front guard
4. Front handgrip

5. Rear handgrip
  6. Blade protection
  7. Trigger switch
  8. Safety switch
21. EC Conformity marking
  22. Name and address of the manufacturer
  23. Acoustic output level
  24. Manufacturer's model of reference
  25. Serial number
  26. Year of manufacture
  27. Voltage and current

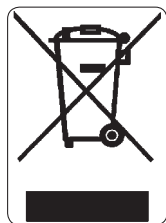

Do not dispose of electric equipment together with household waste material! In observance of European Directive 2012/19/EC on waste electrical and electronic equipment and its implementation in accordance with national law,

electric equipment that have reached the end of their life must be collected separately and returned to an environmentally compatible recycling facility. If electrical appliances are disposed of in landfills or dumps, hazardous substances can leak into the groundwater and get into the foodchain, damaging your health and well-being. For further information on the disposal of this product, please contact your dealer or your nearest domestic waste collection service.

## SAFETY REQUIREMENTS

Your machine must be used carefully. Symbols have therefore been placed on various parts of the machine to remind you of the main precautions to be taken. Their meaning is explained below. You are also asked to carefully read the safety regulations in the specific chapter of this

manual.

Replace damaged or illegible labels.

41. Warning! Danger. Failure to use this machine correctly can be hazardous for oneself and others.
42. If you are using the machine every day in normal conditions, you can be exposed to a noise level of 85 dB (A) or higher. Wear safetyglasses and hearing protection.
43. Do not leave the machine in the rain (or in damp conditions).
44. Read the instruction manual before using the machine.
45. At work, wear dust masks.

## TECHNICAL DATA AND ACCESSORIES

- [71] Voltage and current
- [72] Cutting length
- [73] Weight
- [74] Cutting movements

## SAFETY REGULATIONS to be observed scrupulously

### GENERAL POWER TOOL SAFETY WARNINGS

**⚠ WARNING!** *Read all safety warnings and all instructions. Failure to follow the warnings and instructions may result in electric shock, fire and/or serious injury.*

#### 1) Work area safety

- a) Keep work area clean and well lit. Cluttered or dark areas invite accidents.
- b) Do not operate power tools in explosive atmospheres, such as in the presence of flammable liquids, gases or dust. Power tools create sparks which may ignite the dust or fumes.



c) Keep children and bystanders away while operating a power tool. Distractions can cause you to lose control.

## 2) Electrical safety

a) Avoid body contact with earthed or grounded surfaces, such as pipes, radiators, ranges and refrigerators. There is an increased risk of electric shock if your body is earthed or grounded.

b) Do not expose power tools to rain or wet conditions. Water entering a power tool will increase the risk of electric shock.

## 3) Personal safety

a) Stay alert, watch what you are doing and use common sense when operating a power tool. Do not use a power tool while you are tired or under the influence of drugs, alcohol or medication. A moment of inattention while operating power tools may result in serious personal injury.

b) Use personal protective equipment. Always wear eye protection. Protective equipment such as dust mask, non-skid safety shoes, hard hat, or hearing protection used for appropriate conditions will reduce personal injuries.

c) Prevent unintentional starting. Ensure that the machine is switched off before inserting the battery, picking up or carrying the power tool. Carrying the power tool with your finger on the switch or fitting the battery with the switch "ON" can cause accidents.

d) Remove any adjusting key or wrench before turning the power tool on. A wrench or a key left attached to a rotating part of the power tool may result in personal injury.

e) Do not overreach. Keep proper footing and balance at all times. This enables better control of the power tool in unexpected situations.

f) Dress properly. Do not wear loose clothing or jewellery. Keep your hair, clothing and gloves away from moving parts. Loose clothes, jewellery or long hair can be caught in moving parts.

g) If devices are provided for the connection of dust extraction and collection facilities, ensure these are connected and properly used. Use of dust collection can reduce dust-related hazards.

## 4) Power tool use and care

a) Do not force the power tool. Use the correct power tool for your application. The correct power tool will do the job better and safer at the rate for which it was designed.

b) Do not use the power tool if the switch does not turn it on and off. Any power tool that cannot be controlled with the switch is dangerous and must be repaired.

c) Remove the accumulator from its compartment before making any adjustments, changing accessories, or storing the power tool. Such preventive safety measures reduce the risk of starting the power tool accidentally.

d) Store idle power tools out of the reach of children and do not allow persons unfamiliar with the power tool or these instructions to operate the power tool. Power tools are dangerous in the hands of untrained users.

e) Maintain power tools. Check for misalignment or obstruction of moving parts, breakage of parts and any other condition that may affect the power tool's operation. If damaged, have the power tool repaired before use. Many accidents are caused by poorly maintained power tools.

f) Keep cutting tools sharp and clean. Properly maintained cutting tools with sharp cutting edges are less likely to become jammed and are easier to control.

g) Use the power tool, accessories and tool bits etc. in accordance with these instructions, taking into account the working conditions and the work to be performed. Using the power tool for operations other than those intended could result in a hazardous situation.

## 5) Service

a) Have your power tool serviced by a qualified repair person using only identical replacement parts. This will ensure that the safety of the power tool is maintained.

## ELECTRIC HEDGE TRIMMER (battery-operated)

### SAFETY WARNINGS

**▲ WARNING!** *The safety rules must be observed during machine use. Before starting the machine, read the instructions regarding personal safety and the safety of unauthorized persons. Keep the instructions in a good state for future use.*

– Keep all parts of the body away from the cutter blade. Do not remove cut material or hold material to be cut when blades are moving. Make sure the switch is off when clearing jammed material. A moment of inattention while operating the hedge trimmer may result in serious personal injury.

– Carry the hedge trimmer by the handle with the cutter blade stopped. When transporting or storing the hedge trimmer always fit the cutting device guard. Proper handling of the

hedge trimmer will reduce possible personal injury from the cutter blades.

- Hold the power tool by insulated gripping surfaces only, because the blade may come in contact with hidden wiring. Cutter blades contacting a “live” wire may make exposed metal parts of the power tool “live” and could give the operator an electric shock.

#### • **How to use the electric hedge trimmer (battery-operated)**

When using the machine, always use caution and take on a firm and well-balanced position.

- Where possible, avoid working on wet, slippery ground or in any case on uneven or steep ground that does not guarantee stability for the operator.
- Never run, but walk carefully paying attention to the lay of the land and any eventual obstacles.
- Assess the potential risks of the ground to be mown and take all necessary precautions to ensure your own safety, especially on slopes or on bumpy, slippery or unstable ground.

Do not use the machine if you are unable to hold it with both hands or keep it steady on your legs while working.

Never allow children or persons unfamiliar with these instructions to use the machine. Local regulations can restrict the age of the user.

The machine must never be used by more than one person.

Never use the machine:

- when people, especially children or pets are in the vicinity;
- if the user is tired or unwell, or has taken medicine, drugs, alcohol or any substances which may slow his reflexes and compromise his judgement;
- if the guards are damaged or have been removed.

#### • **Techniques for using the electric hedge trimmer (battery-operated)**

Always observe the safety regulations and use the most suitable cutting techniques.

#### • **Handling the electric hedge trimmer safely (battery-operated)**

Whenever the machine is to be handled or transported you must:

- turn off the motor, wait for the cutting device to stop and remove the accumulator from its compartment;

- only hold the machine using the handgrips and position the cutting device in the opposite direction to that used during operation.

When using a vehicle to transport the machine, position it so that it can cause no danger to persons and fasten it firmly.

#### • **Recommendations for first-time users**

Before tackling a job for the first time, it is advisable to gain the necessary familiarity with the machine and the most suitable techniques, finding out how to firmly grip the machine and perform the movements required by this particular job.

#### • **How to handle and use battery-operated power tools properly**

a) Make sure that the tool is switched off before inserting the battery. Inserting a battery in a power tool which is switched on can cause accidents

b) When charging batteries, only use battery chargers recommended by the Manufacturer. Battery chargers are generally designed for use with specific types of batteries; fire risks can occur if other types are used.

c) Use the batteries specifically designed for your power tool only. The use of other batteries may be hazardous and cause injuries and fire risks.

d) Place all unused batteries at a distance from paper clips, coins, keys, nails, screws or other small metal objects as contact with the same can cause short circuits. Short circuits among battery contacts can lead to explosion or fires.

e) Liquid can leak from batteries when they are in bad condition. Avoid all contact with this liquid. Rinse thoroughly with water if accidental contact occurs. If the liquid comes into contact with the eyes, call a doctor immediately. Liquid leaks from batteries can cause skin irritation and even burns.

f) Check that the accumulator is in good working condition and there are no signs of damage. Never use the machine with a worn or damaged accumulator.

#### **USER INSTRUCTIONS FOR ACCUMULATORS**

#### • **General precautions**

- The accumulator must never be opened.
- Never throw used batteries into a fire - EXPLOSION RISK!
- Connect the battery charger to power sockets carrying the voltage indicated on the manufacturer's rating plate.

- Use original accumulators only.
- The accumulator may heat up when used for a certain length of time. Allow it to cool down before recharging it.
- Never leave the accumulator or battery charger within the reach of children.
- Never use the battery charger in zones where flammable vapours or substances are present.
- Recharge accumulators at a temperature of between 10° and 40 °C only.
- Never store accumulators in environments with temperatures of over 40 °C.
- Never cause short circuits between the accumulator contacts and never connect them to metal objects.
- When transporting accumulators, make sure the contacts never come into contact with each other and never use or pack them in metal containers.
- Short circuit of the accumulator can cause an explosion. In any case, short circuits will cause severe damage to the accumulator.
- Check the battery charger cable is not damaged on a regular basis. If the cable gets damaged, the whole battery charger must be replaced.
- Recharge the accumulators completely before storing them away in winter.
- The accumulator can only be charged by charger comply with EN60335-2-29.

## OPERATING INSTRUCTIONS

**NOTE - The figures mentioned in the text are found on page 4 and following of this manual.**

### 1. MACHINE ASSEMBLY

Disposal of the packaging should be done in accordance with the local regulations in force.

For safety and transportation reasons, the lithium ion accumulator (if supplied) is delivered separately from the machine and partially charged.

Charge the accumulator before using the tool following the instructions in the “Charging the accumulator” chapter.

### 2. PREPARING TO WORK

#### 2.1 CHECKING THE MACHINE

**▲ WARNING!** *Ensure that the accumulator is not inserted in its compartment.*

Before starting work please:

- check that the trigger switches and the safety switch should move freely without forcing and return automatically and rapidly back to their neutral position;
- check that the cooling air vents are not obstructed;
- check that the power cable and extension lead are not damaged;
- check that handgrips and protection devices are clean and dry, correctly mounted and well fastened to the machine;
- check that the machine is not showing signs of wear or damage due to knocks or other causes, and carry out the necessary repairs.
- check that the accumulator is in good working condition and there are no signs of damage. Never use the machine with a damaged or worn accumulator;
- charge the accumulator according to the instructions in the “Charging the accumulator” chapter.

#### 2.2 CHECKING THE BATTERY STATUS (Fig. 1)

To check the condition of the battery charge status (1), press the small button (2) which activates three LED lights (3) which indicate the following:

- 3 LED lights on = Power reserve = 3/3
- 2 LED lights on = Power reserve ≥ 2/3
- 1 LED light on = Power reserve ≤ 1/3
- No LED light on = Battery flat

#### 2.3 CHARGING THE ACCUMULATOR (Fig. 2)

**IMPORTANT** *Check that the socket mains voltage is the same as that indicated on the battery charger plate.*

- To remove the accumulator (1) from the machine:
  - lift the tab (1a) and pull out the accumulator (1).
- To recharge the accumulator:
  - connect the battery charger (2) to a mains power socket; a green indicator light (2a) will come on indicating there is voltage.
  - insert the accumulator (1) in its seat in the battery charger (2), pushing it in completely. Recharging a completely flat accumulator requires approximately 100 minutes.

- The recharging phases are indicated by the indicator lights (2a) and (2b):
  - battery charger connected = Green indicator light (2a) on.
  - accumulator inserted and recharging in progress = GREEN indicator light (2a) on and RED indicator light (2b) on.
  - recharging completed = GREEN indicator light (2a) on and RED indicator light (2b) on.
  - irregular condition = GREEN indicator light (2a) flashing + RED indicator light (2b) flashing.
  - short circuit = RED indicator light (2b) flashing.

Recharging a completely flat accumulator requires approximately 100 minutes.

- When recharging has been completed:
  - remove the accumulator (1) from the battery charger (2) and refit it on the machine;
  - disconnect the battery charger (2) from the mains power socket.

### 3. USING THE MACHINE

#### 3.1 STARTING THE MACHINE (Fig. 3)

Before starting the machine:

- insert the accumulator (1) in its housing.

To start the machine:

- Remove the blade protection devices.
- Make sure the blade is not touching the ground or any other object.
- Press the safety switch (2) and then the switch (3).

**NOTE** Both switches must be enabled in order to switch the motor on and keep it running. The motor will stop if either switch is released.

#### 3.2 STOPPING THE MACHINE (Fig. 3)

To stop the machine:

- Release the switches (2) and (3).
- lift the tab (1a) and pull out the accumulator (1).

### 4. OPERATING MODES AND WORK TECHNIQUES

**▲ WARNING!** For your safety and that of others:

- 1) Do not use the machine without having read the instructions carefully. Become

**acquainted with the controls and the proper use of the machine. Learn how to stop the motor quickly.**

- 2) Residual risks: even all the safety rule are obeyed, there still can be a certain residual risk, which cannot be excluded. From the kind and construction of the tool the foreseeable potential endangerments can be:

- Contact with the unprotected cutting teeth.
- Involve fingers or hands into the moving cutting blade.
- Unexpected, sudden movement of the cutting blade.
- Thrown away of chips, it may damage your eyes.
- Damage of the hearing, if no protection of the ears is carried.

- 3) Keep in mind that the operator or user is responsible for accidents or hazards occurring to other people or their property.

- 4) Always wear suitable clothing when using the machine. Your dealer can provide you with all the information on the most suitable accident-prevention devices to guarantee your safety.

- 5) Mow only in daylight or good artificial light.

- 6) Thoroughly inspect the whole work area and remove anything that could be thrown up by the machine or damage the cutting device (branches, iron wire, hidden wiring, etc.).

- 7) Be careful of flying debris coming from the cutting device.

- 8) Stop the motor and remove the accumulator from its compartment.

- whenever you leave the machine unattended;
- before cleaning, checking or working on the machine;

- after striking a foreign object. Inspect the machine for any damage and make repairs before restarting it again;

- if the machine starts to vibrate abnormally: find the cause of the vibration immediately and have it inspected at a Specialised Centre;

- when the machine is not in use.

- 9) Always keep hands and feet away from the cutting device, especially when starting the motor.

**IMPORTANT** Remember that an electric hedge trimmer used incorrectly can be a disturbance to others. To respect people and the environment:

- Avoid using the machine in environments or at times of the day when it may disturb others.
- Scrupulously comply with local regulations and provisions for the disposal of waste materials after cutting.

- To avoid the risk of fire, do not leave the machine with the motor hot on leaves or dry grass.
- Scrupulously comply with local regulations and provisions for the disposal of damaged parts or any elements which have a strong impact on the environment.

**⚠ WARNING!** *Prolonged exposure to vibrations can cause injuries and neurovascular disorders (also called “Renaud’s syndrome” or “white hand”), especially to people suffering from circulation disorders. The symptoms can regard the hands, wrists and fingers and are shown through loss of sensitivity, torpor, itching, pain and discolouring of or structural changes to the skin. These effects can be worsened by low ambient temperatures and/or by gripping the handgrips excessively tightly. If the symptoms occur, the length of time the machine is used must be reduced and a doctor consulted.*

#### 4.1 USING THE MACHINE

**⚠ WARNING!** *When working, always hold the machine firmly with both hands.*

The accumulator is fitted with a protection system which prevents it from running completely flat.

The power tool will automatically switch off when the accumulator is flat. If this happens, it must promptly be recharged.

**⚠ WARNING!** *Immediately stop the motor if the blades block while running or if they get caught up in the hedge branches.*

#### 4.2 WORKING TECHNIQUES

It is recommended to trim the two vertical sides of the hedge before trimming the top.

##### • Vertical trimming (Fig. 4)

Proceed to cut by using curved movements from the bottom towards the top, keeping the blade as far from the body as possible.

##### • Horizontal trimming (Fig. 5)

The best results will be obtained with the blade slightly inclined (5° - 10°) in the direction you are cutting, proceed with a curved movement, slowly

and without interruptions, especially in the case of very thick hedges.

#### 4.3 END OF OPERATIONS

When you have finished your work:

- Switch off the motor as indicated above.

**⚠ WARNING!** *Allow the motor to cool before storing in any enclosure.*

*To reduce fire hazards, clean the machine thoroughly to get rid of any remains of grass, leaves or excess grease, never leave containers with the cut debris inside the storage area.*

To increase the efficiency and working life of the blades, clean and lubricate them carefully after each work session.

- Use a soft cloth to clean the blades, along with a brush to remove more difficult dirt and debris.
- Lubricate the blades with suitable, non-polluting oil where possible.

### 5. ROUTINE MAINTENANCE

**⚠ WARNING!** *For your safety and that of others:*

- *After each use, remove the accumulator from its compartment and check for damage.*
- *Correct maintenance is essential to maintain the original efficiency and safety of the machine over time.*
- *Keep all nuts, bolts and screws tight to be sure the equipment is in safe working condition.*
- *Never use the machine with worn or damaged parts. Damaged parts are to be replaced and never repaired.*
- *Only use original spare parts. Parts that are not of the same quality can seriously damage the equipment and compromise safety.*

**⚠ WARNING!** *During maintenance, remove the accumulator from its compartment.*

#### 5.1 MOTOR COOLING

To avoid overheating and damage to the motor, always keep the cooling air vents clean and free of sawdust and debris.

## 5.2 MAINTENANCE AND SHARPENING OF THE BLADE

**▲ WARNING!** *Periodically check that the blades are not bent or damaged and that the fixed comb on the blade is intact.*

Adjustment of the distance between blades is not necessary, as this is predetermined by the manufacturer.

If the blades are used correctly, following all the instructions provided, they will not require any maintenance work and will not need sharpening.

It is necessary to sharpen the blades only when the trimming performance decreases and the branches tend to stick together.

**IMPORTANT** *Any intervention on the blade should always be conducted at a specialised Centre that has the most appropriate tools and is able to perform the operations without compromising the safety of the machine.*

## 5.3 MANAGING THE BATTERY

1. The battery must be kept in environments where the temperature is between 0° and +45°C. If the machine is stored in places where the temperature could exceed those limits, please remove the battery and keep it in a suitable place.
2. During use, the battery is protected against total drainage with a protective device that switches off the machine and stops it from working.
3. The battery is equipped with a guard that inhibits recharging if the environmental temperature is not between 0 and +45 °C.
4. The battery can be recharged at any time, even partially, with no risk of damaging it.

## 5.4 STORAGE

After every work stint, clean the machine thoroughly to remove all dust and debris, and repair or replace any faulty parts.

The machine must be stored in a dry place away from the elements and out of the reach of children.

## 6. EXTRAORDINARY MAINTENANCE

All maintenance operations not foreseen in this manual must be performed exclusively by your dealer.

All and any operations performed in unauthorised centres or by unqualified persons will totally invalidate the warranty.

## 7. DIAGNOSTICS

What to do when ...	
Source of problem	Corrective action
<b>1. The motor does not start when you switch it on</b>	
No battery or not inserted correctly	Make sure that the battery is inserted well
Battery exhausted	Check charge status and recharge the battery
<b>2. The motor stops during operation</b>	
No battery or not inserted correctly	Make sure that the battery is inserted well
Battery exhausted	Check charge status and recharge the battery
<b>3. Reduced battery power reserve</b>	
Difficult operation conditions absorbing more current	Optimise use
<b>4. The battery charger does not charge the battery (green indicator light on)</b>	
Dirty contacts	Clean contacts
<b>5. The battery charger does not charge the battery (no red led on)</b>	
No power supply to battery charger	Check the plug is inserted and that the socket receives power
Defective battery charger	Replace with original spare part



## ÍNDICE

Conocer la máquina .....	6
Normas de seguridad .....	7
Normas de seguridad .....	10
1. Montaje de la máquina .....	10
2. Preparación al trabajo .....	11
3. Uso de la máquina .....	12
4. Modalidades operativas y técnicas de trabajo .....	12
5. Mantenimiento ordinario .....	14
6. Mantenimiento extraordinario .....	14
7. Diagnóstico .....	15

## CÓMO LEER EL MANUAL

En el texto del manual, algunos párrafos que contienen informaciones de especial importancia están indicados con diferentes grados de evidencia, cuyo significado es el siguiente:

### NOTA ó

**IMPORTANTE** Ofrece informaciones u otros detalles relativos a lo descrito anteriormente, con la intención de no dañar la máquina o causar daños.

**¡ATENCIÓN!** Posibilidad de lesiones personales o a terceros en caso de incumplimiento.

**¡PELIGRO!** Posibilidad de graves lesiones personales o a terceros con peligro de muerte, en caso de incumplimiento.

## CONOCER LA MÁQUINA

**NOTA** - Las imágenes correspondientes a las referencias se encuentran en la pág. 2 de este manual.

## DESCRIPCIÓN DE LA MÁQUINA Y ÁMBITO DE APLICACIÓN

Esta máquina es una herramienta de jardinería, para la precisión un cortasetos portátil con motor eléctrico alimentado por batería, previsto para

aficionados.

En esencia, la máquina está formada por una unidad motor y un par de cuchillas dentadas, accionadas mediante un mecanismo adecuado para dar un movimiento rectilíneo alternado.

Los sistemas de seguridad impiden movimientos accidentales de las cuchillas en ausencia del operador.

### Uso previsto

Esta máquina se ha diseñado y fabricado para el corte y la regularización de setos, formados por arbustos con ramitas de dimensiones reducidas y, de todas formas, indicadas en las características de la máquina.

### Uso inadecuado

Cualquier otro tipo de uso, no conforme con aquellos indicados anteriormente, puede ser peligroso y causar daños a personas y/o cosas. Es inapropiado (ejemplos son excluyentes):

- corte de la hierba en general, y en particular cerca de bandas;
- desmenuzamiento de materiales para el compostaje;
- trabajos de poda;
- usar la máquina para el corte de materiales de origen no vegetal;
- el uso de la máquina por parte de más de una persona;

El uso impropio de la máquina comporta la invalidación de la garantía y que el Fabricante decline toda responsabilidad, corriendo a cargo del usuario todos los gastos derivados de daños o lesiones propias o a terceros.

## ETIQUETA DE IDENTIFICACIÓN Y COMPONENTES DE LA MÁQUINA

1. Unidad motriz
2. Dispositivo de corte (cuchilla)
3. Protección anterior

4. Empuñadura delantera
  5. Empuñadura trasera
  6. Protección cuchilla
  7. Palanca interruptor
  8. Interruptor de seguridad
21. Marca CE de conformidad
  22. Nombre y dirección del fabricante
  23. Nivel de potencia acústica
  24. Modelo de referencia del constructor
  25. Número de matrícula
  26. Año de fabricación
  27. Tensión y tipo de corriente



No deseche los aparatos eléctricos junto con los residuos domésticos. Según la Directiva Europea 2012/19/CE sobre los residuos de equipos eléctricos y electrónicos y su aplicación conforme a las normas nacionales, los equipos eléctricos fuera de servicio deberán reco-

gerse separadamente para volverse a emplear de manera eco-compatible. Si los equipos eléctricos se eliminan en un vertedero de residuos o en el terreno, las sustancias nocivas pueden alcanzar la capa acuífera y entrar en la cadena alimentaria, dañando su salud y bienestar. Para obtener más información sobre la eliminación de este producto, contactar con el Ente competente para la eliminación de los residuos domésticos o con su Distribuidor.

## MEDIDAS DE SEGURIDAD

La máquina debe ser utilizada con prudencia. Para tal fin, en la máquina se han colocado pictogramas, destinados a recordar las precauciones de uso. El significado se explica a continuación. Además, le recordamos leer atentamente las normas de seguridad indicadas en el capítulo

correspondiente del presente libro. Cambie las etiquetas dañadas o ilegibles.

41. ¡ATENCIÓN! Peligro. Esta máquina, si no se usa correctamente, puede ser peligrosa para usted y para las demás personas.
42. El operador encargado de esta máquina, utilizada en condiciones normales para uso diario continuado, puede exponerse a un nivel de ruido igual o superior a 85 dB (A). Llevar gafas de protección y protecciones acústicas.
43. No la exponga a la lluvia (o a la humedad).
44. Antes de usar esta máquina lea el manual de instrucciones.
45. Durante el trabajo, usar máscaras antipolvo.

## DATOS TÉCNICOS Y ACCESORIOS

- [71] Tensión y tipo de corriente
- [72] Longitud de corte
- [73] Peso
- [74] Movimiento de corte

## NORMAS DE SEGURIDAD a observar escrupulosamente

### ADVERTENCIAS GENERALES DE SEGURIDAD PARA LAS HERRAMIENTAS ELÉCTRICAS

**⚠ ¡ATENCIÓN!** *Leer atentamente las advertencias de seguridad y todas las instrucciones. La falta de observación de las advertencias y de las instrucciones puede causar descargas eléctricas, incendios y/o graves lesiones.*



## 1) Seguridad de la zona de trabajo

- a) Mantener limpia la zona de trabajo. Zonas sucias y desordenadas facilitan los accidentes.
- b) No use la herramienta eléctrica en ambientes con riesgo de explosión, en presencia de líquidos inflamables, gases o polvos. Las herramientas eléctricas generan chispas que pueden incendiar el polvo o los vapores.
- c) Mantener alejados a los niños y a las demás personas cuando se use una herramienta eléctrica. Las distracciones pueden causar la pérdida de control.

## 2) Seguridad eléctrica

- a) Evitar el contacto del cuerpo con superficies de masa o de tierra, como tubos, radiadores, cocinas, frigoríficos. El riesgo de descarga eléctrica aumenta si el cuerpo se encuentra en masa o tierra.
- b) No exponga las herramientas eléctricas a la lluvia o ambientes mojados. El agua que penetra en una herramienta eléctrica aumenta el riesgo de descarga eléctrica.

## 3) Seguridad personal

- a) Esté atento y controle lo que está haciendo y sea razonable cuando use la herramienta eléctrica. No use la herramienta eléctrica cuando esté cansado o bajo la influencia de drogas, alcohol o medicinas. Un momento de distracción mientras se usa una herramienta eléctrica puede causar graves lesiones personales.
- b) Utilizar ropa protectora. Use siempre gafas protectoras. El uso de equipo de protección como máscaras antipolvo, zapatos antideslizantes, casco s protectores o auriculares para el oído, reduce las lesiones personales.
- c) Evitar arranques no intencionados. Asegúrese de que el aparato esté apagado antes de introducir la batería, agarrar o transportar la herramienta eléctrica. Transportar una herramienta eléctrica con el dedo en el interruptor o montar la batería con el interruptor en posición "ON" facilita los incidentes.
- d) Extraer toda llave o herramienta de regulación antes de accionar la herramienta eléctrica. Una llave o una herramienta que permanece en contacto con una parte giratoria puede provocar lesiones personales.
- e) No se desequilibre. Mantener siempre apoyo y equilibrio adecuados. Esto permite un control mejor de la herramienta eléctrica en situaciones inesperadas.
- f) Lleve indumentaria adecuada. No lleve vestidos anchos o accesorios. Mantenga alejados de las partes en movimiento el pelo, los vestidos y los guantes. Ropa amplia, accesorios o cabello largo

pueden quedar atrapados en las partes en movimiento.

- g) Si tuviera que conectar dispositivos a instalaciones para la extracción y la recogida de polvo, asegúrese de que estén conectados y usados de modo apropiado. El uso de estos dispositivos puede reducir los riesgos relacionados con el polvo.

## 4) Uso y vigilancia de la herramienta eléctrica

- a) No sobrecargue la herramienta eléctrica. Use la herramienta eléctrica apropiada para el trabajo. La herramienta eléctrica adecuada efectuará el trabajo mejor y de la manera más segura, a la velocidad para la cual se ha proyectado.
- b) No utilice la herramienta eléctrica si el interruptor no es capaz de ponerla en marcha o pararla regularmente. Una herramienta eléctrica que puede ser accionada por el interruptor es peligrosa y debe ser reparada.  
Extraer el acumulador de su alojamiento antes de efectuar toda regulación o cambio de accesorios, o antes de guardar la herramienta eléctrica. Estas medidas preventivas de seguridad reducen el riesgo de puesta en marcha accidental de la herramienta eléctrica.
- d) Guarde las herramientas eléctricas inutilizadas fuera del alcance de los niños y no permita el uso de la herramienta eléctrica a personas que no tengan familiaridad con la herramienta misma y con estas instrucciones. Las herramientas eléctricas son peligrosas en las manos de usuarios inexpertos.
- e) Cure el mantenimiento de las herramientas eléctricas. Compruebe que las partes móviles estén alineadas y libres en el movimiento, que no haya roturas de partes y cualquier otra condición que pueda influir en el funcionamiento de la herramienta eléctrica. En caso de daños, la herramienta eléctrica deberá ser reparada antes de usarla. Muchos incidentes son causa de un escaso mantenimiento.
- f) Mantenga afilados y limpios los órganos de corte. Un adecuado mantenimiento de los órganos de corte, con cuchillas bien afiladas, hace que estén menos sujetos a engancharse y más fácil de controlar.
- g) Use la herramienta eléctrica y los accesorios relativos según las instrucciones suministradas, teniendo presente las condiciones de trabajo y el tipo de trabajo a efectuar. El uso de una herramienta eléctrica para operaciones diferentes de las previstas puede provocar situaciones peligrosas.

## 5) Asistencia

- a) Haga reparar la herramienta eléctrica por personal cualificado, empleando solo recambios originales. Esto permite que se mantenga la seguridad de la herramienta eléctrica.

## **CORTASETOS ELÉCTRICO** **(con alimentación por batería)**

### **ADVERTENCIAS DE SEGURIDAD**

**⚠ ¡ATENCIÓN!** *Durante el uso de la máquina deberán observarse atentamente las normas de seguridad. Antes de poner en funcionamiento la máquina, leer las instrucciones para la seguridad propia y de las personas no encargadas al trabajo. Conserve las instrucciones en buen estado para un uso sucesivo.*

- Mantener alejadas de la cuchilla de corte todas las partes del cuerpo. No extraiga el material cortado o mantenga parado el material que cortar mientras la cuchilla está funcionando. Asegúrese de que el interruptor esté en posición de parada cuando se extrae el material cortado. Un momento de distracción durante el uso del cortasetos puede ser causa de graves lesiones personales.
- Transportar el cortasetos sujetándolo por la empuñadura con la cuchilla parada. Montar siempre la protección del dispositivo de corte durante el transporte o cuando la máquina se guarda. Un desplazamiento apropiado del cortasetos reduce la posibilidad de lesiones personales causadas por las cuchillas.
- Sujetar la herramienta eléctrica solo por las superficies aisladas de las empuñaduras, pues la cuchilla puede entrar en contacto con cables escondidos. El contacto de la cuchilla de corte con un cable bajo tensión puede poner bajo tensión las partes metálicas de la herramienta y provocar una descarga eléctrica al operador.

#### **• Como trabajar con el cortasetos eléctrico (con alimentación por batería)**

Durante el uso, asumir una posición fija y estable y ser prudentes.

- Evitar siempre trabajar con el suelo mojado o resbaladizo o sobre terrenos demasiado accidentales o abruptos que no garanticen la estabilidad del operador durante el trabajo.
- No corra, camine y preste atención a las irregularidades del terreno y a la presencia de posibles obstáculos.
- Valorar los riesgos potenciales del terreno a trabajar y tomar todas las precauciones necesarias para garantizar la propia seguridad, especialmente en las pendientes, terrenos accidentales, resbaladizos o móviles.

La máquina no debe ser utilizada por personas que no sean capaces de sujetarla firmemente con dos manos y/o permanecer establemente en equilibrio sobre las piernas durante el trabajo.

No permita que los niños o personas que no tengan la práctica necesaria con las instrucciones usen la máquina. Las leyes locales pueden fijar una edad mínima para el usuario.

La máquina no debe ser utilizada por más de una persona.

No utilice la máquina:

- con personas, especialmente niños, o animales en las cercanías;
- si el usuario estuviera cansado o se encontrara mal, o hubiese tomado fármacos, drogas, alcohol o sustancias nocivas para sus capacidades de reflejos y atención;
- si las protecciones estuvieran dañadas o se hubieran extraído.

#### **• Técnicas de uso del cortasetos eléctrico (con alimentación por batería)**

Observar siempre las advertencias para la seguridad y llevar a cabo las técnicas de corte más apropiadas al tipo de corte a seguir, según las indicaciones y los ejemplos señalados en las instrucciones.

#### **• Movimiento del cortasetos eléctrico en seguridad (con alimentación por batería)**

Cada vez que desee maniobrar o transportar la máquina, será necesario:

- apagar el motor, esperar la parada del dispositivo de corte y extraer el acumulador de su alojamiento;
- agarrar la máquina únicamente por las empuñaduras y orientar el dispositivo de corte en la dirección contraria al sentido de la marcha.

Cuando se transporte la máquina con un vehículo, es necesario colocarla de manera que no ocasione un peligro para nadie y bloquearla firmemente.

#### **• Recomendaciones para los principiantes**

Antes de afrontar por primera vez un trabajo, es conveniente adquirir la necesaria familiaridad con la máquina y las técnicas más oportunas sujetando firmemente la máquina y efectuando los movimientos que requiere el trabajo.

#### **• Manipulación y uso correcto de las herramientas eléctricas por batería**

a) Asegurarse de que el aparato esté apagado antes de introducir la batería. Montar una batería en un aparato eléctrico encendido puede provocar accidentes.

b) Para cargar las baterías utilizar solo cargadores recomendados por el fabricante. Los cargadores de batería son específicos para el tipo de batería; si

- usan tipos diferentes, existe el riesgo de incendio.
- c) Utilizar solo las baterías específicas previstas para su herramienta. El uso de otras baterías puede provocar lesiones y riesgo de incendio.
- d) Mantener la batería no utilizada lejos de pinzas para oficina, monedas, llaves, clavos, tornillos u otros pequeños objetos metálicos que puedan provocar un cortocircuito de los contactos. El cortocircuito de los contactos de la batería puede comportar combustiones o incendios.
- e) Una batería en malas condiciones puede provocar la pérdida del líquido. Evitar el contacto con el líquido. En caso de contacto accidental, enjuagar con agua. En caso de contacto del líquido con los ojos, consultar con un médico. El líquido perdido por la batería puede provocar irritaciones cutáneas o quemaduras.
- f) Controlar que el acumulador esté en buenas condiciones y que no haya daños. No use la máquina con un acumulador dañado o desgastado.

## INSTRUCCIONES PARA EL USO DE LOS ACUMULADORES

### • Precauciones generales

- El acumulador no debe abrirse.
- No tire en el fuego las baterías usadas – PELIGRO DE EXPLOSIÓN!
- Conectar el cargador de batería solo a tomas con la tensión de red indicada en la placa de identificación
- Usar solo un acumulador original.
- Durante el uso prolongado, el acumulador puede calentarse. Hay que dejarlo enfriar antes de cargarlo.
- No deje al alcance de los niños el acumulador y el cargador de batería.
- No use el cargador de batería en lugares con presencia de vapores o sustancias inflamables.
- Cargar los acumuladores solo con temperatura comprendida entre 10 °C y 40°C.
- No conserve nunca los acumuladores en ambientes con temperatura superior a los 40°C.
- No cause nunca cortocircuito entre los contactos de los acumuladores y no los conecte a objetos metálicos.
- Durante el transporte de los acumuladores, preste atención a que los contactos no se conecten entre ellos y no use contenedores metálicos para el transporte.
- El cortocircuito del acumulador puede causar una explosión. En cualquier caso, el cortocircuito daña el acumulador.
- Controlar regularmente si el cable del cargador de batería está dañado. Si el cable está dañado, es necesario sustituir el cargador de batería.

- Recargar completamente los acumuladores, antes de guardarlos para el periodo invernal.
- El acumulador puede ser cargado solo con cargador de batería conforme a la EN60335-2-29).

## NORMAS DE USO

**NOTA - Las figuras citadas en el texto se encuentran en las siguientes cuatro páginas de este manual.**

### 1. MONTAJE DE LA MÁQUINA

La eliminación de los embalajes debe efectuarse según las disposiciones locales vigentes. Por razones de seguridad y transporte, el acumulador a los iones de litio (suministrado) se entrega parcialmente cargado y separado de la máquina.

Antes de utilizar la máquina es necesario cargar el acumulador, según las modalidades indicadas en el capítulo “Carga del acumulador”.

### 2. PREPARACIÓN AL TRABAJO

#### 2.1 INSPECCIÓN DE LA MÁQUINA

**⚠ ¡ATENCIÓN!** *Asegúrese de que el acumulador no esté introducido en su alojamiento.*

Antes de empezar el trabajo es necesario:

- controlar que las palancas interruptor y del interruptor de seguridad tengan un movimiento libre, no forzado y al soltar la palanca deberán volver automática y rápidamente a la posición neutra;
- controlar que los pasos del aire de enfriamiento no estén obstruidos;
- controlar que las empuñaduras y protecciones de la máquina estén limpias y secas y correctamente montadas y fijadas en la máquina firmemente;
- controlar que los dispositivos de corte y las protecciones no estén dañados;
- controlar que la máquina no cause signos de desgaste o daños debidos a choques u otras causas y efectúe las necesarias reparaciones.
- controlar que el acumulador esté en buenas condiciones y que no haya daños. No use la máquina con un acumulador dañado o desgastado.
- cargar el acumulador, según las modalidades indicadas en el capítulo “Carga del acumulador”.

## 2.2 CONTROL DEL ESTADO DE LA BATERÍA (Fig. 1)

Para verificar el estado de carga de la batería (1), presionar el pulsador (2) que activa tres LED (3) con el siguiente significado:

- 3 LED encendidos= Autonomía = 3/3
- 2 LED encendidos= Autonomía  $\geq$  2/3
- 1 LED encendido= Autonomía  $\leq$  1/3
- Ningún LED encendido= Batería descargada

## 2.3 CARGA DEL ACUMULADOR (Fig. 2)

**IMPORTANTE** *Asegurarse de que la tensión de red de la toma de corriente corresponda con la indicada en la etiqueta del cargador de batería.*

- Para extraer el acumulador (1) de la máquina:
  - levantar la lengüeta (1a) y sacar el acumulador (1).

- Para recargar el acumulador:
  - conectar el cargador de batería (2) a una toma de corriente; la presencia de tensión está indicada por el encendido del indicador luminoso verde (2a)
  - introducir el acumulador (1) en el alojamiento del cargador de batería (2), empujándolo hasta el fondo; La recarga de un acumulador completamente descargado requiere unos 100 minutos.

- Las fases de la recarga están indicadas por los indicadores luminosos (2a) y (2b):
  - cargador de batería conectado = Indicador luminoso (2a) verde encendido.
  - introducción del acumulador y recarga en curso = Indicador luminoso (2a) VERDE encendido + Indicador luminoso (2b) ROJO encendido.
  - conclusión de la recarga = Indicador luminoso (2a) VERDE encendido + Indicador luminoso (2b) VERDE encendido.
  - condición anómala = Indicador luminoso (2a) VERDE intermitente + Indicador luminoso (2b) ROJO intermitente.
  - corto circuito = Indicador luminoso (2b) ROJO intermitente.

La recarga de un acumulador completamente descargado requiere unos 100 minutos.

- Terminada la recarga:
  - extraer el acumulador (1) del cargador de batería (2) y volverlo a montar en la máquina;
  - desconectar el cargador de batería (2) a una toma de corriente.

## 3. USO DE LA MÁQUINA

### 3.1 PUESTA EN MARCHA DE LA MÁQUINA (Fig. 3)

Antes de arrancar la máquina:

- introducir el acumulador (1) en su alojamiento.

Para arrancar la máquina:

- Extraer las protecciones de la cuchilla.
- Asegúrese que la cuchilla no toque el terreno u otros objetos.
- Presionar el interruptor de seguridad (2) y accionar al interruptor (3).

**NOTA** *La puesta en marcha y el mantenimiento del motor son posibles solo cuando ambos interruptores están accionados.*

*Soltando uno de los dos interruptores, el motor se para.*

### 3.2 PARADA DE LA MÁQUINA (Fig. 3)

Para parar la máquina:

- Soltar los interruptores (2) y (3).
- levantar la lengüeta (1a) y sacar el acumulador (1).

## 4. MODALIDADES OPERATIVAS Y TÉCNICAS DE TRABAJO

**⚠ ¡ATENCIÓN!** *Para su seguridad y la de los demás:*

- 1) *No use la máquina sin haber leído antes atentamente las instrucciones. Familiarizarse con los mandos y el uso apropiado de la máquina. Aprender a parar rápidamente el motor.*
- 2) *Riesgos residuales: no obstante se respeten las prescripciones de seguridad, aún pueden existir ciertos riesgos residuales que no pueden excluirse. Por el tipo y construcción de la máquina, los potenciales previsible peligros pueden ser:*
  - **Contacto con los dientes de corte no protegidos.**
  - **Enganche de dedos o manos en la cuchilla de corte en movimiento.**
  - **Inesperados e imprevisos movimientos de la cuchilla de corte.**
  - **Proyecciones de fragmentos que pueden lesionar los ojos.**
  - **Lesión del oído, si no se usa ninguna protección acústica.**

- 3) Recuerde que el operador o el usuario es el responsable de los accidentes e imprevistos que se pudieran ocasionar a otras personas o a sus propiedades.
- 4) Llevar ropa adecuada durante el trabajo. Su Distribuidor es capaz de suministrarle informaciones sobre los materiales de seguridad más apropiados para garantizar la seguridad en el trabajo.
- 5) Trabajar sólo a la luz del día o con una buena luz artificial.
- 6) Inspeccionar a fondo toda la zona de trabajo y eliminar todo lo que pueda lanzar la máquina o dañar el grupo de corte y el motor (ramas, alambres, cables escondidos, etc.).
- 7) Preste atención a las posibles proyecciones de material causado por el dispositivo de corte.
- 8) Parar el motor y extraer el acumulador de su alojamiento:
  - cada vez que se deje la máquina sin vigilancia;
  - antes de controlar, limpiar o trabajar con la máquina;
  - después de golpear un cuerpo extraño. Verificar los posibles daños y efectuar las reparaciones necesarias antes de usar nuevamente la máquina;
  - si la máquina empieza a vibrar de manera anómala: en dicho caso, buscar inmediatamente la causa de las vibraciones y proveer con los controles necesarios en un Centro Especializado;
  - cuando la máquina no se utiliza.
- 9) Mantenga siempre las manos y pies lejos del dispositivo de corte, especialmente durante el arranque del motor.

**IMPORTANTE** Recuerde siempre que un cortasecos eléctrico usado incorrectamente puede ser disturbio para demás personas. Por el respeto de los demás y del ambiente:

- Evite usar la máquina en ambientes y horarios que pueden ser de disturbio.
- Efectúe escrupulosamente las normas locales para la eliminación de los materiales después del corte.
- Para evitar el riesgo de incendio, no deje la máquina con el motor caliente entre las hojas o la hierba seca.
- Seguir escrupulosamente las normas locales para la eliminación de partes deterioradas o cualquier elemento de fuerte impacto ambiental.

**⚠ ¡ATENCIÓN!** La exposición prolongada a las vibraciones puede causar lesiones y disturbios neurovasculares (conocido también como “fenómeno de Raynaud” o “mano blanca”) especialmente a quién sufre de disturbios cir-

culatorios. Los síntomas pueden afectar a las manos, las muñecas y los dedos y se manifiestan con pérdida de sensibilidad, torpor, prurito, dolor, decoloración o cambios estructurales de la piel. Estos efectos pueden aumentar por las bajas temperaturas ambientales y/o por un uso excesivo de las empuñaduras. Cuando sienta los síntomas es necesario reducir los tiempos de uso de la máquina y consultar con un médico.

#### 4.1 MODALIDAD DE USO DE LA MÁQUINA

**⚠ ¡ATENCIÓN!** Durante el corte, la máquina deberá estar siempre sujeta firmemente con las dos manos.

El acumulador está equipado con protección que impide la descarga total.

La herramienta se apaga automáticamente si el acumulador está descargado. En tal caso, es necesario recargarlo rápidamente.

**⚠ ¡ATENCIÓN!** Parar rápidamente el motor si las cuchillas se bloquean durante el trabajo o se enganchan en las ramas del seto.

#### 4.2 TÉCNICAS DE TRABAJO

Siempre es preferible cortar antes los dos lados verticales del seto y a continuación la parte superior.

##### • Corte vertical (Fig. 5)

El corte debe efectuarse con un movimiento de arco desde abajo hacia arriba, manteniendo la cuchilla lo más posible distante del cuerpo.

##### • Corte horizontal (Fig. 6)

Los mejores resultados se obtienen con la cuchilla ligeramente inclinada (5° - 10°) en la dirección del corte, con un movimiento y un avance lento y constante, especialmente en el caso de setos muy frondosos.

#### 4.3 FINAL DEL TRABAJO

Con el trabajo acabado:

- Parar el motor como precedentemente se indica.

**⚠ ¡ATENCIÓN!** Dejar enfriar el motor antes de colocar la máquina en cualquier ambiente.

**Para reducir el riesgo de incendio, limpie la máquina de residuos de hierba, hojas o grasa excesiva; no deje contenedores con los materiales del corte en el interior de un local.**

Después de cada sesión de trabajo, es oportuno limpiar y lubricar las cuchillas para aumentar la eficiencia y la duración.

- Limpiar las cuchillas con un paño seco y usar un cepillo en el caso de suciedad resistente.
- Lubricar las cuchillas con aceite específico, preferiblemente no contaminante.

## 5. MANTENIMIENTO ORDINARIO

**⚠ ¡ATENCIÓN!** Para su seguridad y la de los demás:

- Después de cada uso, extraer el acumulador de su alojamiento y controlar eventuales daños.
- Un correcto mantenimiento es fundamental para conservar a lo largo del tiempo la eficiencia y la seguridad de empleo originales de la máquina.
- Mantener bien apretados tuercas y tornillos para asegurarse que la máquina esté siempre en condiciones seguras de funcionamiento.
- No utilice jamás la máquina con piezas desgastadas o dañadas. Las piezas dañadas se deben sustituir y nunca reparar.
- Utilizar sólo recambios originales. Las piezas de calidad inferior pueden dañar la máquina y atentar contra su seguridad.

**⚠ ¡ATENCIÓN!** Durante las operaciones de mantenimiento, extraer el acumulador de su alojamiento.

### 5.1 ENFRIAMIENTO DEL MOTOR

Para evitar el sobrecalentamiento y averías en el motor, las rejillas de aspiración del aire de enfriamiento deben mantenerse siempre limpias y libres de serrín y residuos.

### 5.2 MANTENIMIENTO Y AFILADO DE LA CUCHILLA

**⚠ ¡ATENCIÓN!** Controlar periódicamente que las cuchillas no estén plegadas o dañadas y que el peine fijo de la cuchilla esté íntegro.

No es necesario ningún ajuste de la distancia entre las cuchillas, pues el juego está predeterminado en Fábrica.

Si se usan conforme con las instrucciones, las cuchillas no requieren ningún mantenimiento o intervención de afilado.

El afilado es necesario solo cuando el rendimiento del corte disminuye y las ramas se enganchan a menudo.

**¡IMPORTANTE!** Si fuera necesario, cada intervención en la cuchilla debe ser efectuada en un Centro especializado, que dispone de los equipos más idóneos y es capaz de realizar operaciones necesarias sin perjudicar la seguridad de la máquina.

## 5.3 CONTROL DE LA BATERÍA

1. La batería debe conservarse siempre en ambientes con temperatura comprendida entre 0° y + 45°C. En caso de caso de almacenamiento de la máquina en ambientes en los cuales existe la posibilidad de superar dichos límites, es oportuno extraer la batería y guardarla en un lugar apropiado.
2. Durante el uso, la batería está protegida contra la descarga total a través de un dispositivo de protección que apaga la máquina y bloquea su funcionamiento.
3. La batería cuenta con una protección que impide la recarga si la temperatura ambiente no está comprendida entre 0 y +45 °C.
4. La batería puede ser recargada en cualquier momento, incluso parcialmente, sin riesgo de sufrir daños.

## 5.4 CONSERVACIÓN

Al final de cada sesión de trabajo, vuelva a limpiar cuidadosamente la máquina de polvo y residuos, reparar o sustituir las partes defectuosas.

La máquina deberá conservarse en un lugar seco, protegida de la intemperie, y fuera del alcance de los niños.

## 6. MANUTENCIÓN EXTRAORDINARIA

Cada operación de mantenimiento no incluida en este manual deberá efectuarse exclusivamente por su Distribuidor.

Operaciones efectuadas en estructuras inadecuadas o por personas no cualificadas conllevan el vencimiento de toda forma de garantía.

## 7. DIAGNÓSTICO

Qué hacer si ...	
Origen del problema	Acción correctiva
<b>1. Al accionar el interruptor, el motor no arranca</b>	
Falta batería o no está introducida correctamente	Controlar que la batería esté bien puesta
Batería descargada	Controlar el estado de carga y recargar la batería
<b>2. El motor se para durante el trabajo</b>	
Falta batería o no está introducida correctamente	Controlar que la batería esté bien puesta
Batería descargada	Controlar el estado de carga y recargar la batería
<b>3. Reducida autonomía de la batería</b>	
Condiciones de uso gravosas o con mayor absorción de corriente	Optimizar el uso
<b>4. El cargador de batería no efectúa la recarga de la batería (led verde encendido)</b>	
Contactos sucios	Limpiar los contactos
<b>5. El cargador de batería no efectúa la recarga de la batería (ningún led encendido)</b>	
Falta de tensión al cargador de batería	Controlar que el indicador luminoso esté introducido y que haya tensión en la toma de corriente
Cargador de batería defectuoso	Sustituir con un recambio original



## SISUKORD

Masinaga tutvumine .....	6
Ohutusnõuded .....	7
Kasutusreeglid .....	10
1. Masina monteerimine .....	10
2. Tööks ettevalmistamine .....	10
3. Masina kasutamine .....	11
4. Töörežiimid ja töötamise tehnika .....	11
5. Korraline hooldus .....	12
6. Erakorraline hooldus .....	13
7. Diagnostika .....	13

## KUIDAS KASUTUSJUHENDIT LUGEDA

Kasutusjuhendi tekstis on mõned, eriti tähtsat infot sisaldavad peatükid eriliselt esile toodud, nende tähendus on järgmine:

**PANE TÄHELE** või

**TÄHTIS** Sisaldab täpsustusi või uusi elemente varemkirjutatu juurde, eesmärgiga masinat mitte kahjustada või tekitada kahju.

**⚠ TÄHELEPANU!** Mittejärgimise korral oht vigastada ennast või teisi.

**⚠ OHT!** Mittejärgimise korral oht ennast või teisi tõsiselt vigastada, surmaoht.

## MASINAGA TUTVUMINE

**PANE TÄHELE** – Viidetele vastavad pildid asuvad lk. 2 antud kasutusjuhendis.

### MASINA KIRJELDUS JA KASUTUSALA

Antud masin on aiatehnika ja täpsemalt kaasakantav elektrimootoriga akutoitega hekilõikur harrastuskasutajale.

Masin koosneb põhiliselt mootorist ja paarist hammastega lõiketerast, mille käivitab mehhanism, mis põhjustab vahelduva sirgjoonelise liikumise.

Turvasüsteemid takistavad terade juhuslikku liikumist ilma operaatorita.

### Ettenähtud kasutus

Antud masin on projekteeritud ja ehitatud väikesemõõtmeliste oksadega ja igal juhul masina omadustega sobivatest pöösasest koosnevate hekkide pügamiseks ja korrigeerimiseks.

### Ebaõige kasutus

Mistahes muu kasutus, mis erineb ülalnimetatust, võib olla ohtlik ja tekitada kahju inimestele ja/või esemetele. Ebaõige kasutuse alla käivad (näiteks, aga mitte ainult):

- muru lõikamine üldiselt ja eriti äärekivide läheduses;
- materjali purustamine komposteerimiseks;
- lõikamistööd;
- kasutamine mittetaimse päritoluga materjali lõikamiseks;
- masina kasutamine rohkem kui ühe inimese poolt.

Masina ebaõige kasutus toob kaasa garantii katkemise ja igasuguse ehitajapoolse vastutuse äralangemise, jättes kasutajale täita kõik kohustused, mis tulenevad endale või teistele isikutele tekitatud kahjust või vigastustest.

### IDENTIFITSEERIMISETIKETT JA MASINA KOMPONENDID

1. Mootor
2. Lõikemehhanism (tera)
3. Eesmine kaitse
4. Eesmine käepide
5. Tagumine käepide
6. Terakaitse
7. Käivitushoob
8. Ohutuslüli



21. EL Vastavusmääristus
22. Ehitaja nimi ja aadress
23. Müravõimsuse tase
24. Ehitaja viitemudel
25. Matriklinumber
26. Ehitusaasta
27. Voolu pinge ja tüüp

85 dB (A). Kanda kaitseprille ja kuulmiskaitseid.

43. Ei tohi jätta vihma (või niiskuse) kätte.
44. Enne antud masina kasutamist lugeda kasutusjuhendit.
45. Töötamise ajal kanda tolmukaitsemaske.



Ärge visake elektrilisi seadmeid majapidamisjäätmete hulka. Vastavalt Euroopa direktiivile 2012/19/EÜ elektrija elektroonikaseadmete jäätmete kohta ja selle rakendamisele vastavuses riiklike normidega, tuleb äravisatavad elektriseadmed koguda eraldi, et neid ökoloogiliselt korduskasutada. Kui elektriseadmed visatakse prügimäele või kaevatakse maha, võivad kahjulikud ained jõuda veesooneni ja pääseda toiduahelasse, kahjustades teie tervist ja heaolu. Täpsema info saamiseks antud toote kõrvaldamise kohta, võtke ühendust vastava koduste jäätmete jäätmekäitlusfirmaga või teie edasimüüjaga.

## TEHNILISED ANDMED JA LISASEADMED

- [71] Pinge ja voolu tüüp
- [72] Lõikepikkus
- [73] Kaal
- [74] Lõikeliiugutus

## OHUTUSNÕUDED täpselt järgida

### OHUTUSNÕUDED

Teie masinat tuleb kasutada ettevaatlikult. Selleks on masinale paigutatud piktogramm, mis peavad teile meenutama põhilisi ettevaatusmeetmeid. Nende tähendust on selgitatud edaspidi. Soovitage teil lugeda tähelepanelikult antud juhendi vastavas peatükis kirjeldatud ohutusnõudeid. Asendada kahjustunud või loetamatud etiketid.

41. Tähelepanu! Oht . Kui masinat ei kasutata õigesti, võib see olla ohtlik kasutajale ja teistele.
42. Antud masina kasutaja võib normaalse igapäevase pideva kasutamise puhul viibida müras, mille tase on võrdne või kõrgem, kui

### ÜLDISED OHUTUSNÕUDED ELEKTRITÖÖRIISTADELE

**⚠ TÄHELEPANU!** *Lugeda läbi kõik ohutusnõuded ja kasutusjuhendid. Hoiatuste ja kasutusjuhendite mittejärgimine võib põhjustada elektrilööke, tuleohtu ja/või tõsiseid vigastusi.*

#### 1) Tööala ohutus

- a) Hoida tööala puhtana. Mustad ja korrastamata alad soodustavad tulekahjusid.
- b) Elektrilist tööriista ei tohi kasutada plahvatusohtlikus keskkonnas, kergestisüttivate vedelike, gaasi või tolmu läheduses. Elektrilised tööriistad tekitavad sädemeid, mis võivad tolmu või auru süüdata.

c) Elektrilist tööriista kasutades hoida eemal lapsed ja juuresolevad inimesed. Tähelepanematus võib põhjustada kontrolli kaotamise.

## 2) Elektriline ohutus

a) Vältida keha kontakti massi või maandusega pindadega nagu torud, radiaatorid, pliigid, külmuskapid. Elektrilöögi oht suureneb, kui keha puutub massi või maandusega kokku.

b) Elektrilised tööriistad ei tohi jääda vihma kätte ega olla niiskes keskkonnas. Elektrilisse tööriista sattunud vesi suurendab elektrilöögi ohtu.

## 3) Isiku ohutus

a) Elektrilise tööriista kasutamise ajal tuleb olla tähelepanelik ja mõistlik ning oma tegevust kontrollida. Elektrilist tööriista ei tohi kasutada väsinuna ega narkootikumide, alkoholi või ravimite mõju all. Tähelepanu kaotamine elektrilist tööriista kasutades võib põhjustada töötajale tõsiseid vigastusi.

b) Kasutada kaitseriideid. Alati tuleb kanda kaitseprille. Kaitsevahendite nagu tolumaskid, mittelbibiseva tallaga jalanõud, kaitsekiivrid või kuulmekaitsed kasutamine vähendab vigastusi.

c) Vältida tahtmatut käivitumist. Veenduda, et seade oleks enne aku sisestamist, kätevõtmist või elektrilise tööriista transportimist välja lülitatud. Elektrilise tööriista transportimise näppu lülitil hoides või aku sisestamine, kui lülitit on asendis „ON”, suurendab õnnetusohu

d) Enne elektrilise masina käivitamist eemaldada kõik võtmed või reguleerimisseadmed. Võti või seade võib pöörleva osaga kokku puutudes põhjustada inimesele raskeid vigastusi.

e) Ei tohi kaotada tasakaalu. Alati tuleb säilitada vajalik tugi ja tasakaal. See võimaldab elektrilist tööriista ootamatutes olukordades paremini kontrollida.

f) Riidetada sobivalt. Kanda ei tohi lohmakaid riideid ega ehteid. Juuksed, riided ja kindad tuleb liikuvatest osadest eemal hoida. Vabalt langevad rõivad, ehted või pikad juuksed võivad liikuvatesse osadesse kinni jääda.

g) Kui on olemas võimalus ühendada väljatõmbamis- ja tolmu kogumisseadmetega, veenduda, et need oleks õigesti ühendatud ja kasutatud. Nende seadmete kasutamine võib vähendada tolmu seotud riske.

## 4) Elektrilise tööriista kasutamine ja hoidmine

a) Elektrilist tööriista ei tohi üle koormata. Kasutada tööks sobivat elektrilist tööriista. Tööks sobiv elektriline tööriist teeb töö ära pa-

remini ja kindlamalt ning kiirusel, milleks on projekteeritud.

b) Elektrilist tööriista ei tohi kasutada, kui lüliti ei käivita ega seiska masinat õigesti. Elektriline tööriist, mida ei saa lülitist käima panna, on ohtlik ja see tuleb parandada.

c) Eemaldada akumulaator oma kohalt enne iga reguleerimistööd või osade vahetust või enne elektrilise tööriista ära panemist. Need ettevaatusabinõud vähendavad elektrilise tööriista tahtmatu käivitumise ohtu.

d) Kasutamata elektrilisi tööriistu tuleb hoida lastele kättesaamatus kohas ja elektrilist tööriista ei tohi kasutada inimene, kes tööriista ja käesolevaid juhendeid ei tunne. Elektrilised tööriistad on asjatundmatu kasutaja käes ohtlikud.

e) Seista hea elektriliste tööriistade hoolduse eest. Kontrollida, et liikuvad osad oleksid ühel joonel ja liiguksid vabalt, et ei oleks katkiseid osasid või muid asjaolusid, mis võiksid mõjutada elektrilise tööriista töötamist. Kahjustuste korral tuleb elektriline tööriist enne kasutamist parandada. Paljude õnnetuste põhjuseks on puudulik hooldus.

f) Lõikeesadmed peavad olema teritatud ja puhastatud. Lõikeesadmete korralik hooldus ja teravad lõikeelemendid väldib nende takerdumist ja kergendab kontrolli nende üle.

g) Kasutada elektrilist tööriista ja vastavaid lisandeid vastavalt antud juhistele, pidades silmas töötingimusi ja teostatava töö tüüpi. Elektrilise tööriista kasutamine ettenähtust erinevateks operatsioonideks võib põhjustada ohusituatsioone.

## 5) Abi

a) Lasta elektrilist tööriista parandada kvalifitseeritud spetsialistidel, kasutades ainult originaalvaruosasid. See tagab elektrilise tööriista ohutuse säilimise.

## ELEKTRILINE (patareitoitega) OHUTUSJUHISED

**▲ TÄHELEPANU!** *Masina kasutamise ajal tuleb ohutusjuhistest kinni pidada. Enne masina käivitamist lugeda isikliku ja teiste ohutuse juhiseid. Hoida juhiseid heas korras tallevikus kasutamiseks.*

– Hoida kõik kehaosad lõiketerast eemal. Tera töötamise ajal ei tohi eemaldada lõigatud materjali ega hoida kinni lõigatavat materjali. Kontrollida, et lõigatud materjali eemaldamise ajal oleks lüliti seisuasendis. Hetkeline tähelepanematus hekilõikuri kasutamisel võib põhjustada kasutajale tõsiseid vigastusi.

- Kanda hekilõikurit käepidemest seisatud teraga. Masina transportimise või hoiustamise ajaks panna alati peale lõikemehhanismi kaitse. Hekilõikuri õige kasutamine vähendab kasutaja vigastamist teraga.
- Hoida elektritööriista ainult käepidemete isoleeritud osadest, sest tera võib kokku puutuda peidetud juhtmetega. Lõiketera kokkupuude pingele all oleva juhtmega võib panna pingele alla seadme metallosad ja anda töötajale elektrilöögi.

#### • Kuidas elektrilise hekilõikuriga töötada (patareitoitega)

Töötamise ajal võtta sisse muutumatu ja stabiilne asend ning olla ettevaatlik.

- Vältida niipalju kui võimalik töötamist märjal, libedal, liiga konarlikul või järsul pinnal, kus ei ole tagatud töötaja stabiilsus töötamise ajal.
- Ei tohi kunagi joosta, vaid jalutada ning pöörata tähelepanu maapinna ebatasustele ja võimalikele takistustele.
- Hinnata tööala võimalikke ohte ja võtta tarvitusele kõik ettevaatusabinõud enda ohutuse tagamiseks, eriti nõlvadel, konarlikul, libedal või liikuvul pinnal.

Masinat ei tohi kasutada inimesed, kes ei suuda seda kindlalt kahe käega hoida ja/või hoida töö ajal jalgedel kindlalt tasakaalu.

Ärge kunagi lubage kasutada masinat lastel või inimestel, kes ei ole tutvunud instruksioonidega. Kohalikud seadused võivad sätestada miinimumea masina kasutamiseks.

Masinat ei tohi kasutada rohkem kui üks inimene.

Masinat ei tohi kunagi kasutada:

- kõrvaliste inimeste, eriti laste või loomade läheduses;
- kui kasutaja on väsinud, tunneb ennast halvasti, või on tarvitanud ravimeid, narkootikume, alkoholi või aineid, mis mõjuvad kahjulikult tema reageerimisvõimele ja tähelepanule;
- kui kaitset on kahjustatud või eemaldatud.

#### • Elektrilise hekilõikuri kasustehnikad (patareitoitega)

Järgida alati ohutusjuhiseid ja kasutada tehtava töö jaoks kõige sobivamat tehnikat nagu näidatud kasutusjuhendis toodud juhistes ja näidetes.

#### • Elektrilise hekilõikuri ohutu liigutamine (patareitoitega)

Iga kord, kui masinat on vaja liigutada või transportida tuleb:

- mootor välja lülitada, oodata, et lõikemehhanism peatub ning eemaldada akumulaator oma pesast;
- hoida masinat ainult käepidemetest ja suunata lõikemehhanism käigusuunale vastupidises suunas.

Kui masinat transportitakse autoga, tuleb see asetada nii, et see ei ohustaks kedagi, ja siis kindlalt blokeerida.

#### • Soovitused algajatele

Enne esmakordset töötamist on soovitatav masinat tundma õppida ning omandada sobivaimad tehnikad proovides masinat kindlalt käes hoida ja tehes tööliigutusi.

#### • Akuga elektritööriistade käsitlemine ja õige kasutamine.

- Veenduda, et seade oleks enne aku sisestamist välja lülitatud. Aku paigaldamine sisselülitatud elektriseadmele võib põhjustada õnnetusi.
- Akude laadimiseks kasutada ainult tootja poolt soovitatud akulaadijat. Akulaadijad on üldiselt spetsiifilised vastavalt aku tüübile, teist tüüpi kasutades on tuleoht.

c) Kasutada ainult teie tööriistale ette nähtud akusid. Teiste akude kasutamine võib esile kutsuda vigastusi või tuleohtu.

d) Hoida kasutamata aku kaugel kirjaklambritest, müntidest, võtmetest, naeltest, kruvidest ja muudest väikestest metallesemetest, mis võiksid esile kutsuda pooluste lühise. Aku pooluste vaheline lühis võib põhjustada süttimist või tulekahju.

e) Halvas olukorras aku võib põhjustada vedeliku väljavoolamist. Vältida kokkupuudet vedelikuga. Juhusliku kokkupuute korral loputada veega. Kui vedelik satub silma, konsulteerida ka arstiga. Akust välja voolanud vedelik võib põhjustada nahaärritust või põletust.

f) Kontrollida, et akumulaator oleks heas korras ja et sellel ei oleks märke kahjustustest. Kasutada ei tohi masinat, mille akumulaator on kahjustatud või kulunud.

### AKUMULAATORITE KASUTUSJUHEND

#### • Üldised ettevaatusabinõud

- Akumulaatorit ei tohi kunagi avada.
- Ärge visake kunagi tulle kasutatud akusid – PLAHVATUSOHT!
- Ühendada akulaadija ainult identifitseerimis-märgistusel näidatud võrgupingega pistikupe-sasse.
- Kasutada ainult originaalakulaadijat.

- Pikaajalise kasutamise vältel võib akumulaator soojeneda. Enne laadimist laske sel maha jahtuda.
- Akumulaatorit ja laadijat ei tohi hoida laste käeulatuses.
- Laadijat ei tohi kasutada ruumis, kus on tuleohtlikke aure või -aineid.
- Akumulaatoreid võib laadida ainult temperatuuridel 10°C kuni 40°C.
- Akumulaatoreid ei tohi kunagi hoida ruumides, mille temperatuur ületab 40°C.
- Kunagi ei tohi põhjustada lühist akumulaatorite pooluste vahel ega ühendada neid metall-esemetga.
- Akumulaatorite transportimise ajal pöörata tähelepanu, et poolused omavahel kokku ei puutuks ja transportimiseks ei tohi kasutada metallnõusid.
- Akumulaatori lühis võib tekitada plahvatuse. Igal juhul kahjustab lühis akumulaatorit.
- Kontrollida regulaarselt, kas akulaadija juhe on kahjustatud. Kui juhe on kahjustatud, tuleb akulaadija välja vahetada.
- Laadida täielikult akumulaatorid enne talveperioodiks ära panemist.
- Akut võib laadida ainult akulaadijaga, mis on vastavuses EN60335-2-29).
- kontrollida, et jahutusõhu avaused ei oleks ummistunud;
- kontrollida, et masina käepidemed ja kaitsed oleksid puhtad ja kuivad, õigesti monteeritud ja kindlalt masinale kinnitatud;
- kontrollida, et löikemehhanism ja kaitsed ei oleks kahjustatud;
- kontrollida, et masinal ei oleks märke kulumisest ega löögi- või muudest kahjustustest ja teostada vajalikud parandustööd.
- kontrollida, et akumulaator oleks heas korras ja et sellel ei oleks märke kahjustustest. Kasutada ei tohi masinat, mille akumulaator on kahjustatud või kulunud.
- laadida akumulaator nii, nagu on selgitatud peatükis „Akumulaatori laadimine”.

## 2.2 AKU OLUKORRA KONTROLL (Joon. 1)

Aku (1) laetuse olukorra kontrollimiseks vajutada nuppu (2), mis aktiveerib kolm LEDi (3), mille tähendus on järgmine:

- 3 LED põlevad = Autonomia = 3/3
- 2 LED põlevad = Autonomia  $\geq$  2/3
- 1 LED põleb = Autonomia  $\leq$  1/3
- Üksigi LED ei põle = Aku tühi

## 2.3 AKU LAADIMINE (Joon.2)

**TÄHTIS** Kontrollida, et pistikupesa elektrivõrgu pinge vastaks akulaadija etiketil märgitule.

- Aku (1) eemaldamiseks masinalt:
    - tõsta keelekest (1a) ja eemaldada aku (1).
  - Aku laadimiseks:
    - ühendada akulaadija (2) pistikupesasse; pingele olemasolu tähistab roheline märgutuli (2a).
    - sisestada aku (1) oma kohale akulaadijas (2) surudes lõpuni. Täiesti tühja aku laadimine kestab ca 100 minutit.
  - Laadimise faase tähistavad märgutuled (2a) ja (2b):
    - akulaadija ühendatud = Roheline märgutuli (2a) põleb.
    - aku sisestamine ja laadimine käimas = ROHELINE märgutuli (2a) põleb + PUNANE märgutuli (2b) põleb.
    - laadimise lõpp = ROHELINE märgutuli (2a) põleb + ROHELINE märgutuli (2b) põleb.
    - anomaalia olukord = ROHELINE märgutuli (2a) vilgub + PUNANE märgutuli (2b) vilgub.
    - lühis = PUNANE märgutuli (2b) vilgub.
- Täiesti tühja aku laadimine kestab ca 100 minutit.

## KASUTUSREEGLID

**PANE TÄHELE** – Tekstis esile toodud joonised asuvad lk. 4 ja järgnevad antud kasutusjuhendis.

### 1. MASINA MONTEERIMINE

Pakendite ümbertõtlus peab toimuma vastavalt kohalikele kehtivatele nõuetele. Ohutus- ja transpordikaalutlustel tarnitakse liitiumioonidega akumulaator (kui olemas) masinast eraldi ja osaliselt laetuna.

Enne masina kasutamist tuleb akumulaator laadida, nii nagu on selgitatud peatükis „Akumulaatori laadimine“.

### 2. TÖÖKS ETTEVALMISTUMINE

#### 2.1 MASINA KONTROLLIMINE

**▲ TÄHELEPANU!** Veenduda, et aku ei oleks oma kohale sisestatud.

Enne töö alustamist tuleb:

- kontrollida, et käivituslülitit ja ohutuslülitit liigksid vabalt, takistuseta, ja et nad vabastamisel liiguksid automaatselt ja kiiresti algasendisse;

- Laadimise lõppedes:
  - eemaldada aku (1) akulaadijast (2) ja monteerida tagasi masinale;
  - võtta akulaadija (2) pistikupeast välja.

### 3. MASINA KASUTAMINE

#### 3.1 MASINA KÄIVITAMINE (Joon.3)

Enne masina käivitamist:

- sisestada aku (1) oma kohale.

Masina käivitamiseks:

- Eemaldada terakaitсед.
- Kontrollida, et tera ei puudutaks maapinda ega muid esemeid.
- Vajutada ohtusülilit (2) ja käivitada käivitushoob (3).

**PANE TÄHELE** Mootori käivitamine ja selle töös-hoidmine on võimalik ainult siis, kui mõlemad lü-litid on käivitatud.

Kui üks kahest lülitist vabastada, jääb mootor seisma.

#### 3.2 MASINA SEISKAMINE (Joon.3)

Masina seiskamiseks:

- Lasta lülitid (2) ja (3) lahti.
- tõsta keelekest (1a) ja eemaldada aku (1).

### 4. TÖÖREIIMID JA TÖÖTAMISE TEHNIKA

**▲ TÄHELEPANU!** *Enda ja teiste ohutuseks:*

- 1) **Ärge kasutage masinat enne kasutusjuhendi põhjalikku lugemist. Õppida tundma juhtimisseadmeid ja masina otstarbekohast kasutamist. Õppida, kuidas mootorit kiiresti seisata.**
- 2) **Lisaohud: isegi kui kõikidest ohutusnõuetest kinni peetakse, võivad esineda veel teatud lisaohud, mida ei saa välistada. Sõltuvalt masina tüübist ja ehitusest võivad võimalikud etteaimatavad ohud olla:**
  - Kokkupuude kaitsmata löikehammastega.
  - Sõrmede ja käte sattumine liikuvasse löiketerasse.
  - Löiketera ootamatud ja äkilised liigutused.
  - Osakeste eemalepaiskumine, mis võib vigastada silmi.
  - Kuulmiskahjustused, kui ei kanta mingit akustilist kaitset.

- 3) **Pidada meeles, et kasutaja vastutab õnnetuste ja kahjustuste eest, mis võivad tekkida teistele inimestele või nende omandile.**
- 4) **Töö ajal kanda sobivat riietust. Oma edasimüüjalt saate te informatsiooni tööohutuse seisukohalt kõige sobivamate kaitsematerjalide kohta.**
- 5) **Töötage ainult päevavalguses või heas kunstvalguses.**
- 6) **Kontrollida hoolega tööala ja eemaldada kõik, mida masin võiks eemale paisata või mis võiks kahjustada löikemehhanismi (oksad, traadid, peidetud juhtmed, jne.).**
- 7) **Pöörata tähelepanu esemete võimalikule eemalepaiskamisele löikemehhanismi poolt.**
- 8) **Peatada mootor ja eemaldada akumulaator oma pesas:**
  - iga kord, kui masin jääb järelevalveta;
  - enne, kui hakata masinat kontrollima, pu-hastama või seda hooldama;
  - kui masin saab löögi võõrkehalt. Kontrollida võimalikke kahjustusi ja teha vajalikud pa-randused, enne kui masinat uuesti kasuta-ma hakatakse;
  - kui masin hakkab ebanormaalselt vibreeri-ma: sellisel juhul uurida kiiresti välja vibrat-siooni põhjus ja kontrollida vastavas tee-ninduskeskuses;
  - kui masinat ei kasutata.
- 9) **Hoida käed ja jalad alati löikemehhanis-mist eemal, eriti mootori käivitamise ajal.**

**TÄHTIS** Pidage alati meeles, et ebaõigelt ka-sutatud elektriline hekilõikur võib teisi häirida. Austusest teiste ja keskkonna vastu:

- Vältida masina kasutamist kohtades ja ajal, mis võiksid häirida.
- Järgida täpselt kohalikke nõudeid, mis puudu-tavad löikejääkide ümbertöötlust.
- Tuleohu vältimiseks ei tohi sooja mootoriga masinat jätta lehtede ega kuiva rohu sisse.
- Jälgida täpselt kohalikke nõudeid kahjustatud osade või mistahes keskkonda kahjustavate elementide ümbertöötuse osas.

**▲ TÄHELEPANU!** Pikaajaline vibratsiooni-ga kokkupuutumine võib põhjustada kahjus-tusi ja närvisüsteemi häireid (tuntud ka nagu „Raynaudi sündroom“ või „valge käsi“ ) eriti neile, kes kannatavad vereringe häirete käes. Sümptomid puudutavad käsi, randmeid ja sõrmi ja need ilmnevad tundlikkuse kadumi-sega, tuimusega, sügelusega, valuga, naha värvi või struktuuri muutustega. Neid efekte võib tugevdada madal õhutemperatuur ja/või liiga tugev haare käepidemel. Sümptomide ilmnemisel tuleb vähendada masina kasuta-misaega ja pidada nõu arstiga.

## 4.1 MASINA KASUTUSTINGIMUSED

**▲ TÄHELEPANU!** *Kui lõikemehhanism kuumeneb töö ajal liigselt, tuleb terade sisekülgi määrida.*

Akumulaator on varustatud kaitsega, mis takistab selle täielikku tühenemist.

Tööriist lülitub automaatselt välja, kui akumulaator on tühi. Sellisel juhul tuleb see koheselt taas laadida.

**▲ TÄHELEPANU!** *Seda operatsiooni tuleb teha seisva mootori ja liikumatute teradega.*

## 4.2 TÖÖTEHNIKAD

Alati on soovitatav lõigata enne heki kaks vertikaalset külge ja pärast ülemine osa.

### • Vertikaalne lõige (Joon. 4)

Lõige tuleb teha kaarekujulise liigutusega alt ülispoole, hoides tera kehast võimalikult kaugel.

### • Horisontaalne lõige (Joon. 5)

Parim tulemus saavutatakse siis, kui tera on kergelt kallutatud (5° - 10°) lõikesuunas, liigutused on kaarekujulised ja edasilikumine on aeglane ja pidev, eriti väga tihedate hekkide puhul.

## 4.4 TÖÖ LÕPP

Töö lõpus:

– Peatada mootor nagu varem näidatud.

**▲ TÄHELEPANU!** *Enne, kui paigutada masin mistahes ruumi, lasta mootoril maha jahutada.*

*Tuleoahu vähendamiseks hoida masin alati puhtana rohujäätmetest, lehtedest või üleliigsest määrdasvast; ruumis ei tohi hoida anumaid lõikamisjätkidega.*

Pärast iga töökorda on soovitatav terasid puhastada ja määrida, et suurendada nende tööefektiivsust ja kestvust.

- Puhastada terasid kuiva lapiga ja kasutada tugevama mustuse puhul harja.
- Määrida terasid spetsiaalse, eelistatavalt mitte reostava õliga.

## 5. KORRALINE HOOLDUS

**▲ TÄHELEPANU!** *Enda ja teiste ohutuse huvides:*

- Pärast iga kasutamist eemaldada aku oma pesast ja kontrollida võimalikke kahjustusi.
- Korrektno hooldus tagab masina töökindluse ja ohutuse pikema aja jooksul.
- Et olla kindel masina ohutus töötamises, tuleb kõik mutrid ja kruvid alati hoida tugevalt kinnitatuna.
- Kunagi ei tohi kasutada kulunud või kahjustunud osadega masinat. Kahjustatud osad tuleb välja vahetada ning mitte kunagi parandada.
- Kasutada ainult originaal varuosi. Mittekvaliteetsed osad võivad kahjustada masinat ja olla ohuks turvalisusele.

**▲ TÄHELEPANU!** *Hooldustööde ajal eemaldada aku oma pesast.*

## 5.1 MOOTORI JAHUTAMINE

Vältimaks mootori ülekuumenemist ja kahjustumist, tuleb jahutusõhu restid hoida alati puhtana ning vabana saepurust ja jääkidest.

## 5.2 HOOLDUS JA TERA TERITAMINE

**▲ TÄHELEPANU!** *Kontrollida perioodiliselt, et terad ei oleks paindunud või kahjustunud ja et tera kamm oleks terve.*

Teradevahelist kaugust ei ole vaja reguleerida, kuna see on juba tehase poolt fikseeritud.

Kui kasutate vastavalt juhistele, ei vaja terad hooldust ega teritamist.

Teritada on vaja ainult siis, kui lõikeefektiivsus väheneb ja oksad jäävad tihti kinni.

**TÄHTIS** *Kui on vaja terasid parandada, siis mistahes töö tuleb teha spetsialiseeritud keskuses, kus on vajalikud vahendid ja ollakse võimelised tegema vajalikke töid ilma masina ohutust kahjustamata.*

## 5.3 AKU HOOLDUS

1. Akut tuleb hoida ruumis temperatuuriga vahemikus 0° ja + 45°C. Kui masin hoiustatakse ruumis, kus on oht neid piire ületada, tuleb aku eemaldada ja asetada sobivasse kohta.

2. Kasutamise ajal on aku kaitstud täieliku tühjenemise vastu kaitseeseadmega, mis lülitab masina välja ja blokeerib selle töö.
3. Aku on varustatud kaitsega, mis takistab laadimist, kui ümbritsev temperatuur ei jää 0 ja +45 °C vahele.
4. Akut võib laadida igal hetkel, ka osaliselt, ilma, et oleks oht seda kahjustada.

## 5.4 SÄILITAMINE

Pärast iga kasutamist tuleb masin korralikult puhastada tolmust ja jääkidest, vigased osad parandada või välja vahetada.

Masinat tuleb hoida kuivas, ilmastikukindlas ruumis ja laste haardeulatusest väljas.

## 6. ERAKORRALINE HOOLDUS

Kõik hooldustööd, mida käesolevas juhendis kirjeldatud ei ole, tuleb läbi viia ainult teie edasimüüja juures.

Selleks sobimatutes kohtades või ebakompetentsete inimeste poolt teostatud tööd toovad kaasa garantii katkemise.

## 7. DIAGNOSTIKA

Mida teha, kui...	
Probleemi põhjus	Parandamine
<b>1. Lülitit aktiveerides mootor ei käivitu</b>	
Aku puudub või pole õigesti sisestatud	Kontrollida, et aku oleks õigesti paigutatud
Aku tühi	Kontrollida laetusastet ja laadida aku
<b>2. Mootor seiskub töö ajal</b>	
Aku puudub või pole õigesti sisestatud	Kontrollida, et aku oleks õigesti paigutatud
Aku tühi	Kontrollida laetusastet ja laadida aku
<b>3. Aku vähenenud autonoomia</b>	
Rasked kasutustingimused suurema voolutarbimisega	Optimeerida kasutust
<b>4. Akulaadija ei lae akut (roheline led põleb)</b>	
Mustad kontaktid	Puhastada kontaktid
<b>5. Akulaadija ei lae akut (ükski led ei põle)</b>	
Puudub pinge akulaadijas	Kontrollida, et pistik oleks sisestatud ja et pistikupesas oleks pinge.
Defektne akulaadija	Asendada originaalvaruosaga



## SISÄLLYSLUETTELO

Laitteeseen tutustuminen .....	6
Turvallisuusmääräykset .....	7
Käyttöön liittyvät säännöt .....	10
1. Laitteen asennus .....	10
2. Työskentelyyn valmistautuminen .....	10
3. Laitteen käyttö .....	11
4. Käyttötavat ja työtekniikat .....	11
5. Säännöllinen huolto .....	12
6. Ylimääräinen huolto .....	13
7. Diagnostiikka .....	13

## KÄYTTÖOPPAAN LUKEMINEN

Käyttöoppaan tekstissä jotkin tärkeää tietoa sisältävät kappaleet on merkitty erityisillä tunnuksilla, joiden merkitykset ovat seuraavat:

**HUOMAUTUS** tai

**TÄRKEÄÄ** *Tarkentavat tai antavat lisätietoa jo aiemmin selitettyihin tietoihin. Niiden tarkoituksena on estää laitteen vaurioituminen tai vahinkojen syntyminen.*

**VAROITUS!** *Näin merkittyjen ohjeiden laiminlyönti voi johtaa laitteen käyttäjän tai sen läheisyydessä oleskelevien henkilöiden loukkaantumiseen.*

**VAARA!** *Näin merkittyjen ohjeiden laiminlyönti voi johtaa laitteen käyttäjän tai sen läheisyydessä oleskelevien henkilöiden vakaavan loukkaantumiseen tai jopa kuolemaan.*

## LAITTEESEEN TUTUSTUMINEN

**HUOMAUTUS** - Sisältöä vastaavat kuvat löytyvät tämän käyttöoppaan sivulta 2.

## LAITTEEN KUVAUS JA KÄYTTÖALUE

Tämä laite on puutarhanhoitoväline ja tarkemmin sanottuna harrastuskäyttöön tarkoitettu kannetta-

va pensasleikkuri akkukäyttöisellä sähkömoottorilla.

Laitteeseen kuuluu pääasiallisesti moottoriyksikkö ja hammastettu teräpari, jotka käynnistetään mekanismilla joka soveltuu edestakaiseen suoraan liikkeeseen.

Turvajärjestelmät estävät vahingossa syntyvät terien liikkeet kun käyttäjä ei ole paikalla.

## Käyttötarkoitus

Tämä laite on suunniteltu ja valmistettu pienistä oksista koostuvien pensasaitojen leikkuuseen ja muotoiluun ja joka tapauksessa suhteessa laitteen ominaisuuksiin.

## Väärä käyttö

Käyttö mihin tahansa muuhun tarkoitukseen, joka poikkeaa edellä mainituista, saattaa olla vaarallista ja aiheuttaa vahinkoja henkilöille ja/ tai esineille. Sopimattomaksi käytöksi katsotaan (esimerkiksi, mutta ei ainoastaan):

- ruohonleikkaus yleensä ja erityisesti reunojen lähellä;
- materiaalin pienennys kompostointia varten;
- oksitus;
- leikkausvälineen käyttö muiden kuin kasvipestäisten materiaalien leikkaamiseen;
- wkoneen käyttäminen samanaikaisesti yhdessä
- useamman henkilön kanssa.

Laitteen virheellinen käyttö saa takuun raukeamaan ja vapauttaa valmistajan kaikesta vastuusta siirtämällä käyttäjälle kaikki omista tai kolmansille osapuolille koituvista vahingoista tai loukkaantumisista siirtyvän vastuun.

## TUNNUSLAATTA JA LAITTEENOSAT

1. Moottoriyksikkö
2. Leikkauslaite (terä)
3. Etusuoja
4. Etukahva



5. Takakahva
6. Terän suojus
7. Vaihdevipu
8. Turvakatkaisin
  
21. CE-vaatimustenmukaisuusmerkintä
22. Valmistajan nimi ja osoite
23. Akustisen tehon taso
24. Valmistajan viitemalli
25. Sarjanumero
26. Valmistusvuosi
27. Jännite ja virtatyyppe

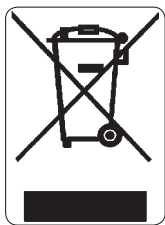

Älä hävitä sähkölaitteita kotitalousjätteiden seassa. Euroopan parlamentin ja neuvoston direktiivi 2012/19/EY sähkö- ja elektroniikkaromusta ja sen toteuttaminen kansallisten säädösten mukaisesti määrää sähkölaitteiden erillisen keräyk-

sen niin, että ne voidaan uudelleen käyttää ympäristöystävällisesti. Jos sähköisiä laitteita hävittää kaatopaikalle tai maaperään, vahingolliset aineet saattavat joutua pohjaveteen ja ravintoketjuun vahingoittaen siten terveyttä ja hyvinvointia. Lisätietoja tämän laitteen hävittämisestä saa kotitalousjätteiden hävityksestä vastaavalta elimeltä tai jälleenmyyjältä.

### TURVALLISUUSÄÄNNÖKSET

Ole varovainen laitetta käyttäessäsi. Tätä varten laitteeseen on sijoitettu piktogrammeja, joiden tehtävänä on muistuttaa tärkeimmistä varoitustenpiteistä.

Turvakylttien merkitys on osoitettu alapuolella. Suosittelemme lukemaan huolellisesti tässä vihkosessa annetut turvamääräykset.

Vaihda vaurioituneet tai lukukelvottomat merkin-

nät.

41. VAROITUS! Vaara. Tämä laite saattaa olla vaarallinen käyttäjälleen ja muille käytettäessä virheellisesti.
42. Jatkuvan päivittäisen normaalikäytön aikana koneen käyttäjä voi altistua melutasolle, joka on 85 dB (A) tai kovempi. Laita suojalaseja ja kuulosuojaimia.
43. Älä altista vesisateelle (tai kosteudelle).
44. Lue käyttöopas ennen tämän laitteen käyttöä.
45. Työskentelyn aikana käytä pölynaamaria.

### TEKNISET TIEDOT JA LISÄVARUSTEET

- [71] Jännite ja virtatyyppe
- [72] Leikkauksen pituus
- [73] Paino
- [74] Leikkausliike

### TURVALLISUUSMÄÄRÄYKSET noudatettava tarkasti

### YLEISET TURVALLISUUTTA KOSKEVAT VAROITUKSET SÄHKÖTYÖKALUILLE

**⚠ VAROITUS!** *Lue kaikki turvallisuutta koskevat huomautukset ja ohjeet. Näiden lukematta jättäminen saattaa aiheuttaa sähköiskun, tulipalon ja/tai vakavan loukkaantumisen.*

#### 1) Työskentelyalueen turvallisuus

a) Pidä työskentelyalue puhtaana. Likaiset ja sekaiset alueet lisäävät onnettomuuksien riskiä.

- b) Älä käytä sähkötyökalua räjähdysalttiissa ympäristössä, syttyvien nesteiden, kaasujen tai pölyn lähettyvillä. Sähkötyökalut aiheuttavat kipinöitä, jotka saattavat sytyttää pölyn tai höyryt.
- c) Pidä lapset ja sivustakatsojat kaukana käyttäessäsi sähkötyökalua. Keskiytymisen herpaantuminen saattaa aiheuttaa kontrollin menetyksen.

## 2) Sähköturvallisuus

- a) Vältä kehon osumista maadoitettuihin pintoihin kuten putkiin, lämpökennoihin, sähkölevyihin, jäädyttimiin. Sähköiskun vaara kasvaa, jos keho on maadoitettu.
- b) Älä altista sähkötyökaluja sateelle tai kosteille olosuhteille. Sähkötyökalun sisään menevä vesi lisää sähköiskun riskiä.

## 3) Henkilöturvallisuus

- a) Ole tarkkana, kontrolloi mitä olet tekemässä ja käytä maalaisjärkeä käyttäessäsi sähkötyökalua. Älä käytä sähkötyökalua ollessasi väsynyt tai huumeiden, alkoholin tai lääkkeiden vaikutuksen alaisena. Hetken herpaantuminen käytettäessä sähkötyökalua saattaa aiheuttaa vakavia henkilövahinkoja.
- b) Käytä suoja-asusteita. Käytä aina suojalaseja. Suojavarusteiden kuten pölynaamarin, liukumisen estävien jalkineiden, suojakypärän ja kuulokkeiden käyttö vähentää henkilövahinkoja.
- c) Vältä vahingossa käynnistymisiä. Varmista, että laite on sammutettu ennen akun asettamista paikoilleen, sähkötyökaluun tarttumista tai sen kuljettamista. Sähkötyökalun kuljettaminen niin, että sormi on kytkimellä tai akun asentaminen niin, että kytkin on asennossa "ON" altistaa onnettomuuksille.
- d) Irrota kaikki säätöavaimet tai työkalut ennen sähkötyökalun käynnistämistä. Avain tai työkalu, joka osuu pyörivään osaan saattaa aiheuttaa henkilövahinkoja.
- e) Älä menetä tasapainoasi. Säilytä aina sopiva tuki ja tasapaino. Tämä antaa paremman kontrollin sähkötyökalusta ylläpitävissä tilanteissa.
- f) Pukeudu oikein. Älä käytä leveitä asuja tai koruja. Pidä hiukset, asusteet ja käsineet etäällä liikkuvista osista. Löysät vaatteet, korut tai pitkät hiukset saattavat tarttua liikkuviin osiin.
- g) Jos on tarpeen kytkeä laitteita pölynpoistojen pölynkeräyslaitteistoon varmista, että ne on kytketty oikealla tavalla. Näiden laitteiden käyttö saattaa vähentää pölystä aiheutuvia riskejä.

## 4) Sähkötyökalun käyttö ja turvallisuus

- a) Älä ylikuormita sähkötyökalua. Käytä työhön sopivaa sähkötyökalua. Sopiva sähkötyökalu te-

kee työn paremmin ja turvallisemmin ja juuri sillä nopeudella johon se on suunniteltu.

- b) Älä käytä sähkötyökalua, jos kytkin ei käynnistä sitä tai pysäytä sitä oikein. Sähkötyökalu, jota ei voi käynnistää kytkimestä on vaarallinen ja se on korjattava.

c) Poista akku akkutilasta ennen säätöjen tekemistä tai lisäosien vaihtamista tai ennen sähkötyökalun laittamista paikoilleen. Nämä turvallisuuteen liittyvät ennaltaehkäisevät toimenpiteet vähentävät riskiä, että sähkötyökalu käynnistyy vahingossa.

d) Säilytä sähkötyökalut lasten ulottumattomissa äläkä anna henkilöiden, jotka eivät tunne työkalua eikä siihen liittyviä ohjeita käyttää sähkötyökalua. Sähkötyökalut ovat vaarallisia kokeamattomien henkilöiden käsissä.

e) Huolehdi sähkötyökalujen huollosta. Tarkista, että liikkuvat osat ovat kohdistetut ja että ne liikkuvat vapaasti, etteivät ne ole rikki tai niissä ole muuta sellaista vikaa, joka voisi vaikuttaa sähkötyövälineen toimintaan. Jos työkalussa on vikoja, on työkalu korjattava ennen käyttöä. Monet onnettomuudet johtuvat huonosta huollosta.

f) Pidä leikkuuosat teroitettuina ja puhtaina. Leikkuuosien oikea huolto ja terien terävyydestä huolehtiminen, vähentää leikkuuosien riskiä jumiutua ja tekee niistä helpommin kontrolloitavia.

g) Käytä sähkötyökalua ja lisäosia annettujen ohjeiden mukaan, huomioiden työskentelyolosuhteet ja suoritettavan työn laadun. Sähkötyökalun käyttö alkuperäisestä poikkeavaan tarkoitukseen saattaa aiheuttaa vaaratilanteita.

## 5) Huoltopalvelu

- a) Anna pätevän henkilökunnan korjata sähkötyökalu, käyttäen ainoastaan alkuperäisiä varaosia. Tämä mahdollistaa sähkötyökalun turvallisuuden ylläpitämisen.

## SÄHKÖINEN PENSASAITALEIKKURI (akulla toimiva)

### TURVALLISUUTTA KOSKEVAT HUOMAUTUKSET

**▲ VAROITUS!** *Laitetta käytettäessä on noudatettava turvallisuussääntöjä. Ennen laitteen käynnistämistä, lue huolellisesti ohjeet omasi ja ulkopuolisten turvallisuuden takaamiseksi. Säilytä ohjeet huolellisesti myöhempiä käyttöä varten.*

- Pidä kaikki kehonosat kaukana leikkausterästä. Älä irrota leikkausmateriaalia tai pidä paikoillaan leikkattavaa materiaalia terän ollessa toiminnassa. Varmista, että katkaisin on py-

säilytysasennossa silloin, kun leikattu materiaali liikkuu. Huomion herpaantuminen pensasaitaleikkuria käytettäessä saattaa aiheuttaa vakavia henkilövahinkoja.

- Kuljeta pensasaitaleikkuria kahvasta ja terä pysähtyneenä. Aseta aina paikoilleen leikkausvälineen suojus kuljetuksen aikana tai kun laite asetetaan säilytykseen. Pensasaitaleikkurin oikea liikuttelu vähentää terästä johtuvien henkilövahinkojen syntymistä.
- Tartu sähkötyökaluun ainoastaan kahvojen eristetyistä kohdista, koska terä saattaa osua piilossa oleviin kaapeleihin. Leikkausterän osuminen jännitteeseen kaapeliin saattaa aiheuttaa jännitteen välineen metalliosissa ja aiheuttaa käyttäjälle sähköiskun.

### • Sähköisen pensasaitaleikkurin käyttö (akulla toimiva)

Käytön aikana, ota vakaa asento ja toimi varovaisesti.

- Vältä mahdollisuuksien mukaan märällä, liukkaalla, liian kaltevalla tai jyrkällä maaperällä työskentelemistä. Käyttäjä saattaa helposti menettää tasapainon työskennellessään.
- Älä ikinä juokse vaan kävele ja varo maaston epätasaisuuksia ja mahdollisia esteitä.
- Arvioi mahdolliset työskenneltävän maaperän aiheuttamat riskit ja ryhdy tarpeellisiin varoitimenpiteisiin taatakseen turvallisuutesi erityisesti työskennellessäsi rinteillä, kumpuilevilla, liukkailla tai liukkuvilla maaperillä.

Laitetta eivät saa käyttää henkilöt, jotka eivät pysty pitämään laitteesta tiukasti kiinni kaksin käsin ja/tai säilyttämään tasapainoa työskennellessään seisaallaan.

Älä anna lasten tai kokemattomien henkilöiden käyttää laitetta. Paikalliset lait voivat määrätä laitteen käytölle minimi-ikärajan, jota on ehdottomasti noudatettava.

Laitetta saa käyttää vain yksi henkilö.

Laitetta ei saa käyttää:

- muiden henkilöiden, etenkin lasten tai eläinten läheisyydessä;
- jos käyttäjä on väsynyt tai huonovointinen tai on nauttinut lääkkeitä, huumeita, alkoholia tai muita käyttäjän reflekseihin ja huomiokykyyn vaikuttavia aineita;
- jos suojat ovat vahingoittuneet tai ne on irrotettu laitteesta.

### • Sähköisen pensasaitaleikkurin käyttötekniikat (akulla toimiva)

Huomioi aina turvallisuuteen liittyvät huomautukset ja käytä työhön sopivimpia leikkaustekniikoita käyttööhojeissa annettujen viitteiden ja esimerkkien mukaan.

### • Sähköisen pensasaitaleikkurin liikuttelu turvallisesti (akulla toimiva)

Aina laitetta liikuteltaessa tai kuljettaessa tulee:

- sammuta moottori, odota leikkausvälineen pysähtymistä ja poista akku akkutilasta;
- ottaa kiinni laitteen kahvoista ja kohdistaa leikkausväline kulkusuuntaan nähdessä vastakkaiseen suuntaan.

Kun laitetta kuljetetaan autolla, on laite asetettava niin, ettei se aiheuta kenellekään vaaraa ja luokitettava se paikoilleen.

### • Akulla toimivien sähkötyökalujen oikea käsittely ja käyttö

a) Varmista, että laite on sammutettu ennen akun laittamista. Akun asentaminen käynnissä olevaan laitteeseen saattaa aiheuttaa onnettomuuden.

b) Akkujen lataamiseksi käytä ainoastaan valmistajan suosittelemia akkulatureja. Akkulaturit ovat yleensä tietyille akkutyypeille. Jos niitä käytetään toisenlaisten akkujen kanssa, saattaa syntyä tulipalo.

c) Käytä ainoastaan työkalulle tarkoitettuja akkuja. Muiden akkujen käyttö saattaa aiheuttaa loukkaantumisia ja tulipalon.

d) Pidä käyttämätön akku kaukana paperiliittimistä, kolikoista, avaimista, nastoista, ruuveista ja muista pienistä metalliesineistä, jotka saattavat aiheuttaa oikosulun liittimissä. Akkuliittimissä tapahtuva oikosulku saattaa aiheuttaa tulipalon tai palon.

e) Huonokuntoinen akku saattaa aiheuttaa akunesteen vuotamisen. Vältä koskemasta nesteeseen. Jos kosket nesteeseen vahingossa, huuhtelee vedellä. Jos nestettä joutuu silmiin, ota yhteyttä lääkäriin. Akusta vuotanut neste saattaa aiheuttaa ihoärsytystä tai palovammoja.

f) Tarkista, että akku on hyväkuntoinen ja ettei siinä näy merkkejä vahingoittumisesta. Älä käytä laitetta vioittuneen tai kuluneen akun kanssa.

## AKKUJEN KÄYTTÖOHJEET

### • Yleiset varotoimenpiteet

- Akkua ei saa ikinä avata.
- Älä ikinä heitä tuleen käytettyjä akkuja – RÄJÄHDYSVAARA!
- Kytke akkulaturi ainoastaan pistorasiaan, jonka verkkojännite sama kuin tunnuslaatassa annettu.

- Käytä ainoastaan alkuperäistä akkua.
- Pitkän käytön aikana, akku saattaa kuumentua. Anna sen jäähtyä ennen latausta.
- Älä säilytä akkua ja akkulaturia lasten ulottuvilla.
- Älä käytä akkulaturia tiloissa, joissa on höyryjä tai syttyviä aineita.
- Lataa akkuja ainoastaan välillä 10°C - 40°C olevassa lämpötilassa.
- Älä ikinä säilytä akkuja yli 40°C lämpötilassa.
- Älä ikinä aiheuta oikosulkuja akkuliittimissä äläkä kytke niitä metalliesineisiin.
- Akkujen kuljetuksen aikana huolehdi, että liittimet eivät pääse keskenään kosketuksiin äläkä käytä metallisäiliöitä kuljetukseen.
- Oikosulku akussa saattaa aiheuttaa räjähdyksen. Joka tapauksessa oikosulku vaurioittaa akkua.
- Tarkista akkulaturin kaapelin eheys säännöllisesti. Jos kaapeli on vioittunut, vaihda uusi akkulaturi.
- Lataa akut täysin ennen kuin asetat ne talvisäiliöön.
- Akku on mahdollista ladata ainoastaan akkulaturilla, joka on yhdenmukainen standardin EN60335-2-29 kanssa.

## KÄYTTÖÖN LIITTYVÄT SÄÄNNÖT

**HUOMAUTUS** - Tekstissä mainitut kuvat löytyvät tämän käyttöoppaan sivulta 4 lähtien.

### 1. LAITTEEN ASENNUS

Pakkausten hävitys on suoritettava voimassa olevia säännöksiä noudattaen. Turvallisuuden ja kuljetuksen kannalta, litiumioniakku (jos toimitettu) toimitetaan koneeseen nähden erillään ja osittain ladattuna.

Ennen laitteen käyttöä lataa akku kappaleessa "Akunlataus" annettujen ohjeiden mukaan.

### 2. TYÖSKENTELYYN VALMISTAUTUMINEN

#### 2.1 LAITTEEN TARKASTUS

**VAROITUS!** Varmista, ettei akku ole akkutilassa.

Ennen työskentelyn aloittamista:

- tarkista, että kytkimen vipu ja turvakytkin pysyvät liikkumaan vapaasti, ei pakottamalla, ja

- että vapautettaessa ne palautuvat automaattisesti ja nopeasti perusasentoon;
- tarkista, että jäähdytysilman aukot ovat vapaat esteistä;
- tarkista, että kahvat ja laitteen suojat ovat puhdaat ja kuivat, oikein asennetut ja että ne on kiinnitetty kunnolla laitteeseen;
- tarkista etteivät leikkauksvälineet eivätkä suojuukset ole vahingoittuneet;
- tarkista ettei laitteessa näy kulumisen merkkejä tai törmäyksestä tai muista syistä johtuvia vahingoittumisen merkkejä. Suorita tarvittavat korjaukset.
- tarkista, että akku on hyväkuntoinen ja ettei siinä näy merkkejä vahingoittumisesta. Älä käytä laitetta vioittuneen tai kuluneen akun kanssa.
- lataa akku kappaleessa "Akunlataus" annettujen ohjeiden mukaan.

#### 2.2 AKUN TILAN TARKASTUS (Kuva 1)

Tarkistaaksesi akun lataustason (1) paina painiketta (2), joka aktivoi 3 LEDiä, joiden merkitys on seuraava:

- 3 LEDiä palaa = Kesto = 3/3
- 2 LEDiä palaa = Kesto  $\geq$  2/3
- 1 LED palaa = Kesto  $\leq$  1/3
- Mikään LEDi ei pala = Akku tyhjä

#### 2.3 AKUNLATAUS (Kuva 2)

**TÄRKEÄÄ** Varmista, että pistorasian verkkojännite vastaa akkulaturin kilvessä annettua.

- Akkulaturin (1) irrottamiseksi laitteesta:
  - nosta kielekettä (1a) ja ota akkulaturi pois (1).
- Akkulaturin lataamiseksi:
  - kytke akkulaturi (2) pistorasiaan; virran paikallaolon merkinä on vihreän merkkivalon syttyminen palamaan (2a).
  - laita akku (1) akkulaturiin (2) työntämällä sen pohjaan saakka. Tyhjän akun lataaminen vaatii noin 100 minuuttia.
- Latausvaiheet osoitetaan merkkivaloilla (2a) ja (2b):
  - akkulaturi kytketty = Vihreä merkkivalo (2a) palaa.
  - akun kytkeminen ja lataus meneillään = VIHREÄ merkkivalo (2a) palaa + PUNAINEN merkkivalo (2b) palaa.
  - latauksen päättymisen = VIHREÄ merkkivalo (2a) palaa + VIHREÄ merkkivalo (2b) palaa.

- toimintahäiriö = VIHREÄ (2a) merkkivalo vilkkuu + PUNAINEN merkkivalo (2b) vilkkuu.
  - oikosulku = PUNAINEN (2b) merkkivalo vilkkuu.
- Tyhjän akun lataaminen vaatii noin 100 minuuttia.

- Latauksen loputtua:
  - irrota akku (1) akkulatorista (2) ja asenna se takaisin laitteeseen
  - kytke akkulatori irti (2) pistorasiasta.

### 3. LAITTEEN KÄYTTÖ

#### 3.1 LAITTEEN KÄYNNISTÄMINEN (Kuva 3)

Ennen laitteen käynnistystä:

- aseta akku (1) akkutilaan.

Ennen laitteen käynnistystä:

- Irrota terän suojukset.
- Varmista ettei terä osu maahan tai muihin esineisiin.
- Paina turvakytkintä (2) ja käytä kytkintä (3).

**HUOMAUTUS** Moottorin käynnistys ja käynnissä pito on mahdollista ainoastaan, kun molempia kytkimiä käytetään.

Toisen kytkimen vapauttaminen aiheuttaa moottorin sammumisen.

#### 3.2 LAITTEEN PYSÄYTTÄMINEN (Kuva 3)

Ennen laitteen pysäytystä:

- Vapauta kytkimet (2) ja (3).
- nosta kielekettä (1a) ja ota akkulatori pois (1).

### 4. KÄYTTÖTAVAT JA TYÖTEKNIIKAT

**VAROITUS!** Käyttäjän ja muiden turvallisuuden vuoksi:

- 1) Älä käytä laitetta ennen kuin olet lukenut ohjeet huolellisesti. Tutustu vipuihin ja laitteen oikeaan käyttöön. Opi pysäyttämään moottori nopeasti.
- 2) Jäljellä olevat riskit: Vaikka kaikkia turvamääräyksiä noudatettaisiin, saattaa olla olemassa muita vaaroja, joita ei voida sulkea pois. Laitteen tyypistä ja rakenteesta johtuvia mahdollisia vaaroja saattavat olla:

- **Osuminen suojaamattomiin leikkaushampaisiin.**
  - **Sormien tai käsien joutuminen kosketuksiin liikkeessä olevan leikkausterän kanssa.**
  - **Leikkausterän odottamattomat tai ennakkoimattomat liikkeet.**
  - **Palasten sinkoutuminen, jotka saattavat vaurioittaa silmiä.**
  - **Kuulovaurio, jos ei käytetä kuulosuojaimia.**
- 3) Muista, että käyttäjä on vastuussa tapaturmista tai vahingoista, jotka hän aiheuttaa muille ihmisille tai heidän omaisuuksilleen.
  - 4) Käytä työskentelyyn sopivia asusteita. Jälleenmyyjä antaa tarvittaessa tietoa työhön sopivista suojavälineistä.
  - 5) Työskentele ainoastaan päivänvalossa tai kyllin riittävässä keinovalossa.
  - 6) Tarkista työskentelyalue ja poista kaikki asiat, jotka laite voisi singota tai jotka voisivat vahingoittaa leikkausvälinettä (oksat, rautalangat, piilossa olevat kaapelit jne.).
  - 7) Varo mahdollisia leikkausvälineen aiheuttamia lentäviä osia.
  - 8) Pysäytä moottori ja ota akku pois akkutilasta:
    - joka kerta kun jätät laitteen ilman valvontaa;
    - ennen laitteen tarkistusta, puhdistusta tai huoltoa;
    - jos osut vieraaseen esineeseen. Tarkista mahdolliset vauriot ja korjaa ne ennen laitteen uudelleenkäyttöä;
    - jos laite alkaa tärinä oudosti: siinä tapauksessa vie laite tutkittavaksi asian tuntijaliikkeeseen.
    - kun laitetta ei käytetä.
  - 9) Pidä aina kädet ja jalat kaukana leikkausvälineestä erityisesti käynnistettäessä moottoria.

**TÄRKEÄÄ** Muista, että sähköisen pensasaitaleikkurin vääranlainen käyttö saattaa häiritä muita. Ympäristön ja muiden henkilöiden huomioimiseksi:

- Vältä käyttämästä laitetta sellaiseen aikaan vuorokaudesta, että sen käyttö häiritsee sekä paikoissa, joissa käyttö saattaa olla häiritsevää.
- Noudata tarkasti paikallisia säädöksiä, koskien leikkausjätteiden hävitystä.
- Tulipalon välttämiseksi, älä jätä laitetta moottorin ollessa kuuma lehtien tai kuivan ruohon sekaan.
- Noudata tarkasti paikallisia vaurioituneiden osien tai ympäristöä rasittavien osien hävittämistä koskevia säädöksiä.

**▲ VAROITUS!** Leikkauksen Pitkäaikainen altistuminen tärinöille saattaa aiheuttaa vammoja tai hermovaurioita (tunnetaan myös nimellä ”Raynaudin ilmiö” tai ”valkoinen käsi”) erityisesti verenkierto-ongelmista kärsiville henkilöille. Oireet saattavat koskea käsiä, ranteita ja sormia ja tyypillisiä oireita ovat tuntoaistin häviäminen, puutuminen, ihottuma, kipu, värin häviäminen tai ihon rakenteelliset muutokset. Nämä vaikutukset saattavat voimistua kylmällä ilmalla ja/tai puristettaessa liikaa kahvoista. Oireiden ilmaantuessa on lyhennettävä laitteen käyttöaikaa ja otettava yhteyttä lääkäriin.

#### 4.1 LAITTEEN KÄYTTÖ

**▲ VAROITUS!** Leikkauksen aikana laitteesta on aina pidettävä kiinni kaksin käsin.

Akku on varustettu suojalla, joka estää täydellisen tyhjentymisen.

Työkalu sammuu automaattisesti, jos akku on tyhjä. Tässä tapauksessa lataa akku välittömästi.

**▲ VAROITUS!** Pysäytä moottori heti, jos terät jumiutuvat työskentelyn aikana tai ne sotkeutuvat pensasaidan oksiiin.

#### 4.2 TYÖSKENTELYTEKNIikka

Suosittelme leikkaamaan ensin pensasaidan kaksi pystysivua ja sitten yläosan.

##### • Pystyleikkaus (Kuva 4)

Leikkaus on suoritettava kaaressa alhaalta ylöspäin, pitämällä terän mahdollisimman etäällä kehosta.

##### • Leikkaus vaakatasossa (Kuva 5)

Parhain tulos saadaan pitämällä terä kevyesti kallistettuna (5° - 10°) kohti leikkaussuuntaa, kaarevalla liikkeellä ja jatkuvalla ja hitaalla etenemisellä, erityisesti erittäin tiheän pensasaidan ollessa kyseessä.

#### 4.3 TYÖN LOPETTAMINEN

Lopetettuasi työn:

- Pysäytä moottori kuten aikaisemmin kuvattu.

**▲ VAROITUS!** Anna moottorin jäähtyä ennen laitteen asettamista säilytystiloihin. Vähentääksesi tulipalon vaaraa puhdista laite sahausjätteistä, ruohosta, lehdistä tai liiallisesta rasvasta; älä jätä leikkauksjätteitä sisältäviä säilytysastioita sisätiloihin.

Jokaisen työskentelykerran jälkeen, suosittelemme puhdistamaan ja voitelemaan terät, laitteen tehokkuuden parantamiseksi ja keston pidentämiseksi.

- Puhdista terä kuivalla rievulla ja käytä harjaa pinttyneeseen likaan.
- Voitele terät erityisellä öljyllä, mieluiten ei saastuttavalla.

## 5. SÄÄNNÖLLINEN HUOLTO

**▲ VAROITUS!** Käyttäjän ja muiden turvallisuuden vuoksi:

- Jokaisen käytön jälkeen, poista akku akkutilasta ja tarkista mahdolliset vauriot.
- Oikea huolto on tärkeää tehokkuuden säilyttämiseksi ja laitteen alkuperäisöiden turvallisuudelle käytölle.
- Varmista aina, että ruuvit ja mutterit ovat tiukasti kiinni, jotta laite olisi aina turvallinen ja käyttövalmis.
- Älä koskaan käytä laitetta, jos siinä on kulu-neita tai vaurioituneita osia. Vaurioituneet osat täytyy vaihtaa, eikä koskaan korjata.
- Käytä vain alkuperäisiä varaosia. Alkuperäisistä laadultaan poikkeavat osat voivat vahingoittaa laitetta ja heikentää turvallisuutta.

**▲ VAROITUS!** Huoltotoimenpiteiden ajaksi, ota akku pois akkutilasta.

#### 5.1 MOOTTORIN JÄÄHDYTYKSI

Välttääksesi moottorin ylikuumenemisen ja vahingoittumisen, jäähdytysilmaritilät on pidettävä puhtaina ja vapaina sahanpuruista ja muista roskista.

#### 5.2 TERÄN HUOLTO JA TEROITUS

**▲ VAROITUS!** Tarkista säännöllisesti, ett-eivät terät ole taipuneet tai muuten vaurioituneet. Tarkista lisäksi, että terän kiinteä kam-pa on eheä.

Terien välistä etäisyyttä ei ole tarpeen säätää, koska etäisyys asetetaan tehtaalla.

Jos laitetta käytetään ohjeita noudattaen, terät eivät vaadi huoltoa tai teroitusta.

Terointi on tarpeen ainoastaan kun leikkauksen teho heikkenee ja oksat sotkeutuvat usein laitteeseen.

**TÄRKEÄÄ** Tarvittaessa kaikki terään tehtävät toimenpiteet tulee suorittaa asiantuntevassa huoltoliikkeessä, jolla on sopivat välineet ja taito suorittaa toimenpiteet ilman laiteturvallisuuden vaarantamista.

### 5.3 AKUN HOITO

1. Säilytä akkua 0° - + 45 °C lämpötilassa. Jos laitetta varastoidaan tiloissa joissa kyseisten lämpötilojen ylittäminen on mahdollista suosittelemme irrottamaan akun ja asettamaan sen sopivaan paikkaan.
2. Käytön aikana akku on suojattu kokonaan tyhjentymiseltä suojalaitteella, joka sulkee laitteen ja estää sen toiminnan.
3. Akku on varustettu suojuksella, joka estää latauksen jos ympäristölämpötila ei ole välillä 0 +45 °C.
4. Akku voidaan ladata milloin tahansa, myös osittain, ilman vaaraa sen vaurioitumisesta.

### 5.4 VARASTOINTI

Joka työssession jälkeen puhdista laite huolellisesti pölystä ja muista jätteistä, korjaa tai vaihda vialliset osat.

Säilytä laite kuivassa ja huonolta säältä suojassa lasten ulottumattomissa.

## 6. YLIMÄÄRÄINEN HUOLTO

Kaikki tämän ohjekirjan ulkopuoliset huoltotyöt tulee suorittaa jälleenmyyjällä.

Epäsopivissa paikoissa tai epäpätevien henkilöiden suorittamat toimenpiteet saavat takuun raukeamaan.

## 7. DIAGNOSTIIKKA

Mitä tehdä, jos ...	
Ongelman syy	Korjaustoimenpide
<b>1. Kytintä käyttämällä moottori ei käynnisty</b>	
Akku puuttuu tai sitä ei ole asetettu oikein paikoilleen	Varmista, että akku on asetettu oikein
Tyhjä akku	Tarkista akun lataus ja lataa uudelleen
<b>2. Moottori pysähtyy työskentelyn aikana</b>	
Akku puuttuu tai sitä ei ole asetettu oikein paikoilleen	Varmista, että akku on asetettu oikein
Tyhjä akku	Tarkista akun lataus ja lataa uudelleen
<b>3. Akun kesto heikentynyt</b>	
Vaikeat käyttöolosuhteet suuremmalla virrankulutuksella	Optimoi käyttö
<b>4. Akkulaturi ei lataa akkua (vihreä led-valo palaa)</b>	
Likaiset koskettimet	Puhdista koskettimet
<b>5. Akkulaturi ei lataa akkua (mikään led ei pala)</b>	
Akussa ei ole virtaa	Tarkista, että pistoke on kytketty ja että pistorasiassa on virta
Viallinen akkulaturi	Vaihda käyttämällä alkuperäistä varaosaa



## SOMMAIRE

Connaître la machine .....	6
Normes de sécurité .....	7
Normes d'emploi .....	10
1. Montage de la machine .....	10
2. Préparation au travail .....	10
3. Utilisation de la machine .....	11
4. Modalités opérationnelles et techniques de travail .....	11
5. Entretien ordinaire .....	13
6. Entretien supplémentaire .....	14
7. Diagnostic .....	14

## COMMENT CONSULTER LE MANUEL

Dans le texte de ce manuel, certains paragraphes qui contiennent des renseignements particulièrement importants sont mis en évidence par différents termes; voici leur signification:

### **REMARQUE** ou

**IMPORTANT** Donne des précisions ou d'autres éléments à ce qui vient d'être indiqué, dans le but de ne pas endommager la machine ou de ne pas causer de dommages.

**⚠ ATTENTION!** Possibilité de lésions à l'utilisateur ou à autrui en cas de non respect des consignes.

**⚠ DANGER!** Possibilité de lésions graves à l'utilisateur ou à autrui et danger de mort en cas de non respect des consignes.

## CONNAÎTRE LA MACHINE

**REMARQUE** - Les images qui correspondent aux références se trouvent à la page 2 de ce manuel.

## DESCRIPTION DE LA MACHINE ET DOMAINE D'UTILISATION

Cette machine est un équipement de jardinage et

plus précisément un taille-haies portatif avec moteur électrique alimenté par batterie, prévu pour une utilisation non professionnelle.

La machine se compose essentiellement d'une unité motrice et d'une paire de lames dentées, actionnées par un mécanisme adapté pour fournir un mouvement rectiligne alterné.

Les systèmes de sécurité empêchent tous mouvements accidentels des lames lorsque l'opérateur est absent.

### **Usage prévu**

Cette machine est conçue et construite pour couper et régulariser des haies constituées d'arbustes ayant de petites branches, aux dimensions réduites et en tout cas en rapport avec les caractéristiques de la machine:

### **Emploi impropre**

Tout autre emploi différent de ceux qui sont cités ci-dessus peut se révéler dangereux et causer des dommages à des personnes et/ou à des choses. Font partie de l'emploi impropre (à titre d'exemple non exclusif):

- tonte de l'herbe en général, notamment à proximité des bordures;
- déchiquetage de matériaux pour le compostage;
- travaux d'élagage;
- utiliser la machine pour couper des matériaux d'origine non végétale;
- utilisation de la machine par plus d'une personne.

L'emploi impropre de la machine entraîne la déchéance de la garantie et le dégageant du Fabricant de toute responsabilité, en reversant sur l'utilisateur les charges découlant de dommages ou de lésions procurés à soi-même ou à d'autres personnes.



## ÉTIQUETTE D'IDENTIFICATION ET COMPOSANTS DE LA MACHINE

1. Ensemble moteur
  2. Appareil de taille (lame)
  3. Protection antérieure
  4. Poignée avant
  5. Poignée arrière
  6. Protection lame
  7. Levier interrupteur
  8. Interrupteur de sécurité
- 
21. Marque de conformité CE
  22. Nom et adresse du fabricant
  23. Niveau de puissance acoustique
  24. Modèle de référence du fabricant
  25. Numéro de série
  26. Année de construction
  27. Tension et type de courant



Ne pas jeter les appareils électriques dans les déchets ménagers. Selon la Directive Européenne 2012/19/CE sur les déchets d'appareils électriques et électroniques, et selon son application conforme aux normes nationales, les appareils électriques usagés doivent être collectés séparément pour qu'on puisse les réutiliser d'une manière éco-compatible. Si l'on jette les appareils électriques dans une décharge ou dans un terrain, les substances nocives peuvent atteindre la nappe d'eau souterraine et entrer dans la chaîne alimentaire, en nuisant à votre santé et à votre bien-être. Pour avoir des informations plus détaillées sur la manière dont éliminer ce produit, contacter l'Organisme compétent pour l'élimination des déchets ménagers, ou bien votre revendeur.

reils électriques usagés doivent être collectés séparément pour qu'on puisse les réutiliser d'une manière éco-compatible. Si l'on jette les appareils électriques dans une décharge ou dans un terrain, les substances nocives peuvent atteindre la nappe d'eau souterraine et entrer dans la chaîne alimentaire, en nuisant à votre santé et à votre bien-être. Pour avoir des informations plus détaillées sur la manière dont éliminer ce produit, contacter l'Organisme compétent pour l'élimination des déchets ménagers, ou bien votre revendeur.

### NORMES DE SÉCURITÉ

Votre machine doit être utilisée avec prudence. Dans ce but, des pictogrammes destinés à vous

rappeler les principales précautions d'utilisation ont été placés sur la machine. Leur signification est expliquée ci-après. Nous vous recommandons également de lire attentivement les consignes de sécurité données au chapitre prévu du présent manuel.

Remplacer les étiquettes abîmées ou illisibles.

41. **ATTENTION! Danger.** Cette machine, si elle n'est pas utilisée correctement, peut être dangereuse pour vous-même et pour les autres.
42. L'opérateur préposé à cette machine, si elle est utilisée en conditions normales pour un usage quotidien continu, peut être exposé à un niveau de bruit égal ou supérieur à 85 dB (A). Porter des lunettes de protection et des protections acoustiques.
43. Ne pas exposer à la pluie (ni à l'humidité).
44. Lire le manuel d'instructions avant d'utiliser la machine.
45. Pendant le travail, porter des demi-masques anti-poussière.

### DONNÉES TECHNIQUES ET ACCESSOIRES

- [71] Tension et type de courant
- [72] Largeur de coupe
- [73] Poids
- [74] Mouvement de coupe

### NORMES DE SÉCURITÉ à observer scrupuleusement

### AVERTISSEMENTS GÉNÉRAUX DE SÉCURITÉ POUR LES OUTILLAGES ÉLECTRIQUES

**⚠ ATTENTION!** Lire tous les avertissements de sécurité et toutes les instructions. Le non-

**respect des avertissements et des instructions peut causer des décharges électriques, des incendies et/ou de graves lésions.**

### 1) Sécurité de la zone de travail

a) Tenir la zone de travail bien propre. La saleté et le désordre des zones de travail favorisent les accidents.

b) Ne pas utiliser l'outillage électrique dans des pièces à risque d'explosion, en présence de liquides inflammables, de gaz ou de poussière. Les outillages électriques génèrent des étincelles qui peuvent incendier la poussière ou les vapeurs.

c) Tenir l'outillage électrique, quand on l'utilise, hors de la portée des enfants et du public en général. Les distractions peuvent causer la perte de contrôle.

### 2) Sécurité électrique

a) Éviter le contact de son propre corps avec des surfaces à la masse ou à la terre, comme des tuyaux, radiateurs, cuisinières, réfrigérateurs. Le risque de prendre une décharge électrique augmente si le corps se trouve relié à la masse ou à la terre.

b) Ne pas exposer les outillages électriques à la pluie ni à des environnements mouillés. L'eau qui pénètre dans un outillage électrique augmente le risque de décharge électrique.

### 3) Sécurité personnelle

a) Quand on utilise un outillage électrique, il faut faire attention, contrôler ce que l'on est en train de faire, et faire preuve de bon sens. Ne pas utiliser l'outillage électrique si l'on est fatigué ou sous l'influence de drogues, d'alcool ou de médicaments. Un instant de distraction pendant que l'on utilise un outillage électrique peut causer de graves lésions personnelles.

b) Utiliser des habits de protection. Toujours porter des lunettes de protection. L'emploi d'un équipement de protection comme des demi-masques anti-poussière, des chaussures antidérapantes, des casques de protection ou des serre-tête pour l'ouïe, réduit les lésions personnelles.

c) Éviter toute mise en marche non volontaire. Avant d'insérer la batterie, de saisir ou de transporter l'outillage électrique, s'assurer que l'appareil est éteint. Le fait de transporter un outillage électrique en tenant un doigt sur l'interrupteur, ou de monter la batterie alors que l'interrupteur est sur la position "ON", favorise les accidents.

d) Avant d'actionner l'outillage électrique, avoir soin d'enlever toute clef ou outil de réglage. Une clef ou un outil qui reste en contact avec une pièce rotative peut provoquer des lésions personnelles.

e) Ne pas perdre l'équilibre. Maintenir toujours l'appui et l'équilibre adéquats. Cela permet de mieux contrôler l'outillage électrique en cas de situations inattendues.

f) S'habiller de façon appropriée. Ne pas porter de vêtements larges, ni de bijoux. Maintenir les cheveux, les vêtements et les gants à bonne distance des pièces en mouvement. Des habits flottants, des bijoux ou des cheveux longs peuvent se prendre dans les pièces en mouvement.

g) S'il y a des dispositifs qui doivent être connectés à des installations pour l'extraction et la collecte de la poussière, vérifier qu'ils sont connectés et utilisés de manière appropriée. L'emploi de ces dispositifs peut réduire les risques qui sont liés à la poussière.

### 4) Emploi et entretien de l'outillage électrique

a) Ne pas surcharger l'outillage électrique. Employer l'outillage électrique qui est adapté au travail donné. L'outillage électrique adéquat exécutera le travail au mieux et de la façon la plus sûre si on l'utilise à la vitesse pour laquelle il a été conçu.

b) Ne pas utiliser l'outillage électrique si l'interrupteur n'est pas en mesure de le faire démarrer ou de l'arrêter régulièrement. Un outillage électrique qui ne peut pas être actionné par son interrupteur est dangereux et doit être réparé.

c) Avant d'exécuter le réglage ou le changement d'un accessoire, ou avant de ranger l'outillage électrique, il faut enlever l'accumulateur de son logement. Ces mesures de prévention réduisent le risque de mise en marche accidentelle de l'outillage électrique.

d) Ranger les outillages électriques inutilisés hors de la portée des enfants et ne pas permettre à des personnes qui ne connaissent pas bien cet outillage électrique ni ces instructions de l'utiliser. Les outillages électriques sont dangereux dans les mains d'utilisateurs non experts.

e) Soigner l'entretien des outillages électriques. Vérifier que les pièces mobiles sont bien alignées et que leur mouvement n'est pas entravé, qu'aucune pièce n'est cassée et qu'il n'existe aucune autre condition susceptible d'influencer le fonctionnement de l'outillage électrique. En cas de dommages, il faut réparer l'outillage électrique avant de l'utiliser à nouveau. Beaucoup d'accidents sont dus à un entretien insuffisant.

f) Maintenir les organes de coupe affûtés et propres. L'entretien adéquat des organes de coupe, avec des tranchants bien affûtés, les rend moins susceptibles de se coincer, et plus faciles à contrôler.

g) Utiliser l'outillage électrique et les accessoires correspondants en respectant les instructions fournies, en tenant compte des conditions de travail et

du type de travail à exécuter. Le fait d'employer un outillage électrique pour des opérations différentes de celles pour lesquelles il a été prévu peut provoquer des situations de danger.

## 5) Assistance

a) Faire réparer l'outillage électrique par du personnel qualifié en n'employant que des pièces de rechange originales. Cela permet de maintenir la sécurité de l'outillage électrique.

## TAILLE-HAIE ÉLECTRIQUE (avec alimentation sur batterie)

### AVERTISSEMENTS POUR LA SÉCURITÉ

**⚠ ATTENTION!** *Pendant l'utilisation de la machine il faut observer les normes de sécurité. Avant de mettre la machine en fonction, lire les instructions qui concernent la sécurité personnelle et celle des autres personnes. Conserver ces instructions en bon état, pour pouvoir les utiliser par la suite.*

- Tenir toutes les parties du corps loin de la lame de coupe. Pendant que la lame est en fonction, il ne faut pas enlever le matériel coupé ni tenir le matériel à couper. Quand on veut enlever le matériel coupé, vérifier que l'interrupteur est en position d'arrêt. Un instant de distraction pendant l'usage du taille-haie peut causer de graves lésions personnelles.
- Pour transporter le taille-haie, le tenir par sa poignée, avec la lame arrêtée. Pendant le transport ou lorsqu'on veut ranger la machine, il faut toujours monter la protection du dispositif de coupe. Le fait de prendre les précautions appropriées pour la manutention du taille-haie réduit la possibilité de lésions personnelles causées par les lames.
- Saisir l'outil électrique uniquement par les surfaces isolées des poignées car la lame pourrait entrer en contact avec des câbles cachés. Le contact de la lame de coupe avec un câble sous tension peut mettre sous tension les pièces métalliques de l'outil et provoquer pour l'opérateur une décharge électrique.

#### • Comment utiliser le taille-haie électrique (avec alimentation sur batterie)

Pendant l'utilisation, prendre une position ferme et stable, et maintenir un comportement prudent.

- Autant que possible, éviter de travailler sur le sol mouillé ou glissant, ou de toute façon sur des terrains trop accidentés ou en pente, qui ne ga-

rantissent pas la stabilité de l'opérateur pendant son travail.

- Ne jamais courir, mais marcher et faire attention aux irrégularités du terrain ainsi qu'à la présence d'obstacles éventuels.
- Évaluer les risques potentiels du terrain à travailler et prendre toutes les précautions nécessaires pour assurer sa sécurité en particulier dans les pentes, sur les sols accidentés, glissants ou instables.

Si l'utilisateur n'est pas en mesure de tenir fermement la machine avec deux mains et/ou de rester solidement en équilibre sur ses jambes pendant le travail, il ne doit pas utiliser la machine.

Ne jamais permettre d'utiliser la machine à des enfants ou à des personnes qui n'ont pas la connaissance nécessaire des instructions d'emploi. La réglementation locale peut fixer un âge minimum pour l'utilisateur.

La machine ne doit pas être utilisée par plus d'une personne.

Ne jamais utiliser la machine:

- si des personnes, particulièrement des enfants, ou des animaux se trouvent à proximité;
- si l'utilisateur est en conditions de fatigue ou de malaise, ou s'il a pris des médicaments, des drogues, de l'alcool ou des substances nocives pour les capacités de réflexes et d'attention;
- si les protections sont endommagées ou si elles ont été ôtées.

#### • Techniques d'utilisation du taille-haie électrique (avec alimentation sur batterie)

Observer toujours les avertissements pour la sécurité, et appliquer les techniques de coupe les mieux adaptées au type de travail à exécuter, en suivant les indications et les exemples qui sont donnés dans le mode d'emploi (voir chap. 7).

#### • Comment déplacer le taille-haie électrique en toute sécurité (avec alimentation sur batterie)

Chaque fois qu'il est nécessaire de déplacer la machine ou de la transporter, il faut:

- éteindre le moteur, attendre l'arrêt du dispositif de coupe et enlever l'accumulateur de son logement;
- saisir la machine uniquement par les poignées, et orienter le dispositif de coupe dans la direction contraire au sens de la marche.

Quand on transporte la machine dans un camion, il faut la positionner de façon qu'elle ne constitue aucun danger pour personne, et la bloquer solidement.

#### • Recommandations pour les débutants

Avant d'affronter pour la première fois un travail, il est recommandé d'acquérir la connaissance nécessaire de la machine et des meilleures techniques, en faisant des essais pour empoigner fermement la machine, et effectuer les mouvements requis pour le travail.

#### • Manipulation et utilisation correcte des outils électriques à batterie

a) Avant d'insérer la batterie, s'assurer que l'appareil est éteint. Le montage d'une batterie dans un appareil électrique allumé peut provoquer des accidents.

b) Pour charger les batteries, utiliser uniquement des chargeurs de batterie recommandés par le fabricant. Normalement, les chargeurs de batterie sont spécifiques pour certains types de batterie; l'utilisation avec des batteries d'autre type entraîne des risques d'incendie.

c) Utiliser uniquement des batteries spécifiques prévues pour votre outil. L'utilisation d'autres batteries peut provoquer des lésions et entraîne des risques d'incendie.

d) Quand la batterie n'est pas utilisée, la tenir à l'écart des agrafes, pièces de monnaie, clés, clous, vis ou autres petits objets métalliques car ils peuvent provoquer le court-circuit des contacts. Un court-circuit entre les contacts de la batterie peut provoquer des combustions ou des incendies.

e) Une batterie en mauvaises conditions peut provoquer la fuite du liquide. Éviter le contact avec le liquide. En cas de contact accidentel, rincer à l'eau. En cas de contact du liquide avec les yeux, consulter également un médecin. Le liquide qui fuit de la batterie peut provoquer des irritations cutanées ou des brûlures.

f) Vérifier que l'accumulateur est en bon état et qu'il ne présente pas de signes d'endommagement. Ne pas utiliser la machine avec un accumulateur endommagé ou usagé.

#### INSTRUCTIONS POUR L'UTILISATION DES ACCUMULATEURS

##### • Précautions générales

- Ne pas essayer d'ouvrir l'accumulateur.
- Ne pas jeter les batteries usagées dans le feu - DANGER D'EXPLOSION !
- Brancher le chargeur de batterie uniquement à des prises fournissant la tension d'alimentation indiquée sur la plaquette d'identification.
- Utiliser uniquement un accumulateur d'origine.
- L'accumulateur peut chauffer en cas d'utilisation prolongée. Attendre qu'il ait refroidi avant de le charger.

- Ne pas conserver l'accumulateur et le chargeur de batterie à la portée des enfants.
- Ne pas utiliser le chargeur de batterie dans des lieux avec présence de vapeurs et/ou de substances inflammables.
- Charger les accumulateurs à une température ambiante comprise entre 10°C et 40°C.
- Ne pas conserver les accumulateurs dans un endroit ayant une température supérieure à 40°C.
- Veiller à éviter le court-circuit entre les bornes des accumulateurs, ne pas les connecter avec des objets métalliques.
- Pendant le transport, veiller à ce que les bornes des accumulateurs n'entrent pas en contact entre elles; ne pas utiliser des caisses métalliques pour le transport.
- Le court-circuit de l'accumulateur peut provoquer une explosion; dans tous les cas, il endommage l'accumulateur.
- Vérifier régulièrement si le câble du chargeur de batterie est endommagé. Si le câble est endommagé, il faut remplacer le chargeur de batterie.
- Recharger complètement les accumulateurs avant de les ranger pour l'hiver.
- L'accumulateur ne peut être chargé qu'avec un chargeur de batterie conforme à la norme EN60335-2-29

#### NORMES D'EMPLOI

**REMARQUE - Les figures citées dans le texte se trouvent aux pages 4 et suivantes de ce manuel.**

#### 1. MONTAGE DE LA MACHINE

L'élimination des emballages doit être faite conformément aux dispositions locales en vigueur.

Pour des raisons de sécurité et de transport, l'accumulateur lithium-ion (s'il est fourni) est livré séparément de la machine et partiellement chargé.

Avant d'utiliser la machine, il faut charger l'accumulateur en suivant les modalités qui sont indiquées au chapitre « Recharge de l'accumulateur ».

#### 2. PRÉPARATION AU TRAVAIL

##### 2.1 VÉRIFICATION DE LA MACHINE

**⚠ ATTENTION!** *S'assurer que l'accumulateur n'est pas inséré dans son logement.*

Avant de commencer le travail, il faut:

- contrôler que les leviers de l'interrupteur et de l'interrupteur de sécurité marchent librement, sans besoin de forcer, et qu'au relâchement ils

retournent automatiquement et rapidement dans la position neutre;

- vérifier que les passages de l'air de refroidissement ne sont pas bouchés;
- contrôler que les poignées et les protections de la machine sont propres et sèches, correctement montées et solidement fixées à la machine;
- vérifier que les dispositifs de coupe et les protections ne sont pas endommagés;
- vérifier qu'il n'y a sur la machine aucun signe indiquant l'usure ou un endommagement dû à des chocs ou à d'autres causes; au besoin effectuer les réparations nécessaires.
- contrôler que l'accumulateur est en bon état et qu'il ne présente pas de signes d'endommagement. Ne pas utiliser la machine avec un accumulateur endommagé ou usagé.
- charger l'accumulateur, en suivant les modalités qui sont indiquées au chapitre "Recharge de l'accumulateur".

## 2.2 CONTRÔLE DE L'ÉTAT DE LA BATTERIE (Fig. 1)

Pour vérifier l'état de charge de la batterie (1), appuyer sur le petit poussoir (2) qui active trois LEDs (3), dont la signification est la suivante:

- 3 LEDs allumées = Autonomie = 3/3
- 2 LEDs allumées = Autonomie ≥ 2/3
- 1 LED allumée = Autonomie ≤ 1/3
- Aucune LED allumée = Batterie déchargée

## 2.3 RECHARGE DE L'ACCUMULATEUR (Fig. 2)

**IMPORTANT** Vérifier que la tension de secteur de la prise de courant corresponde bien à la tension indiquée sur l'étiquette du chargeur de batterie.

- Pour enlever l'accumulateur (1) de la machine:
  - soulever la languette (1a) et extraire l'accumulateur (1).
- Pour recharger l'accumulateur:
  - brancher le chargeur de batterie (2) à une prise de courant; la présence de tension est signalée par l'allumage du témoin vert (2a).
  - introduire l'accumulateur (1) dans le siège du chargeur de batterie (2) en le poussant à fond. La recharge d'un accumulateur complètement déchargé demande environ 100 minutes.
- Les étapes de la recharge sont indiquées par les témoins (2a) et (2b):
  - chargeur de batterie branché = Témoin (2a) vert allumé.
  - accumulateur inséré et recharge en cours = Témoin (2a) VERT allumé + Témoin (2b) ROUGE allumé.

- fin de la recharge = Témoin (2a) VERT allumé + Témoin (2b) VERT allumé.
  - condition anormale = Témoin (2a) VERT clignotant + Témoin (2b) ROUGE clignotant.
  - court-circuit = Témoin (2b) ROUGE clignotant.
- La recharge d'un accumulateur complètement déchargé demande environ 100 minutes.

- Lorsque l'opération de recharge est terminée:
  - enlever l'accumulateur (1) du chargeur de batterie (2) et le remonter sur la machine;
  - débrancher le chargeur de batterie (2) de la prise de courant.

## 3. UTILISATION DE LA MACHINE

### 3.1 DÉMARRAGE DE LA MACHINE (Fig. 3)

Avant de démarrer la machine:

- Insérer l'accumulateur (1) dans son logement.

Pour démarrer la machine :

- Enlever les protections de la lame.
- Vérifier que la lame ne touche ni le terrain ni d'autres objets.
- Appuyer sur l'interrupteur de sécurité (2) et actionner l'interrupteur (3).

**REMARQUE** Il n'est possible de démarrer le moteur et de le maintenir en fonction que lorsque les deux interrupteurs sont actionnés.

Si l'on relâche un des deux interrupteurs, le moteur s'arrête.

### 3.2 ARRÊT DE LA MACHINE (Fig. 3)

Pour arrêter la machine:

- Relâcher les interrupteurs (2) et (3).
- soulever la languette (1a) et extraire l'accumulateur (1).

## 4. MODALITÉS OPÉRATIONNELLES ET TECHNIQUES DE TRAVAIL

**▲ ATTENTION!** Pour votre propre sécurité et pour celle des tiers:

- 1) **Ne pas utiliser la machine sans avoir lu auparavant, attentivement, les instructions d'emploi. Se familiariser avec les commandes et avec l'utilisation appropriée de la machine. Apprendre à arrêter le moteur rapidement.**
- 2) **Risques résiduels: même si toutes les prescriptions de sécurité ont été respectées, il peut encore subsister certains risques résiduels qu'il est impossible d'exclure. Vues la typologie et la construction de la machine, les dangers potentiels prévisibles peuvent être:**

- **Contact avec des dents de coupe non protégées**
  - **Contact de la lame de coupe en mouvement avec les doigts ou les mains**
  - **Mouvements inattendus ou soudains de la lame de coupe**
  - **Projections de fragments qui peuvent blesser les yeux**
  - **Lésion de l'ouïe, si aucune protection acoustique n'est portée.**
- 3) **Garder à l'esprit que l'opérateur ou l'utilisateur est responsable des accidents et des risques encourus par autrui ou par ses biens.**
  - 4) **Pendant le travail, porter des vêtements adéquats. Votre Revendeur est en mesure de vous fournir les informations sur les dispositifs de protection contre les accidents les mieux adaptés à garantir votre sécurité de travail.**
  - 5) **Travailler uniquement à la lumière du jour ou avec une lumière artificielle adéquate.**
  - 6) **Inspecter minutieusement toute la zone de travail, et éliminer tout objet externe qui pourrait être projeté par la machine ou endommager le dispositif de coupe (branches, fils de fer, câbles cachés, etc.).**
  - 7) **Faire attention aux possibles éjections de matériel causées par le dispositif de coupe.**
  - 8) **Arrêter le moteur et enlever l'accumulateur de son logement:**
    - **toutes les fois que la machine doit être laissée sans surveillance;**
    - **avant toute opération de nettoyage, de vérification ou de réparation de la machine;**
    - **après avoir heurté un objet étranger. Vérifier si la machine est endommagée, et effectuer les réparations nécessaires avant de l'utiliser à nouveau;**
    - **si la tondeuse commence à vibrer de manière anormale: dans ce cas, rechercher immédiatement la cause des vibrations et faire procéder aux vérifications nécessaires dans un Centre Spécialisé;**
    - **quand on n'utilise pas la machine.**
  - 9) **Tenir toujours les mains et les pieds loin du dispositif de coupe, spécialement pendant le démarrage du moteur.**

**IMPORTANT** Il faut toujours se rappeler qu'un taille-haie électrique utilisé incorrectement peut déranger autrui. Pour le respect des autres et de l'environnement:

- **Éviter d'utiliser la machine dans des espaces et à des heures qui peuvent déranger.**
- **Suivre scrupuleusement les normes locales pour l'élimination des déchets après la coupe.**
- **Pour éviter tout risque d'incendie, il ne faut jamais**

*laisser la machine avec le moteur chaud au milieu de feuilles ou d'herbe sèche.*

- **Suivre scrupuleusement les normes locales pour l'élimination des parties détériorées ou de tout élément ayant un fort impact environnemental.**

**⚠ ATTENTION!** L'exposition prolongée aux vibrations peut causer des lésions et des troubles neuro-vasculaires (connus aussi comme "phénomène de Raynaud" ou "main blanche"), spécialement aux personnes qui souffrent de troubles de la circulation. Les symptômes peuvent concerner les mains, les poignets et les doigts, ils se manifestent par une perte de sensibilité, engourdissement, démangeaison, douleur, décoloration, ou modifications structurelles de la peau. Ces effets peuvent être amplifiés par les basses températures de l'environnement et/ou par une prise excessive sur les poignées. Quand ces symptômes se présentent, il faut réduire les temps d'utilisation de la machine et consulter un médecin.

#### 4.1 MODALITÉS D'UTILISATION DE LA MACHINE

**⚠ ATTENTION!** Pendant la taille il faut toujours tenir fortement la machine, à deux mains.

L'accumulateur est muni d'une protection qui empêche la décharge complète.

L'outil s'arrête automatiquement quand l'accumulateur est déchargé; Dans ce cas, charger au plus tôt l'accumulateur.

**⚠ ATTENTION!** Arrêter tout de suite le moteur si les lames se bloquent pendant le travail ou se prennent dans les branches de la haie.

#### 4.2 TECHNIQUES DE TRAVAIL

Il vaut toujours mieux tailler d'abord les deux côtés verticaux de la haie, puis la partie supérieure.

##### • Taille verticale (Fig. 4)

La taille doit être exécutée avec un mouvement en arc du bas vers le haut, en tenant la lame le plus loin possible du corps.

##### • Taille horizontale (Fig. 5)

Pour obtenir les meilleurs résultats, tenir la lame légèrement inclinée (5° - 10°) dans le sens de la taille, avec un mouvement en arc et une progression lente et constante, surtout dans le cas de haies très touffues.

### 4.3 FIN DU TRAVAIL

Lorsque le travail est terminé:

- Arrêter le moteur comme indiqué précédemment.

**▲ ATTENTION!** *Laisser le moteur refroidir avant de ranger la machine dans un local quelconque.*

*Pour réduire les risques d'incendie, libérer la machine de tous résidus d'herbe, feuilles ou graisses en excès; ne pas laisser les conteneurs à l'intérieur d'un local avec les déchets de la coupe.*

Après chaque session de travail, il convient de nettoyer et de lubrifier les lames, pour en augmenter l'efficacité et la durée.

- Nettoyer les lames avec un chiffon sec, et utiliser une brosse en cas de saleté résistante.
- Lubrifier les lames avec une huile spécifique, de préférence non polluante.

## 5. ENTRETIEN ORDINAIRE

**▲ ATTENTION!** *Pour votre propre sécurité et pour celle des tiers:*

- *Après chaque utilisation, enlever l'accumulateur de son logement et contrôler tous dommages éventuels.*
- *Il est fondamental d'effectuer correctement l'entretien pour pouvoir maintenir à long terme l'efficacité et la sécurité d'emploi originales de la machine.*
- *Maintenir tous les écrous et vis serrés afin d'assurer des conditions d'utilisation sûres.*
- *Ne jamais utiliser la machine si certaines de ses pièces sont usagées ou endommagées. Les pièces endommagées doivent être remplacées, jamais réparées.*
- *N'utiliser que des pièces de rechange d'origine. Des pièces de qualité non équivalente peuvent endommager la machine et nuire à votre sécurité.*

**▲ ATTENTION!** *Pendant les opérations d'entretien, enlever l'accumulateur de son logement.*

### 5.1 REFROIDISSEMENT DU MOTEUR

Pour éviter que le moteur ne se surchauffe et ne s'abîme, il faut toujours tenir les grilles de l'air de refroidissement bien propres et débarrassées des sciures et des débris.

### 5.2 ENTRETIEN ET AFFÛTAGE DE LA LAME

**▲ ATTENTION!** *Contrôler périodiquement que les lames ne soient pas pliées ni endommagées, et que le peigne fixe de la lame soit en parfait état.*

Il n'y a besoin de faire aucun réglage de la distance entre les lames, car le jeu est prédéterminé en Usine.

Si les lames sont utilisées conformément aux instructions d'emploi, elles ne requièrent aucun entretien ni aucune intervention d'affûtage.

Il est nécessaire de les affûter seulement quand le rendement de la coupe diminue et que les branches tendent souvent à s'encaster.

**IMPORTANT** *S'il y a besoin d'intervenir sur la lame, il faudra que ce soit fait dans un Centre spécialisé disposant des outillages les plus adéquats et en mesure d'exécuter les opérations nécessaires sans nuire aucunement à la sécurité de la machine.*

### 5.3 GESTION DE LA BATTERIE

1. La batterie doit être conservée dans des endroits ayant une température comprise entre 0° et + 45°C. En cas de stockage de la machine dans des endroits où il se peut que ces limites soient dépassées, il est opportun d'enlever la batterie et de la ranger dans un endroit adéquat.
2. Pendant l'emploi de la machine, la batterie est protégée contre le déchargement total par un dispositif de protection qui éteint la machine et en bloque le fonctionnement.
3. La batterie est munie d'une protection qui empêche son rechargement si la température ambiante n'est pas comprise entre 0° et +45°C.
4. La batterie peut être rechargée à tout moment, même partiellement, sans aucun risque de l'abîmer.

### 5.4 CONSERVATION

À la fin de chaque session de travail, nettoyer soigneusement la machine de la poussière et des débris, réparer ou remplacer les parties défectueuses.

La machine doit être conservée dans un endroit sec, à l'abri des intempéries et hors de la portée des enfants.

## 6. ENTRETIEN SUPPLÉMENTAIRE

Toutes les opérations d'entretien qui ne sont pas incluses dans ce manuel doivent être exécutées exclusivement par votre revendeur.

Les opérations exécutées dans des structures inadéquates ou par des personnes non qualifiées comportent la déchéance de toutes les formes de garantie.

## 7. DIAGNOSTIC

Que faire si ...	
Origine du problème	Solution
<b>1. En actionnant l'interrupteur, le moteur ne démarre pas</b>	
Batterie absente ou mal logée	Vérifier que la batterie est correctement logée
Batterie déchargée	Vérifier l'état de chargement et recharger la batterie
<b>2. Le moteur s'arrête pendant le travail</b>	
Batterie absente ou mal logée	Vérifier que la batterie est correctement logée
Batterie déchargée	Vérifier l'état de chargement et recharger la batterie
<b>3. Autonomie réduite de la batterie</b>	
Conditions d'utilisation difficiles avec plus grande absorption de courant	Optimiser l'utilisation
<b>4. Le chargeur de batterie n'effectue pas la recharge de la batterie (led verte allumée)</b>	
Contacts sales	Nettoyer les contacts
<b>5. Le chargeur de batterie n'effectue pas le rechargement de la batterie (aucune led allumée)</b>	
Absence de tension au chargeur de batterie	Vérifier que la fiche est bien insérée et qu'il y a de la tension à la prise de courant
Chargeur de batterie défectueux	Remplacer par une pièce de rechange originale





## KAZALO

Poznavanje stroja .....	6
Sigurnosne upute .....	7
Pravila uporabe .....	10
1. Montaža stroja .....	10
2. Priprema za rad .....	10
3. Korištenje stroja .....	11
4. Načini i tehnike rada .....	11
5. Redovno održavanje .....	12
6. Izvanredno održavanje .....	13
7. Dijagnostika .....	13

## KAKO SE SLUŽITI PRIRUČNIKOM

Pojedini odlomci u tekstu priručnika, koji sadrže informacije od posebne važnosti, označeni su opaskama različitog stupnja, a sa sljedećim značenjem:

### **NAPOMENA** ili

**VAŽNO** *Navodi detalje ili druge elemente u vezi s već prethodno naznačenim, u svrhu izbjegavanja oštećenja stroja ili prouzročenja štete.*

**⚠ POZOR!** *Mogućnost nanošenja ozljeda sebi ili drugim osobama u slučaju nepoštivanja pravila.*

**⚠ OPASNOST!** *Mogućnost nanošenja teških ozljeda opasnih po život sebi ili drugim osobama u slučaju nepoštivanja pravila.*

## POZNAVANJE STROJA

**NAPOMENA** - Slike koje odgovaraju referencijama nalaze se na str. 2 ovog priručnika.

## OPIS STROJA I PODRUČJE UPORABE

Ovo je vrtni alat ili preciznije prijenosni rezač živice s električnim motorom koji se napaja baterijom, namijenjen neprofesionalnoj uporabi.

Stroj se u osnovi sastoji od pogonske jedinice i

para nazubljenih noževa pokretanih mehanizmom koji omogućuje izmjenično pravocrtno gibanje. Sigurnosni sustavi sprječavaju slučajne pokrete noževa u odsutnosti rukovatelja.

### **Predviđena uporaba**

Ovaj stroj je projektiran i izrađen za rezanje i orezivanje živica koje se sastoje od grmlja s grančicama manjih dimenzija i koje u svakom slučaju odgovaraju karakteristikama stroja.

### **Neprimjerena uporaba**

Bilo koja druga primjena drugačija od gore navedenih može se pokazati opasnom te prouzročiti štetu osobama i/ili stvarima. Neprimjerena uporaba obuhvaća (na primjer, ali ne i samo):

- košenje trave općenito, a naročito blizu rubnika;
- usitnjavanje materijala za pravljenje komposta;
- radove na obrezivanju;
- uporabu stroja za rezanje materijala koji nisu biljnog podrijetla;
- korištenje stroja od strane više osoba istovremeno.

Neprimjerenom uporabom stroja jamstvo se poništava, uz odricanje svake odgovornosti proizvođača, čime svi troškovi nastali uslijed oštećenja ili ozljeda samog korisnika ili drugih osoba prelaze na teret korisnika.

## IDENTIFIKACIJSKA ETIKETA I KOMPONENTE STROJA

1. Pogonska jedinica
2. Rezna glava (nož)
3. Prednji štitnik
4. Prednja ručka
5. Stražnja ručka
6. Štitnik noža
7. Ručica prekidača

8. Sigurnosni prekidač
21. EC oznaka sukladnosti
22. Naziv i adresa proizvođača
23. Razina zvučne snage
24. Proizvođačeva oznaka modela
25. Matični broj
26. Godina proizvodnje
27. Napon i vrsta struje



Nemojte bacati električne aparate s kućnim otpadom. Prema europskoj direktivi 2012/19/EZ o električnom i elektroničkom otpadu te njezinoj primjeni u skladu s nacionalnim normama, otpadne električne uređaje mora se sakupljati odvojeno, u

cilju njihove ponovne primjene na ekološki prihvatljiv način. U slučaju odlaganja električnih uređaja na odlagalište otpada ili na tlo, štetne tvari mogu dospjeti do vodenog sloja i tako ući u hranidbeni lanac, ugrožavajući vaše zdravlje i dobrobit. Za detaljnije informacije o odlaganju ovog proizvoda, kontaktirajte mjerodavni zavod za gospodarenje kućnim otpadom ili svog prodavača.

## SIGURNOSNA PRAVILA

Stroj morate oprezno koristiti. U tu svrhu, na stroju postoje piktogrami koji će vas podsjetiti na osnovne mjere predostrožnosti prilikom uporabe. Njihovo značenje je objašnjeno u nastavku.

Pored toga, preporučujemo vam da pažljivo pročitate poglavlje u ovom priručniku koje se odnosi na sigurnosne upute.

Zamijenite oštećene ili nečitljive etikete.

41. **POZOR!** Opasnost. Nepravilno rukovanje

strojem može dovesti u opasnost samog korisnika i druge osobe.

42. Tijekom rada ovim strojem u normalnim uvjetima neprekidne dnevne uporabe, korisnik se izlaže razini buke jednakoj ili višoj od 85 dB (A). Nosite zaštitne naočale i zaštitu za sluh.
43. Nemojte izlagati kiši (ili vlazi).
44. Prije uporabe ovog stroja pročitajte priručnik s uputama.
45. Za vrijeme rada nosite maske protiv prašine.

## TEHNIČKI PODACI I DODATNA OPREMA

- [71] Napon i vrsta struje
- [72] Kretnja rezanja
- [73] Težina
- [74] Duljina rezanja

## SIGURNOSNE UPUTE savjesno ih se pridržavajte

### OPĆA SIGURNOSNA UPOZORENJA ZA ELEKTRIČNE ALATE

**⚠ POZOR!** Pročitajte sva sigurnosna upozorenja i upute. Nepoštivanje upozorenja i uputa može prouzročiti električne udare, požare i/ili teške ozljede.

#### 1) Sigurnost radnog prostora

a) Radni prostor održavajte čistim. U neurednim ili prljavim prostorima povećana je mogućnost nesreća na radu.

b) Električni alat se ne smije koristiti u prostorima u kojima postoji rizik od eksplozije, u blizini zapaljivih tekućina, plina ili prašine. Električni alati proizvode iskre koje mogu zapaliti prašinu ili paru.

c) Za vrijeme rada električni alatom ne dopuštajte pristup djeci i nazočnim osobama. Skretanjem pozornosti na druge mogli biste izgubiti kontrolu nad strojem.

## 2) Električna sigurnost

a) Izbjegavajte dodir tijela s provodnim površinama ili površinama s uzemljenjem, kao što su cijevi, radijatori, štednjaci, hladnjaci. U slučaju dodira tijela s provodnim površinama ili površinama s uzemljenjem povećava se opasnost od električnog udara.

b) Električne alate nemojte izlagati kiši ni mokrim prostorima. Prodiranje vode u električni alat povećava rizik od električnog udara.

## 3) Osobna sigurnost

a) Budite oprezni, kontrolirajte ono što radite te razumno koristite električni alat. Nemojte koristiti električni alat kada ste umorni ili pod utjecajem droge, alkohola ili lijekova. Trenutak nepažnje za vrijeme rada električnim alatom može prouzročiti teške osobne ozljede.

b) Koristite zaštitnu odjeću. Uvijek nosite zaštitne naočale. Korištenjem zaštitne opreme kao što su maske protiv prašine, protuklizna obuća, zaštitne kacige ili slušalice za uši, smanjuje se mogućnost osobnih ozljeda.

c) Spriječite nenamjerna pokretanja. Prije stavljanja baterije, hvatanja ili prenošenja električnog alata uvjerite se da je aparat isključen. Mogućnost nesreća se povećava ako električni alat prenosite držeći prst na prekidaču ili montirate bateriju dok je prekidač u položaju "ON".

d) Prije uključivanja električnog alata uklonite sve ključeve ili alate za podešavanje. Ključ ili drugi alat koji ostane u dodiru s okretnim dijelom, može prouzročiti osobne ozljede.

e) Nemojte izgubiti ravnotežu. Uvijek održavajte potrebnu ravnotežu i prikladan oslonac. Time se omogućava bolja kontrola nad električnim alatom u neočekivanim situacijama.

f) Obucite prikladnu odjeću. Nemojte nositi široku odjeću ili nakit. Kosu, odjeću i rukavice držite daleko od dijelova u pokretu. Raspuštena odjeća, nakit ili duga kosa se mogu zaplesti u dijelove u pokretu.

g) Ako postoje uređaji koje treba spojiti na sustave za izvlačenje i sakupljanje prašine, uvjerite se da su oni spojeni i koriste se na primjeren način. Uporaba tih uređaja može smanjiti opasnosti povezane s prašinom.

## 4) Uporaba i čuvanje električnog alata

a) Nemojte preopterećivati električni alat. Služite se električnim alatom koji je prikladan

poslu. Prikladan električni alat bolje će obaviti posao, na sigurniji način te brzinom za koju je projektiran.

b) Nemojte rabiti električni alat ako ga nije moguće uključiti ili isključiti pomoću prekidača. Električni alat koji se ne može uključiti pomoću prekidača opasan je i treba ga popraviti.

c) Prije bilo kakvog podešavanja, zamjene dodatne opreme ili prije spremanja samog električnog alata, izvadite akumulator iz njegovog sjedišta. Ove preventivne mjere sigurnosti smanjuju opasnost od slučajnog pokretanja električnog alata.

d) Električne alate kojima se ne koristite spremite izvan dohvata djece i ne dopuštajte uporabu električnog alata osobama koje nisu upućene u njegov rad i nisu upoznate s ovim uputama. Rukovanje električnim alatima od strane neiskusnih korisnika predstavlja opasnost.

e) Vodite brigu o održavanju električnih alata. Provjerite usklađenost i slobodno kretanje pokretnih dijelova, utvrdite da na sastavnim dijelovima nema napuknuća te ispitajte sve uvjete koji bi mogli utjecati na rad električnog alata. U slučaju oštećenja, električni alat treba popraviti prije ponovne uporabe. Nedostatan održavanje uzrok je mnogim nesrećama.

f) Rezne dijelove održavajte oštrima i čistima. Primjerenim održavanjem reznih dijelova uz dobro naoštrene rezne elemente smanjuje se mogućnost njihovog zaglavljivanja te poboljšava kontrola nad njima.

g) Električni alat i njegovu dodatnu opremu rabite prema priloženim uputama, imajući u vidu uvjete i vrstu rada koji namjeravate obavljati. Uporaba električnog alata za radne drugačije od onih predviđenih može dovesti do opasnih situacija.

## 5) Servisiranje

a) Električni alat smije popravljati samo kvalificirano osoblje i to uz uporabu isključivo originalnih rezervnih dijelova. Na taj će se način omogućiti održavanje sigurnosti električnog alata.

## ELEKTRIČNI REZAČ ŽIVICE (s baterijskim napajanjem)

### SIGURNOSNA UPOZORENJA

**▲ POZOR!** *Za vrijeme uporabe stroja obvezno je poštivanje pravila sigurnosti. Prije stavljanja stroja u rad, pročitajte naputke o vašoj sigurnosti i o sigurnosti osoba koje ne obavljaju radove. Naputke dobro čuvajte radi daljnje uporabe.*

- Držite sve dijelove tijela daleko od noža. Dok nož radi, nemojte uklanjati odrezani materijal niti držati napomičan materijal kojeg treba odrezati. Kad uklanjate odrezani materijal, uvjerite se da je prekidač u zaustavljenom položaju. Jedan trenutak nepažnje za vrijeme uporabe rezača živice može prouzročiti teške tjelesne ozljede.
- Rezač živice prenosite držeći ga za ručku i sa zaustavljenim nožem. Za vrijeme prijevoza ili spremanja stroja, uvijek montirajte štitnik rezne glave. Odgovarajuće premještanje rezača živice smanjuje mogućnost tjelesnih ozljeda prouzročenih noževima.
- Električni alat hvatajte samo za površine koje su izolirane od ručki, jer bi nož mogao doći u dodir sa sakrivenim kabelima. Uslijed dodira noža i kabela pod naponom mogu se naći pod naponom i metalni dijelovi alata te rukovatelju prouzročiti električni udar.

#### • Kako rukovati električnim rezačem živice (s baterijskim napajanjem)

Za vrijeme uporabe, zauzmite čvrst i stabilan položaj te budite uvijek na oprezu.

- Treba, koliko je moguće, izbjegavati rad na mokrom ili klizavom tlu i općenito na neravnom ili strmom terenu gdje rukovatelju nije zajamčena stabilnost pri radu.
- Nikada ne trčite, već hodajte i pripazite na nepravilnosti terena i eventualne prepreke na njemu.
- Procijenite potencijalne opasnosti na terenu koji namjeravate obraditi i poduzmite sve potrebne mjere kako bi osigurali vlastitu sigurnost, i to posebno na strmim, neravnim, klizavim ili pomičnim terenima.

Stroj ne smiju koristiti osobe koje ga nisu u stanju čvrsto držati objema rukama i/ili stabilno održavati ravnotežu na nogama tijekom rada.

Nikada ne dopustite da stroj koriste djeca ili osobe koje nisu dovoljno upoznate s uputama. Lokalnim zakonima može biti određena najniža dob za korisnika.

Stroj smije koristiti samo jedna osoba.

Stroj se ne smije koristiti:

- ugasiti motor, pričekati da se rezna glava zaustavi te izvadite akumulator iz njegovog sjedišta;
- ako se rukovatelj osjeća umorno ili loše ili ako se nalazi pod utjecajem lijekova, droga, alkohola ili štetnih tvari koje mogu smanjiti psihofizičke sposobnosti;
- ako su štitnici oštećeni ili uklonjeni.

#### • Tehnike korištenja električnog rezača živice (s baterijskim napajanjem)

Uvijek se pridržavajte sigurnosnih upozorenja i primjenjujte one tehnike rezanja koje najbolje odgovaraju vrsti posla, a sve prema naputcima i primjerima navedenim u uputama za uporabu.

#### • Sigurno postupanje s električnim rezačem živice (s baterijskim napajanjem)

Svaki put kada je stroj potrebno pomicati ili prevoziti potrebno je:

- ugasiti motor, pričekati da se rezna glava zaustavi te stroj iskopčati iz električne mreže;
- uhvatiti stroj isključivo za ručke i okrenuti reznju glavu obrnuto od smjera kretanja.

Ukoliko se stroj prevozi u vozilu, treba ga postaviti tako da ne predstavlja opasnost ni za koga i čvrsto zablokirati.

#### • Preporuke za početnike

Prije nego što pristupite radu po prvi put, uputno je da dovoljno upoznate stroj i najprikladnije tehnike vježbajući čvrsto držanje stroja i pokrete koji se zahtijevaju prilikom rada.

#### • Rukovanje i pravilna uporaba baterijskih alata

- Prije stavljanja baterije, uvjerite se da je aparat isključen. Stavljanje baterije na uključeni električni aparat može prouzročiti nesreće.
- Za punjenje baterija koristite samo punjač baterija kojeg preporučuje proizvođač. Punjači baterija obično su specifični za vrstu baterije; ako ih koristite s drugim vrstama, postoji opasnost od požara.
- Koristite samo specifične baterije predviđene za vaš alat. Uporaba drugih baterija može prouzročiti ozljede i rizik od požara.
- Nekorištenu bateriju držite daleko od uredskih spojnica, sitnog novca, ključeva, čavla, vijaka i drugih malih metalnih predmeta koji bi mogli izazvati kratki spoj na priključcima. Kratki spoj na priključcima baterije može izazvati izgaranje ili požar.
- Baterija u lošem stanju može prouzročiti curenje tekućine. Izbjegavajte dodir s tekućinom. U slučaju nehotičnog dodira, isperite vodom. U slučaju dodira tekućine s očima, potražite i savjet liječnika. Tekućina koja iscuri iz baterije može prouzročiti nadraženošću kože ili opekline.
- Provjerite je li akumulator u dobrom stanju te da nema znakova oštećenja. Nemojte koristiti stroj s oštećenim ili istrošenim akumulatorom.

## UPUTE ZA UPORABU AKUMULATORA

### • Opće mjere opreza

- Akumulator ne smijete nikad otvarati.
- Nemojte nikad bacati u vatru stare baterije – **OPASNOST OD EKSPLOZIJE!**
- Punjač baterija spajajte samo na utičnice mrežnog napona koji je naznačen na identifikacijskoj pločici.
- Koristite samo originalni akumulator.
- Tijekom dulje uporabe, akumulator se može zagrijati. Prije punjenja pustite ga da se ohladi.
- Akumulator i punjač baterija nemojte držati na dohvata djece.
- Punjač baterija nemojte koristiti na mjestima gdje ima para ili zapaljivih tvari.
- Akumulatore puniti samo na temperaturi između 10°C i 40°C.
- Akumulatore nemojte nikad držati u sredinama gdje je temperatura viša od 40°C.
- Nemojte nikad izazivati kratki spoj na priključcima akumulatora i nemojte ih spajati na metalne predmete.
- Za vrijeme prijevoza akumulatora, pazite da se priključci međusobno ne spoje i nemojte koristiti metalne spremnike za prijevoz.
- Kratki spoj na akumulatoru može prouzročiti eksploziju. U svakom slučaju, kratki spoj će oštetiti akumulator.
- Redovito provjeravajte da kabel punjača baterija nije oštećen. Ako je kabel oštećen, potrebno je zamijeniti punjač baterija.
- Potpuno napunite akumulatore prije nego što ih pohranite preko zime.
- Akumulator se može puniti samo punjačima baterija koji su u skladu s EN60335-2-29).

## PRAVILA UPORABE

**NAPOMENA** - Slike navedene u tekstu nalaze se na str. 4 i sljedećim ovog priručnika.

### 1. MONTAŽA STROJA

Ambalažu treba odložiti sukladno lokalnim odredbama na snazi.

Iz sigurnosnih razloga i radi prijevoza, litij-ionski akumulator (ako je dostavljen) se isporučuje djelomično napunjen i odvojen od stroja.

Prije uporabe stroja potrebno je napuniti akumulator kako se navodi u poglavlju "Punjenje akumulatora".

## 2. PRIPREMA ZA RAD

### 2.1 PROVJERA STROJA

**▲ POZOR!** *Uvjerite se da se akumulator ne nalazi u svom sjedištu.*

Prije početka rada, potrebno je:

- provjerite pomiču li se ručice prekidača i sigurnosnog prekidača slobodno, bez napora te da li se pri otpuštanju automatski i brzo vraćaju u neutralan položaj;
- provjeriti da kanali kroz koje prolazi zrak za hlađenje nisu zatvoreni;
- provjeriti da li su ručke i štitnici stroja čisti i suhi, pravilno montirani i dobro pričvršćeni na stroj.
- provjeriti da rezne glave i štitnici nisu oštećeni;
- provjeriti da na stroju nema znakova habanja ili oštećenja izazvanih udarcima ili na neki drugi način te obaviti potrebne popravke.
- provjerite je li akumulator u dobrom stanju te da nema znakova oštećenja. Nemojte koristiti stroj s oštećenim ili istrošenim akumulatorom.
- napuniti akumulator na način naznačen u poglavlju "Punjenje akumulatora".

### 2.2 PROVJERA STANJA BATERIJE (sl. 1)

Kako biste provjerili stanje napunjenosti baterije (1), pritisnite mali gumb (2) koji aktivira tri LED žaruljice (3) čije je značenje sljedeće:

- upaljene 3 LED žaruljice = autonomija = 3/3
- upaljene 2 LED žaruljice = autonomija ≥ 2/3
- upaljena 1 LED žaruljica = autonomija ≤ 1/3
- nijedna upaljena LED žaruljica = prazna baterija

### 2.3 PUNJENJE AKUMULATORA (sl. 2)

**VAŽNO** *Uvjerite se da mrežni napon strujne utičnice odgovara onom naznačenom na natpisnoj pločici punjača baterija.*

- Za vađenje akumulatora (1) iz stroja:
  - podignite jezičak (1a) i izvucite akumulator (1).
- Za punjenje akumulatora:
  - spojite punjač baterija (2) na strujnu utičnicu: paljenje zelenog kontrolnog svjetla (2a) signalizira prisutnost napona;
  - stavite akumulator (1) u sjedište na punjaču baterija (2) i gurnite ga do kraja. Za punjenje potpuno ispražnjenog akumulatora potrebno je otprilike 100 minuta.

- Faze punjenja se pokazuju kontrolnim svjetlima (2a) i (2b);
- spojen punjač baterija = upaljeno zeleno kontrolno svjetlo (2a);
- stavljanje akumulatora i punjenje u tijeku = upaljeno ZELENO kontrolno svjetlo (2a) + upaljeno CRVENO kontrolno svjetlo (2b);
- završetak punjenja = upaljeno ZELENO kontrolno svjetlo (2a) + upaljeno ZELENO kontrolno svjetlo (2b);
- nepravilno stanje = trepće ZELENO kontrolno svjetlo (2a) + trepće CRVENO kontrolno svjetlo (2b);
- kratki spoj = trepće CRVENO kontrolno svjetlo (2b).

Za punjenje potpuno ispražnjenog akumulatora potrebno je otprilike 100 minuta.

- Po dovršenom punjenju:
  - skinite akumulator (1) s punjača baterija (2) i ponovno ga montirajte na stroj;
  - odspojite punjač baterija (2) iz strujne utičnice.

### 3. KORIŠTENJE STROJA

#### 3.1 POKRETANJE STROJA (sl. 3)

Prije pokretanja stroja:

- stavite akumulator (1) u njegovo sjedište.

Pokretanje stroja

- Uklonite štitnike za nož.
- Nož ne smije dodirivati tlo ili druge predmete.
- Pritisnite sigurnosni prekidač (2) i uključite prekidač (3).

**NAPOMENA** Pokretanje i održavanje motora u pogonu mogući su samo kad su uključena oba prekidača.

Pri otpuštanju jednog od dva prekidača, motor se zaustavlja.

#### 3.2 ZAUSTAVLJANJE STROJA (sl. 3)

Za zaustavljanje stroja:

- Otpustite prekidače (2) i (3).
- podignite jezičak (1a) i izvucite akumulator (1).

### 4. NAČINI I TEHNIKE RADA

**▲ POZOR!** Radi vaše sigurnosti i sigurnosti drugih osoba:

1) **Nemojte koristiti stroj ako prethodno niste pažljivo pročitali upute. Upoznajte se**

**s načinom upravljanja i primjerenom uporabom stroja. Naučite brzo zaustavljati motor.**

2) **Ostale opasnosti: usprkos poštivanju svih sigurnosnih propisa, mogu i dalje postojati i određene ostale opasnosti koje nije moguće izuzeti. S obzirom na tipologiju i izvedbu stroja, moguće je predvidjeti sljedeće potencijalne opasnosti:**

- dodir s nezaštićenim reznim zupcima
- zahvatanje prstiju ili ruku nožem u pokretu
- neočekivani i iznenadni pokreti noža
- odbacivanje komadića koji mogu ozlijediti oči
- oštećenje sluha ako se ne koristi nikakvo sredstvo za zaštitu od buke.

3) **Treba uvijek imati na umu da je rukovatelj ili korisnik odgovoran za nezgode i nepredviđene slučajeve koji se mogu dogoditi drugim osobama ili njihovoj imovini.**

4) **Za vrijeme rada nosite odgovarajuću odjeću. Kod vašeg prodavača možete dobiti sve informacije o najprikladnijoj zaštitnoj opremi koja pruža sigurnost pri radu.**

5) **Radite samo uz dnevno svjetlo ili uz dobru rasvjetu.**

6) **Podrobno pregledajte cijelu radnu površinu i odstranite sve što bi stroj mogao izbaciti ili što bi moglo oštetiti reznu glavu (granje, žice, skriveni kabeli, itd.).**

7) **Pripazite na moguće izbacivanje materijala uzrokovano kretanjem rezne glave.**

8) **Zaustavite motor i izvadite akumulator iz njegovog sjedišta:**

- svaki put kad stroj ostavljate bez nadzora;
- prije provjere, čišćenja ili bilo kojeg zahvata na stroju;

– nakon što je udareno strano tijelo. Utvrdite eventualna oštećenja i izvršite potrebne popravke prije ponovne uporabe stroja;

– ako stroj počne nepravilno vibrirati: u tom slučaju, odmah potražite uzrok vibracija i pobrinite se za vršenje potrebnih provjera u specijaliziranom servisnom centru;

– kada stroj nije u uporabi.

9) **Ruke i noge treba uvijek držati podalje od rezne glave, a posebice prilikom pokretanja motora.**

**VAŽNO** Uvijek imajte na umu da nepravilna uporaba električnog rezača živice može ometati druge osobe. U cilju poštivanja drugih i čuvanja okoliša:

- izbjegavajte uporabu stroja u prostorima i satima kada bi to predstavljalo smetnju.
- Strogo se pridržavajte lokalnih propisa o odlaganju otpadnog materijala od rezanja.
- Da bi se izbjegla opasnost od požara, stroj s

toplim motorom nemojte ostavljati u lišću ili suhoj travi.

- Strogo se pridržavajte lokalnih propisa o zbrinjavanju istrošenih dijelova i svih drugih elemenata štetnih za okoliš.

**▲ POZOR!** Dulje izlaganje vibracijama može prouzročiti ozljede i poremećaje u krvotoku i živčanom sustavu (poznate kao "Raynaudov fenomen" ili "bijeli prsti"), naročito kod osoba koje boluju od poremećaja u cirkulaciji. Simptomi mogu zahvatiti ruke, zapešća i prste, a očituju se u gubitku osjeta, utrnulosti, svrbeži, boli, blijedeđu ili strukturalnim promjenama na koži. Na takva stanja mogu negativno utjecati niske okolne temperature i/ili prekomjerno stiskanje ručki. Kod pojave tih znakova potrebno je skratiti vrijeme uporabe stroja i obratiti se liječniku.

#### 4.1 NAČIN KORIŠTENJA STROJA

**▲ POZOR!** Za vrijeme obrezivanja, stroj treba uvijek čvrsto držati objema rukama.

Akumulator ima zaštitu koja sprječava da se on potpuno isprazni.

Ako je akumulator prazan, alat se automatski isključuje. U tom slučaju, potrebno ga je odmah napuniti.

**▲ POZOR!** Odmah zaustavite motor: ako se noževi tijekom rada zablokiraju ili zapnu za grane u živici.

#### 4.2 TEHNIKE RADA

Uvijek se preporuča prvo obrezati dvije okomite strane živice, a zatim gornju stranu.

##### • Okomito obrezivanje (Sl. 4)

Obrezivanje treba vršiti polukružnim pokretima od dolje prema gore, držeći nož što dalje od tijela.

##### • Vodoravno obrezivanje (Sl. 5)

Najbolji se rezultati postižu s malo nagnutim nožem (5°-10°) u smjeru rezanja, polaganim i kontinuiranim polukružnim pokretima, posebice u slučaju izrazito guste živice.

#### 4.3 ZAVRŠETAK RADA

Nakon završetka rada:

- zaustavite motor kao što je prethodno opisano.

**▲ POZOR!** Prije spremanja stroja u bilo koju prostoriju, pustite motor da se ohladi. Kako bi se smanjio rizik od požara, oslobodite stroj od ostataka trave, lišća ili viška masnoće; nemojte ostavljati posude s ostacima odrezanog materijala unutar prostorije.

Nakon svakog završetka rada uputno je očistiti i podmazati noževe, kako bi im se povećala učinkovitost i trajnost.

- Noževe čistite suhom krpom i u slučaju otpornije prljavštine koristite četku.
- Podmažite noževe specifičnim uljem, po mogućnosti koje ne zagaduje.

#### 5. REDOVNO ODRŽAVANJE

**▲ POZOR!** Radi vaše sigurnosti i sigurnosti drugih osoba:

- nakon svake uporabe izvadite akumulator iz njegovog sjedišta i provjerite da nema kakvih oštećenja.
- Pravilno održavanje od bitnog je značaja za dugotrajno očuvanje prvobitne učinkovitosti i sigurnosti stroja.
- Pazite na zategnutost matica i vijaka, kako biste bili sigurni da je stroj uvijek u sigurnim radnim uvjetima.
- Stroj nemojte nikad koristiti ako su pojedini dijelovi istrošeni ili oštećeni. Oštećene dijelove treba zamijeniti, nikad popravljati.
- Koristite samo originalne rezervne dijelove. Dijelovi koji nisu jednakovrijedne kvalitete mogu oštetiti stroj i nauditi sigurnosti.

**▲ POZOR!** Za vrijeme radnji održavanja izvadite akumulator iz njegovog sjedišta.

#### 5.1 HLAĐENJE MOTORA

Da bi se izbjeglo pregrijavanje i šteta na motoru, usisne rešetke za zrak za hlađenje treba uvijek čistiti i odstranjivati piljevinu i trunke.

#### 5.2 ODRŽAVANJE I OŠTRENJE NOŽA

**▲ POZOR!** Povremeno prekontrolirajte da noževi nisu savijeni ili oštećeni i je li fiksni češalj na nožu cjelovit.

Nije potrebno nikakvo podešavanje udaljenosti između noževa, pošto je hod tvornički predodređen.

Ako ih se koristi prema uputama, noževi ne zahtijevaju nikakvo održavanje niti oštrenje.

Oštrenje je potrebno samo kad se učinkovitost rezanja smanjuje uz često zapinjanje grana.

**VAŽNO** U slučaju potrebe, svaki zahvat na nožu neophodno treba izvršiti u specijaliziranom servisu koji raspolaže najprikladnijom opremom i u stanju je obaviti potrebne radnje bez ugrožavanja sigurnosti stroja.

### 5.3 POSTUPANJE S BATERIJOM

1. Bateriju treba čuvati u prostorima gdje se temperatura kreće između 0° i + 45°C. U slučaju skladištenja stroja u prostorima u kojima postoji mogućnost prekoračenja tih granica, uputno je izvaditi bateriju i spremiti je na odgovarajuće mjesto.
2. Za vrijeme uporabe, bateriju od potpunog pražnjenja štiti zaštitna naprava koja gasi stroj i blokira joj rad.
3. Baterija ima zaštitu koja sprečava punjenje ako okolna temperatura nije između 0 i +45°C.
4. Bateriju možete napuniti u bilo kom trenutku, pa i djelomično, bez opasnosti od oštećenja.

### 5.4 SKLADIŠTENJE

Nakon svakog završetka rada detaljno očistite prašinu i trunke sa stroja, popravite ili zamijenite neispravne dijelove.

Stroj treba čuvati na suhom mjestu, zaštićenom od vremenskih nepogoda te izvan dohvata djece.

## 6. IZVANREDNO ODRŽAVANJE

Sve zahvate održavanja koji nisu opisani u ovom priručniku mora izvršiti isključivo vaš prodavač.

Zahvati izvršeni u neprimjerenim strukturama ili od strane nekvalificiranog osoblja poništavaju bilo koji oblik jamstva.

## 7. DIJAGNOSTIKA

Što učiniti ako...	
Izvor problema	Korektivna radnja
<b>1. Kod aktiviranja prekidača motor se ne pokreće</b>	
Nema baterije ili je niste pravilno namjestili	Uvjerite se da je baterija dobro smještena
Prazna baterija	Provjerite stanje napunjenosti i ponovno napunite bateriju
<b>2. Motor se zaustavlja za vrijeme rada</b>	
Nema baterije ili je niste pravilno namjestili	Uvjerite se da je baterija dobro smještena
Prazna baterija	Provjerite stanje napunjenosti i ponovno napunite bateriju
<b>3. Smanjena autonomija baterije</b>	
Teški uvjeti rada s većom potrošnjom struje	Optimizirajte uporabu
<b>4. Punjač baterija ne puni bateriju (zelena LED žaruljica je upaljena)</b>	
Priljavi priključci	Očistite priključke
<b>5. Punjač baterija ne puni bateriju (nije upaljena nijedna LED žaruljica)</b>	
Nema napona u punjaču baterija	Provjerite je li utikač ukopčan i ima li napona u električnoj utičnici
Neispravan punjač baterija	Zamijenite originalnim pričuvnim





## TARTALOMJEGYZÉK

Ismerkedjen meg a géppel .....	6
Biztonsági szabályok .....	7
Használati szabályok .....	10
1. A gép összeszerelése .....	10
2. Munkára történő előkészület .....	10
3. A gép használata .....	11
4. Munkamódszerek és technikák .....	11
5. Rendszeres karbantartás .....	13
6. Rendkívüli karbantartás .....	14
7. Hibakeresés .....	14

## HOGYAN KELL A HASZNÁLATI UTASÍTÁST ÉRTELMEZNI

A használati utasítás szövegében a különlegesen fontos információkat tartalmazó fejezeteket különböző fokozatokban emeltük ki, melyek jelentését az alábbiakban ismertetjük:

**MEGJEGYZÉS** vagy

**FONTOS** Az előző részekben feltüntetettükre vonatkozó pontosításokat, vagy egyéb információt tartalmaz a célból, hogy segítsen elkerülni a gép megrongálódását, illetve egyéb károk okozását.

**▲ FIGYELEM!** Saját magán vagy másokon okozható sérülések kockázata a szabályok be nem tartása esetén.

**▲ VESZÉLY!** Saját magán vagy másokon okozható súlyos illetve életveszélyes balesetek kockázata a szabályok be nem tartása esetén.

## ISMERKEDJEN MEG A GÉPPEL!

**MEGJEGYZÉS** - A hivatkozott ábrák a jelen használati útmutató 2. oldalán található.

## A GÉP LEÍRÁSA ÉS ALKALMAZÁSITERÜLETEI

Ez a gép kerti kisgép, pontosan hobbikertészeti alkalmazású, akkumulátoros villanymotoros, hordozható sövénynyíró.

A gép lényegében egy motorból és egy fogas vágókéspárból áll, melyet egy váltakozó egyenesvonalú mozgást biztosító szerkezet hajt.

A biztonsági berendezések megakadályozzák a kések véletlenszerű mozgását, amikor nincs jelen a gépkezelő.

## Rendeltetésszerű használat

Ezt a gépet a gép jellemzőinek megfelelő, kisebb méretű ágakkal rendelkező bokrokból álló sövények nyírására és igazítására terveztük és gyártottuk.

## Nem rendeltetésszerű használat

A fentiekől eltérő bármilyen más használat veszélyes lehet és személyi és/vagy tárgyi károkat okozhat. Helytelen használatnak minősülnek az alábbiak (példaként és nem kizárólagosan):

- fűnyírás általában, és különösképpen a járdaszegélyek közelében;
- aprítás komposztolás céljából;
- gallyvágás, -metszés;
- a gép használata nem növényi eredetű anyag vágására;
- egy személynél többen alkalmazzák a gépet.

A gép helytelen használata a garancia elévülését, valamint a Gyártó bárminemű felelősség alóli mentesülését vonja maga után, a felhasználóra hárítva a saját magán vagy másokon okozott károkból illetve sérülésekből származó kötelezettségeket.

## A GÉP AZONOSÍTÓ CÍMKÉJE ÉS ALKATRÉSZEI

1. Motor egység
  2. Vágóegység (vágókés)
  3. Elülső védőrész
  4. Elülső markolat
  5. Hátsó markolat
  6. Vágókés védőtok
  7. Kapcsoló kar
  8. Biztonsági kapcsoló
- 
21. CE minőségazonosság jelzés
  22. A gyártó neve és címe
  23. Zajteljesítmény szint
  24. A gyártó referencia modellje
  25. Gyártási szám
  26. Gyártási év
  27. Feszültség és áram típusa

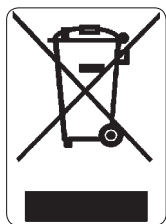

Ne dobja a háztartási hulladékba az elektromos készülékeket. Az elektromos és elektronikus berendezések hulladékairól szóló 2012/19/EK irányelv szerint a használatból kivont elektromos berendezéseket elkülönítve kell gyűjteni, az

öko kompatibilis újrahasznosítás céljából. Ha az elektromos készülékeket hulladéklerakó helyeken vagy a talajon hagyva selejtezik, az ártalmas anyagok elérhetik a talajvízréteget és az élelmiszerláncba kerülhetnek, amivel az Ön egészségét károsíthatják. A termék ártalmatlanítására vonatkozó részletesebb tájékoztatásért forduljon a kommunális hulladék megsemmisítéséért felelős céghez vagy az Ön márkakereskedőjéhez.

## BIZTONSÁGI ELŐÍRÁSOK

Az Ön által vásárolt gépet körültekintően kell használnia. E célból a gépen különböző piktogramokat tüntettünk fel, melyek a legfontosabb használati óvintézkedésekre figyelmeztetnek.

Jelentésük az alábbiakban kerül feltüntetésre. Javasoljuk továbbá, hogy olvassa el figyelmesen a jelen használati utasítás megfelelő fejezetében

feltüntetett biztonsági előírásokat. Cserélje ki a sérült vagy olvashatatlan címkéket.

41. FIGYELEM! Veszély. Ha nem megfelelően használja ezt a gépet, veszélyes lehet saját magára és másokra nézve.
42. A gép használója mindennapos, folyamatos, normál körülmények közötti használat esetén 85 dB (A) értéknek megfelelő, vagy annál magasabb zajszintnek teheti ki magát. Viseljen védőszemüveget és hallásvédő eszközöket.
43. Ne tegye ki esőnek (vagy nedvességnek).
44. Mielőtt használatba venné a gépet, olvassa el a használati utasítást.
45. A munka során viseljen porvédő maszkot.

## MŰSZAKI ADATOK ÉS TARTOZÉKOK

- [71] Feszültség és áram típusa
- [72] Nyírás hossza
- [73] Súly
- [74] Vágási mozgás

## BIZTONSÁGI ELŐÍRÁSOK gondosan betartandók

### ÁLTALÁNOS BIZTONSÁGI FIGYELMEZTETÉSEK AZ ELEKTROMOS SZERSZÁMOKHOZ

**▲ FIGYELEM!** *Olvasson el minden biztonsági figyelmeztetést és minden útmutatást. A figyelmeztetések és az utasítások be nem tartása elektromos áramütéshez, tüzesettséghez és/vagy súlyos sérülésekhez vezethet.*

#### 1) A munkavégzés területének biztonsága

a) Tartsa tisztán a munkavégzés területét. A koszos és rendetlen területek balesetveszélyesebbek.

- b) Kerülje az elektromos szerszám használatát robbanásveszélynek kitett helyeken, gyúlékony folyadékok, gáz vagy por jelenléte esetén. Az elektromos szerszámok szikrákat képeznek, melyek lángra lobbanthatják a port, vagy a gőzöket.
- c) Az elektromos szerszám használata alatt tartsa távol a gyermekeket és a kívülróllókat. A figyelmetlenség a szerszám feletti uralmánáknak elvesztéséhez vezethet.

## 2) Elektromos biztonság

- a) Kerülje a test földelt felületekkel történő érintkezését, mint például csövek, radiátorok, tűzhelyek és hűtők. Az elektromos áramütés veszélye nagyobb, ha a test földelt felülettel érintkezik.
- b) Ne tegye ki az elektromos szerszámokat esőnek, vagy vizes környezetnek. Az elektromos szerszámba beszivárgó víz növeli az elektromos áramütés veszélyét.

## 3) Személyes biztonság

- a) Legyen figyelmes, ellenőrizze amit csinál, és használja a józan észrt, amikor elektromos szerszámmal dolgozik. Ne használja a szerszámot ha fáradt, vagy ha kábítószert, alkohol illetve gyógyszerek hatása alatt áll. Egy pillanatnyi figyelmetlenség az elektromos szerszám használata alatt súlyos személyi sérülésekhez vezethet.
- b) Használjon védőöltözetet. Hordjon mindig védőszemüveget. Megfelelő védőfelszerelés használata, mint például porvédő maszk, csúszásgátló cipő, védősisak vagy fülvédő, csökkenti a személyi sérülések veszélyét.
- c) Kerülje a véletlenszerű elindítást. Győződjön meg arról, hogy a készülék ki legyen kapcsolva, mielőtt behelyezné az akkumulátort, illetve mielőtt az elektromos szerszámot felvenné, vagy szállítaná. Egy elektromos szerszámot úgy szállítani, hogy az ujjá a kapcsolón van, vagy az akkumulátort behelyezni úgy, hogy a kapcsoló az „ON” álláson van, a balesetveszély kockázatát növeli.
- d) Minden kulcsot vagy szabályozó szerszámot távolítson el, mielőtt az elektromos szerszámot elindítaná. Egy kulcs vagy szerszám, mely egy forgó részel érintkezik, személyi sérüléseket okozhat.
- e) Ne veszítse el egyensúlyát. Gondoskodjon mindig megfelelő támaszról és őrizze meg egyensúlyát. Ez lehetővé teszi az elektromos szerszám jobb ellenőrzését váratlan helyzetekben is.
- f) Öltözzön megfelelően. Ne hordjon bő ruhát, vagy ékszereket. Tartsa a haját, a ruháját és a kesztyűjét a mozgó részeketől távol. Lógó ruhák,

ékszerek, vagy a hosszú haj beakadhat a mozgó részekbe.

g) Amennyiben polelszívó és –gyűjtő berendezésekhez csatlakoztatható szerkezetek vannak a gépen, ellenőrizze, hogy megfelelő-e a csatlakoztatásuk és a használatuk. Ezeknek a szerkezeteknek a használata csökkentheti a porral kapcsolatos kockázatokat.

## 4) Az elektromos szerszám használata és védelme

- a) Ne terhelje túl az elektromos szerszámot. A végezendő munkának megfelelő elektromos szerszámmal használjon. A megfelelő elektromos szerszámmal a munka jobban és biztonságosabban végezhető a számára előirányzott sebességen.
- b) Ne használja az elektromos szerszámot, ha a kapcsolóval nem tudja azt szabályosan elindítani, vagy leállítani. Olyan elektromos szerszám, mely nem vezérelhető a kapcsolóján keresztül, veszélyes és mindenképpen meg kell javítani.
- c) Vegye ki az akkumulátort a helyéből, mielőtt az elektromos szerszámon szabályozást végezne, azon tartozékokat cserélné, vagy mielőtt eltenné. Ezek a biztonsági óvintézkedések csökkentik az elektromos szerszám véletlenszerű elindulásának veszélyét.
- d) Amikor az elektromos szerszámokat nem használja, a gyermekek elől elzártan kell őket tárolni, továbbá az elektromos szerszám használatát ne engedje meg olyan személyeknek, akik nem ismerik magát a szerszámot és a jelen használati utasítást. Az elektromos szerszámok veszélyesek a tapasztalatlan használók kezében.
- e) Gondoskodjon az elektromos szerszámok karbantartásáról. Ellenőrizze, hogy a mozgó részek megfelelően legyenek beállítva és szabadon tudjanak mozogni, hogy ne legyenek megrongálódott alkatrészek, illetve ne álljon fenn bármilyen olyan állapot, mely az elektromos szerszám működését befolyásolhatná. Károsodás esetén az elektromos szerszámot még használat előtt meg kell javítani. Számos baleset a nem megfelelő karbantartásból származik.
- f) A vágószerveket tartsa jól élezetten és tisztán. A vágószervek megfelelő karbantartása, jól élezett vágóélekkel csökkenti a beakadások veszélyét és könnyebben is kezelhetők.
- g) Az elektromos szerszámot és tartozékait a feltüntetett útmutatásoknak megfelelően kell használni, figyelembe véve a munkavégzési körülményeket és az elvégzendő munka típusát. Az elektromos szerszám nem rendeltetészerű használata veszélyes állapotokat idézhet elő.

## 5) Szervizszolgálat

a) Az elektromos szerszám javítását szakembernek kell végezni csakis eredeti cseralkatrészek felhasználásával. Ez lehetővé teszi, hogy az elektromos szerszám biztonsága megőrzés-re kerüljön.

### ELEKTROMOS SÖVÉNYNYÍRÓ (akkumulátoros tápellátással)

#### BIZTONSÁGI FIGYELMEZTETÉSEK

**▲ FIGYELEM!** *A gép használata alatt be kell tartani a biztonsági előírásokat. Mielőtt működésbe helyezné a gépet, olvassa el a saját, és a kívülállók biztonságára vonatkozó utasításokat. Jó állapotban őrizze meg a használati utasítást későbbi szükség esetére.*

- Tartsa minden testrészét távol a vágókéstől. Ne távolítsa el a levágott anyagot és ne tartsa rögzítve a vágandó anyagot, amikor a kés működik. A levágott anyag eltávolításakor ellenőrizze, hogy a kapcsoló kikapcsolt állásban legyen. A sövénynyíró használata során akár egy pillanatnyi figyelmetlenség is súlyos személyi sérüléshez vezethet.
- A sövénynyíró szállításakor tartsa a markolatnál fogva, a vágókés álljon. Mindig szerelje fel a vágóeszköz védőrészét a szállítás vagy a tárolás alatt. A sövénynyíró megfelelő mozgatása csökkenti a kések okozta személyi sérülések kockázatát.
- Az elektromos szerszámot kizárólag a markolat szigetelt felületénél fogja meg, mivel a vágókés érintkezhet a rejtett vezetékekkel. Ha a vágókés érintkezik egy feszültség alatt levő vezetékkel, a szerszám fém részei is feszültség alá kerülhetnek, és a gépkezelőt érő áramütést okozhatnak.

#### • **Hogyan kell az elektromos sövénynyírót használni (akkumulátoros tápellátással)**

Használat közben biztos és stabil helyzetet vegyen fel, és legyen nagyon óvatos.

- Amennyire csak lehet kerülje a vizes, vagy csúszós talajon illetve a túl egyenetlen vagy meredek földön történő munkavégzést, melyek nem garantálják a kezelő stabil helyzetét munka közben.
- Soha ne fusson, hanem gyalogoljon és figyeljen a talaj egyenetlenségeire és esetleges akadályokra.
- Mérje fel a talaj potenciális veszélyét ott, ahol

a munkát végzi, és minden óvintézkedést tegyen meg annak érdekében, hogy garantálni tudja saját biztonságát, különösen lejtőkön, egyenetlen, csúszós vagy ingataknak talajon.

A gépet nem használhatják azok, akik nem képesek azt két kézzel erősen megtartani és/vagy munka közben nem tudnak két lábon stabilan egyensúlyban maradni.

Tilos gyermekekre bízni a gép használatát, illetve olyan személyre, aki nem ismeri a gép kezelésére vonatkozó útmutatásokat. A helyi törvények szabályozhatják a gép használatához előírt minimális életkort.

A gépet egyszerre egynél több személy nem használhatja.

Soha ne használja a gépet:

- más személyek, főleg gyermekek jelenlétében, illetve állatok közelében;
- ha a használó fáradt vagy nem érzi jól magát, illetve ha gyógyszer, kábítószer, alkohol vagy más olyan szerek hatása alatt áll, melyek reflexeit és figyelmét károsan befolyásolják;
- ha a védőrészek sérültek, vagy eltávolították őket.

#### • **Az elektromos sövénynyíró használati technikái (akkumulátoros tápellátással)**

Tartsa be mindig a biztonsági figyelmeztetéseket és a végezendő munka típusának legmegfelelőbb vágási technikákat alkalmazza, a útmutatásoknak és a használati utasításban feltüntetett példákknak megfelelően.

#### • **Az elektromos sövénynyíró biztonságos mozgatása (akkumulátoros tápellátással)**

Minden alkalommal, amikor a gépet mozgatni, vagy szállítani kell:

- kapcsolja ki a motort, várja meg, hogy a vágóegység leálljon, majd vegye ki az akkumulátort a helyéből;
- fogja meg a gépet kizárólag a markolatoknál fogva és a vágóegységet fordítsa a haladási iránnyal ellentétes irányba.

Járművel történő szállításakor úgy helyezze a gépet, hogy senkiben ne tehessen kárt, rögzítse megfelelően.

#### • **Tanácsok kezdőknek**

Mielőtt első alkalommal végezne munkálatokat, célszerű jártasságot szerezni a gép használatát és a technikáit illetően, a gép határozott megtartásával és a munka által megkívánt mozgások gyakorlásával.

## • Az akkumulátorral működő elektromos szerszámok kezelése és használata

- a) Az akkumulátor behelyezése előtt ellenőrizze, hogy a szerszám ki legyen kapcsolva. Az akkumulátor behelyezése a bekapcsolt elektromos szerszámba balesetveszélyes.
- b) Az akkumulátorok feltöltéséhez kizárólag a gyártó által jóváhagyott akkumulátortöltőt használjon! Az akkumulátortöltők általában egy adott típusú akkumulátorhoz valók; ha más típusokkal használják a töltőket, tűzveszélyt okozhatnak.
- c) Kizárólag az Ön által vásárolt szerszámhoz való akkumulátorokat használjon! Más akkumulátorok használata sérülést okozhat és tűzveszélyes lehet.
- d) A használaton kívüli akkumulátort tárolja irdai kapcsoktól, aprópénztől, kulcsoktól, szögek-től, csavaroktól és egyéb apró fémtárgyaktól távol, mivel azok az érintkezők rövidzárlatát okozhatják. Az akkumulátor érintkezői közötti rövidzárlat anyagok égését vagy tüzet okozhat.
- e) A rossz állapotban levő akkumulátorból kifolyhat a folyadék. Ne érintkezzen a folyadékkal. Amennyiben érintkezik a folyadékkal, öblítse le vízzel. Ha a folyadék a szembe kerül, forduljon orvoshoz. Az akkumulátorból kiömlött folyadék bőrirritációt vagy égési sebeket okozhat.
- f) Ellenőrizze, hogy az akkumulátor jó állapotban van-e és hogy nincsenek-e rajta sérülés jelei. Ne használja a gépet sérült vagy elhasznált akkumulátorral.

## HASZNÁLATI UTASÍTÁS AZ AKKUMULÁTOROKHOZ

### • Általános óvintézkedések

- Soha ne nyissa fel az akkumulátort!
- Soha ne tegye tűzbe a használt akkumulátorokat – ROBBANÁSVESZÉLY!
- Csak olyan hálózati dugaljhoz csatlakoztassa az akkumulátor-töltőt, amelynek feszültsége megegyezik az azonosító adattáblán megadott feszültséggel.
- Kizárólag eredeti akkumulátort használjon.
- A huzamos ideig tartó használat során az akkumulátor felmelegedhet. Hagyja lehűlni, mielőtt újratöltené.
- Ne tartsa az akkumulátort és az akkumulátor-töltőt gyermekek által elérhető helyen.
- Ne használja az akkumulátor-töltőt gyúlékony vegyszerek vagy gőzök jelenlétében.
- Kizárólag 10°C és 40°C közötti hőmérsékleten töltsse fel az akkumulátorokat.
- Soha ne tárolja az akkumulátort 40°C feletti hőmérsékleten.
- Soha ne okozzon rövidzárlatot az akkumuláto-

rok érintkezői között és ne csatlakoztassa azokat fémtárgyakhoz.

- Az akkumulátorok szállítása alatt ügyeljen arra, hogy az érintkezők ne csatlakozzanak egymáshoz, továbbá a szállításhoz ne alkalmazzon fémdobozokat.
- Az akkumulátor rövidzárlata robbanást okozhat. A rövidzárlat minden esetben az akkumulátor károsodását okozza.
- Rendszeresen ellenőrizze, hogy az akkumulátor-töltő vezetéke nem sérült-e meg. Ha a vezeték sérült, ki kell cserélni az akkumulátor-töltőt.
- A téli üzemszünet előtt töltsse fel teljesen az akkumulátort.
- Az akkumulátort kizárólag az EN60335-2-29 szabványnak megfelelő akkumulátortöltővel szabad feltölteni.

## HASZNÁLATI SZABÁLYOK

**MEGJEGYZÉS - A szövegben hivatkozott ábrák a jelen használati útmutató 4. és azt követő oldalain találhatóak.**

### 1. A GÉP ÖSSZESZERELÉSE

A csomagolóanyagok selejtezését mindig a helyi hatályos előírásoknak megfelelően kell elvégezni.

Biztonsági és szállítási okok miatt a lítiumionos akkumulátort (ha tartozéka) a géptől különállóan, részben feltöltött állapotban szállítjuk.

A gép használata előtt töltsse fel az akkumulátort „Az akkumulátor feltöltése” című fejezetben leírtak szerint.

### 2. MUNKÁRA TÖRTÉNŐ ELŐKÉSZÜLET

#### 2.1 A GÉP ELLENŐRZÉSE

**▲ FIGYELEM!** *Ellenőrizze, hogy az akkumulátor nincs-e behelyezve.*

Mielőtt munkába kezdene:

- ellenőrizze, hogy a kapcsoló és a biztonsági kapcsoló karok szabadon, erőltetés nélkül tudjon mozogni, valamint hogy elengedésüket követően automatikusan és gyorsan visszatérjenek alaphelyzetükbe;
- ellenőrizze, hogy a hűtő levegő járatjai nincsenek-e eltömődve;

- ellenőrizze, hogy a gép markolatai és védőrészei tiszták és szárazak legyenek, megfelelően legyenek felszerelve és erősen a gépre legyenek rögzítve;
- ellenőrizze, hogy a vágógységek és a védőrészek nem sérültek-e;
- ellenőrizze, hogy a gépen nincsenek-e kopás illetve ütéseknek, vagy más okoknak betudható sérülés jelei, és gondoskodjon a szükséges javításokról.
- ellenőrizze, hogy az akkumulátor jó állapotban van-e és hogy nincsenek-e rajta sérülés jelei. Ne használja a gépet sérült vagy elhasznált akkumulátorral.
- tölts fel az akkumulátort „Az akkumulátor feltöltése” című fejezetben leírtak szerint.

## 2.2 AZ AKKUMULÁTOR ÁLLAPOTÁNAK ELLENŐRZÉSE (1. ábra)

Az akkumulátor (1) töltésnek ellenőrzéséhez nyomja meg a gombot (2), mely bekapcsolja a LED-et (4b), melynek jelentése a következő:

- 3 LED világít = működési idő = 3/3
- 2 LED világít = működési idő  $\geq$  2/3
- 1 LED világít = működési idő  $\leq$  1/3
- Nincs világító LED = az akkumulátor lemerült

## 2.3 AZ AKKUMULÁTOR TÖLTÉSE (2. ábra)

**FONTOS** Ellenőrizze, hogy a hálózati feszültség megegyezik-e az akkumulátortöltő címkéjén megjelölt értékkel. .

- Az akkumulátornak (1) a gépből való kivételéhez:
- emelje fel a nyelvet (1a) és húzza ki az akkumulátort (1).
- Az akkumulátor feltöltéséhez:
- csatlakoztassa az akkumulátortöltőt (2) egy hálózati dugaljhoz; a feszültség jelenlétét a zöld jelzőlámpa (2a) kigyulladás jelez;
- helyezze az akkumulátort (1) a töltőre (2), nyomja be ütközésig. A teljesen lemerült akkumulátor feltöltése kb. 100 percet igényel.
- A feltöltés fázisait a jelzőlámpák (2a) és (2b) jelzik:
- akkumulátortöltő csatlakoztatva = Zöld jelzőlámpa (2a) világít.
- akkumulátor behelyezve és feltöltés folyamatban = ZÖLD jelzőlámpa (2a) világít + PIROS jelzőlámpa (2b) világít.

- feltöltés befejeződött = ZÖLD jelzőlámpa (2a) világít + ZÖLD jelzőlámpa (2b) világít.
  - rendellenesség = ZÖLD jelzőlámpa (2a) villog + PIROS jelzőlámpa (2b) villog.
  - rövizárlat = PIROS jelzőlámpa (2b) villog.
- A teljesen lemerült akkumulátor feltöltése kb. 100 percet igényel.

- A feltöltés elvégzésevel
- vegye le az akkumulátort (1) a töltőről (2) és szerelje vissza a gépbe;
- bontsa az akkumulátortöltő (2) hálózati csatlakozását.

## 3. A GÉP HASZNÁLATA

### 3.1 A GÉP BEINDÍTÁSA (3. ábra)

Mielőtt a gépet beindítaná:

- Helyezze be az akkumulátort (1) a helyére.

A gép beindításához:

- Távolítsa el a vágókés védőtokot.
- Győződjön meg arról, hogy a vágókés ne érjen a talajhoz, vagy más tárgyakhoz.
- Nyomja meg a biztonsági kapcsolót (2) és kapcsolja be a kapcsolót (3).

**MEGJEGYZÉS** A motor indítása és működtetése csak akkor lehetséges, ha mindkét kapcsoló be van kapcsolva.

A két kapcsoló bármelyikének kikapcsolásakor a motor leáll.

### 3.2 A GÉP LEÁLLÍTÁSA (3. ábra)

A gép leállításához:

- Engedje fel a kapcsolókat (2) és (3).
- emelje fel a nyelvet (1a) és húzza ki az akkumulátort (1).

## 4. MUNKAMÓDSZEREK ÉS TECHNIKÁK

**▲ FIGYELEM!** Az Ön és mások biztonsága érdekében:

- 1) Ne használja a gépet ha előtte nem olvasta el figyelmesen a használati utasítást. Ismerje meg a kezelőszerveket, és sajátítsa el a gép kezelését. Tanulja meg a motor gyors leállítását.
- 2) Fennmaradó kockázatok: a biztonsági előírások betartása ellenére is fennmaradhatnak bizonyos további kockázatok, melyeket nem zárhatunk ki. A gép típusa és

- felépítése alapján az előre létható potenciális veszélyek a következők:
- Érintkezés a védelem nélküli vágófogakkal.
  - Az ujjak vagy a kéz érintkezése a mozgó vágókéssel.
  - A vágókés váratlan és hirtelen mozgásai.
  - A felcsapódó törmelékek a szem sérülését okozhatják.
  - Halláskárosodás, ha nem visel zajvédő felszerelést.
- 3) Ne feledje, hogy a gép kezelője vagy felhasználója felelős a más személyeken bekövetkező balesetekért és váratlan eseményekért, illetve azok tulajdonában keletkező károkért.
- 4) Hordjon megfelelő öltözetet munka közben. Viszonteladója felvilágosítást tud nyújtani a legmegfelelőbb balesetvédelmi eszközök tekintetében, melyek a munkavégzés alatti biztonságát garantálni tudják.
- 5) Kizárólag nappal vagy jó világítás mellett dolgozzon.
- 6) Vizsgálja jól át a munkavégzés területét és távolítsa el minden olyan tárgyat, melyet a gép kidobhat, vagy amelyek sérüléseket okozhatnak a vágóegységen (gallyak, vashuzalok, rejtett vezetékek, stb.).
- 7) Ügyeljen a vágóegység által esetlegesen okozott tárgyak kivetésére.
- 8) Állítsa le a motort és vegye ki az akkumulátort a helyéből:
- minden egyes alkalommal, amikor a gépet őrizetlenül hagyja;
  - a gép ellenőrzése, tisztítása előtt, vagy mielőtt azon valamilyen munkálalatot végez;
  - idegen test hozzáütődésekor. Ellenőrizze le, hogy történt-e kár, rongálódás a gépen, és végezze el a szükséges javításokat mielőtt újból használatba venné a gépet;
  - ha a gép rendellenesen vibrál: ez esetben azonnal keresse meg a vibrálás okát és végeztesse el a szükséges ellenőrzéseket egy szakszervizbeni;
  - amikor a gépet nem használja.
- 9) Tartsa mindig távol a kezét és a lábát a vágóegységtől, különösen pedig a motor elindításakor.

**FONTOS** Tartsa mindig szem előtt, hogy a helytelenül használt elektromos sövénynyíró másokat zavarhat. Mások és környezete tiszteletben tartása érdekében:

- Kerülje a gép használatát olyan környezetben és a nap azon időszakában, ahol és amikor ez másokat zavarhat.
- Szigorúan tartsa be a helyi előírásokat a levágott növényzet megsemmisítését illetően.
- A tűzveszély elkerülése érdekében ne hagyja

a meleg motorú gépet levelek között, vagy a száraz fűben.

- Szigorúan tartsa be a helyi előírásokat az elromlott alkatrészek, vagy bármilyen, a környezetet jelentősen szennyező anyag tekintetében.

**▲ FIGYELEM!** A rezgéseknek történő hosszú időn keresztül kitétel neurovaszkuláris zavarokat és sérüléseket okozhat (ismertebb nevén „Raynaud jelenség” vagy „fehér kéz”) főleg annál, aki keringési zavarokban szenved. A tünetek a kezet, a csuklót és az ujjakat érintik, csökken az érzékenységük, zsibbadtak, viszketnek, fájnak, elszíntelenednek, vagy a bőr szerkezete módosul. Ezeket a hatásokat csak növeli az alacsony környezeti hőmérséklet és/vagy a markolatok túlzott szorítása. A tünetek megjelenésekor csökkenteni kell a gép használatának idejét, és orvoshoz kell fordulni.

#### 4.1 A GÉP HASZNÁLATI MÓDJÁ

**▲ FIGYELEM!** Vágás közben a gépet mindig két kézzel erősen kell tartani.

Az akkumulátor fel van szerelve a teljes lemerülést megakadályozó védelemmel.

Ha az akkumulátor lemerült, a szerszám automatikusan kikapcsol. Ebben az esetben haldéktalanul tölts fel az akkumulátort.

**▲ FIGYELEM!** Azonnal állítsa le a motort ha a vágókések elakadnak munka közben, vagy a sövény gallyaiba beakadnak.

#### 4.2 MUNKAVÉGZÉSI TECHNIKÁK

Ajánlatos mindig a sövény két függőleges oldalát vágni először, és utána a felső részét.

##### • Függőleges vágás (4. Ábra)

A vágást íves mozgással kell végezni alulról felfelé oly módon, hogy a vágókés a testétől a lehető legtávolabb legyen.

##### • Vízszintes vágás (5. Ábra)

A legjobb eredményt úgy éri el, ha a vágókést a vágás irányában enyhén döntve tartja (5° - 10°) és íves mozgással lassan és folyamatosan halad előre, főleg ha nagyon sűrű sövényt kell vágnia.

### 4.3 A MUNKA BEFEJEZÉSE

A munka befejeztével:

- Állítsa le a motort az előzőekben feltüntetetteknek megfelelően

**▲ FIGYELEM!** *Hagyja kihűlni a motort, mielőtt a gépet bárhol elhelyezné.*

**Tűzesetek elkerülése végett távolítsa el a fű maradványt, a leveleket illetve a felesleges kenőanyagot a gépből. Ne hagyjon levágott növényzetet tartalmazó tárolóedényeket zárt helyiségekben!**

Minden munkavégzés után tanácsos megtisztítani és megkenni a késeket, ezzel növelhető a hatékonyságuk és élettartamuk.

- A késeket száraz törölkendővel tisztítsa, erős szennyeződés esetén használjon kefét.
- A késeket speciális, lehetőleg környezetbarát olajjal kenje.

## 5. RENDSZERES KARBANTARTÁS

**▲ FIGYELEM!** *Az Ön és mások biztonsága érdekében:*

- *Minden egyes használat után vegye ki az akkumulátort a helyéből, és ellenőrizze a rajta keletkezett esetleges sérüléseket.*
- *A megfelelő karbantartás alapvető fontossággal bír a gép eredeti hatékonyságának és használati biztonságának hosszú időn keresztül megőrzése tekintetében.*
- *A csavarokat és a csavaranyákat mindig tartsa meghúzva, hogy a gép mindig üzembiztos legyen.*
- *Soha ne használja a gépet kopott vagy sérült alkatrészekkel. A sérült alkatrészeket ne javítsa, hanem cserélje le.*
- *Csak eredeti cserealkatrészeket használjon. A minőségileg nem megfelelő alkatrészek károsíthatják a gépet, és a biztonságot is veszélyeztetik.*

**▲ FIGYELEM!** *A karbantartási műveletek alatt vegye ki az akkumulátort a helyéből.*

### 5.1 A MOTOR HÚTÉSE

A motor túlmelegedésének és károsodásának elkerülése érdekében a hűtőlevegő rácsait mindig tisztán és fűrészporthól, valamint hulladékoktól mentesen kell tartani.

### 5.2 A VÁGÓKÉS KARBANTARTÁSA ÉS ÉLEZÉSE

**▲ FIGYELEM!** *Rendszeresen ellenőrizze, hogy a vágókések nem hajlottak-e meg, nem károsodtak-e, és a kés fix fésűje ép-e.*

A kések távolságának beállítására nincs szükség, mivel az gyárilag be van állítva.

Ha előírászerűen használja a késeket, nem igényelnek karbantartást vagy élezést.

A vágókések élezése csak akkor szükséges, amikor a vágás hatékonysága csökken és a gallyak hajlamosak gyakran beakadni.

**FONTOS** *Szükség esetén a kést csak szakszervízben élezzék, ahol rendelkezésre állnak a megfelelő szerszámok, és a szükséges javításokat a gép biztonságának garantálásával végzik.*

### 5.3 AZ AKKUMULÁTOR KEZELÉSE

1. Az akkumulátort 0° és + 45°C közötti hőmérsékleten kell tárolni. Amennyiben a gépet olyan helyen raktározza, ahol előfordulhat a fenti határértékeket túllépő hőmérséklet, ajánlott az akkumulátort kivenni a gépből és megfelelő helyen tárolni.
2. A használat során az akkumulátort a teljes lemerülés ellen egy olyan szerkezet védi, mely kikapcsolja a gépet és megakadályozza működtetését.
3. Az akkumulátor védőeszközzel van felszerelve, mely csak akkor teszi lehetővé a feltöltést, ha a környezeti hőmérséklet 0 és +45 °C között van.
4. Az akkumulátor a károsodás veszélye nélkül bármikor és akár csak részlegesen is feltölthető.

### 5.4 TÁROLÁS

Minden munkavégzést követően tisztítsa meg gondosan a gépet portól valamint hulladékoktól, és javítsa meg, vagy cserélje ki a hibás alkatrészeket.

A gépet száraz helyen, az időjárás viszontagságaitól védetten és gyermekektől elzártan kell tárolni.



## 6. RENDKÍVÜLI KARBANTARTÁS

Minden, a jelen használati utasításban fel nem tüntetett karbantartási műveletet kizárólag a márkakereskedő végezhet.

Nem megfelelő műhelyekben, vagy nem szakember által végzett műveletek a garancia bármely formájának elévülését vonják maguk után.

## 7. HIBAKERESÉS

Mi a tennivaló, amikor...	
A probléma oka	Megoldás
<b>1. A kapcsoló bekapcsolásakor a motor nem indul be</b>	
Nincs akkumulátor vagy nincs megfelelően behelyezve	Győződjön meg arról, hogy az akkumulátor jól legyen elhelyezve.
Az akkumulátor lemerült	Ellenőrizze az akkumulátor töltését és töltsse fel
<b>2. A motor munkavégzés közben leáll</b>	
Nincs akkumulátor vagy nincs megfelelően behelyezve	Győződjön meg arról, hogy az akkumulátor jól legyen elhelyezve
Az akkumulátor lemerült	Ellenőrizze az akkumulátor töltését és töltsse fel
<b>3. Az akkumulátor működési ideje csökkent</b>	
Nehéz használati körülmények, melyek nagyobb áramfelvételt igényelnek	Használja a gépet optimálisan
<b>4. Az akkumulátor-töltő nem végzi el az akkumulátor feltöltését (a zöld led világít)</b>	
Az érintkezők szennyezettek	Tisztítsa meg az érintkezőket
<b>5. Az akkumulátor-töltő nem végzi el az akkumulátor feltöltését (egyik led sem ég)</b>	
Az akkumulátor-töltőn nincs feszültség	Ellenőrizze, hogy a dugó csatlakozik-e az aljzatba, és van-e áramellátás.
Hibás akkumulátor-töltő	Cserélje ki eredeti pótalkatrésszel



## TURINYS

Įrenginio pažinimas .....	6
Saugumo normos .....	7
Naudojimo normos .....	10
1. Prietaiso montavimas .....	10
2. Pasiruošimas darbui .....	10
3. Prietaiso naudojimas .....	11
4. Dabro būdai ir darbo technikos .....	11
5. Kasdieninė priežiūra .....	12
6. Ypatinga priežiūra .....	13
7. Diagnostika .....	13

## KAIP SKAITYTI VADOVĖLĮ

Vadovėlio tekste kai kurie paryškinti paragrafai yra labai svarbūs, jie pažymėti skirtingais paryškini-  
mais kurių reikšmės yra šios:

### **PASTABA** arba

**SVARBU** Pateikiami patikslinimai arba kiti duomenys, susiję su tuo, kas jau buvo nurodyta, kad nebūtų pakenkta prietaisui ar neatsirastų gedimų.

**⚠ DĖMESIO!** Nesilaikydami galite susižaloti patys ar sužaloti kitus.

**⚠ PAVOJUS!** Nesilaikydami galite rimtai susižaloti patys ar sužaloti kitus, netgi mirtinai.

## ĮRENGINIO PAŽINIMAS

**PASTABA** - Nuorodas atitinkantys paveikslėliai randasi šio vadovėlio 2 puslapyje.

## ĮRENGINIO APRAŠYMAS IR NAUDOJIMO SRITIS

Šis įrenginys yra sodininkystės įrankis, o tiksliau nešiojama krūmapjovė su baterija maitinamu varikliu, skirtas hobinės veiklos užsiėmimui. Įrenginys iš esmės susideda iš variklio visumos ir iš poros dantytų ašmenų aktyvinamų mechanizmo teikiančio stūmoklinį tiesiaėgį judėjimą.

Saugos sistemos neleidžia įvykti ašmenų atsitiktiniams judesiams nesant operatoriui.

### Numatytas naudojimas

Šis įrenginys yra suprojektuotas ir pagamintas gyvatvorių sudarytų iš krūmokšnių su mažomis šakelėmis bei atitinkančių įrenginio charakteristikas pjovimui, karpymui ir reguliavimui.

### Netinkamas naudojimas

Bet koks kitoks naudojimas skirtingas nei yra nurodyta aukščiau, gali būti pavojingas ir sudaryti nuostolius asmenims ir/arba daiktams. Netinkamu naudojimu yra laikoma (kaip nurodyta pavyzdžiuose, tačiau ne tik):

- bendras žolės pjovimas ir ypatingai artimai šaligatvių;
- medžiagų smulkinimas kompostui;
- genėjimo darbai;
- naudoti įrenginį nevegetacinių medžiagų pjovimui;
- naudoti įrenginį daugiau nei vienam asmeniui.

Netinkamas įrenginio naudojimas nutraukia garantijos galiojimą ir atmeta bet kokią Gamintojo atsakomybę, perteikiant vartotojui atsakomybę už visus nuostolius arba sužalojimus patiems arba tretiesiems.

## IDENTIFIKACIJOS ETIKETĖ IR ĮRENGINIO KOMPONENTAI

1. Variklio visuma
2. Jovimo mechanizmas (ašmenys)
3. Priekinė apsauga
4. Priekinė rankena
5. Galinė rankena
6. Ašmenų apsauga
7. Jungiklio svirtelė
8. Saugumo jungiklis

21. CE atitikties ženklas
22. Gamintojo pavadinimas ir adresas
23. Akustinės galios lygmuo
24. Gamintojo informacinis modulis
25. Registro numeris
26. Pagaminimo metai
27. Įtampa ir srovės tipas

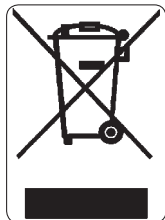

Elektrinių prietaisų nemesti kartu su buitinėmis atliekomis. Pagal Europos Direktyvą 2012/19/EB dėl elektrinių ir elektroninių prietaisų atliekų ir jos vykdymą sutinkant su nacionalinėmis normomis, nebeekspluatuojami elektriniai prietaisai turi būti surenkami atskirai, kad galėtų būti perdirbti ir panaudoti sutinkamai su ekologišiais reikalavimais. Jeigu elektros aparatai yra sunaikinami sąvartyne arba dirvoje, žalingos medžiagos gali pasiekti vandens klodus ir patekti į maitinimosi grandinę taip sukeldami pavojų jūsų sveikatai ir gerai būklei. Dėl išsamesnės informacijos apie šio produkto perdirbimą, susisiekite su už buitinių atliekų perdirbimą atsakinga įstaiga arba su jūsų Pardavėju.

## SAUGUMO NURODYMAI

Jūsų įrenginys turi būti saugiai naudojamas. Tokiam tikslui ant įrenginio buvo išdėstytos piktogramos, skirtos jums priminti pagrindines atsargumo priemones. Etikečių paaiškinimai nurodyti žemiau. Patariame taipogi atidžiai perskaityti saugumo normas aprašytas tam skirtame šios knygelės straipsnyje. Pakeisti sugadintas arba neįskaitomas etiketes.

41. **DĖMESIO!** Pavojus. Netinkamai naudojamas šis prietaisas gali būti pavojingas jums ir aplinkiniams.
42. Perspėjame šio prietaiso operatorių, kad naudojantis prietaisu normaliomis sąlygomis kasdieniniam naudojimui gali būti išgautas

garsas tolygus arba viršijantis 85dB (A). Dėvėti apsauginius akinius ir akustines apsaugas.

43. Nelaikyti lietuje (arba drėgmėje).
44. Prieš naudojant šį prietaisą, perskaityti instrukcijų vadovėlį.
45. Darbo metu reikia dėvėti apsaugines kaukes nuo dulkių.

## TECHNINIAI DUOMENYS IR PRIEDAI

- [71] Įtampa ir srovės tipas
- [72] Pjovimo ilgis
- [73] Svoris
- [74] Garso slėgis lygis

## SAUGOS NORMOS kurių reikia kruopščiai laikytis

### PAGRINDINĖS SAUGUMO NORMOS ELEKTROS PRIETAISAMS

**⚠ DĖMESIO!** *Perskaityti visus saugumo įspėjimus ir instrukcijas. Instrukcijų įspėjimų nesilaikymas gali sukelti elektros smūgių, gaisrų ir / arba rimtų susižalojimų.*

#### 1) Darbo vietos saugumas

- a) Laikyti švirią darbo vietą. Purvinos ir netvarkingos darbo vietos palengvina gaisrus.
- b) Nenaudoti elektros prietaiso rizikingose sprogimui aplinkose, esant degiesiems skysčiams dujoms ar dulkėms. Elektros prietaisai sukelia žiežirbas kurios galėtų uždegti dulkes ar garus.
- c) Laikyti toli vaikus ir kitus artimai esančius

asmenis kai naudojamas elektros prietaisas. Išsiblaškyimas gali sukelti kontrolės paradimą.

## 2) Elektros saugumas

- a) Išvengti kontaktų su masiniais paviršiais arba ant žemės, kaip vamzdžiais, radiatoriais, viryklėmis, šaldytuvais. Elektros smūgio rizika padidėja kai kūnas atsiranda masėje arba ant žemės.
- b) Nestatyti elektros prietaisų po lietuimi ar drėgnose aplinkose. Į elektros prietaisą patekęs vanduo sukelia elektros smūgio riziką.

## 3) Asmeninis saugumas

- a) Išlikti atidiems, kontroliuoti kas vyksta ir tinkamai naudoti elektros prietaisą. Nenaudoti elektros prietaiso kai jaučiamas nuovargis, esant paveiktiems narkotinių medžiagų, alkoholio ar vaisių. Neatidumas naudojant elektros prietaisą gali sukelti rimtų asmeninių susižalojimų.
- b) Naudoti saugius drabužius. Visada dėvėti apsauginius akinius ir pirštines. Saugios aprangos naudojimas kaip kaukės nuo dulkių, avalynė nuo slydimo, apsauginiai šalmai ausinės, sumažina asmeninius susižalojimus.
- c) Išvengti netyčinių užvedimų. Užsitikrinti, kad prietaisas būtų išjungtas prieš įstatant bateriją, suimti arba norint transportuoti elektros prietaisą. Transportuoti elektros prietaisą su pirštu ant jungiklio, sumontuoti bateriją su jungikliu ant „ON“ palengvina nelaimingus atsitikimus.
- d) Ištraukti bet kokį raktą arba reguliavimo prietaisą prieš veikiant elektros prietaisu. Raktas ar prietaisas kontaktuojantis su sukamąja dalimi gali sukelti asmeninių susižalojimų.
- e) Neišėiti iš pusiausvyros Visada išlaikyti atitinkamą atramą ir pusiausvyrą. Tai leidžia išlaikyti geresnę elektros prietaiso kontrolę nenumatytiems atvejams.
- f) Tinkamai rengtis. Nedėvėti plačių drabužių arba papuošalų. Laikyti plaukus, drabužius ir pirštines toli nuo judančiųjų dalių. Laisvi drabužiai, papuošalai arba ilgi plaukai gali įsivelti į judančias dalis.
- g) Jeigu reikia prijungti dulkių išmetimo arba dulkių surinkimo įrangas, užsitikrinkite, kad būtų prijungti atitinkamu būdu. Šių prietaisų naudojimas gali sumažinti riziką susiejusią su dulkėmis.

## 4) Elektros prietaiso naudojimas ir saugi priežiūra

- a) Neperkrauti elektros prietaiso. Naudoti elektros prietaisą atitinkamai darbui. Atitinkamas elektros prietaisas geriau atliks darbą, tokiu greičiu kokiam buvo suprojektuotas.
- b) Nenaudoti elektros prietaiso jeigu jungiklis negali jo užvesti arba reguliariai sustabdyti.

Elektros prietaisas kuriuo negalima veikti per jungiklį yra pavojingas ir turi būti pataisytas.

- c) Ištraukti akumuliatorių prieš reguliuojant arba keičiant dalis, arba padedant elektros prietaisą. Šie saugumo numatymai sumažina elektros prietaiso pavojingo užvedimo riziką.
- d) Nenaudojamus elektros prietaisus laikyti toli nuo vaikų ar nuo kitų elektros prietaisais nesinaudojančių asmenų bei nesusipažinusių su šiomis instrukcijomis. Elektros prietaisai yra pavojingi nepatyrusių naudotojų rankose.
- e) Prižiūrėti elektros prietaisų naudojimą. Patikrinti, kad judančios dalys būtų išlygintos ir laisvos judėjime, kad nebūtų dalių lūžimų ar bet kokia kita sąlyga kuri galėtų paveikti elektros prietaiso veikimą. Nuostolių atveju, elektros prietaisas turi būti pataisytas prieš vėl jį naudojant. Daugelis nelaimingų atsitikimų įvyksta dėl netinkamo naudojimo.
- f) Išlaikyti pagalastus ir švarius pjovimo organus. Tinkamas pjovimo organų naudojimas su gerai pagalastomis pjovimo detalėmis, suteikia mažiau sąlygų įstrigti ir juos lengviau kontroliuoti.
- g) Naudoti elektros prietaisą ir esamus priedus pagal pateiktas instrukcijas, atsižvelgiant į darbo sąlygas, ir į vykdomo darbo tipą. Elektros prietaiso naudojimas kitokioms operacijoms nei nurodyta gali išprovokuoti pavojaus situacijas.

## 5) Pagalba

- a) Elektros prietaisą taisyti pas kvalifikuotą personalą, naudojant tik originalias detales. Tai padės išsaugoti elektros prietaiso saugumą.

## ELEKTRINĖ KRŪMAPJOVĖ (su baterija)

### SAUGUMO ĮSPĖJIMAI

**▲ DĖMESIO!** *Įrenginio naudojimo metu turi būti atsižvelgiama į saugumo normas. Prieš pradedant dirbti įrenginiu, perkaitykite instrukcijas dėl pačių ir aplinkinių saugumo. Išsaugoti instrukcijas geroje būklėje dėl tolimesnio naudojimosi.*

- Laikyti visas kūno dalis toli nuo pjovimo ašmenų. Nenuimti nupjautos medžiagos arba nelaikyti reikiamos nupjauti medžiagos kai ašmenys juda. Užsitikrinti, kad jungiklis būtų sustojimo pozicijoje, kai yra pašalinama nupjauta medžiaga. Truputis neatidumo krūmapjovės naudojimo metu gali sukelti sunkius asmeninius susižalojimus.
- Krūmapjovė nešti laikant už rankenos su sustojusiais ašmenimis. Visada sumontuoti pjovimo prietaiso apsaugą transportavimo metu

arba kai yra pastatomas įrenginys. Atitinkamas krūmaprovės judinimas sumažina asmenų sudaromą asmeninių susižalojimų riziką.

- Suinti elektros prietaisą tik izoliuotose rankenų vietose kadangi asmenys galėtų įeiti į kontaktą su paslėptais laidais. Pjovimo asmenų kontaktavimas su laidu įtampoje gali išprovokuoti prietaiso metalinių detalių įtampą ir sudaryti elektros sukretimą operatoriui.

#### • **Kaip veikti su elektrine krūmaplove (su baterija)**

Naudojimo metu, pasirinkti pastovią ir stabilią poziciją ir išlaikyti atsargią padėtį.

- Bet koku atveju išvengti darbo ant šlapios ar slidžios žemės, taip pat ant nelygaus paviršiaus bei staus šlaito kur nėra garantuojamas operatoriaus stabilumas darbo metu.
- Nebėgioti, o vaikščioti atsargiai atsižvelgiant į galimas kliūtis ar žemės nelygumus.
- Įvertinti galimas dirbamos žemės rizikas pasirūpinti pačių saugumu, ypač ant pakalnių, nuolaidaus, slidaus ar nelygios žemės.

Įrenginiu neturi naudotis asmenys neįgalintys jo tvirtai išlaikyti abejomis rankomis ir /arba išlikti stabiliai pusiausvyroje stovint darbo metu.

Neleiskite, kad prietaisu naudotųsi vaikai arba žmonės, kaip reikiant nesusipažinę su instrukcijomis. Gali būti, kad vietiniai įstatymai leidžia dirbti prietaisu tik asmenims, sulaukusiems ne mažesnio nei nustatytas amžiaus.

Prietaisu negali naudotis daugiau nei vienas asmuo.

Jokiu būdu įrenginiu negalima dirbti, jei:

- Su asmenimis, ypač vaikais ar gyvūnais esančiais netoliese;
- Jei naudotojas jaučiasi pavargęs ar blogoje savijautoje, arba vartojo medikamentus, narkotines medžiagas, alkoholį arba kitas kenksmingas medžiagas kurios galėtų įtakoti atidumą ir veiksmumą.
- Jeigu apsaugos yra pažeistos arba buvo nuimtos.

#### • **Elektrinės krūmaprovės naudojimo technikos (su baterija)**

Visada stebėti saugumo įspėjimus ir naudoti labiausiai tinkamas pjovimo technikas labiausiai tinkamas darbui atlikti, pagal nurodymus ir pavyzdžius pateiktus naudojimo instrukcijose).

#### • **Saugus elektrinės krūmaprovės judinimas (su baterija)**

Kiekvieną kartą, kai reikia išjudinti įrenginį vežti ar išjudinti, reikia:

- išjungti variklį, palaukti pjovimo prietaiso numinti akumuliatorių iš jo vietos;
- Paimti prietaisą už rankenų ir nukreipti pjovimo mechanizmą į priešingą ėjimo kryptį.

Kai prietaisas gabenamas transporto priemone, reikia padėti jį taip, kad nebūtų keliamas pavojus niekam, ir tvirtai užblokuoti.

#### • **Pagrindinės rekomendacijos**

Prieš pirmą kartą vykdant darbą, patartina susipažinti su prietaisu ir tinkamiausiomis techniskomis bandant tvirtai įsikibti į prietaisą ir vykdyti darbo reikalaujamus judesius.

#### • **Elektros prietaisų su baterija taisyklingas manipuliavimas ir naudojimas**

a) Užsitikrinkite, kad prietaisas būtų išjungtas prieš įdedant bateriją. Montuoti bateriją į įjungtą elektros prietaisą gali išprovokuoti nelaimingus atsitikimus.

b) Baterijų įkrovimui naudokite tik gamintojo rekomenduojamus įkroviklius. Baterijų įkrovikliai paprastai yra specifiniai pagal baterijų tipus; jeigu yra naudojami su kitokiais tipais, tai sukelia gaisro riziką.

c) Naudoti tik specifines baterijas numatytas jūsu prietaisui. Kitokių baterijų naudojimas gali išprovokuoti susižalojimus ir gaisro riziką.

d) Nenaudojamą bateriją reikia laikyti toli nuo sąvarželių, monetų, raktų, vinių ar kitokių mažų metalinių objektų, kurie galėtų išprovokuoti kontaktų trumpą sujungimą. Baterijos kontaktų trumpas sujungimas gali sudaryti nudegimus ir gaisrą.

e) Baterija esanti blogose sąlygose gali išprovokuoti skysčio išsiliejimą. Išvenkite kontakto su baterijos skysčiu. Netyčinio kontakto atveju nuplaukite vandeniu. Atveju, jeigu būtų kontaktuojama su akimis, būtina konsultuoti gydytoją. Iš baterijos išsiliejęs skystis gali išprovokuoti odos dirginimą ir nudegimus.

f) Patikrinti, kad akumuliatorius būtų gerame stovyje ir kad nebūtų pastebimų sugedimo žymių. Nenaudokite mašinos su sugadintu arba susidėvėjusiu akumuliatoriumi.

#### **AKUMULIATORIŲ NAUDOJIMO INSTRUKCIJA**

##### • **Bendros atsargumo priemonės**

- Akumuliatorius neturi būti niekada atidarytas.
- Niekada nemesti į ugnį naudotų baterijų – SPROGIMO PAVOJUS!
- Baterijos įkroviklį prijungti prie elektros lizdo su įtampa nurodyta ant identifikavimo lentelės.
- Naudoti tik originalų akumuliatorių.

- Prailginto naudojimo metu, akumulatorius galėtų perkaisti. Leiskite jam atvėsti prieš jį įkraunant.
- Akumuliatorių ir įkrovėją laikykite vaikams neprieinamoje vietoje.
- Nenaudoti įkroviklio vietose su garais arba su degiomis medžiagomis.
- Akumuliatorius įkrauti tik su temperatūra tarp 10°C ir 40°C.
- Niekada nelaikyti akumuliatorių patalpose su temperatūra aukštesne nei 40°C.
- Niekada nesukelkite trumpo sujungimo tarp akumuliatorių kontaktų ir neprijungti metalinių objektų.
- Akumuliatorių transportavimo metu, būkite atidūs, kad kontaktai nebūtų tarpusavyje sujungti ir nenaudokite metalinių talpyklų jo transportavimui.
- Akumulatoriaus trumpas sujungimas gali išprovokuoti sprogimą. Bet koku atveju, trumpas sujungimas gadina akumuliatorių.
- Reguliariai patikrinti ar baterijos įkroviklio laidas nėra sugadintas. Jeigu laidas yra sugadintas, reikia pakeisti baterijos įkroviklį.
- Pilnai įkrauti akumulatorius prieš padedant juos žiemos nenaudojimui.
- Akumulatorius gali būti įkraunamas tik su baterija atitinkančia standartus EN60335-2-29.

## NAUDOJIMOSI TAISYKLĖS

**PASTABA** - Paveikslėliai cituojami tekste randasi šio vadovėlio 4 puslapyje ir sekančiuose.

### 1. PRIETAISO MONTAVIMAS

Įpakavimo sunaikinimas turi būti atliekamas pagal vyraujamus vietinius įstatymus.

Saugumo ir transporto saugumo sumetimais, akumulatorius su ličio jonais (jeigu yra tiekiamas) yra pristatomas atskirai nuo įrenginio ir dalinai iškrautas.

Prieš pradėdant naudoti įrenginį reikia įkrauti akumuliatorių, pagal modalumus nurodytus skyriuje „Akumulatoriaus įkrovimas“.

### 2. PASIRUOŠIMAS DARBUI

#### 2.1 ĮRENGINIO PATIKRINIMAS

**▲ DĖMESIO!** Užsitikrinkite, kad akumulatorius nebūtų savo vietoje.

Prieš pradėdant darbą reikia:

- patikrinti, kad jungiklio ir saugumo jungiklių

svirtelės būtų laisvos judant, be stūmimų, ir, kad atleidžiant savaime greitai sugrįžtų į neutralią poziciją;

- patikrinti, kad oro aušinimo kanalai nebūtų užsikimšę;
- patikrinti, kad rankenos ir įrenginio apsaugos būtų švarios ir sausos, taisyklingai sumontuotos ir tvirtai pritvirtintos ant įrenginio;
- patikrinti, kad pjovimo prietaisai ir apsaugos nebūtų pažeistos;
- patikrinti, kad įrenginys nerodytų susidėvėjimo ar pažeidimo požymių atsiradusių nuo smūgių ar kitų sąlygų būtinų taisymui.
- patikrinti, kad akumulatorius būtų gerame stovyje ir kad nebūtų pastebimų sugedimo žymių. Nenaudokite mašinos su sugadintu arba susidėvėjusiu akumulatoriumi.
- įkrauti akumuliatorių, pagal modalumus nurodytus skyriuje „Akumulatoriaus įkrovimas“.

#### 2.2 BATERIJOS BŪSENOS PATIKRINIMAS (Pav. 1)

Norint patikrinti baterijos įkrovimo lygį (1), paspauskite mygtuką (2), kuriuo aktyvinamas LED (3), jo reikšmė yra nurodyta žemiau:

●●● 3 LED įjungti = Autonomija = 3/3

○●● 2 LED įjungti = Autonomija ≥ 2/3

○●● 1 LED įjungtas = Autonomija = 1/3

○○○ Joks LED neįjungtas = Baterija išsikrovusi

#### 2.3 AKUMULATORIAUS ĮKROVIMAS (Pav. 2)

**SVARBU** Užsitikrinti, kad elektros srovės tinklo įtampa atitiktų įtampą nurodytą ant baterijos įkroviklio etiketės.

- Norint išimti akumuliatorių (1) iš įrenginio:
  - sukelti liežuvėlį (1a) ir ištraukti akumuliatorių (1).
- Norint įkrauti akumuliatorių:
  - prijungti baterijos įkroviklį (2) prie elektros lizdo; įtampos buvimą nurodo indikatorius žalia lemputė (2a).
  - įstatyti akumuliatorių (1) į baterijos įkrovimo vietą (2) stumiant jį iki dugno. Visiškai išsikrovusio akumulatoriaus įkrovimas trunka apie 100 minučių.
- Įkrovimo fazės yra nurodytos indikatorinėmis lemputėmis (2a) ir (2b):
  - prijungtas baterijos įkroviklis = Žalia lemputė (2a) įjungta.
  - akumulatoriaus įstatymas ir vyksta įkrovimas = Lemputė (2a) ŽALIA įjungta + Lemputė (2b) RAUDONA įjungta.

- įkrovimo užbaigimas = Lemputė (2a) ŽALIA įjungta + Lemputė (2b) ŽALIA įjungta.
- Įsutrikimo sąlyga = Lemputė (2a) ŽALIA mirksi + Lemputė (2b) RAUDONA mirksi.
- trumpas sujungimas = Lemputė (2b) RAUDONA mirksi.

Visiškai išsikrovusio akumuliatoriaus įkrovimas trunka apie 100 minučių.

- Užbaigus įkrovimą:
  - nuimti akumuliatorių (1) nuo baterijos įkroviklio (2) ir sumontuoti jį atgal į įrenginį;
  - atjungti baterijos įkroviklį (2) nuo elektros lizdo

### 3. PRIETAISO NAUDOJIMAS

#### 3.1 ĮRENGINIO PALEIDIMAS (Pav. 3)

Prieš paleidžiant prietaisą:

- Įstatyti akumuliatorių (1) į jo vietą .

Norint įjungti įrenginį:

- Nuimti asmenų apsaugas.
- Užtikrinti, kad asmenys neliečia žemės ar kitų objektų.
- Paspausti saugumo jungiklį (2) ir įjungti jungiklį (3).

**PASTABA** Užvedimas ir variklio veikimo išlaikymas yra įmanomi tik tada, kai abeji jungikliai yra aktyvūs.

Atleidžiant vieną iš dviejų jungiklių, variklis sustoja.

#### 3.2 ĮRENGINIO SUSTABDYMAS (Pav. 3)

Norint sustabdyti įrenginį:

- Atleisti jungiklius (2) ir (3).
- sukelti liežuvėlį (1a) ir ištraukti akumuliatorių (1).

### 4. DARBO BŪDAI IR DARBO TECHNIKOS

**▲ DĖMESIO!** *Jūsų ir kitų saugumui:*

- 1) **Nenaudoti įrenginio prieš tai atidžiai neperskaitę instrukcijų. Gerai įsiminkite prietaisų pulto funkcijas ir kaip reikia tinkamai dirbti įrenginiu. Išmokite greitai sustabdyti variklį.**
- 2) **Išliekančios rizikos: Apart visų saugumo aprašymų laikymosi, gali išlikti kai kurios liekančios galimos rizikos, kurios negali būti atmetamos. Nuo tipologijos ir įrenginio pagaminimo, potencialūs pavojai gali būti:**

- **Kontaktas su neapsaugotais pjovimo dantimis.**
  - **Pirštų arba plaštakos įpainiojimas į besisukantį pjovimo ašmenį.**
  - **Nenuspėjami ir netikėtini pjovimo ašmens judesiai.**
  - **Fragmentų svaidymas, kurie galėtų sužaloti akis.**
  - **Klausos sužalojimai, jeigu nėra dėvima akustinė apsauga.**
- 3) **Būtina nepamiršti, kad operatorius ar prietaiso naudotojas atsako už avarijas bei žalą, padarytą kitiems asmenims arba jų turtui.**
  - 4) **Darbo metu dėvėti atitinkamą apsirėngimą. Jūsų pardavėjas gali suteikti reikiamą informaciją apie tinkamiausias apsaugines priemones garantuojančias darbo saugumą.**
  - 5) **Dirbkite tik dienos šviesoje arba esant geram dirbtiniam apšvietimui.**
  - 6) **Gerai apžiūrėti visą darbo teritoriją ir pašalinti viską kas galėtų būti užkliudyta prietaisu arba sugadintų pjovimo prietaisą (šakas, geležinius, paslėptus laidus, kaulus ir tt.).**
  - 7) **Būti atidiems dėl įmanomų daiktų sviedimo atsiradusio dėl pjovimo prietaiso.**
  - 8) **Sustabdyti variklį ir išimti akumuliatorių iš jo vietos:**
    - **kaskart, kai įrenginys paliekamas be priežiūros;**
    - **prieš tikrindami prietaisą, valydami ar ją prižiūrėdami;**
    - **kai susidūrėte su koku nors kliuviniu. Patikrinkite, ar prietaisas nenukentėjo ir, prieš vėl naudodamiesi prietaisu, atlikite būtinus remonto darbus;**
    - **jeigu prietaisas pradeda netaisyklingai vibruoti: tuo atveju būtina netrukus atrasti vibravimo priežastį ir pasirūpinkite būtinais patikrinimais Specializuotame Paslaugų Centre;**
    - **kada nesinaudojama prietaisu.**
  - 9) **Visada toli laikyti rankas ir kojas nuo pjovimo prietaiso, ypač variklio paleidimo metu.**

**SVARBU** Prisiminkite, kad netaisyklingas elektrinės kraštų krūmajovės naudojimas gali trukdyti kitiems. Aplinkinių ir aplinkos atžvilgiu:

- Išvengti naudoti įrenginį tokiose aplinkose ir valandomis kur įrenginys gali būti trukdymo objektu.
- Kruopščiai laikytis vietinių normų pašalinant po pjovimo esančias medžiagas.
- Norint išvengti gaisro pavojaus nepalikti įrenginio tarp lapų ar sausos žolės kaštu varikli.

– *Kruopščiai laikytis vietinių normų sunaikinant sugadintas dalis ar bet kokius kitus elementus, kurie gali turėti įtakos aplinkai.*

**▲ DĖMESIO!** *Prailgintas vibracijos išlaikymas gali sukelti susižalojimų ir smegenų kraujagyslių sutrikimų (žinomų kaip Raynaud fenomenas“ arba baltoji ranka“) ypač kas kencia trukdymais. Simptomai gali paliesiti rankas, pulsus ir pirštus, ir pasireiškia su jausmingumo praradimu, sustingimu, niežuliu, skausmu, spalvos pakeitimu, ar odos struktūriniu pasikeitimu.*

*Šie efektai gali būti išplečiami nuo žemos aplinkos temperatūros ir/arba nuo per stipraus įsikibimo į rankeną. Pastebėjus simptomus, reikia sumažinti darbą prietaisu ir pasitarti su gydytoju.*

#### 4.1 PRIETAISO NAUDOJIMO BŪDAI

**▲ DĖMESIO!** *Pjovimo metu, įrenginys turi visada būti tvirtai laikomas abiem rankomis. Akumulatorius turi apsaugą, kuri neleidžia jo visiškai išsikrovimo.*

Prietaisas savaime išsijungia jeigu akumulatorius yra išsikrovęs. Tokiu atveju reikia netrukus jį pakrauti.

**▲ DĖMESIO!** *Iš karto sustabdyti variklį jei asmenys darbo metu užsiblokuoja arba jei įsipainioja krūmų šakose.*

#### 4.2 DARBO TECHNIKOS

Visada siūloma pjauti pirmiausiai dvi vertikalias krūmokšnio puses ir vėliau viršutinę.

##### • Vertikalus pjovimas (Pav. 4)

Pjovimas turi būti atliktas arkos judesiu nuo apačios į viršų, laikant asmenis kuo toliau nuo pjauamo objekto.

##### • Horizontalus pjovimas (Pav. 5)

Geriausi rezultatai išgaunami su asmenimis kiek pakreiptais (5° - 10°) kirpimo kryptimi, lėtu arkinio judesiu ir nuolatiniu prisiartinimu, ypač tankių krūmų atvejais.

#### 4.3 DARBO PABAIGA

Pabaigus darbą:

– Sustabdyti variklį kaip tai nurodyta anksčiau.

**▲ DĖMESIO!** *Prieš statydami įrenginį į bet kokią patalpą, palaukite, kol ataus variklis. Kad būtų sumažinta gaisro rizika, išvalyti prietaisą nuo žolės liekanų, lapų liekanų ar perteklinių riebalų; nepalikti talpų su pjovimo pasėkoje susidariusiomis medžiagomis patalpos viduje.*

Po kiekvieno darbo sekcijos yra patariama nuvalyti ir sutepti asmenis, taip išlaikant efektyvumą ir tarnavimo ilgesnį laiką.

- Nuvalyti asmenis su sausu skudurėliu ir naudoti šepetėlį esant labai atspariam purvui.
- Sutepti asmenis specifine alyva, geriausia nerteriama alyva.

## 5. KASDIENINĖ PRIEŽIŪRA

**▲ DĖMESIO!** *Jūsų ir kitų saugumui:*

- *Po kiekvieno naudojimo, išimti akumuliatorių iš jo vietos ir patikrinti įmanomus nuostolius.*
- *Taisyklinga priežiūra yra pagrindinis dalykas norint išlaikyti ilgam įrenginio veiksmingumą ir saugumą.*
- *Norėdami būti tikri, kad įrenginys patikimas, pasirūpinkite, kad veržlės ir varžtai būtų prisukti.*
- *Niekada nenaudoti įrenginio su susidėvėjusiomis arba susigadinusiomis dalimis. Sugadintos dalys turi būti pakeistos ir niekada netaisomos.*
- *Naudoti tik originalias pakeitimo dalis. Kitokios kokybės detalės gali pakenkti prietaisui arba jo būklei ir pakenkti saugumui.*

**▲ DĖMESIO!** *Priežiūros operacijų metu, išimti akumuliatorių iš jo vietos.*

#### 5.1 VARIKLIO VĖSINIMAS

Kad būtų išvengta perkaitimo ir žalos varikliui, vėsinamojo oro grotelės turi būti visuomet švaros ir išvalytos nuo pjuvenų ir kitų liekanų.

#### 5.2 PRIEŽIŪRA IR AŠMENŲ GALANDIMAS

**▲ DĖMESIO!** *Periodiškai patikrinti, kad asmenys nebūtų sulenkti arba sugadinti ir, kad asmenų pastovios šukos būtų ištisos.*

Nėra būtina jokia atstumo tarp asmenų kontrolė, kadangi tai yra nustatyta Fabrike.



Jeigu naudojate instrukcijų patarimus, ašmenims nėra reikalinga jokia priežiūra arba galandimo operacija.

Ašmenų aštrinimais yra būtinas tik, kai pjovimo rezultatai sumažėja ir šakos dažnai kertasi ašmenyse.

**SVARBU** Reikalingumo atveju, reikia, kad kiekvienas darbas su ašmenimis būtų atliekamas specializuotame paslaugų Centre, kuriame dirbama su tinkamiausiomis priemonėmis ir galima atlikti visas reikalingas operacijas išlaikant įrenginio saugumą.

### 5.3 SAŲVEIKAVIMAS SU BATERIJA

1. Baterija turi būti laikoma patalpose su temperatūra tarp 0° ir + 45°C. Tais atvejais, kai įrenginys yra pastatomas aplinkose, kuriose yra galimas tokios temperatūros apribojimo viršijimas, yra patariama išimti bateriją ir padėti ją tinkamoje vietoje.
2. Naudojimo metu, baterija yra apsaugojama nuo visiško išsikrovimo per apsaugos įtaisą, kuris išjungia įrenginį ir užblokuoja veikimą.
3. Baterijoje yra įdiegta apsauga, kuri neleidžia įvykti baterijos įkrovimui, jeigu aplinkos temperatūra nėra įskaitoma tarp 0 ir +45 °C.
4. Baterija turi būti įkraunama kiekvienu momentu, netgi dalinai nerizikuojant ją sugadinti.

### 5.4 LAIKYMAS

Pabaigus kiekvieną darbo sesiją, kruopščiai išvalyti prietaisą nuo dulkių ir kitų liekanų, pataisyti arba pakeisti pažeistas dalis.

Įrenginys turi būti laikomas sausoje vietoje, saugiai nuo oro sąlygų ir toli nuo vaikų.

## 6. YPATINGA PRIEŽIŪRA

Kiekviena neįtraukta šiame vadovėlyje priežiūros operacija turi būti atlikta tik pas prietaiso pardavėją.

Operacijos atliktos netinkamose struktūrose arba nekvalifikuotų asmenų įtraukia garantinės formos nutraukimą.

## 7. DIAGNOSTIKA

Ką daryti jeigu ...	
Problemos kilmė	Pataisymo veiksmai
<b>1. jungiklio aktyvinimas, variklis neužsiveda</b>	
Nėra baterijos arba netaisyklingai įstatyta	Užsitikrinkite, kad baterija būtų taisyklingai įstatyta
išsikrovusi baterija	Patikrinti įkrovimo būseną ir įkrauti bateriją
<b>2. Variklis sustoja dirbant</b>	
Nėra baterijos arba netaisyklingai įstatyta	Užsitikrinkite, kad baterija būtų taisyklingai įstatyta
išsikrovusi baterija	Patikrinti įkrovimo būseną ir įkrauti bateriją
<b>3. Sumažinta baterijos autonomija</b>	
Pavojingos naudojimo sąlygos su srovės absorbcija	Pagerinti naudojimą
<b>4. Baterijos įkroviklis neatlieka baterijos įkrovimo (žalias led įjungtas)</b>	
Purvini kontaktoriai	Nuvalyti kontaktorius
<b>5. Baterijos įkroviklis neatlieka baterijos įkrovimo (neįjungtas joks led)</b>	
Baterijos įkrovikliui trūksta įtampos	Patikrinti ar indikatorinė lemputė yra įstatyta ir ar elektros lizde yra srovė
Defektuotas baterijos įkroviklis	Pakeisti kitu originaliu



## SATURS

Iepazīšanās ar mašīnu .....	6
Drošības noteikumi .....	7
Lietošanas noteikumi .....	10
1. Mašīnas montāža .....	10
2. Sagatavošanās darbam .....	10
3. Mašīnas izmantošana .....	11
4. Lietošanas noteikumi un darba metodes .....	11
5. Plānotā tehniskā apkope .....	12
6. Ārkārtas tehniskā apkope .....	13
7. Diagnostika .....	13

## KĀ JĀLASA ROKASGRĀMATA

Rokasgrāmatas tekstā daži paragrāfi, kuros ir izklāstīta īpaši svarīga informācija, ir apzīmēti ar dažādas pakāpes apzīmējumiem, tiem ir šāda nozīme:

**PIEZĪME** vai

**SVARĪGI** Satur precizējumus vai skaidrojumus iepriekš izklāstītai informācijai ar nolūku nesabojāt mašīnu vai neizraisīt zaudējumus.

**⚠ UZMANĪBU!** *Norādījumu neievērošanas gadījumā pastāv traumu gūšanas risks operatoram un trešajām personām.*

**⚠ BĪSTAMI!** *Norādījumu neievērošanas gadījumā pastāv smagu traumu gūšanas risks operatoram un trešajām personām ar letāla iznākuma bīstamību.*

## IEPAZĪŠANĀS AR MAŠĪNU

**PIEZĪME** - Atsaucēm atbilstošie attēli ir atrodami šīs rokasgrāmatas 2. lappusē.

## MAŠĪNAS APRAKSTS UN PIELIETOŠANAS VEIDS

Šī mašīna ir dārza tehnika, jeb precīzāk tā ir pārnēsāmās dzīvzoga šķēres ar elektrisko dzinēju ar

barošanu no akumulatora, kas paredzēts neprofesionālai lietošanai.

Mašīnas galvenās sastāvdaļas ir dzinēja mezgls un zobotu asmeņu pāris, kuras darbina regulējams taisnvirziena kustības mehānisms.

Drošības sistēmas ļauj novērst asmeņu nejaušas kustības, kamēr nav operatora.

### Paredzētais lietošanas veids

Šī mašīna ir izstrādāta un izgatavota dzīvzoga griešanai un izlīdzināšanai, ko veido krūmi ar ierobežota izmēra zariem, kas atbilst mašīnas raksturojumiem.

### Nepareiza lietošana

Mašīnas izmantošana jebkādiem citiem mērķiem, kas nav minēti augstāk, var būt bīstama un var radīt ievainojumus un/vai bojāt mantu. Par nepareizu lietošanu tiek uzskatīts (tikai piemēra labad, saraksts nav pilns):

- jebkura veida zāles pļaušana, it īpaši apmaļu tuvumā;
- materiālu smalcināšana kompostēšanai;
- atzarošanas darbi;
- mašīnas izmantošana materiālu griešanai, kas nav augu izcelsmes materiāli;
- mašīnas izmantošana vienlaicīgi vairākām personām.

Mašīnas nepareiza lietošana izraisa garantijas anulēšanu un Ražotāja atbrīvošanu no jebkāda veida atbildības, padarot lietotāju atbildīgu par zaudējumiem, kas saistīti ar paša vai trešo personu mantas bojājumiem vai gūtajām traumām.

## MAŠĪNAS IDENTIFIKĀCIJAS ETIĶETE UN SASTĀVDAĻAS

1. Dzinēja mezgls
2. Griezējierīce (asmens)
3. Priekšējais aizsargs

4. Priekšējais rokturis
  5. Aizmugurējais rokturis
  6. Asmens aizsargs
  7. Slēdža svira
  8. Drošības slēdzis
21. CE atbilstības marķējums
  22. Ražotāja nosaukums un adrese
  23. Akustiskās jaudas līmenis
  24. Ražotāja pamatmodelis
  25. Sērijas numurs
  26. Ražošanas gads
  27. Spriegums un strāvas veids

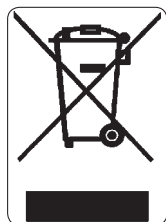

Neizmetiet elektriskās iekārtas kopā ar sadzīves atkritumiem. Saskaņā ar Eiropas Direktīvu 2012/19/EK par elektrisko un elektronisko iekārtu atkritumiem un par to īstenošanu saskaņā ar nacionālo likumdošanu, vecas elektriskās iekārtas ir jānodod atsevišķi, lai tās varētu pārstrādāt videi draudzīgā veidā. Izmetot elektriskās iekārtas izgāztuvē vai dabā, kaitīgas vielas var sasniegt gruntsūdeņus un iekļauties pārtikas ķēdē, pasliktinot jūsu veselību un labsajūtu. Papildu informācijas saņemšanai par šī izstrādājuma utilizāciju sazinieties ar kompetentu sadzīves atkritumu pārstrādes iestādi vai ar vietējo izplatītāju.

## DROŠĪBAS NOTEIKUMI

Jūsu mašina ir jāizmanto uzmanīgi. Ar šo nolūku uz mašīnas ir izvietotas piktogrammas, kas atgādina par galvenajiem piesardzības pasākumiem izmantošanas laikā. To nozīme ir izskaidrota tālāk tekstā. Turklāt iesakām jums uzmanīgi izlasīt drošības noteikumus, kas izklāstīti šīs rokasgrāmatas atbilstošajā sadaļā.

Nomainiet bojātas vai nesalasāmas plāksnītes.

41. Uzmanību! Bīstamība. Ja šo mašīnu izmanto nepareizi, tā var būt bīstama gan jums, gan citām personām.
42. Šīs mašīnas operators, kas nepārtraukti ikdienā izmanto to normālos apstākļos, var būt pakļauts trokšņa iedarbībai, kura līmenis ir vienāds vai ir lielāks par 85 dB (A). Valkājiet aizsargbrilles un dzirdes orgānu aizsarglīdzekļus.
43. Nepakļaujiet lietus (vai mitruma) iedarbībai.
44. Pirms šīs mašīnas izmantošanas izlasiet rokasgrāmatu.
45. Darba laikā izmantojiet pretputekļu maskas.

## TEHNISKIE DATI UN PIEDERUMI

- [71] Spriegums un strāvas veids
- [72] Pļaušanas garums
- [73] Svārs
- [74] Pļaušanas kustība

## DROŠĪBAS NOTEIKUMI Rūpīgi jāievēro

### VISPĀRĒJIE AR DROŠĪBU SAISTĪTIE BRĪDINĀJUMI KAS ATTIECAS UZ ELEKTROIERĪCĒM

**▲ UZMANĪBU!** *Izlasiet visus ar drošību saistītus brīdinājumus un visus norādījumus. Šo norādījumu un brīdinājumu neievērošana var izraisīt elektriskos triecienus, ugunsgrēkus un/ vai smagas traumas.*

#### 1) Darbavietas drošība

a) Turiet darbavietu tīru. Netīras darbavietas un nekārtība tajās veicina negadījumu rašanos.

b) Nelietojiet elektroierīci sprādzienbīstamās vidēs, uzliesmojošo šķidrumu, gāzu vai putekļu klātbūtnē. Elektroierīču darbības laikā veidojas dzirksteles, kuras var uzliesmot putekļus vai tvaikus.

c) Elektroierīču lietošanas laikā turiet bērnu un klātesošas personas tālu no darbavietas. Neuzmanība var izraisīt kontroles zaudēšanu.

## 2) Elektriskā drošība

a) Izvairieties no nonākšanas saskarē ar iezemētām virsmām, tādām kā caurules, radiatori, krānsnis un ledusskapī. Palielinās elektriskā trieciena risks, ja ķermenis saskaras ar iezemētu virsmu.

b) Nepakļaujiet elektroierīces lietus vai mitruma iedarbībai. Ja elektroierīcē nokļūst ūdens, tad palielinās elektriskā trieciena risks.

## 3) Cilvēku drošība

a) Esiet uzmanīgs, sekojiet tam, ko jūs darāt un elektroierīces lietošanas laikā rīkojieties prātīgi. Nelietojiet elektroierīci, ja esat noguris vai esat narkotisko vielu, alkohola vai medikamentu ietekmē. Neuzmanības mirklis elektroierīces lietošanas laikā var izraisīt smagu traumu gūšanu.

b) Lietojiet aizsargapģērbus. Vienmēr valkājiet aizsargbrilles. Tāda aizsargaprīkojuma lietošana kā pretputekļu maskas, apavi ar neslīdošu zoli, aizsargķiveres vai prettrokšņa austiņas samazina traumu gūšanas risku.

c) Izvairieties no netīšas iedarbināšanas. Pirms akumulatora uzstādīšanas, elektroierīces paņemšanas rokās vai transportēšanas pārlicinieties, vai elektroierīce ir izslēgta. Transportējot elektroierīci, turot pirkstu uz slēdža, vai uzstādot akumulatoru, kamēr slēdzis atrodas stāvoklī „ON” (IESLĒGTS), var rasties negadījumi.

d) Pirms elektroierīces ieslēgšanas izņemiet visas atslēgas vai citus regulēšanas instrumentus. Ja kustīgajā daļā paliek atslēga vai instruments, tas var izraisīt traumu gūšanu.

e) Nezaudējiet līdzsvaru. Sekojiet tam, lai jums vienmēr būtu labs atbalsts un līdzsvars. Tas ļauj labāk kontrolēt elektroierīci neparedzētajās situācijās.

f) Ģērbieties atbilstošā veidā. Nevalkājiet platu apģērbu un rotaslietas. Turiet matus, apģērba daļas un rokas tālu no kustīgajām daļām. Plats apģērbs, rotaslietas vai gari mati var aizķerties aiz kustīgajām daļām.

g) Ja pie mašīnas ir paredzēts pievienot ierīces putekļu novākšanai un savākšanai, pārlicinieties, ka tie ir pareizi pievienoti un izmantoti. Šo ierīču izmantošana var samazināt ar putekļiem saistītos riskus.

## 4) Elektroierīces lietošana un aizsardzība

a) Nepārslogojiet elektroierīci. Lietojiet darbam piemēroto elektroierīci. Ar piemērotu elektroierīci darbu var paveikt labāk un drošāk, tajā ātrumā, kuram tā ir paredzēta.

b) Nelietojiet elektroierīci, ja ar slēdzi nevar pareizi iedarbināt vai apturēt. Elektroierīce, kuru nevar kontrolēt ar slēdža palīdzību, ir bīstama un tā ir jāremontē.

c) Pirms elektroierīces regulēšanas, piederumu nomaiņas vai elektroierīces novietošanas glabāšanā izņemiet akumulatoru no tā nodalījuma. Šie piesardzības pasākumi samazina elektroierīces netīšas iedarbināšanas risku.

d) Ja elektroierīce netiek izmantota, glabājiet to bērniem nepieejamā vietā un neļaujiet to izmantot personām, kuras neprot to izmantot un kuras neiepazinās ar šīs rokasgrāmatas saturu. Nekvalificētu personu rokās elektroierīces ir bīstamas.

e) Sekojiet elektroierīču apkopei. Pārbaudiet, vai kustīgās daļas ir izlīdzinātas un var brīvi kustēties, vai nav bojātu detaļu un vai nepastāv citi apstākļi, kuri var nelabvēlīgi ietekmēt elektroierīces darbību. Bojājumu gadījumā pirms lietošanas elektroierīce ir jāsalabo. Daudzu negadījumu iemesls ir slihta tehniskā apkope.

f) Turiet griešanas elementus uzasinātus un tīrus. Griešanas elementu atbilstoša tehniskā apkope un labi uzasināti asmeņi nodrošina to, ka tie retāk iesprūst un tos ir vieglāk kontrolēt.

g) Lietojiet elektroierīci un atbilstošus piederumus saskaņā ar piedāvātajiem norādījumiem, ņemot vērā darba apstākļus un veicama darba tipu. Elektroierīces lietošana mērķiem, kuri atšķiras no norādītajiem, var izraisīt bīstamas situācijas.

## 5) Tehniskais atbalsts

a) Uzticiet elektroierīces remontu kvalificētajam personālam un lietojiet tikai oriģinālās rezerves daļas. Tas ļaus saglabāt elektroierīces drošību.

## ELEKTRISKĀS DZĪVŽOGA ŠĶĒRES (ar barošanu no akumulatora)

### AR DROŠĪBU SAISTĪTI BRĪDINĀJUMI

**▲ UZMANĪBU!** *Mašīnas lietošanas laikā ir jāievēro drošības noteikumi. Pirms mašīnas iedarbināšanas izlasiet rokasgrāmatu, lai nodrošinātu savu un citu personu drošību. Glabājiet rokasgrāmatu saudzīgi, lai to varētu izmantot arī turpmāk.*

- Turiet visas ķermeņa daļas tālu no griešanas asmens. Nenovāciet nogrieztu materiālu un neturiet griezamo materiālu, kamēr asmeņi atrodas kustībā. Pārliecinieties, ka nogrieztā materiāla izņemšanas laikā slēdzis ir izslēgtajā stāvoklī. Neuzmanības brīdis dzīvzoga šķēru lietošanas laikā var izraisīt smagas traumas.
- Dzīvzoga šķēru pārvešanas laikā tas ir jātur aiz roktura un asmenim ir jābūt nekustīgam. Mašīnas transportēšanas laikā vai noliekot to uzglabāšanai vienmēr uzstādiat griezējierīces aizsargu. Pareiza apiešanās ar dzīvzoga grieznēm samazina asmeņu izraisīto traumu gūšanas risku.
- Turiet elektroierīci tikai aiz izolētām rokturu daļām, jo asmens var nonākt saskarē ar apslēptiem vadiem. Asmenim nonākot saskarē ar elektrību vadošu vadu, elektrība radīsies arī griezējierīces metāla detaļās un operators dabūs elektriskās strāvas triecienu.

### • **Kā jāstrādā ar elektriskajām dzīvzoga šķērēm (ar barošanu no akumulatora)**

Lietošanas laikā sekojiet tam, lai jūsu stāja būtu droša, stabila un piesardzīga.

- Ja tas ir iespējams, cenšaties nestrādāt uz mitras vai slidenas virsmas, kā arī uz pārāk nelīdzenas vai slīpas virsmas, kura nenodrošina operatora stabilitāti darba laikā.
- Nekad neskrieniet, bet gan ejiet un pievērsiet uzmanību virsmas nelīdzenumiem un iespējamu šķēršļu klātbūtni.
- Novērtējiet potenciālus riskus darba zonā un veiciet visus nepieciešamus piesardzības pasākumus, lai nodrošinātu savu drošību, it īpaši uz slīpām, nelīdzenām, slidenām vai nestabilām virsmām.

Mašīnu nedrīkst lietot personām, kuras nespēj stingri to turēt ar abām rokām un/vai darba laikā saglabāt līdzsvaru, stabili stāvēt uz kājām.

Nekādā gadījumā nepieļaujiet, lai mašīnu lieto tu bērni vai cilvēki, kuri nav nepieciešamā līmenī iepazinušies ar instrukciju. Vietējā likumdošanā var būt noteikts minimālais mašīnas operatora vecums.

Mašīnu nedrīkst lietot vairāk kā viena persona.

Nekad nelietojiet ierīci šādos gadījumos:

- ja tuvumā atrodas cilvēki, it sevišķi - bērni, vai dzīvnieki;
- ja mašīnas operators ir noguris vai slikti jūtas, kā arī ja viņš ir lietojis medikamentus, narkotikas, alkoholu vai vielas, kuras pasliktina refleksus un uzmanību;
- ja aizsargierīces ir bojātas vai ir noņemtas.

### • **Elektrisko dzīvzoga šķēru lietošanas paņēmieni (ar barošanu no akumulatora)**

Vienmēr ievērojiet ar drošību saistītus brīdinājumus un izmantojiet veicamām darbam vispiemērotākos zāģēšanas paņēmienus, saskaņā ar lietošanas rokasgrāmatā izklāstītajiem norādījumiem un piemēriem.

### • **Droša elektrisko dzīvzoga šķēru pārvietošana (ar barošanu no akumulatora)**

Katru reizi, kad mašīna ir jāpārvieto vai jātransportē, jārikojas šādi:

- izslēgt dzinēju, uzgaidīt, kamēr griezējierīce apstājas, un izņemt akumulatoru no tā nodalījuma;
- ņemt mašīnu tikai aiz rokturiem un novirzīt griezējierīci pretēji pārvietošanas virzienam.

Pārvietojot mašīnu uz transportlīdzekļa, tā ir jānovieto tā, lai tā nevienam neradītu bīstamību, un stingri jāpiestiprina.

### • **Padomi iesācējiem**

Pirms pirmās mašīnas lietošanas reizes tiek rekomendēts iepazīties ar mašīnu un ar piemērotiem mašīnas lietošanas paņēmieniem, pamēģinot cieši satvert mašīnu un veikt darbam nepieciešamas kustības.

### • **Apiešanās ar elektroierīcēm ar akumulatoru un to pareiza lietošana**

a) Pirms akumulatora uzstādīšanas pārliecinieties, vai ierīce ir izslēgta. Akumulatora uzstādīšana ieslēgtajā elektriskajā ierīcē var izraisīt negadījumus.

b) Akumulatoru uzlādēšanai izmantojiet tikai ražotāja rekomendējamus akumulatoru lādētājus. Akumulatoru lādētāji parasti ir paredzēti vienam akumulatoru tipam. To lietošana ar cita tipa akumulatoriem var izraisīt ugunsgrēku.

c) Lietojiet tikai jūsu elektroierīcei speciāli paredzētos akumulatorus. Citu akumulatoru lietošana var izraisīt traumas un ugunsgrēku.

d) Kamēr akumulators netiek izmantots, turiet to tālu no saspraudēm, monētām, atslēgām, naglām, skrūvēm un citiem nelieliem metāla priekšmetiem, kuri var izraisīt izvadu īssavienojumu. Akumulatora spaiļu īssavienojums var izraisīt uzliesmošanos vai ugunsgrēku.

e) Nepareiza lietošana var novest pie akumulatora elektrolīta izliešanas. Izvairieties no nonāšanas saskarē ar elektrolītu. Ja jūs nejauši tam pieskaraties, nekavējoties noskalojiet to ar ūdeni. Ja tas nokļūst acīs, tad vērsieties arī pie ārsta. No akumulatora izlijušais šķidrums var kairi-

nāt ādu un izraisīt apdegumus.  
f) Pārbaudiet, vai akumulators ir labā stāvoklī un, vai tam nav bojājumu pazīmju. Nelietojiet mašīnu ar bojātu vai nodilušu akumulatoru.

## AKUMULATORU LIETOŠANAS INSTRUKCIJA

### • Vispārīgi noteikumi

- Akumulatoru nekādā gadījumā nedrīkst izjaukt.
- Nekādā gadījumā nemetiet akumulatorus liesmā – PASTĀV SPRĀDZIENA BĪSTAMĪBA!
- Pievienojiet akumulatoru lādētāju tikai pie tāda elektrības tīkla, kura spriegums sakrīt ar vērtību tehnisko datu plāksnītē.
- Izmantojiet tikai oriģinālos akumulatorus.
- Ilgstošas lietošanas gadījumā akumulators var kļūt karsts. Pirms uzlādēšanas ļaujiet tam atdzist.
- Neglabājiet akumulatoru un akumulatoru lādētāju bērniem pieejamā vietā.
- Nelietojiet akumulatoru lādētāju vietās, kurās ir uzliesmojoši izgarojumi vai vielas.
- Uzlādējiet akumulatorus tikai pie temperatūras no 10°C līdz 40°C.
- Nekādā gadījumā neglabājiet akumulatorus vietās, kurās temperatūra pārsniedz 40°C.
- Nekādā gadījumā neveidojiet īssavienojumu starp akumulatora izvadiem un nepievienojiet tos pie metāla priekšmetiem.
- Akumulatoru transportēšanas laikā sekojiet tam, lai starp izvadiem nerastos savienojums un netransportējiet akumulatorus metāla konteineros.
- Akumulatora spaiļu īssavienojuma gadījumā tas var uzsprāgt. Un jebkurā gadījumā, īssavienojums bojā akumulatoru.
- Regulāri pārbaudiet, vai akumulatoru lādētāja vads nav bojāts. Ja vads ir bojāts, nomainiet akumulatoru lādētāju.
- Pirms akumulatoru nolikšanas uzglabāšanā ziemas sezonā pilnīgi tos uzlādējiet.
- Akumulatoru drīkst lādēt tikai ar EN60335-2-29 standartam atbilstošu akumulatoru lādētāju.

## LIETOŠANAS NOTEIKUMI

**PIEZĪME** - Tekstā minētie attēli ir atrodami 4 lappusēs pēc šīs rokasgrāmatas.

### 1. MAŠĪNAS MONTĀŽA

Iepakojuma materiāli ir jāutilizē saskaņā ar spēkā esošo vietējo likumdošanu.

Drošības un transportēšanas nolūkos litija jonu akumulators (ja tas ir iekļauts) ir piegādāts atsevišķi no mašīnas un daļēji uzlādētā stāvoklī.

Pirms mašīnas izmantošanas akumulators ir jāuzlādē, ievērojot nodaļā „Akumulatora uzlādēšana” izklāstītos norādījumus.

## 2. SAGATAVOŠANĀS DARBAM

### 2.1 MAŠĪNAS PĀRBAUDE

**▲ UZMANĪBU!** *Pārliecinieties, vai akumulators nav ielikts tā nodalījumā.*

Pirms darba sākšanas ir jāveic šādas darbības:

- pārbaudiet, vai slēdža svira un avārijas slēdža svira kustas brīvi un bez pārmērīga spēka pielietošanas, un vai pēc atlaišanas tās automātiski un ātri atgriežas neitrālajā stāvoklī;
- pārbaudīt, vai dzesēšanas gaisa kanāli nav aizsprostoti
- pārbaudīt, vai mašīnas rokturi un aizsargierīces ir tīras, sausas, pareizi uzstādītas un cieši piestiprinātas pie mašīnas;
- pārbaudīt, vai griezējierīces un aizsargi nav bojāti;
- pārbaudīt, vai uz mašīnas nav nodiluma vai bojājumu pēdu, kuri radusies sietienu vai citu iemeslu dēļ, un veiciet nepieciešamus remontdarbus.
- pārbaudiet, vai akumulators ir labā stāvoklī un, vai tam nav bojājumu pazīmju. Nelietojiet mašīnu ar bojātu vai nodilušu akumulatoru.
- uzlādējiet akumulatoru nodaļā „Akumulatora uzlādēšana” norādītajā kārtībā.

### 2.2 AKUMULATORA STĀVOKĻA PĀRBAUDE (att. 1)

Lai pārbaudītu akumulatora (1) uzlādēšanas stāvokli, nospiediet pogu (2), lai ieslēgtu trīs gaismas diodes (3), kurām ir šāda nozīme:

- ieslēgtas 3 gaismas diodes = autonomija = 3/3
- ieslēgtas 2 gaismas diodes = autonomija ≥ 2/3
- ieslēgta 1 gaismas diode = autonomija ≤ 1/3
- Neviena gaismas diode nav ieslēgta = Akumulators izlādējies

## 2.3 AKUMULATORA UZLĀDĒŠANA (att. 2)

**SVARĪGI** Pārliecinieties, vai tīkla spriegums atbilst akumulatoru lādētāja plāksnītē norādītajai vērtībai.

- Lai izņemtu akumulatoru (1) no mašīnas:
  - paceliet mēlīti (1a) un izņemiet akumulatoru (1).
- Lai uzlādētu akumulatoru:
  - pievienojiet akumulatoru lādētāju (2) pie elektrības tīkla rozetes; uz elektrības esamību tīklā norāda zaļā indikatora (2a) iedegšanās.
  - ievietojiet akumulatoru (1) akumulatoru lādētāja ligzdā (2), iebīdot to līdz galam. Pilnīgi izlādējušā akumulatora uzlādēšanai ir nepieciešamas apmēram 100 minūtes.
- Uz uzlādēšanas fāzēm norāda indikatori (2a) un (2b):
  - pievienots akumulatoru lādētājs = deg zaļais indikators (2a).
  - notiek akumulatora ievietošana un uzlādēšana = deg ZAĻAIS indikators (2a) + deg SARKANAIS indikators (2b).
  - pēc uzlādēšanas pabeigšanas = deg ZAĻAIS indikators (2a) + deg ZAĻAIS indikators (2b).
  - notikusi kļūda = mirgo ZAĻAIS indikators (2a) + mirgo SARKANAIS indikators (2b).
  - issavienojums = mirgo SARKANAIS indikators (2b).Pilnīgi izlādējušā akumulatora uzlādēšanai ir nepieciešamas apmēram 100 minūtes.

- Pēc uzlādēšanas pabeigšanas:
  - izņemiet akumulatoru (1) no akumulatoru lādētāja (2) un uzstādiet to atpakaļ mašīnā;
  - atvienojiet akumulatoru lādētāju (2) no elektrības tīkla.

## 3. MAŠĪNAS IZMANTOŠANA

### 3.1 MAŠĪNAS IEDARBINĀŠANA (att. 3)

Pirms mašīnas iedarbināšanas:

- ievietojiet akumulatoru (1) attiecīgajā nodaļumā.

- Lai iedarbinātu mašīnu:
- Noņemiet asmens aizsargierīci.
  - Pārliecinieties, ka asmens nepieskaras zemei un citiem priekšmetim.
  - Nospiediet avārijas pogu (2) un ieslēdziet slēdzi (3).

**PIEZĪME** Dzinēja iedarbināšana un uzturēšana ieslēgtajā stāvoklī ir iespējama tikai tad, kad abi slēdži ir ieslēgti.

Izslēdzot vienu no šiem slēdžiem, dzinējs apstāsies.

### 3.2 MAŠĪNAS APTURĒŠANA (att. 3)

- Lai apturētu mašīnu:
- Atlaidiet slēdžus (2) un (3).
  - paceliet mēlīti (1a) un izņemiet akumulatoru (1).

## 4. LIETOŠANAS NOTEIKUMI UN DARBA METODES

**▲ UZMANĪBU!** Jūs un citu personu drošībai:

- 1) **Nelietojiet mašīnu, ja neesat uzmanīgi izlasījis norādījumus. Iepazīstieties ar mašīnas vadības orgāniem un ar to pareizu lietošanu. Iemācieties ātri apturēt dzinēju.**
- 2) **Atlikušie riski: pat tajā gadījumā, ja tiek ievēroti visi drošības noteikumi, pastāv daži papildus riski, no kuriem nav iespējams izvairīties: Ņemot vērā mašīnas konstrukcijas īpatnības, pastāv šādi potenciālie riski:**
  - **Nonākšana saskarē ar neaizsargātiem griezējzobiem.**
  - **Pirkstu un roku saskare ar kustīgo griešanas asmeni.**
  - **Negaidīta vai pēkšņa griešanas asmens kustība.**
  - **Daļiņu uzmešana, kuras var bojāt acis.**
  - **Dzirdes orgānu bojājumi, ja netiek izmantoti nekādi dzirdes orgānu aizsarglīdzekļi.**
- 3) **Atcerieties, ka operators vai lietotājs ir atbildīgs par negadījumiem un nejaušiem mantas bojājumiem, kuros ir iesaistītas trešās personas vai to manta.**
- 4) **Darba laikā velciet atbilstošu apģērbu. Vietējais Izplātītājs var sniegt informāciju par aizsarglīdzekļiem negadījumu novēršanai, lai garantētu darbu drošības apstākļos.**
- 5) **Strādājiet tikai dienas gaismā vai ar labu mākslīgo apgaismojumu.**
- 6) **Rūpīgi pārbaudiet visu darba lauku un novāciet visus priekšmetus, kurus mašīna var izmest, vai kuri var sabojāt griezējierīci (zari, metāla vadi, apslēpti vadi, u.c.).**
- 7) **Uzmaniet priekšmetus, kurus griezējierīce var izmest ārā.**
- 8) **Apturiet dzinēju un izņemiet akumulatoru no tā nodaļumā:**
  - vienmēr, kad mašīna tiek atstāta bez uzraudzības;

- pirms sākat pārbaudīt, tīrīt vai veikt citas darbības ar mašīnu;
  - kad asmens ir uzdūries svešķermenim. Pārbaudiet, vai mašīnai nav radušies bojājumi un veiciet nepieciešamo remontu, pirms atsākat to lietot;
  - ja mašīna sāk spēcīgi vibrēt: šajā gadījumā nekavējoties nosakiet vibrācijas cēloni un veiciet nepieciešamas pārbaudes speciālajā zētājā servisa centrā;
  - kad mašīna netiek lietota.
- 9) Vienmēr turiet rokas un kājas tālu no griežējirocēs, it īpaši dzinēja iedarbināšanas laikā.

**SVARĪGI** Neaizmirstiet, ka elektrisko dzīvzoga šķēru nepareiza izmantošana var traucēt citām personām. Ar cieņu izturieties pret citiem cilvēkiem un pret apkārtējo vidi:

- Izvairieties no mašīnas lietošanas tādā vietā un laikā, kas var traucēt citiem.
- Rūpīgi ievērojiet vietējo likumdošanu, kas attiecas uz plaušanas atkritumu utilizāciju.
- Lai izvairītos no ugunsgrēka riska, neatstājiet mašīnu ar karsto dzinēju blakus sausām lapām vai zālei.
- Rūpīgi ievērojiet vietējo likumdošanu, kas attiecas uz nodilušu daļu vai jebkuru citu videi draudzīgu priekšmetu pārstrādi.

**▲ UZMANĪBU!** Ja jūs esat ilgstoši pakļauts vibrācijas iedarbībai, jums var rasties neirovaskulāri traucējumi un bojājumi (tie ir zināmi arī kā “Reino fenomens” vai “baltās rokas fenomens”), it īpaši, ja jums ir asinsrites traucējumi. Simptomi var parādīties uz rokām, plaukstu pamatiem vai pirkstiem, un tie izpaužas kā jūtīguma zaudēšana, no-tirpums, kņudēšana, sāpes, ādas krāsas vai struktūras izmaiņa. Šīs pazīmes var pastiprināties zemas apkārtējās vides temperatūras gadījumā un/vai ja rokturi tiek turēti pārāk cieši. Simptomu rašanās gadījumā ir jāsamazina mašīnas lietošanas ilgums un jāgriežas pie ārsta.

#### 4.1 MAŠĪNAS LIETOŠANAS VEIDI

**▲ UZMANĪBU!** Griešanas laikā ierīce visu laiku ir stingri jātur ar abām rokām.

Akumulators ir aprīkots ar aizsargierīci, kas neļauj tam pilnīgi izlādēties.

Elektroierīce automātiski izslēdzas, ja akumulators ir izlādējies. Šajā gadījumā akumulators ir laicīgi jāuzlādē.

**▲ UZMANĪBU!** Nekavējoties apturiet dzinēju, ja darba laikā asmeņi bloķējas vai sapinas dzīvzoga zaros.

#### 4.2 DARBA METODES

Visos gadījumos tiek rekomendēts vispirms apgriezīt dzīvzoga abas vertikālas malas un tad augšējo daļu.

##### • Vertikālā griešana (att. 4)

Griešana jāveic ar lokveida kustību, virzoties no apakšas uz augšu, turot asmeni pēc iespējas tālāk no ķermeņa.

##### • Horizontālā griešana (att. 5)

Vislabākie rezultāti tiek sasniegti, kad asmens ir nedaudz noliekts (5° - 10°) griešanas virzienā, griežot ar lokveida kustību un pārvietojot ierīci lēni un nepārtraukti, it īpaši ļoti biezu dzīvzogu gadījumā.

#### 4.3 DARBA PABEIGŠANA

Pēc darba pabeigšanas:

- Apturiet dzinēju, sekojot augstāk izklāstītajiem norādījumiem.

**▲ UZMANĪBU!** Ļaujiet dzinējam atdzist, pirms novietojat mašīnu jebkādā telpā. Lai samazinātu ugunsgrēka risku, notīriet mašīnu no zāles atliekām, lapām un smēres pārpalikuma; neatstājiet telpā tvertnes ar griešanas atkritumiem.

Pēc katras darba seansa iesakām iztīrīt un ieļļot asmeņus, lai paaugstinātu to efektivitāti un kalpošanas ilgumu.

- Iztīriet asmeņus ar sausu lupatu un lietojiet birsti noturīgu neīrimumu gadījumā.
- Ieļļojiet asmeņus ar speciālu eļļu, vēlams vidi nepiesārņojošu.

#### 5. PLĀNOTĀ TEHNISKĀ APKOPE

**▲ UZMANĪBU!** Jūs un citu personu drošībai:

- Pēc katras lietošanas reizes izņemiet akumulātoru no tā nodalījuma un pārbaudiet, vai tas nav bojāts.
- Pareiza tehniskā apkope ir ļoti svarīga mašīnas sākotnējās darbības efektivitātes un drošības saglabāšanai.
- Sekojiet tam, lai visi uzgriežņi un skrūves būtu pievilkti, lai pārliecinātos, ka mašīna



visu laiku atrodas drošā darbības stāvoklī.

- Nekādā gadījumā nelietojiet mašīnu, ja tās detaļas ir nodilušas vai bojātas. Bojātas daļas ir jānomaina, tās nekādā gadījumā nedrīkst labot.
- Izmantojiet tikai oriģinālas rezerves daļas. Neatbilstošas kvalitātes daļas var sabojāt mašīnu un apdraudēt jūsu drošību.

**▲ UZMANĪBU!** Tehniskās apkopes laikā izņemiet akumulatoru no tā nodalījuma.

## 5.1 DZINĒJA DZESĒŠANA

Lai izvairītos no dzinēja pārkaršanas un bojājuma, dzesēšanas gaisa ieplūdes režģiem visu laiku jābūt tīriem un uz tiem nedrīkst būt zāģskaidu un atgriezumus.

## 5.2 TEHNISKĀ APKOPE UN ASMENS ASINĀŠANA

**▲ UZMANĪBU!** Periodiski pārbaudiet, vai asmeņi nav saliekti vai bojāti un vai asmens nekustīgais šķiets nav bojāts.

Attālums starp asmeņiem nav jāregulē, jo atstarpe jau iepriekš ir noregulēta rūpnīcā.

Ja asmeņi tiek lietoti saskaņā ar norādījumiem, nav nepieciešams veikt to tehnisko apkopi vai asināšanu.

Uzasināšana ir nepieciešama tikai tad, kad griešanas efektivitāte samazinās un zari bieži iesprūst.

**SVARĪGI** Nepieciešamības gadījumā visi darbi ar asmeņi ir jāuztic specializētā centra speciālistiem, kuru rīcībā ir šai operācijai piemērotāki instrumenti, turklāt, viņi var veikt visus nepieciešamos darbus, nesamazinot mašīnas drošības līmeni.

## 5.3 AKUMULATORA EKSPLUATĀCIJA

1. Akumulators ir jāglabā vietās, kurās temperatūra ir no 0° līdz +45°C. Gadījumā, ja mašīnu noliek vietā, kurā var iziet ārpus šī diapazona, iesakām izņemt akumulatoru un novietot to piemērotā vietā.
2. Lietošanas laikā akumulators ir aizsargāts pret pilnīgu izlādēšanos ar aizsargierīci, kas izslēdz mašīnu un bloķē tās darbību.
3. Akumulators ir aprīkots ar aizsargierīci, kas aptur uzlādēšanu, ja apkārtējās vides temperatūra nav diapazonā no 0 līdz +45 °C.
4. Akumulatoru var uzlādēt jebkurā brīdī, tai skaitā daļēji, bez akumulatora sabojāšanas riska.

## 5.4 UZGLABĀŠANA

Pēc darba pabeigšanas rūpīgi notīriet mašīnu no putekļiem un atgriezumiem, salabojiet vai nomainiet bojātas daļas.

Mašīna jāuzglabā sausā, no nelabvēlīgiem laika apstākļiem aizsargātā un bērniem nepieejamā vietā.

## 6. ĀRKĀRTAS TEHNISKĀ APKOPE

Visas tehniskās apkopes darbības, kuras nav iekļautas šajā rokasgrāmatā, drīkst veikt tikai vietējais izplatītājs.

Ja darbības veic neatbilstošajās darbnīcās vai to veic nekvalificēts personāls, tas noved pie visu veidu garantiju spēka zaudēšanas.

## 7. DIAGNOSTIKA

Ko darīt, ja...	
Problēmas cēlonis	Risinājums
<b>1. Pēc slēdža ieslēgšanas dzinējs neieslēdzas</b>	
Akumulators nav uzstādīts vai ir uzstādīts nepareizi	Pārliedziniet, ka akumulators ir pareizi ievietots
Akumulators izlādējies	Pārbaudiet akumulatora uzlādes līmeni un uzlādējies akumulatoru
<b>2. Dzinējs izslēdzas darba laikā</b>	
Akumulators nav uzstādīts vai ir uzstādīts nepareizi	Pārliedziniet, ka akumulators ir pareizi ievietots
Akumulators izlādējies	Pārbaudiet akumulatora uzlādes līmeni un uzlādējies akumulatoru
<b>3. Samazināts akumulatora darbības ilgums autonomā režīmā</b>	
Smagi ekspluatācijas apstākļi ar palielinātu strāvas patēriņu	Optimizējiet ekspluatācijas apstākļus
<b>4. Ar akumulatoru lādētājuneizdodas uzlādēt akumulatoru (deg zaļā gaismas diode)</b>	
Netīri kontakti	Iztīriet kontaktus
<b>5. Ar akumulatoru lādētāju neizdodas uzlādēt akumulatoru (neviens gaismas diode nedeg)</b>	
Akumulatoru lādētājam netiek padota elektroenerģija	Nomainiet, izmantojot oriģinālo rezerves daļu
Bojāts akumulatoru lādētājs	Nomainiet, izmantojot oriģinālo rezerves daļu



## СОДРЖИНА

Запознајте ја машината .....	6
Безбедносни одредби .....	7
Услови за употреба .....	10
1. Користење на машината .....	10
2. Подготовка за работа .....	10
3. Користење на машината .....	11
4. Работни режими и техники за работа .....	11
5. Редовно одржување .....	13
6. Вонредно одржување .....	13
7. Дијагностика .....	14

## КАКО ДА СЕ ЧИТА УПАТСТВОТО

Во ова упатство, неколку пасуси коишто содржат информации од особена важност, се потенцирани во разни степени на евидентирање, каде што најважно е следното:

### **ЗАБЕЛЕШКА** или

**ВАЖНО** Се даваат прецизни или други информации како што е претходно наведено, со цел да не се оштети машината или да не се предизвика штета.

**▲ ВНИМАНИЕ!** *Можност за лични повреди или повреди на други лица во случај на невнимание.*

**▲ ОПАСНОСТ!** *Можност за тешки лични повреди или повреди на други лица, па дури и смрт во случај на невнимание.*

## ЗАПОЗНАЈТЕ ЈА МАШИНАТА

**ЗАБЕЛЕШКА** - соодветните слики за насоки-те се наоѓаат на стр. 2 во ова упатство.

## ОПИС НА МАШИНАТА И ОПСЕГ НА УПОТРЕБА

Оваа машина претставува градинарска опрема и конкретно поткаструвач за жива ограда со мотор на струја којшто се напојува со батерија предвиден за домашна употреба.

Машината главно се состои од моторна единица и еден чифт назабени сечива коишто се

активираат со доставените механизам за да се овозможи линеарно движење.

Безбедносните системи спречуваат случајни движења на сечивата кога нема опертор.

## Предвидена употреба

Оваа машина е проектирана и конструирана за сечење и формирање на грмушки со густы гранки и со надолни димензии, соодветно со карактеристиките на машината.

## Несоодветна употреба

Која и да е друга употреба, поинаква од горенаведените, може да претставува опасност и да предизвика повреди и штети за лица и/или предмети. Се отфрлаат при неправилна употреба (како пример, но не се ограничува на следното):

- косење трева воопшто, а особено во близина на нерамен терен;
- сечкање материјали за ѓубрење;
- обликување,
- употреба на машината за косење материјали што не се од вегетативна природа;
- употреба на машината од страна на повеќе луѓе.

Несоодветната употреба на машината доведува до отфрлање на гаранцијата и ја отфрла секоја одговорност на производителот, префрлувајќи ги на корисникот произлезените обврски предизвикани од повреди или оштетувањата лично или на трети лица.

## ЕТИКЕТА ЗА ИДЕНТИФИКАЦИЈА И КОМПОНЕНТИ НА МАШИНАТА

1. Моторна единица
2. Уред на ножот (сечиво)
3. Предна заштита
4. Предна рачка
5. Задна рачка
6. Заштита на ножот

7. Прекинувач за вклучување
8. Безбедносен прекинувач
  
21. Ознака за усогласеност со ЕУ
22. Име и адреса на производителот
23. Ниво на акустична моќност
24. Модел за референца на производителот
25. Сериски број
26. Година на производство
27. Волтажа и вид напојување

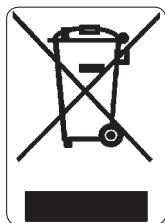

Не фрлајте го електричниот апарат заедно со домашен отпад. Во согласност со директивата на ЕУ 2012/19/CE, отпадот што се состои од електрични и електронски апарати е ваша одговорност и, во согласност со националните одредби, електричните апарати за фрлање треба да се фрлат засебно за да може подоцна повторно да се употребат на еко-компатибилен начин. Ако електричните апарати се одложат на губриште или на земја, штетните состојки може да стапат во контакт со елементите во почвата и да навлезат во синџирот на исхрана, со што ќе се нарушат вашето здравје и благосостојбата. За подетални информации околу фрлањето на овој производ, контактирајте со компетентни институции за фрлање домашен отпад или со застапникот.

### МЕРКИ ЗА БЕЗБЕДНОСТ

Машината треба да се користи внимателно. За таа цел, на машината се поставени илустрации наменети да ве потсетуваат за главните безбедносни мерки при употреба. Нивното значење е објаснето подолу. Затоа, препорачуваме внимателно да ги прочитате безбедносните мерки што се дадени во засебно поглавје на ова упатство.

Заменете ги оштетените или нечитливите етикети.

41. Внимание! Опасност. Оваа машина може да биде опасна за вас или за другите доколку не се користи правилно.
42. Корисникот кој е одговорен за оваа машина, при секојдневно и континуирано користење во нормални услови, може да биде изложен на бука еднаква или поголема од 85 dB (A). Носете заштитни очила и акустична заштита.
43. Да не се изложува на дожд (или на влажност).
44. Пред да ја користите оваа машина, прочитајте го упатството за употреба.
45. Во текот на работата, носете заштита од прав.

### ТЕХНИЧКИ ПОДАТОЦИ И ДОПОЛНИТЕЛНА ОПРЕМА

- [71] Волтажа и вид напојување
- [72] Должина на конецот
- [73] Тежина
- [74] Движење на косењето

### БЕЗБЕДНОСНИ МЕРКИ до коишто треба строго да се придржувате

#### ОПШТИ БЕЗБЕДНОСНИ ПРЕДУПРЕДУВАЊА ЗА ЕЛЕКТРИЧНИ УРЕДИ

**⚠ ВНИМАНИЕ!** *Прочитајте ги целото предупредување во однос на безбедноста и целосното упатство. Непридржување кон предупредувањата и кон упатството може да пре-*

## **дизвикаат електричен удар, изгореници и сериозни повреди.**

### **1) Обезбедување на работната средина**

а) Одржувајте ја работната средина чиста. Нечисти или несредени средини може да доведат до инциденти.

б) Не користете ги електричните апарати во средина каде постои ризик од експлозија, во присуство на запаливи материји, гасови или нечистотија. Електричните делови предизвикуваат искри што може да ги запалат нечистотиите или испарувањата.

в) Децата и другите кои што се во близина треба да се оддалечат кога се користат електричните апарати. Одвлекување внимание може да предизвика губење контрола.

### **2) Обезбедување на електричните делови**

а) Избегнувајте контакт на телото со површина со маса или со земја, како цевки, радијатори, кујнски апарати, фрижидери. Ризикот од електричен удар се поттикнува ако телото се најде на маса или земја.

б) Не изложувајте ги електричните делови на дожд или влажни средини. Водата што може да навлезе во електричниот дел го зголемува ризикот од електричен удар.

### **3) Лична безбедност**

а) Бидете внимателни, контролирајте што се случува и со целосно внимание служете се со електричните апарати. Не користете ги електричните апарати кога сте уморни или под влијание на лекови, алкохол или дрога. При растроеност, не користете го електричниот апарат бидејќи може да предизвика тешки телесни оштетувања.

б) Употреба на заштитна облека. Секогаш ставајте заштитни очила. Носење на заштитна опрема како што се маска против прав, чевли против лизгање, заштитен шлем и заштита за уши го намалуваат ризикот од телесни повреди.

в) Избегнувајте нестандартизирани приклучоци. Проверете дали уредот е исклучен пред да ја ставите батеријата, го зафаќате или транспортирате електричниот апарат. Транспортирање на електричниот апарат со прстот на прекинувачот или поставување на батеријата кога прекинувачот е во позиција „ON“ (вклучено) со леснотија доведува до инциденти.

г) Отстранете ги сите клучеви или алатки за регулација пред да го вклучите електричниот апарат. Ако некој клуч или алатка останат во контакт со некој ротирачки дел може да предизвика тешки телесни оштетувања.

д) Не губете рамнотежа. Секогаш имајте сигурна потпора и соодветна рамнотежа. На тој начин најдобро ќе го контролирате електричниот апарат во непредвидени ситуации.

ѓ) Облечете се соодветно. Не носете широки алишта или накит. Косата, облеката и ракавиците треба да се држат настрана од деловите што се движат. Широка облека, накит или долга коса може да се закатат за деловите во движење.

е) Ако имате уреди за поврзување на апарати за издвојување и собирање на нечистотији, проверете дали се поврзани и се користат на правилен начин. Употребата на овие апарати може да ги намали ризиците што се поврзани со нечистотиите.

### **4) Употреба и безбедносно ракување со електричниот апарат**

а) Не презагревајте го електричниот апарат. Користете го електричниот апарат прилагоден на работните услови. Правилно користење на апаратот обезбедува најдобра и најсигурна работа, според моќноста за која е создаден.

б) Не користете го електричниот апарат ако прекинувачот не е правилно поставен во позиција за вклучување или исклучување. Ако електричниот апарат не може да се вклучи со прекинувачот, тој е опасен за употреба и треба да се поправи.

в) Извадете го акумулаторот од неговото лежиште пред каква било регулација или менување делови или пред складирање на апаратот. Овие безбедносни мерки го намалуваат ризикот од случајно вклучување на електричниот апарат.

г) Одложете го електричниот апарат кога не го користите подолго од дофат на деца и не давајте апаратот да го користат лица што не се запознати со истиот и не го прочитале ова упатство. Електричните апарати се опасни во рацете на неискусни корисници.

д) Редовно извршувајте проверка на електричниот апарат. Проверете дали подвижните делови се наместени правилно и слободни за движење, дека не се оштетени и елиминирајте ја секоја друга можност што може да повлияе врз функционалноста на овој апарат. Во случај на оштетувања, електричниот апарат треба да се поправи пред повторна употреба. Многу инциденти се предизвикани заради невнимателно користење.

д) Одржувајте го апаратот наострен и исчистен од остатоци при сечењето. Адекватно одржување од остатоци при сечењето, со наострени сечива носи помалку случаи на заглавување и полесно е за контролирање.

е) Користете го електричниот апарат и додатоците во согласност со ова упатство, имајќи ги секогаш во предвид условите за работа и видот работа што треба да се изврши.

## 5) Помош

а) Електричниот апарат треба да го поправа квалификувано лице со примена на само оригинални резервни делови. На тој начин се одржува безбедноста на електричниот апарат.

### ЕЛЕКТРИЧЕН ПОТКАСТРУВАЧ ЗА ЖИВА ОГРАДА (со напојување на батерија)

#### БЕЗБЕДНОСНИ ПРЕДУПРЕДУВАЊА

**▲ ВНИМАНИЕ!** При користење на машината треба да се одржуваат безбедносните норми. Пред да ја употребите машината, прочитајте го упатството за соодветна лична безбедност и за оние кои не се вклучени во работата. Зачувајте го упатството во добра состојба за да може повторно да го прочитате.

- Држете ги сите делови на телото подалеку од сечивото за косење. Не вадете го покосениот материјал и држете го цврсто предметот за косење додека работи сечивото. Проверете дали прекинувачот е во позиција за застанување кога се вади покосениот материјал. Еден момент на невнимание за време на употребата на поткаструвачот може да доведе до лични тешки повреди.
- Пренесувајте го подкаструвачот држејќи го за рачката и сечивото мора да се застанато. Секогаш ставајте ја заштитата на уредот за косење при транспорт или кога се остава машината. Соодветно ракување со подкаструвачот ја намалува можноста за лични повреди што се предизвикуваат со сечивото.
- Фаќајте го електричниот дел само за изолираните површини на рачките бидејќи сечивото може да дојде во контакт со скриените кабли. Контакт на сечивото за косење со кабел под напон може да ги електризира металните делови на машината и да предизвика електричен удар.

#### • Како се работи со електричниот поткаструвач за жива ограда (со напојување на батерија)

Во текот на работата, заземете цврста позиција и одржувајте внимателен пристап.

- Избегнувајте кога е можно да работите на мокар и лизгав терен или на терени кои се многу нерамни или закосени и не гарантираат стабилност на корисникот при работата.
- Никогаш не трчајте, туку одете и обрнувајте внимание на неправилноста на теренот и на присуството на евентуални пречки.
- Проценете ги евентуалните ризици на теренот

каде што ќе работите и преземете ги сите неопходни мерки за да обезбедите соодветна безбедност, особено на можни закосени, лизгави или нестабилни терени.

Машината не треба да ја користат лица што не се во состојба да ја држат цврсто со обете раце и/или да одржуваат стабилна рамнотежа на нозете во текот на работата.

Не дозволувајте никогаш деца да ја употребуваат машината, или други лица што не се запознаени со основните упатствата. Локалните законски прописи ја одредуваат минималната возраст на корисникот.

Машината смее да ја користи само еден човек.

Никогаш немојте да ја користите машината:

- кога во непосредна близина има други лица, особено деца или животни;
- доколку корисникот е во состојба на замор или изнемоштеност, или користел лекови, дрога, алкохол или други штетни супстанции што влијаат на капацитетот за навремено реагирање или внимание;
- доколку заштитата е оштетена или во лоша состојба.

#### • Техники за користење на електричниот поткаструвач за жива ограда (со напојување на батерија)

Секогаш следете ги предочувањата за ваша безбедност и применувајте ги техниките за сечење што најдобро одговараат на работата во согласност со индикациите и со прикажаните примери и упатства.

#### • Безбеден пренос на електричниот поткаструвач за жива ограда (со напојување на батерија)

Секогаш кога е потребен пренос или транспорт на машината потребно е:

- да се исклучи моторот, да се смири делот со сечивото и да се извади акумулаторот од неговото лежиште
- фатете ја машината само за држачите и насочете го уредот за сечење во правец спротивен од правецот на движење.

Кога машината се транспортира со возило, треба да се постави на начин да не претставува опасност за никој и да се блокира цврсто.

#### • Препораки за почетници

Пред да започнете со работа за првпат, неопходно е да стекнете неопходно познавање на машината и на техниките на сечење имајќи на ум се-

когаш машината цврсто да ја држите, како и со движењата кои се потребни за извршување на работата.

### • Правилна работа и употреба на електричните апарати и батеријата

а) Проверете дали апаратот е исклучен пред да ја ставите батеријата. Ставање батерија во вклучен електричен апарат може да предизвика инциденти.

б) Користете само полначи за полнење на батериите што ги препорачува производителот. Полначите на батериите генерално се специфични за типот на батеријата, ако се користат со други типови, постои ризик од пламен.

в) Користете само батерии со спецификации што се предвидени за вашиот апарат. Употреба на други батерии може да предизвика повреди и ризик од пламен.

г) Чувајте ја батеријата што не ја користите подалеку од канцелариски прибор, пари, клучеви, игли, навртки и други мали метални предмети што може да предизвикаат краток спој на контактите. Краток спој на контактите на батеријата може да доведе до експлозија и пламен.

д) Батерија во неисправна состојба може да предизвика истекување на течноста. Избегнувајте контакт со течноста. Во случај на случаен контакт, исплакнете со вода. Во случај на контакт на течноста со очите, консултирајте се со доктор. Истечената течност од батеријата може да предизвика иритација на кожата и изгореници.

ѓ) Проверете дали акумулаторот е во добра состојба и дали има знаци од оштетување. Не користете ја машината со оштетен или користен акумулатор.

### УПАТСТВО ЗА УПОТРЕБА НА АКУМУЛАТОРИТЕ

#### • Општи безбедносни мерки

- Акумулаторот не смее никогаш да се отвора.
- Никогаш не флајте ги искористените батерији во оган – ОПАСНОСТ ОД ЕКСПЛОЗИЈА!
- Поврзувајте го полначот за батерији само за приклучок со напон на струјата што е посочена на етикетата за идентификација.
- Користете само оригинален акумулатор.
- За време на продолжена употреба, акумулаторот може да се прегрее. Оставете го да се излади пред да го полните.
- Не чувајте ги акумулаторот и полначот за батерији на дофат на деца.
- Не користете го полначот за батерији на места каде има запаливи испарувања или супстанции.
- Полнете ги акумулаторите само со температура меѓу 10°C и 40°C.

- Никогаш не чувајте ги акумулаторите во средината со температури повисоки од 40°C.
- Никогаш не предизвикувајте краток спој меѓу контактите на акумулаторите и не поврзувајте ги со метални предмети.
- За време на транспорт на акумулаторите, обрнете внимание контактите да не дојдат во спој меѓу себе и не користете метални кутии за транспорт.
- Краток спој на акумулаторот може да предизвика експлозија. Во секој случај, краткиот спој го оштетува акумулаторот.
- Редовно контролирајте дали е оштетен кабелот на полначот на батерији. Ако е кабелот оштетен, мора да се смени целиот полнач на батерији.
- Полнете ги акумулаторите докрај пред да ги одложите за зимскиот период.
- Акумулаторот може да се полни само со полнач за батерији што е усогласен со EN60335-2-29).

## ПРАВИЛА ЗА УПОТРЕБА

**ЗАБЕЛЕШКА** - соодветните слики наведени во поглавјето се наоѓаат на стр. 4 и понатаму во ова упатство.

### 1. СОСТАВУВАЊЕ НА МАШИНАТА

Фрлањето на амбалажата треба да се изведува во согласност со важечките локални закони. Од безбедносни и транспортни причини, акумулаторот со литиумски јони(ако има) е испорачува делумно наполнет и одвоено од машината.

Пред употреба на машината, неопходно е да се наполни акумулаторот во согласност со начинот што е посочен во поглавјето „Полнење на акумулаторот“.

### 2. ПОДГОТОВКА ЗА РАБОТА

#### 2.1 ПРОВЕРКА НА МАШИНАТА

**▲ ВНИМАНИЕ!** Обезбедете акумулаторот да не е вметнат на неговото место.

Пред да започнете со работа, треба:

- проверите дали рачката за палење и безбедносното копче се ослободени при движење без примена на сила и дека автоматски и брзо се враќаат во неутрална позиција при отпуштање;
- да проверите дали отворите за проток на воздух се непопречени;
- да проверите дали прекинувачот и заштитата на машината се чисти и суви, правилно поставени и зацврстени за машината;
- да проверите дали уредот за сечење и заштита-

- та се оштетени;
- да проверите дали машината задржува остатоци од работата или е оштетена од удари или од други причини за да се извршат неопходните поправки.
- проверете дали акумулаторот е во добра состојба и дали има знаци од оштетување. Не користете ја машината со оштетен или користен акумулатор.
- наполнете го акумулаторот во согласност со начинот што е посочен во поглавјето „Полнење на акумулаторот“.

## 2.2 ПРОВЕРКА НА СОСТОЈБАТА НА БАТЕРИЈАТА (сл. 1)

За да го проверите статусот на наполнетост на батеријата (1), притиснете го копчето (2) коешто активира три ЛЕД-светилки (3) коишто го посочуваат следното:

- светат 3 ЛЕД = автономија = 3/3
- светат 2 ЛЕД = автономија  $\geq$  2/3
- свети 1 ЛЕД = автономија  $\leq$  1/3
- не свети ниедна ЛЕД = празна батерија

## 2.3 ПОЛНЕЊЕ НА АКУМУЛАТОРОТ (сл. 2)

**ВАЖНО** Проверете дали напоноот на струјата соодветствува со онаа што е посочена на етикетата на полначот на батерији.

- За да го извадите акумулаторот (1) од машината:
  - подигнете го крилцето (1a) и извадете го акумулаторот (1).
  - За полнење на акумулаторот:
  - поврзете го полначот на батерији (2) во довод на ел. енергија. Присуството на струја е посочено со зелената сијаличка на светилката (2a).
  - ставете го акумулаторот (1) во полначот за него (2) притискајќи го до крај. Целосното полнење на батеријата трае околу 100 минути.
  - Фазите на полнењето се посочени со две сијалички (2a) и (2b):
  - полнење на поврзана батерија = свети (2a) зелена сијаличка.
  - ставање на акумулаторот и полнењето е во тек = свети (2a) ЗЕЛЕНАТА сијаличка + свети (2b) ЦРВЕНАТА сијаличка.
  - сполнењето е завршено = свети (2a) ЗЕЛЕНАТА сијаличка + свети (2b) ЗЕЛЕНАТА сијаличка.
  - ненормални услови = трепка (2a) ЗЕЛЕНАТА сијаличка + трепка (2b) ЦРВЕНАТА сијаличка.
  - прекин довод на ел. напојување = трепка (2b) ЦРВЕНАТА сијаличка.
- Целосното полнење на батеријата трае околу 100

минути.

- Завршено полнење:
- извадете го акумулаторот (1) од полначот за него (2) и ставете го на машината;
- исклучете го полначот на батерији (2) во довод на ел. енергија.

## 3. УПОТРЕБА НА МАШИНАТА

### 3.1 ПАЛЕЊЕ НА МАШИНАТА (сл. 3)

Пред палење на машината:

- Ставете го акумулаторот (1) во неговото лежиште.

За палење на машината:

- Тргнете ја заштитата на ножот.
- Проверете дали ножот го допира теренот или други предмети.
- Притиснете го безбедносниот прекинувач (2) и вклучете го копчето за палење (3).

**ЗАБЕЛЕШКА** Палењето и одржувањето на работата на моторот се можни само кога двата прекинувачи се притиснати.

Пуштете едно од двата прекинувачи и моторот ќе застане.

### 3.2 ЗАСТАНУВАЊЕ НА МОТОРОТ (сл. 3)

За да ја исклучите машината:

- Ослободете ги прекинувачите (2) и (3).
- подигнете го крилцето (1a) и извадете го акумулаторот (1).

## 4. РАБОТНИ РЕЖИМИ И ТЕХНИКИ НА РАБОТА

**▲ ВНИМАНИЕ!** За ваша сигурност и за безбедноста на другите:

- 1) Не користете ја машината пред да го прочитате упатството. Запознајте се со командите и правилното користење на машината. Научете брзо да го запираете моторот.
- 2) Други ризици: и покрај тоа што се почитувани сите безбедносни предупредувања, сепак може да се појават одредени други ризици кои не може да се исклучат. Во однос на типот на конструкција на машината, можните предвидени опасности може да бидат:
  - Контакт со незаштитени запци за косење.
  - Навлегување на прстите или рацете во сечивото за косење кога тоа се движат.
  - Неочекувани и ненадејни движења на сечивото за косење.
  - Исфрлање делови коишто може да ги оштетат очите.
  - Повреди на ушите ако не се носи никаква

акустична заштита.

- 3) Имајте на ум дена корисникот е одговорен за незгодите или опасноста по други лица или нивниот имот.
- 4) Носете соодветна облека додена работите. Застапникот ги има сите потребни информации за материјалите кои претставуваат заштита при работа и гарантираат безбедност при работа.
- 5) Работете само на дневна светлина или при добро вештачко осветление.
- 6) Проверете ја темелно целата површина за работа и отстранете се' што би можело да биде отфрлено од машината и да ги оштети уредот за сечење (гранки, железни остатоци, сокриени кабли, итн.).
- 7) Обрнете внимание за можни проекции на материи што ги предизвикува уредот за сечење.
- 8) Застанете го моторот и извадете го акумулаторот од неговото лежиште:
  - секојпат кога машината ја оставате без надзор;
  - пред проверка, чистење или работа врз машината;
  - по удар во страни предмети. Проверете дали има евентуални оштетувања и поправете ги пред да продолжите со работа;
  - доколку машината почне да вибрира на ненормален начин: во тој случај веднаш побарајте ја причината за вибрациите и однесете ја за неопходни проверки во специјализиран сервис;
  - кога машината не може да се запали.
- 9) Рацете и нозете држете ги подалеку од уредот за сечење, особено при палење на моторот.

**ВАЖНО** Имајте предвид дека неправилно користење на електричниот поткаструвач за жива околка може да претставува непријатност за другите. Во однос на почитувањето на другите и на средината:

- Избегнувајте да ја користите машината во средина и во време што може да вознемирува.
- Следете ги во целост локалните закони за фрлање на материјалите што се резултат на сечењето.
- За да се избегне ризикот од инциденти, не оставајте ја машината со топол мотор во лисија и сечена трева.
- Следете ги точно локалните закони за фрлање дотрошени делови или какви било други елементи кои може да ја нарушат животната средина.

**▲ ВНИМАНИЕ!** Продолжена изложеност на вибрации може да предизвика повреди и невроваскуларни пореметувања (познати и како „Рејнодов синдром“ или „бела рака“) осо-

бено нај оние што се изложени на циркуларни влијанија. Симптомите може да се покажат на рацете, на рачните зглобови или на прстите и се манифестираат со губење на осет, вночаност, чешање, болна, обезбојување и структурални промени на кожата. Овие ефекти може да се зголемат со ниски надворешни температури и / или од прекумерен притисок врз рачните. При појава на овие симптоми, треба да го намалите времето на користење на машината и да се советувате со лекар.

#### 4.1 НАЧИН НА КОРИСТЕЊЕ НА МАШИНАТА

**▲ ВНИМАНИЕ!** Во текот на работата, машината секогаш мора да се држи цврсто со двете раце.

Акумулаторот се доставува со заштита која спречува потполно празнење.

Уредот се исклучува автоматски ако е празен акумулаторот. Во тој случај, треба да се наполни веднаш.

**▲ ВНИМАНИЕ!** Застанете го моторот веднаш ако сечивата се блокираат во текот на работата или пак се заглават во гранките на грмушките.

#### 4.2 ТЕХНИКИ НА РАБОТА

Секогаш се претпочита да се сече првиот и вториот ред вертикални израстоци на грмушката, а потоа легнатите делови.

##### • Вертикален нож (сл. 4)

Ножот треба да се постави со кружно движење од долу нагоре со тоа што сечивото ќе се држи што е можно подалеку од телото.

##### • Хоризонтален нож (сл. 5)

Најдобри резултати се постигнуваат кога сечивата се благо закосени (5° - 10°) во правец на ножот, со кружно движење и лесно и константно придвижување, особено во случај на многу густии грмушки.

#### 4.3 ЗАВРШУВАЊЕ НА РАБОТАТА

За завршување со работа:

- Застанете го моторот како што е претходно посочено.

**▲ ВНИМАНИЕ!** Оставете моторот да се излади пред да се остави машината во која било



просторија.

**За да го намалите ризикот од оган, исчистете ја машината од остатоци од трева, листови или зеленило; не оставајте корпи со производи на сечењето во затворен простор.**

После секоја работа, неопходно е да се исчисти и подмачка сечивото за да се зголемат ефикасноста и долготрајноста.

- Исчистете го сечивото со сува крпа и со помош на четкичка во случај на залепена нечистотија.
- Подмачкајте го сечивото со посоченото масло, по можност без примеси.

## 5. РЕДОВНО ОДРЖУВАЊЕ

**▲ ВНИМАНИЕ!** *За ваша сигурност и за безбедноста на другите:*

- *По секое користење, извадете го акумулаторот од неговото лежиште и проверете да не има оштетувања.*
- *Правилно одржување е основно за обезбедување ефикасно темпо и безбедност на оригиналните делови на машината.*
- *Сите завртки, навртки и лостови одржувајте ги соодветно зацврстени за да сте сигурни дека косачката е безбедна за работа.*
- *Никогаш не користете ја машината со користи или оштетени делови. Оштетените делови се заменуваат, никогаш не се поправаат.*
- *Користете само оригинални резервни делови. Делови со несоодветен квалитет може да ја оштетат машината и да ја загорат безбедноста.*

**▲ ВНИМАНИЕ!** *При операции на одржување, извадете го акумулаторот од неговото лежиште.*

### 5.1 ЛАДЕЊЕ НА МОТОРОТ

За да се избегне прегревање и оштетување на моторот, решетките за проток на воздух за ладење треба секогаш да се одржуваат чисти и ослободени од остатоци при пилење и друго.

### 5.2 ОДРЖУВАЊЕ И ОСТРЕЊЕ НА НОЖОТ

**▲ ВНИМАНИЕ!** *Повремено проверувајте дали сечивата се искривени или оштетени и дали фиксната решетка на сечивото е цела.*

Не е потребна регулација на растојанието меѓу сечивата бидејќи движењето е веќе поставено

фабрички.

Ако се користи во согласност со упатството, сечивото не бара никакво одржување или острење.

Острењето е неопходно само кога изведбата на ножевите опаѓа и гранките се наведнуваат и честопати се заплеткуваат.

**ВАЖНО** *Во случај на нужност, неопходно е секоја интервенција врз сечивото да се извршува во Специјализиран центар каде има посоодветна опрема и има капацитет за извршување на неопходните работи без загрозување на безбедноста на машината.*

## 5.3 РАБОТА СО БАТЕРИЈАТА

1. Батеријата треба да се чува во средина и на температура меѓу 0° и +45°C. Во случај кога се поставува во машината во средина каде има можност да се надминат овие ограничувања, потребно е да се извади батеријата и да се постави одново на соодветно место.
2. За време на употребата, батеријата е заштитена од комплетно празнење преку заштитниот уред кој што ја исклучува машината и ја блокира работата.
3. Батеријата се доставува со заштита што го прекинува полнењето ако температурата во средина не е меѓу 0 и +45 °C.
4. Батеријата може да се полни во секој момент, дури и делумно без ризик од оштетување.

## 5.4 ЗАШТИТА

На крајот на секоја работа, исчистете ја машината детално од прав и остатоци при работа, поправете ги или заменете ги сите дефектни делови.

Машината треба да се конзервира на суво место, засолнето од надворешните временски прилики и понастрана од дофат на деца.

## 6. ВОНРЕДНО ОДРЖУВАЊЕ

Секоја операција на одржување што не е вклучена во ова упатство треба да се изведе исклучиво кај вашиот застапник.

Сите операции што се изведени на несоодветен начин и од неквалификувани лица придонесуваат да се изгуби секоја форма на гаранција.

## 7. ДИЈАГНОСТИКА

Што да правите кога...	
Потекло на проблемот	Дејство за поправка
<b>1. Го притиснавте копчето, но моторот не се пали</b>	
Нема батерија или не е ставена правилно	Проверете дали батеријата е ставена.
Празна батерија	Проверувајте ја состојбата на наполнетост и наполнете ја батеријата
<b>2. Моторот се гаси во текот на работата</b>	
Нема батерија или не е ставена правилно	Проверете дали батеријата е ставена.
Празна батерија	Проверувајте ја состојбата на наполнетост и наполнете ја батеријата
<b>3. Намалена автономија на батеријата</b>	
Условите за работа се многу тешки и бараат поголема потрошувачка на енергијата	Подобреете ја употребата
<b>4. Полначот за батерии не ја полни батеријата (не свети ниту една светилка)</b>	
Нечисти контакти	Исчистете ги контактите
<b>5. Полначот за батерии не ја полни батеријата (не свети ниту една светилка)</b>	
Нема напон кај полначот на батеријата	Проверете дали приклучокот е вметнат и дали има довод на ел. енергија
Полначот на батеријата има дефект	Заменете го дефектниот дел со оригинален



## INHOUDSOPGAVE

Leer de machine kennen .....	6
Veiligheidsvoorschriften .....	7
Gebruiksnormen .....	10
1. Montage van de machine .....	10
2. Voorbereiding .....	10
3. Gebruik van de machine .....	11
4. Werkwijzen en werktechnieken .....	11
5. Gewoon onderhoud .....	13
6. Buitengewoon onderhoud .....	13
7. Diagnose .....	14

## HOE DE HANDLEIDING LEZEN

In de tekst van de handleiding worden enkele paragrafen, die gegevens van bijzonder belang bevatten, gekenmerkt door diverse symbolen die de volgende betekenis hebben:

**OPMERKING** ofwel

**BELANGRIJK** *Verstrekt nadere gegevens of andere elementen ter aanvulling op hetgeen daarvoor vermeld is, om te voorkomen dat de machine beschadigd wordt of er schade veroorzaakt wordt.*

**⚠ LET OP!** *Gevaar van persoonlijk letsel of letsel aan anderen in geval van niet inachtneming.*

**⚠ GEVAAR!** *Kans op ernstig persoonlijk letsel of ernstig letsel aan anderen met gevaar voor dodelijke ongelukken, in geval van niet inachtneming.*

## LEER DE MACHINE KENNEN

**OPMERKING** – De afbeeldingen die overeenstemmen met de aanwijzingen bevinden zich op pag. 2 van deze handleiding.

## BESCHRIJVING VAN DE MACHINE EN GEBRUIKSGBIED

Deze machine is een tuingereedschap, en met name een draagbare heggeschaar met met bat-

terijtoevoer voor hobby gebruik.

De machine bestaat hoofdzakelijk uit een motoreenheid en een koppel getande messen, aangedreven door een mechanisme dat een afwisselende rechtlijnige beweging aangeeft.

De veiligheidssystemen verhinderen ongewilde bewegingen van de messen bij afwezigheid van de bediener.

## Voorzien gebruik

Deze machine is ontworpen en vervaardigd voor het snijden en bijsnoeien van heggen, bestaande uit struiken met kleine takken, die hoe dan ook in verhouding zijn met de kenmerken van de machine.

## Onjuist gebruik

Eender welk ander gebruik, dat afwijkt van wat hierboven beschreven is, kan gevaarlijk zijn en schade berokkenen aan personen en/of zaken. De volgende situaties behoren tot het ongeschikt gebruik (bijvoorbeeld, maar niet uitsluitend):

- snijden van gras in het algemeen en in het bijzonder in de nabijheid van stoepranden;
- kleinsnijden van materiaal voor compostering;
- snoeiwerken;
- gebruik van de machine voor het snijden van niet plantaardig materiaal;
- gebruik van de machine door meer dan één persoon tegelijk.

Het oneigenlijk gebruik brengt verval van zowel de garantie als de aansprakelijkheid van de fabrikant teweeg waardoor de gebruiker zelf verantwoordelijk is voor schade of letsel die hijzelf of anderen oplopen.

## IDENTIFICATIETABEL EN ONDERDELEN VAN DE MACHINE

1. Aandrijfeenheid
2. Snij-inrichting (mes)

3. Voorste bescherming
  4. Voorste handgreep
  5. Achterste handgreep
  6. Mesbescherming
  7. Hendel schakelaar
  8. Veiligheidsschakelaar
21. EG-Conformiteitskenmerk
  22. Naam en adres van de fabrikant
  23. Geluidsniveau
  24. Referentiemodel van de fabrikant
  25. Serienummer
  26. Bouwjaar
  27. Spanning en soort stroom

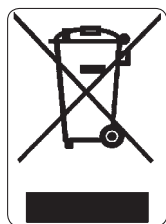

Gooi elektrische apparatuur niet bij het gewoon huishoudelijk afval. Volgens de Europese Richtlijn 2012/19/EG inzake elektrisch en elektronisch afval en de toepassing ervan overeenkomstig de nationale wetgeving, moet de afgedankte

elektrische apparatuur apart ingezameld worden voor eco-compatibele recyclagedoeleinden. Indien de elektrische apparatuur afgedankt wordt op een afvalpark of in de ondergrond, kunnen de schadelijke stoffen de waterlaag bereiken en in de voedingsketen terecht komen, met nadelige gevolgen voor uw gezondheid en welzijn. Voor meer gedetailleerde informatie over de afdanking van dit product, contacteer de instantie die bevoegd is voor de afdanking van huishoudelijk afval of uw Verkoopster.

## VEILIGHEIDSVOORSCHRIFTEN

Uw machine dient met voorzichtigheid te worden gebruikt. Daarom zijn er op de machine pictogrammen aangebracht die u aan de belangrijkste veiligheidsvoorschriften herinneren. Hun betekenis is hieronder weergegeven. Verder wordt u aanbevolen de veiligheidsvoorschriften in het speciale

hoofdstuk daarover in dit boekje zorgvuldig door te lezen.

Vervang de beschadigde of onleesbare stickers.

41. Let op! Gevaar. Indien deze machine niet correct gebruikt wordt, kan ze gevaarlijk zijn voor de bediener en voor anderen.
42. De persoon die deze machine dagelijks in normale omstandigheden gebruikt kan blootgesteld zijn aan een geluidsniveau van 85 dB (A) of hoger. Draag een veiligheidsbril, een beschermingshelm en gehoorbescherming.
43. Niet blootstellen aan de regen (of vocht).
44. Voordat u deze machine in gebruik neemt eerst de gebruiksaanwijzingen lezen.
45. Draag stofmaskers tijdens het werk.

## TECHNISCHE GEGEVENS EN TOEBEHOREN

- [71] Spanning en soort stroom
- [72] Lengte van de snit
- [73] Gewicht
- [74] Snijbeweging

## VEILIGHEIDSVOORSCHRIFTEN (zorgvuldig in acht te nemen)

### ALGEMENE VEILIGHEIDSVOORSCHRIFTEN VOOR DE ELEKTRISCHE WERKTUIGEN

**⚠ LET OP!** Lees alle veiligheidsvoorschriften en instructies. Het niet in acht nemen van de voorschriften en instructies kan elektrische schokken, brand en/of ernstige letsels veroorzaken.

#### 1) Veiligheid van de werkzone

- a) Hou de werkzone netjes. Vuile en rommelige zones bevorderen het voorkomen van ongevallen.
- b) Gebruik geen elektrisch gereedschap in om-

gevingen met ontploffingsgevaar, in aanwezigheid van ontvlambare vloeistoffen, gas of stof. De elektrische gereedschappen genereren vonken die stof of dampen kunnen doen ontvlammen.

c) Hou kinderen en omstanders uit de buurt wanneer gebruik gemaakt wordt van een elektrisch gereedschap. Een moment van onoplettendheid kan ertoe leiden dat men de controle over de machine verliest.

## 2) Elektrische veiligheid

a) Voorkom met het lichaam in contact te komen met geaarde oppervlakken, zoals buizen, radiatoren, keukens of koelkasten. Het risico voor elektrische schokken vermindert wanneer het lichaam geaard is.

B) Stel de elektrische gereedschappen niet bloot aan regen of natte omgevingen. Water dat in een elektrisch gereedschap sijpelt verhoogt het risico voor elektrische schokken.

## 3) Persoonlijke veiligheid

a) Blijf attent, controleer wat er gaande is en gebruik altijd het gezond verstand wanneer een elektrisch gereedschap gebruikt wordt. Gebruik het elektrisch gereedschap niet wanneer u moe bent, geneesmiddelen, alcohol of drugs gebruikt hebt. Een moment van onoplettendheid bij het gebruik van een elektrisch gereedschap kan ernstige persoonlijke letsels veroorzaken.

b) Gebruik beschermende kleding. Draag altijd een veiligheidsbril. Het gebruik van een beschermende uitrusting zoals een stofmasker, antislip-schoenen, een veiligheidshelm of een oorbescherming voorkomt persoonlijke letsels.

c) Voorkom dat de machine ongewild start. Zorg ervoor dat het apparaat uitgeschakeld is vooraleer de batterij te plaatsen, of gereedschap vast te nemen of te transporteren. Een elektrisch gereedschap transporteren met een vinger op de schakelaar of de batterij monteren met de schakelaar in de stand "ON" verhoogt het risico op ongevallen.

d) Verwijder alle sleutels of regelinstrumenten vooraleer het elektrisch gereedschap in te schakelen. Een sleutel of gereedschap dat in contact blijft met een bewegend onderdeel kan persoonlijke letsels veroorzaken.

e) Ga niet overhellen. Ga altijd stabiel staan en zorg ervoor dat het evenwicht niet verloren wordt. Zo heeft men in onverwachte situaties een betere controle over het elektrisch gereedschap.

f) Draag gepaste kleding. Draag geen ruime kleding of juwelen. Hou het haar, de kleding en de handschoenen op veilige afstand van bewegende onderdelen. Loshangende kledingstukken, juwelen of lang haar kunnen gegrepen worden in de bewegende onderdelen.

g) Als er delen met stofafname-installaties verbonden moeten worden, verzeker u er dan van dat ze goed verbonden en gebruikt worden. Door het gebruik van deze inrichtingen kunnen de risico's met betrekking tot stof beperkt worden.

## 4) Gebruik en onderhoud van het elektrisch gereedschap

a) Het elektrisch gereedschap niet overbelasten. Gebruik het elektrisch gereedschap dat geschikt is voor het werk. Met een gepast elektrisch gereedschap zal het werk beter en op veiliger wijze uit te voeren, aan de snelheid waarvoor het gereedschap ontworpen werd.

b) Gebruik het elektrisch gereedschap indien de schakelaar hem niet correct kan in- en uitschakelen. Een elektrisch gereedschap dat niet bediend kan worden met de schakelaar is gevaarlijk en moet gerepareerd worden.

c) Verwijder de accu uit zijn zitting vooraleer een regeling uit te voeren of accessoires te veranderen, of vooraleer het elektrisch gereedschap op te bergen. Deze preventieve veiligheidsmaatregelen verminderen het risico voor accidentele inschakelingen van het elektrisch gereedschap.

d) Hou de niet gebruikte gereedschappen buiten het bereik van kinderen en laat ze niet gebruiken door personen die niet vertrouwd zijn met het gereedschap zelf of met deze instructies. De elektrische gereedschappen zijn gevaarlijk indien ze gebruikt worden door onervaren personen.

e) Onderhoud de elektrische gereedschappen correct. Controleer of de bewegende onderdelen goed uitgelijnd zijn en vrij kunnen bewegen, of er geen delen gebroken zijn en of er andere condities zijn die een invloed kunnen hebben op de werking van het elektrisch gereedschap. Bij schade moet het gereedschap gerepareerd worden vooraleer het opnieuw te gebruiken. Vele ongevallen worden veroorzaakt door een ontoereikend onderhoud.

f) Alle slijponderdelen moeten scherp en schoon gehouden worden. Wanneer de slijponderdelen altijd scherp en schoon zijn, zullen ze minder snel vastlopen en makkelijker te beheersen zijn.

g) Gebruik het elektrisch gereedschap en de relatieve accessoires volgens de geleverde instructies en hou rekening met de werkcondities en het type werk dat men wilt uitvoeren. Het gebruik van een elektrisch gereedschap voor handelingen verschillend van die voorzien kan gevaarlijke situaties opleveren.

## 5) Assistentie

a) Laat het elektrisch gereedschap repareren door gekwalificeerd personeel en gebruik alleen originele onderdelen. Op die manier wordt de veiligheid van het elektrisch gereedschap in stand gehouden.

## ELEKTRISCHE HEGGENSCHAAR (met batterijlading)

### VEILIGHEIDSVOORSCHRIFTEN

**▲ LET OP!** *Tijdens het gebruik van de machine moeten de veiligheidsvoorschriften nageleefd worden. Vooraleer de machine in werking te zetten, de instructies lezen in het belang van de eigen veiligheid en die van de niet-bevoegde personen. De instructies in goede staat bewaren voor latere raadplegingen.*

- Houd alle lichaamsdelen ver van het snijmes. Verwijder het afgesneden materiaal niet en houd het materiaal dat gesneden moet worden niet vast terwijl het mes in bedrijf is. Verzekeer u ervan dat de schakelaar op de stopstand staat wanneer men het afgesneden materiaal verwijderd. Een moment van onoplettendheid bij het gebruik van de heggenschaar kan ernstige persoonlijke letsels veroorzaken.
  - Houd de heggenschaar bij de handgreep vast met stilstaand mes om het te verplaatsen. Monteer steeds de bescherming van de snij-inrichting tijdens het transport of wanneer de machine weggezet wordt. Een gepaste hantering van de heggenschaar vermindert de mogelijkheid op persoonlijke letsels veroorzaakt door de messen.
  - Houd het elektrisch werktuig enkel vast bij de geïsoleerde oppervlakten van de handgrepen, aangezien het mes in aanraking zou kunnen komen met verborgen kabels. De aanraking van het snijmes met een kabel onder spanning kan de metalen delen van het werktuig onder spanning zetten en een elektroshock aan de bediener veroorzaken.
- **Hoe te werk gaan met de elektrische heggenschaar (met batterijlading)**

Neem tijdens het gebruik een vaste en stabiele positie aan en wees altijd voorzichtig.

- Vermijd zoveel mogelijk te werken op een natte of glibberige grond, of in ieder geval op te oneffen of steile terreinen die de stabiliteit van de gebruiken tijdens het werken niet kunnen garanderen.
- Loop niet maar ga normaal en let op oneffenheden van het terrein en de aanwezigheid van eventuele hindernissen.
- Beoordeel de mogelijke risico's verbonden met het te bewerken terrein en tref alle noodzakelijke voorzorgsmaatregelen om borg te staan voor de eigen veiligheid, vooral op hellingen, oneffen, glibberige of mobiele terreinen.

De machine mag niet gebruikt worden door personen die niet in staat zijn om het gereedschap stevig

met beide handen vast het houden en/of om stevig in evenwicht te blijven staan op beide benen. Laat nooit toe dat de machine gebruikt wordt door kinderen of door personen die niet vertrouwd zijn met deze aanwijzingen. De leeftijd van de gebruiker kan landelijk gereguleerd zijn.

De machine dient niet door meer dan één persoon gebruikt te worden.

Gebruik de machine in geen geval:

- als er personen, in het bijzonder kinderen of dieren in de buurt zijn;
- indien de gebruiker moe is, zich niet fit voelt of geneesmiddelen, drugs, alcohol of schadelijke stoffen ingenomen heeft die zijn reactievermogen en aandacht kunnen verminderen;
- indien de beschermingen beschadigd zijn of verwijderd werden.

- **Gebruikstechnieken van de elektrische heggenschaar (met batterijlading)**

Neem altijd de veiligheidsvoorschriften in acht en gebruik de technieken die het meest gepast zijn voor het uit te voeren werk, volgens de instructies en de voorbeelden gegeven in de gebruiksaanwijzingen.

- **Veilige hantering van de elektrische heggenschaar (met batterijlading)**

Telkens wanneer de machine verplaatst of vervoerd moet worden, is het noodzakelijk:

- de motor uit te schakelen, te wachten tot de snij-inrichting tot stilstand gekomen is en de accu uit zijn zitting te verwijderen;
- de machine alleen vast te nemen aan de handgrepen en de snij-inrichting in de richting tegenover de loop- of rijrichting te houden.

Wanneer de machine vervoerd wordt met een transportmiddel, moet zij op dusdanige manier gepositioneerd worden dat niemand gevaar loopt en stevig vastgesnoerd worden.

- **Aanbevelingen voor beginners**

Vooraleer de eerste keer aan het werk te gaan, moet men vertrouwd raken met de meest gepaste technieken, door de machine stevig vast te nemen en de voor het werk vereiste handelingen uit te voeren.

- **Correcte hantering en gebruik van de elektrische werktuigen met batterij**

a) Verzekeer u ervan dat het toestel uitgeschakeld is vooraleer er een batterij in te plaatsen. Een batterij in een elektrisch toestel plaatsen kan ongelukken veroorzaken.

b) Gebruik voor het laden van de batterijen enkel de door de fabrikant aanbevolen batterijladers. De batterijladers zijn over het algemeen specifiek bestemd voor een bepaald type batterij; als ze met andere types gebruikt worden, bestaat er een risico op brand.

c) Gebruik enkel de specifieke batterijen die voor uw toestel voorzien zijn. Het gebruik van andere batterijen kan leiden tot letsels en risico op brand.

d) Houd de niet gebruikte batterij ver van kantoor-klemmetjes, muntstukken, sleutels, spijkers of andere kleine metalen voorwerpen die een kortsluiting van de contacten zouden kunnen veroorzaken. Een kortsluiting van de contacten van de batterij kan tot brand leiden.

e) Een batterij in slechte condities kan lekken van de vloeistof veroorzaken. Vermijd de aanraking met de vloeistof. In geval van onvoorziene aanraking, dient men met water te spoelen. In geval van aanraking van de vloeistof met de ogen, dient men ook een geneesheer te raadplegen. De vloeistof die uit de batterij lekt, kan huidirritaties of brandwonden veroorzaken.

f) Controleer of de accu in goede staat is en of er geen beschadigingen zichtbaar zijn. Gebruik de machine niet met een beschadigde of versleete accu.

## INSTRUCTIES VOOR HET GEBRUIK VAN DE ACCU'S

### • Algemene voorzorgsmaatregelen

- De accu mag nooit geopend worden.
- Werp de gebruikte batterijen nooit in het vuur **GEVAAR OP ONTPLOFFING!**
- Verbind de batterijlader enkel aan stopcontacten met de netspanning die aangegeven is op het identificatieplaatje.
- Gebruik enkel originele accu's.
- Tijdens langdurig gebruik kan de accu hoge temperaturen bereiken. Laat hem afkoelen vooraleer hem op te laden.
- Bewaar de accu en de batterijlader buiten bereik van kinderen.
- Gebruik de batterijlader niet in zones waar er stoom of ontvlambare materialen aanwezig zijn.
- Laad de accu's enkel op bij temperaturen tussen 10°C en 40°C.
- Bewaar de accu's niet in omgevingen met temperatuur hoger van 40°C.
- Veroorzaak nooit kortsluitingen tussen de contacten van de accu's en verbind ze niet aan metalen voorwerpen.
- Tijdens het vervoer van de accu's, moet men er op letten dat de contacten onderling niet in contact komen, en dat er geen metalen houders gebruikt worden voor het vervoer.

- Kortsluiting van de accu kan ontploffingen veroorzaken. Kortsluiting beschadigt in ieder geval de accu.
- Controleer regelmatig of de kabel van de batterijlader beschadigd is. Als de kabel beschadigd is, moet men de batterijlader vervangen.
- Herlaad de accu's volledig op, vooraleer deze weg te leggen voor de winterperiode.
- De accu kan enkel opgeladen worden met een batterijlader die conform is met EN60335-2-29

## GEBRUIKSNORMEN

**OPMERKING – De afbeeldingen die in de tekst vermeld worden, bevinden zich op de pagina's 4 en daaropvolgende van deze handleiding.**

### 1. MONTAGE VAN DE MACHINE

De verpakking moet volgens de plaatselijk geldende bepalingen worden afgevoerd.

Om veiligheids- en transportredenen, wordt de accu met lithiumionen niet-opgeladen en gescheiden van de machine geleverd.

Vooraleer de machine te gebruiken, moet men de accu opladen, zoals aangegeven is in het hoofdstuk "Accu opladen".

### 2. VOORBEREIDING

#### 2.1 CONTROLE VAN DE MACHINE

**▲ LET OP!** *Verzeker u ervan dat de accu niet in zijn zitting zit*

Alvorens de machine te gebruiken, is het noodzakelijk:

- controleer of de hendels van de schakelaar en de veiligheidsschakelaar vrij kunnen bewegen en of ze bij het loslaten automatisch en snel terugkeren in de neutrale stand;
- te controleren of de doorgangen voor de koelingslucht niet verstopt zijn;
- te controleren of de handgrepen en beschermingen van de machine schoon en droog zijn, correct gemonteerd zijn en stevig vastzitten op de machine;
- te controleren of de snij-inrichtingen en de beschermingen niet beschadigd zijn;
- te controleren of de machine geen sporen van slijtage of beschadiging vertoont die te wijten zijn aan stoten of andere oorzaken en de nodige reparaties te verrichten.

- controleer of de accu in goede staat is en of er geen beschadigingen zichtbaar zijn. Gebruik de machine niet met een beschadigde of versleten accu.
- laad de accu op, zoals aangegeven is in het hoofdstuk "Accu opladen".

## 2.2 CONTROLE VAN DE STAAT VAN DE BATTERIJ (Afb. 1)

Om de staat van de lading van de batterij (1) te controleren, drukt men op de toets (2) die drie LEDs (3) aanschakelt, met de volgende betekenissen:

- 3 LEDs aan = Autonomie = 3/3
- 2 LEDs aan = Autonomie = 2/3
- 1 LEDs aan = Autonomie = 1/3
- Geen LED aan = Batterij plat

## 2.3 LADING VAN DE ACCU (Afb. 2)

**BELANGRIJK** Verzeker u ervan dat de netspanning van het stopcontact overeenstemt met wat aangegeven is op het label van de batterijlader.

- Om de accu (1) van de machine te verwijderen:
    - hef het lipje (1a) op en verwijder de accu (1).
  - Om de accu op te laden:
    - verbind de batterijlader (2) aan een stopcontact; de aanwezigheid van de spanning wordt aangegeven door het branden van het groene licht van het controlelampje (2a);
    - plaats de accu (1) in de zitting van de batterijlader (2) en duw hem stevig aan. De heroplading van een volledig platte accu vereist ongeveer 100 minuten.
  - De herlaadfasen zijn aangegeven met de controlelampjes (2a) en (2b):
    - batterijlader verbonden = Groen controlelampje (2a) aan.
    - plaatsing accu en herlading bezig = GROEN controlelampje (2a) aan + ROOD controlelampje (2b) aan.
    - herlading ten einde = GROEN controlelampje (2a) aan + GROEN controlelampje (2b) aan.
    - abnormale conditie = GROEN knipperend controlelampje (2a) + ROOD knipperend controlelampje (2b).
    - kortsluiting = ROOD knipperend controlelampje (2b).
- Het heropladen van een volledig platte accu vereist ongeveer 100 minuten.
- Na het opladen:
    - verwijder de accu (1) uit de batterijlader (2) en hermonteer hem op de machine;
    - ontkoppel de batterijlader (2) van de stekker.

## 3. GEBRUIK VAN DE MACHINE

### 3.1. OPSTARTEN VAN DE MACHINE (Afb. 3)

Alvorens de machine op te starten:

- De accu (1) in zijn zitting plaatsen.

Om de machine te stoppen, dient men:

- Haal de beschermingen van het mes.
- Zorg ervoor dat het mes niet in aanraking komt met het terrein of met andere voorwerpen
- Druk op de veiligheidsschakelaar (2) en druk op de schakelaar (3).

**OPMERKING** Het opstarten en het in functie houden van de motor is enkel mogelijk wanneer de schakelaars aangeschakeld zijn.

Als een van de twee schakelaars losgelaten wordt, valt de motor stil.

### 3.2. STOP VAN DE MACHINE (Afb. 3)

Om de machine te stoppen, dient men:

- Geef de schakelaars (2) en (3) vrij.
- het lipje (1a) op te tillen en de accu (1) te verwijderen.

## 4. WERKWIJZEN EN WERKTECHNIKEN

**▲ LET OP!** Voor uw veiligheid en die van de anderen:

- 1) **Gebruik de machine niet zonder eerst de instructies aandacht gelezen te hebben. Zorg dat u vertrouwd raakt met de bedieningsknoppen en in staat bent de machine op de juiste wijze te gebruiken. Leer de motor snel af te zetten.**
- 2) **Restrisico's: Ook al worden alle veiligheidsvoorschriften opgevolgd, kunnen er zich nog enkele risico's voordoen die men niet kan uitsluiten. Voor het type en de constructiewijze van de machine, zijn de mogelijke voorzienbare gevaren:**
  - Aanraking met de niet beschermde snijtan den.
  - Vingers of handen die in het bewegende snijmes terecht komen.
  - Onverwachte en onvoorziene bewegingen van het snijmes.
  - Wegschieten van fragmenten die letsels aan de ogen kunnen veroorzaken.
  - Letsels aan het gehoor, indien er geen oorbescherming gebruikt wordt.



- 3) Denk eraan dat de persoon die de machine bedient of de gebruiker aansprakelijk is voor ongevallen en onvoorziene gebeurtenissen die personen of hun eigendommen kunnen overkomen.
- 4) Draag tijdens het werk gepaste kledij. Uw Verkooper zal u alle nodige informatie geven over de meest geschikte veiligheidskledij, met het oog op een veilig gebruik van de machine.
- 5) Werk alleen bij daglicht of bij goed kunstlicht.
- 6) Controleer grondig de hele werkzone en verwijder alles wat van de machine weg zou kunnen springen of de snij-inrichting zou kunnen beschadigen (takken, ijzerdraden, verborgen kabels, enz.).
- 7) Let op eventueel materiaal dat door de beweging van de snij-inrichting wegspringt.
- 8) Stop de motor en verwijder de accu uit zijn zitting:
  - telkens wanneer u de machine onbeheerd achterlaat;
  - vóórdat u de machine controleert, schoonmaakt of eraan werkt;
  - nadat er op een vreemd voorwerp gestoten is. Controleer de machine op eventuele beschadigingen en voer de nodige reparaties uit alvorens de machine opnieuw te gebruiken;
  - indien de machine op abnormale wijze begint te trillen: in dit geval onmiddellijk de oorzaak van de trillingen opsporen en hem laten nakijken door een Gespecialiseerd Servicecentrum;
  - wanneer de machine niet gebruikt wordt.
- 9) Houd altijd de handen en voeten ver van de snij-inrichting, vooral wanneer de motor gestart wordt.

**BELANGRIJK** Vergeet nooit dat een verkeerd gebruik van een elektrische heggenschaar storend kan zijn voor de anderen. Uit respect voor de anderen en het milieu:

- de machine niet op plaatsen en uren gebruiken die storend kunnen zijn.
- nauwkeurig de lokale normen voor de afdanking van het snijafval opvolgen.
- Om brandgevaar te voorkomen, de machine niet met warme motor achterlaten op bladeren of droog gras.
- Volg nauwkeurig de lokale normen op voor de afdanking van beschadigde onderdelen of om het even welk element dat niet milieuvriendelijk is.

**▲ LET OP!** De langdurige blootstelling aan trillingen kan neurovasculaire letsels en problemen veroorzaken (ook gekend onder de naam “fenomeen van Raynaud” of “witte hand”),

vooral bij personen die circulatiestoornissen hebben. De symptomen kunnen betrekking hebben op de handen, de polsen en de vingers, met verlies van gevoeligheid, loomheid, jeuk, pijn, verkleuring of structurele wijzigingen van de huid. Deze effecten kunnen versterkt worden door een lage omgevingstemperatuur en/of een overdreven druk op de handgreep. Wanneer deze symptomen optreden, moet de machine minder lang gebruikt worden en is het noodzakelijk een arts te raadplegen.

#### 4.1 GEBRUIKSWIJZEN VAN DE MACHINE

**▲ LET OP!** Tijdens het snijden, moet de machine altijd stevig vastgehouden worden met beide handen.

De accu is uitgerust met een bescherming die de volledige ontlading ervan verhindert.

Het werktuig wordt automatisch uitgeschakeld als de accu plat is. In dat geval, dient men deze zo snel mogelijk weer op te laden.

**▲ LET OP!** Schakel de motor onmiddellijk uit indien de messen tijdens het werk vastlopen of blijven vastzitten in de takken van de heg.

#### 4.2 WERKTECHNIEKEN

Het is altijd wenselijk eerst de twee verticale zijden van de heg te snijden en pas dan de bovenkant.

##### • Verticaal snijden (Afb. 4)

Snij met een boogvormige beweging van onder naar boven, waarbij het mes zo ver mogelijk van het lichaam gehouden moet worden.

##### • Horizontaal snijden (Afb. 5)

De beste resultaten worden bekomen met het mes licht overhellend (5° - 10°) in de snijrichting, met een boogvormige, langzame en constante beweging, vooral bij bijzonder dichtgegroeide heggen.

#### 4.3 NA HET WERKEN

Na het werken:

- Schakel de motor uit zoals eerder aangegeven

**▲ LET OP!** Laat de motor eerst afkoelen vóór het opbergen van de machine in elke willekeurige ruimte.

**Om het risico voor brand te beperken de machine vrijmaken van gras, bladeren of overtollig vet; laat geen houders met snijafval in de ruimte achter.**

Na iedere werksessie, is het raadzaam de messen te reinigen en in te smeren, om de werkzaamheid en de duur ervan te verhogen.

- Reinig de messen met een droge doek en gebruik een borstel in geval van hardnekkig vuil.
- Smeer de messen met specifieke olie, bij voorkeur niet vervuilende olie.

## 5. GEWOON ONDERHOUD

**▲ LET OP!** Voor uw veiligheid en die van de anderen:

- Na elk gebruik wordt de accu uit zijn zitting gehaald en wordt eventuele schade opgespoord.
- Een correct onderhoud is fundamenteel om in de tijd de oorspronkelijke efficiëntie en gebruiksveiligheid van de machine in stand te houden.
- Laat bouten en schroeven vastgedraaid zitten om er zeker van te zijn dat de machine altijd op een veilige manier gebruiksklaar is.
- Gebruik de machine nooit als er onderdelen versleten of beschadigd zijn. De beschadigde onderdelen moeten vernieuwd en niet gerepareerd worden.
- Gebruik uitsluitend originele reserveonderdelen. Onderdelen van een andere kwaliteit kunnen de machine beschadigen en kunnen gevaarlijk zijn voor de gebruiker.

**▲ LET OP!** Tijdens de onderhoudshandelingen, moet men de accu uit zijn zitting halen.

### 5.1 AFKOELING MOTOR

Om oververhitting en schade aan de motor te voorkomen, moeten de roosters voor de aanzuiging van de koellucht altijd schoon en vrij van zaagsel en vuil zijn.

### 5.2 ONDERHOUD EN SLIJPEN VAN HET MES

**▲ LET OP!** Controleer regelmatig of de messen niet geplooid of beschadigd zijn en of de vaste kam van het mes heel is.

Er is geen afstelling vereist van de afstand tussen de messen, aangezien de vrije ruimte vooraf bepaald wordt in de fabriek.

Indien de messen overeenkomstig de instructies gebruikt worden, is er geen onderhoud of slijpen benodigd.

De messen moeten enkel geslepen worden wanneer ze minder goed werk leveren en de takken gemakkelijk geklemd raken.

**BELANGRIJK** In geval van nood, moet iedere ingreep op het mes uitgevoerd worden door een gespecialiseerd Centrum, dat over de meest geschikte werktuigen beschikt en in staat is de nodige handelingen uit te voeren zonder de veiligheid van de machine te compromitteren.

## 5.3 BEHEER VAN DE BATTERIJ

1. De batterij moet bewaard worden in een omgeving met een temperatuur tussen 0° en +45°C. Indien de machine opgeborgen wordt in een omgeving waar deze limieten mogelijk overschreden kunnen worden, raadt men aan de batterij te verwijderen en op een geschikte plaats te bewaren.
2. Tijdens het gebruik, is de batterij tegen volledige ontlading beschermd door een beschermingsysteem dat de machine uitschakelt en de werking ervan blokkeert.
3. De batterij is voorzien van een bescherming die de herlading ervan verhindert indien de omgevingstemperatuur niet tussen 0 en +45°C is.
4. De batterij kan op eender welk moment, ook gedeeltelijk, opgeladen worden, zonder risico op beschadiging.

## 5.4 BEWARING

Na het werken, wordt de machine zorgvuldig vrijgemaakt van stof en vuil en worden de defecte onderdelen gerepareerd of vervangen.

De machine moet op een droge plaats bewaard worden, afgeschermd van slecht weer en buiten het bereik van kinderen.

## 6. BUITENGEWOON ONDERHOUD

Elke onderhoudsbeurt die niet vermeld wordt in deze handleiding dient alleen door uw Verkoper uitgevoerd te worden.

Handelingen die uitgevoerd werden in niet geschikte structuren of door onbekwame personen doen de garantie vervallen.

## 7. DIAGNOSE

Wat te doen bij ...	
Origine del problema	Azione correttiva
<b>1. • Wanneer de schakelaar wordt ingedrukt, start de motor niet</b>	
Batterij ontbreekt of niet correct geplaatst	Verzeker u ervan dat de batterij goed geplaatst is
Batterij plat:	Controleer de ladingsstaat en herlaad de batterij
<b>2. • De motor stopt tijdens het werk</b>	
Batterij ontbreekt of niet correct geplaatst	Verzeker u ervan dat de batterij goed geplaatst is
Batterij plat:	Controleer de ladingsstaat en herlaad de batterij
<b>3. Verminderde autonomie van de batterij</b>	
Zware gebruikscondities met hogere stroomabsorptie	Optimaliseer het gebruik
<b>4. De batterijlader voert de herlading van de batterij niet uit (groen led aan)</b>	
Contacten vuil	Reinig de contacten
<b>5. De batterijlader voert de herlading van de batterij niet uit (geen enkel led aan)</b>	
Geen spanning aan de batterijlader	Controleer of de stekker ingestoken is en of er spanning is aan het stopcontact
Batterijlader defect	Vervang de batterijlader met een origineel wisselstuk



## INNHOOLD

Bli kjent med maskinen .....	6
Sikkerhetsbestemmelser .....	7
Bruksregler .....	10
1. Montering av maskinen .....	10
2. Forberedelse til arbeidet .....	10
3. Bruk av maskinen .....	11
4. Bruksmåter og arbeidsteknikker .....	11
5. Ordinært vedlikehold .....	12
6. Ekstraordinært vedlikehold .....	13
7. Diagnostikk .....	13

## HVORDAN LESE INSTRUKSJONSBOKEN

I bruksanvisningen finnes avsnitt med særlig viktig informasjon som er merket forskjellig og som har følgende betydning:

### **MERK** eller

**VIKTIG** Presiserer og supplerer det som er forklart tidligere for å forhindre at maskinen ødelegges eller at det oppstår skader.

**⚠ ADVARSEL!** Mulighet for personskader eller skader på tredjepersoner ved manglende overhold av regelen.

**⚠ FARE!** Mulighet for alvorlige personskader eller skader på tredjepersoner med fare for død ved manglende overhold av regelen.

## BLI KJENT MED MASKINEN

**MERK** - Bildene det henvises til finnes på side 2 i denne bruksanvisningen.

## BESKRIVELSE AV MASKINEN OG BRUKSOMRÅDET

Denne maskinen er et hageredskap, nærmere bestemt en bærbar hekksaks med elektrisk motor som går på batteri, til hobbybruk.

Maskinen består hovedsakelig av en motorenhet og to tannete knivblader som drives gjennom en mekanisme som gir en rettlinjert stempelbevege-

se.

Sikkerhetssystemene hindrer utilsiktede bevegelser av knivbladene når brukeren ikke er til stede.

### Tiltenkt bruk

Denne maskinen er designet og bygd for å klippe og trimme hekker bestående av busker med mindre grener eller uansett med en størrelse som er tilpasset maskinens egenskaper.

### Feil bruk

Enhver annen bruk enn oppgitt ovenfor kan være farlig og forårsake skader på personer og/eller gjenstander. Feil bruk omfatter, men er ikke begrenset til, følgende:

- klipping av gress generelt og spesielt i nærheten av kantstein,
- finklipping av materialer til kompostering,
- beskjæring,
- bruk av maskinen til klipping av annet materiale enn vegetasjon,
- bruk av maskinen av flere personer samtidig.

Feil bruk av maskinen fører til bortfall av garanti.

Videre heves produsenten fra ethvert ansvar, og det er dermed brukeren som er ansvarlig for utgiftene ved sakskader, personskader eller skader på tredjepersoner.

## IDENTIFIKASJONSETIKETT OG MASKINDELER

1. Motorenhet
2. Skjæreutstyr (blad)
3. Fremre beskyttelse
4. Håndtak fremme
5. Håndtak bak
6. Beskyttelse av bladet
7. Bryterhåndtak
8. Sikkerhetsbryter

21. CE-merke
22. Produsentens navn og adresse
23. Lydeffektnivå
24. Produsentens referansemodell
25. Serienummer
26. Byggeår
27. Spenning og type strøm

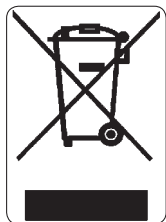

Elektriske apparater må ikke kastes sammen med vanlig husholdningssøppel. I henhold til EU-direktivet 2012/19/CE vedrørende kassering av elektriske og elektroniske apparater, og i samsvar med nasjonale normer, skal utslitte elektriske apparater kasseres separat, for å kunne gjenvinnes på en miljøvennlig måte. Dersom elektriske apparater kastes sammen med vanlig avfall eller i naturen, vil skadelige stoffer kunne nå grunnvannet og komme inn i næringskjeden, til skade for din helse og ditt velbefinnende. Ta kontakt med ansvarlige myndigheter for kassering av husholdningssøppel, eller kontakt din forhandler for mer detaljert informasjon om kassering av dette produktet.

Elektriske apparater kasseres separat, for å kunne gjenvinnes på en miljøvennlig måte. Dersom elektriske apparater kastes sammen med vanlig avfall eller i naturen, vil skadelige stoffer kunne nå grunnvannet og komme inn i næringskjeden, til skade for din helse og ditt velbefinnende. Ta kontakt med ansvarlige myndigheter for kassering av husholdningssøppel, eller kontakt din forhandler for mer detaljert informasjon om kassering av dette produktet.

## SIKKERHETSBESTEMMELSER

Maskinen må brukes med varsomhet. På maskinen finnes det symboler som skal minne deg på de viktigste forholdsreglene ved bruk.

Symbolene er forklart nedenfor. Vi anbefaler dessuten å nøye lese sikkerhetsbestemmelsene som er angitt i et eget kapittel i bruksanvisningen.

Bytt ut ødelagte eller uleselige etiketter.

41. Advarsel! Fare. Denne maskinen kan være farlig både for deg og andre dersom den ikke brukes riktig.
42. Operatøren som bruker denne maskinen daglig over lengre tid og under normale forhold, kan utsettes for et støynivå som tilsvarer eller overskrider 85 dB (A). Ta på vernebriller og hørselvern.
43. Må ikke utsettes for regn (eller fuktighet).
44. Les gjennom håndboken før maskinen tas i bruk.
45. Bruk støvmaske under arbeidet.

## TEKNISKE DATA OG TILBEHØR

[71] Spenning og type strøm

[72] Skjærelengde

[73] Vekt

[74] Skjærebevegelser

## SIKKERHETSBESTEMMELSER

Må følges nøye.

### GENERELLE SIKKERHETSADVARSLER FOR ELEKTRISKE VERKTØY

**⚠ ADVARSEL!** Les alle sikkerhetsmerknader og alle instruksjonene. Manglende etterfølging av sikkerhetsmerkene eller instruksjonene kan forårsake elektrisk støt, brann og/eller alvorlige skader.

#### 1) Sikkerhet der hvor du arbeider

a) Hold rent på området hvor du arbeider. Skitne og uryddige områder øker risikoen for brann.

b) Ikke bruk det elektriske apparatet i omgivelser med eksplosjonsfare, i nærheten av åpen ild, gass eller støv. Elektriske apparater lager gnister som kan antenne støv eller damp.

c) Hold barn og tilskuere på avstand når du bruker et elektrisk apparat. Distraksjoner kan forårsake tap av kontroll.

## 2) El-sikkerhet

a) Unngå at motorenheten kommer i kontakt med jord via rør, radiatorer, komfyrer, kjøleskap. Risikoen for elektrisk støt øker dersom motorenheten skulle befinne seg i kontakt med jord.

b) Ikke utsett elektriske apparater for regn eller fuktige omgivelser. Vannet som trenger inn i et elektrisk apparat øker risikoen for elektrisk støt.

## 3) Personlig sikkerhet

a) Vær årvåken, kontroller det du er i ferd med å gjøre, og vis sunn fornuft når du bruker et elektrisk apparat. Ikke bruk et elektrisk apparat når du er trøtt eller under påvirkning av medikamenter, alkohol eller medisiner. Et øyeblikks distraksjon mens du bruker et elektrisk apparat kan forårsake alvorlige personskader.

b) Bruk beskyttende klær. Ta alltid på vernebriller. Bruk av beskyttelsesutstyr som støvmaske, sko med anti-glisåle, hjelm og øreklokker reduserer personlige skadevirkninger.

c) Unngå å starte opp ved et uhell. Forviss deg om at apparatet er avslått innen du setter inn batteriet, eller du griper fatt i eller transporterer det elektriske apparatet. Transport av et elektrisk apparat med fingeren på bryteren eller monteringen av batteriet med bryteren i stillingen "ON" øker brannfaren.

d) Fjern enhver nøkkel og ethvert reguleringsutstyr innen du tar det elektriske apparatet i bruk. En nøkkel eller et redskap som forblir i kontakt med en roterende del kan forårsake personskader.

e) Ikke mist likevekten. Vær alltid godt understøttet og i god likevekt. Dette gir en bedre kontroll over det elektriske apparatet i uventede situasjoner.

f) Kle deg på en passende måte. Ikke ta på vide klær eller smykker. Hold håret, klærne og hanskene på avstand fra de bevegelige delene. Løse klær, smykker eller langt hår kan vikle seg inn i de bevegelige delene.

g) Dersom det finnes anordninger som skal kobles til anlegg for avtrekk og oppsamling av støv, forviss deg om at de tilkobles og brukes på riktig måte. Bruk av slike anordninger kan redusere risikoene forbundet med støvet.

## 4) Bruk og beskyttelse av det elektriske apparatet

a) Ikke overbelast det elektriske apparatet. Bruk et elektrisk apparat som passer til arbeidet. Det elektriske apparatet vil utføre arbeidet bedre og sikrere ved den hastigheten som det er laget for.

b) Ikke bruk det elektriske apparatet dersom bryteren ikke er i stand til å starte eller stoppe det på vanlig måte. Et elektrisk apparat som ikke kan startes ved hjelp av bryteren er farlig og må repareres.

c) Fjern akkumulatoren fra plassen sin før du foretar en hvilken som helst justering eller skifte av tilbehør, eller innen du setter det fra deg. Disse forebyggende sikkerhetstiltakene reduserer risikoen for at det elektriske apparatet starter opp ved et uhell.

d) Oppbevar et elektrisk apparat som ikke benyttes utilgjengelig for barn, og ikke la personer som ikke er kjent med det eller disse anvisningene få benytte det elektriske apparatet. Elektriske apparater er farlige i hendene på ukyndige brukere.

e) Pass på å vedlikeholde elektriske apparater. Kontroller at de bevegelige delene er på linje og at de beveger seg fritt, at ingen deler er ødelagt, og at det ikke er andre forhold som kan påvirke det elektriske apparatets virkemåte. Dersom det elektriske apparatet er skadet, må det repareres før bruk. Mange ulykker skyldes manglende vedlikehold.

f) Hold skjæreelementene nyslippede og rene. Et egnet vedlikehold av skjæreelementene, med godt slippede blader, gjør at disse er mindre utsatt for å sette seg fast og lettere å kontrollere.

g) Bruk det elektriske apparatet og tilbehøret i samvar med de gitte anvisningene, idet du tar hensyn til arbeidsforholdene og typen arbeid som skal gjøres. Bruk av et elektrisk apparat til operasjoner som det ikke er beregnet til, kan medføre farlige situasjoner.

## 5) Assistanse

a) La det elektriske apparatet bli reparert av kvalifisert personell, og bruk kun originale reservedeler. Dette gjør at det elektriske apparatets sikkerhet opprettholdes.

## ELEKTRISK HEKKLIPPER (batteridreven)

### SIKKERHETSMERKNADER

**⚠ ADVARSEL!** *Under bruk av maskinen må sikkerhetsreglene overholdes. Før du setter maskinen i drift, les instruksjonene for din egen andres sikkerhet. Bevar instruksjonene i god stand for senere bruk.*

- Hold alle kroppsdeler på avstand fra skjærekniven. Ikke fjern avkuttet materiale og ikke hold fast i materiale som skal kuttes mens kniven er i funksjon. Forviss deg om at bryteren er o avslått stilling ved fjerning av det avkuttete materialet. Et øyeblikks uoppmerksomhet under bruk av hekkklipperen kan forårsake alvorlige personskader.
- Transporter hekkklipperen ved å holde den i håndtaket med kniven i ro. Monter alltid beskyttelsen av skjæreelementet under transport eller når maskinen settes på plass. Riktig flytting av hekkklipperen reduserer muligheten for personskader forårsaket av knivene.
- Hold fast i det elektriske verktøyet kun med håndtakenes isolerte overflater ettersom knivbladet kan komme i kontakt med skjulte ledninger. Hvis knivbladet kommer i kontakt med en strømledning under spenning, kan det føre til at redskapets metalldele kommer under spenning og operatøren kan få elektrisk støt.

#### • Hvordan bruke en elektrisk hekkklipper (batteridreven)

Innta en fast og stabil posisjon under bruk, og gå frem med forsiktighet:

- Unngå så langt det er mulig å arbeide på vått eller glatt underlag, og uansett ikke i altfor bratt eller kupert terreng, som ikke garanterer brukerens stabilitet under arbeidet.
- Løp aldri, men gå rolig og vær oppmerksom på terrengets uregelmessigheter og nærværet av eventuelle hindre.
- Vurder de mulige risikoene i terrenget der du arbeider, og ta alle nødvendige forholdsregler for å garantere din egen sikkerhet, spesielt i skråninger, ulendt terreng, og på glatt eller løst underlag.

Maskinen skal ikke brukes av personer som ikke er i stand til å holde den godt fast med begge hender og/eller forbli stående på bena i stabil likevekt under arbeidet.

La aldri barn eller andre som ikke kjenner til disse instruksjonene bruke maskinen. Lokale bestemmelser kan angi en tillatt minstealder for bruk.

Maskinen må ikke brukes av mer enn én person. Bruk aldri maskinen:

- i nærheten av personer, spesielt barn eller dyr;
- hvis brukeren er trett eller ikke føler seg vel, eller har tatt inn medisiner, narkotika, alkohol eller andre substanser som nedsetter vedkommendes reflekser eller oppmerksomhet;
- dersom beskyttelsene er skadet eller er blitt fjernet.

#### • Teknikker for bruk av den elektriske hekkklipper (batteridreven)

Legg alltid merke til sikkerhetsmerknadene, og bruk de kutteteknikkene som passer best til den typen arbeid som skal utføres, i samsvar med anvisningene og eksemplene som er gjengitt i bruksanvisningen.

#### • Sikker flytting av den elektriske hekkklipper (batteridreven)

Hver gang maskinen skal flyttes eller transporteres, gjør følgende:

- slå av motoren, vent til skjæreredskapet stanser og fjern akkumulatoren fra plassen sin;
- grip fatt i maskinen, bare i håndtakene, og rett skjæreutstyret bakover i forhold til bevegelsesretningen.

Når man flytter maskinen med bil må man sette den slik at den ikke utgjør fare for noen og feste den godt.

#### • Tips til nybegynnere

Innen du tar fatt på et arbeid for første gang, er det en fordel å gjøre seg kjent med maskinen og de mest hensiktsmessige teknikkene, ved å ta godt fatt i maskinen og foreta de bevegelser som arbeider krever.

#### • Håndtering og korrekt bruk av elektrisk verktøy med batteri

- Forviss deg om at apparatet er avslått før innkobling av batteriet. Montering av et batteri i et påslått elektrisk apparat kan medføre uhell.
- Bruk kun batteriladere anbefalt av fabrikanten for å lade batteriene. Batteriladere er som regel spesifikke for en type batteri. Bruk med andre typer medfører brannfare.
- Bruk kun de spesielle batteriene som er beregnet på utstyret ditt. Bruk av andre batterier kan medføre personskader og brannfare.
- Hold det ubenyttede batteriet på avstand fra binders, mynter, nøkler, stifter, skruer og andre små metallgjenstander som kan forårsake kortslutning av kontaktene. Kortslutning mellom batterikontaktene kan medføre antennelse eller brann.
- Et batteri i dårlig stand kan forårsake lekkasje. Unngå kontakt med væsken. I tilfelle kontakt ved et uhell, skyll med vann. Kontakt også lege i tilfelle væsken kommer i kontakt med øynene. Væsken som lekker fra batteriet kan forårsake hudirritasjon eller forbrenning.
- Kontroller at akkumulatoren er i god stand og

at det ikke finnes tegn til skade. Ikke bruk maskinen med en skadet eller slitt akkumulator.

## BRUKSANVISNING FOR AKKUMULATORENE

### • Generelle forholdsregler

- Akkumulatoren må aldri åpnes.
- Brenn aldri brukte batterier - EKSPLOSIONSFARE!
- Batteriladeren skal kun kobles til strømuttak med nettspenning som angitt på merkeskiltet for identifikasjon.
- Bruk kun originale akkumulatører.
- Ved lang tids bruk kan akkumulatoren bli varm. La den bli avkjølt før den lades.
- Oppbevar akkumulatoren og batteriladeren utilgjengelig for barn.
- Ikke bruk batteriladeren på steder hvor det finnes brennbare stoffer eller damp.
- Lad kun opp akkumulatorene ved temperaturer mellom 10°C og 40°C.
- Oppbevar aldri akkumulatorene i omgivelser med høyere temperatur enn 40°C.
- Gjør aldri slik at det blir kortslutning mellom akkumulatorenes kontakter, og ikke koble dem til metallgjenstander.
- Under transport av akkumulatorene, pass på at kontaktene ikke blir koblet til hverandre, og ikke bruk beholdere av metall til transport.
- Kortslutning av akkumulatoren kan medføre eksplosjon. Kortslutning vil under enhver omstendighet skade akkumulatoren.
- Kontroller med jevne mellomrom om batteriladerens ledning er skadet. Hvis ledningen er skadet, er det nødvendig å skifte ut batteriladeren.
- Lad opp akkumulatorene fullstendig før de settes bort for vinterhalvåret.
- Akkumulatoren kan bare lades opp med en batterilader som er i samsvar med EN60335-2-29.

## BRUKSREGLER

**MERK** - Figurene nevnt i teksten finnes fra side 4 og utover i denne bruksanvisningen.

### 1. MONTERING AV MASKINEN

Emballasjen må kastes i samsvar med gjeldende kommunale bestemmelser.

Av grunner som har med sikkerhet og transport å gjøre, leveres litiumioneakkumulatoren (hvis den medfølger) adskilt fra maskinen og delvis utladet.

Før bruk av maskinen er det nødvendig å lade akkumulatoren på den måten som er angitt i kapittelet «Lading av akkumulatoren».

## 2. FORBEREDELSE TIL ARBEIDET

### 2.1 ETTERSYN AV MASKINEN

**▲ ADVARSEL!** Forviss deg om at akkumulatoren ikke er satt inn på plassen sin.

Før arbeider begynner, er det nødvendig å:

- kontroller at bryterhåndtakene og sikkerhetsbryteren beveger seg fritt og uten vanskelighet, og at de automatisk vender tilbake til nøytral stilling når de slippes;
- kontroller at passasjene for kjøleluften ikke er tilstoppet;
- kontroller at maskinens håndtak og beskyttelser er rene og tørre, korrekt monterte og godt festet til maskinen;
- kontroller at skjæreredskapene og beskyttelsene ikke er skadet;
- kontroller at maskinen ikke viser tegn til slitasje eller skader som skyldes støt eller andre årsaker, og foreta de nødvendige reparasjoner.
- kontroller at akkumulatoren er i god stand og at det ikke finnes tegn til skade. Ikke bruk maskinen med en skadet eller slitt akkumulator.
- lad akkumulatoren på den måten som er angitt i kapittelet «Lading av akkumulatoren».

### 2.2 KONTROLL AV BATTERIETS STATUS (Fig. 1)

For å kontrollere batteriets (1) ladestatus, trykk inn knappen (2) som aktiverer tre LED-lys (3) som har følgende betydning:

- 3 LED-lys på = Brukstid = 3/3
- 2 LED-lys på = Brukstid ≥ 2/3
- 1 LED-lys på = Brukstid ≤ 1/3
- Ingen LED-lys på = Batteriet er utladet

### 2.3 LADING AV AKKUMULATOREN (Fig. 2)

**VIKTIG** Forviss deg om at strømuttakets nettspenning svarer til det som er oppgitt på batteriladerens etikett.

- For å fjerne akkumulatoren (1) fra maskinen:
  - løft opp utløseren (1a) og trekk ut akkumulatoren (1).



- For å lade opp akkumulatoren:
  - koble batteriladeren (2) til et strømuttak; spenningen angis ved at det grønne lyset (2a) tenes;
  - sett akkumulatoren (1) inn på plass i batteriladeren (2), ved å trykke den helt inn. Opplading av en helt utladet akkumulator vi ta ca. 100 minutter.
- Oppladingsfasene angis av lysene (2a) og (2b):
  - batterilader tilkoblet = Grønt lys (2a) er på.
  - akkumulator er satt på plass og lading pågår = GRØNT lys (2a) er på + RØDT lys (2b) er på.
  - lading avsluttet = GRØNT lys (2a) er på + GRØNT lyst (2b) er på.
  - unormal tilstand = GRØNT lys (2a) blinker + RØDT lys (2b) blinker.
  - kortslutning = RØDT lys (2b) blinker.
 Opplading av en helt utladet akkumulator vi ta ca. 100 minutter.
- Ladingen er ferdig:
  - ta akkumulatoren (1) ut av batteriladeren (2) og sett den tilbake i maskinen;
  - koble batteriladeren (2) fra strømuttaket.

### 3. BRUK AV MASKINEN

#### 3.1 START AV MASKINEN (Fig. 3)

Før maskinen startes:

- sett akkumulatoren (1) inn på plassen sin.

Før å starte maskinen:

- Fjern beskyttelsen av bladet.
- Forviss deg om at bladet ikke berører bakken eller andre objekter.
- Trykk inn sikkerhetsbryteren (2) og slå på bryteren (3).

**MERK** Oppstart og opprettholdelse av motorens funksjon er kun mulig når begge bryterne er påslått.

Hvis en av de to bryterne slippes, slås motoren av.

#### 3.2 STANS AV MASKINEN (Fig. 3)

Gjør følgende for å stoppe maskinen:

- Slipp bryterne (2) og (3).
- løft opp utløseren (1a) og trekk ut akkumulatoren (1).

### 4. BRUKSMÅTER OG ARBEIDSTEKNIKKER

**▲ ADVARSEL!** For din og andres sikkerhet:

- 1) Ikke bruk maskinen uten først å ha lest instruksjonene nøye. Gjør deg kjent med betjeningskontrollene og riktig bruk av maskinen. Lær deg å stoppe motoren hurtig.
- 2) Restrisikoer: Selv om alle sikkerhetsforskriftene følges, kan det fortsatt foreligge visse restrisikoer som ikke kan utelukkes. Gitt maskinens type og konstruksjon, kan de forutsigbare farene være:
  - kontakt med ubeskyttede skjæretenner,
  - fingre eller hender i kontakt med skjæreblad i bevegelse,
  - uventede eller plutselige bevegelser av skjærebladet,
  - sprut av partikler som kan skade øynene,
  - hørselsskade dersom det ikke benyttes noen form for hørselvern.
- 3) Husk på at føreren eller brukeren er ansvarlig for ulykker som påføres andre mennesker eller deres eiendom.
- 4) Ta på passende klær under arbeidet. Forhandleren kan gi deg informasjon om de materialer til forebygging av uhell som er best egnet til å garantere sikkerheten ved arbeidet.
- 5) Klipp bare i dagslys eller i godt kunstig lys.
- 6) Undersøk grundig hele arbeidsområdet, og fjern alt som kan slynges vekk av maskinen eller skade skjæreredskapet (grenner, ståltråder, skjulte ledninger osv.).
- 7) Vær oppmerksom på mulig sprut av materiale som forårsakes av skjæreredskapet.
- 8) Stopp motoren og fjern akkumulatoren fra plassen sin:
  - hver gang maskinen står uten tilsyn;
  - før kontroll, rengjøring eller arbeid på maskinen;
  - etter å ha slått mot et fremmedlegeme. Kontroller eventuelle skader, og reparer maskinen, om nødvendig, før den tas i bruk igjen;
  - Hvis maskinen begynner å vibrere unormalt: finn i så fall frem til årsaken til vibrasjonen, og sørg for nødvendig kontroll ved et spesialverksted;
  - når maskinen ikke blir brukt.
- 9) Hold alltid hender og føtter langt fra skjæreredskapet, spesielt under oppstart av motoren.

**VIKTIG** Husk alltid at feil bruk av en elektrisk hekklipper kan være til forstyrrelse for andre. Av respekt for andre personer og miljøet:

- Unngå å bruke maskinen på steder og tider hvor den kan være til forstyrrelse.
- Følg nøye de kommunale bestemmelsene for deponering av klippeavfallet.
- For å unngå brannfare, ikke etterlat maskinen med varm motor i løv eller tørt gress.
- Følg nøye de lokale bestemmelsene for deponering av utslitte deler og ethvert annet miljøskadelig objekt.

**⚠ ADVARSEL!** *Overeksponering for vibrasjoner kan forårsake lesjoner og nevrovaskulære forstyrrelser (også kjent som "Raynauds fenomen" eller "likfingre"), spesielt hos personer som lider av sirkulasjonsforstyrrelser. Symptomene kan omfatte hendene, håndleddene og fingrene, og vises ved tap av følsomhet, tretthet, kløe, smerte, fargeendring eller strukturelle endringer i huden. Disse virkningene kan forsterkes av lave omgivelsestemperaturer og/eller av et overdrevent fast grep om håndtaket. Dersom disse symptomene oppstår, bruk maskinen mindre og oppsøk lege.*

#### 4.1 MÅTER Å BRUKE MASKINEN PÅ

**⚠ ADVARSEL!** *Under klippingen må maskinen alltid holdes godt fast med begge hender.*

Akkumulatoren er utstyrt med en beskyttelse som forhindrer at den utlades fullstendig.

Utstyret slås automatisk av dersom akkumulatoren er utladet. I så fall er det nødvendig å lade den raskt opp igjen.

**⚠ ADVARSEL!** *Stans straks motoren dersom bladet blokkeres under arbeidet, eller det henger seg opp i hekkens grener.*

#### 4.2 ARBEIDSTEKNIKKER

Det er alltid best å klippe de to vertikale sidene først, og deretter den øverste delen.

##### • Vertikal klipping (Fig. 4)

Klippingen må utføres med en buet bevegelse nedenfra og oppover, mens bladet holdes så langt som mulig fra kroppen.

##### • Horisontal klipping (Fig. 5)

Det beste resultatet oppnås med bladet i en liten vinkel (5° - 10°) i forhold til skjæreretningen, og

med en buet bevegelse mens man går langsomt frem ved konstant hastighet, spesielt dersom hekken er svært tett.

#### 4.3 VED ARBEIDETS SLUTT

Ved arbeidets slutt:

- Stans motoren som angitt ovenfor

**⚠ ADVARSEL!** *La motoren avkjøles før enhver oppbevaring.*

*For å redusere brannfaren må rester av gress-rester, blader og overflødig fett fjernes fra maskinen; ikke la beholdere med materiale som blir til overs etter skjæringen bli igjen inne i et rom.*

Etter enhver arbeidsøkt er det en fordel å rengjøre og smøre knivene for å øke deres effektivitet og levetid.

- Rengjør knivene med en tørr klut, og bruk en børste i tilfelle inngrodd skitt.
- Smør knivene med spesialolje, helst av en type som ikke forurenser.

#### 5. ORDINÆRT VEDLIKEHOLD

**⚠ ADVARSEL!** *For din og andres sikkerhet:*

- *Etter hver bruk, fjern akkumulatoren fra plassen sin og kontroller for eventuelle skader.*
- *Et korrekt vedlikehold er av største viktighet for over tid å opprettholde maskinens opprinnelige effektivitet og sikkerhet ved bruk.*
- *Hold bolter, skruer og mutrer trukket godt til, slik at maskinen alltid er sikkert å bruke.*
- *Maskinen må aldri brukes med slitte eller skadede deler. Ødelagte deler skal byttes ut og aldri repareres.*
- *Bruk originale reservedeler. Deler av annen kvalitet kan skade maskinen og redusere sikkerheten.*

**⚠ ADVARSEL!** *Fjern akkumulatoren fra plassen sin under vedlikeholdsoperasjoner.*

#### 5.1 AVKJØLING AV MOTOREN

For å unngå overoppheting og skader på motoren må grillene på kjøleluftinntaket alltid holdes rene og frie for sagflis og skitt.

## 5.2 VEDLIKEHOLD OG SLIPING AV KNIVEN

**⚠ ADVARSEL!** *Kontroller med jevne mellomrom at bladene ikke er bøyd eller skadet, og at bladets faste kam er hel.*

Det er ikke nødvendig med noen regulering av avstanden mellom bladene, da mellomrommet er bestemt på forhånd av fabrikanten.

Dersom de brukes i overensstemmelse med anvisningene, trenger ikke knivene noe vedlikehold eller sliping.

Sliping er kun nødvendig når klippekapasiteten avtar, og grenene har en tendens til ofte å henge seg opp.

**VIKTIG** *Ved ethvert behov for inngrep på kniven, er det nødvendig at det utføres ved et spesialverksted, som har det mest egnede verktøyet og er i stand til å utføre de nødvendige inngrepen uten at det går utover maskinens sikkerhet.*

## 5.3 HÅNTERING AV BATTERIET

1. Batteriet skal oppbevares i omgivelser med en temperatur på mellom 0° og + 45 °C. Hvis maskinen settes bort i omgivelser der det er mulighet for at disse grensene overskrides, bør batteriet tas us og plasseres på et egnet sted.
2. Under bruk, er batteriet beskyttet mot total utlading ved hjelp av en beskyttelsesanordning som slukker maskinen og blokkerer dens funksjon.
3. Batteriet er utstyrt med en beskyttelse som forhindrer opplading hvis romtemperaturen ikke er på mellom 0 og + 45 °C.
4. Batteriet kan lades når som helst, også delvis, uten fare for at det skades.

## 5.4 OPPBEVARING

Rengjør maskinen godt for støv og skitt ved slutten av hver arbeidsøkt, og reparer eller skift ut defekte deler.

Maskinen må oppbevares på et tørt sted, beskyttet mot vær og vind og utilgjengelig for barn, med beskyttelsen korrekt montert på sverdet.

## 6. EKSTRAORDINÆRT VEDLIKEHOLD

Ethvert vedlikeholdsinngrep som ikke er beskrevet i denne veiledningen, må kun utføres hos forhandleren.

Inngrep utført ved uautoriserte verksteder eller av ukvalifiserte personer fører til bortfall av garantien.

## 7. DIAGNOSTIKK

Hva gjør jeg hvis...	
Årsaken til problemet	Korrigerende tiltak
<b>1. Motoren starter ikke når bryteren trykkes inn</b>	
Batteriet er ikke satt inn, eller det er satt inn på feil måte	Forsikre deg om at batteriet er korrekt satt på plass
Utladet batteri	Kontroller ladestatus og lad opp batteriet
<b>2. Motoren stanser under arbeidet</b>	
Batteriet er ikke satt inn, eller det er satt inn på feil måte	Forsikre deg om at batteriet er korrekt satt på plass
Utladet batteri	Kontroller ladestatus og lad opp batteriet
<b>3. Batteriet har redusert brukstid</b>	
Arbeidsforholdene er spesielt tungende, og medfører større strømforbruk.	Optimaliser arbeidet
<b>4. Batteriladeren lader ikke batteriet (grønt LED-lys er på)</b>	
Skitne kontakter	Rengjør kontaktene
<b>5. Batteriladeren lader ikke batteriet (ingen LED-lys er på)</b>	
Batteriladeren er uten spenning	Kontroller om støpselet er satt inn og at det er spenning i strømuttaket
Defekt batterilader	Skift den ut med en original reservedel



## SPIS TREŚCI

Zapoznanie się z maszyną .....	6
Normy bezpieczeństwa .....	7
Zasady użytkowania .....	10
1. Montaż maszyny .....	10
2. Przygotowanie do pracy .....	10
3. Użytkowanie maszyny .....	11
4. Tryby operatywne i metody pracy .....	12
5. Konserwacja zwyczajna .....	13
6. Konserwacja nadzwyczajna .....	14
7. Diagnostyka .....	14

## W JAKI SPOSÓB POSŁUGIWAĆ SIĘ INSTRUKCJĄ

W tekście instrukcji zastosowano zróżnicowane oznakowanie poszczególnych paragrafów w zależności od wagi ich treści, a mianowicie:

### UWAGA lub

**WAŻNE** Dostarcza dokładniejszego omówienia lub dodatkowych elementów do podanych poprzednio wskazówek, w celu zapobieżenia uszkodzenia maszyny lub spowodowania strat.

**⚠ OSTRZEŻENIE!** *Możliwość zranienia obsługującego lub osób trzecich w przypadku nieprzestrzegania podanych wskazówek.*

**⚠ ZAGROŻENIE!** *Możliwość ciężkiego zranienia obsługującego lub osób trzecich, a nawet zagrożenie spowodowania śmierci w przypadku nieprzestrzegania zaleceń.*

## ZAPOZNANIE SIĘ Z MASZYNĄ

**UWAGA** - Ilustracje odpowiadające odniesieniom obecnym w tekście znajdują się na str. 2 niniejszych instrukcji.

## OPIS MASZYNY I ZAKRES ZASTOSOWANIA

Maszyna jest urządzeniem ogrodniczym o nazwie przenośna przycinarka do żywopłotu z silnikiem elektrycznym, przeznaczonym do użytku amatorskiego.

Zasadnicze części maszyny to zespół napędowy

i para zębatach noży tnących, napędzanych przez system zapewniający liniowy ruch noży do przodu i do tyłu.

System zabezpieczający uniemożliwia przypadkowe ruchy noży w czasie nieobecności operatora.

### Przeznaczenie

Niniejsza maszyna została zaprojektowana i skonstruowana dla cięcia i przycinania żywopłotów składających się z krzewów o gałęziach mających niewielką średnicę, odpowiednią do charakterystyki technicznej maszyny.

### Niewłaściwe użytkowanie

Jakiegokolwiek inne zastosowanie odbiegające od powyżej opisanego, może okazać się niebezpieczne i powodować szkody wobec osób i/lub mienia. Stanowią niewłaściwe użycie maszyny (przykładowo podane czynności, ale nie tylko):

- koszenie trawy, a w szczególności w pobliżu krawężników;
- rozdrabnianie materiałów do kompostowania;
- cięcie drzew i krzewów;
- używanie maszyny do cięcia materiałów pochodzenia nieorganicznego;
- jednoczesne użytkowanie maszyny przez więcej, niż jedną osobę.

Niewłaściwe użytkowanie maszyny prowadzi do utraty gwarancji i zwalnia producenta od wszelkiej odpowiedzialności, obciążając użytkownika wszelkimi zobowiązaniami wynikającymi ze szkód lub strat spowodowanych, własnych lub wobec osób trzecich.

## TABLICZKA IDENTYFIKACYJNA I ELEMENTY SKŁADOWE MASZYNY

1. Zespół silnika
2. Urządzenie tnące (nóż)
3. Obudowa przednia
4. Uchwyt przedni
5. Uchwyt tylny
6. Zabezpieczenie noża
7. Dźwignia wyłącznika

8. Wyłącznik bezpieczeństwa
21. Znak zgodności CE
22. Nazwa i adres producenta
23. Poziom mocy akustycznej
24. Numer homologacyjny producenta
25. Numer fabryczny
26. Rok produkcji
27. Napięcie i rodzaj prądu



Nie wyrzucać urządzeń elektrycznych wraz z odpadami domowymi. Zgodnie z Dyrektywą Europejską 2012/19/WE w sprawie zużytego sprzętu elektrycznego i elektronicznego oraz jej wykonawstwa zgodnie z przepisami krajowymi, zużyte urządzenia elektryczne muszą

być zbierane oddzielnie, w celu odzysku w sposób eko-stosowny. Jeżeli urządzenia elektryczne są usuwane na składowisku odpadów lub w terenie, szkodliwe substancje mogą dotrzeć do wód gruntowych i wejść do łańcucha pokarmowego, szkodząc zdrowiu i dobremu samopoczuciu. Aby uzyskać więcej szczegółowych informacji na temat utylizacji tego produktu, zwracać się do organu odpowiedzialnego za usuwanie odpadów z gospodarstw domowych lub do Państwa sprzedawcy.

## PRZEPISY BEZPIECZEŃSTWA

Maszyna musi być użytkowana przy zachowaniu środków ostrożności. W tym celu, na maszynie umieszczone zostały piktogramy, mające na celu przypomnienie o podstawowych zasadach bezpiecznego użytkowania. Poniżej opisane jest ich znaczenie. Zaleca się ponadto, uważnie przeczytać zasady bezpieczeństwa zawarte w odpowiednim rozdziale niniejszego opracowania.

Należy wymienić uszkodzone lub nieczytelne etykiety.

41. **OSTRZEŻENIE!** Zagrożenie. Maszyna uży-

wana w nieprawidłowy sposób może być zagrożeniem dla siebie i dla innych.

42. Operator obsługujący maszynę, używaną w warunkach normalnych, codziennie i w sposób ciągły, może być narażony na hałas o poziomie równym lub wyższym 85 dB (A). Stosować okulary ochronne oraz środki ochrony słuchu.
43. Nie wystawiać na deszcz (lub na działanie wilgoci).
44. Przed użytkowaniem maszyny prosimy przeczytać instrukcję.
45. Podczas pracy należy stosować maski przeciwpyłowe.

## DANE TECHNICZNE I AKCESORIA

- [71] Napięcie i rodzaj prądu
- [72] Długość cięcia
- [73] Ciężar
- [74] Prędkość skokowa ostrzy

## ZASADY BEZPIECZEŃSTWA których należy dokładnie przestrzegać

### OGÓLNE ZASADY BEZPIECZEŃSTWA DLA NARZĘDZI ELEKTRYCZNYCH

**⚠ OSTRZEŻENIE!** *Przeczytać wszystkie wskazówki dotyczące bezpieczeństwa i wszystkie zalecenia. Nie przestrzeganie wskazówek i zaleceń może spowodować porażenia prądem,*

## ***sprowokować pożary i/lub groźne uszkodzenia ciała.***

### **1) Bezpieczeństwo miejsca pracy**

a) Utrzymywać w czystości miejsce pracy. Powierzchnie brudne i nie uporządkowane sprzyjają wypadkom.

b) Nie używać przyrządów elektrycznych w środowiskach narażonych na ryzyko wybuchu, w obecności łatwo zapalnych cieczy, gazów lub pyłów. Narzędzia elektryczne wywołują iskry, które mogą spowodować zapalenie się pyłów lub par.

c) Prowadzić prace z użyciem narzędzi elektrycznych z dala od dzieci i osób postronnych. Nieuwaga może spowodować utratę kontroli nad tymi narzędziami.

### **2) Bezpieczeństwo podczas użytkowania urządzeń elektrycznych**

a) Unikać kontaktu ciała z powierzchniami nie uziemionymi jak rury, grzejniki, kuchenki, lodówki. Ryzyko porażenia prądem elektrycznym wzrasta wówczas, gdy ciało dotyka masy lub ziemi.

b) Nie wystawiać narzędzi elektrycznych na deszcz lub do mokrych pomieszczeń. Woda, która przedostaje się do narzędzia elektrycznego zwiększa ryzyko porażenia prądem elektrycznym.

### **3) Bezpieczeństwo osobiste**

a) Należy uważać, kontrolować to wszystko co się wykonuje i wykazywać zdrowy rozsądek podczas użytkowania narzędzia elektrycznego. Nie korzystać z pomocy narzędzia elektrycznego wówczas, gdy jest się zmęczonym lub pod wpływem narkotyków, alkoholu lub odurzających środków medycznych. Moment nieuwagi podczas użytkowania narzędzia elektrycznego może spowodować poważne osobiste obrażenia ciała.

b) Używać odzieży ochronnej. Zakładać zawsze okulary ochronne. Użycie wyposażenia ochronnego takiego, jak maseczki przeciwpyłowe, obuwie antypoślizgowe, kaski zabezpieczające lub słuchawki ochraniające narząd słuchu, to wszystko zmniejsza możliwość odniesienia bezpośrednich obrażeń ciała.

c) Unikać przypadkowego uruchamiania narzędzia. Upewnić się, że urządzenie jest wyłączone przed włożeniem baterii, chwytaniem lub transportowaniem elektronarzędzia. Przenoszenie elektronarzędzia z palcem umieszczonym na wyłączniku lub umieszczeniem baterii z wyłącznikiem ustawionym na pozycji "ON" ułatwia występowanie wypadków.

d) Odłączyć jakiegokolwiek klucz lub narzędzie regulujące przed uruchomieniem narzędzia elektrycznego. Klucz lub narzędzie regulujące, które pozostaje

w kontakcie z częścią wirującą może spowodować możliwość poniesienia bezpośrednich obrażeń ciała.

e) Nie tracić równowagi. Utrzymywać zawsze odpowiednią postawę i równowagę ciała. Umożliwi to lepszą kontrolę nad pracą narzędzia elektrycznego w nieprzewidywanych sytuacjach.

f) Ubiierać się w odpowiedni sposób. Nie zakładać szerokokich ubrań lub wiszącej biżuterii. Utrzymywać włosy, ubranie i rękawice w odpowiedniej odległości od części ruchomych narzędzia. Ubrania powiewne, wisząca biżuteria lub długie włosy mogą zostać wkręcone przez ruchome części narzędzia.

g) Jeśli obecne są przyrządy do podłączenia do urządzeń do wchłaniania i gromadzenia kurzu, upewnić się, że są one podłączone i właściwie stosowane. Korzystanie z tych urządzeń może ograniczyć ryzyko związane z obecnością kurzu.

### **4) Użytkowanie i zabezpieczanie narzędzia elektrycznego.**

a) Nie przeciążać narzędzia elektrycznego. Używać narzędzie elektryczne w sposób odpowiedni dla wykonywanej pracy. Odpowiednie narzędzie elektryczne wykona pracę lepiej i w sposób bardziej bezpieczny przy szybkości, dla której zostało zaprojektowane.

b) Nie używać narzędzia elektrycznego, jeżeli wyłącznik nie jest w stanie go regularnie włączyć lub wyłączyć. Narzędzie elektryczne, które nie może być włączone za pomocą wyłącznika jest niebezpieczne i musi być naprawione.

c) Wyjmować akumulator ze swojego gniazda przed wykonaniem każdej regulacji lub zmiany akcesoriów, lub przed odłożeniem elektronarzędzia. Te metody zabezpieczające zmniejszają ryzyko przypadkowego włączenia się narzędzia elektrycznego.

d) Przechowywać nie używane narzędzia elektryczne z dala od dzieci i nie pozwalać na ich użytkowanie przez osoby, które nie znają tych urządzeń oraz instrukcji ich obsługi. Narzędzia elektryczne są niebezpieczne w rękach niedoświadczonych użytkowników.

e) Dbać o konserwację narzędzi elektrycznych. Sprawdzać czy części ruchome są ustawione liniowo i posiadają swobodę ruchu, czy nie ma pękniętych części lub jakichś innych warunków, które mogłyby wpływać na funkcjonowanie narzędzia elektrycznego. W przypadku uszkodzeń, narzędzie elektryczne musi być naprawione przed powtórny użyciem. Wiele wypadków jest spowodowanych niedostateczną konserwacją.

f) Przechowywać elementy tnące naostrzone i czyste. Odpowiednia konserwacja elementów tnących, z ostrzami dobrze naostrzonymi, powoduje, że są mniej podatne na zacięcia i łatwiejsze do kontrolowania.

g) Używać narzędzie elektryczne i odpowiednie akcesoria do niego zgodnie z podanymi instrukcjami, pamiętając o warunkach pracy i rodzaju pracy do wykonania. Użycie narzędzia elektrycznego do innych robót aniżeli te, do których przyrząd został zaprojektowany, może spowodować powstanie sytuacji niebezpiecznych.

## 5) Serwis techniczny

a) Narzędzia elektryczne muszą być naprawiane przez wykwalifikowany personel, wykorzystując tylko oryginalne części zamienne. Pozwoli to na zachowanie bezpieczeństwa działania narzędzia elektrycznego.

## ELEKTRYCZNA KOSIARKA DO ŻYWOPŁÓTÓW (z baterijskim napajaniem)

### ZALECENIA BEZPIECZEŃSTWA

**▲ OSTRZEŻENIE!** *Podczas użytkowania maszyny należy przestrzegać norm bezpieczeństwa. Przed uruchomieniem maszyny, należy, dla bezpieczeństwa własnego i osób postronnych, przeczytać instrukcje obsługi. Przechowywać instrukcje w dobrym stanie dla sukcesywnego wykorzystania.*

- Zachować wszystkie części ciała z dala od noża tnącego. Nie usuwać ściętego materiału lub trzymać nieruchomo materiał do cięcia, gdy nóż jest w ruchu. Upewnić się, że wyłącznik jest w pozycji zatrzymania, gdy usuwa się ścięty materiał. Chwila nieuwagi podczas używania kosiarki do żywopłotów może spowodować poważne obrażenia ciała.
- Przewozić kosiarkę trzymając za uchwyt przy unieruchomionym nożu. Zawsze instalować obudowę urządzenia tnącego podczas transportu lub gdy urządzenie jest przechowywane. Właściwego obchodzenia się z kosiarką do żywopłotów zmniejsza możliwość obrażeń ciała spowodowanych przez noże.
- Chwytać elektronarzędzie tylko w miejscach izolowanych przez uchwyty, ponieważ nóż mógłby zetknąć się z ukrytymi przewodami. Kontakt noża tnącego z kablem pod napięciem może spowodować, że również metalowe części narzędzia znajdują się pod napięciem, co może doprowadzić do porażenia operatora prądem elektrycznym..

### • Jak pracować używając elektrycznej kosiarki do żywopłotów (z baterijskim napajaniem)

Podczas pracy, przyjąć pozycję stałą i stabilną i postępować ostrożnie.

- Unikać o ile to możliwe pracowania w obuwii o

podeszwach mokrych lub śliskich lub na terenach nierównych i stromych, które nie gwarantują stabilności operatora podczas pracy.

- Nigdy nie biegać, tylko chodzić i zwracać uwagę na nierówności terenu i obecność ewentualnych przeszkód.
- Ocenić potencjalne ryzyko związane z terenem i zastosować wszystkie niezbędne zabezpieczenia gwarantujące własne bezpieczeństwo, w szczególności na zboczach, terenach trudnych do przewidzenia, śliskich lub ruchomych.

Maszyna nie może być używana przez osoby, które nie są w stanie trzymać ją silnie w dwóch rękach i/lub utrzymać się pewnie w W żadnym wypadku nie należy pozwalać na użytkowanie urządzenia dziećmi, ani osobom nieobeznym z instrukcją obsługi. Miejscowe przepisy prawne mogą określić najniższą granicę wieku dla użytkowników. Narzędzie nie może być używane przez więcej niż jedną osobę.

Nigdy nie używać maszyny:

- kiedy osoby, zwłaszcza dzieci lub zwierzęta znajdują się w pobliżu;
- jeżeli użytkownik jest zmęczony lub źle się czuje, lub kiedy zażył lekarstwa, narkotyki, spożył alkohol czy inne substancje mogące zaburzyć jego refleksy czy uwagę;
- jeżeli zabezpieczenia ochronne są zniszczone lub zostały usunięte.

### • Techniki używania elektrycznej kosiarki do żywopłotów (z baterijskim napajaniem)

Przestrzegać zawsze zaleceń bezpieczeństwa i stosować techniki przecinania najbardziej odpowiednio dla rodzaju wykonywanej pracy, zgodnie ze wskazówkami i przykładami przytoczonymi w instrukcji użytkowania.

### • Bezpieczne posługiwanie się elektryczną kosiarką do żywopłotów (z baterijskim napajaniem)

Za każdym razem, gdy potrzebne jest przestawienie lub przenoszenie urządzenia, należy:

- wyłączyć silnik, odczekać, aż zatrzyma się przyrząd tnący i wyjąć akumulator ze swojego gniazda;
- chwycić urządzenie jedynie za uchwyty i skierować przyrząd tnący w kierunku przeciwnym do kierunku przesuwania się.

Kiedy przewozi się urządzenie pojazdem samochodowym, należy umieścić je w taki sposób, aby nie stanowiło zagrożenia dla nikogo i mocno je zakłókać.

## • Zalecenia dla początkujących

Przed rozpoczęciem po raz pierwszy pracy, niezbędne jest zapoznanie się z maszyną i z najbardziej odpowiednimi technikami użycia, próbując trzymać silnie maszynę i wykonywać ruchy wymagane podczas pracy.

## • Prawidłowe użytkowanie i obchodzenie się z elektronarzędziami zasilanych akumulatorem.

a) Przed włożeniem akumulatora, upewnić się, że urządzenie zostało wyłączone. Montaż akumulatora do włączonego urządzenia elektrycznego może być przyczyną wypadków.

b) Do ładowania akumulatora należy używać wyłącznie ładowarek zalecanych przez producenta. Ładowarki są zwykle specyficzne dla danego typu akumulatora, w przypadku korzystania z innych typów, istnieje ryzyko pożaru.

c) Używać tylko właściwych akumulatorów, przewidzianych dla Państwa narzędzia. Stosowanie innych akumulatorów może być przyczyną obrażeń oraz może wywołać zagrożenie pożarowe.

d) Przechowywać nieużywany akumulator z dala od spinaczy biurowych, monet, kluczy, gwoździ, śrub lub innych małych przedmiotów metalowych, które mogłyby spowodować zwarcie styków. Zwarcie styków akumulatora może wywołać spalanie lub pożar.

e) Akumulator będący w złym stanie może spowodować wyciek płynu. Unikać kontaktu z płynem. W razie przypadkowego kontaktu, przepłukać wodą. W przypadku kontaktu płynu z oczami, skonsultować się również z lekarzem. Płyn wyciekający z akumulatora może spowodować podrażnienia skóry lub poparzenia.

f) Sprawdzić, czy akumulator jest w dobrym stanie i nie ma oznak uszkodzenia. Nie należy używać maszyny z akumulatorem uszkodzonym lub zużyтым.

## INSTRUKCJE DOTYCZĄCA UŻYTKOWANIA AKUMULATORÓW

### • Ogólne środki ostrożności

- Akumulator nie może być nigdy otwierany.
- Nigdy nie wrzucać do ognia zużytych akumulatorów – NIEBEZPIECZENSTWO WYBUCHU!
- Podłączać ładowarkę wyłącznie do gniazdek o napięciu sieciowym wskazanym na tabliczce identyfikacyjnej.
- Używać tylko oryginalnego akumulatora.
- Podczas przedłużonego użytkowania, akumulator mógłby się rozgrzać. Należy go ochłodzić przed ładowaniem.

- Nie przechowywać akumulatora i ładowarki w zasięgu dostępu dzieci.
- Nie używać ładowarki w miejscach istnienia oparów lub substancji łatwopalnych.
- Ładować akumulatory wyłącznie w temperaturze pomiędzy 10°C i 40°C.
- Nigdy nie przechowywać akumulatorów w pomieszczeniach o temperaturze powyżej 40°C.
- Nigdy nie doprowadzać do zwarcia pomiędzy stykami akumulatora i nie podłączać go do metalowych przedmiotów.
- Podczas transportu akumulatorów, uważać, aby kontakty nie zostały ze sobą połączone i nie używać pojemników metalowych do transportu.
- Zwarcie akumulatora grozi wybuchem. W każdym przypadku zwarcie powoduje uszkodzenie akumulatora.
- Regularnie sprawdzać, czy przewód ładowarki nie jest uszkodzony. Jeśli przewód jest uszkodzony, należy wymienić ładowarkę akumulatora.
- Naładować w pełni akumulatory przed odłożeniem ich na zimę.
- Akumulator może być ładowany tylko za pomocą ładowarki zgodnej z normą EN60335-2-29.

## ZASADY UŻYTKOWANIA

**UWAGA - Ilustracje cytowane w tekście znajdują się na stronach 4 niniejszych instrukcji.**

### 1. MONTAŻ MASZYNY

Likwidacja opakowania musi nastąpić zgodnie z obowiązującymi lokalnymi przepisami.

Ze względów bezpieczeństwa i dla celów transportu, akumulator litowo-jonowy (jeśli wchodzi w skład wyposażenia) dostarczany jest wyładowany i oddzielony od maszyny.

Zanim rozpocznie się korzystanie z maszyny należy naładować akumulator, zgodnie z opisem wskazanym w rozdziale "Ładowanie akumulatora".

### 2. PRZYGOTOWANIE DO PRACY

#### 2.1 KONTROLA MASZYNY

**▲ OSTRZEŻENIE!** *Upewnić się, że akumulator nie jest umieszczony w swoim gnieździe.*

Przed rozpoczęciem pracy należy:

- sprawdzić czy dźwignia wyłącznika i wyłącznik bezpieczeństwa posiadają swobodę ruchu, bez konieczności użycia siły, oraz czy po ich zwol-



- nieniu wróćą automatycznie i szybko do pozycji neutralnej;
- sprawdzić czy nie są zapchane przejścia powietrza chłodzącego;
- sprawdzić czy uchwyty i osłony maszyny będą czyste i suche, właściwie zamontowane i stabilnie przymocowane do maszyny;
- sprawdzić czy nie są uszkodzone przyrządy tnące i obudowy;
- sprawdzić czy maszyna nie wykazuje oznak zużycia lub uszkodzeń spowodowanych uderzeniami lub innymi przypadkami oraz przeprowadzić niezbędne naprawy.
- sprawdzić, czy bateria jest w dobrym stanie i nie ma oznak uszkodzenia. Nie należy używać urządzenia z akumulatorem uszkodzonym lub zużytym.
- naładować akumulator, zgodnie z opisem wskazanym w rozdziale „Ładowanie akumulatora”.

## 2.2 KONTROLA STANU NAŁADOWANIA AKUMULATORA (Rys. 1)

W celu sprawdzenia stanu naładowania akumulatora (1), nacisnąć mały przycisk (2), który aktywuje trzy diody LED (3), mające następujące znaczenie:

- 3 diody LED zapalone = Niezależność działania akumulatora = 3/3
- 2 diody LED zapalone = Niezależność działania akumulatora = 2/3
- 1 dioda LED zapalona = Niezależność działania akumulatora = ≤ 1/3
- Wszystkie diody LED zgaszone = Akumulator jest wyładowany

## 2.3 ŁADOWANIE AKUMULATORA (Rys. 2)

**WAŻNE** *Upewnić się, że napięcie zasilania sieciowego jest takie samo, jakie wskazane jest na tabliczce znamionowej ładowarki.*

- Aby wyjąć akumulator (1) z maszyny należy:
  - podnieść wypustkę (1a) i wyjąć akumulator (1).
- Aby naładować akumulator, postępować jak opisano poniżej:
  - podłączyć ładowarkę (2) do gniazdka prądu; obecność napięcia wskazuje zaświecenie się zielonej lampki kontrolnej (2a).
  - włożyć akumulator (1) do właściwego gniazda w ładowarce akumulatora (2), dociskając go do oporu. Ładowanie całkowicie rozładowanego akumulatora trwa około 100 minut.

- Fazy ładowania są wskazywane przez lampki kontrolne (2a) i (2b):
  - ładowarka podłączona = Zielona lampka kontrolna (2a) jest zapalona.
  - trwa wkładanie i ładowanie akumulatora = ZIELONA lampka kontrolna (2a) zapalona + CZERWONA lampka kontrolna (2b) jest zapalona.
  - zakończenie ładowania akumulatora = ZIELONA lampka kontrolna (2a) zapalona + CZERWONA lampka kontrolna (2b) jest zapalona.
  - anomalia = ZIELONA lampka kontrolna (2a) świeci migającym światłem + CZERWONA lampka kontrolna (2b) świeci migającym światłem.
  - zwarcie = CZERWONA lampka kontrolna (2b) świeci migającym światłem.
- Ładowanie całkowicie rozładowanego akumulatora trwa około 100 minut.

- Po zakończeniu ładowania:
  - wyjąć akumulator (1) z ładowarki (2) i zamontować go na maszynie;
  - odłączyć ładowarkę (2) z gniazdka prądu elektrycznego.

## 3. UŻYTKOWANIE MASZYNY

### 3.1 URUCHOMIENIE MASZYNY (Rys. 3)

Przed uruchomieniem maszyny:

- Włożyć akumulator (1) do swojego gniazda.

Aby uruchomić maszynę:

- Zdjąć osłonę noża.
- Upewnić się, że nóż nie dotyka ziemi czy innych przedmiotów.
- Nacisnąć wyłącznik bezpieczeństwa (2) i uruchomić wyłącznik (3).

**UWAGA** *Uruchomienie i utrzymanie w ruchu silnika jest możliwe tylko wtedy, gdy oba wyłączniki są uruchomione.*

*Zwalniając jeden z dwóch wyłączników, silnik zatrzymuje się.*

### 3.2 ZATRZYMANIE MASZYNY (Rys. 3)

W celu zatrzymania maszyny:

- Zwolnić wyłączniki (2) i (3).
- podnieść wypustkę (1a) i wyjąć akumulator (1).

#### 4. TRYBY OPERATYWNE I METODY PRACY

**▲ OSTRZEŻENIE!** Dla bezpieczeństwa waszego i innych osób:

- 1) Nie używać maszyny bez wcześniejszego uważnego zapoznania się z instrukcją. Zapoznać się dokładnie z systemem sterowania i właściwym sposobem użytkowania urządzenia. Nauczyć się natychmiastowo zatrzymywać silnik.
- 2) Pozostałe zagrożenia: pomimo, że wszystkie przepisy bezpieczeństwa są przestrzegane, mogą zaistnieć pewne dodatkowe zagrożenia, których nie można wykluczyć. Od rodzaju i konstrukcji maszyny, potencjalnie przewidywane zagrożenia mogą być następujące:
  - Kontakt z zębami tnącymi nie osłoniętymi.
  - Wciągnięcie palców lub dłoni w ruchome ostrze tnące.
  - Niespodziewane i nagłe ruchy ostrza tnącego.
  - Odrzuty fragmentów, które mogą uszkodzić wzrok.
  - Uszkodzenie słuchu, jeśli nie używa się żadnych ochrony akustycznych.
- 3) Nie zapominać, iż operator lub użytkownik jest odpowiedzialny za wypadki lub nieprzewidziane okoliczności w stosunku do osób postronnych lub ich stanu posiadania.
- 4) Zakładać odpowiednią odzież podczas pracy. Wasz Sprzedawca może dostarczyć wam informacji dotyczących najbardziej odpowiedniego sprzętu ochronnego w celu zapewnienia bezpieczeństwa podczas pracy.
- 5) Wykonywać pracę wyłącznie przy świetle dziennym lub dobrym oświetleniu sztucznym.
- 6) Sprawdzić dokładnie całą przestrzeń do pracy i usunąć to wszystko, co mogłoby zostać odrzucone przez maszynę lub spowodować uszkodzenie części tnącej maszyny (gałęzie, druty żelazne, ukryte przewody, itp.).
- 7) Zwracać uwagę na prawdopodobne upadanie materiału wyrzucanego przez przyrząd tnący.
- 8) Zatrzymać silnik i wyjmować akumulator ze swojego gniazda:
  - za każdym razem, kiedy urządzenie jest pozostawione bez nadzoru;
  - przed kontrolą, czyszczeniem lub dokonaniem prac na maszynie;
  - po uderzeniu o jakiś twardy przedmiot. Sprawdzić ewentualne uszkodzenia i dokonać potrzebnych napraw przed powtórным użytkowaniem urządzenia;
  - jeśli urządzenie zacznie drgać w nieprawidłowy sposób: w takim wypadku natychmiast znaleźć przyczynę drgań i zadbać

- o wykonanie koniecznego przeglądu w Specjalistycznym serwisie;
  - kiedy urządzenie nie jest używane.
- 9) Trzymać zawsze ręce i stopy daleko od przyrządu tnącego, szczególnie podczas uruchamiania silnika.

**WAŻNE** Pamiętajcie zawsze, że elektryczne nożyce do żywopłotów stosowane w niewłaściwy sposób, może zakłócać spokój innym osobom. Dla poszanowania innych osób i środowiska naturalnego:

- Unikać używania maszyny w miejscach i godzinach, w których praca może zakłócać spokój.
- Przestrzegać skrupulatnie lokalnych przepisów dotyczących usuwania materiału pozostałego po pracy.
- Dla uniknięcia ryzyka wywołania pożaru nie wolno pozostawiać maszyny z rozgrzanym silnikiem pomiędzy liśćmi lub suchą trawą.
- Przestrzegać skrupulatnie lokalnych przepisów dotyczących usuwania zniszczonych części czy jakichkolwiek innych elementów zanieczyszczających środowisko.

**▲ OSTRZEŻENIE!** Przedłużone poddawanie się wibracjom może spowodować zranienia i zaburzenia neurologiczno-naczyniowe (znane również jako "fenomen Raynauda" lub "biała ręka") przede wszystkim u cierpiących na zaburzenia krążenia. Oznaki mogą dotyczyć rąk, nadgarstków oraz palców i charakteryzują się utratą czucia, mrowieniem, swierzbieniem, bólem, utratą barwy lub zmienioną strukturą skóry. Efekty te mogą ulec wzmoczeniu wskutek niskiej temperatury otoczenia i/lub zbyt mocny ucisk uchwytu. Przy pojawieniu się tych oznak należy zredukować czas użytkowania maszyny i skonsultować się z lekarzem.

#### 4.1 SPOSOBY UŻYTKOWANIA MASZINY

**▲ OSTRZEŻENIE!** Podczas cięcia maszyna zawsze musi być trzymana mocno dwoma rękami.

Akumulator posiada zabezpieczenie, które uniemożliwia całkowite rozładowanie.

Urządzenie wyłącza się automatycznie, jeśli akumulator jest rozładowany. W tym przypadku, należy naładować go jak najszybciej.

**▲ OSTRZEŻENIE!** Zatrzymać natychmiast silnik jeżeli noże zablokują się podczas pracy lub jeżeli zaplątają się w gałęzie żywopłotu.

## 4.2 METODY PRACY

Zawsze wskazane jest ścinanie najpierw części pionowych żywopłotu, a następnie części górnych.

### • Cięcie pionowe (Rys. 4)

Cięcie musi być przeprowadzone przy ruchu w kształcie łuku od dołu do góry, trzymając nóż możliwie jak najdalej od ciała.

### • Cięcie poziome (Rys. 5)

Najlepsze rezultaty osiąga się przy nożu delikatnie przechylonym ( $5^{\circ}$  -  $10^{\circ}$ ) w stronę cięcia, przy ruchu w kształcie łuku i postępowaniu powolnym i niezmiennym, szczególnie w przypadku żywopłotów bardzo gęstych.

## 4.3 ZAKOŃCZENIE PRACY

Po zakończeniu pracy:

– Zatrzymać silnik jak wskazano wcześniej.

**▲ OSTRZEŻENIE!** *Przed wprowadzeniem maszyny do jakiegokolwiek pomieszczenia odczekać, aż silnik ochłodzi się.*

*W celu obniżenia ryzyka pożaru, oczyścić urządzenie z pozostałości trawy, liści lub nadmiaru smaru; nie pozostawiać wewnątrz pomieszczenia zbiorników wypełnionych ściętym materiałem.*

Po każdej sesji pracy, należy czyścić i smarować noże, aby zwiększyć ich wydajność i trwałość.

- Czyścić noże suchą ściereczką i używać szczotki, jeśli są bardzo brudne.
- Smarować noże specjalnym olejem, najlepiej nie zanieczyszczającym.

## 5. KONSERWACJA ZWYCZAJNA

**▲ OSTRZEŻENIE!** *Dla Państwa bezpieczeństwa i bezpieczeństwa innych osób:*

- *Po każdym użytkowaniu, należy wyjąć akumulator ze swojego gniazda oraz sprawdzić ewentualne uszkodzenia.*
- *Właściwe utrzymanie jest elementem fundamentalnym dla zachowania z upływem czasu wydajności i bezpieczeństwa użytkowania maszyny.*
- *Utrzymywać dokręcone śruby i nakrętki, aby być pewnym, iż maszyna znajduje się zawsze w stanie gotowym do bezpiecznej eksploatacji.*

– *Nigdy nie używać maszyny, gdy jej części składowe są zużyte lub uszkodzone. Części uszkodzone muszą być wymienione, nigdy nie naprawiane.*

– *Należy stosować wyłącznie oryginalne części zamienne. Części zamienne o nieodpowiedniej jakości mogą uszkodzić maszynę lub stanowić zagrożenie bezpieczeństwa użytkownika.*

**▲ OSTRZEŻENIE!** *Podczas czynności konserwacyjnych, wyjmować akumulator ze swojego gniazda..*

## 5.1 CHŁODZENIE SILNIKA

Aby uniknąć przegrzania się i uszkodzenia silnika, kratki zasysające powietrze do ochładzania muszą być zawsze utrzymane w czystości i wolne od trocin i odpadków.

## 5.2 KONSERWACJA I OSTRZENIE NOŻA

**▲ OSTRZEŻENIE!** *Sprawdzać okresowo czy noże nie są pogięte lub uszkodzone i czy grzebień stały noża jest nienaruszony.*

Nie jest konieczna jakakolwiek regulacja odległości pomiędzy nożami, ponieważ luz jest określany w fabryce.

Gdy stosowane są zgodnie z instrukcją, noże nie wymagają żadnej konserwacji czy interwencji ostrzenia.

Ostrzenie konieczne jest tylko wtedy, gdy wydajność cięcia zmniejsza się, a gałęzie często ulegają zaplątaniu.

**WAŻNE** *W razie konieczności, niezbędne jest, aby wszelkie interwencje na nożu zostały wykonane w serwisie specjalistycznym, który posiada najbardziej odpowiedni sprzęt i jest w stanie wykonać konieczne czynności bez obniżenia bezpieczeństwa maszyny.*

## 5.3 OBCHODZENIE SIĘ Z AKUMULATOREM

1. Akumulator może być przechowywany w pomieszczeniach o temperaturze od  $0^{\circ}$  do  $+45^{\circ}\text{C}$ . W przypadku przechowywania maszyny w pomieszczeniach, w których istnieje możliwość przekroczenia zalecanych wartości granicznych temperatury zaleca się wyjąć akumulator i przenieść go do innego pomieszczenia, gdzie zachowują się warunki odpowiednie do jego przechowywania.

2. Podczas użytkowania akumulator jest zabezpieczony przed całkowitym rozładowaniem, przy pomocy urządzenia zabezpieczającego, które wyłącza maszynę i blokuje jej działanie.
3. Akumulator jest wyposażony w zabezpieczenie uniemożliwiające ponowne ładowanie, jeśli temperatura otoczenia nie zawiera się w przedziale pomiędzy 0 i +45 °C.
4. Akumulator może być ponownie naładowany w każdej chwili, również częściowo, bez ryzyka jego uszkodzenia.

## 5.4 KONSERWACJA

Po każdorazowym zakończeniu pracy, wyczyścić dokładnie z kurzu i odpadków, naprawić lub wymienić uszkodzone części.

Maszyna musi być przechowywana w suchym miejscu, zabezpieczona przed niepogodą i z dala od miejsca przebywania dzieci.

## 6. KONSERWACJA NADZWYCZAJNA

Każda operacja konserwacyjna nie zawarta w tej instrukcji może zostać przeprowadzona tylko i wyłącznie przez waszego Sprzedawcę.

Zabiegi przeprowadzane przez nieodpowiednie centra serwisowe lub osoby niekompetentne powodują utratę wszystkich udzielonych gwarancji.

## 7. DIAGNOSTYKA

Co robić, gdy ...	
Przyczyna usterki	Sposób rozwiązania
<b>1. Nie udaje się uruchomić silnika przy pomocy wyłącznika</b>	
Brak akumulatora lub akumulator nieprawidłowo zamontowany	Upewnić się, czy akumulator jest prawidłowo umieszczony
Rozładowany akumulator	Skontrolować stan naładowania akumulatora i naładować go
<b>2. Silnik zatrzymuje się podczas pracy</b>	
Brak akumulatora lub akumulator nieprawidłowo zamontowany	Upewnić się, czy akumulator jest prawidłowo umieszczony
Rozładowany akumulator	Skontrolować stan naładowania akumulatora i naładować go
<b>3. Obniżenie autonomii pracy akumulatora</b>	
Ciężkie warunki użytkowania wymagające większego poboru prądu	Optymalizować użytkowanie
<b>4. Ładowarka nie dokonuje ładowania akumulatora (zapalona zielona dioda led)</b>	
Zabrudzone styki	Oczyścić styki
<b>5. Ładowarka nie dokonuje ładowania akumulatora (wszystkie diody są zgaszone)</b>	
Brak napięcia w ładowarce akumulatora	Sprawdzić, czy wtyczka jest prawidłowo włożona i czy jest napięcie w gnieździe prądu elektrycznego
Usterka ładowarka akumulatora	Wymienić ładowarkę postępując się oryginalną częścią wymienną



## ÍNDICE

Conhecer a máquina .....	6
Normas de segurança .....	7
Normas de uso .....	10
1. Montagem da máquina .....	10
2. Preparação para o trabalho .....	10
3. Utilização da máquina .....	11
4. Modos de funcionamento e técnicas de trabalho .....	11
5. Manutenção ordinária .....	13
6. Manutenção extraordinária .....	13
7. Diagnóstico .....	14

## COMO LER O MANUAL

No texto do manual, alguns parágrafos que contêm informações de particular importância são marcados com graus diferentes de realce, cujo significado é o seguinte:

### NOTA ou

**IMPORTANTE** *Fornece esclarecimentos ou outros elementos a quanto já indicado anteriormente, com a intenção de não danificar a máquina, ou causar danos.*

**⚠ ATENÇÃO!** *Possibilidade de lesões pessoais ou a terceiros em caso de inobservância.*

**⚠ PERIGO!** *Se não observar este aviso, pode ferir-se ou ferir terceiros gravemente, com perigo de morte.*

## CONHECER A MÁQUINA

**NOTA** - As imagens correspondentes às referências estão na pág. 2 deste manual.

## DESCRIÇÃO DA MÁQUINA E CAMPO DE UTILIZAÇÃO

Esta máquina é um equipamento de jardinagem e exatamente um cortador de sebes portátil com motor eléctrico alimentado com bateria, previsto para uso hobby.

A máquina é composta principalmente por uma

unidade motriz e um par de lâminas dentadas, accionadas mediante um mecanismo capaz de fornecer um movimento retilíneo alternado.

Os sistemas de segurança impedem movimentos acidentais das lâminas na ausência do operador.

### Uso previsto

Esta máquina é projetada e fabricada para o corte e para aparar sebes, constituídas por arbustos com ramos de pequenas dimensões e, de qualquer forma, relacionadas às características da máquina.

### Uso impróprio

Qualquer outro uso, não conforme àqueles acima citados, pode ser perigoso e causar danos a pessoas e/ou coisas. Incluem-se no uso impróprio (como por exemplo, mas não só):

- corte da relva em geral e especificamente próximo de meios-fios;
- moagem de materiais para a compostagem;
- trabalhos de poda;
- usar a máquina para o corte de materiais de origem não vegetal;
- utilizar a máquina por mais de uma pessoa.

O uso impróprio da máquina causa a invalidação da garantia e isenta o Fabricante de toda e qualquer responsabilidade, passando ao utente os ónus decorrentes de danos ou lesões próprias ou a terceiros.

## ETIQUETA DE IDENTIFICAÇÃO E COMPONENTES DA MÁQUINA

1. Unidade motriz
2. Dispositivo de corte (lâmina)
3. Protecção dianteira
4. Pega dianteira
5. Pega traseira
6. Protecção lâmina
7. Alavanca interruptor
8. Interruptor de segurança

21. Marca de conformidade CE
22. Nome e endereço do fabricante
23. Nível de potência acústica
24. Modelo de referência do fabricante
25. Número de série
26. Ano de fabricação
27. Tensão e tipo de corrente



Não jogue os aparelhos eléctricos junto com os lixos domésticos. Em conformidade com a Diretiva Europeia 2012/19/CE sobre os lixos de aparelhagens eléctricas e electrónicas e a sua execução conforme as normas nacionais, as aparelhagens eléctricas inutilizadas

devem ser recolhidas separadamente, a fim de ser reutilizadas de modo eco-compatível. Se as aparelhagens eléctricas forem eliminadas num aterro ou no terreno, as substâncias nocivas podem atingir a camada aquífera e entrar na cadeia alimentar, danificando a sua saúde e o bem-estar. Para informações mais detalhadas sobre a eliminação deste produto, contate o Órgão competente para a eliminação de lixos domésticos ou o seu revendedor.

## NORMAS DE SEGURANÇA

A sua máquina deve ser utilizada com prudência. Para tal fim, na máquina foram colocados alguns pictogramas, destinados a lembrar as principais precauções de uso. A seguir está explicado o significado dos símbolos. Recomendamos também para ler com atenção as normas de segurança contidas no capítulo específico deste manual. Substitua as etiquetas danificadas ou ilegíveis.

41. **ATENÇÃO!** Perigo. Esta máquina, se não for usada corretamente, pode ser perigosa para si e para os outros.
42. O operador que usa esta máquina, utilizada em condições normais para uso diário contínuo, pode estar exposto a um nível de ruído igual ou superior a 85 dB (A). Use óculos de proteção e proteções acústicas.
43. Não exponha à chuva (ou à humidade).
44. Antes de usar esta máquina leia o manual de instruções.
45. Durante o trabalho, use máscaras de proteção contra a poeira.

## DADOS TÉCNICOS E ACESSÓRIOS

- [71] Tensão e tipo de corrente
- [72] Comprimento de corte
- [73] Peso
- [74] Movimento de corte

**NORMAS DE SEGURANÇA  
devem ser observadas rigorosamente**

## AVISOS GERAIS DE SEGURANÇA PARA OS APARELHOS ELÉCTRICOS

**⚠ ATENÇÃO!** *Leia todos os avisos de segurança e todas as instruções. A falta de observação dos avisos e das instruções pode causar choques eléctricos, incêndios e/ou graves ferimentos.*

### 1) Segurança da área de trabalho

- a) Mantenha limpa a área de trabalho. Áreas sujas e desordenadas facilitam os acidentes.
- b) Não use o aparelho eléctrico em ambientes com

risco de explosão, na presença de líquidos inflamáveis, gases ou poeira. Os aparelhos eléctricos geram faíscas que podem incendiar a poeira ou os vapores.

c) Mantenha as crianças e as outras pessoas à distância quando for usado um aparelho eléctrico. As distrações podem causar a perda de controlo.

## 2) Segurança eléctrica

a) Evite o contacto do corpo com superfícies em massa ou em terra, como tubos, radiadores, fogões, frigoríficos. O risco de choque eléctrico aumenta se o corpo encontrar-se em massa ou em terra.

b) Não exponha os aparelhos eléctricos à chuva ou ambientes molhados. A água que penetra num aparelho eléctrico aumenta o risco de choque eléctrico.

## 3) Segurança pessoal

a) Preste atenção, controle o que está a fazer e tenha bom senso quando usar um aparelho eléctrico. Não use o aparelho eléctrico quando estiver cansado ou sob o efeito de drogas, álcool ou fármacos. Um instante de desatenção enquanto se está a usar um aparelho eléctrico pode causar graves lesões pessoais.

b) Utilize roupas de protecção. Use sempre óculos de protecção. O uso de um equipamento de protecção como máscaras contra a poeira, calçados antiderrapantes, capacetes de segurança ou protetores para o ouvido, reduz as lesões pessoais.

c) Evite acionamentos não intencionais. Verifique que o aparelho esteja desligado antes de introduzir a bateria, segurar ou transportar o aparelho eléctrico. Transportar um aparelho eléctrico com o dedo no interruptor ou montar a bateria com o interruptor na posição "ON" facilita os acidentes.

d) Remova todas as chaves ou ferramentas de regulação antes de acionar o aparelho eléctrico. Uma chave ou uma ferramenta que fica em contacto com uma parte giratória pode provocar lesões pessoais.

e) Não fique desequilibrado. Mantenha sempre apoio e equilíbrio adequados. Isto permite um controlo melhor do aparelho eléctrico em situações inesperadas.

f) Vista-se de modo apropriado. Não vista roupas largas ou joias. Mantenha os cabelos, as roupas e as luvas à distância das partes em movimento. Roupas soltas, joias ou cabelos compridos podem ficar presos nas partes em movimento.

g) Se houver dispositivos para conectar em equipamentos para a extração e a recolha de poeira, verifique que estejam conectados de maneira apropriada. O uso desses dispositivos pode reduzir os riscos relativos à poeira.

## 4) Uso e salvaguarda do aparelho eléctrico

a) Não sobrecarregue o aparelho eléctrico. Use o aparelho eléctrico apropriado ao trabalho. O aparelho eléctrico adequado executará o trabalho melhor e de maneira mais segura, à velocidade para a qual foi projetado.

b) Não utilize o aparelho eléctrico se o interruptor não for capaz de dar o arranque ou parar regularmente. Um aparelho eléctrico que não pode ser acionado pelo interruptor é perigoso e deve ser reparado.

c) Remova o acumulador do seu alojamento antes de executar qualquer regulação ou troca de acessórios ou antes de guardar o aparelho eléctrico. Estas medidas preventivas de segurança reduzem o risco de acionamento accidental do aparelho eléctrico.

d) Guarde os aparelhos eléctricos inutilizados fora do alcance das crianças e não deve ser utilizado por pessoas que não tenham familiaridade com o aparelho eléctrico e com estas instruções. Os aparelhos eléctricos são perigosos nas mãos de utilizadores inexperientes.

e) Cuide da manutenção dos aparelhos eléctricos. Verifique que as partes móveis estejam alinhadas e livres no movimento, que não haja quebras de partes e qualquer outra condição que possa influenciar o funcionamento do aparelho eléctrico. Em caso de danos, o aparelho eléctrico deve ser reparado antes de usá-lo. Muitos acidentes são causados por uma manutenção ineficiente.

f) Mantenha afiados e limpos os órgãos de corte. Uma manutenção adequada dos órgãos de corte, com lâminas bem afiadas, os torna menos sujeitos a emperramentos e mais fáceis de controlar.

g) Use o aparelho eléctrico e os acessórios relativos segundo as instruções fornecidas, considerando as condições de trabalho e o tipo de trabalho a executar. O uso de um aparelho eléctrico para operações diferentes daquelas previstas pode causar situações de perigo.

## 5) Assistência

a) Mandar o aparelho eléctrico para ser reparado por pessoal qualificado, utilizando somente peças sobressalentes originais. Isto permite que seja mantida a segurança do aparelho eléctrico.

## CORTA-SEBES ELÉCTRICO (com bateria)

### AVISOS DE SEGURANÇA

**▲ ATENÇÃO!** Durante o uso da máquina devem ser observadas as normas de segurança. Antes de colocar a máquina em funcionamento, leia as instruções para a própria segurança.

**ça e dos que não estão envolvidos no trabalho. Mantenha as instruções em bom estado para uso posterior.**

- Mantenha todas as partes do corpo longe da lâmina de corte. Não remova o material cortado ou mantenha o material a cortar parado enquanto a lâmina estiver em funcionamento. Assegure-se que o interruptor se encontra na posição parada quando remover o material cortado. Um instante de desatenção enquanto se está a usar do corta-sebes pode causar graves lesões pessoais.
- Transporte o corta-sebes pegando no cabo e com as lâminas paradas. Monte sempre a protecção do dispositivo de corte durante o transporte ou quando a máquina for guardada. O manuseamento correcto do corta-sebes reduz a possibilidade de lesões pessoais causadas pelas lâminas.
- Segure a ferramenta eléctrica somente pelas superfícies isoladas das pegas, pois a lâmina poderá entrar em contato com cabos escondidos. O contato da lâmina de corte com um cabo sob tensão pode colocar sob tensão as partes metálicas do aparelho e provocar um choque eléctrico ao operador.

**• Como trabalhar com o corta-sebes eléctrico (com bateria)**

Durante o uso, assuma uma posição parada e estável e mantenha um comportamento prudente.

- Evite, na medida do possível, de trabalhar com solo molhado ou escorregadio ou de qualquer maneira sobre terrenos muito acidentados ou ríspidos que não garantem a estabilidade do operador durante o trabalho.
- Não corra, mas ande e preste atenção às irregularidades do terreno e à presença de eventuais obstáculos.
- Avalie os riscos potenciais do terreno a trabalhar e tome todas as precauções necessárias para garantir a própria segurança, sobretudo em descidas, terrenos acidentados, escorregadios ou movediços.

A máquina não deve ser utilizada por pessoas que não são capazes de segurá-la firmemente com as duas mãos e/ou de ficar estavelmente em equilíbrio sobre as pernas durante o trabalho.

Nunca permita que a máquina seja utilizada por crianças ou por pessoas que não tenham conhecimento das instruções. As leis locais podem estabelecer uma idade mínima para o utente.

A máquina não deve ser utilizada por mais de uma pessoa.

Nunca utilizar a máquina:

- se houver pessoas, sobretudo crianças, ou ani-

mais nos arredores;

- se o utilizador estiver cansado ou com mal-estar, ou se tiver tomado remédios, drogas, álcool ou substâncias nocivas às suas capacidades de reflexos e atenção;
- se as protecções estiverem danificadas ou foram removidas.

**• Técnicas de utilização do corta-sebes eléctrico (com bateria)**

Observe sempre os avisos de segurança e aplique as técnicas de corte mais apropriadas ao tipo de trabalho a executar, segundo as indicações e os exemplos contidos nas instruções de uso.

**• Movimentação do corta-sebes eléctrico em segurança (com bateria)**

Todas as vezes que for necessário movimentar ou transportar a máquina, é preciso:

- desligue o motor, espere a paragem do dispositivo de corte e remova o acumulador do seu alojamento
- pegar a máquina somente pelas pegas e dirigir o dispositivo de corte na direcção contrária ao sentido de marcha.

Quando a máquina for transportada com um veículo, deve ser posicionada de maneira a não representar perigo para ninguém e prendê-la firmemente.

**• Recomendações para os principiantes**

Antes de enfrentar pela primeira vez um trabalho, é oportuno adquirir a familiaridade necessária com a máquina e as técnicas mais oportunas, ensaiando a empunhar firmemente a máquina e efectue os movimentos exigidos pelo trabalho.

**• Manipulação e uso correto dos dispositivos eléctricos com bateria**

a) Certifique-se que o aparelho se encontra desligado antes de inserir a bateria. Montar a bateria num aparelho eléctrico aceso pode provocar acidentes.

b) Para carregar as baterias utilize apenas um carregador de baterias recomendado pelo fabricante. Os carregadores de baterias são geralmente específicos para o tipo de bateria; caso sejam usados com outros tipos, existe o perigo de incêndio.

c) Utilize somente as baterias específicas previstas para o seu dispositivo. O uso de outras baterias pode provocar lesões e risco de incêndio.



d) Mantenha a bateria afastada de cliques, moedas, chaves, pregos ou outros pequenos objetos metálicos que possam provocar o curto-circuito dos contactos. Um curto-circuito dos contactos da bateria pode originar combustões ou incêndios.

e) O mau estado da bateria pode provocar a saída de líquido. Evite o contacto com o líquido. Em caso de contacto accidental enxagúe com água. No caso de contacto do líquido com os olhos, consulte também um médico. O líquido que sai da bateria pode provocar irritações cutâneas ou queimaduras.

f) Verifique se o acumulador se encontra em boas condições e se existem sinais de danos. Nunca utilize a máquina com um acumulador danificado ou desgastado.

## INSTRUÇÕES PARA O USO DOS ACUMULADORES

### • Precauções gerais

- O acumulador nunca deve ser aberto.
- Nunca atire as baterias usadas no fogo – PERIGO DE EXPLOÇÃO!
- Ligue o carregador apenas em tomadas com a tensão de rede indicada na etiqueta de identificação.
- Use somente um acumulador original.
- Durante o uso prolongado o acumulador pode sobreaquecer. Deixe-o arrefecer antes de o carregar.
- Não deixe o acumulador e o carregador ao alcance das crianças.
- Não use o carregador na presença de vapor ou substâncias inflamáveis.
- Apenas carregue o acumulador com temperaturas entre os 10°C e os 40°C.
- Nunca guarde os acumuladores em ambientes com temperaturas acima dos 40°C.
- Nunca cause curto-circuitos entre os contactos do acumulador e não o ligue em objetos metálicos.
- Durante o transporte dos acumuladores, tenha o cuidado de impedir que os contactos entrem em ligação um com o outro e nunca use contentores metálicos para o transporte.
- O curto-circuito do acumulador pode causar uma explosão. Seja como for, os curto-circuitos danificam o acumulador.
- Verifique regularmente se o cabo do carregador de baterias está danificado. Caso o cabo esteja danificado, é necessário substituir o carregador de bateria.
- Recarregue completamente os acumuladores antes de armazenar para o período de inverno.
- O acumulador pode ser carregado somente com carregador de bateria conforme à EN60335-2-29.

## NORMAS DE USO

**NOTA - As figuras citadas no texto estão na pág. 4 e seguintes deste manual.**

### 1. MONTAGEM DA MÁQUINA

A eliminação das embalagens deve ocorrer segundo as disposições locais vigentes.

Por razões de segurança e transporte, o acumulador com iões de lítio (se fornecido) é entregue separado da máquina e parcialmente carregado.

Antes de utilizar a máquina é necessário carregar o acumulador, conforme as modalidades indicadas no capítulo “Carregamento do Acumulador”.

### 2. PREPARAÇÃO PARA O TRABALHO

#### 2.1 CONTROLO DA MÁQUINA

**▲ ATENÇÃO!** *Verifique que o acumulador não esteja introduzido no seu alojamento.*

Antes de iniciar o trabalho é necessário:

- verifique se a alavanca do interruptor e do interruptor de segurança se movimentam livremente, sem forçar e que ao soltá-los voltam automática e rapidamente à posição neutra;
- controle que as passagens de ar de arrefecimento não estejam obstruídas;
- controle que as pegas e protecções da máquina estejam limpas e secas, montadas correctamente e fixadas firmemente à máquina;
- controle que os dispositivos de corte e as protecções não estejam danificadas;
- controle que a máquina não tenha marcas de desgaste ou de danificação devido a batidas ou outras causas e efectue as reparações necessárias.
- verifique se o acumulador se encontra em boas condições e se existem sinais de danos. Nunca utilize a máquina com um acumulador danificado ou desgastado.
- carregar o acumulador, conforme as modalidades indicadas no capítulo “Carregamento do Acumulador”.

#### 2.2 VERIFICAÇÃO DO ESTADO DA BATERIA (Fig. 1)

Para verificar o estado de carga da bateria (1), carregue o pequeno botão (2) que ativa três LED (3) cujo significado é o seguinte:

- 3 LED acesos = Autonomia = 3/3
- 2 LED acesos = Autonomia ≥ 2/3
- 1 LED aceso = Autonomia ≤ 1/3
- Nenhum LED aceso = Bateria descarregada

## 2.3 CARREGAMENTO DO ACUMULADOR (Fig. 2)

**IMPORTANTE** *Assegure-se que a tensão de rede da tomada de corrente corresponde à indicada na etiqueta do carregador de baterias.*

- Para remover o acumulador (1) da máquina:
  - erga a lingueta (1a) e extraia o acumulador (1).
- Para recarregar o acumulador:
  - ligue o carregador de bateria (2) numa tomada de força; a presença de tensão é indicada pelo acendimento da luz piloto verde (2a).
  - introduza o acumulador (1) no alojamento do carregador de bateria (2) e empurre-o a fundo. A recarga de um acumulador totalmente descarregado leva aproximadamente 100 minutos.
- As fases da recarga estão indicadas pelas luzes piloto (2a) e (2b):
  - carregador de bateria conectado = Luz piloto (2a) verde acesa.
  - introdução acumulador e recarga em curso = Luz piloto (2a) VERDE acesa + Luz piloto (2b) VERMELHA acesa.
  - conclusão da recarga = Luz piloto (2a) VERDE acesa + Luz piloto (2b) VERDE acesa.
  - condição anormal = Luz piloto (2a) VERDE lampejante + Luz piloto (2b) VERMELHA lampejante.
  - curto-circuito = Luz piloto (2b) VERMELHA lampejante.
 A recarga de um acumulador totalmente descarregado leva aproximadamente 100 minutos.
- Uma vez terminado o recarregamento:
  - remova o acumulador (1) do carregador de bateria (2) e remonte-o na máquina;
  - desligue o carregador de bateria (2) da tomada de força.

## 3. UTILIZAÇÃO DA MÁQUINA

### 3.1 ARRANQUE DA MÁQUINA (Fig. 3)

Antes de utilizar a máquina:

- Introduza o acumulador no seu alojamento

Para arrancar a máquina:

- Remover as protecções da lâmina.
- Certificar-se que a lâmina não toque o terreno ou outros objectos.
- Carregue o interruptor de segurança (2) e accione o interruptor (3).

**NOTA** *A ligação e a manutenção em funcionamento do motor são possíveis apenas através do acionamento dos interruptores.*

*Desligando um dos interruptores, o motor para.*

### 3.2 PARAGEM DA MÁQUINA (Fig. 3)

Para parar a máquina:

- Solte os interruptores (2) e (3).
- erga a lingueta (1a) e extraia o acumulador (1).

## 4. MODOS DE FUNCIONAMENTO E TÉCNICAS DE TRABALHO

**▲ ATENÇÃO!** *Para a sua segurança e dos outros:*

- 1) *Não use a máquina sem antes ter lido as instruções com atenção. Familiarize-se com os comandos e com o uso apropriado da máquina. Aprenda a parar rapidamente o motor.*
- 2) *Riscos resíduos: apesar de todas as disposições de segurança serem respeitadas, ainda podem ocorrer alguns riscos resíduos que não podem ser excluídos. Pelo tipo e construção da máquina, os perigos potenciais previsíveis podem ser:*
  - *Contacto com os dentes de corte não protegidos.*
  - *Envolvimento de dedos ou mãos na lâmina de corte em movimento.*
  - *Movimentos inesperados ou repentinos da lâmina de corte.*
  - *Ejecções de fragmentos que podem ferir os olhos.*
  - *Lesão no ouvido, se não for usada nenhuma protecção acústica.*
- 3) *Lembre-se que o operador ou o utente é responsável por acidentes e imprevistos que possam ocorrer com outras pessoas ou com a sua propriedade.*
- 4) *Use uma roupa adequada durante o trabalho. O seu Revendedor é capaz de fornecer-lhe as informações sobre os materiais de protecção contra acidentes mais idóneos para garantir a segurança no trabalho.*
- 5) *Corte a relva apenas à luz do dia ou com boa*

iluminação artificial.

- 6) Verifique a fundo toda a área de trabalho e retire tudo o que possa ser jogado pela máquina ou danificar o dispositivo de corte (ramos, arames, cabos escondidos, etc.).
- 7) Preste atenção às possíveis projecções de material causado pelo dispositivo de corte.
- 8) Pare o motor e remova o acumulador do seu alojamento:
  - todas as vezes que se deixa a máquina sem vigilância;
  - antes de controlar, limpar ou trabalhar na máquina;
  - depois de ter batido contra um corpo estranho. Verifique eventuais danos e efectue as reparações necessárias antes de usar novamente a máquina;
  - se a máquina iniciar a vibrar de modo anormal: nesse caso, procure imediatamente a causa das vibrações e execute os controlos necessários junto a um Centro Especializado;
  - quando a máquina não for utilizada.
- 9) Deixe sempre mãos e pés longe do dispositivo de corte, principalmente durante o arranque do motor.

**IMPORTANTE** Lembre-se sempre que um cortasebes eléctrico se for usada incorrectamente pode incomodar os outros. Para o respeito dos outros e do ambiente:

- Evite de usar a máquina em ambientes e horários que possam incomodar.
- Siga rigorosamente as normas locais para a eliminação dos materiais residuais depois do corte.
- Para evitar o risco de incêndio, não deixe a máquina com o motor quente entre as folhas ou relva seca.
- Siga rigorosamente as normas locais para a eliminação de partes deterioradas ou qualquer elemento com grande impacto ambiental.

**⚠ ATENÇÃO!** A exposição prolongada às vibrações pode causar lesões e problemas neurológicos (conhecidos também como “fenómeno de Raynaud” ou “síndrome da mão roxa”) sobretudo para quem sofre de problemas circulatórios. Os sintomas podem ser relacionados às mãos, aos pulsos e aos dedos e manifestam-se com a perda de sensibilidade, torpor, coceira, dor, descoloração ou alterações estruturais da pele. Esses efeitos podem ser ampliados pelas baixas temperaturas ambientais e/ou por uma garra excessiva nas pegas. Ao surgir tais sintomas, é preciso reduzir os tempos de utilização da máquina e consultar um médico.

## 4.1 MODO DE UTILIZAÇÃO DA MÁQUINA

**⚠ ATENÇÃO!** Durante o corte, a máquina deve ser segurada sempre firmemente com as duas mãos.

O acumulador vem dotado de uma protecção que impede a sua descarga total.

O dispositivo desliga-se automaticamente caso a carga se gaste no acumulador. Nessa altura, é necessário recarregá-lo na próxima oportunidade.

**⚠ ATENÇÃO!** Parar logo o motor se as lâminas se travam durante o trabalho ou se prendem nos ramos da sebe.

## 4.2 TÉCNICAS DE TRABALHO

É sempre preferível cortar antes os dois lados verticais da sebe e depois a parte superior.

### • Corte vertical (Fig. 4)

O corte deve ser executado com um movimento em arco de baixo para cima, segurando a lâmina o mais longe possível do corpo.

### • Corte horizontal (Fig. 5)

Os melhores resultados são obtidos com a lâmina ligeiramente inclinada (5° - 10°) na direcção do corte, com um movimento em arco e um avanço lento e constante, sobretudo no caso de sebes muito volumosas.

## 4.3 FIM DO TRABALHO

Depois de terminar o trabalho:

- Pare o motor como indicado anteriormente.

**⚠ ATENÇÃO!** Deixe o motor arrefecer antes de colocar a máquina em qualquer ambiente. Para reduzir o risco de incêndio, libere a máquina de resíduos de relva, folhas ou excesso de grama; não deixe recipientes com os materiais de resíduo do corte dentro de um local.

Após cada sessão de trabalho, é aconselhável limpar e lubrificar as lâminas para aumentar a sua eficácia e duração.

- Limpe as lâminas com um pano seco e use uma espátula caso a sujidade seja resistente.
- Lubrifique as lâminas com um óleo especializado, de preferência não poluente.

## 5. MANUTENÇÃO ORDINÁRIA

**▲ ATENÇÃO!** *Para a sua segurança e dos outros:*

- *Após cada uso, remova o acumulador do seu alojamento e controle eventuais danos.*
- *Uma manutenção correta é fundamental para manter ao longo do tempo a eficiência e a segurança de uso originais da máquina.*
- *Mantenha bem apertados os parafusos e as porcas, para ter certeza que a máquina esteja sempre em condições seguras de funcionamento.*
- *Nunca utilize a máquina com peças gastas ou danificadas. As peças danificadas devem ser substituídas e nunca reparadas.*
- *Use somente peças originais. As peças de qualidade não equivalente podem danificar a máquina e prejudicar a segurança.*

**▲ ATENÇÃO!** *Durante as operações de manutenção, remova o acumulador do seu alojamento.*

### 5.1 ARREFECIMENTO DO MOTOR

Para evitar o sobreaquecimento e danos ao motor, as grelhas de aspiração do ar de arrefecimento devem sempre ser mantidas limpas e livres de serragem e detritos.

### 5.2 MANUTENÇÃO E AFIAÇÃO DA LÂMINA

**▲ ATENÇÃO!** *Verifique periodicamente se as lâminas não se encontram dobradas ou danificadas e que o pente fixo da lâmina se encontra em bom estado.*

Não é necessária regular a distância entre as lâminas, pois o jogo já vem calibrado de Fábrica.

Se forem usadas conforme as instruções, as lâminas não necessitam de manutenção ou de ser afiadas.

A afiação é necessária somente sempre que o rendimento do corte diminua e os ramos comecem a ficar presos com frequência.

**IMPORTANTE** *No caso de necessidade, qualquer intervenção efectuada nas lâminas dever ser executada num Centro especializado que disponha do equipamento mais adequado para a execução de operações sem prejudicar a segurança da máquina.*

## 5.3 GESTÃO DA BATERIA

1. A bateria deve ser guardada em ambientes com temperatura compreendida entre 0° e + 45°C. Se a máquina for guardada em ambientes nos quais existe a possibilidade de ultrapassar esses limites, é aconselhável remover a bateria e guardá-la num lugar apropriado.
2. Durante o uso, a bateria está protegida contra o descarregamento total por meio de um dispositivo de proteção que desliga a máquina e bloqueia o seu funcionamento.
3. A bateria é equipada com uma proteção que impede a recarga se a temperatura ambiente não estiver incluída entre 0 e +45 °C.
4. A bateria pode ser recarregada em qualquer momento, também parcialmente, sem o risco de danificá-la.

### 5.4 CONSERVAÇÃO

No fim de cada sessão de trabalho, limpe minuciosamente as poeiras e os detritos na máquina e repare ou substitua as partes defeituosas.

A máquina deve ser guardada em lugar seco, protegido das intempéries e fora do alcance de crianças.

## 6. MANUTENÇÃO EXTRAORDINÁRIA

Todas as operações de manutenção não citadas neste manual devem ser efetuadas exclusivamente pelo seu Revendedor.

Operações executadas junto a estruturas não adequadas ou por pessoas não qualificadas implicam na anulação de qualquer forma de garantia.

## 7. DIAGNÓSTICO

O que fazer se ...	
Causa do problema	Ação corretiva:
<b>1. Ao acionar o interruptor, o motor não arranca</b>	
Falta a bateria ou não está introduzida corretamente	Verifique que a bateria esteja bem alojada
Bateria descarregada	Controle o estado de carga e recarregue a bateria
<b>2. O motor para durante o trabalho</b>	
Falta a bateria ou não está introduzida corretamente	Verifique que a bateria esteja bem alojada
Bateria descarregada	Controle o estado de carga e recarregue a bateria
<b>3. Autonomia reduzida da bateria</b>	
Condições de utilização difíceis com maior absorção de corrente	Otimize a utilização
<b>4. O carregador de bateria não efetua a recarga da bateria (led verde aceso)</b>	
Contatos sujos	Limpe os contatos
<b>5. O carregador de bateria não efetua a recarga da bateria (nenhum led aceso)</b>	
Falha de tensão no carregador de bateria	Controle que a ficha esteja introduzida e que haja tensão na tomada de força
Carregador de bateria defeituoso	Substitua com um sobressalente original



## CUPRINS

Cunoașterea mașinii .....	6
Reguli de siguranță .....	7
Reguli de utilizare .....	10
1. Asamblarea mașinii .....	10
2. Operații pregătitoare .....	10
3. Utilizarea mașinii .....	11
4. Proceduri de operare și tehnici de lucru ....	11
5. Întreținere normală .....	13
6. Întreținere extraordinară .....	13
7. Diagnostic .....	14

## CITIREA MANUALULUI

Paragrafele din interiorul manualului care conțin informații foarte importante sunt scoase în evidență; sublinierea lor se face în mod diferit, în funcție de semnificație:

### **OBSERVAȚIE** sau

**IMPORTANT** *Precizează anumite detalii sau alte elemente în afara celor indicate anterior; neglijarea lor duce la deteriorarea mașinii sau a bunurilor din jur.*

**⚠ ATENȚIE!** *Neglijarea lor duce la vătămarea personală sau a terților.*

**⚠ PERICOL!** *Neglijarea lor duce la vătămarea corporală gravă sau chiar fatală a operatorilor sau a terților.*

## CUNOAȘTEREA MAȘINII

**OBSERVAȚIE** - Imaginile care corespund numerelor de referință se află la pag. 2 din acest manual.

### DESCRIEREA MAȘINII

#### ȘI DOMENIUL DE UTILIZARE

Această mașină este un utilaj pentru grădinarit, mai exact un trimmer portabil pentru gard viu cu motor electric alimentat cu baterie, destinat amatorilor.

Mașina este alcătuită în principal dintr-o unitate de acționare și o pereche de lame zimțate, acționate printr-un mecanism capabil să furnizeze o mișcare rectilinie alternativă.

Sistemele de siguranță împiedică mișcările accidentale ale lamelor în absența operatorului.

### Utilizare prevăzută

Această mașină este proiectată și construită pentru a tăia și aranja gardurile vii formate din arbuști cu ramuri de dimensiuni reduse și care sunt, în orice caz, raportate la caracteristicile mașinii.

### Utilizare necorespunzătoare

Orice altă utilizare poate fi periculoasă și poate provoca daune persoanelor și/sau bunurilor. Sunt considerate utilizări necorespunzătoare (fără a se limita însă la următoarele exemple):

- tăierea ierbi în general și în special în apropiere de borduri;
- fragmentarea materialelor pentru îngrășarea solului;
- lucrări de cioplire;
- folosirea mașinii pentru tăierea materialelor care nu sunt de origine vegetală;
- folosirea mașinii de către mai multe persoane.

Utilizarea necorespunzătoare a mașinii atrage cu sine anularea garanției și declinarea oricărei responsabilități din partea Fabricantului, utilizatorul trebuind să suporte consecințele pentru daunele sau vătămarea personală ori a terților.

## ETICHETA DE IDENTIFICARE ȘI COMPONENTELE MAȘINII

1. Unitatea motoare
2. Dispozitivul de tăiere (lama)
3. Protecție anterioară
4. Mâner anterior
5. Mâner posterior
6. Protecție pânză
7. Întrerupător

8. Întrerupător de siguranță
21. Marcă de conformitate CE
22. Numele și adresa constructorului
23. Nivel de putere acustică
24. Modelul de referință al constructorului
25. Numărul de serie
26. An de fabricație
27. Tensiunea și tipul de curent



Nu aruncați aparaturile electrice împreună cu deșeurile menajere. Conform Directivei Europene 2012/19/CE cu privire la eliminarea deșeurilor care provin de la aparaturile electrice și electronice și la implementarea acesteia în legislația

națională, aparaturile electrice scoase din uz trebuie să fie colectate separat, pentru a putea fi refolosite în mod eco-compatibil. Dacă aparatele electrice sunt aruncate în mediul înconjurător sau în groapa de gunoi, substanțele dăunătoare se pot infiltra în pătura de apă de unde pot intra în circuitul apei și deci în alimente, dăunând sănătății și bunăstării dumneavoastră. Pentru informații mai detaliate cu privire la eliminarea acestui produs, contactați Instituția competentă în eliminarea deșeurilor menajere sau Vânzătorul de la care l-ați achiziționat.

## MĂSURI DE SIGURANȚĂ

Mașina dvs trebuie să fie folosită cu mare prudență. În acest scop, pe mașină au fost lipite pictograme menite să vă reamintească principalele măsuri de precauție de utilizat. Semnificația lor este descrisă în continuare. Totodată vă recomandăm să citiți cu atenție normele de siguranță

prezentate în capitolul respectiv al acestui manual.

Înlocuiți etichetele deteriorate sau ilizibile.

41. Atenție! Pericol! Această mașină poate fi periculoasă pentru dvs sau pentru cei din jur, dacă nu este folosită în mod corespunzător.
42. În condiții normale de utilizare și în situația folosirii zilnice, această mașină poate expune operatorul la un nivel de zgomot egal sau mai mare de 85 dB (A). Purtați ochelari de protecție și dispozitive de protecție acustică.
43. Nu lăsați mașina în ploaie (sau în încăperi cu umiditate).
44. Înainte de a utiliza această mașină, citiți manualul de instrucțiuni.
45. În timpul sesiunii de lucru, purtați măști de praf.

## DATE TEHNICE ȘI ACESORII

- [71] Tensiunea și tipul de curent
- [72] Lungimea tăieturii
- [73] Greutate
- [74] Mișcarea de tăiere

## NORME DE SIGURANȚĂ care trebuie obligatoriu respectate

### INSTRUCȚIUNI GENERALE DE SIGURANȚĂ PENTRU SCULELE ELECTRICE

**⚠ ATENȚIE!** *Citiți toate instrucțiunile și măsurile de siguranță indicate. Nerespectarea acestora poate cauza electroșocuri, incendii și/sau vătămare corporală gravă.*

## 1) Măsuri de siguranță la locul de muncă

- a) Menținerea curățeniei la locul de muncă. Spațiile murdare sau dezordonate facilitează declanșarea incendiilor.
- b) Nu folosiți ustensila electrică în spații supuse riscului de explozie, cu lichide inflamabile, gaze sau praf. Suclele electrice provoacă scânteii, care pot incendia pulberile sau vaporii.
- c) Când folosiți o sculă electrică, îndepărtați copiii și persoanele din jurul razei de acțiune. Neatenția poate duce la pierderea controlului.

## 2) Siguranța electrică

- b) Evitați contactul corpului cu suprafețele legate la masă sau la pământ, de exemplu: țevi, calorifere, aragazuri, frigider. Riscul de electrocutare se mărește în situația în care corpul este legat la pământ.
- c) Nu lăsați sculele electrice în ploaie sau în spații cu umiditate. Apa care intră în sculele electrice mărește riscul de electrocutare.

## 3) Siguranța personală

- a) Fiți vigilenți, controlați ceea ce faceți și procedați rațional atunci când folosiți o sculă electrică. Nu folosiți scule electrice dacă sunteți oboșiți sau vă aflați sub influența drogurilor, alcoolului sau medicamentelor. Un moment de neatenție în timpul utilizării unei scule electrice poate provoca grave vătămări corporale.
- b) Purtați echipamentul de protecție. Purtați întotdeauna ochelarii de protecție. Utilizarea echipamentului de protecție, cum ar fi măștile împotriva prafului, bocancii cu talpă antiderapantă, căștile de protecție și antifonanele, reduc riscul de vătămare personală.
- c) Evitați pornirea accidentală a sculelor electrice. Asigurați-vă că aparatul este închis înainte de a introduce bateria, de a apuca sau transporta scula electrică. Transportarea sculelor electrice cu degetul pe întrerupător sau montarea bateriei cu întrerupătorul în poziția „ON” favorizează producerea accidentelor.
- d) Îndepărtați toate cheile sau uneltele pentru reglare înainte de a acționa scula electrică. O cheie sau unealtă care rămâne în contact cu o parte a mașinii care se rotește poate cauza vătămarea personală.
- e) Nu vă pierdeți echilibrul. Păstrați-vă întotdeauna un punct de sprijin pentru a avea echilibrul necesar. Acest lucru mărește controlul asupra sculei electrice, în situațiile neprevăzute.
- f) Îmbrăcați-vă adecvat. Nu purtați haine largi sau bijuterii. Aveți grijă ca părul, hainele și mă-

nușile să fie tot timpul la distanță de organele în mișcare. Hainele descheiate, ca și părul lung, pot fi prinse în angrenaje.

- g) În cazul în care trebuie să conectați la utilaj dispozitive pentru aspirarea și colectarea prafului, asigurați-vă că acestea sunt cuplate și folosite corespunzător. Folosirea acestui tip de dispozitive contribuie la reducerea riscurilor legate de prezența prafului.

## 4) Utilizarea și păstrarea sculei electrice

- a) Nu supraîncărcați scula electrică. Întrebuințați scula electrică potrivit operației pe care trebuie să o executați. O sculă electrică adecvată va executa operațiile mai bine, în mai multă siguranță și la viteza pentru care a fost proiectată.
- b) Nu folosiți scula electrică dacă întrerupătorul nu funcționează corect (nu pornește sau nu oprește la timp scula). Suclele electrice care nu pot fi acționate de la întrerupător sunt periculoase și trebuie să fie reparate.
- c) Scoateți acumulatorul din lăcașul său înainte de a regla scula, de a înlocui piese sau de a depozita scula electrică. Aceste măsuri de siguranță reduc riscul de pornire accidentală a sculei electrice.
- d) Nu păstrați sculele electrice pe care nu le folosiți la îndemâna copiilor și nu permiteți persoanelor care nu sunt familiarizate cu acestea sau care nu și-au însușit aceste instrucțiuni să le folosească. Suclele electrice sunt periculoase dacă sunt lăsate pe mâna utilizatorilor fără experiență.
- e) Aveți grijă să întrețineți sculele electrice. Verificați ca piesele mobile să fie aliniate și să aibă o mișcare liberă, să nu fie deteriorate și nu aibă nici un alt semn care poate afecta funcționarea sculelor electrice. În caz de deteriorare, sculele electrice trebuie să fie reparate înainte de a fi utilizate din nou. Multe accidente au fost cauzate tocmai de lipsa întreținerii.
- f) Păstrați componentele de tăiere ascuțite și curate. Componentele de tăiere întreținute corect, ca și lamele ascuțite, evită blocarea lor și pierderea controlului.
- g) Utilizați sculele electrice și accesoriile respective conform condițiilor de lucru și tipului operației de utilizat. Utilizarea unei scule electrice în scopuri diferite față de cele pentru care a fost fabricată poate da naștere la situații periculoase.

## 5) Asistență

- a) Apelați la persoane calificate pentru a repara sculele electrice și folosiți numai piese de schimb originale. Acest lucru garantează siguranța la folosire a sculei electrice.



## MAȘINĂ ELECTRICĂ DE TĂIAT TUFIȘURI (alimentate cu baterie)

### NORME DE SECURITATE

**▲ ATENȚIE!** *Normele de securitate sunt obligatorii, în timpul utilizării acestei unelte. Înainte de a pune mașina în funcțiune, citiți măsurile de siguranță pentru a asigura protecția personală și a celor din apropiere. Păstrați instrucțiunile în stare bună, pentru a le citi și pe viitor.*

- Țineți-vă toate părțile corpului la distanță de lama de tăiere. Nu îndepărtați materialul tăiat și nu țineți strâns materialul pe care doriți să îl tăiați atunci când lama este în funcțiune. Asigurați-vă că întrerupătorul se află în poziția "oprit" atunci când îndepărtați materialul tăiat. Un moment de neatenție în timpul utilizării mașinii poate cauza accidentarea gravă a operatorului.
- Transportați mașina de tăiat tufișuri ținând-o de mâner și cu lama oprită. Montați întotdeauna protecția pe dispozitivul de tăiere atunci când transportați sau depozitați mașina. Manipularea corespunzătoare a mașinii de tăiat tufișuri reduce riscul de accidentare din cauza lamei.
- Prindeți cu putere scula electrică numai de suprafețele izolate ale mânerelor, deoarece lama poate intra în contact cu cabluri camuflate. Dacă lama de tăiere atinge un cablu sub tensiune, poate să transmită electricitatea părților metalice ale sculei și să electrocuteze operatorul.
- **Modalități de utilizare a mașinii electrice de tăiat tufișuri (alimentate cu baterie)**

În timpul folosirii acestor unelte, este necesar să adoptați o poziție fermă și stabilă, precum și un comportament precaut.

- evitați pe cât posibil să lucrați pe un teren umed sau alunecos, accidentat sau înclinat excesiv, deoarece acestea nu garantează stabilitatea operatorului în timpul muncii;
- nu alergați, ci mergeți încet, având grijă la eventualele obstacole sau denivelări;
- evaluați toate riscurile potențiale pe care le prezintă terenul pe care lucrați și luați-vă toate măsurile de siguranță pentru a garanta securitatea dvs mai ales în situațiile unui teren înclinat, accidentat, alunecos sau supus alunecărilor.

Mașina nu poate fi utilizată de persoane care nu o pot ține cu ambele mâini sau care nu își pot păstra echilibrul în picioare, în timpul muncii.

Nu lăsați niciodată copiii sau persoanele care nu și-au însușit instrucțiunile să folosească mașina. Pentru a vedea vârsta minimă admisă a operatorilor, faceți referință la legile locale.

Mașina poate fi utilizată numai de o singură persoană.

Nu utilizați niciodată mașina dacă:

- aveți în apropiere alte persoane, mai ales copii, sau animale;
- sunteți obosit, vă simțiți rău, luați medicamente sau ați făcut uz de droguri, alcool sau alte substanțe nocive care pot afecta reflexele sau atenția;
- protecțiile sunt deteriorate sau au fost demontate.

#### • Tehnici de utilizare a mașinii electrice de tăiat tufișuri (alimentate cu baterie)

Urmați întotdeauna măsurile de siguranță și puneți în practică tehnicile de tăiere cele mai adecvate în funcție de tipul operației pe care o veți executa, conform indicațiilor și exemplelor furnizate la „Utilizarea mașinii”.

#### • Manipularea mașinii electrice de tăiat tufișuri în condiții de siguranță (alimentate cu baterie)

De fiecare dată când este necesar să manipulați sau transportați mașina, asigurați-vă că:

- apucați ustensila electrică numai de suprafețele izolate ale mânerelor deoarece lama ar putea intra în contact cu cabluri camuflate;
- țineți strâns mașina de mâner și orientați dispozitivul de tăiere în sens contrar sensului de deplasare.

Când transportați mașina cu un mijloc de transport, este necesar să o poziționați a.î. să nu devină o sursă de pericol; blocați mașina în mod adecvat.

#### • Sfaturi pentru începători

Înainte de a lucra cu mașina pentru prima dată, este recomandat să vă familiarizați cu aceasta și cu tehnicile cele mai indicate; încercați să țineți strâns mașina de mâner și să executați câteva mișcări specifice.

#### • Manipularea și folosirea corectă a ustensilelor electrice cu baterie

- a) Asigurați-vă că aparatul este închis înainte de a introduce bateria. Montarea unei baterii într-un aparat electric pornit poate provoca accidente.
- b) Pentru a încărca bateriile utilizați doar un încărcător de baterii recomandat de producător. Încărcătoarele de baterii sunt în general spe-

cifice fiecărui tip de baterie; utilizarea acestora pentru alte tipuri de baterii implică riscul unui incendiu.

c) Utilizați exclusiv bateriile specifice recomandate pentru aparatul dumneavoastră. Utilizarea altui tip de baterii poate provoca leziuni sau un incendiu.

d) Păstrați bateria neutilizată departe de agrafele de birou, monede, chei, cuie, șuruburi sau alte mici obiecte metalice care pot da naștere unui scurtcircuit. Scurtcircuitarea contactelor bateriei poate duce la combustie sau incendii.

e) O baterie în stare proastă poate provoca scurgerea lichidului. Evitați contactul cu lichidul. În cazul unui contact accidental limpeziiți cu apă. În cazul în care vă intră lichid în ochi, consultați un medic. Lichidul scurs din baterie poate provoca iritații ale pielii sau arsuri.

f) Verificați ca acumulatorul să fie în bună stare și să nu prezinte defecte. Nu utilizați mașina cu un acumulator stricat sau foarte uzat.

## INSTRUCȚIUNI DE UTILIZARE A ACUMULATORILOR

### • Măsurile generale de precauție

- Acumulatorul nu trebuie să fie deschis niciodată.
- Nu aruncați niciodată în foc bateriile uzate - **PERICOL DE EXPLOZIE!**
- Conectați încărcătorul de baterii doar la prize care au tensiunea de rețea specificată pe plăcuța de identificare.
- Folosiți doar acumulatori originali.
- În timpul utilizării prelungite acumulatorul se poate supraîncălzi. Lăsați-l să se răcească înainte de a-l pune la încărcat.
- Nu lăsați acumulatorul și încărcătorul de baterii la îndemâna copiilor.
- Nu utilizați încărcătorul de baterii în locuri în care există vapori sau substanțe inflamabile.
- Încărcați acumulatorii doar la o temperatură cuprinsă în intervalul 10°C - 40°C.
- Nu depozitați niciodată acumulatorii în încăperi cu o temperatură mai mare de 40°C.
- Nu provocați niciodată scurtcircuitarea contactelor și nu le aduceți în contact cu obiecte metalice.
- În timpul transportării acumulatorilor, aveți grijă să nu se conecteze contactele între ele și nu folosiți pentru transportul acestora containere de metal.
- Scurtcircuitarea acumulatorului poate da naștere unor explozii. În oricare din aceste situații, un scurtcircuit provoacă daune acumulatorului.
- Verificați cu regularitate integritatea cablului

încărcătorului bateriei. Dacă acesta este defect va trebui să înlocuiți încărcătorul de baterii.

- Încărcați complet acumulatorii înainte de depozitarea acestora pe perioada de iarnă.
- Acumulatorul poate fi încărcat doar cu un încărcător de baterii conform cu standardul EN60335-2-29).

## NORME DE UTILIZARE

**OBSERVAȚIE** - Figurile menționate în text pot fi găsite la pag. 4 și următoarele din acest manual.

### 1. ASAMBLAREA MAȘINII

Eliminarea ambalajelor se va efectua conform normelor locale în vigoare.

Din motive de securitate și transport, acumulatorul cu ioni de litiu (dacă este prevăzut) este livrat separat de mașină și este parțial încărcat.

Înainte de a folosi mașina trebuie să încărcați acumulatorul urmând indicațiile din capitolul „Încărcarea acumulatorului”.

### 2. OPERAȚII PREGĂTITOARE

#### 2.1 VERIFICAREA MAȘINII

**▲ ATENȚIE!** *Asigurați-vă că acumulatorul nu este așezat în lăcașul său special.*

Înainte de a începe munca, este necesar să:

- asigurați-vă că atât clapeta întrerupătorului cât și cea a butonului de siguranță se mișcă fără impedimente sau forțări, iar când sunt lăsate, revin în poziția neutră în mod automat și rapid;
- asigurați-vă că fantele de aerisire nu sunt astupate;
- asigurați-vă că mânerul și protecțiile mașinii sunt curate și șterse de umezeală, montate corect și fixate bine pe mașină;
- verificați dacă dispozitivele de tăiere și protecțiile sunt în stare bună de funcționare;
- asigurați-vă că mașina nu are semne de uzură sau deteriorare create eventual de lovituri sau diverse; în caz contrar, faceți reparațiile de rigoare.
- verificați ca acumulatorul să fie în bună stare și să nu prezinte defecte. Nu utilizați mașina cu

un acumulator stricat sau foarte uzat.

- Încărcați acumulatorul urmând indicațiile din capitolul „Încărcarea acumulatorului”.

## 2.2 VERIFICAREA STĂRII BATERIEI (Fig. 1)

Pentru a verifica starea de alimentare a bateriei (1), apăsați butonul (2) care activează trei LED-uri (3) cu următoarea semnificație:

- 3 LED-uri aprinse = Autonomie = 3/3
- 2 LED-uri aprinse = Autonomie  $\geq$  2/3
- 1 LED aprins = Autonomie  $\leq$  1/3
- Niciun LED pornit = Baterie descărcată

## 2.3 ÎNCĂRCAREA ACUMULATORULUI (Fig. 2)

**IMPORTANT!** Asigurați-vă că tensiunea rețelei de curent corespunde cu cea indicată pe eticheta încărcătorului bateriei.

- Pentru a îndepărta acumulatorul (1) de pe mașină:
  - ridicăți pana (1a) și extrageți acumulatorul (1).
- Pentru a reîncărca acumulatorul:
  - conectați încărcătorul bateriei (2) la o priză de curent; prezența tensiunii va fi semnalată de becul verde aprins (2a);
  - introduceți acumulatorul (1) în locașul încărcătorului (2), împingând până la capăt. Reîncărcarea unui acumulator complet descărcat durează aproximativ 100 de minute.
- Fazele reîncărcării sunt indicate de ledurile (2a) și (2b):
  - încărcător conectat = Led (2a) verde este aprins.
  - conectarea acumulatorului și reîncărcare în curs = Led (2a) VERDE aprins + Led (2b) ROȘU aprins.
  - conectarea încărcătorului = Led (2a) VERDE aprins + Led (2b) VERDE aprins.
  - condiție anormală = Led (2a) VERDE intermitent + Led (2b) ROȘU intermitent.
  - scurt circuit = Led (2b) ROȘU intermitent.Reîncărcarea unui acumulator complet descărcat durează aproximativ 100 de minute.
- După încărcare:
  - scoateți acumulatorul (1) din încărcător (2) și remontați-l pe mașină;
  - deconectați încărcătorul bateriei (2) de la priza de curent.

## 3. UTILIZAREA MAȘINII

### 3.1 PORNIREA MAȘINII (Fig. 3)

Înainte de a porni mașina:

- introduceți acumulatorul (1) în locașul său special.

Pentru a porni mașina:

- Scoateți protecțiile lamei.
- Asigurați-vă că lama nu atinge solul sau alte obiecte.
- Apăsați butonul de siguranță (2) și apăsați pe întrerupător (3).

**OBSERVAȚIE!** Motorul poate fi pornit și menținut în funcțiune numai dacă sunt activate ambele întrerupătoare.

Dacă dați drumul unuia dintre butoane, motorul se va opri.

### 3.2 OPRIREA MAȘINII (Fig. 3)

Pentru a opri mașina:

- Lăsați întrerupătoarele (2) și (3).
- ridicăți pana (1a) și extrageți acumulatorul (1).

## 4. PROCEDURI DE OPERARE ȘI TEHNICI DE LUCRU

**▲ ATENȚIE!** Pentru siguranța dvs și a celor din jur:

- 1) Nu folosiți mașina fără a fi citit mai întâi instrucțiunile. Familiarizați-vă cu comenzile și modul de folosire adecvată a mașinii. Deprindeți-vă să opriți motorul instantaneu.
- 2) Riscuri reziduale: chiar dacă sunt respectate toate măsurile de siguranță, pot să mai persiste câteva riscuri reziduale care nu au putut fi eliminate. Potențialele riscuri previzibile datorate tipologiei mașinii sunt următoarele:
  - Contactul cu dinții de tăiere fără protecție.
  - Antrenarea degetelor sau mâinilor în pâna de tăiere aflată în mișcare.
  - Mișcări imprevizibile ale pânzei de tăiere.
  - Proiectarea unor fragmente care pot provoca leziuni oculare.
  - Afectarea auzului în cazul în care operatorul nu poartă un dispozitiv de protecție auditivă.
- 3) Amintiți-vă că operatorul sau utilizatorul este responsabil de accidente sau situațiile neprevăzute care pot apărea și care pot afecta persoanele sau bunurile acestora.

- 4) **La muncă, purtați echipamentul și hainele de protecție. Vânzătorul de la care ați achiziționat mașina vă poate furniza toate informațiile cu privire la mijloacele de protecție cele mai indicate împotriva accidentării, în scopul de a vă asigura protecția și securitatea la locul de muncă.**
- 5) **Lucrați numai la lumina zilei sau cu un bun sistem de iluminare.**
- 6) **Verificați minuțios zona de lucru și îndepărtați tot ce poate fi expulzat de mașină sau ce poate deteriora grupul de tăiere sau motorul acesteia (ramuri de copac, cabluri de fier, cabluri camuflate, etc.).**
- 7) **Fiți atenți la proiectarea eventuală a materialelor, de către dispozitivul de tăiere.**
- 8) **Oprii motorul și scoateți acumulatorul din lăcașul său special:**
  - de fiecare dată când lăsați mașina nesupravegheată;
  - înainte de a controla, curăța sau interveni asupra mașinii;
  - după ce ați lovit un corp străin. Verificați eventualele daune și efectuați reparațiile necesare, înainte de a utiliza din nou mașina.
  - dacă mașina începe să vibreze în mod neobișnuit: încercați să găsiți imediat cauza anomaliei și duceți-o la un Centru de Reparații Specializat;
  - când nu folosiți mașina.
- 9) **Țineți mâinile și picioarele departe de dispozitivul de tăiere, mai ales la punerea în funcțiune a mașinii.**

**IMPORTANT!** Țineți întotdeauna cont de faptul că utilizarea necorespunzătoare a acestei mașini electrice de tăiat tufișuri i-ar putea deranja pe cei din jur. Pentru a respecta persoanele din apropiere și mediul înconjurător:

- Evitați utilizarea mașinii în locuri și la ore necorespunzătoare.
- Urmați cu strictețe normele locale în vigoare pentru eliminarea deșeurilor rezultate în urma tăierii.
- Pentru a elimina riscul declanșării incendiilor, nu lăsați mașina cu motorul cald în mijlocul frunzelor sau ierbii uscate.
- Respectați cu strictețe normele locale în vigoare pentru eliminarea pieselor deteriorate sau a oricărui alt element care ar putea afecta mediul înconjurător.

**▲ ATENȚIE!** *Expunerea îndelungată a operatorului la vibrații poate cauza leziuni și afecțiuni neurovasculare (cunoscute sub numele de “fenomenul lui Raynaud” sau “HAV - Hand Arm Vibration”/vibrația mâinii și brațului) mai ales la persoanele cu afecțiuni circulatorii.*

*Simptomele pot apărea la mâini, la articulația mâinii sau la degete și se manifestă prin pierderea sensibilității, amorțire și mâncărime, decolorarea sau modificarea structurală a pielii. Aceste efecte se pot amplifica la temperaturi scăzute și/sau la strângerea excesivă a mânerelor. La apariția simptomelor de mai sus, este necesar să reduceți durata utilizării mașinii și să apelați la medic.*

#### 4.1 MODALITATEA DE UTILIZARE A MAȘINII

**▲ ATENȚIE!** *Mașina trebuie să fie ținută foarte ferm și cu ambele mâini pe întreaga durată a operațiunilor de tăiere.*

Acumulatorul este dotat cu o protecție care împiedică descărcarea completă a acestuia.

Ustensila se stinge automat dacă acumulatorul este descărcat. În această situație trebuie să îl încărcați imediat.

**▲ ATENȚIE!** *Oprii imediat motorul dacă lamele se blochează în timpul lucrului sau dacă acestea se prind în ramurile gardului viu.*

#### 4.2 TEHNICI DE LUCRU

Vă recomandăm să tăiați prima dată cele două laturi verticale ale gardului viu și abia apoi partea de sus a acestuia.

##### • Tăierea pe verticală (Fig. 4)

Tăierea trebuie executată printr-o mișcare continuă de jos în sus, ținând lama la o distanță cât mai mare de corp.

##### • Tăierea pe orizontală (Fig. 5)

Cele mai bune rezultate se obțin cu lama ușor înclinată (5° - 10°) pe direcția de tăiere, cu o mișcare continuă și avansând lent și constant, în special în cazul în care gardul viu este foarte des.

#### 4.3 SFÂRȘITUL SESIUNII DE LUCRU

La terminarea zilei de muncă:

- Oprii motorul după descrierea din capitolul anterior.

**▲ ATENȚIE!** *Lăsați motorul să se răcească înainte de a depozita mașina (indiferent de loc).*

**Pentru a reduce riscul declanșării unui incendiu, îndepărtați de pe mașină toate reziduurile de rumeguș, ramurile, frunzele sau grăsimea de ungere în exces; nu lăsați recipientele cu reziduurile de tăiere în interiorul localurilor de depozitare.**

Este recomandat ca după fiecare sesiune de lucru să curățați și să lubrifiați lamele pentru a le prelungi durata și eficiența.

- Curățați lamele cu o cârpă uscată și folosiți o perie dacă mizeria este persistentă.
- Lubrifiați lamele cu un ulei special, de preferat, nepoluant.

## 5. ÎNTREȚINERE NORMALĂ

**▲ ATENȚIE!** *Pentru siguranța dvs și a celor din jur:*

- După fiecare utilizare, scoateți acumulatorul din lăcașul său și verificați eventualele daune
- **Întreținerea corectă a mașinii este fundamentală pentru a păstra nealterate eficiența ei în timp și siguranța în timpul muncii.**
- **Verificați strângerea șuruburilor, pentru a fi siguri că mașina este permanent în condiții sigure de funcționare.**
- **Nu folosiți mașina dacă are piese uzate sau deteriorate. Piesele deteriorate trebuie să fie înlocuite; nu reparați niciodată piesele.**
- **Folosiți numai piese de schimb originale. Componentele de calitate inferioară pot deteriora mașina și pot afecta siguranța dvs.**

**▲ ATENȚIE!** *În timpul operațiilor de întreținere scoateți acumulatorul din lăcașul său special.*

### 5.1 RĂCIREA MOTORULUI

Pentru a evita supraîncălzirea sau deteriorarea motorului, grătarele de aspirație a aerului sau cele de răcire trebuie să fie în permanență curate, fără rumeguș sau alte impurități.

### 5.2 ÎNTREȚINEREA ȘI ASCUȚIREA LAMEI

**▲ ATENȚIE!** *Verificați periodic dacă lamele nu sunt cumva îndoite sau uzate și dacă partea zimțată fixă este intactă.*

Distanța dintre lame nu necesită niciun reglaj deoarece acestea sunt reglate direct de Fabrică.

Dacă lamele sunt folosite conform instrucțiunilor, nu vor necesita nicio intervenție de întreținere și nici să fie ascuțite.

Ascuțirea lamelor se impune doar dacă eficiența de tăiere scade și crengile se blochează mai des între acestea.

**IMPORTANT** *În cazul în care lamele necesită o intervenție trebuie ca aceasta să fie efectuată exclusiv într-un Centru specializat, dotat cu echipamente adecvate și capabil să execute operațiunile necesare fără a afecta siguranța mașinii.*

## 5.3 GESTIONAREA BATERIEI

1. Bateria trebuie păstrată în medii cu o temperatură cuprinsă între 0° și + 45°C. În caz de depozitare a mașinii în medii unde aceste limite pot fi depășite, se recomandă îndepărtarea bateriei și depozitarea ei într-un loc corespunzător.
2. Pe parcursul utilizării, bateria este protejată contra descărcării totale printr-un dispozitiv de protecție care oprește mașina și îi blochează funcționarea.
3. Bateria este prevăzută cu o protecție care îi împiedică reîncărcarea dacă temperatura camerei nu este cuprinsă între 0 și +45 °C.
4. Bateria poate fi reîncărcată oricând, chiar și parțial, fără riscul de a se deteriora.

## 5.4 PĂSTRAREA

La încheierea zilei de muncă, mașina trebuie să fie depozitată într-o încăpere fără praf sau mizerie iar piesele defecte trebuie să fie reparate sau înlocuite.

Mașina nu trebuie să fie depozitată în locuri cu umiditate sau expuse la intemperii sau la îndemâna copiilor.

## 6. ÎNTREȚINEREA SPECIALĂ

Orice altă operație de întreținere care nu a fost specificată în acest manual face parte din reparațiile capitale, care vor fi executate numai de vânzătorul de la care ați achiziționat mașina.

Operațiile executate în centrele neautorizate sau neadecvate sau de persoane necalificate anulează orice formă de garanție.

## 7. DIAGNOSTIC

<b>Ce trebuie să faceți dacă...</b>	
Originea problemei	Acțiune corectivă
<b>1. Atunci când apăsați întrerupătorul motorul nu pornește.</b>	
Bateria lipsește sau nu a fost introdusă corect	Asigurați-vă că bateria este bine așezată în locașul său.
Baterie descărcată	Verificați starea de încărcare și reîncărcați bateria
<b>2. Motorul se oprește în timpul funcționării.</b>	
Bateria lipsește sau nu a fost introdusă corect	Asigurați-vă că bateria este bine așezată în locașul său.
Baterie descărcată	Verificați starea de încărcare și reîncărcați bateria
<b>3. Autonomie redusă a bateriei</b>	
Condiții dificile de funcționare cu consum de curent mai mare	Optimizați utilizarea
<b>4. Încărcătorul nu efectuează încărcarea bateriei (led verde aprins)</b>	
Contacte murdare	Curățați contactele
<b>5. Încărcătorul nu efectuează încărcarea bateriei (niciun led aprins)</b>	
Lipsă de tensiune la încărcător	Verificați dacă ștecherul a fost conectat și dacă priza de curent are tensiune
Încărcător deteriorat	Înlocuiți cu o piesă de schimb originală



## СОДЕРЖАНИЕ

Ознакомление с машиной .....	6
Правила безопасности .....	7
Правила эксплуатации .....	10
1. Сборка машины .....	10
2. Подготовка к работе .....	11
3. Пользование машиной .....	11
4. Рабочие режимы и методы работы .....	12
5. Плановое техническое обслуживание .	13
6. Внеочередное техническое обслуживание .....	14
7. Диагностика .....	14

## КАК СЛЕДУЕТ ЧИТАТЬ ЭТО РУКОВОДСТВО

В тексте Руководства некоторые абзацы, в которых изложена особо важная информация, помечены различным образом, имеющим следующее значение:

**ПРИМЕЧАНИЕ** или

**ВАЖНО** Содержит уточнения или другую ранее упомянутую информацию с целью избежания поломки машины или нанесения ущерба.

**⚠ ВНИМАНИЕ!** В случае несоблюдения имеется опасность получения телесных повреждений оператором или третьими лицами.

**⚠ ОПАСНОСТЬ!** В случае несоблюдения имеется опасность получения тяжких телесных повреждений с летальным исходом оператором или третьими лицами.

## ОЗНАКОМЛЕНИЕ С МАШИНОЙ

**ПРИМЕЧАНИЕ** - Изображения, соответствующие ссылкам в тексте, находятся на стр. 2 этого руководства.

## ОПИСАНИЕ МАШИНЫ И ОБЛАСТИ ЕЕ ПРИМЕНЕНИЯ

Данная машина является садовым оборудованием, и, в частности, переносными шпалерными ножницами с электродвигателем с питани-

ем от батареи, машина предназначена для любительского использования.

Основными составными частями машины являются моторный блок и пара зубчатых ножей, которые приводятся в действие при помощи механизма, сообщаемого прямолинейное переменное движение.

Системы безопасности предотвращают случайные движения ножей в отсутствие оператора.

## Предусмотренная эксплуатация

Эта машина разработана и изготовлена для стрижки и выравнивания живой изгороди, состоящей из кустов с ветками небольшого размера, диаметр которых соответствует характеристикам машины:

## Неправильное использование

Все остальные виды использования, отличные от указанных выше, могут быть опасными и причинить ущерб людям и/или имуществу. Входят в понятие ненадлежащего использования (как пример, но не ограничиваясь нижеизложенными случаями):

- кошение травы в общем и в частности вблизи бордюрных камней;
- измельчение материалов для компостов;
- подрезка кустов;
- использовать машину для резки материалов, не имеющих растительного происхождения;
- управление машиной несколькими операторами одновременно.

Ненадлежащее использование машины влечет за собой утрату силы гарантии и снимает с Изготовителя всю ответственность, возлагая на пользователя ответственность за издержки в случае порчи имущества, получения травм или нанесения ущерба третьим лицам.

## ИДЕНТИФИКАЦИОННЫЙ ЯРЛЫК И СОСТАВНЫЕ ЧАСТИ МАШИНЫ

1. Моторный блок
  2. Режущий инструмент (нож)
  3. Передняя защита
  4. Передняя рукоятка
  5. Задняя рукоятка
  6. Защита ножа
  7. Рычаг выключателя
  8. Предохранительный выключатель
- 
21. Знак соответствия директиве ЕС
  22. Наименование и адрес изготовителя
  23. Уровень акустической мощности
  24. Эталонная модель изготовителя
  25. Заводской номер
  26. Год изготовления
  27. Напряжение и тип тока

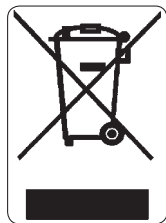

Не выбрасывайте электрооборудование вместе с обычными отходами. В соответствии с Европейской директивой 2012/19/ЕС относительно выведенного из эксплуатации электрического и электронного оборудования и ее применением

согласно правилам страны эксплуатации, выведенное из эксплуатации электрооборудование должно отправляться на переработку в соответствии с требованиями по охране окружающей среды отдельно от других отходов. Если электрооборудование выбрасывается на свалку или закапывается в землю, ядовитые вещества могут проникнуть в слой подземных вод и попасть в пищевые продукты, что приведет к нанесению ущерба вашему здоровью и хорошему самочувствию. Для получения более подробной информации по переработке этого изделия обращайтесь в учреждение, ответственное за переработку отходов, или к Вашему дистрибьютору.

### ПРАВИЛА БЕЗОПАСНОСТИ

При использовании машины следует соблюдать

т осторожность. С этой целью на машине имеются пиктограммы, которые напоминают вам об основных мерах предосторожности. Их значение поясняется ниже. Кроме этого, рекомендуется внимательно прочесть правила техники безопасности, изложенные в специальной главе настоящего руководства.

Замените поврежденные или плохо читаемые этикетки.

41. Внимание! Опасность. Данная машина при неправильном использовании может быть опасной для Вас и для окружающих.
42. Оператор, работающий на данной машине в нормальных условиях непрерывной работы в течение дня, может быть подвержен воздействию уровня шума, равного или превышающего 85 дБ (А). Пользуйтесь защитными очками и защитой для слуха.
43. Не подвергать воздействию дождя (или влажности).
44. Прежде, чем пользоваться машиной, прочтите руководство по эксплуатации.
45. Во время работы надевать пылезащитную маску.

### ТЕХНИЧЕСКИЕ ХАРАКТЕРИСТИКИ И ДОПОЛНИТЕЛЬНЫЕ ПРИСПОСОБЛЕНИЯ

[71] Напряжение и тип тока

[72] Длина стрижки

[73] Вес

[74] Движение стрижки



## **ПРАВИЛА БЕЗОПАСНОСТИ обязательные к соблюдению**

### **ОБЩИЕ ПРАВИЛА ТЕХНИКИ БЕЗОПАСНОСТИ ПРИ РАБОТЕ С ЭЛЕКТРООБОРУДОВАНИЕМ**

**▲ ВНИМАНИЕ!** Прочтите все правила техники безопасности и все указания. Несоблюдение мер предосторожности и рекомендаций может привести к электрическим ударам, пожарам и/или нанесению серьезного ущерба.

#### **1) Безопасность рабочей зоны**

- a) Содержите рабочую зону в чистоте. На участках, где царит грязь и беспорядок, повышается риск несчастных случаев.
- b) Не используйте электрооборудование во взрывоопасной среде, поблизости от горючих жидкостей, газа или пыли. Электрооборудование генерирует искры, которые могут привести к возгоранию пыли или паров.
- c) Во время работы электрооборудования дети и посторонние лица должны находиться далеко от него. Если вы отвлекетесь, то можете потерять контроль над оборудованием.

#### **2) Электрическая безопасность**

- a) Избегайте соприкосновения тела с такими заземленными поверхностями, как трубы, радиаторы, кухонные плиты, холодильники. Риск электрического удара повышается при соприкосновении тела с заземлением.
- b) Не оставляйте электрооборудование под дождем или в мокрой среде. Вода, проникающая внутрь электрооборудования, повышает риск электрического удара.

#### **3) Личная безопасность**

- a) Будьте внимательны, следите за своими действиями и ведите себя разумно во время использования электрооборудования. Не используйте электрооборудование, если вы устали или находитесь под воздействием наркотических веществ, алкоголя или лекарств. Даже небольшая невнимательность во время использования электрооборудования может привести к серьезным травмам.
- b) Используйте защитную одежду. Всегда надевайте защитные очки. Использование такого защитного снаряжения, как пылезащитные маски, обувь с нескользящей подошвой, каски или наушники, снижает риск травм.
- c) Избегайте самопроизвольного запуска. Удостоверьтесь, что прибор выключен, прежде чем вставлять батарею, обхватывать или переме-

щать электрооборудование. Перемещение электрооборудования, при котором палец находится на выключателе, а также установка батареи, когда выключатель находится в положении «ON» («ВКЛ»), повышает риск несчастного случая.

d) Перед запуском электрооборудования уберите все ключи и регулировочные инструменты. Ключ или инструмент при соприкосновении с вращающимся узлом может вызвать травмы.

e) Сохраняйте равновесие. Всегда прочно опирайтесь на опорную поверхность и сохраняйте надлежащее равновесие. Это позволит лучше контролировать электрооборудование в непредвиденных ситуациях.

f) Одевайтесь надлежащим образом. Не надевайте широкую одежду и украшения. Волосы, одежда и перчатки не должны находиться вблизи от подвижных узлов. Широкая одежда, украшения или длинные волосы могут застрять в подвижных узлах.

g) При наличии устройств, которые должны быть подключены к установкам удаления и сбора пыли, удостоверьтесь, что они подключены и используются надлежащим образом. Применение этих устройств может снизить риски, связанные с пылью.

#### **4) Эксплуатация и защита электрооборудования**

a) Не перегружайте электрооборудование. Используйте электрооборудование, предназначенное для данной работы. Правильно выбранное электрооборудование выполнит работу лучше и безопаснее, со скоростью, для которой оно было разработано.

b) Не используйте электрооборудование, если выключатель не в состоянии правильно включить или выключить его. Электрооборудование, которое нельзя запустить при помощи выключателя, является опасным и нуждается в ремонте.

c) Извлекайте аккумулятор из гнезда, прежде чем выполнить регулировку или смену приспособлений, а также прежде чем поместить электрооборудование на хранение. Эти предварительные меры предосторожности снижают риск самопроизвольного запуска электрооборудования.

d) Храните неиспользуемое электрооборудование вне досягаемости детей и не позволяйте использовать его людям, которые не ознакомились с работой оборудования и с настоящими указаниями. При неумелом использовании электрооборудование опасно.

e) Проводите техническое обслуживание электрооборудования. Проверяйте соосность расположения подвижных узлов и свободу их перемещения, а также отсутствие поломок и других обстоятельств, которые могут повлиять на работу электрооборудования. При наличии повреждений

необходимо отремонтировать электрооборудование, прежде чем использовать его. Многие несчастные случаи были вызваны недостаточным обслуживанием.

f) Режущие органы должны быть заточены и чисты. Надлежащее обслуживание режущих органов, хорошая заточка режущих кромок предотвращают их заедание и облегчают контроль над ними.

g) Используйте электрооборудование и соответствующие дополнительные приспособления в соответствии с предоставленными указаниями, учитывая условия и тип выполняемой работы, использование электрооборудования, предназначенного для целей, отличных от предусмотренной, может привести к опасной ситуации.

## 5) Техническая поддержка

a) Ремонт электрооборудования должен выполнять квалифицированный персонал, необходимо использовать исключительно оригинальные запасные детали. Это позволяет сохранить уровень безопасности электрооборудования.

## ЭЛЕКТРИЧЕСКИЕ ШПАЛЕРНЫЕ (работающие на батареях)

### НОЖНИЦЫ ПРАВИЛА БЕЗОПАСНОСТИ

**▲ ВНИМАНИЕ!** *Во время эксплуатации машины необходимо соблюдать правила техники безопасности. Прежде, чем включить машину, ознакомьтесь с указаниями по обеспечению безопасности оператора и окружающих. Руководство должно быть в хорошем состоянии для последующего использования.*

– Не приближайтесь к ножу. Не удалять срезанный материал и не придерживать срезанные ветки, когда нож работает. Перед удалением срезанного материала удостоверьтесь, что выключатель находится в положении «выкл». Даже небольшая невнимательность во время использования шпалерных ножниц может привести к серьезным травмам.

– При переноске держите шпалерные ножницы за рукоятку, с выключенным ножом. При переноске или хранении необходимо всегда устанавливать защиту режущего узла. Правильно организованная переноска шпалерных ножниц снижает риск травм от ножей.

– Держите электрооборудование только за изолированную поверхность рукояток, поскольку нож может соприкоснуться со скрытыми кабелями. Соприкосновение ножа с кабелем, находящимся под напряжением, может привести к появлению напряжения на металлических частях

электрооборудования, а оператор может получить удар током.

### • Порядок применения электрических палерных ножниц (работающие на батареях)

Во время работы встаньте в устойчивое и неподвижное положение и проявляйте осторожность.

– Избегайте, по возможности, работать на мокрой или скользкой почве, или на любой крутой или неустойчивой поверхности, не обеспечивающей устойчивости оператора во время работы.

– Никогда не бегите, обращайтесь повышенное внимание на неровности почвы и наличие возможных препятствий.

– Проведите оценку потенциальных рисков, связанных с обрабатываемой почвой, и примите необходимые меры предосторожности для обеспечения собственной безопасности, в особенности, на склонах, неровных, скользких или неустойчивых поверхностях.

Нельзя позволять работать с машиной людям, которые не в состоянии крепко удерживать ее двумя руками и/или находиться в устойчивом равновесии на ногах во время работы.

Ни в коем случае не разрешайте пользоваться машиной детям или лицам, недостаточно хорошо знакомым с правилами обращения с ней. Местное законодательство может устанавливать минимальный возраст пользователя.

Машина должна использоваться только одним человеком.

Никогда не используйте машину:

- если вблизи находятся люди (особенно дети) или животные;
- если пользователь устал или плохо себя чувствует, или находится под воздействием лекарственных средств, наркотиков, алкоголя или веществ, снижающих его рефлексы и внимание;
- если защитные приспособления повреждены или сняты.

### • Методика использования электрических шпалерных

ножниц (работающие на батареях)

Всегда соблюдайте правила безопасности и применяйте методы резки, наиболее подходящие для типа выполняемой работы в соответствии с указаниями и примерами, изложенными в руководстве по эксплуатации.

### • Перемещение электрических шпалерных ножниц

в условиях безопасности (работающие на батареях)

Каждый раз, когда требуется передвинуть или перенести машину, следует:

- выключите двигатель, дождитесь останова режущего узла и извлеките аккумулятор из гнезда
- взять машину, используя только рукоятки, и направить режущий узел в направлении, противоположном направлению движения.

При перевозке машины на автотранспорте необходимо расположить ее таким образом, чтобы она ни для кого не представляла опасности, и прочно заблокировать ее.

#### • Рекомендации для начинающих

Прежде, чем впервые приступить к работе, рекомендуется лучше ознакомиться с машиной и наиболее подходящими методами работы, попробовать крепко держать машину и выполнить движения, необходимые для работы.

#### • Обращение и правильная эксплуатация электрического оборудования с питанием от батареи

а) Прежде чем вставить батарею удостоверьтесь, что оборудование выключено. Установка батареи во включенное электрическое оборудование может привести к несчастному случаю.

б) Для зарядки батареи используйте только зарядные устройства, рекомендованные изготовителем. Обычно зарядное устройство предназначено для батарей определенного типа; их использование с батареями непредусмотренного типа может вызвать пожар.

в) Используйте только батареи, предусмотренные для Вашего оборудования. Использование батарей другого типа может привести к травмам и риску пожара.

г) Храните неиспользуемую батарею на расстоянии от канцелярских скрепок, монет, ключей, гвоздей, винтов и других маленьких металлических предметов, которые могут вызвать короткое замыкание контактов. Короткое замыкание электрической цепи между контактами может вызвать возгорание или пожар.

д) Батарея в плохом состоянии может протекать. Избегать контакта с жидкостью. Если она случайно на Вас попала, смойте ее водой. В случае попадания жидкости в глаза обратитесь также за медицинской помощью. Жидкость, вытекающая из батареи, может вызвать раздражение или ожог на коже.

е) Проверьте, что аккумулятор в хорошем состоянии и не имеет повреждений. Не пользуйтесь машиной с износившимся или поврежденным аккумулятором.

## УКАЗАНИЯ ПО ЭКСПЛУАТАЦИИ АККУМУЛЯТОРОВ

### • Общие меры предосторожности

- Ни в коем случае нельзя вскрывать аккумулятор.
- Никогда не бросайте использованные батареи в огонь – ОПАСНОСТЬ ВЗРЫВА!
- Подсоединяйте зарядное устройство только к розеткам, напряжение сети которых совпадает с указанным на табличке оборудования.
- Используйте только оригинальный аккумулятор.
- При продолжительном использовании аккумулятор может нагреваться. Дайте ему остыть перед тем, как приступить к его зарядке.
- Храните аккумулятор и зарядное устройство в месте, недоступном для детей.
- Не используйте зарядное устройство в помещениях, где присутствуют легко воспламеняющиеся пары или вещества.
- Заряжайте аккумуляторы только в помещениях с температурой от 10°C до 40°C.
- Никогда не храните аккумуляторы в помещениях, температура в которых превышает 40°C.
- Никогда не провоцируйте короткое замыкание электрической цепи между контактами аккумулятора и не складывайте их к металлическим предметам.
- Во время перемещения аккумуляторов следите, чтобы контакты не соприкасались между собой, и не используйте металлическую тару для их транспортировки.
- Короткое замыкание аккумулятора может вызвать взрыв. В любом случае, короткое замыкание вредит аккумулятору.
- Регулярно обследуйте кабель зарядного устройства на наличие повреждений. Если на кабеле имеются повреждения, необходимо заменить зарядное устройство.
- Прежде чем убрать аккумуляторы на зимнее хранение, полностью зарядите их.
- Аккумулятор можно заряжать только при помощи зарядных устройств, соответствующих стандарту EN60335-2-29.

## ПРАВИЛА ЭКСПЛУАТАЦИИ

**ПРИМЕЧАНИЕ - Рисунки, упоминаемые в тексте, начинаются со стр. 4 этого руководства.**

### 1. СБОРКА МАШИНЫ

Утилизация упаковки должна производиться в соответствии с действующими местными нормами. В целях безопасности и транспортировки, литий-

ионный аккумулятор (если он входит в объем поставки) поставляется в частично заряженном состоянии и отдельно от машины.

Перед использованием машины необходимо зарядить аккумулятор в порядке, изложенном в главе «Зарядка аккумулятора».

## 2. ПОДГОТОВКА К РАБОТЕ

### 2.1 ПРОВЕРКА МАШИНЫ

**▲ ВНИМАНИЕ!** Удостоверьтесь, что аккумулятор не находится в гнезде.

Перед началом работы следует:

- проверить, что рычаг выключателя и предохранительного выключателя свободно перемещаются без форсировки, и что при отпускании они автоматически и быстро возвращаются в нейтральное положение;
- проверить, что каналы прохода воздуха для охлаждения не засорены;
- проверить, что рукоятки и защитные приспособления машины чистые и сухие, что они установлены правильно и прочно прикреплены к машине;
- проверить, что режущие приспособления и защита не повреждены;
- проверить, что на машине отсутствуют признаки износа или повреждения в результате ударов или вызванные другими причинами, и выполнить необходимый ремонт.
- проверьте, что аккумулятор в хорошем состоянии и не имеет повреждений. Не пользуйтесь машиной с износившимся или поврежденным аккумулятором.
- зарядить аккумулятор в порядке, изложенном в главе «Зарядка аккумулятора».

### 2.2 ПРОВЕРКА СОСТОЯНИЯ БАТАРЕИ (Рис. 1)

Для того, чтобы проверить состояние зарядки батареи (1), нажмите на кнопку (2), которая включает три светодиода (3), обладающих следующим значением:

- 3 светодиода горят = автономная работа = 3/3
- 2 светодиода горят = автономная работа  $\geq 2/3$
- 1 светодиод горит = автономная работа  $\leq 1/3$
- Ни один светодиод не горит = Батарея разряжена

### 2.3. ЗАРЯДКА АККУМУЛЯТОРА (Рис. 2)

**ВАЖНО** Удостоверьтесь, что напряжение розетки соответствует напряжению, указанному на табличке зарядного устройства.

- Для того чтобы извлечь аккумулятор (1) из машины:
  - поднять язычок (1а) и извлечь аккумулятор (1).
- Для того чтобы зарядить аккумулятор:
  - подсоединить зарядное устройство (2) к розетке; при наличии напряжения лампочка (2а) горит зеленым светом.
  - вставить аккумулятор (1) в специальное гнездо зарядного устройства (2), протолкнув его до конца. Для зарядки полностью разряженного аккумулятора требуется примерно 100 минут.
- О различных этапах зарядки оповещают лампочки (2а) и (2б):
  - зарядное устройство подключено = Лампочка (2а) горит зеленым светом.
  - идет процесс установки и зарядки аккумулятора = Лампочка (2а) горит ЗЕЛЕНЫМ светом + Лампочка (2б) горит КРАСНЫМ светом.
  - зарядка завершена = Лампочка (2а) горит ЗЕЛЕНЫМ светом + Лампочка (2б) горит ЗЕЛЕНЫМ светом.
  - аномальное состояние = Лампочка (2а) мигает ЗЕЛЕНЫМ светом + Лампочка (2б) мигает КРАСНЫМ светом.
  - короткое замыкание = Лампочка (2б) мигает КРАСНЫМ светом.

Для зарядки полностью разряженного аккумулятора требуется примерно 100 минут.

- Зарядив аккумулятор:
  - извлечь аккумулятор (1) из зарядного устройства (2) и установить его на машину;
  - отсоединить зарядное устройство (2) от розетки.

## 3. ПОЛЬЗОВАНИЕ МАШИНОЙ

### 3.1 ЗАПУСК МАШИНЫ (Рис. 3)

Перед запуском машины:

- вставьте аккумулятор (1) в свое гнездо.

Для запуска машины:

- Снять защиты с ножей.
- Убедитесь, что нож не касается земли или других предметов.
- Нажмите предохранительный выключатель (2) и включите выключатель (3).

**ПРИМЕЧАНИЕ** Запуск и работа двигателя возможны только при участии обоих выключателей.

При отпускании одного из двух выключателей двигатель выключается.

### 3.2 ОСТАНОВ МАШИНЫ (Рис. 3)

Для останова машины:

- Отпустить выключатели (2) и (3).
- поднять язычок (1а) и извлечь аккумулятор (1).

## 4. РАБОЧИЕ РЕЖИМЫ И МЕТОДЫ РАБОТЫ

**▲ ВНИМАНИЕ!** Для обеспечения вашей безопасности и безопасности окружающих:

- 1) Не используйте машину, внимательно не ознакомившись с указаниями. Ознакомьтесь с органами управления и надлежащим использованием машины. Научитесь быстро останавливать двигатель.
- 2) Остаточные риски: несмотря на все соблюдение всех мер предосторожности, могут выявиться некоторые остаточные риски, которые не могут быть исключены. В зависимости от типологии и конструкции машины могут иметь место следующие потенциальные предвидимые риски:
  - Контакт с незащищенными режущими зубцами.
  - Вовлечение пальцев или рук в контакт с режущим лезвием в движении.
  - Непредвиденные движения режущего лезвия.
  - Проекция и фрагменты, которые могут повредить глаза.
  - Повреждение слуха, если не используется никакая акустическая защита органов слуха.
- 3) Помните, что оператор или пользователь машины несет ответственность за несчастные случаи или возникновение непредвиденных ситуаций, в результате которых могут пострадать третьи лица или их имущество.
- 4) Во время работы носить соответствующую одежду. Ваш продавец может предоставить Вам сведения о наиболее подходящих средствах защиты, гарантирующих безопасность во время работы.
- 5) Работайте только днем или при хорошем искусственном освещении.
- 6) Внимательно осмотрите рабочий участок и уберите все, что может быть выброшено машиной, либо повредить режущий узел (ветки, проволока, скрытые кабели и т.д.).
- 7) Помните о том, что режущий узел может отбрасывать материал.
- 8) Остановите двигатель и извлеките аккумулятор из гнезда:

- каждый раз, когда машина остается без присмотра;
  - до того, как приступить к проверке, очистке или работе на машине;
  - после удара о посторонний предмет. Проверить, не была ли повреждена машина и провести необходимый ремонт до того, как снова использовать машину;
  - если машина начинает аномально вибрировать: в этом случае, немедленно выявить причину вибраций и произвести необходимые проверки в специализированном центре;
  - когда машина не используется.
- 9) Всегда держите руки и ноги на расстоянии от режущего узла, особенно во время запуска двигателя.

**ВАЖНО** Всегда помните о том, что электрические шпалерные ножницы при неправильном их использовании могут мешать окружающим. Для того, чтобы не причинять беспокойства другим людям и не наносить вред окружающей среде:

- Избегайте использовать машину в таких условиях и в такое время, когда она может нарушить покой окружающих.
- Строго соблюдать действующие на местном уровне правила по вывозу отходов работы.
- Во избежание пожарной опасности, не оставляйте машину с горячим двигателем среди листьев или сухой травы.
- Строго соблюдать действующие на местном уровне правила по утилизации изношенных частей или любых элементов, наносящих ущерб окружающей среде.

**▲ ВНИМАНИЕ!** Продолжительное воздействие вибрации может нанести ущерб неврологической системе (эти состояния известны как “синдром Рейно” или “белой руки”), особенно у людей, страдающих расстройством кровообращения. Симптомы могут проявляться на руках, запястьях и пальцах в виде потери чувствительности, онемения, зуда, боли, бледности и изменения структуры кожи. Эти симптомы могут усилиться под воздействием низкой температуры окружающей среды и/или слишком сильного сжатия рукояток. При появлении симптомов следует снизить время использования машины и обратиться к врачу.

### 4.1 РЕЖИМЫ ЭКСПЛУАТАЦИИ МАШИНЫ

**▲ ВНИМАНИЕ!** Во время стрижки прочно удерживать машину двумя руками.

Аккумулятор оснащен специальной защитой от полного разряда.

Если аккумулятор разряжен, оборудование выключается автоматически. В этом случае необходимо его своевременно зарядить.

**▲ ВНИМАНИЕ!** Немедленно выключить двигатель, если во время работы ножи заблокировались или запутались в ветках живой изгороди.

## 4.2 МЕТОДЫ РАБОТЫ

Предпочтительно сначала стричь две вертикальных стороны живой изгороди, и затем ее верхнюю часть.

### • Вертикальная стрижка (Рис. 4)

Стрижка должна выполняться с дугообразным движением по направлению снизу вверх, держа нож как можно дальше от тела.

### • Горизонтальная стрижка (Рис. 5)

Наилучшие результаты достигаются при слегка наклоненном ноже ( $5^\circ - 10^\circ$ ) в направлении стрижки, с дугообразным движением и медленным и постоянным продвижением вперед, особенно если живая изгородь очень густая.

## 4.3 ЗАВЕРШЕНИЕ РАБОТЫ

Закончив работу:

– Остановить двигатель, как указано раньше.

**▲ ВНИМАНИЕ!** Дайте остыть двигателю перед перемещением машины в любое помещение.

*Для снижения пожарной опасности очистите машину от остатков травы, листьев или избытка смазки; не оставляйте контейнеры с рабочими отходами в помещении.*

Всякий раз после работы рекомендуется чистить и смазывать ножи, чтобы увеличить их эффективность и продлить срок службы.

– Вытирать ножи сухой тряпкой, прилипшую грязь можно удалять щеткой.

– Смазывать ножи специальным маслом, лучше использовать экологическое масло.

## 5. ПЛАНОВОЕ ТЕХНИЧЕСКОЕ ОБСЛУЖИВАНИЕ

**▲ ВНИМАНИЕ!** Для обеспечения вашей безопасности и безопасности окружающих:

- Каждый раз после использования извлекать аккумулятор из гнезда и обследуйте машину на наличие повреждений.
- Правильное техобслуживание является основополагающим фактором для поддержания первоначальных эксплуатационных характеристик и надежной работы машины.
- Следите за тем, чтобы гайки и винты были затянуты, для уверенности в том, что машина всегда безопасна при работе.
- Ни в коем случае не использовать машину с износившимися или поврежденными частями. Поврежденные детали следует всегда заменять, их никогда не ремонтируют.
- Используйте только оригинальные запчасти. Запчасти не равноценного качества могут привести к повреждению машины и к возникновению опасных ситуаций.

**▲ ВНИМАНИЕ!** Во время операций техобслуживания извлекайте аккумулятор из гнезда.

## 5.1 ОХЛАЖДЕНИЕ ДВИГАТЕЛЯ

Во избежание перегрева и повреждения двигателя воздухозаборные решетки для охлаждения должны всегда содержаться в чистоте, на них не должно быть опилок и отходов.

## 5.2 ТЕХОБСЛУЖИВАНИЕ И ЗАТОЧКА НОЖА

**▲ ВНИМАНИЕ!** Периодически проверять, чтобы ножи не загибались и не имели повреждений, а также удостоверяться в целостности неподвижного гребня ножа.

Нет необходимости ни в какой регулировке расстояния между ножами, поскольку этот зазор определен на заводе-изготовителе.

При эксплуатации в соответствии с инструкцией ножи не нуждаются в обслуживании и заточке.

Затачивание ножей необходимо, только когда отдача при резке снижается и ветки часто застревают.

**ВАЖНО** В случае необходимости, любое обслуживание ножа должно выполняться в специализированном сервисном центре, который располагает необходимым оборудованием для требуемых операций, не нанося ущерба уровню безопасности машины.

## 5.3 ОБРАЩЕНИЕ С БАТАРЕЕЙ

1. Батарея должна храниться в помещении при температуре от 0° до +45°С. Если машина хранится в месте, где существует вероятность превышения этих пределов, рекомендуется извлечь батарею и хранить ее в надлежащих условиях.
2. Во время использования батарея защищена от полного разряда устройством защиты, которое выключает машину и блокирует ее работу.
3. Батарея оборудована защитой, которая препятствует зарядке, если температура в помещении не находится в пределах от 0 до +45 °С.
4. Можно заряжать батарею в любое время, в том числе частично, без риска повреждения.

## 5.4 ХРАНЕНИЕ

Всякий раз после работы тщательно очищайте машину от пыли и рабочих отходов, ремонтируйте или заменяйте поврежденные детали.

Машину необходимо хранить в сухом месте, защищенном от атмосферного воздействия и недоступном для детей.

## 6. ВНЕОЧЕРЕДНОЕ ТЕХНИЧЕСКОЕ ОБСЛУЖИВАНИЕ

Любая операция по техобслуживанию, не описанная в настоящем руководстве, должна выполняться только через Вашего дистрибьютора.

Операции, выполненные в неподходящих для этого структурах или неквалифицированными людьми, приводят к аннулированию всех видов гарантии.

## 7. ДИАГНОСТИКА

Что делать, если ...	
Причина неисправности	Устранение
<b>1. После выключения выключателя двигатель не запускается</b>	
Батарея отсутствует или установлена неправильно	Убедитесь, что батарея установлена правильно
Батарея разряжена	Проверить состояние зарядки и зарядить батарею
<b>2. Двигатель выключается во время работы</b>	
Батарея отсутствует или установлена неправильно	Убедитесь, что батарея установлена правильно
Батарея разряжена	Проверить состояние зарядки и зарядить батарею
<b>3. Низкая автономность батареи</b>	
Тяжелые условия эксплуатации, требующие большего потребления электроэнергии	Оптимизировать использование
<b>4. Зарядное устройство не заряжает батарею (светодиод горит зеленым светом)</b>	
Контакты загрязнены	Почистить контакты
<b>5. Зарядное устройство не заряжает батарею (ни один светодиод не горит)</b>	
Отсутствие напряжения в зарядном устройстве	Проверить, что вилка вставлена в розетку, и в розетке есть напряжение
Зарядное устройство неисправно	Замените его на другое оригинальное устройство



## OBSAH

Oboznámene sa so strojom .....	6
Bezpečnostné pokyny .....	7
Pokyny pre použitie .....	10
1. Montáž stroja .....	10
2. Príprava na prácu .....	10
3. Použitie stroja .....	11
4. Prevádzkové postupy a pracovné techniky.....	11
5. Riadna údržba .....	13
6. Mimoriadna údržba .....	13
7. Diagnostika .....	14

## AKO ČITAŤ NÁVOD NA POUŽITIE

V návode sa nachádzajú niektoré odseky obsahujúce mimoriadne dôležité informácie. Tieto odseky sú zvýraznené odlišným spôsobom s nasledujúcim významom:

**POZNÁMKA** alebo

**DÔLEŽITÁ INF.** Poskytuje upresnenia alebo ďalšie informácie o tom, čo už bolo uvedené predtým, v snahe zabrániť poškodeniu stroja alebo spôsobe niu škôd.

**⚠ UPOZORNENIE!** Upozorňuje na riziko ublíženia na zdraví sebe alebo iným osobám v prípade nedodržania pokynov.

**⚠ NEBEZPEČENSTVO!** Upozorňuje na riziko vážneho ublíženia na zdraví sebe alebo iným osobám, alebo dokonca smrti v prípade nedodržania pokynov.

## OBOZNÁMENIE SA SO STROJOM

**POZNÁMKA** - Obrázky odpovedajúce odkazom sa nachádzajú na str. 2 tohto návodu.

## POPIS STROJA A JEHO POUŽITIE

Tento stroj je určený pre práce v záhrade a konkrétne sa jedná o prenosné plotové nožnice s elektromotorom napájaným z akumulátora, určené pre domácich majstrov.

K hlavným častiam stroja patrí pohonná jednotka a dvojica ozubených nožov, ktoré sú uvádzané do činnosti mechanizmom, zabezpečujúcim striedavý priamočiary pohyb.

Bezpečnostné systémy zabraňujú náhodným pohybom nožov, ak obsluha nie je pri stroji. Obsluha môže ovládať hlavné ovládacie prvky tak, že sa bude neustále zdržiavať v bezpečnej vzdialenosti od rezacieho zariadenia.

## Určené použitie

Tento stroj bol navrhnutý a vyrobený pre strihanie a úpravu živých plotov z krovín s vetvami malých rozmerov a v každom prípade primeraných pre parametre stroja.

## Nevhodné použitie

Akékoľvek iné použitie, ako je uvedené vyššie, môže byť nebezpečné a môže spôsobiť úraz a/alebo škody na majetku. Za nevhodné použitie sa považuje (napríklad, ale nielen):

- strihanie trávy vo všeobecnosti a hlavne v blízkosti obrubníkov;
- sekание materiálu pre kompostovanie;
- odvetvovacie práce;
- použitie stroja pre rezanie materiálov nerastlinného pôvodu;
- používanie stroja viac ako jednou osobou.

Nevhodné použitie stroja bude mať za následok zrušenie záruky a odmietnutie akejkoľvek zodpovednosti zo strany Výrobcu, pričom všetky náklady za škody alebo za ublíženie na zdraví samotného užívateľa alebo tretích osôb ponese užívateľ.

## IDENTIFIKAČNÝ ŠTÍTKO A ČASTI STROJA

1. Pohonná jednotka
2. Strihacie zariadenie (nôž)
3. Predný ochranný kryt
4. Predná rukoväť
5. Zadná rukoväť



6. Ochranný kryt noža
  7. Páčka vypínača
  8. Poistný vypínač
21. Označenie zhody ES (CE)
  22. Názov a adresa výrobcu
  23. Úroveň akustického výkonu
  24. Vzťažný model výrobcu
  25. Výrobné číslo
  26. Rok výroby
  27. Napätie a druh prúdu

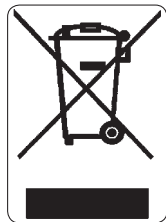

Nelikvidujte elektrické zariadenia spolu s domovým odpadom. Podľa Európskej Smernice 2012/19/ES o elektrickom a elektronickom odpade a jej aplikácie vo forme národných noriem musia byť elektrické zariadenia po skončení svojej životnosti odovzdané do separovaného zberu kvôli ich ekologickému zlikvidovaniu. Keď sa elektrické zariadenia likvidujú na smetisku alebo voľne v prírode, škodlivé látky môžu preniknúť do podzemných vôd a dostať sa do potravinového reťazca, čím môžu poškodiť naše zdravie. Pre získanie podrobnejších informácií o likvidácii tohto výrobku sa obráťte na kompetentnú organizáciu, zaoberajúcu sa domovým odpadom, alebo na vášho Predajcu.

## BEZPEČNOSTNÉ POKYNY

Tento stroj musíte používať s veľkou ostražitosťou. Za týmto účelom boli na stroji umiestnené symboly, ktoré vás majú upozorniť na základné opatrenia, spojené s jeho použitím. Význam jednotlivých symbolov je nasledujúci. Odporúčame vám pozorne si prečítať bezpečnostné pokyny uvede-

né v príslušnej kapitole tohto návodu. Vymeňte poškodené alebo nečitateľné štítky.

41. Upozornenie! Nebezpečenstvo. Tento stroj môže byť v prípade nesprávneho použitia nebezpečný pre užívateľa aj pre iné osoby.
42. Pracovník poverený obsluhou tohto stroja môže byť pri každodennom opakovanom používaní v bežných podmienkach vystavený hladine hluku, rovnajúcej sa alebo prevyšujúcej 85 dB(A). Používajte ochranné okuliare a chrániče sluchu.
43. Nikdy nevystavujte dažďu (alebo vlhkosti).
44. Pred použitím tohto stroja si prečítajte návod na použitie.
45. Počas pracovnej činnosti používajte protiprachový respirátor.

## TECHNICKÉ PARAMETRE A PRÍSLUŠENSTVO

- [71] Napätie a druh prúdu
- [72] Dĺžka strihania
- [73] Hmotnosť
- [74] Pohyb pri strihaní

**BEZPEČNOSTNÉ POKYNY  
ktoré je potrebné dôsledne  
dodržiavať**

## ZÁKLADNÉ BEZPEČNOSTNÉ UPOZORNENIA PRE ELEKTRICKÉ NÁRADIE

**⚠ UPOZORNENIE!** *Prečítajte si všetky bezpečnostné upozornenia a všetky pokyny. Neuposlušnutie upozornení a pokynov môže spôsobiť zásah elektrickým prúdom, požiar a/alebo vážne ublíženie na zdraví.*

### 1) Bezpečnosť pracovného priestoru

a) Udržujte pracovný priestor v čistom stave. Špinavý pracovný priestor a neporiadok v pracovnom priestore môžu spôsobiť nehody.

a) Nepoužívajte elektrické náradie v prostredí s rizikom výbuchu, v prostredí s horľavými kvapalinami, plynmi alebo prachom. Keď je elektrické náradie v činnosti, tvoria sa iskry, ktoré môžu zapáliť prach alebo výpary.

c) Pri použití elektrického náradia zabezpečte, aby boli deti a iné osoby v dostatočnej vzdialenosti. Rozptýlenie môže spôsobiť stratu kontroly.

## 2) Elektrická bezpečnosť

a) Nedotýkajte sa telom s ukostrených alebo uzemnených povrchov, ako sú potrubia, radiátory, sporáky, chladničky. Riziko zásahu elektrickým prúdom sa zvyšuje, ak je telo ukostrené alebo uzemnené.

b) Nikdy nevystavujte elektrické náradie dažďu alebo mokrému prostrediu. Voda, ktorá prenikne do elektrického náradia, zvyšuje riziko zásahu elektrickým prúdom.

## 3) Osobná bezpečnosť

a) Pri použití elektrického náradia buďte opatrní, dávajte pozor na to, čo sa deje a spravajte sa rozumne. Nepoužívajte elektrické náradie, ak ste unavení alebo ste pod vplyvom drog, alkoholu alebo liekov. Okamih nepozornosti pri použití elektrického náradia vám môže spôsobiť vážne ublíženie na zdraví.

b) Používajte ochranný odev. Vždy používajte ochranné okuliare. Použitie ochranných pomôcok, ako protiprachových respirátorov, protišmyková obuv, ochranná prilba alebo chrániče sluchu, znižuje riziko ublíženia na zdraví.

c) Zabráňte náhodnému uvedeniu do chodu. Pred vložením akumulátora, pred uchopením alebo prenášaním elektrického náradia sa uistite, že je vypnuté. Prenášaním elektrického náradia s prstom na vypínači alebo montážou akumulátora s vypínačom v polohe „ON“ (ZAPNÚŤ) môžete spôsobiť úraz.

d) Pred uvedením elektrického náradia do činnosti odložte všetky kľúče a nastavovacie nástroje. Kľúč alebo nástroj, ktorý zostane v styku s otáčajúcou sa časťou, vám môže spôsobiť úraz.

e) Nestraťte rovnováhu. Neustále udržiajte vhodnú polohu a rovnováhu. To vám umožní lepšie ovládať elektrické náradie v nečakaných situáciách.

f) Vhodne sa oblečte. Nepoužívajte voľný odev ani šperky. Udržujte vlasy, oblečenie a rukavice v dostatočnej vzdialenosti od pohybujúcich sa častí. Voľný odev, šperky alebo dlhé vlasy môžu byť zachytené pohybujúcimi sa časťami.

g) Pokiaľ existujú časti určené na pripojenie k zariadeniam na extrakciu a zber prachu, uistite sa, že sú pripojené a používané vhodným spôsobom. Použitie týchto častí môže znížiť riziko súvisiace s prachom.

## 4) Použitie elektrického náradia a starostlivosť oň

a) Nepreťažujte elektrické náradie. Používajte elektrické náradie vhodné pre daný druh pracovnej činnosti. S vhodným elektrickým náradím vykonáte danú prácu lepšie a bezpečnejšie, rýchlosťou, akú dané náradie umožňuje.

b) Nepoužívajte elektrické náradie, ak ho nie je možné vypínačom uviesť správne do činnosti alebo zastaviť. Elektrické náradie, ktoré nemôže byť uvedené do činnosti vypínačom, je nebezpečné a musí byť opravené.

c) Pred realizáciou akéhokoľvek nastavovania alebo výmeny príslušenstva elektrického náradia alebo pred jeho odložením, odložte akumulátor z jeho uloženia. Tieto preventívne bezpečnostné opatrenia znižujú riziko náhodného uvedenia elektrického náradia do činnosti.

d) Ak elektrické náradie nepoužívate, odložte ho mimo dosahu detí a nedovoľte ho používať osobám, ktoré nie sú oboznámené s jeho činnosťou, alebo nie sú oboznámené s týmito pokynmi. Elektrické náradie v rukách neznaných užívateľov môže byť nebezpečné.

e) Starostlivosť o údržbu elektrického náradia. Skontrolujte, či pohyblivé časti lícujú a či sa voľne pohybujú, či nedošlo k poškodeniu jednotlivých častí a či neexistujú iné príčiny, ktoré by mohli negatívne ovplyvniť činnosť elektrického náradia. V prípade poškodenia musí byť elektrické náradie pred opätovným použitím opravené. Veľa nehôd je zapríčinených nedostatočnou údržbou.

f) Udržuje rezné ústrojenstvo nabrúsené a čisté. Vhodná údržba rezných častí s náležite nabrúsenými reznými hranami prispieva k tomu, že sa náradie nezasekáva a tak sa lepšie ovláda.

g) Elektrické náradie a súvisiace príslušenstvo používajte podľa dodaných pokynov a majte pritom na pamäti pracovné podmienky a druh vykonávanej pracovnej činnosti. Používanie elektrického náradia inak ako je doporučené môže spôsobiť vznik nebezpečných situácií.

## 5) Servisná služba

a) Opravu elektrického náradia zverte výhradne kvalifikovanému personálu a trvajte na výhradnom použití originálnych náhradných dielov. To umožní zachovanie bezpečnosti elektrického náradia.

## ELEKTRICKÉ PLOTOVÉ NOŽNICE (napájané z akumulátora)

### BEZPEČNOSTNÉ UPOZORNENIA

**▲ UPOZORNENIE!** Počas použitia stroja musia byť dodržiavané bezpečnostné pokyny. Pred uvedením stroja do činnosti si prečítajte pokyny, týkajúce sa vlastnej bezpečnosti i bezpečnosti nepovolaných osôb. Návod uchovajte v dobrom stave pre následné použitie.

- Udržujte časti tela v dostatočnej vzdialenosti od strihacieho noža. Neodstraňujte odstrihnutý materiál ani ho nepridržiavajte, keď je nôž v činnosti. Pri odstraňovaní odstrihnutého materiálu sa uistite, že vypínač sa nachádza v polohe odpovedajúcej zastaveniu. Okamih nepozornosti pri použití plotových nožníc vám môže spôsobiť vážne zranenia.
- Plotové nožnice prepravujte so zastaveným nožom, a to tak, že ich budete držať za rukoväť. Počas prepravy alebo stroja alebo pri jeho odkladaní vždy nasadte ochranný kryt strihacieho zariadenia. Vhodný pohyb plotových nožníc znižuje riziko úrazu, spôsobeného nožmi.
- Uchopte elektrické náradie výhradne za izolované povrchy rukovätí, pretože nôž môže prísť do styku so skrytými káblami. Kontakt strihacieho noža s káblom pod napätím môže spôsobiť, že budú pod napätím aj kovové časti náradia, pričom môže dôjsť k zásahu elektrickým prúdom.

#### • Použitie elektrických nožníc (napájaných z akumulátora)

Počas použitia zaujmite pevný a stabilný postoj a buďte ostražití.

- V rámci možnosti sa vyhňte práci na mokrom alebo klzkom povrchu a práci na nerovnom alebo príliš strmom teréne, ktorý nezaručuje stabilitu obsluhy počas pracovnej činnosti.
- Nikdy nebehajte, ale kráčajte a dávajte pozor na nerovnosti terénu a prípadné prekážky.
- Zhodnotte potenciálne riziká, vyplývajúce z terénu, na ktorom máte pracovať a prijmite všetky možné opatrenia na zaistenie vlastnej bezpečnosti, hlavne na svahoch, nerovných a klzkých alebo pohyblivých terénoch.

Stroj nesmú používať osoby, ktoré nie sú schopné ho udržať pevne obidvoma rukami a/alebo zostať počas jeho použitia na nohách v stabilnej rovnovážnej polohe.

Nikdy nepripustíte, aby stroj používali deti alebo osoby, ktoré nie sú dokonale oboznámené s po-

kynmi na jeho použitie. Miestne zákony môžu určiť minimálny vek pre užívateľa.

Stroj nesmie používať viac ako jedna osoba.

Nikdy nepoužívajte stroj za týchto podmienok:

- ak sa v jeho blízkosti nachádzajú osoby, predovšetkým deti alebo zvieratá;
- keď je užívateľ unavený, alebo ak sa necíti dobre, alebo v prípade, ak užil lieky, drogy, alkohol alebo iné látky znižujúce jeho reflex a pozornosť;
- ak sú ochranné kryty poškodené, alebo ak boli odstránené.

#### • Techniky použitia elektrických plotových nožníc (napájaných z akumulátora)

Vždy dodržujte bezpečnostné upozornenia a používajte techniky strihania najvhodnejšie pre daný druh práce, v súlade s pokynmi a príkladmi uvedenými v návode na použitie.

#### • Bezpečný pohyb elektrických plotových nožníc (napájaných z akumulátora)

Vždy, keď je potrebné manipulovať so strojom alebo ho prepravovať, je potrebné:

- Vypnúť motor, vyčkať na zastavenie strihacieho zariadenia a vybrať akumulátor z jeho uloženia;
- uchopiť stroj výhradne za rukoväť a nasmerovať strihacie zariadenie do opačného smeru ako smer strihania.

Pri preprave stroja na vozidle je potrebné stroj umiestniť a pevne zaistiť tak, aby nepredstavoval žiadne nebezpečenstvo.

#### • Odporúčania pre začiatočníkov

Pred prvým zahájením pracovnej činnosti je vhodné získať potrebnú zručnosť so strojom a najvhodnejšími strihacími technikami, naučiť sa pevne uchopiť stroj a vykonávať pohyby potrebné pre realizáciu pracovnej činnosti.

#### • Manipulácia a správne použitie elektrického náradia s akumulátorom

a) Pred vložením akumulátora do zariadenia sa uistite, že je vypnuté. Pri montáži akumulátora do zapnutého elektrického zariadenia môže dôjsť k nehode.

b) Pre nabíjanie akumulátora používajte len nabíjačky akumulátorov odporúčané výrobcom. Nabíjačky akumulátorov sú obvykle špecifické pre typ akumulátora; pri ich použití s inými typmi hrozí riziko vzniku požiaru.

c) Používajte len akumulátory určené pre vaše náradie. Použitie iných akumulátorov môže spôsobiť ublíženie na zdraví a požiar.

d) Nepoužívaný akumulátor udržiajte v dostatočnej vzdialenosti od sponiek na spisy, mincí, kľúčov, klincov, skrutiek alebo iných malých kovových predmetov, ktoré by mohli spôsobiť skrat na kontaktoch. Skratovanie kontaktov akumulátora môže spôsobiť vznietenie alebo požiar.

e) Z akumulátora v zlom stave môže unikáť kvapalina. Vyhybajte sa styku s kvapalinou. V prípade náhodného styku opláchnite zasiahnuté miesto vodou. V prípade vniknutia kvapaliny do očí vyhľadajte lekársku pomoc. Kvapalina uniknutá z akumulátora môže spôsobiť podráždenie pokožky alebo vznik popálenín.

f) Skontrolujte, či sa akumulátor nachádza v dobrom stave a či nie je viditeľne poškodený. Nepoužívajte stroj s poškodeným alebo opotrebovaným akumulátorom.

## POKYNY PRE POUŽITIE AKUMULÁTOROV

### • Základné opatrenia

- Akumulátor sa nikdy nesmie otvárať.
- Nikdy neodhadzujte použité akumulátory do ohňa – HROZÍ NEBEZPEČENSTVO VÝBUCHU!
- Nabíjačku akumulátorov pripájajte len do zásuvky so sieťovým napätím uvedeným na identifikačnom štítku.
- Používajte len originálny akumulátor.
- Počas dlhodobiejšieho používania sa akumulátor môže ohriať. Pred nabíjaním ho nechajte vychladnúť.
- Akumulátor a nabíjačku akumulátora skladujte mimo dosahu detí.
- Nepoužívajte nabíjačku akumulátora v prostredí so zápalnými výparmi alebo látkami.
- Akumulátory nabíjajte pri teplote v rozsahu od 10 °C do 40 °C.
- Neskladujte akumulátory v prostredí s teplotou nad 40 °C.
- Nikdy neskratujte kontakty akumulátorov a nepripájajte ich ku kovovým predmetom.
- Počas prepravy akumulátorov dávajte pozor, aby nedošlo k vzájomnému prepojeniu kontaktov a na prepravu akumulátorov nepoužívajte kovové obaly.
- Skrat akumulátora môže spôsobiť výbuch. Skrat akumulátora ho v každom prípade poškodzuje.
- Pravidelne kontrolujte, či kábel nabíjačky akumulátora nie je poškodený. V prípade jeho poškodenia nabíjačku vymeňte.
- Pred odložením akumulátorov na zimné obdobie ich úplne nabite.
- Akumulátor môže byť nabíjaný len nabíjačkou akumulátora, ktorá je v zhode s EN60335-2-29.

## POKYNY PRE POUŽITIE

**POZNÁMKA - Obrázky uvedené v texte sa nachádzajú na str. 4 a na nasledujúcich stranách tohto návodu.**

### 1. MONTÁŽ STROJA

Obaly musia byť zlikvidované v súlade s platnými miestnymi predpismi.

Z bezpečnostných a prepravných dôvodov je akumulátor s iónmi lítia (ak je súčasťou) dodávaný oddelene od stroja a len čiastočne nabitý.

Pred použitím stroja je potrebné nabiť akumulátor podľa pokynov uvedených v kapitole „Nabíjanie akumulátora“.

### 2. PRÍPRAVA NA PRÁCU

#### 2.1 KONTROLA STROJA

**▲ UPOZORNENIE!** *Uistite sa, že akumulátor nie je vložený do svojho uloženia.*

Pred zahájením práce je potrebné:

- Skontrolovať, či sa páčka vypínača a poistný vypínač pohybujú voľne, nenásilne a pri uvoľnení sa automaticky a rýchlo vrátia do neutrálnej polohy;
- skontrolovať, či priechody chladiaceho vzduchu nie sú upchaté;
- skontrolovať či sú rukoväte a ochranné kryty stroja čisté a suché, a či sú správne a pevne uchytené ku stroju;
- skontrolovať, či nie sú poškodené strihacie zariadenia a ochranné kryty;
- skontrolovať, či časti stroja nie sú opotrebené alebo poškodené nárazmi alebo z iného dôvodu a vykonať potrebné opravy;
- skontrolovať, či sa akumulátor nachádza v dobrom stave a či na ňom nie sú viditeľné znaky poškodenia. Nepoužívajte stroj s poškodeným alebo opotrebovaným akumulátorom;
- nabiť akumulátor podľa pokynov uvedených v kapitole „Nabíjanie akumulátora“.

#### 2.2 OVERENIE STAVU AKUMULÁTORA (obr. 1)

Pre overenie stavu nabitia akumulátora (1) stlačte tlačidlo (2), ktoré aktivuje tri LED (3) s nižším uvedeným významom:

- rozsvietené 3 LED = Kapacita = 3/3
- rozsvietené 2 LED = Kapacita ≥ 2/3
- rozsvietená 1 LED = Kapacita ≤ 1/3
- nie je rozsvietená žiadna LED = Vybitý akumulátor

## 2.3 NABÍJANIE AKUMULÁTORA (obr. 2)

**DÔLEŽITÁ INF.** Uistite sa, že sieťové napätie zásuvky elektrickej siete odpovedá napätiu uvedenému na štítku nabíjačky akumulátora.

- Kvôli vybratiu akumulátora (1) zo stroja:
  - nadvihnite jazýček (1a) a vyvlečte akumulátor (1).
- Pre nabitie akumulátora:
  - Pripojte nabíjačku akumulátora (2) do zásuvky elektrickej siete; Rozsvietenie zelenej kontrolky signalizuje, že je pod napätím(2a).
  - vložte akumulátor (1) do jeho uloženia v nabíjačke akumulátora (2) jeho zatlačením na doraz. Nabitie úplne vybitého akumulátora vyžaduje približne 100 minút.
- Fázy nabíjania sú signalizované kontrolkami (2a) a (2b):
  - pripojená nabíjačka akumulátora = rozsvietená zelená kontrolka (2a).
  - vloženie akumulátora a prebiehajúce nabíjanie = rozsvietená ZELENÁ kontrolka (2a) + rozsvietená ČERVENÁ kontrolka (2b).
  - ukončenie nabíjania = rozsvietená ZELENÁ kontrolka (2a) + rozsvietená ZELENÁ kontrolka (2b).
  - poruchový stav = blikajúca ZELENÁ kontrolka (2a) + blikajúca ČERVENÁ kontrolka (2b).
  - skrat = blikajúca ČERVENÁ kontrolka (2b).
 Nabitie úplne vybitého akumulátora vyžaduje približne 100 minút.
- Po dokončení nabíjania:
  - Vyberte akumulátor (1) z nabíjačky akumulátora (2) a namontujte ho naspäť do stroja;
  - odpojte nabíjačku akumulátora (2) zo zásuvky elektrickej siete.

## 3. POUŽITIE STROJA

### 3.1 UVEDENIE STROJA DO ČINNOSTI (obr. 3)

Pred uvedením stroja do činnosti:

- Vložte akumulátor (1) do jeho uloženia.

Pre uvedenie stroja do činnosti:

- Odmontujte ochranné kryty noža.
- Uistite sa, že nôž sa nedotýka terénu ani iných predmetov.

- Stlačte poistný vypínač (2) a potom vypínač (3).

**POZNÁMKA** Uvedenie motora do činnosti a jeho chod sú možné len pri stlačení oboch spínačov.

Pri uvoľnení ktoréhokol'vek z nich dôjde k zastaveniu motora.

### 3.2 ZASTAVENIE STROJA (obr. 3)

Pre zastavenie stroja:

- Uvoľnite vypínače (2) a (3).
- Nadvihnite jazýček (1a) a vyvlečte akumulátor (1).

## 4. PREVÁDZKOVÉ POSTUPY A PRACOVNÉ TECHNIKY

**▲ UPOZORNENIE!** Pre zachovanie vašej bezpečnosti i bezpečnosti iných osôb:

- 1) **Nepoužívajte stroj skôr, ako si pozorne prečítate príslušné pokyny. Oboznámte sa s ovládacími prvkami stroja a so správnym spôsobom jeho použitia. Naučte sa rýchlo zastaviť motor.**
- 2) **Zvýškové riziká: Aj napriek dodržaniu všetkých bezpečnostných požiadaviek môžu pretrvávať niektorá riziká, ktoré nie je možné vylúčiť. S ohľadom na typ a výrobku konštrukciu stroja môžu k potenciálnym predvídateľným nebezpečenstvám patriť:**
  - **Styk s nechránenými strihacími zubmi**
  - **Zachytenie prstov alebo rúk do pohybujúceho sa strihacieho noža;**
  - **náhle a nečakané pohyby strihacieho noža;**
  - **vymrštenie úlomkov, ktoré by mohli spôsobiť poranenie očí;**
  - **poškodenie sluchu, ak nebudete používať žiadnu ochranu sluchu.**
- 3) **Pamätajte, že obsluha alebo užívateľ nesie zodpovednosť za nehody a nepredvídané udalosti voči iným osobám a ich majetku.**
- 4) **Počas práce majte oblečený vhodný odev. Váš Predajca je schopný poskytnúť informácie o najvhodnejších protiúrazových materiáloch pre zaistenie bezpečnosti práce.**
- 5) **Pracujte len pri dennom svetle alebo pri dobrom umelom osvetlení.**
- 6) **Dôkladne prehliadnite celú pracovnú plochu a odložte z nej všetko, čo by mohlo byť vymrštené zo stroja alebo by mohlo poškodiť strihacie zariadenie (vetvy, železné drôty, kosti, atď.).**

- 7) **Dávajte pozor na možné vymrštenia materiálu, spôsobené strihacím zariadením.**
- 8) **Zastavte motor a vyberte akumulátor z jeho uloženia:**
- Ak ho necháivate bez dozoru;
  - pred kontrolou, čistením alebo prácou na stroji;
  - po zásahu cudzím predmetom. Pred opätovným použitím stroja skontrolujte prípadné škody a vykonajte potrebné opravy;
  - ak stroj začína vibrovať neobvyklým spôsobom: v takom prípade bezprostredne vyhladať príčinu vibrácií a nechajte stroj skontrolovať v Špecializovanom stredisku;
  - keď je stroj mimo prevádzky.
- 9) **Udržujte ruky a nohy neustále v dostatočnej vzdialenosti od strihacieho zariadenia, obzvlášť pri uvádzaní motora do činnosti.**

**DÔLEŽITÁ INF.** Neustále pamätajte na to, že nesprávne používané elektrické plotové nožnice môžu rušiť ostatných. S ohľadom na iné osoby a na životné prostredie:

- Nepoužívajte stroj v prostredí a v takom čase, kedy by ste rušili iných ľudí.
- Dôsledne dodržiujte miestne predpisy, týkajúce sa materiálu vzniknutého strihaním.
- Aby sa zabránilo vzniku požiaru, neukladajte stroj s ešte teplým motorom na lístie alebo suchú trávu.
- Dôsledne dodržiujte miestne predpisy, týkajúce sa likvidácie olejov, opotrebených častí alebo akéhokoľvek prvku, ktorý by mohol mať negatívny dopad na životné prostredie.

**▲ UPOZORNENIE!** Dlhodobé vystavenie vibráciám môže spôsobiť zranenie alebo neurovaskulárne poruchy (známe aj ako „Raynaudov fenomén“ alebo „biela ruka“) a to hlavne u ľudí, ktorí majú ťažkosti s krvným obehom. Príznaky sa môžu týkať rúk, zápästia a prstov a môžu sa prejavovať stratou citlivosti, strnulosťou, svrbením, bolesťou, stratou farby alebo štruktúrnymi zmenami pokožky. Tieto príznaky môžu byť ešte výraznejšie pri nízkych teplotách prostredia a/alebo pri nadmerne silnom uchopení rukovätí. Pri výskyte príznakov je potrebné skrátiť čas používania stroja a vyhľadať lekára.

#### 4.1 SPÔSOB POUŽITIA STROJA

**▲ UPOZORNENIE!** Počas práce sa musí stroj vždy držať pevne obidvoma rukami.

Akumulátor je vybavený ochranou, ktorá zabraňuje jeho úplnému vybitiu.

V prípade vybitia akumulátora dôjde k automatickému vypnutiu náradia. V takom prípade je potrebné ho čo najskôr nabíť.

**▲ UPOZORNENIE!** Ak dôjde k zablokovaní nožov počas pracovnej činnosti alebo k ich zapleteniu do vetvičiek živého plota, okamžite zastavte motor.

#### 4.2 PRACOVNÉ TECHNIKY

Vždy je vhodnejšie ostrihať najprv dve zvislé strany živého plota a až potom jeho hornú časť.

- Zvislé strihanie (obr. 4)

Strihanie musí byť vykonané oblúkovým pohybom zdola nahor, pričom nôž držte čo najďalej od tela.

- Vodorovné strihanie (obr. 5)

Najlepšie výsledky je možné dosiahnuť s nožom mierne nakloneným (5° - 10°) v smere strihania, oblúkovým pohybom s pomalým a nepretržitým postupom, a to hlavne v prípade veľmi hustých živých plotov.

#### 4.3 UKONČENIE PRÁCE

Po ukončení práce:

- Zastavte motor vyššie uvedeným spôsobom.

**▲ UPOZORNENIE!** Pred umiestnením stroja v akomkoľvek priestore nechajte motor vychladnúť.

**Kvôli zníženiu rizika požiaru očistite stroj od zvyškov trávy, lístia alebo nadmerného mazacieho tuku; nenechávajte nádoby s popelovým materiálom vo vnútri miestnosti.**

Po každej pracovnej činnosti je vhodné očistiť a namazať nože kvôli zvýšeniu ich účinnosti a životnosti.

- Očistite nože suchou handrou; v prípade odolných nečistôt použite kefu.
- Namažte nože špecifickým olejom, podľa možnosti takým, ktorý neznečisťuje životné prostredie.

#### 5. RIADNA ÚDRŽBA

**▲ UPOZORNENIE!** Pre zachovanie vašej bezpečnosti i bezpečnosti iných osôb:

- Po každom použití vyberte akumulátor z jeho uloženia a skontrolujte, či nie je poškodený.

- **Správna údržba je základom pre zachovanie pôvodnej účinnosti a prevádzkovej bezpečnosti stroja.**
- **Pravidelne kontrolujte dotiahnutie skrutiek a matíc, aby ste si mohli byť stále istí bezpečnou činnosťou stroja.**
- **Nikdy nepoužívajte stroj, ktorý má opotrebované alebo poškodené časti. Poškodené diely musia byť vymenené a nikdy nesmú byť opravované.**
- **Používajte len originálne náhradné diely. Diely, ktoré nemajú rovnakú kvalitu, môžu stroj poškodiť a ohroziť bezpečnosť.**

**▲ UPOZORNENIE!** Počas údržby vyberte akumulátor z jeho uloženia.

## 5.1 CHLADENIE MOTORA

Aby ste predišli prehriatiu a poškodeniu motora, nasávacie mriežky chladiaceho vzduchu musia byť neustále čisté a musia byť zbavené pilín a úlomkov.

## 5.2 ÚDRŽBA A BRÚSENIE NOŽA

**▲ UPOZORNENIE!** Pravidelne kontrolujte, či nože nie sú ohnuté alebo poškodené a či je pevný hrebeň noža neporušený.

Nie je potrebné žiadne nastavovanie vzdialenosti nožov, nakoľko ich vzájomná vôľa bola prednastavená vo Výrobnom závode.

Ak sú nože používané v súlade s uvedenými pokynmi, nevyžadujú žiadnu údržbu ani brúsenie.

Brúsenie je potrebné len pri poklese výkonnosti strihania a pri opakovanom zaseknutí vetvičiek.

**DÔLEŽITÁ INF.** V prípade potreby zásahu na noži je potrebné, aby bol vykonaný v Špecializovanom stredisku, ktoré disponuje vhodným vybavením a je schopné vykonať potrebné úkony pri zachovaní bezpečnosti stroja.

## 5.3 STAROSTLIVOSŤ O AKUMULÁTOR

1. Akumulátor je potrebné skladovať v prostredí s teplotou v rozmedzí od 0° C do + 45 °C. V prípade skladovania zariadenia v prostredí, v ktorom je možné prekročiť uvedené medzné hodnoty, je vhodné vybrať akumulátor a odložiť ho na vhodné miesto.
2. Počas použitia je akumulátor chránený proti

úplnému vybitiu ochranným zariadením, ktoré vypne stroj a zablokuje jeho činnosť.

3. Akumulátor je vybavený ochranou, ktorá zabráni jeho nabitíu, keď teplota nie je v rozmedzí od 0 do 45 °C.
4. Akumulátor môže byť nabitý kedykoľvek, tiež čiastočne, bez rizika jeho poškodenia.

## 5.4 SKLADOVANIE

Po ukončení vyžínania dôkladne očistite stroj od prachu a úlomkov, opravte a nahraďte poškodené časti.

Stroj je potrebné skladovať na suchom mieste, chránenom pred poveternostnými vplyvmi a mimo dosahu detí.

## 6. MIMORIADNA ÚDRŽBA

Akokoľvek údržba, ktorá nie je popísaná v tomto návode, môže byť vykonaná výhradne vašim Predajcom.

Úkony vykonávané v neautorizovaných dielňach alebo úkony vykonávané nekvalifikovaným personálom budú mať za následok zrušenie záručných podmienok.

## 7. DIAGNOSTIKA

Čo je potrebné robiť, keď...	
Pôvod problému	Korekcia
<b>1. Pri aktivácii vypínača nedôjde k uvedeniu motora do chodu</b>	
Chýba akumulátor, alebo nie je správne vložený	Uistite sa, že je akumulátor správne umiestnený
Vybitý akumulátor	Skontrolujte stav nabitia akumulátora a podľa potreby ho dobite
<b>2. Zastavenie motora počas pracovnej činnosti</b>	
Chýba akumulátor, alebo nie je správne vložený	Uistite sa, že je akumulátor správne umiestnený
Vybitý akumulátor	Skontrolujte stav nabitia akumulátora a podľa potreby ho dobite
<b>3. Obmedzená kapacita akumulátora</b>	
Náročné podmienky použitia s vyšším prúdovým odberom	Optimalizujte použitie
<b>4. Nabíjačka akumulátora nenabíja akumulátor (je rozsvietená zelená LED)</b>	
Znečistené kontakty	Očistite kontakty
<b>5. Nabíjačka akumulátora nenabíja akumulátor (nie je rozsvietená žiadna LED)</b>	
Chýba napätie pre nabíjačku akumulátora	Skontrolujte, či je zástrčka riadne zasunutá a či je v zásuvke elektrickej siete napätie
Chybná nabíjačka akumulátora	Vymeňte nabíjačku za originálny diel





## KAZALO

Poznavanje stroja .....	6
Varnostni predpisi .....	7
Predpisi glede uporabe .....	10
1. Montaža stroja .....	10
2. Priprava na delo .....	10
3. Uporaba stroja .....	11
4. Tehnično-operativni načini dela .....	11
5. Redno vzdrževanje .....	12
6. Izredno vzdrževanje .....	13
7. Ugotavljanje napak .....	13

## KAKO BEREMO PRIROČNIK

Nekatera poglavja v priročniku vsebujejo posebno pomembne informacije; označena so z različnimi stopnjami strogosti, ki imajo naslednji pomen:

### **OPOMBA** ali

**POMEMBNO** Nudi podrobnosti ali druge že prej omenjene elemente, da ne bi poškodovali stroja ali naredili druge škode.

**⚠ POZOR!** V primeru neupoštevanja so možne osebne poškodbe ali poškodbe tretjih oseb.

**⚠ NEVARNOST!** V primeru neupoštevanja so možne hude osebne poškodbe ali poškodbe tretjih oseb, obstaja tudi nevarnost smrti.

## POZNAVANJE STROJA

**OPOMBA** – Slike, ki ustrezajo navedbam, se nahajajo na str. 2 tega priročnika.

### OPIS STROJA PODROČJE UPORABE

Ta stroj je neprofesionalna vrtna naprava, natančneje prenosni rezalnik grmičevja z električnim motorjem, ki ga napaja baterija.

Stroj v glavnem sestavljata motor in par zobatih rezil, ki se aktivirata s pomočjo mehanizma, ki

zagotavlja izmenično premočrtno gibanje.

Varnostni mehanizmi preprečujejo nezgodne premike rezil v odsotnosti operaterja.

### Predvidena uporaba

Ta stroj je bil zasnovan in izdelan za rezanje in ravnanje žive meje grmičevja z manjšimi vejami, ki so primernih dimenzij v skladu s karakteristikami stroja.

### Neprimerna uporaba

Katerakoli druga raba, ki ne sovпада z zgornjimi navedbami, je lahko nevarna in lahko povzroči poškodbe na ljudeh in/ali predmetih. Med nepravilno uporabo spadajo (na primer, a ne samo):

- košnja trave na splošno, zlasti v bližini zidnih robov;
- seklanje kompostnega materiala;
- obrezovanje;
- uporaba stroja za rezanje materialov nerastlinskega izvora;
- uporaba stroja s strani več oseb.

V primeru neustrezne uporabe garancija propade, prav tako proizvajalec zavrača vsakršno odgovornost in na uporabnika preloži vse stroške za škodo ali poškodbe njega samega ali drugih oseb.

## IDENTIFIKACIJSKA NALEPKA IN SESTAVNI DELI STROJA

1. Glava motorja
2. Rezilna naprava (rezilo)
3. Prednja zaščita
4. Sprednji ročaj
5. Zadnji ročaj
6. Zaščita rezila
7. Prekinjalno
8. Varnostno stikalo

21. Znak skladnosti ES
22. Ime in naslov izdelovalca
23. Raven zvočne moči
24. Referenčni model proizvajalca
25. Serijska številka
26. Leto izdelave
27. Napetost in vrsta toka



Električnih aparatov ne odlagajte med gospodinjske odpadke. Na podlagi evropske Direktive 2012/19/ES o električnih in elektronskih odpadkih ter na podlagi njenega izvajanja v skladu z nacionalnimi predpisi, je treba izrabljene električne

naprave zbirati ločeno, z namenom predelave na ekološko kompatibilen način. Če električne aparate odvržete na odlagališče ali na zemljo, lahko škodljive snovi dosežejo vodno plast in pridejo v prehrabno verigo, kar ima negativne posledice za vaše zdravje in dobro počutje. Za podrobnejše informacije o odstranjevanju tega artikla se posvetujte s svojim prodajalcem ali z ustanovo, ki je pristojna za predelavo gospodinjskih odpadkov.

## VARNOSTNA NAVODILA

Vaš stroj zahteva previdno uporabo. V ta namen so bili na stroj nameščeni znaki, ki vas opominjajo na glavne previdnostne ukrepe pri uporabi. Njihov pomen je razložen v nadaljevanju. Priporočamo vam tudi, da pozorno preberete varnostne predpise, ki so navedeni v posebnem

poglavju te knjižice.

Zamenjajte poškodovane ali nečitljive etikete.

41. Pozor! Nevarnost. Če tega stroja ne uporabljate pravilno, je lahko nevaren za vas in za druge.
42. Uporabnik tega stroja, ki ga pod normalnimi pogoji vsakodnevno uporablja dlje časa, je lahko izpostavljen ravnini hrupa, ki je enaka ali večja od 85 dB (A). Nosite zaščitna očala in glušnike za ušesa.
43. Stroja ne izpostavljajte dežju (ali vlagi).
44. Preden uporabite stroj, pazljivo preberite priročnik z navodili.
45. Med delom nosite protiprašno masko.

## TEHNIČNI PODATKI IN OPREMA

- [71] Napetost in vrsta toka
- [72] Dolžina reza
- [73] Teža
- [74] Gibanje med rezanjem

## VARNOSTNI PREDPISI ki jih morate natančno upoštevati

### SPLOŠNA VARNOSTNA OPOZORILA ZA ELEKTRIČNE STROJE

**⚠ POZORI!** *Preberite vsa varnostna opozorila in vsa navodila. Zaradi nespoštovanja opozoril in navodil lahko pride do kratkega stika, požara in/ali hudih poškodb.*

#### 1) Varnost delovnega območja

a) Poskrbite, da bo delovno območje čisto. Na nesnažnih in neurejenih območjih je več možnosti za nezgode.

- b) Ne uporabljajte električnega stroja v prostori, kjer je nevarnost eksplozije, ob prisotnosti vnetljivih tekočin, plinov ali prahu. Električni stroji proizvajajo iskre, ki lahko vžgejo prah ali pare.
- c) Med uporabo električnega stroja morajo biti otroci in navzoče osebe primerno oddaljeni. Različni povodi za raztresenost lahko povzročijo izgubo nadzora.

## 2) Električna varnost

- b) Izogibajte se stiku s predmeti, ki imajo ozemljenje, kot so cevi, radiatorji, kuhinjski elementi, hladilniki. Nevarnost električnega stresljaja se poveča, če je telo v stiku z ozemljenimi predmeti.
- c) Električnih strojev ne izpostavljajte dežju ali vlažnim prostorom. Voda, ki prodre v električni stroj, poveča nevarnost električnega stresljaja.

## 3) Osebna varnost

- a) Med uporabo električnega stroja bodite vedno pazljivi, kontrolirajte, kaj delate, in ravnajte premišljeno. Ne uporabljajte električnega stroja, če ste utrujeni ali pod vplivom drog, alkohola ali zdravil. Med uporabo električnega stroja lahko že hipna nepazljivost povzroči osebne poškodbe.
- b) Uporabljajte zaščitna oblačila. Vedno nosite zaščitna očala. Uporaba zaščitne opreme, kot so protiprašne maske, protizdrsna obutev, zaščitne čelade in glušniki, zmanjšuje možnosti osebnih poškodb.
- c) Preprečite nenamerno vžiganje stroja. Preden vstavite baterijo, zgrbite ali prenašate električni stroj, se prepričajte, da je aparat izklopljen. Če med prenašanjem električnega stroja držite prst na stikalu ali montirate baterijo, ko je stikalo v položaju »ON«, je več možnosti za nezgode.
- d) Preden prižgete električni stroj, odstranite vse ključe ali orodje za nastavljanje. Ključ ali orodje lahko zaradi stika z vrtečim se delom povzročita osebne poškodbe.
- e) Pazite, da ne izgubite ravnotežja. Vedno obdržite stabilno držo in ravnotežje. Tako boste lahko bolje upravljali električni stroj v morebitnih nepričakovanih situacijah.
- f) Bodite primerno oblečeni. Ne nosite širokih oblačil ali nakita. Lasje, oblačila in rokavice naj bodo primerno oddaljeni od delov v gibanju. Ohlapna oblačila, nakit ali dolgi lasje se lahko zapletejo v premikajoče dele.
- g) Če obstajajo naprave za sesanje in zbiranje prahu, se prepričajte, da so pravilno zvezane in pravilno uporabljane. Uporaba teh naprav lahko zmanjša nevarnosti, povezane s prahom.

## 4) Uporaba in zaščita električnega stroja

- a) Električnega stroja ne preobremenjujte. Uporabljajte električni stroj, ki je primeren za določeno delo. Primeren električni stroj bo bolje in na bolj varen način opravil delo: z delovno hitrostjo, za katero je bil stroj izdelan.
- b) Ne uporabljajte električnega stroja, če ga ni mogoče pravilno prižgati ali ugasniti s stikalom. Električni stroj, ki ga ni mogoče zagnati s stikalom, je nevaren in ga je treba popraviti.
- c) Pred vsako nastavitvijo ali zamenjavo opreme oziroma preden shranite električni stroj, odstranite akumulator z njegovega ležišča. Omenjeni preventivni varnostni ukrepi zmanjšujejo nevarnost naključnega vklopa električnega stroja.
- d) Električne stroje, ki jih trenutno ne uporabljate, shranite proč od dosega otrok; ne dovolite, da električni stroj uporabljajo osebe, ki niso usposobljene za njegovo uporabo in ne poznajo teh navodil. Električni stroji lahko v rokah neizkušenih oseb postanejo nevarni.
- e) Skrbite za primerno vzdrževanje električnih strojev. Preverite, da so gibljivi deli dobro poravnani in se prosto gibljejo, da ni poškodb in kateregakoli drugega pogoja, ki bi lahko vplival na delovanje električnega stroja. V primeru poškodb je treba električni stroj popraviti pred ponovno uporabo. Veliko nesreč se pripeti zaradi slabega vzdrževanja.
- f) Rezalni organi morajo biti vedno nabrušeni in čisti. Če so rezalni organi ustrezno vzdrževani in primerno nabrušeni, je manj nevarno, da se zaskočijo, in jih je tudi lažje nadzorovati.
- g) Električni stroj in pripadajočo opremo uporabljajte ob upoštevanju priloženih navodil, pri čemer upoštevajte tudi delovne pogoje in vrsto dela, ki ga morate opraviti. Uporaba električnega stroja za namene, ki niso predvideni v teh navodilih, lahko povzroči nevarne situacije.

## 5) Tehnična pomoč

- a) Električni stroj naj popravilja usposobljeno oseba ob uporabi originalnih rezervnih delov. Na ta način bo električni stroj vedno varno deloval.

## ELEKTRIČNE ŠKARJE ZA ŽIVO MEJO (z baterijskim napajanjem)

### VARNOSTNA OPOZORILA

**▲ POZOR!** Med uporabo stroja morate spoštovati vse varnostne predpise. Preden zaženete stroj, preberite navodila za vašo osebno varnost in za varnost nepoblaščenih oseb.

**Navodila ohranite v dobrem stanju, da vam bodo služila tudi pozneje.**

- Vsi deli telesa morajo biti daleč stran od rezil. Medtem, ko je rezilo vklopljeno, ne smete odstranjevati porezanega materiala ali ga pridrževati z roko. Ko odstranjujete porezani material, se pepričajte, da je stikalo izklopljeno. Trenutek nepazljivosti med uporabo škarij za žive meje, je lahko vzrok za hude telesne poškodbe.
- Ko prenašate škarje za žive meje, jih morate držati za ročaj, rezilo pa mora mirovati. Med prestavljanjem škarij, ali ko jih spravljate, morate vedno montirati zaščito rezil. Pravilno prestavljanje škarij zmanjša možnost osebnih poškodb z rezili.
- Električno napravo morate zgrabiti vedno le za izolirane dele ročaja, ker rezilo lahko pride v stik s skritimi kablji. Stik rezila s kablom pod napetostjo lahko spravi pod napetost tudi kovinske dele naprave in električni tok strese operaterja.

**• Kako delati z električnimi škarijami za žive meje (z baterijskim napajanjem)**

Med uporabo stojte v trdnem in stabilnem položaju ter bodite previdni:

- Če je le možno, se izogibajte delu na mokri ali spolzki površini oziroma na vseh neravnih ali strmih terenih, ki ne zagotavljajo stabilnosti operaterja med delom.
- Nikoli ne tecite, temveč hodite in bodite pozorni na nepravilnosti terena ter na morebitne ovire.
- Oceniti potencialne nevarnosti na terenu, ki ga boste obdelovali in poskrbite za vse previdnostne ukrepe, da zagotovite svojo osebno varnost, predvsem na strminah, poškodovanih, spolzkih ali nestabilnih terenih.

Stroja ne smejo uporabljati osebe, ki ga niso sposobne trdno držati z obema rokama in/ali niso sposobne ostati trdno v ravnotežju med delom.

Nikoli ne pustite, da stroj uporabljajo otroci ali osebe, ki niso zadostno seznanjene z navodili. Nacionalni zakoni lahko določajo spodnjo mejo starosti za uporabnike.

Stroja ne sme uporabljati več oseb.

Nikoli ne uporabljajte stroja:

- če so v bližini osebe, predvsem otroci ali živali;
- če je uporabnik utrujen, se slabo počuti ali je pod vplivom zdravil, drog, alkohola ali substanc, ki bi lahko zmanjšale njegovo sposobnost refleksov ali pozornost;
- če so zaščite poškodovane ali če so bile odstranjene.

**• Tehnike za uporabo električnih škarij za žive meje (z baterijskim napajanjem)**

Vedno upoštevajte varnostna opozorila in uporabljajte tehnike žaganja, najbolj primerne delu, ki ga želite opraviti, po pojasnilih in primerih iz navodil za uporabo (glej pogl. 7).

**• Varno prestavljanje električnih škarij za žive meje (z baterijskim napajanjem)**

Vsakokrat, ko je treba premeščati ali prevažati stroj, morate:

- ugasnite motor, počakajte, da se rezilna naprava ustavi in odstranite akumulator z njegovega ležišča;
- zgrabiti stroj izključno za ročaje in obrniti rezilno napravo v nasprotno smer hoda.

Ko prevažate stroj s prevoznim sredstvom, ga morate namestiti tako, da je trdno in varno nameščen, da ne predstavlja nevarnosti za nikogar.

**• Priporočila za začetnike**

Preden začnete prvič z nekim opravilom, morate pridobiti ustrezne izkušnje s strojem in se seznaniti z najprimernejšimi tehnikami tako, da poskušate trdno zgrabiti stroj in opraviti gibe, ki jih delo zahteva.

**• Ravnanje z akumulatorskimi električnimi stroji in njihova pravilna uporaba**

a) Prepričajte se, da je aparat izključen, preden vstavite baterijo. V primeru vstavljanja baterije v vključen električni aparat lahko pride do nesreče.

b) Za polnjenje baterij je treba uporabljati samo polnilnike, ki jih priporoča proizvajalec. Na splošno so polnilniki specifični za tip baterije; če jih uporabljate za druge tipe, obstaja nevarnost požara.

c) Uporabljajte samo specifične baterije za vaš stroj. Uporaba drugih baterij lahko povzroči poškodbe in požar.

d) Neuporabljeni baterijo hranite daleč proč od pisarniških sponk, kovancev, ključev, žebeljev, vijakov ali drugih malih kovinskih predmetov, ki bi lahko povzročili kratek stik kontaktov. Kratek stik med kontakti baterije lahko privede do vžiga ali požara.

e) Baterija, ki je v slabem stanju, lahko povzroči uhajanje tekočine. Izogibajte se stiku s tekočino. V primeru naključnega stika takoj splaknite z vodo. Če tekočina pride v stik z očmi, se posvetujte z zdravnikom. Tekočina, ki uhaja iz baterije, lah-

ko povzroči draženje kože ali opekline.  
f) Preverite, da je akumulator v dobrem stanju in da ni znakov poškodb. Ne uporabljajte stroja s poškodovanim ali izrabljenim akumulatorjem.

## NAVODILA ZA UPORABO AKUMULATORJEV

### • Splošni varnostni ukrepi

- Akumulatorja ne smete nikoli odpreti.
- Iztrošenih baterij ne smete nikoli odvreči na ogenj – NEVARNOST EKSPLOZIJE!
- Polnilnik baterije priključite samo na vtičnice z omrežno napetostjo, ki je označena na identifikacijski tablici.
- Uporabljajte samo originalni akumulator.
- Pri daljši uporabi se akumulator lahko segreje. Pred ponovnim polnjenjem ga ohladite.
- Ne hranite akumulatorja in polnilnika na dosegu otrok.
- Ne uporabljajte polnilnika v prostorih, kjer so prisotne vnetljive pare ali snovi.
- Akumulatorje polnite samo pri temperaturah med 10 °C in 40 °C.
- Nikoli ne hranite akumulatorjev v prostorih, kjer temperatura presega 40°C.
- Nikoli ne povzročajte kratkega stika med kontakti akumulatorjev in jih ne povežite na kovinske predmete.
- Med prevažanjem akumulatorjev pazite, da se kontakti ne povežejo med seboj; za prevoz ne uporabljajte kovinske embalaže.
- Kratak stik akumulatorja lahko povzroči eksplozijo. Kratak stik v vsakem primeru poškoduje akumulator.
- Redno preverjajte, če je kabel polnilnika baterije poškodovan. V primeru, da je kabel poškodovan, polnilnik baterije zamenjajte.
- Akumulatorje morate popolnoma napolniti preden jih spravite pred zimskim mirovanjem.
- Akumulator se sme polniti samo s polnilnikom, ki je skladen z evropskim standardom EN 60335-2-29.

## PREDPISI GLEDE UPORABE

**OPOMBA – Slike, ki so omenjene v besedilu, se nahajajo na str. 4 in naslednjih v tem priročniku.**

### 1. MONTAŽA STROJA

Z odpadno embalažo ravajte v skladu z veljavnimi lokalnimi predpisi.

Iz varnostnih razlogov in zaradi prevoza se litijonski akumulator izroči (če je vključen v dobavo) ločen od stroja in delno napolnjen.

Pred uporabo stroja je treba akumulator napolniti po navodilih v poglavju "Polnjenje akumulatorja".

## 2. PRIPRAVA NA DELO

### 2.1 PREGLED STROJA

**▲ POZOR!** *Prepričajte se, da akumulator ni nameščen v svojem ležišču.*

Pred začetkom dela je treba:

- preverite, da se ročici stikala in varnostnega gumba prosto premikata in da se, ko ju popustite, avtomatsko in hitro vrneta v nevtralni položaj;
- pregledajte, da prehodi svežega dotoka zraka niso zamašeni;
- pregledajte, da so ročaji in ščitniki čisti in suhi, pravilno namontirani in trdno pritrjeni na stroj;
- pregledajte, da rezilne naprave in zaščitne niso poškodovane;
- pregledajte, da na stroju ni znakov obrabe ali poškodb, do katerih bi prišlo zaradi udarcev ali drugih vzrokov ter opravite potrebna popravila.
- preverite, da je akumulator v dobrem stanju in da ni znakov poškodb. Ne uporabljajte stroja s poškodovanim ali izrabljenim akumulatorjem.
- napolniti akumulator po navodilih iz poglavja »Polnjenje akumulatorja«.

### 2.2 PREGLED STANJA BATERIJE (Slika 1)

Za preveritev napoljenosti baterije (1) pritisnite na gumb (2), ki aktivira tri LED sijalke (3) z naslednjimi pomeni:

- 3 LED prižgane = Avtonomija baterije = 3/3
- 2 LED prižgani = Avtonomija baterije ≥ 2/3
- 1 LED prižgana = Avtonomija baterije ≤ 1/3
- Nobena LED prižgana = Baterija je iztrošena

### 2.3 POLNJENJE AKUMULATORJA (Slika 2)

**POMEMBNO** *Prepričajte se, da je omrežna napetost v vtičnici skladna s tisto, ki je navedena na etiketi polnilnika baterije.*

- Za odstranitev akumulatorja (1) iz stroja:
  - dvignite jeziček (1a) in izvlecite akumulator (1).

- Za polnjenje akumulatorja:
  - polnilnik baterije (2) priključite na vtičnico električnega napajanja; zelena lučka (2a) signalizira prisotnost napetosti;
  - akumulator (1) vstavite v njegovo ležišče v polnilniku (2) in ga potisnite do konca. Za polnjenje popolnoma izpraznjena akumulatorja je potrebnih približno 100 minut.
- Kontrolni lučki (2a) in (2b) signalizirata različne faze polnjenja:
  - polnilnik baterije je priključen = lučka (2a) prižgana.
  - akumulator je vstavljen in polnjenje poteka = lučka (2a) ZELENA prižgana + lučka (2b) RDEČA prižgana.
  - polnjenje je končano = lučka (2a) ZELENA prižgana + lučka (2b) ZELENA prižgana.
  - nepravilno stanje = lučka (2a) ZELENA utripa + lučka (2b) RDEČA utripa.
  - kratek stik = lučka (2b) RDEČA utripa.
 Za polnjenje popolnoma izpraznjena akumulatorja je potrebnih približno 100 minut.
- Po končanem polnjenju:
  - vzemite akumulator (1) iz polnilnika baterije (2) in ga vstavite v stroj;
  - polnilnik baterije (2) odklopite iz vtičnice električne napeljave.

### 3. UPORABA STROJA

#### 3.1 ZAGON STROJA (Slika 3)

Pred zagonom stroja:

- akumulator (1) vstavite v njegovo ležišče.

Za zagon stroja:

- Snemite zaščite rezila.
- Preverite, da se rezilo ne dotika tal ali drugih predmetov.
- Pritisnite varnostno stikalo (2) in sprožite stikalo (3).

**OPOMBA** Zagon in ohranjanje delovanja motorja sta mogoča samo, ko sta obe stikali vklopljeni. Če popustimo eno izmed stikal, se motor ustavi.

#### 3.2 ZAUSTAVITEV STROJA (Slika 3)

Za zaustavitev stroja:

- Popustite stikali (2) in (3).
- dvignite jeziček (1a) in izvlecite akumulator (1).

### 4. TEHNIČNO-OPERATIVNI NAČINI DELA

**▲ POZOR!** Za Vašo varnost in varnost drugih oseb:

- 1) Pred uporabo stroja vedno natančno preberite navodila. Seznanite se s kontrolnimi ročicami in s pravilno uporabo stroja. Naučite se hitro ustaviti motor.
- 2) Druge nevarnosti: kljub temu, da se spoštujejo vsi varnostni predpisi, lahko še vedno obstajajo dodatne nevarnosti, ki jih ne moremo izključiti. Zaradi tipologije in konstrukcije stroja, so potencialne nevarnosti lahko naslednje:
  - Stik z nezaščitenimi rezilnimi zobmi.
  - Vpletanje prstov ali rok, ko je rezilo v gibanju.
  - Nepredvideni in nenadni premiki rezila.
  - Odbijanje drobcev, ki lahko poškodujejo oči.
  - Poškodbe sluha, če se ne zaščitite s pripomočki za zaščito sluha.
- 3) Ne pozabite, da je delavec ali uporabnik odgovoren za nesreče in nepredvidljive dogodke, ki se lahko pripetijo drugim osebam ali njihovi lastnini.
- 4) Med delom nosite ustrezno obleko. Vaš prodajalec vam lahko nudi informacije o najbolj ustreznih zaščitnih materialih, ki vam zagotavljajo varno delo.
- 5) Delajte samo pri dnevni svetlobi ali pri dobri umetni svetlobi.
- 6) Dobro pregledajte celotno delovno območje in odstranite vse, kar bi stroj lahko izmetal ali bi lahko poškodovalo rezilno napravo (veje, žice, skriti kabli itd.).
- 7) Pazite na morebitno odmetavanje materiala, ki bi ga povzročila rezilna naprava.
- 8) Ustavite motor in odstranite akumulator z njegovega ležišča:
  - vedno, kadar pustite stroj brez nadzora;
  - pred pregledovanjem, čiščenjem ali delom na stroju;
  - potem, ko ste naleteli na tujek. Pred ponovno uporabo stroja preverite morebitne poškodbe in izvedite potrebna popravila;
  - ob nenormalnem vibriranju stroja: v tem primeru takoj poiščite razlog vibracij in poskrbite za potrebne preglede v Specializiranem sevisu;
  - ko stroja ne uporabljate.
- 9) Roke in stopala imejte vedno daleč stran od rezilne naprave, posebno med zaganjanjem motorja.

**POMEMBNO** Vedno se zavedajte, da so nepravilno uporabljene električne škarje za žive meje lahko moteče za druge osebe. Za spoštovanje ljudi in okolja:

- Stroja ne uporabljajte na krajih in ob urah, ko bi lahko motili druge.
- Natančno upoštevajte lokalne predpise za odlaganje odpadnega materiala po košnji.
- Ne puščajte stroja s segretim motorjem med listi ali suho travo, da ne pride do nevarnosti požara.
- Natančno upoštevajte lokalne predpise o odlaganju izrabljenih delov oziroma vseh elementov, ki močno vplivajo na okolje.

**▲ POZOR!** Daljše izpostavljanje vibracijam lahko povzroči pojav poškodbe ali živčno-žilne težave (znane kot "pojav Raynaud" ali "bela roka"), predvsem pri tistih osebah, ki imajo težave s krvnim obtokom. Simptomi se lahko kažejo na rokah, prstih in se kažejo z izgubo občutljivosti, otrplosti, srbečice, bolečine, izgube naravne barve ali s strukturnimi spremembami kože. Te učinke lahko dodatno poslabša tudi nizka temperatura in/ali premočno stiskanje ročajev. Ob pojavu teh simptomov, je treba skrajšati čas uporabe stroja in se posvetovati z zdravnikom.

#### 4.1 POGOJI ZA UPORABO STROJA

**▲ POZOR!** Med rezanjem morate stroj vedno trdno držati z obema rokama.

Akumulator je opremljen z zaščito, ki preprečuje popolno spraznjenje.

Orodje se avtomatično izklopi, če je akumulator izprazen. V tem primeru ga je potrebno takoj ponovno napolniti.

**▲ POZOR!** Če se med delom rezila blokirajo ali se zapletejo v veje žive meje, takoj ustavite motor.

#### 4.2 DELOVNE TEHNIKE

Bolje je, da najprej porežete obe vertikalni strani žive meje in se šele nato lotite zgornje strani.

##### • Verikalno rezanje (Slika 4)

Rez opravite z gibom v loku od spodaj navzgor, pri čemer držite rezilo čimdlje od vašega telesa.

##### • Horizontalno rezanje (Slika 5)

Najboljše rezultate dosežete z nekoliko nagnjenim rezilom (5° - 10°) v smeri rezanja, z gibom v loku ter s počasnim in stalnim napredovanjem, predvsem v primeru zelo gostih živih mej.

#### 4.4 KONEC DELA

Po končanem delu:

- Ustavite motor, tako kot je opisano zgoraj.

**▲ POZOR!** Preden stroj postavite v katerikoli prostor, počakajte, da se motor ohladi. Da omejite nevarnost požara, s stroja odstranite ostanke trave, listov ali odvečnega maza; posod z ostanki košnje ne puščajte v notranjosti prostorov.

Po vsakem končanem opravilu, je dobro naoljiti in očistiti rezila in s tem povečati njihovo učinkovitost ter življenjsko dobo.

- Rezila očistite s suho krpo in v primeru trdovratne umazanije uporabite ščetko.
- Rezila naoljite s specifičnim oljem, po možnosti takim, ki ne onesnažuje okolja.

#### 5. REDNO VZDRŽEVANJE

**▲ POZOR!** Zaradi vaše varnosti in varnosti drugih oseb:

- Po vsaki uporabi odstranite akumulator iz njegovega ležišča in preglejte, če je prišlo do morebitnih poškodb.
- Za dolgotrajno ohranjanje originalne učinkovitosti in varno uporabo stroja je bistvenega pomena pravilno vzdrževanje.
- Vijaki in matice morajo ostati dobro priviti, da bo stroj zagotovo vedno deloval v varnih pogojih.
- Nikoli ne uporabljajte stroja, če so njegovi deli obrabljeni ali poškodovani. Iz varnostnih razlogov je treba poškodovane dele zamenjati in nikoli popravljati.
- Uporabljajte samo originalne rezervne dele. Drugačni deli lahko poškodujejo stroj in ogrožajo varnost.

**▲ POZOR!** Med vzdrževalnimi opravili odstranite akumulator iz njegovega ležišča.

#### 5.1 OHLAJANJE MOTORJA

Zaradi preprečevanja pregrevanja in poškodb motorja morajo biti sesalne rešetke zraka za hlajenje vedno čiste in brez ostankov žagovine in drugih drobcev.

#### 5.2 VZDRŽEVANJE IN BRUŠENJE REZILA

**▲ POZOR!** Občasno preglejte, da rezila niso zvita ali poškodovana in da je fiksni glavnik rezila cel.

Ni potrebno reguliranje razdalje med rezili, ker je razmik predhodno tovarniško določen.

Če jih uporabljate skladno z navodili, rezila ne potrebujejo nobenega vzdrževanja ali brušenja.

Rezila je potrebno nabrusiti samo, ko se zmanjša učinkovitost rezanja in ko se veje pogosto zagzodijo.

**POMEMBNO** Če je potrebno, naj vsak poseg na rezilu opravi specializiran center, ki razpolaga z ustrežno opremo in je usposobljen z potrebne operacije, ki ne vplivajo na varnost stroja.

### 5.3 RAVNANJE Z BATERIJO

1. Baterijo je treba hraniti v prostoru s temperaturo med 0 in +45 °C. Če stroj hranite v prostoru, kjer je možno, da temperatura preseže to vrednost, je treba baterijo odstraniti in jo shraniti na primernejšem kraju.
2. Med uporabo je baterija zaščitena proti popolni izpraznitvi z zaščitnim mehanizmom, ki izklopi in zaustavi stroj.
3. Baterija je opremljena z zaščito, ki preprečuje polnjenje, če je temperatura okolja nižja od 0 °C oziroma presega +45 °C.
4. Baterijo lahko kadarkoli tudi samo delno napolnite brez nevarnosti, da bi se poškodovala.

### 5.4 SHRANJEVANJE

Ob zaključku vsakega dela je treba s stroja skrbno očistiti prah in drobce ter popraviti ali zamenjati poškodovane dele.

Stroj hranite na suhem mestu, zavarovanem pred vremenskimi vplivi in izven dosega otrok.

## 6. IZREDNO VZDRŽEVANJE

Vsako operacijo vzdrževanja, ki ni opisana v tem priročniku, mora opraviti vaš prodajalec.

Zaradi posegov, opravljenih v neprimernih prostorih ali ustanovah oziroma s strani neusposobljenih oseb, se izniči vsaka oblika garancije.

## 7. UGOTAVLJANJE NAPAK

Kaj morate storiti, če	
Vzrok težave	Odprava težave
<b>1. Ob pritisku na stikalo se motor ne zažene</b>	
Baterija ni vstavljena ali je vstavljena nepravilno	Prepričajte se, če je baterija dobro nameščena
Baterija je iztrošena	Preverite stanje napoljenosti in baterijo napolnite
<b>2. Motor se ustavi med delom</b>	
Baterija ni vstavljena ali je vstavljena nepravilno	Prepričajte se, če je baterija dobro nameščena
Baterija je iztrošena	Preverite stanje napoljenosti in baterijo napolnite
<b>3. Avtonomija baterije je omejena</b>	
Težki pogoji uporabe, ki povzročajo večjo porabo toka	Optimizirajte uporabo stroja
<b>4. Polnilnik ne polni baterije (zelena LED prižgana)</b>	
Umazanija na kontaktih	Očistite kontakte
<b>5. Polnilnik ne polni baterije (nobena LED prižgana)</b>	
Polnilnik ni pod električno napetostjo	Preverite, če je vtičač priklopljen in če na vtični obstaja tok
Polnilnik baterije je okvarjen	Zamenjajte ga z novim originalnim





## SADRŽAJ

Upoznavanje mašine .....	6
Sigurnosna pravila .....	7
Pravila korišćenja .....	10
1. Montaža mašine .....	10
2. Priprema za rad .....	10
3. Upotreba mašine .....	11
4. Način i tehnike rada .....	11
5. Redovno održavanje .....	12
6. Vanredno održavanje .....	13
7. Dijagnostika .....	13

## KAKO SE SLUŽITI PRIRUČNIKOM

Pojedina poglavlja priručnika, koja sadrže informacije od posebne važnosti, označena su napomenama različitog stepena koje imaju sledeće značenje:

### **NAPOMENA** ili

**VAŽNO** Navodi detalje ili druge elemente u vezi sa već prethodno naznačenim, radi izbegavanja oštećenja mašine ili uzrokovanja štete.

**⚠ PAŽNJA!** *Mogućnost nanošenja povreda sebi ili drugim osobama u slučaju nepoštovanja pravila.*

**⚠ OPASNO!** *Mogućnost nanošenja teških povreda opasnih po život sebi ili drugim osobama u slučaju nepoštovanja pravila.*

## UPOZNAVANJE MAŠINE

**NAPOMENA** - Slike referencija nalaze se na str. 2 ovog priručnika.

## OPIS MAŠINE I PODRUČJE UPOTREBE

Ova mašina je namenjena za korišćenje u baštama, odnosno u pitanju je ručni trimer za živu ogradu, s elektromotorom koji se napaja na bateriju, za korišćenje iz hobija.

Mašina se uglavnom sastoji od pogonske jedinice i dva nazubljena sečiva, koje pokreće mehanizam

koji je u stanju da obezbedi pravolinijsko naizmenično kretanje.

Sigurnosni sistemi sprečavaju slučajno pokretanje sečiva kad nema rukovaoca.

Rukovaoc može da aktivira glavne komande i da pritom uvek bude na sigurnosnom rastojanju od rezne glave.

### **Predviđena upotreba**

Ova mašina je projektovana i izrađena za rezanje i doterivanje žive ograde, koja se sastoji od grmlja sa sitnim grančicama koje su u skladu s karakteristikama mašine.

### **Neprimerena upotreba**

Svaka druga upotreba koja nije prethodno navedena može biti opasna i može prouzrokovati štetu po lica i/ili stvari. Neprimerena upotreba obuhvata (na primer, ali ne i samo):

- košenje trave uopšte, a posebno u blizini ivičnjaka;
- usitnjavanje materijala za kompostiranje;
- kresanje grana;
- upotrebu mašine za rezanje materijala koji nisu biljnog porekla;
- upotrebu mašine od strane više osoba istovremeno.

Nepredviđena upotreba mašine prekida važenje garancije, a proizvođač neće snositi nikakvu odgovornost, dok će korisnik morati da snosi troškove za oštećenja ili povrede koje nanese samom sebi ili trećim licima.

## IDENTIFIKACIJSKA ETIKETA I SASTAVNI DELOVI MAŠINE

1. Motor
2. Rezna glava (sečivo)
3. Prednji štitnik
4. Prednja drška
5. Zadnja drška
6. Zaštita sečiva

7. Ručica prekidača
8. Bezbednosni prekidač
21. Oznaka usaglašenosti CE
22. Naziv i adresa proizvođača
23. Nivo zvučne snage
24. Proizvođačeva oznaka modela
25. Serijski broj
26. Godina proizvodnje
27. Napon i tip struje



Ne bacati električne aparate u kućno smeće. Na osnovu Evropske direktive 2012/19/EC o otpadu električnih i elektronskih aparata i njenom sprovođenju u skladu sa državnim propisima, istrošeni električni aparati se moraju odvojeno

sakupljati da bi se mogli ponovo iskoristiti na ekološko prihvatljiv način. Ako budete bacili električne aparate na deponiju ili na zemljište, štetne supstance mogu dospeti do vodonosnog sloja i tako ući u prehrambeni lanac, ugrožavajući zdravlje i život ljudi. Za više informacije o zbrinjavanju ovog proizvoda, obratite se nadležnom zavodu za zbrinjavanje otpada iz domaćinstva ili ovlašćenom prodavcu.

## BEZBEDNOSNA UPUTSTVA

Vašu mašinu treba oprezno da koristite. U tu svrhu na mašini se nalaze simbolični crteži koji imaju za cilj da podsete na glavne predostrožnosti prilikom korišćenja. Dole sledi njihovo objašnjenje. Takođe Vam savetujemo da pažljivo pročitate sigurnosne propise koji su dati u odgovarajućem poglavlju ovog priručnika.

Zamenite oštećene ili nečitke etikete.

41. Pažnja! Opasno. Nepravilno rukovanje maši-

nom može da izazove opasnost za samog korisnika i za druge osobe.

42. Za vreme rada sa ovom mašinom u normalnim uslovima predviđenim za dnevno korišćenje, korisnik može da bude izložen nivou buke jednakoj ili većoj od 85 dB (A). Koristite zaštitne naočare i zaštitu za uši.
43. Ne izlažite mašinu kiši (ili vlazi).
44. Pre upotrebe mašine pročitajte priručnik sa uputstvima za upotrebu.
45. Za vreme rada nosite masku za zaštitu od prašine.

## TEHNIČKI PODACI I DODATNA OPREMA

- [71] Napon i tip struje
- [72] Dužina reza
- [73] Težina
- [74] Pokret rezanja

## SIGURNOSNA PRAVILA kojih se treba strogo pridržavati

### OPŠTA SIGURNOSNA UPOZORENJA ZA ELEKTRIČNE ALATKE

**⚠ PAŽNJA!** Pročitajte sva sigurnosna upozorenja i sva uputstva. Ukoliko se ne pridržavate upozorenja i uputstava, mogu nastati električni udar, požar i/ili ozbiljne povrede.

#### 1) Sigurnost radnog prostora.

- a) Radni prostor mora stalno biti čist. Na prijavom i neurednom prostoru lakše nastaju nezgode.
- b) Nemojte koristiti električnu alatku u prostorijama u kojima postoji rizik od eksplozije, u prisustvu zapaljivih tečnosti, gasa ili prašine.

Električne alkatke stvaraju varnice koje mogu zapaliti prašinu ili paru.

c) Držite podalje decu i ostale prisutne osobe kada koristite električnu alkatku. Gubitak pažnje može dovesti do gubitka kontrole.

## 2) Električna sigurnost

a) Izbegavajte dodir tela sa uzemljenim površinama, kao što su cevi, radijatori, šporeti, frižideri. Rizik od električnog udara povećava se ako telo dođe u dodir sa uzemljenim površinama.

b) Nemojte izlagati električnu alkatku kiši ili mokrom prostoru. Voda koja prodre u električnu alkatku povećava rizik od električnog udara.

## 3) Lična sigurnost

a) Budite pažljivi, kontrolišite ono što radite i koristite zdrav razum kada se služite električnom alkatkom. Nemojte koristiti električnu alkatku kada ste umorni ili ako ste pod uticajem droge, alkohola ili lekova. Trenutak nepažnje za vreme korišćenja električne alatke može dovesti do ozbiljnih telesnih povreda.

b) Koristite zaštitnu odeću. Uvek nosite zaštitne naočare. Upotreba zaštitne opreme kao što su maske za zaštitu od prašine, obuća otporna na klizanje, zaštitni šlemovi ili zaštite za uši smanjuju rizik od telesnih povreda.

c) Izbegavajte slučajno pokretanje alatke. Proverite da li je aparat ugašen pre nego što stavite bateriju, pre nego što uhvatite ili transportujete električni aparat. Transportovanje električne alatke s prstom na prekidaču, montiranje baterije kad je prekidač u položaju "ON" olakšava nastanak nezgoda.

d) Izvadite sve ključeve ili regulacioni alat pre nego što uključite električnu alkatku. Ključ ili alat koji ostane u dodiru s nekim okretnim delom može dovesti do telesnih povreda.

e) Nemojte gubiti ravnotežu. Uvek morate imati odgovarajući oslonac i ravnotežu. To omogućava bolju kontrolu električne alatke u neočekivanim situacijama.

f) Obucite se na odgovarajući način. Nemojte nositi široku odeću ili nakit. Držite kosu, odeću i rukavice na rastojanju od delova u pokretu. Otkopčana odeća, nakit ili duga kosu mogu da se zapletu u delove u pokretu.

g) Ako ima uređaja koje treba povezati na uređaje za izvlačenje i skupljanje prašine, proverite da li su oni povezani i da li se koriste na odgovarajući način. Upotreba ovih uređaja može smanjiti nastanak rizika koje izaziva prašina.

### 4) Upotreba ili čuvanje električne alatke

a) Nemojte preopteriti električnu alkatku.

Koristite električnu alkatku koja je pogodna za posao koji treba da obavite. Odgovarajuća električna alkatka izvršiče bolje posao i sigurnije, pri brzini za koju je i projektovana.

b) Nemojte koristiti električnu alkatku ako prekidač nije u stanju da je pokrene ili da je uredno zaustavi. Električna alkatka koja se ne može aktivirati preko prekidača, opasna je i mora se popraviti.

c) Izvadite bateriju iz njenog ležišta pre nego što izvršite podešavanje ili zamenu dodatne opreme, ili pre nego što odložite električnu alkatku. Ove sigurnosne preventivne mere smanjuju rizik od slučajnog pokretanja električne alatke.

d) Odložite električne alkatke koje ne koristite podalje od domašaja dece i nemojte dozvoliti da električne alkatke koriste osobe koje ih ne poznaju i koje nisu upoznate s ovim uputstvima. Električne alkatke su opasne ukoliko se nađu u rukama neiskusnih osoba.

e) Redovno održavajte električne alkatke. Proverite da li su pokretni delovi poravnani i da li se slobodno kreću, da nisu polomljeni i proverite bilo koji uslov koji bi mogao loše uticati na rad električne alatke. U slučaju oštećenja, električnu alkatku treba da popravite pre ponovne upotrebe. Mnoge nezgode su uzrokovane nedovoljnim održavanjem.

f) Rezna glava mora biti naoštrena i čista. Odgovarajuće održavanje rezne glave, s dobro naoštrenim noževima doprinosi tome da se oni manje zaglave i da se lakše kontrolišu.

g) Koristite električnu alkatku i njenu dodatnu opremu prema isporučenim uputstvima, imajući u vidu radne uslove i vrstu rada koji treba izvršiti. Upotreba električne alatke za radnje koje nisu predviđene može dovesti do nastanka opasnih situacija.

## 5) Pomoć

a) Električnu alkatku treba da popravi kvalifikovano osoblje i to samo originalnim rezervnim delovima. Zahvaljujući tome moguća je sigurnost električne alatke.

## ELEKTRIČNI TRIMER ZA ŽIVU OGRADU (na bateriju)

### SIGURNOSNA UPOZORENJA

**▲ PAŽNJA!** *Za vreme upotrebe mašine morate se pridržavati sigurnosnih propisa. Pre puštanja mašine u pogon, pročitajte uputstva za vašu sigurnost i sigurnost ostalih osoba. Sačuvajte uputstva u dobrom stanju za narednu upotrebu.*

- Držite sve delove tela podalje od sečiva. Nemojte uklanjati odrezani materijal ili držati materijal za sečenje ako je sečivo uključeno. Proverite da li je prekidač u položaju zaustavljeno kada uklanjate odrezani materijal. Trenutak nepažnje za vreme upotrebe trimera za živu ogradu može biti uzrok ozbiljnih telesnih povreda.
- Prenesite trimer za živu ogradu držeći ga za dršku i kad je sečivo isključeno. Uvek namontirajte štitnik na reznu glavu za vreme prenošenja mašine ili kad istu odložite. Pažljivo rukovanje trimenom za živu ogradu smanjuje rizik od telesnih povreda sečivom.
- Uхватите električnu alatku samo za izolovane delove drški, budući da bi sečivo moglo doći u dodir s kablovima koji su skriveni. Dodir sečiva s kablom može staviti pod napon metalne delove alatke od čega radnik može zadobiti električni udar.

#### • Kako raditi s električnim trimenom za živu ogradu (na bateriju)

Za vreme upotrebe, zauzmite čvrst i stabilan položaj i budite oprezni.

- Potrebno je, ako je moguće, izbegavati rad na mokrom ili klizavom tlu i uopšte na neravnom ili strmom terenu gde rukovaocu nije zagarantovana stabilnost pri radu.
- Nikada ne trčati, već hodati i paziti na neravne terena i eventualne prepreke na njemu.
- Procenite potencijalne opasnosti na terenu koji nameravate da obradite i preduzmite sve potrebne mere da biste osigurali vlastitu bezbednost, i to posebno na strmim, neravnim, klizavim ili nestabilnim terenima.

Mašinu ne smeju koristiti osobe ukoliko one nisu u stanju da čvrsto drže mašinu sa obe ruke i/ili da stabilno održava ravnotežu na nogama tokom rada.

Nikada ne dopustiti da mašinu koriste deca ili osobe koje nisu dovoljno upoznate s uputstvima. Lokalnim zakonima može da bude određen najniži uzrast korisnika.

Mašinu sme da koristi samo jedna osoba.

Mašina ne sme da se koristi:

- ako se u blizini nalaze osobe, a naročito deca, ili životinje;
- ako se rukovaoc oseća umorno ili loše ili ako se nalazi pod uticajem lekova, droga, alkohola ili štetnih supstanci koje mogu da smanje njegove psihofizičke sposobnosti;
- ako su štitnici oštećeni ili skinuti.

#### • Tehnike upotrebe električnog trimera za živu ogradu (na bateriju)

Uvek se pridržavajte sigurnosnih upozorenja i primenite tehnike rezanja koje su najpogodnije za posao koji treba da obavite, prema uputstvima i primerima navedenim u uputstvima za upotrebu.

#### • Sigurno premeštanje električnog trimera za živu ogradu (na bateriju)

Svaki put kad mašinu treba da pomerite ili prevezete, treba da:

- ugasisite motor, sačekate da se rezna glava zaustavi i izvadite bateriju iz njenog ležišta;
- uhvatite mašinu isključivo za drške i okrenete reznu glavu obrnuto od smera kretanja.

Ako se mašina prevozi u vozilu, treba je postaviti tako da ne predstavlja opasnost ni za koga i čvrsto zablokirati.

#### • Preporuke za početnike

Pre nego što prvi put počnete da radite, preporučljivo je da dobro upoznate mašinu i najbolje tehnike rezanja; u tu svrhu probajte da čvrsto uhvatite mašinu i da napravite pokrete koji se zahtevaju tokom rada.

#### • Rukovanje i pravilna upotreba električne alatke s baterijom

- Proverite da li je alatka prethodno isključena pre stavljanja baterije. Stavljanje baterije u upaljeni električni aparat može dovesti do nesreće.
- Za punjenje baterije koristiti samo punjače baterije koje je preporučio proizvođač. Punjači baterije su obično specifični za jedan tip baterija; ako se koriste s drugim tipom baterija, postoji rizik od požara.
- Koristite samo specifične baterije koje su predviđene za vašu alatku. Upotreba drugih baterija može dovesti do povreda i rizika od požara.
- Držite bateriju koju ne koristite podalje od kancelarijskih spajalica, kovanog novca, ključeva, eksera, šrafova ili drugih sitnih metalnih predmeta koji bi mogli dovesti do kratkog spoja kontakata. Kratak spoj između kontakata baterije može dovesti do sagorevanja ili požara.
- Baterija u lošem stanju može dovesti do izlaska tečnosti. Izbegavati kontakt s tečnošću. U slučaju nehotičnog dodira, isprati vodom. Ukoliko tečnost dođe u dodir s očima, obratite se lekaru. Tečnost koja izađe iz baterije može dovesti do kožnih iritacija ili opekotina.

f) Proverite da li je baterija u dobrim uslovima i da nema znakova oštećenja. Nemojte koristiti mašinu ako je baterija oštećena ili dotrajala.

## UPUTSTVA ZA UPOTREBU BATERIJE

### • Opšte mere predostrožnosti

- Baterija nikad ne sme biti otvorena.
- Nikada ne bacajte u vatru iskorišćene baterije - OPASNOST OD EKSPLOZIJE!
- Povežite punjač baterije samo na utičnice s mrežnim naponom označenim na identifikacionoj pločici.
- Koristite samo originale baterije.
- Za vreme produžene upotrebe, baterija bi se mogla zagrejati. Ostavite je da se ohladi pre nego što je napunite.

Nemojte čuvati bateriju i punjač baterije u domaćaju dece.

- Nemojte koristiti punjač baterije u prisustvu pare ili zapaljivih supstanci.
- Napunite bateriju samo na temperaturi između 10°C i 40°C.
- Nikada nemojte čuvati bateriju u prostorijama gde temperatura prelazi 40°C.
- Nikada nemojte izazivati kratak spoj između baterija i nemojte ih povezivati na metalne predmete.
- Za vreme transporta baterije, pazite da kontakti nisu međusobno povezani i nemojte koristiti metalne posude za transport.
- Kratak spoj baterije može dovesti do eksplozije. U svakom slučaju, kratak spoj oštećuje bateriju.
- Redovno proveravajte da li je kabal punjača baterije oštećen. Ako je kabal oštećen, treba zameniti punjač baterije.
- Napunite do kraja baterije pre nego što ih odložite tokom zimskog perioda.
- Baterija se može napuniti samo s punjačem baterije koji je u skladu sa propisom EN60335-2-29).

## PRAVILA KORIŠĆENJA

**NAPOMENA** - Slike navedene u tekstu nalaze se na str. 4 i narednim stranama ovog priručnika.

### 1. MONTAŽA MAŠINE

Ambalažu morate ukloniti prema važećim lokalnim propisima.

Iz sigurnosnih razloga i za potrebe transporta, litijumsko-jonska baterija (ako je isporučena), dostavlja se odvojeno od mašine i delimično napunjena.

Pre upotrebe mašine neophodno je napuniti bateriju, na način opisan u poglavlju "Punjenje baterije".

## 2. PRIPREMA ZA RAD

### 2.1 PROVERA MAŠINE

**▲ PAŽNJA!** Proverite da baterija nije stavljena u njeno ležište.

Pre početka rada, potrebno je:

- proveriti da li se ručica prekidača i sigurnosno dugme slobodno kreću, odnosno da ih nije potrebno pokretati na silu i da li se automatski i brzo vraćaju u neutralni položaj kad ih pustite;
- proveriti da prolazi za vazduh za hlađenje nisu zapušeni otpacima;
- proveriti da li su drške i štitnici na mašini čisti i suvi, da li su pravilno namontirani i dobro učvršćeni na mašini;
- proverite da rezne glave i štitnici nisu oštećeni;
- proverite da na mašini nema znakova dotrajlosti ili oštećenja usled udaraca ili drugih uzroka i izvršite potrebnu popravku;
- proverite da li je baterija u dobrom stanju i da na njoj nema znakova oštećenosti. Nemojte koristiti mašinu ako je baterija oštećena ili dotrajala;
- napunite bateriju na način opisan u poglavlju "Punjenje baterije".

### 2.2 PROVERA STANJA BATERIJE (SI. 1)

Da biste proverili stanje napunjenosti baterije (1), pritisnite dugmence (2) koje aktivira tri LED svetla (3) koja imaju sledeće značenje:

- 3 LED svetla upaljena = Autonomija = 3/3
- 2 LED svetla upaljena = Autonomija  $\geq$  2/3
- 1 LED svetlo upaljeno = Autonomija  $\leq$  1/3
- Nijedno LED svetlo nije upaljeno = Baterija prazna

### 2.3 PUNJENJE BATERIJE (SI. 2)

**VAŽNO** Uverite se da mrežni napon električne utičnice odgovara vrednosti navedenoj na etiketi na punjaču baterije.

- Za skidanje baterije (1) s mašine postupite na sledeći način:
  - podignite jezičak (1a) i izvadite bateriju (1).

- Za punjenje baterije postupite na sledeći način:
  - povežite punjač baterije (2) na strujnu utičnicu; prisustvo napona označava paljenje zelenog signalnog svetla (2a).
  - stavite bateriju (1) na ležište u punjaču baterije (2) i gurnite je do kraja. Punjenje baterije koja je potpuno prazna traje oko 100 minuta.

- Faze punjenja označavaju signalna svetla (2a) i (2b):
  - punjač baterije povezan = Zeleno signalno svetlo (2a) upaljeno.
  - stavljanje baterije i punjenje u toku = ZELENO signalno svetlo (2a) upaljeno + CRVENO signalno svetlo (2b) upaljeno.
  - završetak punjenja = ZELENO signalno svetlo (2a) upaljeno + ZELENO signalno svetlo (2b) upaljeno.
  - kvar = ZELENO signalno svetlo (2a) trepti + CRVENO signalno svetlo (2b) trepti.
  - kratak spoj = CRVENO signalno svetlo (2b) trepti.

Punjenje baterije koja je potpuno prazna traje oko 100 minuta.

- Završetak punjenja:
  - izvadite bateriju (1) s punjača baterije (2) i namontirajte je na mašinu;
  - iščupajte punjač baterije (2) iz utičnice.

### 3. UPOTREBA MAŠINE

#### 3.1 POKRETANJE MAŠINE (SI. 3)

Pre pokretanja mašine postupite na sledeći način:

- stavite bateriju (1) na njeno ležište.

Za pokretanje mašine:

- Skinite štitičnik koji pokriva sečivo.
- Proverite da sečivo ne dodiruje tlo ili druge predmete.
- Pritisnite bezbednosni prekidač (2) i uključite prekidač (3).

**NAPOMENA** Pokretanje i održavanje motora u radu moguće je samo kad su oba prekidača aktivirana.

Kad otpustite jedan prekidač, motor se zaustavlja.

#### 3.2 ZAUSTAVLJANJE MAŠINE (SI. 3)

Za zaustavljanje mašine postupite na sledeći način:

- Otpustite prekidače (2) i (3).
- podignite jezičak (1a) i skinite bateriju (1).

### 4. NAČIN UPOTREBE I TEHNIKE RADA

**▲ PAŽNJA!** Za vašu sigurnost i sigurnost drugih osoba postupite na sledeći način:

- 1) **Nemojte koristiti mašinu ako prethodno niste pročitali uputstva za upotrebu. Upoznajte se s komandama i prikladnom upotrebom mašine. Naučite da brzo zaustavite motor.**
- 2) **Preostali rizici: mada su navedeni svi sigurnosni propisi, i dalje mogu postojati neki preostali rizici koji se ne mogu isključiti. Na osnovu tipa i građe mašine, potencijalne opasnosti koje se mogu predvideti jesu:**
  - Dodir sa nezaštićenim reznim zubima
  - Uvlačenje prstiju ili šake u sečivo koje je u pokretu
  - Neočekivani i iznenadni pokreti sečiva
  - Odletanje komadića koji mogu povrediti oči
  - Povreda sluha, ako se ne koristi nikakva zaštita za sluh.
- 3) **Uvek treba imati na umu da su rukovaoc ili korisnik odgovorni za nesreće i nepredviđene slučajeve koji mogu da se dogode drugim osobama ili njihovoj imovini.**
- 4) **Za vreme rada nosite odgovarajuću odeću. Kod ovlašćenog zastupnika dobićete sve informacije o najprikladnijoj zaštitnoj opremi koja pruža bezbednost pri radu.**
- 5) **Raditi samo uz dnevno svetlo ili uz dobro veštačko osvetljenje.**
- 6) **Dobro pregledajte celu radnu površinu i uklonite sve ono što bi mašina mogla izbaciti ili što bi moglo da ošteti reznu glavu (grane, čelične žice, skrivene kablove itd.).**
- 7) **Pazite na moguće izbacivanje materijala od strane rezne glave.**
- 8) **Zaustavite motor i izvadite bateriju iz njenog ležišta:**
  - svaki put kad mašinu ostavljate bez nadzora;
  - pre nego što pregledate, očistite mašinu i počnete raditi na njoj;
  - nakon što ste udarili o strano telo. Utvrdite eventualna oštećenja i izvršite potrebne popravke pre ponovne upotrebe mašine;

- ako mašina počne nepravilno da vibrira: odmah potražite uzrok vibracija i izvršite potrebne provere u specijalizovanim servisu;
  - kada mašinu ne koristite.
- 9) Uvek držite ruke i noge daleko od rezne glave, posebno za vreme pokretanja motora.

**VAŽNO** Nikada ne zaboravite da električni trimmer za živu ogradu može uznemiravati ostale ukoliko se nepravilno koristi. Radi poštovanja drugih i očuvanja okoline:

- Izbegavajte da koristite mašinu na prostoru i u vreme kad bi to moglo uznemiravati druge.
- Strogo se pridržavajte lokalnih propisa o zbrinjavanju otpadnog reznog materijala.
- Da bi se izbegao rizik od požara, nemojte ostavljati mašinu sa zagrejanim motorom u suvom lišću ili suvoj travi.
- Strogo se pridržavajte lokalnih propisa o zbrinjavanju istrošenih delova ili svih drugih elemenata štetnih za okolinu.

**▲ PAŽNJA!** Duže izlaganje vibracijama može da prouzrokuje povrede i poremećaje u krvnom i nervnom sistemu (poznate kao Raynaudov fenomen ili «beli prsti»), naročito kod osoba koje boluju od poremećaja u cirkulaciji. Simptomi mogu da zahvate ruke, zglobove i prste, a manifestuju se u gubitku osećaja, utrnulosti, svrabu, boli, bleđenju ili strukturalnim promenama na koži. Na takva stanja mogu negativno da utiču niske temperature okoline i/ili preterano stezanje drški. Kod pojave tih znakova potrebno je skratiti vreme upotrebe mašine i obratiti se lekaru.

#### 4.1 NAČIN UPOTREBE MAŠINE

**▲ PAŽNJA!** Za vreme rada, mašinu treba uvek čvrsto držati obema rukama.

Baterija je opremljena zaštitnikom koji sprečava da se ona do kraja istroši.

Alatka se odmah gasi ako se baterija ispraznila. U tom slučaju, odmah je treba napuniti.

**▲ PAŽNJA!** Odmah zaustavite motor ako se sečiva blokiraju za vreme rada ili se zaglave u grančice žive ograde.

#### 4.2 RADNE TEHNIKE

Uvek je poželjno da se živa ograda seče prvo s bočnih strana, a onda odozgo.

#### • Uspravno rezanje (Sl. 4)

Rezanje treba izvršiti lučnim pokretom odozdo nagore i držati sečiva što dalje od tela.

#### • Vodoravno rezanje (Sl. 5)

Najbolji rezultat se dobija ako se sečivo neznatno iskosi (5° - 10°) u smeru rezanja, a rezanje izvodi lučnim pokretima i sporim i konstantnim kretanjem, posebno kad je u pitanju veoma gusta živa ograda.

### 4.3 ZAVRŠETAK RADA

Nakon završetka rada postupite na sledeći način:

- Zaustavite motor kao što je prethodno opisano.

**▲ PAŽNJA!** Sačekajte da se motor ohladi, pre odlaganja mašine u bilo koju prostoriju. Da bi se smanjila opasnost od požara, očistite mašinu od ostataka piljevine, grančica, lišća ili viška masnoće; posude s ostacima odrezanog materijala ne ostavljajte unutar prostorija.

Nakon svakog rada treba očistiti i podmazati sečiva kako bi se povećala njihova efikasnost i vek trajanja.

- Očistite sečiva suvom krpom, a u slučaju okorele prljavštine koristite četku.
- Podmažite sečiva posebnim uljem, po mogućstvu uljem koje ne zagađuje.

### 5. REDOVNO ODRŽAVANJE

**▲ PAŽNJA!** Za vašu sigurnost i sigurnost drugih osoba postupite na sledeći način:

- Svaki put nakon upotrebe mašine, skinite bateriju iz njenog ležišta i proverite da nije kojim slučajem oštećena.
- Pravilno održavanje je veoma važno za dugotrajno očuvanje prvobitne efikasnosti i sigurnosti mašine.
- Šrafove i matice držite zategnute, kako biste bili sigurni da je mašina uvek u bezbednim radnim uslovima.
- Mašina se ne sme koristiti ako su njeni delovi istrošeni ili oštećeni. Oštećene delove treba zameniti, a nikada popravljati.
- Koristite samo originalne rezervne delove. Rezervni delovi koji nisu istog kvaliteta mogu da oštete mašinu i ugroze bezbednost.

**▲ PAŽNJA!** *Za vreme operacija održavanja, skinite bateriju iz njenog ležišta.*

## 5.1 HLAĐENJE MOTORA

Da bi se izbeglo pregrevanje i oštećenje motora, rešetke za usis vazduha za hlađenje treba uvek čistiti i odstranjivati piljevinu i ostatke s njih.

## 5.2 ODRŽAVANJE I OŠTRENJE SEČIVA

**▲ PAŽNJA!** *Povremeno kontrolišite da sečiva nisu savijena ili oštećena i da je fiksni greben sečiva čitav.*

Nije potrebno nikakvo podešavanje rastojanja između sečiva jer je zazor prethodno postavljen u fabrici.

Ako sečiva koristite prema uputstvima, nije ih potrebno održavati niti oštрити.

Oštrenje je neophodno kad se smanji učinak rezanja, a grančice često teže da se zapletu.

**VAŽNO** *Ukoliko je potrebno izvršiti neku intervenciju na sečivu, neophodno je da to uradi specijalizovani servis, koji poseduje potreban alat i koji je u stanju da izvrši potrebne operacije, a da pritom ne ugrozi sigurnost mašine.*

## 5.3 KAKO SE PONAŠATI S BATERIJOM

1. Bateriju treba čuvati u prostoriji čija je temperatura između 0° i + 45°C. U slučaju da mašinu skladištite u prostoriji u kojoj postoji mogućnost da se navedene vrednosti temperature premaše, potrebno je skinuti bateriju i odložiti je na odgovarajuće mesto.
2. Za vreme upotrebe, baterija se može zaštititi od totalnog pražnjenja pomoću zaštitnog uređaja koji gasi mašinu i blokira njen rad.
3. Baterija ima zaštitu koja sprečava da se ona puni ukoliko temperatura prostorije nije između 0 i +45 °C.
4. Baterija se može napuniti u bilo kojem trenutku, čak i delimično, a da ne postoji rizik da se ona ošteti.

## 5.4 ČUVANJE

Nakon svakog završetka rada pažljivo očistite prašinu i trunke sa mašine, popravite ili zamenite oštećene delove.

Mašinu treba čuvati na suvom mestu, zaštićenom od vremenskih nepogoda i van domašaja dece.

## 6. VANREDNO ODRŽAVANJE

Sve intervencije održavanja koje nisu opisane u ovom priručniku mora izvršiti isključivo ovlašćeni prodavac.

Intervencije izvršene u neadekvatnim strukturama ili od strane nekvalifikovanog osoblja dovode do prekida bilo kojeg oblika garancije.

## 7. DIJAGNOSTIKA

Šta uraditi ako ...	
Poreklo problema	Popravka
<b>1. Kad se uključi prekidač, motor se ne pokreće</b>	
Nema baterije ili baterija nije pravilno stavljena	Proverite da li je baterija pravilno stavljena
Baterija je prazna	Proverite stanje punjenja i napunite bateriju
<b>2. Motor se zaustavlja za vreme rada</b>	
Nema baterije ili baterija nije pravilno stavljena	Proverite da li je baterija pravilno stavljena
Baterija je prazna	Proverite stanje punjenja i napunite bateriju
<b>3. Smanjena autonomija baterije</b>	
Otežani uslovi upotrebe i veća potrošnja struje	Optimizovati upotrebu
<b>4. Punjač baterije ne puni bateriju (upaljeno zeleno led svetlo)</b>	
Kontakti zaprljani	Očistite kontakte
<b>5. Punjač baterije ne puni bateriju (nijedno led svetlo nije upaljeno)</b>	
Punjač baterije se ne napaja strujom	Proverite da li je utikač uključen i da li ima napona u strujnoj utičnici
Punjač baterije je u kvaru	Zamenite ga originalnim punjačem





## INNEHÅLLSFÖRTECKNING

Lära känna maskinen .....	6
Säkerhetsföreskrifter .....	7
Driftsstandard .....	10
1. Montering av maskinen .....	10
2. Förberedelse av arbetet .....	10
3. Användning av maskinen .....	11
4. Funktionsätt och arbetsmetoder .....	11
5. Löpande underhåll .....	12
6. Särskilt underhåll .....	13
7. Diagnos .....	13

## HUR DU LÄSER BRUKSANVISNINGEN

I bruksanvisningens text finns det vissa paragrafer av särskild vikt som markerats efter betydelsen och vars innebörd är den följande:

### **ANMÄRKNING** eller

**VIKTIGT** Föreskrifter eller annan information enligt ovanstående med syftet att undvika skador på maskinen eller andra skador.

**⚠ VARNING!** Försumelse kan medföra skador för dig eller andra personer.

**⚠ FARA!** Försumelse kan medföra allvarliga eller livshotande skador för dig eller andra personer.

## LÄRA KÄNNA MASKINEN

**ANM.** – Bilderna för referenserna finns på sidan 2 i den här handboken.

## BESKRIVNING AV MASKINEN OCH ANVÄNDNINGSSOMRÅDET

Den här maskinen är ett trädgårdsredskap och närmare bestämt en bärbar häcksax med en batteridrivna elmotor för hobbybruk.

Maskinen består huvudsakligen av en motor och två tandade blad aktiveras med hjälp av en meka-

nism för en alternerad rörelse i rak linje.

Skyddssystemen förhindrar oavsikliga rörelser av bladen när användaren är frånvarande.

### **Förutsedd användning**

Den här maskinen har formgetts och konstruerats för att skära och jämna häckar som består av buskar med små grenar (för information, se maskinens egenskaper).

### **Felaktig användning**

Vilken som helst annan användning än den som anges ovan anses som farlig och orsakar kroppsskador och/eller materialskador. Följande anses som felaktig användning (som exempel, men inte uteslutande):

- gräsklippning i allmänhet och speciellt i närheten av kanter;
- hackning av material för kompost;
- beskärningar;
- använda maskinen för att skära annat material än växter;
- maskinen används av flera personer.

En felaktig användning av maskinen medför att garantin upphör. I detta fall avsäger sig tillverkaren allt ansvar och användaren ska stå för utgifter som beror på egendomsskador eller kroppsskador (användaren eller andra personer).

## MÄRKPLÅT OCH MASKINENS KOMPONENTER

1. Motorkropp
2. Skärsystem (skärblad)
3. Främre skydd
4. Främre handtag
5. Bakre handtag
6. Skärbladskydd
7. Strömbrytare
8. Säkerhetsbrytare

21. CE-märkning om överensstämmelse
22. Tillverkarens namn och adress
23. Ljudeffektnivå
24. Tillverkarens referensmodell
25. Serienummer
26. Tillverkningsår
27. Spänning och typ av ström



Släng inte elektriska apparater i hushållsavfallet. Enligt det Europeiska direktivet 2012/19/EG gällande bortförskaffande av elektrisk och elektronisk utrustning och dess genomförande i enlighet med nationella normer, urladdade elektriska

apparater skall samlas upp separat för att slutligen kunna återanvändas på ett eko-kompatibelt sätt. Om elektrisk utrustning slängs på soptippen eller på marken så kan de giftiga ämnena nå vattennivån och på så vis komma i kontakt med näringskedjan och på så vis skada din hälsa och välmående. För mer information gällande bortförskaffande av denna produkt, kontakta en kompetent myndighet gällande hushållsavfall eller din återförsäljare.

## SÄKERHETSFÖRESKRIFTER

Var försiktig vid användning av maskinen. För detta syfte har symboler placerats på maskinen vilka påminner om de huvudsakliga försiktighetsåtgärderna. Symbolerna förklaras nedan.

Det rekommenderas även att du noggrant läser igenom säkerhetsföreskrifterna i motsvarande kapitel i denna handbok.

Byt ut skadade eller oläsliga etiketter.

41. **WARNING! Fara.** Denna maskin är farlig i dig själv och för andra om den inte används på ett riktigt sätt.
42. Om maskinen används dagligen och kontinuerligt under normala förhållanden kan användaren utsättas för buller på 85 dB (A) eller mer. Bär skyddsglasögon och hörsel-skydd.
43. Utsätt inte för regn (eller fukt).
44. Läs igenom bruksanvisningen innan du använder maskinen.
45. Bär en ansiktsmask under arbetet.

## TEKNISKA SPECIFIKATIONER OCH TILLBEHÖR

- [71] Spänning och typ av ström
- [72] Beskrivningens längd
- [73] Vikt
- [74] Beskrivningens rörelse

## SÄKERHETS NORMER ska noggrant iakttas

### ALLMÄNNA SÄKERHETS NORMER FÖR ELEKTRISK UTRUSTNING

**⚠ WARNING!** *Läs noggrant igenom säkerhetsföreskrifterna och alla instruktioner. Bristande iakttagelse av föreskrifterna och instruktionerna kan orsaka elstötar, brand och/eller allvarliga skador.*

#### 1) Säkerhet på arbetsplatsen

- a) Håll arbetsplatsen ren. Smutsiga och röriga platser kan leda till olyckor.

b) Använd inte elektrisk utrustning i miljöer där det finns risk för explosion, i närheten av flamfarlig vätska, gas eller pulver. Elektrisk utrustning avger gnistor som kan sätta eld på damm eller ångor.

c) Håll barn och närvarande på avstånd vid användning av en elektrisk utrustning. En dålig uppmärksamhet kan leda till en förlorad kontroll.

## 2) Elektrisk säkerhet

a) Undvik att kroppen inte kommer i kontakt med ytor i krets eller som är jordade som rör, kylare, kök, kylskåp. Risk för elstötar ökar om kroppen kommer i kontakt med kretsar eller jordade enheter.

b) Utsätt inte den elektriska utrustningen för regn eller våta miljöer. Vatten kan komma in i utrustningen vilket kan öka risken för elstötar.

## 3) Personlig säkerhet

a) Var uppmärksam, kontrollera det du håller på med och använd sunt förnuft när du använder den elektriska utrustningen. Använd inte den elektriska utrustningen om du är trött eller under beroende av droger, alkohol eller medicin. Ett ögonblick av bristande uppmärksamhet vid användning av elektrisk utrustning kan orsaka allvarliga personskador.

b) Använd skyddande klädsel. Bär alltid skyddsglasögon. Bruk av en skyddande utrustning såsom dammskydd, halkfria skor, skyddshjälm, eller hörselskydd, minskar risken för personskador.

c) Undvik start genom olyckshändelse. Se till att apparaten är släckt innan man sätter i batteriet, greppar eller transporterar den elektriska utrustningen. Transportera den elektriska utrustningen med fingret på strömbrytaren eller montera batteriet med strömbrytaren i positionen "ON" underlättar olyckor.

d) Ta bort alla nycklar och justeringsverktyg innan du aktiverar den elektriska utrustningen. En nyckel eller ett verktyg som kommer i kontakt med en roterande del kan orsaka personskador.

e) Tappa inte balansen. Stå alltid i stadig position och i rätt balans. Detta tillåter bättre en kontroll av den elektriska utrustningen i oväntade situationer.

f) Klä er på lämpligt sätt. Bär ingen vid klädsel eller smycken. Håll håret, kläder och handskar borta från delar i rörelse. Vida kläder, smycken eller långt hår kan fastna i delarna i rörelse.

g) Om anordningar skall kopplas till anläggningarna för utsugning och insamling av pulver, se till att de kopplas och används på lämpligt sätt. Användningen av dessa anordningar kan minska risker kopplade till damm.

## 4) Användning och förvaring av den elektriska utrustningen

a) Överbelasta inte den elektriska utrustningen. Använd den elektriska utrustningen som avsetts för arbetet. Avsedd elektrisk utrustning kommer att utföra arbetet bättre och på ett säkrare sätt och på den hastighet som den tillverkats för.

b) Använd inte den elektriska utrustningen om strömbrytaren inte är i grad att starta den eller stoppa den som den ska. Elektrisk utrustning som inte kan aktiveras med strömbrytaren är en fara och ska repareras.

c) Avlägsna ackumulatort från sitt fack innan du utför något arbete för reglering eller byte av tillbehör eller innan den elektriska utrustningen repareras. Dessa förebyggande säkerhetsåtgärder minskar riskerna för start genom olyckshändelse av den elektriska utrustningen.

d) Förvara den elektriska utrustningen långt borta från barn när den inte längre används och låt inte personer som inte känner till utrustningen och som inte läst igenom dessa instruktioner använda denna. Elektrisk utrustning är farlig om den används av oerfarna personer.

e) Var noggrann med underhållsarbetet för den elektriska utrustningen. Kontrollera att de rörliga delarna är linjerade och fria i sin rörelse, att inga delar är trasiga och att det inte finns något annat som kan hindra den elektriska utrustningens funktion. Om den elektriska utrustningen går sönder ska den repareras innan den används. Många olyckor orsakas av ett för dåligt underhållsarbete.

f) Håll alla skarpa delar rena och ordentligt slipade. Ett lämpligt underhållsarbete av skärigheter med bladen ordentligt slipade gör att man inte lätt fastnar och den blir lättare att kontrollera.

g) Använd den elektriska utrustningen och tillbehören enligt instruktionerna som medföljer och kom ihåg att ta i beaktande arbetsförhållanden och typen av arbete som skall utföras. Att använda den elektriska utrustningen till annat arbete än det som den avses för kan orsaka farliga situationer.

## 5) Assistans

a) Låt endast fackmän reparera den elektriska utrustningen och se till att endast originala reservdelar används. Detta gör så att säkerheten av den elektriska utrustningen bibehålls.

## ELEKTRISK HÄCKSAX (batteridrivna)

### SÄKERHETSFÖRESKRIFTER

**▲ VARNING!** Vid användning av maskinen så måste säkerhetsnormerna observeras.

**Innan man tar maskinen i funktion så läs igenom instruktionerna gällande personliga säkerhetsåtgärder och åtgärder för att skydda andra. Förvara instruktionerna på ett bra sätt så att de finns till hands för framtida bruk.**

- Håll alla kroppsdelar på avstånd från klingan. Ta inte bort skuret materialet eller håll fast materialet som skall skäras medan klingan är i funktion. Se till att brytaren står på stoppläget när det skurna materialet tas bort. Allvarliga kroppsskador kan uppstå vid ouppmärksamhet när häcksaxen används.
- Transportera häcksaxen genom att hålla den i handtaget med stillastående klinga. Montera alltid skärinsatsens skydd under transporten eller när maskinen ställs undan. En lämplig rörelse av häcksaxen minskar möjligheten till kroppsskador som orsakas av klingorna.
- Håll i det eldrivna verktyget endast på handtagets isolerade ytor eftersom bladet kan komma i kontakt med dolda kablar. Kontakten mellan skärinsatsen och en spänningsförd kabel kan spänningsföra utrustningens metalldelar och orsaka en elchock.

#### • Hur man skall arbeta med den elektriska häcksaxen (batteridrivna)

Under användningen så inta en fast och stabil position och var uppmärksam.

- Så länge det är möjligt så undvik att arbeta på våt eller halkig mark eller på en farofylld eller brant mark som inte garanterar stabilitet för operatören under arbetet.
- Spring aldrig utan gå och se upp för alla ojämnheter på marken och om det finns några hinder i vägen.
- Beräkna vilka huvudsakliga risker det finns på arbetsplatsen och vidta nödvändiga åtgärder för att garantera högsta säkerhet, speciellt vid sluttningar, ojämn mark, eller halkig eller rörliga marker.

Maskinen får inte användas av personer som inte är i grad att hålla i den med ett fast grepp med båda händerna och/eller stå stadigt på benen under arbetet.

Låt aldrig barn eller andra personer som inte känner till instruktionerna använda maskinen. Lokala bestämmelser kan ange en minimiålder för dess användning.

Maskinen får endast användas av en person. Använd aldrig maskinen:

- i närheten av personer, speciellt barn, eller djur;
- om användaren är trött eller mår dåligt, eller har tagit medicin, droger, alkohol eller andra

ämnen som kan påverka omdömet och uppmärksamheten;

- om skydden är trasiga eller tagits bort.

#### • Användningsteknik för den elektriska häcksaxen (batteridrivna)

Observera alltid säkerhetsföreskrifterna och använd den sågteknik som är anpassad till typen av arbete som skall utföras i enlighet med instruktionerna som återges i bruksanvisningen.

#### • Säker förflyttning av den elektriska häcksaxen (batteridrivna)

Var gång som man måste förflytta eller transportera maskinen så måste man:

- stänga av motorn och vänta tills skärsystemet stoppat och avlägsna ackumulatorkan från sitt fack;
- håll enbart maskinen i handtagen och rikta skärutrustningen i motsatt riktning än den för drift.

När man transporterar maskinen med ett fordon så måste man placera det så att det inte utgör någon fara för någon och att den sitter fast ordentligt.

#### • Rekommendationer för nybörjare

Innan man påbörjar ett arbete med att röja för första gången så är det lämpligt att först lära känna maskinen och vilka metoder som är lämpligast och försöka få ett fast grepp om maskinen ordentligt och utföra de rörelser som efterfrågas av arbetet.

#### • En rätt hantering och användning av elektriska batteridrivna verktyg

a) Se till att apparaten är släckt innan batteriet sätts i. Att montera ett batteri i en elektrisk apparat som är på kan orsaka olyckor.

b) För att ladda batterier, använd endast batteriladdare som rekommenderas av tillverkaren. Batteriladdare är i allmänhet specifika för typen av batteri. Det finns brandrisk om den används för andra typer.

c) Använd endast de specifika batterierna som förutses för ditt verktyg. En användning av andra batterier kan orsaka skador och brandrisk.

d) Håll batteriet som inte används på avstånd från gem, mynt, nycklar, spikar, skruvar eller andra små metalldelar som kan orsaka en kortslutning på kontaktorna. En kortslutning mellan

batterikontakterna kan medföra förbränning eller brand.

e) Ett dåligt batteri kan orsaka läckage från batteriet. Undvik kontakt med vätskan. Vid en oavsiktlig kontakt, skölj med vatten. Vid kontakt med ögonen, kontakta en läkare. Vätskan som läckt från batteriet kan orsaka irritationer på huden eller brännskador.

Kontrollera att ackumulatören är i gott skick och att det inte finns tecken på skada. Använd inte maskinen med en utsliten eller skadad ackumulatör.

## BRUKSANVISNING FÖR ACKUMULATORERNA

### • Allmänna föreskrifter

- Öppna aldrig en ackumulatör.
- Släng aldrig använda batterier i eld – FARA FÖR EXPLOSION!
- Anslut batteriladdaren endast till uttag med den nätspänning som anges på identifierings-etiketten.
- Använd endast till en original ackumulatör.
- Under en längre användning kan ackumulatören överhettas. Låt den kyla ner innan den laddas.
- Förvara inte ackumulatören och batteriladdaren inom räckhåll för barn.
- Använd inte batteriladdaren i områden där det finns antändbara ångor eller ämnen.
- Ladda ackumulatörerna endast i en temperatur mellan 10°C och 40°C.
- Förvara aldrig ackumulatörerna i miljöer med en temperatur som överstiger 40°C.
- Orsaka aldrig en kortslutning mellan ackumulatörernas kontakter och koppla dem aldrig till metallföremål.
- Under transporten av ackumulatörer, se till att kontakterna inte kopplas mellan varandra och använd inte metallbehållare för transport.
- Kortslutningen av ackumulatören kan orsaka en explosion. I samtliga fall kan kortslutningen skada ackumulatören.
- Kontrollera regelbundet om batteriladdarens kabel är skadad. Om kabeln är skadad måste batteriladdaren bytas ut.
- Ladda ackumulatörerna totalt innan de ställs undan inför vintersäsongen.
- Ackumulatören kan endast laddas med batteriladdare som överensstämmer med SS EN 60335-2-29.

## BRUKSANVISNING

**ANMÄRK – Bilderna som uppges i texten finns på sidan 4 och följande i den här handboken.**

## 1. MONTERING AV MASKINEN

Bortskaffandet av emballagen ska göras enligt gällande lokala bestämmelser.

Av säkerhets- och transportskäl levereras liti-umjonackumulatören (om den medföljer) nedmonterad och delvis urladdad.

Innan maskinen används måste ackumulatören laddas på de sätt som anges i kapitlet "Laddning av ackumulatören".

## 2. FÖRBEREDELSE AV ARBETET

### 2.1 KONTROLL AV MASKINEN

**⚠ VARNING!** *Se till att ackumulatören inte sitter i sitt säte.*

Innan man påbörjar arbetet så måste man:

- kontrollera att brytarens och säkerhetsknappens spakar rör sig fritt och kan tryckas in utan att man behöver ta i och att när man släpper den så återgår de automatiskt och snabbt till neutral position;
- kontrollera att luftpassagerna för avkyllning inte är tilltäppta;
- kontrollera att el-sladden och skarvsladden inte är trasiga;
- kontrollera att skärsystemen och skyddet inte kommit till skada;
- kontrollera att maskinen inte har några tecken på att den håller på att slitas ut eller har gått sönder på grund av slag eller andra orsaker som gör det nödvändigt att reparera den.
- kontrollera att ackumulatören är i gott skick och att det inte finns tecken på skada. Använd inte maskinen med en utsliten eller skadad ackumulatör.
- ladda ackumulatören på de sätt som anges i kapitlet "Laddning av ackumulatören".

### 2.2 KONTROLL AV BATTERIETS TILLSTÅND (Fig. 1)

För att kontrollera batteriets laddning (1), tryck på knappen (2) som aktiverar tre lysdioder (3) med följande betydelse:

- 3 tända lysdioder = Batteriliv = 3/3
- 2 tända lysdioder = Batteriliv ≥ 2/3
- 1 tänd lysdiod = Batteriliv ≤ 1/3
- Ingen tänd lysdiod = Urladdat batteri

## 2.3 ACKUMULATORNS LADDNING (Fig. 2)

**VIKTIGT** Se till att strömuttagets spänning motsvarar den som anges på batteriladdarens etikett.

- Ta bort ackumulatort (1) från maskinen:
  - lyft fliken (1a) och dra ut ackumulatort (1).
- För att ladda ackumulatort:
  - anslut batteriladdaren (2) med kontakten till ett strömuttag. Den gröna indikatorn tänds när den är spänningssatt (2a).
  - sätt i ackumulatort (1) i batteriladdarens fack (2) och tryck den i botten. Det tar ungefär 100 minuter för att ladda en helt urladdad ackumulatort.
- Laddningsfaserna anges med kontrollamporna (2a) och (2b):
  - ansluten batteriladdare = Grön kontrollampa (2a) tänd.
  - ackumulatort sitter i laddaren och laddningen pågår = GRÖN kontrollampa (2a) tänd + RÖD kontrollampa (2b) tänd.
  - laddningen har avslutats = GRÖN kontrollampa (2a) tänd + GRÖN kontrollampa (2b) tänd.
  - fel = GRÖN kontrollampa (2a) blinkar + RÖD kontrollampa (2b) blinkar.
  - kortslutning = RÖD kontrollampa (2b) blinkar. Det tar ungefär 100 minuter för att ladda en helt urladdad ackumulatort.
- Efter laddningen:
  - avlägsna ackumulatort (1) från batteriladdaren (2) och montera tillbaka den på maskinen..
  - koppla ur batteriladdaren (2) från strömuttaget.

## 3. ANVÄNDNING AV MASKINEN

### 3.1 SÄTTA PÅ MASKINEN (Fig. 3)

Innan maskinen startas:

- placera ackumulatort (1) i sitt säte.

För att starta maskinen:

- Ta bort skärbladsskydden.
- Se till att skärbladet inte snuddar marken eller andra föremål.
- Tryck på säkerhetsbrytaren (2) och tryck på strömbrytaren (3).

**ANMÄRKNING!** – Motorn kan startas och hållas igång endast när de båda brytarna aktiverats. Motorn stannar upp när en av de två brytarna släpps.

## 3.2 STÄNGA AV MASKINEN (Fig. 3)

För att stänga av maskinen:

- Släpp brytarna (2) och (3).
- lyft fliken (1a) och dra ut ackumulatort (1).

## 4. FUNKTIONSSÄTT OCH ARBETSMETODER

**▲ VARNING!** För er egen och andras säkerhet:

- 1) Använd aldrig maskinen utan att först ha läst igenom instruktionerna. Lär dig att känna igen kontrollkommandona och använd maskinen på lämpligt sätt. Lär Er att snabbt stoppa motorn.
- 2) Kvarstående risker även om alla säkerhetsföreskrifter respekteras kan det uppstå vissa kvarstående risker som inte kan uteslutas. På grund av maskinens typ och konstruktion är de möjliga förväntade farorna de följande:
  - Kontakt med oskyddade skärtänder
  - Fingrar och händer kan fastna i skärinsatsen i rörelse.
  - Oförutsedda och plötsliga rörelser av skärinsatsen.
  - Utslungade delar som kan skada ögonen.
  - Hörselskador om inga hörselskydd används.
- 3) Glöm inte, att operatören eller användaren är ansvarig för eventuella olycksfall och oförutsedda händelser gentemot andra personer och deras egendom.
- 4) Bär lämplig klädsel under arbetet. Er återförsäljare kan ge er information gällande mest lämplig säkerhetsutrustning för att förebygga olyckor och för att garantera säkerheten under arbetet.
- 5) Arbeta endast vid dagsljus eller med en god belysning.
- 6) Kontrollera arbetsplatsen noggrant och ta bort allt som kan slungas iväg av maskinen eller som kan skada skärsystemet (grenar, ståltrådar, dolda kablar, osv.).
- 7) Se upp för föremål som kan slungas iväg när de kommer i kontakt med skärsystemet.
- 8) Stäng av motorn och ta bort ackumulatort från sitt säte:
  - var gång maskinen står obebakad;
  - innan du kontrollerar, rengör eller utför arbeten på maskinen;
  - efter att ha slagit emot ett främmande föremål. Kontrollera ev. skador och reparera om nödvändigt, innan maskinen används på nytt;

- om maskinen börjar att vibrera på ett onormalt sätt: i så fall så försök att förstå orsaken till vibrationerna och utför de nödvändiga kontrollerna hos ett specialiserat center;
  - när maskinen inte skall användas.
- 9) Håll alltid händer och fötter långt borta från skärssystemet, särskilt då man startar motorn.

**VIKTIGT** Kom ihåg att en elektrisk häcksaxen som används felaktigt kan störa andra personer. För respekt av andra och för miljön så:

- Undvik att använda maskinen i miljöer och på tidpunkter då det kan störa.
- Följ noggrant lokala bestämmelser för bortförskaffande av material som finns kvar efter klippningen.
- För att undvika risk för brand ska maskinen inte lämnas med varm motor bland blad eller torkat gräs.
- Följ lokala bestämmelser noggrant för bortförskaffande av trasiga delar och andra enheter som kan förstöra miljön.

**▲ VARNING!** Om man utsätts en längre tid för vibrationer kan detta leda till neurovasculära skador och störning (kända även som Raynaud fenomen eller vita fingrar) speciellt för de som lider av cirkulationsstörningar. Symptom kan framträda på händer, handleder och fingrar och kan vara innebärbara förlorad känsel, avtrubning, att det kliar, smärta, hudförändringar eller strukturella ändringar på huden. Dessa effekter kan öka vid låga miljötemperaturer och /eller av ett för hårt grepp om handtaget. Om någon av dessa symptom uppstår ska du minska användningstiden och kontakta en läkare.

#### 4.1 MASKINENS ANVÄNDNINGSSOMRÅDEN

**▲ VARNING!** Under klippningen så skall alltid maskinen hållas ordentligt med båda händerna.

Akkumulatören har ett skydd som förhindrar en total urladdning.

Verktyget släcks automatiskt om akkumulatören är urladdad. I detta fall skall den laddas så snabbt som möjligt.

**▲ VARNING!** Stoppa genast motorn om skärbladen blockeras under arbetet eller om de fastnar i häckens grenar.

#### 4.2 ARBETSMETODER

Det är alltid att föredra att först klippa häckens två vertikala sidor och sedan högst uppe.

##### • Vertikal klippning (Fig. 4)

Klippningen skall alltid utföras med en bågrörelse nedifrån och upp genom att hålla skärbladet så långt ifrån kroppen som möjligt.

##### • Horisontal klippning (Fig. 5)

De bästa resultaten uppnås med skärbladet lätt lutat (5° - 10°) mot klippriktningen, med en bågrörelse och genom att långsamt och konstant gå framåt och speciellt vid väldigt täta häckar.

#### 4.3 EFTER AVSLUTAT ARBETE

När arbetet avslutats:

- stoppa motorn enligt tidigare indikationer.

**▲ VARNING!** Låt motorn kallna innan maskinen ställs inomhus.

För att minska brandrisken, gör rent maskinen från gräsrester, blad eller fett. Lämna inte rester inomhus.

Efter ett arbete rekommenderas det att göra rent och smörja klingorna för att öka effektiviteten och livslängden.

- Gör rent klingorna med en torr trasa och använd en borste för smuts som är svårt att ta bort.
- Smörja in klingorna med specifik olja, helst ren.

#### 5. LÖPANDE UNDERHÅLL

**▲ VARNING!** För din egen och andras säkerhet:

- Efter all användning, avlägsna akkumulatören från facket och kontrollera eventuella skador.
- Ett korrekt underhåll är fundamentalt för att kunna bibehålla maskinens effektivitet och säkerhet under användningen.
- Se till att muttrar och skruvar är åtdragna för att alltid ha en maskin med säkra funktionsförhållanden.
- Använd aldrig maskinen med utslitna eller skadade delar. Trasiga delar måste bytas ut, aldrig repareras.
- Använd endast originalreservdelar. Delar av annan kvalitet kan skada maskinen och påverka säkerheten.

**⚠ VARNING!** Under underhållet, ta bort ackumulatort från sitt säte.

## 5.1 AVKYLNING AV MOTORN

För att undvika överhettning och skador på motorn ska kylsystemets luftintag alltid hållas rent och fritt från spån och skräp.

## 5.2 UNDERHÅLL OCH SLIPNING AV KLINGAN

**⚠ VARNING!** Kontrollera regelbundet att bladen inte är vikta eller skadade och att klingans fasta kam är hel.

Ingen reglering av avståndet mellan bladen är nödvändig eftersom spelet är fabriksinställt.

Om klingorna används i överensstämmelse med instruktionerna behövs inget underhåll eller slipning.

Slipning av skärbladen är endast nödvändigt när klippningen inte längre är tillfredsställande och när grenar fastnar ofta.

**VIKTIGT** En åtgärd på klingan skall vid behov utföras av ett specialiserat center som har de lämpligaste utrustningarna och som kan utföra de nödvändiga åtgärderna utan att ställa maskinens säkerhet på spel.

## 5.3 HANTERING AV BATTERIET

1. Batteriet ska förvaras på en plats med en temperatur mellan 0° och + 45°C. Om maskinen förvaras i omgivningar där det finns risk för att de här gränserna överstigs rekommenderas det att batteriet tas bort och förvaras på en lämplig plats.
2. Under användningen skyddas batteriet mot en total urladdning genom en skyddsanordning som släcker maskinen och blockerar funktionen.
3. Batteriet har ett skydd som förhindrar en om-laddning om omgivningstemperaturen inte är mellan 0 och +45 °C.
4. Batteriet kan inte laddas om när som helst, även delvis, utan en risk att det skadas.

## 5.5 FÖRVARING

När ett arbetspass avslutats, gör noggrant rent maskinen från damm, reparera eller byt ut defekta delar.

Maskinen ska förvaras på en torr plats, skyddas mot väder och hållas på avstånd från barn.

## 6. EXTRAORDINÄRT UNDERHÅLL

De underhållsingrepp som inte anges i denna bruksanvisning får endast utföras av er återförsäljare.

Ingrepp som utförs på en servicecentral som inte auktoriserats eller av ej kvalificerade personer medför att all slags garanti upphör att gälla.

## 7. DIAGNOS

Felsökning ...	
Orsak	Åtgärd
<b>1. Motorn startar inte när brytaren trycks ner</b>	
Batteriet saknas eller sitter fel	Se till att batteriet sitter riktigt
Urladdat batteri	Kontrollera laddningen och ladda batteriet
<b>2. Motorn stannar upp under arbetet</b>	
Batteriet saknas eller sitter fel	Se till att batteriet sitter riktigt
Urladdat batteri	Kontrollera laddningen och ladda batteriet
<b>3. Minskat batteriliv</b>	
Tunga arbetsvillkor med högre strömförbrukning	Underlätta arbetet
<b>4. Batteriladdaren laddar inte batteriet (grön lysdiod tänd)</b>	
Kontaktarna är smutsiga	Gör rent kontaktarna
<b>5. Batteriladdaren laddar inte batteriet (ingen lysdiod tänd)</b>	
Batteriladdaren är inte spänningssatt	Kontrollera att kontakten sitter i och att strömuttaget är spänningssatt
Felaktig batteriladdare	Byt mot en original reservdel





## İÇİNDEKİLER

Makineyi öğrenmek .....	6
Güvenlik kuralları .....	7
Kullanım kuralları .....	10
1. Makinenin montajı .....	10
2. Çalışmaya hazırlık .....	10
3. Makinenin kullanımı .....	11
4. Çalışma yöntemleri ve iş teknikleri .....	11
5. Olağan bakım .....	12
6. Olağanüstü bakım .....	13
7. Arıza teşhis .....	13

## KILAVUZUN OKUNMASI

Kılavuz metninde özel önemli bilgiler içeren bazı paragraflar, farklı belirginleştirme dereceleri ile işaretlenmiştir; bunun anlamı aşağıdaki gibidir:

**NOT** veya

**ÖNEMLİ** Makineye zarar vermemek veya hasar yaratmamak amacıyla daha önceden belirtilenleri, açıklamalar veya diğer bilgiler ile tamamlar.

**⚠ DİKKAT!** *Uyulmaması halinde kişisel yaralanma veya üçüncü şahısların yaralanması ihtimali.*

**⚠ TEHLİKE!** *Uyulmaması halinde, ölüm tehlikesi ile ciddi kişisel yaralanma veya üçüncü şahısların yaralanması ihtimali.*

## MAKİNEYİ ÖĞRENMEK

**NOT** - Referanslara ilişkin resimler işbu kılavuzun 2. sayfasında bulunurlar.

## MAKİNENİN TANIMI VE KULLANIM ALANI

Bu makine bir bahçe aletidir ve daha detaylı olarak hobi amaçlı kullanım için batarya beslemeli elektrik motorlu taşınabilir bir çit budama makinesidir. Makine başlıca olarak bir motor ünitesinden ve

sıralı düz bir hareket sağlamaya yönelik bir mekanizma aracılığıyla işletilen dişli bıçak çiftinden oluşur.

Güvenlik sistemleri operatör yokken bıçakların kazaen hareket etmesini engeller.

## Öngörülen kullanım

Bu makine, ufak boyutlardaki dallı çalıllardan oluşan çitlerin kesilmesi ve düzenlenmesi için ve her halükarda makine özelliklerine uygun olarak tasarlanmış ve üretilmiştir.

## Uygunsuz kullanım

Yukarıda belirtilenlerden farklı her türlü kullanım tehlikeli olabilir ve kişilere ve/veya eşyalara hasar verebilir. Aşağıda belirtilenler (örnek olarak, ancak sadece bunlarla sınırlı olmaksızın) uygunsuz kullanım olarak addedilir:

- genelde çimlerin kesimi ve özellikle kaldırım yakınlarında kesim;
- organik atıkların geri kazanılması için malzemelerin parçalanması;
- budama işlemleri;
- makinenin bitki sınıfına girmeyen nesnelere kesmek için kullanılması;
- makinenin birden fazla kişi tarafından kullanılması.

Makinenin uygunsuz kullanımı garantinin geçersiz olmasına ve kullanıcının veya başkalarının zarar görmesinden ve yaralanmasından kaynaklanan yükümlülükleri kullanıcıya devrederek Üreticinin her türlü sorumluluktan muaf tutulmasına neden olur.

## MAKİNE BELİRLEME ETİKETİ VE KOMPONENTLERİ

1. Motris ünitesi
2. Kesim aleti (bıçak)
3. Ön siper

4. Ön kabza
5. Arka kabza
6. Bıçak siperi
7. Şalter kolu
8. Emniyet şalteri

21. CE uygunluk etiketi
22. İmalatçı adı ve adresi
23. Ses gücü seviyesi
24. İmalatçı referans modeli
25. Seri
26. İmalat yılı
27. Akım gerilimi ve tipi

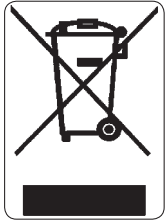

Elektrikli cihazları ev atıkları arasına atmayın. Elektrikli ve elektronik cihaz atıklarına ilişkin 2002/96/EC Direktifine ve bu Direktifin ulusal yönetmeliklere uygun olarak uygulanmasına göre, tükenen elektrikli cihazlar, çevreyle uyumlu şekilde yeni-

den kullanılmak amacı ile ayrı olarak toplanmalıdır. Elektrikli cihazların bir çöplük veya toprak içinde imha edilmeleri halinde, zararlı maddeler su katmanlarına ulaşabilir ve sağlık ve sıhhatinizi zararlı şekilde etkileyerek gıda zincirine karışabilirler. Bu ürünün bertaraf edilmesi için daha detaylı bilgi edinmek üzere ev atıklarının bertaraf edilmesi konusunda yetkili kurum veya Satıcınız ile temas kurun.

## GÜVENLİK TALİMATLARI

Makineniz tedbirli şekilde kullanılmalıdır. Bu amaç ile başlıca kullanım önlemlerini size hatırlatmaya yönelik resimli diyagramlar makine üzerine yerleştirilmiştir. Bunların anlamı aşağıda açıklanmaktadır. Ayrıca işbu kılavuzun ilişkin bölümünde yer alan güvenlik kurallarını dikkatle okumanız tavsiye edi-

lir.

Hasar görmüş veya okunmayan etiketleri değiştirin.

41. DİKKAT! Tehlike. Bu makine, doğru şekilde kullanılmadığı takdirde, kullanıcı ve diğer kişiler için tehlikeli olabilir.
42. Makine operatörü, makinenin normal şartlarda sürekli günlük kullanımı halinde 85 dB (A) değerine eşit veya daha fazla gürültü seviyesine maruz kalabileceği hakkında uyarılır. Akustik korumalar ve koruyucu gözlükler takın.
43. Yağmur (veya nem) altında bırakmayın.
44. Bu makineyi kullanmadan önce talimat kılavuzunu okuyun.
45. Çalışma esnasında tozdan koruyan maskeler takın.

## TEKNİK VERİLER VE AKSESUARLAR

- [71] Akım gerilimi ve tipi
- [72] Kesim uzunluğu
- [73] Ağırlık
- [74] Kesim hareketi

## GÜVENLİK KURALLARI bu kurallara özenle uyulmalıdır

### ELEKTRİKLİ ALETLER İÇİN GENEL GÜVENLİK UYARILARI

**⚠ DİKKAT!** *Bütün güvenlik uyarılarını ve bütün talimatları okuyun. Uyarılara ve talimatlara uyulmaması; elektrik çarpmalarına, yangınlara ve/veya ciddi yaralanmalara neden olabilir.*

#### 1) Çalışma alanının güvenliği

a) Çalışma sahasını temiz tutun. Kirli ve düzensiz alanlar, kazaların gerçekleşmesini kolaylaştırır.

- b) Elektrikli aleti, patlama riskli ortamlarda, alev alabilir sıvılar, gaz ve toz mevcudiyetinde kullanmayın. Elektrikli aletler, toz veya buharları tuşturabilir kıvılcımlar üretirler-
- c) Bir elektrikli alet kullanılırken çocukları ve çevredekileri uzak tutun. Dikkat dağılımları kontrol kaybına neden olabilir.

## 2) Elektrik güvenliği

- a) Vücudunuzun; borular, radyatörler, ocaklar, buzdolapları gibi topraklanmış veya toprak olarak görev yapan bir iletkene bağlanmış yüzeyler ile temas etmesini önleyin. Vücut, topraklanmış veya toprak olarak görev yapan bir iletkene bağlanmış yüzeyler ile temas ettiğinde, elektrik çarpması riski artar.
- b) Elektrikli aletleri yağmur altında ve ıslak ortamlarda bırakmayın. Elektrikli bir aletin içine sızman su, elektrik çarpması riskini artırır.

## 3) Kişisel güvenlik

- a) Elektrikli bir aleti kullanırken dikkatli olun, yapmakta olduğunuz işi kontrol edin ve sağduyulu davranın. Yorgun olduğunuzda veya uyuşturucu, alkol veya ilaç etkisi altında bulunduğunuzda elektrikli aleti kullanmayın. Bir elektrikli alet kullanırken bir anlık dikkatsizlik, ciddi bireysel yaralanmalara neden olabilir.
- b) Korumaya giysiler kullanın. Daima koruyucu gözlükler takın. Toz önleme maskeleri, kaymayan ayakkabılar, koruyucu kasklar veya kulaklıklar gibi koruyucu bir donanımın kullanımı, bireysel yaralanmaları azaltır.
- c) Kazara çalıştırmaları önleyin. Bataryayı devreye sokmadan, elektrikli aleti kavramadan veya taşımadan önce cihazın kapalı olduğundan emin olun. Bir elektrikli aletin, parmak, şalter üzerinde olarak taşınması, bataryanın, şalter "ON" pozisyonu üzerinde olarak monte edilmesi, kazaların meydana gelmesini kolaylaştırır.
- d) Elektrikli aleti çalıştırmadan önce her anahtar veya ayarlama aletini çıkarın. Döner bir parça ile temas halinde kalan bir anahtar veya bir alet, bireysel yaralanmalara neden olabilir.
- e) Dengenizi kaybetmeyin. Daima uygun destek ve dengeyi koruyun. Bu, beklenmedik durumlarda elektrikli aletin daha iyi bir kontrolünü sağlar.
- f) Uygun şekilde giyinin. Bol giysiler giymeyin veya takı takmayın. Saçları, giysileri ve eldivenleri hareket halindeki parçalardan uzak tutun. Açık giysiler, takılar veya uzun saçlar hareket halindeki parçalara takılabilir.
- g) Toz çıkarma ve toplama tesislerine bağlanacak aparatların bulunması halinde, bunların uygun şekilde bağlandıklarından ve kullanıldıklarından emin olun. Bu aparatların kullanımı, tozdan kaynaklanan riskleri azaltabilir.

## 4) Elektrikli aletin kullanımı ve korunması

- a) Elektrikli aleti aşırı yüklemeyin. İşe uygun elektrikli aleti kullanın. Uygun elektrikli alet, tasarlanmış olduğu hızda, çalışmayı daha iyi ve daha güvenli şekilde gerçekleştirecektir.
- b) Şalter, elektrikli aleti düzenli olarak çalıştıracak veya durduracak kapasitede olmadığında, elektrikli aleti kullanmayın. Şalter tarafından işletilemeyen bir elektrikli alet tehlikelidir ve onarılmalıdır.
- Her ayarlamayı ve aksesuar değişimini gerçekleştirmeden önce veya elektrikli aleti kaldırmadan önce akümülatörü yuvasından çıkarın. Bu önleyici güvenlik önlemleri, elektrikli aletin kazara çalıştırılma riskini azaltır.
- d) Kullanılmayan elektrikli aletleri çocukların ulaşamayacağı yerlerde muhafaza edin ve elektrikli alet ve bu talimatlar hakkında bilgisi bulunmayan kişilerin aleti kullanmalarına izin vermeyin. Elektrikli aletler deneyimsiz kullanıcılar tarafından kullanıldıklarında tehlikelidir.
- e) Elektrikli aletlerin bakımına ihtimam gösterin. Hareketli parçaların hizalanmış ve harekette serbest olduklarını, parçalarda kırılma olmadığını veya elektrikli aletin işlemlerini etkileyebilecek herhangi bir durumun bulunmadığını kontrol edin. Hasar halinde elektrikli alet, kullanılmadan önce onarılmalıdır. Birçok kaza yetersiz bir bakımdan kaynaklanır.
- f) Kesim organlarını bilenmiş ve temiz tutun. İyi bilenmiş kesiciler ile kesim organlarının uygun bir bakımı, bunları takılmalara karşı daha fazla korur ve daha kolay kontrol edilebilir kılar.
- g) Elektrikli aleti ve ilişkin aksesuarları, çalışma şartlarına ve gerçekleştirecek çalışma tipine dikkat ederek, tedarik edilmiş talimatlara göre kullanın. Bir elektrikli aletin öngörülenlerden farklı işlemler için kullanımı, tehlikeli durumlara neden olabilir.

## 5) Teknik servis

- a) Elektrikli aleti, sadece orijinal yedek parçalar kullanarak, nitelikli personele onartın. Bu, elektrikli aletin güvenliğinin korunmasını sağlar.

## ELEKTRİKLİ ÇİT BUDAMA MAKİNESİ (batarya ile beslemeli)

### GÜVENLİK UYARILARI

**▲ DİKKAT!** *Makinenin kullanımı esnasında güvenlik kurallarına uyulmalıdır. Makineyi işletmeye geçirmeden önce, kendinizin ve görevli olmayan kişilerin güvenliği için bilgileri okuyun. Bilgileri, ilerideki bir kullanım için iyi durumda muhafaza edin.*

– Vücudun tüm kısımlarını kesim bıçağından uzak tutun. Bıçak çalışırken kesilen malzeme-yi çıkarmayın ve kesilecek malzemeyi sabit tutun. Kesilen malzeme çıkarılırken şalterin stop pozisyonunda olduğundan emin olun. Çit budama makinesinin kullanımı esnasındaki bir anlık dikkatsizlik ciddi yaralanmalara neden olabilir.

– Çit budama makinesini bıçak çalışmaz durumda iken kabzasından tutarak taşıyın. Taşıma esnasında veya makine yerine kaldırılırken kesim aletinin siperini daima takın. Çit budama makinesinin uygun kullanımı bıçakların yol açtığı yaralanma risklerini azaltır.

– Bıçak gizli kablolar ile temas edebileceğinden, elektrikli aleti sadece kabzaların yalıtılmış yüzeylerinden tutun. Kesim bıçağının gerilim altındaki bir kablo ile temas etmesi aletin metal kısımlarını gerilim altına sokabilir ve operatörü elektrik çarpmasına neden olabilir.

#### • Elektrikli çit budama makinesi ile işlem görülmesi (batarya ile beslemeli)

Kullanım esnasında sabit ve dengeli bir pozisyon alın ve tedbirli davranın.

– Çalışma esnasında operatörün dengesini garanti etmeyen ıslak veya kaygan zeminde veya her halükarda aşırı engebeli veya dik arazilerde çalışmaktan olabildiğince kaçının.

– Asla koşmayın; yürüyün ve arazinin düzensizliklerine ve olası engellerin mevcudiyetine dikkat edin.

– Özellikle bayırlarda, tanınmayan, kaygan veya hareketli zeminlerde kendi güvenliğinizi garanti etmek için işlenecek zeminin potansiyel risklerini değerlendirin ve bütün gerekli tedbirleri alın.

Makine, bunu iki el ile sağlam şekilde tutabilecek ve/veya çalışma esnasında ayakta dengede sabit şekilde durabilecek kapasitede olmayan kişiler tarafından kullanılmamalıdır.

Çocukların veya kullanım talimatlarını yeterli derecede bilmeyen kişilerin makineyi kullanmasına asla izin vermeyin. Yerel kanunlar, kullanıcı için minimum bir yaş sınırı tespit edebilir.

Makine, birden fazla kişi tarafından kullanılmamalıdır.

Makinenizi, asla aşağıdaki koşullarda kullanmayın:

– insanlar, özellikle de çocuklar veya hayvanlar yakınındayken;

– kullanıcı yorgun olduğunda, kendini kötü hissettiğinde veya ilaç, uyuşturucu, alkol veya refleks ve dikkat yeteneklerine zararlı maddeler aldığı anda;

– siperler hasar görmüş veya çıkarılmış olduğunda.

#### • Elektrikli çit budama makinesinin kullanım teknikleri (batarya ile beslemeli)

Daima güvenlik uyarılarına uyun ve kullanım talimatlarında belirtilen bilgilere ve örneklerle göre gerçekleştirilecek çalışma tipine en uygun kesim tekniklerini uygulayın.

#### • Elektrikli çit budama makinesinin güvenlik şartları dahilinde hareket ettirilmesi (batarya ile beslemeli)

Makinenin hareket ettirilmesi veya taşınması her gerektiğinde aşağıdakileri yapmak gerekir:

– motoru kapatın, kesim aletinin durmasını bekleyin ve akümülatörü yuvasından çıkarın;

– makineyi sadece kabzalardan tutun ve kesim aletini, marş yönünün tersine yönlendirin.

Makinenin bir motorlu taşıt ile taşınması halinde, makinenin hiç kimse için bir tehlike oluşturmaya-cak şekilde yerleştirilmesi ve sağlam şekilde bloke edilmesi gerekir.

#### • Yeni başlayanlar için tavsiyeler

İlk kez çalışmaya başlamadan önce, makineyi sıkı kavramayı ve işin gerektirdiği hareketleri gerçekleştirmeyi deneyerek, makineyi ve en uygun teknikleri yeterince öğrenmek gerekir.

#### • Bataryalı elektrikli aletlerin doğru çalıştırılması ve kullanımı

a) Bataryayı yerleştirmeden önce cihazın kapalı olduğundan emin olunuz. Çalışır haldeki bir elektrikli cihaza batarya monte edilmesi kazalara neden olabilir.

b) Bataryaları şarj etmek için sadece ve sadece üretici tarafından tavsiye edilen şarjörleri kullanın. Batarya şarjörleri genelde batarya tipine özeldirler; başka tipler ile kullanıldıkları takdirde, yangın riski bulunmaktadır.

c) Sadece ve sadece aletiniz için öngörülen özel bataryaları kullanın. Başka bataryaların kullanımı yaralanmalara ve yangın riskine yol açabilir.

d) Kullanılmayan bataryayı, kontaklarda kısa devre yaratabileceğinden, ataşlar, demir paralar, anahtarlar, çivi, vida veya diğer küçük metal eşyalardan uzak tutunuz. Batarya kontakları arasında bir kısa devre parlamalara veya yangınlara neden olabilir.

e) Kötü durumdaki bir batarya sıvının dışarı çıkmasına neden olabilir. Sıvıyla temas etmektan kaçının. Kazaaen temas etmeniz halinde su ile

durulayın. Sıvının gözler ile temas etmesi halinde, bir doktora başvurun. Bataryadan dışarı sızan sıvı deride tahrişlere veya yanmalara neden olabilir.

f) Akümülatörün iyi durumda olduğunu ve hasar izleri bulunmadığını kontrol edin. Makineyi hasarlı veya aşınmış bir akümülatör ile kullanmayın.

## AKÜMÜLATÖRLERİN KULLANIMINA İLİŞKİN BİLGİLER

### • Genel önlemler

- Akümülatör asla açılmamalıdır.
- Kullanılmış bataryaları asla ateşe atmayın – **PATLAMA TEHLİKESİ!**
- Batarya şarjörünü sadece belirleme plakası üzerinde belirtilen şebeke gerilimine uygun prizlere bağlayın.
- Sadece orijinal akümülatör kullanın.
- Uzun süreli kullanımlarda akümülatör ısınabilir. Şarj etmeden önce soğumasını bekleyin.
- Akümülatörü ve şarjörü çocukların erişebileceği yerlerde bulundurmayın.
- Batarya şarjörünü buhar veya tutuşabilir maddelerin bulunduğu ortamlarda kullanmayın.
- Akümülatörleri sadece 10°C ile 40°C arasındaki ısılarda şarj edin.
- Akümülatörleri asla ısı 40°C'nin üzerinde olan ortamlarda saklamayın.
- Akümülatör kontakları arasında asla kısa devre yaptırmayın ve aküleri başka metal eşyalara bağlamayın.
- Akümülatörlerin taşınması esnasında kontakların birbirlerine bağlanmadığına dikkat edin ve taşıma için metal kaplar kullanmayın.
- Akümülatörde kısa devre bir patlamaya sebep olabilir. Her halükarda, kısa devre akümülatörde hasar yaratır.
- Batarya şarjörünün kablosunun hasar görüp görmediğini düzenli olarak kontrol edin. Kablo hasar görmüş ise, batarya şarjörünün değiştirilmesi gerekir.
- Kış dönemi için kaldırmadan önce, akümülatörleri tamamen şarj edin.
- Akümülatör sadece EN60335-2-29 Yönetmeliği'ne uygun batarya şarjörü ile şarj edilebilir.

## KULLANIM KURALLARI

**NOT - Metinde söz edilen resimler işbu kılavuzun 4. sayfasından itibaren başlarlar.**

### 1. MAKİNENİN MONTAJI

Ambajların imha edilmesi yürürlükteki yerel yönetmeliklere göre gerçekleştirilmelidir.

Emniyet ve taşıma sebeplerinden ötürü, lityum iyonlu akümülatör (tedarik edilmiş ise) makineden ayrı ve kısmen dolu olarak teslim edilir.

Makineyi kullanmadan önce, "Akümülatörün şarj edilmesi" bölümünde belirtilen bilgilere göre akümülatörü şarj etmek gerekir.

## 2. ÇALIŞMAYA HAZIRLIK

### 2.1 MAKİNE KONTROLÜ

**▲ DİKKAT!** Akümülatörün yuvasında yerleşik olmadığından emin olun.

Çalışmaya başlamadan önce aşağıdakileri yapmak gerekir:

- şalter kollarının ve emniyet şalterinin, zorlamasız, harekette serbest olduklarını ve bırakıldıklarında, otomatik ve süratli şekilde nötr pozisyona döndüklerini kontrol edin;
- soğutma havası kanallarının tıkanık olmadıklarını kontrol edin;
- makine kabzalarının ve korumalarının temiz ve kuru, doğru monte edilmiş ve makineye sağlam şekilde sabitlenmiş olduğunu kontrol edin;
- kesim aletlerinin ve siperlerin hasarlı olmadıklarını kontrol edin;
- makinenin darbelerden veya diğer nedenlerden kaynaklanan aşınma veya hasar izleri bulundurmadığını kontrol edin ve gerekli onarımları yapın.
- akümülatörün iyi durumda olduğunu ve hasar izleri bulunmadığını kontrol edin. Makineyi hasarlı veya aşınmış bir akümülatör ile kullanmayın.
- akümülatörü, "Akümülatörün şarj edilmesi" bölümünde belirtilen bilgilere göre şarj edin.

### 2.2 BATARYANIN DURUMUNUN KONTROLÜ (Res 1)

Bataryanın şarj durumunu (1) kontrol etmek için, küçük tuşa (2) basın, üç LED lambası (3) yanacaktır, bunların anlamı aşağıda belirtilmiştir:

- 3 LED lambası yanıyor = Özerklik = 3/3
- 2 LED lambası yanıyor = Özerklik = 2/3
- 1 LED lambası yanıyor = Özerklik = 1/3
- Hiçbir LED lambası yanmıyor = Batarya boşalmış

### 2.3 AKÜMÜLATÖRÜN ŞARJ EDİLMESİ (Res. 2)

**ÖNEMLİ** Akım prizinin geriliminin batarya şarjörünün etiketi üzerinde belirtilen gerilime uygun olduğundan emin olun.

- Akümülatörü (1) makineden çıkarmak için:  
– ufak dili (1a) kaldırın ve akümülatörü (1) çekip çıkarın.

- Akümülatörü şarj etmek için:  
– batarya şarjörünü (2) bir akım prizine bağlayın; yeşil ikaz lambasının (2a) yanması gerilim olduğunu gösterir.  
– akümülatörü (1) sonuna kadar iterek, batarya şarjörü (2) yuvasına yerleştirin. Tamamen boşalmış bir akümülatörün şarj edilmesi yaklaşık 100 dakika sürer.

- Şarj fazları (2a) ve (2b) ikaz lambaları ile belirtilir:  
– şarjör bağlı = (2a) yeşil ikaz lambası yanar.  
– akümülatörün yerleştiriliyor ve şarj devam ediyor = (2a) YEŞİL ikaz lambası yanar + (2b) KIRMIZI ikaz lambası yanar.  
– şarjin sona ermesi = (2a) YEŞİL ikaz lambası yanar + (2b) YEŞİL ikaz lambası yanar.  
– arıza durumu = (2a) YEŞİL ikaz lambası yanıp sönüyor + (2b) KIRMIZI ikaz lambası yanıp sönüyor  
– kısa devre = (2b) KIRMIZI ikaz lambası yanıp sönüyor.

Tamamen boşalmış bir akümülatörün şarj edilmesi yaklaşık 100 dakika sürer.

- Şarj işlemi tamamlandıktan sonra,  
– akümülatörü (1) şarjörden (2) çıkarın ve tekrar makineye monte edin;  
– batarya şarjörünü (2) akım prizinden çıkarın.

### 3. MAKİNENİN KULLANIMI

#### 3.1 MAKİNENİN ÇALIŞTIRILMASI (Res. 3)

Makineyi çalıştırmadan önce:  
– akümülatörü (1) yuvasına yerleştirin.

Makineyi çalıştırmak için:

- Bıçak siperlerini çıkarın.
- Bıçağın toprağa veya diğer nesnelere değmediğinden emin olun.
- Emniyet şalterine (2) basın ve şalteri (3) çalıştırın.

**NOT** Motor sadece her iki şalter de etkin kılınışı ile çalıştırılabilir ve çalışır halde tutulabilir. Şalterlerden biri bırakıldığında, motor stop eder.

#### 3.2 MAKİNENİN DURDURULMASI (Res. 3)

Makineyi durdurmak için:

- Şalterleri (2) ve (3) bırakın.
- ufak dili (1a) kaldırın ve akümülatörü (1) çekip çıkarın.

### 4. ÇALIŞMA YÖNTEMLERİ VE İŞ TEKNİKLERİ

**▲ DİKKAT!** Kendinizin ve başkalarının güvenliği için aşağıdakileri yapın:

- 1) **Talimatları önceden dikkatle okumadan makineyi kullanmayın. Kumandaları ve makinenin uygun kullanımını iyi öğrenin. Motoru hızlı bir şekilde durdurmayı öğrenin.**
- 2) **Diğer riskler: tüm güvenlik talimatlarına uyulmasına rağmen, engel olunamayan başka riskler bulunabilir. Makine tipi ve yapısına göre, öngörülebilir potansiyel riskler aşağıda belirtilmektedir:**
  - Korunmayan kesim dişleri ile temas.
  - Parmakların veya ellerin hareketli kesim bıçağına takılması.
  - Kesim bıçağının beklenmeyen ve ani hareketleri.
  - Gözleri yaralayabilecek parçaların sıçraması.
  - Herhangi bir akustik koruma takılmadığında, kulakta hasar.
- 3) **Başka kişilere veya onların mallarına gelebilecek kazalardan ve beklenmedik olaylardan operatörün veya kullanıcının sorumlu olduğunu unutmayın.**
- 4) **Çalışma esnasında uygun bir giysi giyin. Satıcınız iş güvenliğini garanti etmeye en uygun iş kazalarını önleme malzemeleri hakkındaki bilgileri size verecek düzeydedir.**
- 5) **Sadece gün ışığında veya yeterli yapay ışık ile çalışın.**
- 6) **Bütün çalışma sahasını iyice kontrol edin ve makine tarafından fırlatılabilecek veya kesim aletine hasar verebilecek her türlü nesneyi uzaklaştırın (dallar, demir teller, gizli kablolar, vb.).**
- 7) **Kesim aletinin neden olduğu olası nesne sekmelerine dikkat edin.**
- 8) **Motoru durdurun ve akümülatörü yuvasından çıkarın:**
  - makineyi her denetimsiz bıraktığınızda;
  - makineyi kontrol etmeden, temizlemeden veya makineye müdahale etmeden önce;
  - yabancılara bir cisme çarptıktan sonra. Makineyi yeniden kullanmadan önce olası ha-

sarları kontrol edin ve gerekli onarımları gerçekleştirin;

- **Makine anormal şekilde titreşmeye başlasa: Bu durumda derhal titreşimlerin nedenini araştırın ve uzman bir Teknik Servis nezdinde gerekli kontrollerin gerçekleştirilmesini sağlayın;**
- **makine kullanılmadığında.**

9) **Elleri ve ayakları, özellikle motorun çalıştırılması esnasında, daima kesim aletinden uzak tutun.**

**ÖNEMLİ** Yanlış kullanılan bir elektrikli çit budama makinesinin başkaları için bir rahatsızlık kaynağı olabileceğini asla unutmayın. Başkalarına ve çevreye saygı için aşağıdakileri yapmak gerekir:

- Bu makineyi başkalarını rahatsız edebilecek saatlerde ve ortamlarda kullanmaktan kaçının.
- Kesim sonrasında ortaya çıkan malzemelerin imha edilmesinde yerel yönetmeliklere titizlikle uyun.
- Yangın riskini önlemek için makineyi sıcak motor ile yapraklar veya kuru otlar arasında bırakmayın.
- Aşınmış parçaların veya çevreye zarar verebilecek herhangi bir nesnenin imha edilmesinde yerel kanunlara aynen uyun.

**▲ DİKKAT!** Titreşimlere uzun süre maruz kalma, zarar görmelere ve özellikle dolaşım sistemi sorunları bulunan kişilerde nörovasküler rahatsızlıklara ("Raynaud fenomeni" veya "beyaz el" olarak da bilinen) neden olabilir. Belirtiler ellerde, bileklerde ve parmaklarda görülebilir ve his kaybı, uyuşma, kaşınma, ağrı, renk kaybı veya derinin yapısal değişikliklerine neden olur. Bu etkiler, düşük ortam sıcaklıkları ve/veya kabzalar üzerinde aşırı bir kavrama sebebi daha büyük boyutlara ulaşabilir. Belirtiler ile karşılaşıldığında makinenin kullanım sürelerini azaltmak ve bir doktora danışmak gerekir.

#### 4.1 MAKİNEİNİN KULLANIM YÖNTEMİ

**▲ DİKKAT!** Kesim esnasında makine her zaman iki elle sıkıca tutulmalıdır.

Akümülatör tamamen boşalmasını önleyici bir koruma ile donatılmıştır.

Akümülatör boşaldığında alet otomatik olarak kapanır. Bu durumda, akümülatörün derhal şarj edilmesi gerekir.

**▲ DİKKAT!** Çalışma esnasında bıçaklar sıkıştığında veya çitlerin dallarına takıldığında derhal motoru durdurun.

#### 4.2 ÇALIŞMA TEKNİKLERİ

Her zaman için önce çitlerin iki dikey yanını ve sonra üst kısmını kesmek tercih edilir.

##### • Dikey kesim (Res. 4)

Kesim, bıçağı gövdeden olabildiğince uzak tutarak aşağıdan yukarı doğru bir ark hareketiyle gerçekleştirilmelidir.

##### • Yatay kesim (Res. 5)

En iyi sonuçlar kesim yönüne hafif eğimli (5° - 10°) bıçak ile, bir ark hareketi ile ve özellikle çok gür çitler durumunda yavaş ve düzenli bir ilerleme ile elde edilir.

#### 4.3 ÇALIŞMA SONU

Çalışma bittiğinde aşağıdakileri yapmak gerekir:

- Önceden belirtilmiş olduğu gibi motoru durdurun.

**▲ DİKKAT!** Makineyi herhangi bir ortama yerleştirmeden önce, motoru soğumaya bırakın.

Yangın riskini azaltmak için makineyi ot, yaprak ve aşırı gres artıklarından arındırın; kesim artıklarının bulunduğu kapları kapalı bir ortamda bırakmayın.

Her çalışma aşamasından sonra, etkinliklerini artırmak ve ömürlerini uzatmak için bıçakların temizlenmesi ve yağlanması uygun olur.

- Bıçakları kuru bir bez ile temizleyin ve zor çıkan kirler için bir fırça kullanın.
- Bıçakları tercihen çevreyi kirletmeyen özel yağ ile yağlayın.

#### 5. OLAĞAN BAKIM

**▲ DİKKAT!** Kendinizin ve başkalarının güvenliği için aşağıdakileri yapın:

- Her kullanımdan sonra, akümülatörü yuvasından çıkarın ve olası hasarları kontrol edin.
- Makinenin orijinal etkinliğini ve kullanım güvenliğini zaman içinde korumak için doğru bir bakım temeldir.
- Makinenin her zaman güvenli çalışma şartlarında bulunduğundan emin olmak için, somunları ve vidaları sıkı muhafaza edin.
- Asla makineyi aşınmış veya hasar görmüş parçalar ile kullanmayın. Hasar gör-

*müş parçalar değiştirilmeli ve asla onarılmamalıdır.*

- *Sadece orijinal yedek parçalar kullanın. Eşdeğer kalitede olmayan parçalar, makinenize hasar verebilir ve güvenlik açısından tehlikeli olabilir.*

**▲ DİKKAT!** *Bakım işlemleri esnasında akümülatörü yuvasından çıkarın.*

## 5.1 MOTORUN SOĞUTULMASI

Aşırı ısınma ve motorun hasar görmesini önlemek üzere soğutma havası aspirasyon ızgaralarının her zaman temiz, talaş ve artıklardan serbest tutulmaları gerekir.

## 5.2 BIÇAĞIN BAKIMI VE BİLENMESİ

**▲ DİKKAT!** *Bıçakların bükülmemiş veya hasar görmemiş olduklarını ve bıçağın sabit tarağının kırık olmadığını periyodik olarak kontrol edin.*

Tolerans önceden fabrikada belirlenmiş olduğundan bıçaklar arasındaki mesafenin ayarlanması gerekmez.

Kurallara uygun şekilde kullanıldığı takdirde, bıçaklar herhangi bir bakım veya bileme müdahalesi gerektirmezler.

Bileme sadece kesim verimi azaldığında ve dalara sık sık takılmaya başladığında gereklidir.

**ÖNEMLİ** *Gerekmesi halinde, bıçak üzerindeki her müdahalenin en uygun teçhizatlarla sahip olan ve gerekli işlemleri makinenin emniyetini tehlikeye atmadan uygulayabilecek Teknik Servis nezdinde yapılması gerekir.*

## 5.3 BATARYA İŞLETMESİ

1. Batarya 0° ile + 45°C arası ortamlarda saklanmalıdır. Makinenin bu sıcaklık limitlerinin aşılmasının mümkün olduğu ortamlara yerleştirilmesi durumunda, bataryanın çıkarılması ve uygun bir yere kaldırılması uygun olur.
2. Kullanım esnasında, batarya, makineyi kapatan ve çalışmasını bloke eden bir koruma düzeni aracılığıyla komple boşalmaya karşı korunur.
3. Batarya, ortam ısısı 0 ile +45 °C arasında olmadığı zaman şarj olmasını engelleyen bir koruma ile donatılmıştır.
4. Batarya, hasar görme riski olmaksızın, kısmen de olsa her an şarj edilebilir.

## 5.4 MUHAFAZA

Her çalışma sonunda, makineyi tozdan ve artıklardan titizlikle temizleyin, kusurlu parçaları onarın veya değiştirin.

Makine, çocukların ulaşamayacağı, hava değişikliklerinden korunan, kuru bir ortamda muhafaza edilmelidir

## 6. OLAĞANÜSTÜ BAKIM

Bu kılavuzda bulunmayan her bakım işlemi sadece Satıcınız tarafından gerçekleştirilmelidir.

Uygun olmayan yerlerde veya nitelikli olmayan kişiler tarafından gerçekleştirilen işlemler, her türlü garantinin geçersiz kalmasına neden olur.

## 7. ARIZA TEŞHİS

Aşağıdaki durumlarda ne yapmalı ...	
Problemin kaynağı	Düzeltilici hareket
<b>1. Şalter devreye sokulduğunda, motor çalışmıyor</b>	
Batarya yok veya doğru şekilde yerleştirilmemiş	Bataryanın iyice yerleştirildiğinden emin olun
Batarya boşalmış	Şarj durumunu kontrol edin ve bataryayı şarj edin
<b>2. Motor çalışma esnasında stop ediyor</b>	
Batarya yok veya doğru şekilde yerleştirilmemiş	Bataryanın iyice yerleştirildiğinden emin olun
Batarya boşalmış	Şarj durumunu kontrol edin ve bataryayı şarj edin
<b>3. Batarya özerkliği düşük</b>	
Daha fazla akım emen ciddi kullanım koşulları	Kullanım optimizasyonu
<b>4. Şarjör bataryayı şarj etmiyor (yeşil led lambası yanıyor)</b>	
Kontaklar kirlenmiş	Kontakları temizleyin
<b>5. Şarjör bataryayı şarj etmiyor (hiçbir led lambası yanmıyor)</b>	
Batarya şarjöründe gerilim eksikliği	Fişin takılı olduğunu ve cereyan prizinde gerilim olduğunu kontrol edin
Batarya şarjörü arızalı	Orijinal bir yedeği ile değiştirin



<b>I</b>	DATI TECNICI	<b>DE</b>	TECHNISCHE ANGABEN	<b>ET</b>	TEHNIISED ANDMED	<b>HU</b>	MŰSZAKI ADATOK
<b>BS</b>	TEHNIČKI PODACI	<b>EL</b>	ΤΕΧΝΙΚΑ ΣΤΟΙΧΕΙΑ	<b>FI</b>	TEKNISET TIEDOT		
<b>CS</b>	TECHNICKÉ ÚDAJE	<b>EN</b>	TECHNICAL DATA	<b>FR</b>	DONNEES TECHNIQUES		
<b>DA</b>	TEKNIŠKE SPECIFIKATIONER	<b>ES</b>	DATOS TECNICOS	<b>HR</b>	TEHNIČKI PODACI		

Pressione acustica Akustični pritisak Hladina akustického tlaku Lydtryk Schalldruck Ακουστική πίεση Pressure level Presión acústica Survekang Akustinen paine Pression acoustique Akustični pritisak Hangnyomás	<b>dB (A)</b>	<b>LpA av</b> EN 22868 EN 60745-1+A11 – EN 60745-2-15+A1	<b>82.7</b>
Incertezza - Nesigurnost - Odchylka - Usikkerhed - Unsicherheit - Αβεβαιότητα - Uncertainty - Incertidumbre - Tolerants - Epävarmuus - Incertitude - Nesigurnost - Bizonytalanság	<b>dB (A)</b>		<b>3.0</b>
Livello di potenza acustica misurato Izmjerena razina akustične snage Naměřená hladina akustického výkonu Målt støjniveau Schalleleistungspegel gemessen Μετρημένη στάθμη ηχητικής ισχύος Measured sound power level Nivel de potencia acústica medido Mõõdetud müratugevuse tase Mitattu akustisen tehon taso Niveau de puissance acoustique mesuré Izmjerena razina akustične snage Mért hangteljesítmény-szint	<b>dB (A)</b>	2000/14/EC EN 60745-1+A11 – EN 60745-2-15+A1	<b>92.2</b>
Incertezza - Nesigurnost - Odchylka - Usikkerhed - Unsicherheit - Αβεβαιότητα - Uncertainty - Incertidumbre - Tolerants - Epävarmuus - Incertitude - Nesigurnost - Bizonytalanság	<b>dB (A)</b>		<b>2.0</b>
Livello potenza acustica garantita Akustične snage Garantovaná hladina akustického výkonu Garanteret støjniveau Garantierter akustischer Schalleleistungspegel Εγγυημένη σταθμη ακουστικής ισχυος Guaranteed sound power level Nivel potencia acústica garantizado Müratugevuse tase Taattu akustisen tehon taso Niveau puissance acoustique assuré Akustične snage Garantált maximális zajszint	<b>dB (A)</b>	<b>LWA</b> 2000/14/EC EN 60745-1+A11 – EN 60745-2-15+A1	<b>94.0</b>
Livello di vibrazione Razina vibriranja Úroveň vibrací Vibrationsniveau Vibrationspegel Επιπεδο κραδασμου Vibration level Nivel de vibracion Vibratsioonitase Tärinätaso Niveau de vibration Razina vibriranja Vibráció	<b>m/s<sup>2</sup></b>	EN 60745-1+A11 – EN 60745-2-15+A1	<b>&lt; 2.5</b>
Incertezza - Nesigurnost - Odchylka - Usikkerhed - Unsicherheit - Αβεβαιότητα - Uncertainty - Incertidumbre - Tolerants - Epävarmuus - Incertitude - Nesigurnost - Bizonytalanság	<b>m/s<sup>2</sup></b>	EN 12096	<b>1,5</b>

<b>LT</b> TECHNINIAI DUOMENYS	<b>PL</b> DANE TECHNICZNE	<b>SL</b> TEHNIČNI PODATKI	<b>TR</b> TEKNİK ÖZELLİKLERİ
<b>LV</b> TEHNISKE DATI	<b>PT</b> DADOS TECNICOS	<b>SK</b> TECHNICKÉ ÚDAJE	
<b>NL</b> TECHNISCHE GEGEVENS	<b>RO</b> DATE TEHNICE	<b>SR</b> TEHNIČKI PODACI	
<b>NO</b> TEKNISKE SPESIFIKASJONER	<b>RUS</b> ТЕХНИЧЕСКИЕ ДАННЫЕ	<b>SV</b> TEKNISKA DATA	

Slėgio lygis Akustiskais spiediens Geluidsdruck Akustisk trykk Ciśnienie akustyczne Pressão do som Presiune acustică Уровень звукового давления Nivo tlaka Hladina akustického tlaku Akustični pritisak Ljudtryck Basinç	<b>dB (A)</b>	<b>LpA av</b> EN 22868 EN 60745-1+A11 – EN 60745-2-15+A1	<b>82.7</b>
Nuokrypis - Pielaide - Onnauwkeurigheid - Usikkerhet - Niepewność - Incerteza - Incertitudine - Погрешность - Toleranca - Tolerancia - Nesigurnost - Tveksamhet - Belirsizlik	<b>dB (A)</b>		<b>3.0</b>
Išmatuotas garso galios lygis Izmēritais akustiskās jaudas līmenis Het geluidsniveau werd gemeten Målt akustisk effektnivå Poziom mocy akustycznej zmierzony Nível de potência acústica registado Nivel de putere acustică măsurat Измеренный уровень звуковой мощности Izmerjen nivo akustične moči Nameraná hladina akustického výkonu Izmjerena razina akustične snage Uppmätt ljudeffektnivå Ölçülmüş ses gücü seviyesi	<b>dB (A)</b>	2000/14/EC EN 60745-1+A11 – EN 60745-2-15+A1	<b>92.2</b>
Nuokrypis - Pielaide - Onnauwkeurigheid - Usikkerhet - Niepewność - Incerteza - Incertitudine - Погрешность - Toleranca - Tolerancia - Nesigurnost - Tveksamhet - Belirsizlik	<b>dB (A)</b>		<b>2.0</b>
Garantuotas garso galios lygis Garantėtais akustiskās jaudas līmenis Gegarandeerd acoustisch vermogensniveau Garantert akustisk effektnivå Moc akustyczna gwarantowana Nível potencia acústica garantido Nivel de putere acustică garantat Допустимый уровень звукового давления Zagotovljen nivo hrupa Zaručená hladina akustického výkonu Akustične snage Garantirana razina Garanti edilen ses gücü seviyesi	<b>dB (A)</b>	<b>LWA</b> 2000/14/EC EN 60745-1+A11 – EN 60745-2-15+A1	<b>94.0</b>
Vibrācijas lygis Vibrācijas līmenis De Trillingsintensiteit Vibrasjonsnivå Poziom wibracji Nível de vibração Nivel de vibrații Уровень вибрации Nivo vibracij Úroveň vibrácií Razina vibriranja Vibrationsnivå Titreşim	<b>m/s<sup>2</sup></b>	EN 60745-1+A11 – EN 60745-2-15+A1	<b>&lt; 2.5</b>
Nuokrypis - Pielaide - Onnauwkeurigheid - Usikkerhet - Niepewność - Incerteza - Incertitudine - Погрешность - Toleranca - Tolerancia - Nesigurnost - Tveksamhet - Belirsizlik	<b>m/s<sup>2</sup></b>	EN 12096	<b>1,5</b>

## I CERTIFICATO DI GARANZIA

Questa macchina è stata concepita e realizzata attraverso le più moderne tecniche produttive. La Ditta costruttrice garantisce i propri prodotti per un periodo di 24 mesi dalla data di acquisto per utilizzo privato e hobbistico. La garanzia è limitata a 12 mesi in caso di uso professionale.

### Condizioni generali di garanzia

- 1) La garanzia viene riconosciuta a partire dalla data d'acquisto. La Ditta costruttrice tramite la rete di vendita ed assistenza tecnica sostituisce gratuitamente le parti difettose dovute a materiale, lavorazioni e produzione. La garanzia non toglie all'acquirente i diritti legali previsti dal codice civile contro le conseguenze dei difetti o vizi causati dalla cosa venduta.
- 2) Il personale tecnico interverrà il più presto possibile nei limiti di tempo concessi da esigenze organizzative.
- 3) **Per richiedere l'assistenza in garanzia è necessario esibire al personale autorizzato il sotto riportato certificato di garanzia timbrato dal rivenditore, compilato in tutte le sue parti e corredato di fattura d'acquisto o scontrino fiscalmente obbligatorio comprovante la data d'acquisto.**
- 4) La garanzia decade in caso di:
  - Assenza palese di manutenzione,
  - Utilizzo non corretto del prodotto o manomissioni,
  - Utilizzo di lubrificanti o combustibili non adatti,
  - Utilizzo di parti di ricambio o accessori non originali,
  - Interventi effettuati da personale non autorizzato.
- 5) La Ditta costruttrice esclude dalla garanzia i materiali di consumo e le parti soggette ad un normale logorio di funzionamento.
- 6) La garanzia esclude gli interventi di aggiornamento e miglioramento del prodotto.
- 7) La garanzia non copre la messa a punto e gli interventi di manutenzione che dovessero occorrere durante il periodo di garanzia.
- 8) Eventuali danni causati durante il trasporto devono essere immediatamente segnalati al trasportatore pena il decadere della garanzia.
- 9) La garanzia non copre eventuali danni, diretti o indiretti, causati a persone o cose da guasti della macchina o conseguenti alla forzata sospensione prolungata nell'uso della stessa.

## BS GARANTNI LIST

Ovaj je ispuhivač zamišljen i proizveden upotrebljavajući najmodernije tehničke postupke. Proizvođač daje garanciju za vlastite proizvode u trajanju od 24 mjeseca od datuma kupnje, za korištenje u privatne svrhe ili kao hobi. U slučaju profesionalne uporabe garancija vrijedi samo 12 mjeseci.

### Opći uvjeti garancije

- 1) Garancija stupa na snagu od datuma kupnje proizvoda. Proizvođač preko svoje prodajne mreže i tehničkih servisa besplatno zamijenjuje dijelove zbog neispravnosti materijala, radnih ili proizvodnih postupaka. Garancija ne uskraćuje kupcu zakonska prava predviđena građanskim zakonikom za posljedice prouzročene nepravilnošću ili neproispisnošću prodanih proizvoda.
- 2) Tehničko osoblje će vas posjetiti u što kraćem vremenskom roku, sukladno s već programiranim radnim obvezama.
- 3) **Kod zahtjeva za servisiranje pod garancijom, ovlaštenom osoblju trebate pokazati potpuno ispunjen donji garancijski list s pečatom prodajnog mjesta i s priloženim računom o kupnji ili porezno važećim kontrolnim listićem blagajne, koji potvrđuju datum kupnje.**
- 4) Garancija nije više važeća u slijedećim slučajevima:
  - očito pomanjkanje održavanja,
  - nepropisno korištenje ili prepravljane proizvoda,
  - upotreba neprikladnih motornih ulja ili goriva,
  - neupotrebljavanje originalnih rezervnih dijelova ili dodatne opreme,
  - popravci izvršeni od strane neovlaštenog osoblja.
- 5) Proizvođač ne pruža garanciju za potrošni materijal niti za dijelove izložene uobičajenom habanju tijekom rada.
- 6) Garancija ne obuhvaća radove na dotjerivanju ili preinačenju proizvoda
- 7) Garancija ne pokriva razna podešavanja ni radove na održavanju kojima se pristupa tijekom garantnog roka.
- 8) Eventualne štete prouzročene tijekom transporta moraju se odmah prijaviti prevozniku, u protivnom slučaju garancija neće biti važeća
- 9) Garancija ne pokriva izravnu ni neizravnu štetu nanešenu osobama ili stvarima, a do koje je došlo uslijed kvara na stroju ili je posljedica prisilnog i produženog nekorisćenja stroja.

MODELLO / MODEL

SERIAL No  
SERIJSKI BROJ

ACQUISTATO DAL SIG. / KUPAC

DATA / DATUM

CONCESSIONARIO / ZASTUPNIK

Non spedire! Allegare solo all'eventuale richiesta di garanzia tecnica.  
Nemojte slati! Priložite eventualnom zahtjevu tehničke garancije.

Tento přístroj byl navržen a vyroben s pomocí nejmodernějších výrobních technik. V případě soukromého použití nebo pro hobby poskytuje výrobce záruku na své výrobky v trvání 24 měsíců od data zakoupení. Servis v České republice a na Slovensku provádí firma MOUNTFIELD ve svých prodejních, specializovaných servisních střediscích a přes své dealery. V případě profesionálního používání je záruka omezena na 12 měsíců.

#### Všeobecné záruční podmínky

- 1) Záruka platí ode dne zakoupení výrobku. Výrobní podnik zdarma vyměňuje prostřednictvím obchodní a servisní sítě vadné díly, jejichž vada byla způsobena materiálem, zpracováním nebo výrobou. Záruka nezabývá kupujícího zákonných práv, které mu náležejí podle občanského zákoníku, a které se vztahují na důsledky defektů nebo vad způsobených prodaným výrobkem.
- 2) Techničtí pracovníci provedou požadovaný zákrok co nejdříve v rámci daných časových možností.
- 3) **Při žádosti o opravu v záruce je nutné předložit oprávněnému pracovníkovi níže uvedený záruční list orazítkováný prodejcem a úplně vyplněný, spolu s nákupní fakturou nebo platným dokladem o zakoupení s datem nákupu.**
- 4) Záruka pozbývá platnosti v případě:
  - zjevného zanedbání údržby,
  - nevhodného používání výrobku nebo jeho úprav,
  - použití nevhodných maziv nebo paliv,
  - použití jiných než originálních náhradních dílů,
  - zásahů prováděných neoprávněnými pracovníky.
- 5) Záruka se podle výrobce nevztahuje na materiály, které se opotřebovávají, a na části vystavené běžnému funkčnímu opotřebování.
- 6) Záruka se nevztahuje na zásahy týkající se modernizace a vylepšování výrobku.
- 7) Záruka se nevztahuje na seřizování a údržbové práce, i když jsou prováděné v době záruky.
- 8) Případné škody způsobené při dopravě musí být ihned oznámeny dopravci, jinak záruka propadá.
- 9) Záruka se netýká případných škod, přímých či nepřímých, způsobených osobám nebo na věcech poruchou výrobku nebo vyplývajících z dlouhodobého nuceného odstavení výrobku.

Denne maskine er fremstillet under anvendelse af den nyeste produktionsteknik. Producenten giver garanti for sine produkter i en periode på 24 måneder fra købsdatoen i forbindelse med privat/hobbybrug. Garantien er begrænset til 12 måneder i tilfælde af professionel brug.

#### Generelle garantibetingelser

- 1) Garantien gælder fra købsdatoen. Producenten udskifter gennem sit net af forhandlere og serviceværksteder gratis de defekte dele, der skyldes materialefejl, forarbejdnings- eller fabriktionsfejl. Garantien berøver ikke køberen dennes lovmæssige rettigheder i forbindelse med konsekvenserne af defekter eller fejl i den købte genstand.
- 2) Det tekniske personale vil yde assistance så hurtigt, som det er praktisk muligt.
- 3) **For at opnå assistance under garantien skal man til personale med autorisation til at godkende service fremvise nedenstående garanticertifikat stemplet af forhandleren og behørigt udfyldt i alle felter samt dateret købsfaktura eller kvittering.**
- 4) Garantien bortfalder i tilfælde af:
  - Åbenlys manglende vedligeholdelse.
  - Ukorrekt brug af produktet eller ændringer.
  - Brug af uegnede smøremidler eller brændstoffer.
  - Brug af uoriginale reservedele eller ekstraudstudsdele.
  - Indgreb foretaget af uautoriseret personale.
- 5) Garantien dækker ikke forbrugsstoffer samt dele, der er udsat for normalt slid ved brug.
- 6) Garantien dækker ikke arbejde beregnet på opdatering eller forbedring af produktet.
- 7) Garantien dækker ikke eventuel klargøring eller servicearbejde i garantiperioden.
- 8) Eventuelle transportskader skal straks meddeles til speditøren, i modsat fald bortfalder garantien.
- 9) Garantien dækker ikke eventuelle skader, direkte eller indirekte, påført personer eller ting på grund af maskinefejl eller som konsekvens af længerevarende stillstand af maskinen grundet nævnte fejl.

MODEL / MODEL

SERIOVÉ Č.  
SERIENR.

KUPUJÍCÍ / KØBT AF

DATUM / DATO

PRODEJCE / FORHANDLER

Nezasílat! Příložit pouze při případném vyzvání záruční služby.  
Skal ikke sendes! Vedlægges kun ved anmodning om garantiindgreb.

## DE GARANTIESCHEIN

Diese Maschine ist nach den modernsten Fertigungstechniken entwickelt und hergestellt worden. Der Hersteller garantiert seine Produkte für einen Zeitraum von 24 Monaten ab dem Kaufdatum bei Privat- und Heimwerkereinsatz. Bei professionellem Gebrauch ist die Laufzeit der Garantie auf 12 Monate beschränkt.

### Allgemeine Garantiebedingungen

- 1) Die Garantie hat ab Kaufdatum Gültigkeit. Der Hersteller tauscht über das Vertriebs- und technische Servicenetz die durch Material-, Bearbeitungs- und Fertigungsmängel fehlerhaften Teile kostenlos aus. Die Garantie hebt die vom Bürgerlichen Gesetzbuch geregelten Käuferansprüche bei Folgeschäden durch Fehler oder Mängel des verkauften Sachwerts nicht auf.
- 2) Das technische Personal wird die Eingriffe im Rahmen der hierfür erforderlichen organisatorischen Maßnahmen schnellstmöglich durchführen.
- 3) **Zur Anforderung der Serviceleistungen im Garantiezeitraum müssen dem autorisierten Personal der untenstehende und vollständig ausgefüllte Garantieschein mit Verkäuferstempel sowie die Rechnung bzw. der Kaufbeleg als Datumsnachweis vorgelegt werden.**
- 4) Die Garantie erlischt in folgenden Fällen:
  - Offensichtliche Wartungsversäumnisse
  - Unsachgemäße Verwendung bzw. Umrüstung des Produkts
  - Benutzung nicht geeigneter Schmier- oder Kraftstoffe
  - Einbau nicht originaler Ersatz- oder Zubehörteile
  - Eingriffe durch unbefugtes Personal.
- 5) Von der Herstellergarantie ausgeschlossen sind alle Verbrauchsmaterialien sowie die normaler Betriebsabnutzung unterliegenden Teile.
- 6) Die Garantie deckt keinerlei Eingriffe für Tuning- oder Verbesserungszwecke.
- 7) Von der Garantie sind die ggf. im Garantiezeitraum erforderlichen Einstellungen und Wartungseingriffe ausgeschlossen.
- 8) Nicht umgehend dem Frachtunternehmen gemeldete Transportschäden machen die Garantie nichtig.
- 9) Die Garantie deckt weder direkt noch indirekt durch Produktdefekte bzw. durch eine zwangsläufig längere Nichtbenutzung des Geräts verursachte Personen- oder Sachschäden.

## EL ΠΙΣΤΟΠΟΙΗΤΙΚΟ ΕΓΓΥΗΣΗΣ

Αυτό το μηχάνημα έχει σχεδιαστεί και κατασκευαστεί σύμφωνα με τις πιο προηγμένες τεχνικές παραγωγής. Η κατασκευάστρια εταιρεία παρέχει εγγύηση για τα προϊόντα της για μια περίοδο 24 μηνών από την ημερομηνία αγοράς, για ιδιωτική και ερασιτεχνική χρήση. Η εγγύηση ισχύει για 12 μήνες στην περίπτωση επαγγελματικής χρήσης.

### Γενικοί όροι εγγύησης

- 1) Η εγγύηση ισχύει από την ημερομηνία αγοράς. Η κατασκευάστρια εταιρεία αντικαθιστά δωρεάν μέσω του δικτύου πωλήσεων και τεχνικής υποστήριξης τα ελαττωματικά εξαρτήματα λόγω αστοχίας υλικού, επεξεργασίας ή παραγωγής. Η εγγύηση δεν καταργεί τα νόμιμα δικαιώματα του αγοραστή που προβλέπονται από τον Αστικό Κώδικα σε ότι αφορά τις συνέπειες από ελαττώματα ή προβλήματα του προϊόντος που πωλείται.
- 2) Το τεχνικό προσωπικό παρεμβαίνει το ταχύτερο δυνατό εντός των επιτρεπόμενων χρονικών ορίων βάσει των αναγκών του οργανισμού.
- 3) **Για την παροχή υποστήριξης στο πλαίσιο της εγγύησης, πρέπει να επιδείξετε στο εξουσιοδοτημένο προσωπικό το πιστοποιητικό εγγύησης, που παρέχεται παρακάτω, σφραγισμένο από τον προμηθευτή και συμπληρωμένο πλήρως, καθώς και το τιμολόγιο αγοράς ή τη νόμιμη απόδειξη με την ημερομηνία αγοράς.**
- 4) Η εγγύηση δεν ισχύει σε περίπτωση:
  - Εμφανούς έλλειψης συντήρησης.
  - Εσφαλμένης χρήσης ή τροποποίησης του προϊόντος.
  - Χρήσης ακατάλληλων λιπαντικών ή καυσίμων.
  - Χρήσης μη γνήσιων ανταλλακτικών ή εξαρτημάτων.
  - Επεμβάσεων από μη εξουσιοδοτημένο προσωπικό.
- 5) Η κατασκευάστρια εταιρεία δεν παρέχει εγγύηση για τα αναλώσιμα υλικά και τα εξαρτήματα που υπόκεινται σε φυσιολογική φθορά κατά τη λειτουργία.
- 6) Η εγγύηση δεν καλύπτει εργασίες αναβάθμισης ή βελτίωσης του προϊόντος.
- 7) Η εγγύηση δεν καλύπτει εργασίες ρύθμισης και συντήρησης που μπορεί να είναι απαραίτητες κατά την περίοδο ισχύος της εγγύησης.
- 8) Πιθανές βλάβες που προκαλούνται κατά τη μεταφορά πρέπει να επισημαίνονται αμέσως στο μεταφορέα, διαφορετικά η εγγύηση δεν ισχύει.
- 9) Η εγγύηση δεν καλύπτει τυχόν άμεσους ή έμμεσους τραυματισμούς ή υλικές ζημιές λόγω βλάβης του μηχανήματος ή υποχρεωτικής παρατεταμένης διακοπής της χρήσης του.

MODELL / ΜΟΝΤΕΛΟ

BAUNUMMER  
ΑΡΙΘ. ΣΕΙΡΑΣ

KÄUFER / ΑΦΟΡΑΣΤΗΣ

DATUM / ΗΜΕΡΟΜΗΝΙΑ

VERTRAGSHÄNDLER / ΑΝΤΙΠΡΟΣΩΠΟΣ

Nicht versenden! Nur der technischen Garantieforderung beilegen.  
Μην αποστείλετε το απόκομμα! Επισυνάψτε το μόνο σε ενδεχόμενη αίτηση τεχνικής εγγύησης.

## EN WARRANTY CERTIFICATE

This machine has been designed and manufactured using the most modern techniques. The manufacturer guarantees its products for 24 months from the date of purchase, for private and hobby use. The warranty is limited to 12 months in case of professional use.

### Limited warranty

- 1) The warranty period starts on the date of purchase. The manufacturer, acting through the sales and technical assistance network, shall replace free of charge any parts proven defective in material, machining or manufacturing. The warranty does not affect the purchaser's rights as established under legislation governing the consequences of defects in the machine.
- 2) Technical personnel will undertake the necessary repairs in the minimum time possible, compatible with organisational needs.
- 3) **To make any claim under the warranty, this certificate of warranty, fully completed, bearing the dealer's stamp and accompanied by the invoice or receipt showing the date of purchase, must be displayed to the personnel authorised to approve work.**
- 4) The warranty shall be null and void if:
  - the machine has evidently not been serviced correctly
  - the machine has been used for improper purposes or has been modified in any way,
  - unsuitable lubricants and fuels have been used
  - non-original spare parts and accessories have been fitted
  - work has been done on the machine by unauthorised personnel
- 5) The warranty does not cover consumables or parts subject to normal wear.
- 6) The warranty does not cover work to update or improve the machine.
- 7) The warranty does not cover any preparation or servicing work required during the warranty period.
- 8) Damage incurred during transport must be immediately brought to the attention of the carrier: failure to do so shall render the warranty null and void.
- 9) The warranty does not cover injury or damage caused directly or indirectly to persons or things by defects in the machine or by periods of extended disuse of the machine resulting from the said defects.

## ES CERTIFICADO DE GARANTÍA

Esta máquina ha sido diseñada y realizada con las técnicas más avanzadas. El fabricante garantiza sus productos por 24 meses desde la fecha de compra para uso no profesional. La garantía se limita a 12 meses en caso de uso profesional

### Condiciones generales de la garantía

- 1) La garantía tiene validez a partir de la fecha de compra. A través de la red de ventas y asistencia técnica, el fabricante sustituirá gratuitamente las partes que presenten defectos de material o de fabricación. La garantía no priva al comprador de los derechos legales establecidos por el Código Civil con respecto a las consecuencias de los defectos o vicios del objeto vendido.
- 2) El personal técnico actuará lo más pronto posible, dentro de los límites impuestos por motivos organizativos.
- 3) **Para solicitar asistencia en garantía, es necesario presentar el certificado que figura más adelante, sellado por el vendedor y cumplimentado en todas sus partes, además de la factura o el tique de compra.**
- 4) La garantía se anula en caso de:
  - Ausencia manifiesta de mantenimiento.
  - Utilización incorrecta o alteración del producto.
  - Uso de lubricantes o combustibles inadecuados.
  - Empleo de recambios o accesorios no originales.
  - Intervenciones realizadas por personal no autorizado.
- 5) La garantía no cubre los materiales de consumo ni las partes sujetas a un desgaste normal de funcionamiento.
- 6) La garantía no cubre los trabajos de actualización y mejora del producto.
- 7) La garantía no cubre la puesta a punto ni las operaciones de mantenimiento que deban realizarse durante el periodo de garantía.
- 8) Todo daño sufrido por el producto durante el transporte debe señalarse inmediatamente al transportista; de lo contrario la garantía se anula.
- 9) La garantía no cubre daños o perjuicios directos o indirectos, materiales o personales, causados por fallos de la máquina o derivados de la imposibilidad de utilizarla.

MODEL / MODELO

SERIAL No  
Nº DE SERIE

BOUGHT BY Mr. / ADQUIRIDO POR EL SR.

DATE / FECHA

DEALER / CONCESIONARIO

Do not send! Only attach to requests for technical warranties.  
¡No expedir! Adjuntar sólo al pedido de asistencia técnica.

## ET GARANTIITUNNISTUS

Seade on konstrueeritud ja toodetud kõige kaasaegsemat tehnoloogiat rakendades. Tootja annab toodetele nende eraviisilise ja harrastusliku kasutamise korral 24 kuulise garantii ostmiskuupäevast. Professionaalse kasutamise korral on garantii piiratud ja kehtib 12 kuud.

### Piiratud garantii

- 1) Garantiaeg algab ostukuupäeval. Tootja, kes tegutseb müügi- ja tehnilise teeninduse võrgu kaudu, vahetab tasuta kõik materjali, valmistamise või töötlemise tõttu vigaseks tunnistatud osad. Garantii ei mõjuta ostja seadusejärgseid huvisid masina defektide osas.
- 2) Tehniline personal teeb vajalikud remonttööd võimalikult lühikese aja jooksul.
- 3) **Garantiid puudutavate nõuete korral tuleb garantiitööd vastu võtvale isikule esitada käesolev garantiitunnistus täidetuna ja müüja pitsatiga varustatuna ning arve või ostutšekk, millel on kirjas ostukuupäev.**
- 4) Garantii kaotab kehtivuse, kui:
  - masinat ei ole nõuetekohaselt hooldatud,
  - masinat on kasutatud mittesihipäraselt või seda on mistahes moel modifitseeritud,
  - kasutatud on sobimatuid määrdeaineid ja küstus,
  - masinale on paigaldatud mitte-originaalvaruosi või -liseseadiseid,
  - masinat on remontinud selleks volitamata isikud.
- 5) Garantii ei hõlma kuluvaid aineid ja tavapärase kasutuses kuluvaid osi.
- 6) Garantii ei hõlma masina täiustamise või parandamisega seotud töid.
- 7) Garantii ei hõlma konserveerimis- ja hooldustööd, mida masin garantiiajal vajab.
- 8) Transpordikahjustuste avastamisel tuleb neile viivitamatult juhtuda transportija tähelepanu. Vastasel korral kaotab masina garantii kehtivuse.
- 9) Garantii ei hõlma otseseid või kaudseid vigastusi ja kahjusid, mis võivad olla tingitud masina rikkest ning võimaluse puudumisest masinat antud rikke tõttu kasutada.

## FI TAKUUTODISTUS

Tämä kone on suunniteltu ja valmistettu uudenaikaisella tuotantotekniikalla. Valmistaja takaa tuotteet 24 kuukauden ajaksi ostopäivästä lukien yksityistä ja harrastelijakäyttöä varten. Takuun kesto on 12 kuukautta, mikäli tuotetta käytetään ammattikäytössä.

### Takuuehdot

- 1) Takuu on voimassa ostopäivästä lähtien. Valmistaja vaihtaa myynti- ja huoltoverkostonsa välityksellä maksutta osat, joissa havaitaan materiaali-, työstö- tai valmistusvirhe. Takuu ei poista ostajan lakisääteistä oikeutta myydyin esineen aiheuttamien virheiden tai vikojen seuraamusten suhteen.
- 2) Tekninen henkilökunta toimii mahdollisimman pian järjestelyjen vaatiman ajan puitteissa.
- 3) **Takuukorjausta vaadittaessa valtuutetulle henkilökunnalle on esitettävä alla näkyvä jälleenmyyjän leimaama takuutodistus, jonka kaikki kohdat on täytetty, sekä lasku tai kuitti, josta näkyy ostopäivämäärä.**
- 4) Takuu ei ole voimassa seuraavissa tapauksissa:
  - Huollon suorittaminen on selvästi laiminlyöty.
  - Tuotetta on käytetty väärin, tai sitä on käsitelty omavaltaisesti.
  - On käytetty vääränlaisia voiteluaineita tai polttoaineita.
  - On käytetty muita kuin alkuperäisiä varaosia tai lisävarusteita.
  - Valtuuttamaton henkilökunta on suorittanut korjaustoimenpiteitä.
- 5) Valmistaja ei vastaa kulutusaineista eikä normaalista osien kulumisesta.
- 6) Tuotteen päivitys- ja parannustoimenpiteet eivät kuulu takuun piiriin.
- 7) Takuu ei korvaa takuuajana mahdollisesti suoritettuja säätö- tai huoltotoimenpiteitä.
- 8) Mahdollisista kuljetuksen aikana sattuneista vahingoista on välittömästi ilmoitettava kuljetusliikkeelle, muussa tapauksessa takuu ei ole voimassa.
- 9) Takuu ei korvaa mahdollisia henkilö- tai omaisuusvahinkoja, jotka ovat aiheutuneet suoraan tai välillisesti koneen vaurioitumisesta tai pitkäaikaisesta käytön estymisestä.

MUDEL / MALLI

SEERIANUMBER  
SARJANUMERO

OSTJA / OSTAJA

KUUPÄEV / PÄIVÄMÄÄRÄ

MÜÜJA / JÄLLEENMYyjÄ

Mitte saatat Lisada garantiinõude korral.  
Älä läheta Liitä tekniseen takuutoimenpidemyyntöön

## FR CERTIFICAT DE GARANTIE

Cette machine a été conçue et réalisée avec les techniques de production les plus modernes. Le fabricant garantit ses produits pendant une période de 24 mois à compter de la date d'achat, en cas d'usage privé ou d'activités de bricolage. En cas d'usage professionnel, la garantie est limitée à 12 mois.

### Conditions générales de garantie

- 1) La garantie devient effective à partir de la date d'achat. Le constructeur remplace gratuitement les pièces présentant des vices de matériau, d'usinage ou de fabrication par le biais de son réseau commercial et d'assistance. La garantie ne prive pas l'acheteur des droits qui lui sont octroyés par le code civil contre les conséquences ou les vices causés par la chose vendue.
- 2) Le personnel technique interviendra le plus rapidement possible, dans les délais concédés par les nécessités organisationnelles.
- 3) **Pour demander l'assistance sous garantie, il est nécessaire de présenter au personnel agréé le certificat de garantie ci-dessous portant le cachet du revendeur, dûment rempli et accompagné de la facture d'achat ou du ticket de caisse obligatoire reportant la date d'achat.**
- 4) La garantie s'annule en cas de :
  - d'absence manifeste d'entretien,
  - d'utilisation incorrecte ou de manipulation du produit,
  - d'utilisation de lubrifiants ou de carburants inadéquats,
  - d'utilisation de pièces détachées ou d'accessoires non originaux,
  - d'interventions effectuées par du personnel n'étant pas agréé.
- 5) Le constructeur exclut de la garantie les consommables et les pièces sujettes à usure de fonctionnement normale.
- 6) La garantie exclut les interventions de mise à jour et d'amélioration du produit.
- 7) La garantie ne couvre pas la mise au point ni les interventions d'entretien nécessaires pendant la période de validité de la garantie.
- 8) Les éventuels dommages subis pendant le transport doivent être immédiatement signalés au transporteur sous peine d'annulation de la garantie.
- 9) La garantie ne couvre pas les éventuels dommages, directs ou indirects, causés à des personnes ou des objets suite à des pannes de la machine ou à l'interruption forcée et prolongée de son utilisation.

## HR GARANTNI LIST

Ovaj je ispuhivač zamišljen i proizveden upotrebljavajući najmodernije tehničke postupke. Proizvođač daje garanciju za vlastite proizvode u trajanju od 24 mjeseca od datuma kupnje, za korištenje u privatne svrhe ili kao hobi. U slučaju profesionalne uporabe garancija vrijedi samo 12 mjeseci.

### Opći uvjeti garancije

- 1) Garancija stupa na snagu od datuma kupnje proizvoda. Proizvođač preko svoje prodajne mreže i tehničkih servisa besplatno zamijenjuje dijelove zbog neispravnosti materijala, radnih ili proizvodnih postupaka. Garancija ne uskraćuje kupcu zakonska prava predviđena građanskim zakonikom za posljedice prouzročene nepravilnošću ili nepropisnošću prodanih proizvoda.
- 2) Tehničko osoblje će vas posjetiti u što kraćem vremenskom roku, sukladno s već programiranim radnim obvezama.
- 3) **Kod zahtjeva za servisiranje pod garancijom, ovlaštenom osoblju trebate pokazati potpuno ispunjen donji garancijski list s pečatom prodajnog mjesta i s priloženim računom o kupnji ili porezno važećim kontrolnim listićem blagajne, koji potvrđuju datum kupnje.**
- 4) Garancija nije više važeća u slijedećim slučajevima:
  - očito pomanjkanje održavanja,
  - nepropisno korištenje ili prepravljavanje proizvoda,
  - upotreba neprikladnih motornih ulja ili goriva,
  - neupotrebljavanje originalnih rezervnih dijelova ili dodatne opreme,
  - popravci izvršeni od strane neovlaštenog osoblja.
- 5) Proizvođač ne pruža garanciju za potrošni materijal niti za dijelove izložene uobičajenom habanju tijekom rada.
- 6) Garancija ne obuhvaća radove na dotjerivanju ili preinačenju proizvoda
- 7) Garancija ne pokriva razna podešavanja ni radove na održavanju kojima se pristupa tijekom garantnog roka.
- 8) Eventualne štete prouzročene tijekom transporta moraju se odmah prijaviti prevozniku, u protivnom slučaju garancija neće biti važeća
- 9) Garancija ne pokriva izravnu ni neizravnu štetu nanešenu osobama ili stvarima, a do koje je došlo uslijed kvara na stroju ili je posljedica prisilnog i produženog nekorištenja stroja.

MODELE / MODEL

N° de SERIE  
SERIJSKI BROJ

ACHETÉ PAR M. / KUPAC

DATE / DATUM

CONCESSIONNAIRE / ZASTUPNIK

Ne pas expédier ! Joindre uniquement à l'éventuelle demande de garantie technique.  
Nemojte slati! Priložite eventualnom zahtjevu tehničke garancije.



## HU GARANCIALEVÉL

A gépet a legmodernebb gyártási technológia szerint tervezték és állították össze. A Gyártó termékeire magán és hobby használat esetén a vásárlástól számított 24 hónapos garanciát vállal. Professzionális használat esetén a garanciális időszak 12 hónapra korlátozódik.

### Garanciális feltételek

- 1) A garancia a vásárlás időpontjától érvényes. A gyártó cég értékesítési és szervizhálózatán keresztül ingyenesen kicseréli, az anyag-, megmunkálási vagy gyártási hibás alkatrészeket. A garancia nem vonja meg a vevő polgári törvénykönyvben előírt, az értékesített áru hibájának vagy hiányosságának következményeivel kapcsolatos jogait.
- 2) A szakemberek a munka megszervezéséhez szükséges időt figyelembe véve a lehető leghamarabb elvégzik a szükséges beavatkozást.
- 3) **A garanciális javítás igényléséhez az erre felhatalmazott személyhez el kell juttatni az alábbi garanciajegyet, minden adatot kitöltve, a vizsgálatadó által lepecsételve, valamint mellékelni kell a vásárlást igazoló számlát vagy adóhatóság által előírt blokkot, amely a vásárlás időpontját igazolja.**
- 4) A garancia érvényét veszti az alábbi esetekben:
  - a karbantartás nyilvánvaló hiánya.
  - a termék nem megfelelő és helytelen használata.
  - nem megfelelő kenőanyag vagy üzemanyag használata.
  - nem eredeti alkatrész vagy tartozék használata
  - arra fel nem hatalmazott személy valamilyen beavatkozást végzett a gépen.
- 5) A Gyártó cég kizárja a garanciából a fogyóanyagokat és a normál működési kopásnak kitett alkatrészeket.
- 6) A garancia kizárja a termék frissítését és feljavítását
- 7) A garanciális idő alatt szükséges beállítás és karbantartás nem tartozik a garancia körébe
- 8) A szállítás közben esetlegesen bekövetkező kárt haladéktalanul jelezni kell a fuvarozónak garanciális jogvesztés terhé mellett
- 9) A garancia nem fedezi az esetleges közvetlen vagy közvetett személyi vagy anyagi károkat, melyek oka a gép meghibásodása vagy a gép hosszú ideig tartó használaton kívül helyezése.

## LT GARANTINIS PAŽYMĖJIMAS

Šis mechanizmas suprojektuotas ir pagamintas naudojant moderniausias technologijas. Jei įtaisas naudojamas privačiai ar mėgėjiškais tikslais, gamintojas jam suteikia 24 mėnesių garantiją. Jei įtaisas naudojamas profesionaliais tikslais, garantija apribojama 12 mėnesių laikotarpiu.

### Ribota garantija

- 1) Garantijos periodas prasideda pardavimo dieną. Gamintojas, pasitelkęs pardavimų ir techninės pagalbos tinklą, nemokamai pakeis bet kokias dalis, kuriose bus nustatyti medžiagų, apdirbimo arba pagaminimo defektai. Ši garantija nedaro įtakos pirkejo teisėms, kurias nustato įstatymai, taikomi šio mechanizmo defektų pasekmėms.
- 2) Techniniai darbuotojai per trumpiausią įmanomą laiką, atitinkantį organizacinius poreikius, atliks visus būtinius remonto darbus.
- 3) **Norėdami pagal šią garantiją pareikšti pretenziją, šį tinkamai užpildytą, pilnos komplektacijos garantinį pažymėjimą, ant kurio turi būti pildyti antspaudas, taip pat pridėjus sąskaitą arba kvitą, ant kurio nurodyta pirkimo data, reikia pateikti darbuotojams, įgaliotiems patvirtinti darbus.**
- 4) Garantija negalioja tokiais atvejais:
  - akivaizdžiai matosi, kad neteisingai buvo atliekama mechanizmo techninė priežiūra;
  - mechanizmas buvo naudojamas ne pagal paskirtį arba jis buvo koku nors būdu modifikuotas;
  - buvo naudoti netinkami tepalai arba degalai;
  - buvo montuojamos neoriginalios atsarginės dalys ir priedai;
  - mechanizmą remontavo neįgalioti darbuotojai.
- 5) Garantija nesuteikiama vartojimo reikmenims arba dalims, kurios susidėvi natūraliu būdu.
- 6) Garantija nesuteikiama darbams, skirtiems mechanizmą atnaujinti arba patobulinti.
- 7) Garantija nesuteikiama pasiruošimui arba aptarnavimo darbams, kurių prireikia garantiniu periodu.
- 8) Apie pažeidimus, atsiradusius transportavimo metu, būtina nedelsiant informuoti vežėją. To nepadarius, garantija nustos galioti.
- 9) Garantijos sąlygos neapima traumų arba gedimų, kuriuos dėl mechanizmo defektų arba dėl ilgalaikio mechanizmo nenaudojimo, kurį lemė minimi defektai, tiesiogiai arba netiesiogiai patyrė asmenys arba daiktai.

TÍPUS / MODELIS

SOROZATSZÁM  
SERIJOS NR.

VÁSÁRLÓ NEVE / PIRKÉJAS

DÁTUM / DATA

MÁRKAKERESKEDŐ / PARDAVÉJAS

Ne küldje el! Csak az esetleges műszaki garancia igénye esetén kell mellékelni. Nesijūsti! Pridėkite tik prie paraiškos techninei garantijai gauti.

## LV GARANTIJAS SERTIFIKĀTS

Ierīce ir izveidota, izmantojot vismodernākās tehnoloģijas. Ražotājs nodrošina savai produkcijai 24 mēnešu garantiju kopš iegādes brīža, ja to lieto privātiem un profesionāliem mērķiem. Ja ierīce tiek lietota profesionālos nolūkos, garantija ir derīga 12 mēnešus.

### Garantijas noteikumi

- 1) Garantija stājas spēkā kopš ierīces iegādes brīža. Ražotājs, darbojoties caur pārdošanas un tehniskās apkopes tīklu, par velti nomaina jebkuras detaļas, kas bojātas ražošanas, tehnikas vai materiāla problēmu dēļ. Garantija neietekmē pircēja tiesības, kuras, atbilstoši likumdošanai, pasargā pret pārdotās ierīces defektu un bojājumu sekām.
- 2) Tehniskais personāls uzņemas veikt visus labojumus iespējami minimālā laikā, saskaņā ar organizatoriskajām vajadzībām.
- 3) **Lai pēc šīs garantijas iesniegtu prasību, šo garantijas sertifikātu, pilnībā aizpildītu, kopā ar pārdevēja zīmogu un faktūru vai čeku, kurā uzrādīts pirkšanas datums, ir jānogādā personālam, kas pilnvarots to apstiprināt.**
- 4) Garantija ir nederīga, ja:
  - ierīce nav bijusi pareizi lietota.
  - ierīce ir lietota nepareiziem mērķiem vai ir mainīta kādā citā veidā.
  - ir lietotas neatbilstošas smērvielas vai eļļas.
  - ir lietotas neoriģinālas detaļas un aksesuāri
  - ierīci ir lietojusi nekompetenta persona.
- 5) Garantija neietilpst materiāli vai detaļas, kas nolietotas normālas lietošanas rezultātā.
- 6) Garantija neparedz ierīces modernizēšanu vai uzlabošanu.
- 7) Garantijā neietilpst nekāds sagatavošanas vai apkopes darbs, ko veic garantijas periodā.
- 8) Gadījumā, ja ierīces transportēšanas laikā radušies bojājumi, nekavējoties ziņojiet par to piegādātājam: ja tas netiek darīts, garantija nav spēkā.
- 9) Garantija neietilpst tieši vai netieši ievainojumi vai bojājumi personām vai lietām ierīces defektu dēļ vai pārāk ilgas lietošanas gadījumā, kuras rezultātā radušies bojājumi.

## NL GARANTIEBEWIJS

Dit apparaat is ontworpen en gerealiseerd met de modernste productietechnieken. De fabrikant geeft een garantie van 24 maanden vanaf de aankoopdatum op de eigen producten voor privé-/hobbygebruik. De garantie is beperkt tot 12 maanden bij professioneel gebruik.

### Algemene garantievoorwaarden

- 1) De garantie geldt vanaf de aankoopdatum. De fabrikant vervangt gratis de onderdelen met defecten in materiaal, afwerking en productie via het verkoopnetwerk en de technische servicedienst. De garantie ontnemt de gebruiker niet de wettelijke rechten van het burgerlijk wetboek tegen de consequenties van de defecten of fouten veroorzaakt door het verkochte voorwerp.
- 2) Het technische personeel zal de defecte onderdelen zo snel als organisatorisch mogelijk is repareren.
- 3) **Om een aanvraag tot technische assistentie onder garantie in te dienen, dient u aan het bevoegde personeel het onderstaande garantiocertificaat te tonen, voorzien van het stempel van de leverancier, volledig ingevuld en met de aankoopfactuur of bon met de aankoopdatum aangehecht.**
- 4) De garantie vervalt in de volgende gevallen:
  - Duidelijk gebrek aan onderhoud,
  - Onjuist gebruik van het product of geknoei aan het product,
  - Gebruik van ongeschikte smeermiddelen of brandstoffen,
  - Gebruik van niet-originele reserveonderdelen of accessoires,
  - Reparaties die uitgevoerd zijn door onbevoegd personeel.
- 5) De fabrikant sluit verbruiksmaterialen en onderdelen die aan normale werkingsslijtage onderhevig zijn, uit van de garantie.
- 6) Onder de garantie vallen geen aanpassingen en verbeteringen van het product.
- 7) Onder de garantie vallen geen afstellingen en onderhoudswerkzaamheden die nodig zouden kunnen zijn tijdens de garantieperiode.
- 8) Eventuele schade die veroorzaakt is tijdens het transport moet onmiddellijk gemeld worden aan de transporteur, anders vervalt de garantie.
- 9) De garantie dekt geen eventuele directe of indirecte schade, die veroorzaakt is bij personen of voorwerpen door storingen in het apparaat of die voortvloeit uit het langdurig niet gebruiken van het apparaat.

MODELIS / MODELL

SĒRIJAS NR.  
SERIENUMMER

PIRCĒJS / KÄUFER GEKOCHT DOOR DHR./MEVR.

DATUMS / DATUM

PĀRDEVĒJS / LEVERANCIER

Nesūtīt! Pievienot tikai pieprasījumiem pēc tehniskās garantijas.  
Niet opsturen! Alleen een eventueel verzoek om technische garantie aanhechten.

## NO GARANTIBEVIS

Dette apparatet er blitt utformet og fremstilt ved hjelp av helt moderne produksjonsteknikker. Produzenten garanterer sine produkter for en periode på fireogtyve (24) måneder fra kjøpsdato ved bruk privat/i hobby. Garantien begrenser seg til 12 måneder ved profesjonell bruk.

### Generelle garantivilkår

- 1) Garantien gjelder fra kjøpsdato. Gjennom sitt nettverk av forhandlere og servicesentre, skifter produsenten gratis ut deler som er defekte på grunn av material- eller produksjonsfeil. Garantien fratar ikke kjøperen de rettigheter vedkommende har i gjeldende lovverk når det gjelder konsekvensene av feil og skader på varen som ble anskaffet.
- 2) Det tekniske personale vil foreta utbedringene på kortest mulig tid, på bakgrunn av organisasjonsmessige forhold.
- 3) **Hvis man ber om garanti-reparasjon, må man fremvise nedenstående garantibevis, stemplet av forhandleren, fullstendig utfylt og vedlagt faktura eller gyldig kvittering hvor kjøpsdatoen fremgår.**
- 4) Garantien forfaller dersom:
  - Nødvendig vedlikehold helt klart ikke har vært utført,
  - Produktet ikke er blitt benyttet på korrekt vis eller har vært tuklet med,
  - Det er blitt brukt gale smøremidler eller drivstoff,
  - Det er blitt brukt uoriginale reservedeler,
  - Det er blitt utført reparasjoner av ikke-autorisert personale.
- 5) Produzentens garanti dekker ikke forbruksmateriale og normal slitasje på delene.
- 6) Garantien dekker ikke inngrep i forbindelse med oppdatering eller forbedring av produktet.
- 7) Garantien dekker ikke reguleringer eller vedlikeholdsinngrep som måtte være nødvendige under garantitiden.
- 8) Eventuelle transportskader må umiddelbart meldes til transportselskapet, ellers vil garantien forfalle.
- 9) Garantien dekker ikke eventuell direkte eller indirekte skader på personer eller gods som skyldes skader på apparatet eller at apparatet ikke kan benyttes over lengre tid.

## PL CERTYFIKAT GWARANCYJNY

Niniejsze urządzenie zostało zaprojektowane i wykonane przy wykorzystaniu najnowocześniejszych technik produkcyjnych. Producent udziela gwarancji na swoje wyroby na okres dwudziestu czterech (24) miesięcy od daty zakupu do celów prywatnych i hobbyistycznych. W przypadku używania produktu do zastosowań profesjonalnych okres gwarancyjny ograniczony jest do 12 miesięcy.

### Ogólne warunki gwarancji

- 1) Gwarancja obowiązuje począwszy od dnia zakupu. Producent, poprzez sieć sprzedaży i obsługi technicznej, wymienia bezpłatnie części z wadami materiałowymi, wadami powstałymi w toku obróbki oraz wadami produkcyjnymi. Gwarancja nie znosi prawa nabywcy przewidzianego w kodeksie cywilnym i dotyczącego roszczeń w wyniku wad i uszkodzeń spowodowanych przez sprzedany przedmiot.
- 2) Personel techniczny przystąpi do naprawy w czasie, na który pozwolą wymagania organizacyjne, zawsze najszybciej jak to możliwe.
- 3) **Aby skorzystać z naprawy gwarancyjnej, konieczne jest przedstawienie autoryzowanym pracownikom obsługi poniższej karty gwarancyjnej, ostemplowanej przez sprzedawcę, wypełnionej we wszystkich swoich częściach oraz faktury zakupu lub paragonu lub też innego wymaganego prawnie dokumentu sprzedaży z odnotowaną datą zakupu.**
- 4) Utrata gwarancji następuje w przypadku:
  - Widocznego braku konserwacji,
  - Nieprawidłowego użytkowania wyrobu lub jego przeróbek,
  - Stosowania niewłaściwych smarów lub paliwa,
  - Stosowania nieoryginalnych części zamiennych lub akcesoriów,
  - Wykonywania napraw przez osoby nieupoważnione.
- 5) Producent nie obejmuje gwarancją materiałów eksploatacyjnych i części podlegających normalnemu zużyciu podczas pracy urządzenia.
- 6) Gwarancja nie obejmuje prac mających na celu unowocześnienie i ulepszenie produktu.
- 7) Gwarancja nie obejmuje regulacji ani czynności konserwacyjnych, które będą konieczne w okresie gwarancyjnym.
- 8) Eventualne uszkodzenia powstałe podczas transportu trzeba natychmiast zgłosić przewoźnikowi pod groźbą utraty gwarancji.
- 9) Gwarancja nie obejmuje ewentualnych szkód, bezpośrednio lub pośrednio wyrządzonych osobom lub rzeczom z powodu usterek maszyny lub wynikłych z wymuszonego przedłużonego przestoju w pracy maszyny.

MODELL / MODEL

SERIENR.  
Nr SERYJNY

KJØPT AV / NABYWCA PAN/I.

DATO / DATA

FORHANDLER / SPRZEDAWCA

Sendes ikke! Vedlegges kun ved forespørsel om garantiinngrep.

Nie wysyłać! Załączyć jedynie w przypadku żądania naprawy gwarancyjnej.

## PT CERTIFICADO DE GARANTIA

Esta máquina foi concebida e realizada através das técnicas de fabrico mais modernas. A empresa fabricante oferece uma garantia sobre os seus produtos de 24 meses, a partir da data de aquisição para utilização privada e actividades de tempo livres. A garantia é limitada a 12 meses no caso de uso profissional.

### Condições gerais da garantia

- 1) A garantia é reconhecida a partir da data de aquisição. A empresa fabricante através da sua rede de venda e assistência técnica, substitui gratuitamente as peças defeituosas devido a materiais, trabalho e fabrico. A garantia não retira ao comprador os direitos legais previstos pelo código civil, contra as consequências dos defeitos ou irregularidades causados pelo objecto adquirido.
- 2) O pessoal técnico intervirá o mais rapidamente possível no limite de tempo permitido pelas exigências organizativas.
- 3) **Para solicitar a assistência dentro do período da garantia é necessário apresentar ao pessoal autorizado o certificado de garantia que se encontra abaixo, carimbado pelo revendedor e com todos os campos preenchidos, em conjunto com a factura ou talão de compra fiscalmente válido e que comprove a data de compra.**
- 4) A garantia caduca no caso de:
  - Manifesta falta de manutenção,
  - Utilização incorrecta do aparelho ou tentativas de modificação,
  - Utilização de lubrificantes ou combustíveis não adequados,
  - Utilização de peças de substituição ou acessórios não originais,
  - Intervenções realizadas por pessoal não autorizado.
- 5) O fabricante exclui da garantia os materiais de consumo e as peças sujeitas ao normal desgaste de funcionamento.
- 6) A garantia exclui as intervenções de actualização e melhoramento do produto.
- 7) A garantia não cobre a colocação em serviço e as intervenções de manutenção que devam ocorrer durante o período de garantia.
- 8) Eventuais danos causados durante o transporte devem ser de imediato comunicados ao transportador sob pena de a garantia ser anulada.
- 9) A garantia não cobre eventuais danos, directos ou indirectos, causados a pessoas ou objectos por avaria da máquina ou resultantes da forçada suspensão prolongada na utilização da mesma.

## RO CERTIFICAT DE GARANȚIE

Acest aparat a fost conceput și realizat cu cele mai moderne tehnici de construcție. Firma producătoare garantează produsele pe o perioadă de 24 de luni de la data de cumpărare, dacă sunt utilizate de particulari, ca hobby. Garanția este limitată la 12 luni în cazul utilizării profesionale.

### Condiții generale de garanție

- 1) Garanția este recunoscută începând de la data cumpărării. Firma producătoare, prin rețeaua de vânzare și de asistență tehnică, înlocuiește gratuit piesele care sunt defecte din cauza materialului, a prelucrării sau a producerii. Garanția nu afectează drepturile legale ale cumpărătorului, prevăzute de codul civil, legate de consecințele defectelor sau ale viciilor cauzate de obiectul vândut.
- 2) Personalul tehnic va interveni cât de repede posibil, în limitele de timp permise de exigențele de organizare.
- 3) **Pentru a cere asistență în garanție, este necesar să prezentați personalului autorizat certfic tul de garanție de mai jos, stampilat de vânzător, completat la toate rubricile, alături de factura de cumpărare sau de bonul fiscal obligatoriu, care dovedește data cumpărării.**
- 4) Garanția se anulează în caz de:
  - Lipsă evidentă a întreinerii,
  - Utilizare incorrectă a produsului sau modificări neautorizate,
  - Utilizarea unor lubrifianți sau a unor combustibili neadecvați,
  - Utilizarea unor piese de schimb sau a unor accesorii neoriginale,
  - Intervenții efectuate de personal neautorizat.
- 5) Firma producătoare exclude din garanție materialele de consum și piesele supuse unei uzuri normale din cauza funcționării.
- 6) Garanția exclude intervențiile de modernizare și de îmbunătățire ale produsului.
- 7) Garanția nu acoperă punerea la punct și intervențiile de întreținere care ar putea fi necesare în timpul perioadei de garanție.
- 8) Eventualele defecțiuni cauzate în timpul transportului trebuie să fie semnalate imediat transportatorului, în caz contrar garanția este anulată.
- 9) Garanția nu acoperă eventualele daune, directe sau indirecte, cauzate persoanelor sau bunurilor de defecțiunile aparatului sau care rezultă din întreruperea forțată, prelungită, a utilizării acestuia.

MODELO / MODELL

Nº DE SÉRIE  
SERIENR.

ADQUIRIDO POR / KJØPT AV

DATA / DATO

CONCESSIONÁRIO / FORHANDLER

Não envie! Anexe apenas ao eventual pedido de garantia técnica.  
Sendes ikke! Vedlegges kun ved forespørsel om garantiingrep.

Настоящая машина была разработана и изготовлена использованием наиболее современных технологических процессов. Фирма-изготовитель дает гарантию на свои изделия в течение 24 месяцев со дня покупки при условии, что они применяются для личного и непрофессионального пользования. В случае профессионального использования гарантия действует в течение 12 месяцев.

**Общие гарантийные условия**

- 1) Гарантийный срок отсчитывается от даты покупки. Изготовитель, через свою торговую сеть и центры сервисного обслуживания, обеспечивает безвозмездную замену частей, вышедших из строя в результате дефектов материалов или производственных дефектов. Настоящая гарантия не ущемляет законных прав покупателя по гражданскому кодексу в отношении последствий дефектов или недостатков проданного ему изделия.
- 2) Обслуживающий персонал будет оказывать содействие как можно скорее с учетом графика организации.
- 3) **Гарантийные услуги предоставляются только по предъявлению уполномоченному персоналу нижеприведенного гарантийного талона, полностью заполненного и с печатью продавца, вместе со счетом или чеком или другим обязательным по налоговому законодательству документом, удостоверяющим дату покупки.**
- 4) Гарантии аннулируются в следующих случаях:
  - явное пренебрежение техобслуживанием,
  - использование изделия не по назначению или нарушение его целостности,
  - использование неподходящей смазки или топлива,
  - использование неоригинальных запасных частей или принадлежностей,
  - выполнение на машине работ не уполномоченных персоналом.
- 5) Из гарантии исключены расходные материалы и те части, которые подвергаются нормальному износу при эксплуатации.
- 6) Из гарантийных услуг исключены работы по обновлению и улучшению изделия.
- 7) Гарантия не покрывает наладочные работы и операции по техобслуживанию, могущие потребоваться в течение гарантийного срока.
- 8) О любых повреждениях, причиненных во время перевозки, необходимо немедленно сообщить транспортному предприятию, в противном случае гарантия утратит силу.
- 9) Гарантия не покрывает никакие прямые или косвенные убытки, причиненные людям или имуществу вследствие повреждений или длительного принудительного простоя машины.

Ta stroj je bil zasnovan in izdelan z upoštevanjem najmodernejše tehnike. Izdelovalec nudi garancijo za svoje izdelke za čas 24 mesecev od nakupa za zasebno ali uporabo v prostem času. Za profesionalno uporabo garancija velja le za 12 mesecev.

**Омежена гарнaнция**

- 1) Obdobje garancije se začne z dnem prodaje. Proizvajalec bo preko svoje prodajne in tehnične mreže brezplačno zamenjal vse dele, ki bi se izkazali kot pomanjkljivi zaradi napake v materialu, obdelavi ali izdelavi. Jamstvo ne zadeva prodajalčevih pravic, kot jih določa zakonodaja, ki ureja posledice napak na strojih.
- 2) Tehnično osebje bo izvedlo vsa potrebna popravila v najkrajšem možnem času.
- 3) **V primeru kakršnekoli zahteve za uveljavljanje garancije je treba predložiti pooblaščenemu osebju to garancijsko izjavo, ki mora biti v celoti izpolnjena, imeti mora žig prodajalca in biti opremljena z računom, ki dokazuje datum nakupa.**
- 4) Garancija ni veljavna, če:
  - je očitno, da stroj ni bil pravilno servisiran;
  - je bil stroj nepravilno uporabljan ali je bil kakorkoli spremenjen;
  - so bila uporabljena neprimerna maziva in goriva;
  - so bili vgrajeni neoriginalni nadomestni deli in dodatki;
  - je delo na stroju izvajalo nepooblaščen osebje.
- 5) Garancija ne pokriva potrošnega materiala in delov, ki se normalno obrabijo.
- 6) Garancija ne pokriva dela za obnovo ali izboljšanje stroja.
- 7) Garancija ne pokriva pripravljalnih ali servisnih del, zahtevanih v času garancije.
- 8) Poškodbe, nastale med transportom, je treba takoj prijaviti prevozniku; če tega ne storite, garancija ne bo veljavna.
- 9) Garancija ne pokriva poškodb ali škode, povzročenih neposredno ali posredno osebam ali stvarim zaradi napak v stroju ali zaradi daljših obdobj, ko stroja ni bilo mogoče uporabljati zaradi prej omenjenih napak.

МОДЕЛЬ / MODEL

DATA / DATUM

СЕРИЙНЫЙ НОМЕР  
SERIJSKA ŠT.

ДИЛЕР / PRODAJALEC

КУПЛЕН ГОСПОДИНОМ / IME KUPCA

Не прислать отдельно! Приложить к заявке на оказание гарантийной технической помощи.  
Ne pošiljaj! Priložite samo zahtevam za tehnično garancijo.

## SK ZÁRUČNÝ LIST

Tento prístroj bol navrhnutý a vyrobený pomocou najmodernejších výrobných techník. V prípade súkromného použitia alebo pre hobby poskytuje výrobca záruku na svoje výrobky v trvaní 24 mesiacov od dátumu zakúpenia. Servis v Českej republike a na Slovensku realizuje firma MOUNTFIELD v svojich predajniach, špecializovaných servisných strediskách a cez svojich dealerov. V prípade profesionálneho používania je záruka obmedzená na 12 mesiacov.

### Všeobecné záručné podmienky

- 1) Záruka je platná od dátumu nákupu. Výrobca, prostredníctvom predajnej siete a technického servisu, bezplatne vymení časti, ktoré sú chybné v dôsledku chyby materiálu, opracovania alebo výroby. Záruka neuberá kupujúcemu právne nároky vyplývajúce z občianskeho zákonníka v prípade chýb alebo kazov spôsobených predanou vecou.
- 2) Technický personál zasiahne čo najrýchlejšie v časových lehotách, ktoré mu umožnia organizačné požiadavky.
- 3) **Na vyžiadanie záručnej opravy je potrebné predložiť oprávnenému personálu nižšie uvedený záručný list opečiatkovaný predajcom, vyplnený vo všetkých častiach a doplnený nákupnou faktúrou alebo pokladničným blokom, povinným na daňové účely, na ktorom je uvedený dátum nákupu.**
- 4) Záruka sa neuplatňuje v prípade:
  - Zjavné nevykonávanej údržby,
  - Nesprávneho použitia výrobku alebo v prípade vykonania zmien na ňom,
  - Použitia nevhodných mazadiel alebo pohonných látok,
  - Použitia neoriginálnych náhradných súčastok alebo doplnkov,
  - Zásahov vykonaných neoprávnenými osobami.
- 5) Výrobca vyníma zo záruky spotrebné materiály a súčasti, ktoré podliehajú bežnému funkčnému opotrebovaniu.
- 6) Záruka sa nevzťahuje na zásahy modernizácie alebo vylepšenia výrobku.
- 7) Záruka sa nevzťahuje na nastavovanie a údržbu, ktoré by boli nevyhnutné počas záručnej lehoty.
- 8) Prípadné škody spôsobené prepravou musia byť ihneď nahlásené prepravcovi, inak záruku nemožno uplatniť.
- 9) Záruka sa nevzťahuje na prípadné škody, priame alebo nepriame, spôsobené osobám alebo na veciach poruchami prístroja alebo ktoré sú následkom núteného predĺženého pozastavenia jeho používania.

## SR GARANTNI LIST

Ovaj je ispuhivač zamišljen i proizveden upotrebljavajući najmodernije tehničke postupke. Proizvođač daje garanciju za vlastite proizvode u trajanju od 24 mjeseca od datuma kupnje, za korištenje u privatne svrhe ili kao hobi. U slučaju profesionalne uporabe garancija vrijedi samo 12 mjeseci.

### Opći uvjeti garancije

- 1) Garancija stupa na snagu od datuma kupnje proizvoda. Proizvođač preko svoje prodajne mreže i tehničkih servisa besplatno zamjenjuje dijelove zbog neispravnosti materijala, radnih ili proizvodnih postupaka. Garancija ne uskrađuje kupcu zakonska prava predviđena građanskim zakonikom za posljedice prouzročene nepravilnošću ili nepropisnošću prodanih proizvoda.
- 2) Tehničko osoblje će vas posjetiti u što kraćem vremenskom roku, sukladno s već programiranim radnim obvezama.
- 3) **Kod zahtjeva za servisiranje pod garancijom, ovlaštenom osoblju trebate pokazati potpuno ispunjen donji garancijski list s pečatom prodajnog mjesta i s priloženim računom o kupnji ili posebno važećim kontrolnim listićem blagajne, koji potvrđuju datum kupnje.**
- 4) Garancija nije više važeća u slijedećim slučajevima:
  - očito pomanjkanje održavanja,
  - nepropisno korištenje ili prepravljane proizvoda,
  - upotreba neprikladnih motornih ulja ili goriva,
  - neupotrebljavanje originalnih rezervnih dijelova ili dodatne opreme,
  - popravci izvršeni od strane neovlaštenog osoblja.
- 5) Proizvođač ne pruža garanciju za potrošni materijal niti za dijelove izložene uobičajenom habanju tijekom rada.
- 6) Garancija ne obuhvaća radove na dotjerivanju ili preinačenju proizvoda
- 7) Garancija ne pokriva razna podešavanja ni radove na održavanju kojima se pristupa tijekom garantnog roka.
- 8) Eventualne štete prouzročene tijekom transporta moraju se odmah prijaviti prevozniku, u protivnom slučaju garancija neće biti važeća
- 9) Garancija ne pokriva izravnu ni neizravnu štetu nanešenu osobama ili stvarima, a do koje je došlo uslijed kvara na stroju ili je posljedica prisilnog i produženog nekorisćenja stroja.

MODEL / MODEL

VÝROBNÉ Č.  
SERIJSKI BROJ

KÚPENÉ OD P. / KUPAC

DÁTUM / DATUM

PREDAJCA / ZASTUPNIK

Neposielajte! Priložite iba k prípadnej žiadosti o technický servis.  
Nemojte slati! Priložite eventualnom zahtjevu tehničke garancije.

## SV GARANTIBEVIS

Denna maskin har formgivits och tillverkats med avancerad och modern produktionsteknik. När produkten används för privatbruk eller hobbybruk gäller tillverkarens produktgaranti i 24 månader, räknat från och med inköpsdatum. Garantin är begränsad till 12 månader vid yrkesbruk.

### Garantivillkor

- 1) Garantin är giltig från och med inköpsdatum. Tillverkaren byter kostnadsfritt ut delar som har defekter i material, bearbetning eller tillverkning genom sitt nät av försäljnings- och servicefirmor. Garantikontraktet fräntar inte köparen de i civilrätten fastslagna lagliga rättigheterna mot verkningar av defekter eller fel på den sålda produkten.
- 2) Fel åtgärdas så snart som möjligt av servicefirmans personal, i mån av tid och med hänsyn tagen till servicefirmans organisation.
- 3) **För att kunna begära service under garantitiden måste användaren visa upp nedanstående garantibevis med återförsäljarens stämpel. Garantibeviset skall vara ifyllt i alla sina delar och åtföljas av en faktura eller ett kvitto eller annan handling där inköpsdatum framgår.**
- 4) Garantin upphör att gälla i följande fall:
  - Bristande underhåll.
  - Felaktig användning av maskinen eller otillåtna ändringar på maskinen.
  - Användning av fel typ av smörjmedel eller bränsle.
  - Användning av icke original reservdelar eller tillbehör
  - Reparationer eller andra arbeten som har utförts av icke auktoriserad servicepersonal.
- 5) Tillverkarens garanti gäller inte förbrukningsartiklar eller komponenter som normalt utsätts för slitage vid användningen.
- 6) Garantin gäller inte uppdateringar eller förbättringar av produkten
- 7) Garantin täcker inte de justeringar eller det underhåll som eventuellt kan krävas under garantiperioden
- 8) Transportören måste omedelbart informeras om eventuella skador som har uppkommit under transporten. Om så inte sker blir garantin ogiltig
- 9) Garantin täcker inte direkta eller indirekta personskador eller skador på föremål som förorsakas av defekter på maskinen eller som följer av ett längre påtvingat avbrott i användningen av maskinen.

MODELL

SERIENUMMER

KÖPT AV

DATUM

ÅTERFÖRSÄLJARE

Skicka intel! Bifoga endast begäran om teknisk garanti.

## TR GARANTİ ŞARTLARI

- 1) Garanti süresi, malın teslim tarihinden itibaren başlar ve 2 (iki) yıldır. Malın kullanım ömrü 5 (beş) yıldır.
- 2) Malın bütün parçaları dahil olmak üzere tamamı firmamızın garanti kapsamındadır.
- 3) Malın garanti süresi içerisinde arızalanması durumunda, tamirde geçen süre garanti süresine eklenir. Malın tamir süresi 20 (yirmi) iş gününü geçemez. Bu süre mala ilişkin arızanın servis istasyonuna, servis istasyonunun olmaması durumunda malın satıcısı, bayi, acentası, temsilciliği, ithalatçısı veya imalatçısı-üreticisinden birine bildirim tarihinden itibaren başlar. Tüketicinin arıza bildirimini; telefon, faks, e-posta, iadeli taahhütlü mektup, veya benzeri bir yolla yapması mümkündür. Ancak, uyumsuzluk halinde ispat yükümlülüğü tüketiciye aittir. Malın arızasının 10 iş günü içinde giderilmemesi halinde, imalatçı-üretici veya ithalatçı; malın tamiri tamamlanincaya kadar, benzer özelliklere sahip başka bir malı tüketicinin kullanımına tahsis etmek zorundadır.
- 4) Malın garanti süresi içerisinde gerek malzeme ve işçilik, gerekse montaj hatalarından dolayı arızalanması halinde, işçilik masrafı, değiştirilen parça bedeli ya da başka herhangi bir ad altında hiçbir ücret talep etmeksizin tamiri yapılacaktır.
- 5) Tüketicinin onarım hakkını kullanmasına rağmen malın;
  - Tüketicie teslim edildiği tarihten itibaren, belirlenen garanti süresi içerisinde kalmak, kaydıyla, en az dört defa veya imalatçı-üretici veya ithalatçı tarafından belirlenen garanti süresi içerisinde altı defa arızalanmasının yanısıra, bu malın

yararlanamamayı sürekli kılması,

- Tamiri için gereken azami sürenin aşılması,
  - Firmanın servis istasyonunun mevcut olmaması halinde sırasıyla satıcısı, bayi, acentesi, temsilciliği, ithalatçısı veya imalatçı-üreticisinden birinin düzenleyeceği raporla arızanın tamirinin mümkün bulunmadığının belirlenmesi, durumlarında tüketici malın ücretsiz değiştirilmesini, bedel iadesi veya ayıp oranında bedel indirimi talep edebilir.
- 6) Malın kullanma kılavuzunda yer alan hususlara aykırı kullanılmasından kaynaklanan arızalar garanti kapsamı dışındadır.
  - 7) Garanti Belgesi ile ilgili olarak çıkabilecek sorunlar için Gümrük ve Ticaret Bakanlığı Tüketicinin Korunması ve Piyasa Gözetimi Genel Müdürlüğü'ne başvurulabilir.

### MALIN GARANTİ SÜRESİ SATIN ALMA TARİHİNDEN İTİBAREN "24 AY"DIR.

### MALIN KULLANIM ÖMRÜ SATIN ALMA TARİHİNDEN İTİBAREN "5 YIL"DIR.

Satın almış olduğunuz bu ürünün ithalatçısı "**SEMAK MAKİNA TİCARET VE SANAYİ A. Ş.**" yedek parçaların bulunabilirliğini, malın kullanım süresi olan "5 yıl" süresince sağlama garantisini vermiştir.

Makinanın kullanım kılavuzunda belirtilen uyarı ve önemlere uygun kullanım gereklidir.

Tamir ve/veya bakım için yetkili servislere başvurunuz.

ÜRETİCİ FİRMANIN			
ÜN VANI:	EMAK S.P.A		
ADRESİ:	Via E. Fermi, 4 - 42011 Bagnolo in Piano (Reggio Emilia) ITALYA		
TEL/FAX:	+390522951555		
WEB:	www.emak.it		
E-mail:	info@emak.it		
İTHALATÇI FİRMANIN			
ÜN VANI:	SEMAK MAKİNA TİCARET VE SANAYİ A. Ş.		
MERKEZ ADRESİ:	ALTAYÇESME MAH. YASEMİN SOK. NO:27 34843 MALTEPE-İSTANBUL/TURKİYE		
TEL/FAX:	02164594865/02164429325		
WEB:	www.semak.com.tr		
E-mail:	info@semak.com.tr		
SERVİS İSTASYONUNUN			
ÜN VANI	ADRESİ	YETKİLİSİ	TEL/FAX
SEMAK MAKİNA TİCARET VE SANAYİ A. Ş.	GEBZE GÜZELLER ORGANİZE SAN.BÖLGESİ İNÖNÜ MAH. AŞIK VEYSEL SK. NO. 2 41400 GEBZE/KOCAELİ	SELİM KELEŞ	0262 7232900 / 0262 7232929



<b>DICHIARAZIONE DI CONFORMITÀ</b>	<b>IZJAVA SUGLASNOSTI</b>	<b>ES PROHLÁŠENÍ O SHODĚ</b>	<b>OVERENSSTEMMELSE-SERKLÆRING</b>
<b>Italiano</b>	<b>Bosanski</b>	<b>Česky</b>	<b>Dansk</b>
Il sottoscritto,	Dolje potpisani,	Níže podepsaný	Undertegnede
<b>EMAK spa via Fermi, 4 - 42011 Bagnolo in Piano (RE) ITALY</b>			
dichiara sotto la propria responsabilità che la macchina:	objašnjava na osobnu odgovornost da stroj:	prohlašuje na svou vlastní odpovědnost, že stroj:	erklærer under ansvar, at maskinen
1. Genere: Tagliasiepe elettrico	1. Vrsta: električni rezač živice	1. Druh: plotové nůžky elektrické	1. Type: elektrisk hækkeklipper
2. Marca: / Tipo:	2. Marka: / Tip:	2. Značka: / Typ:	2. Mærke: / Type:
<b>Oleo-Mac HC 200 / Efco TG 2000</b>			
3. identificazione di serie	3. Identifikacija serije	3. Identifikační sériové č.	3. Serienummer
<b>644 XXX 0001 - 644 XXX 9999</b>			
è conforme alle prescrizioni della direttiva	je potvrđeno prema odredbi direktive	odpovídá nařizením směrnice	er i overensstemmelse med direktivet
<b>2006/42/EC - 2006/95/EC - 2000/14/EC - 2004/108/EC - 2011/65/EC</b>			
è conforme alle disposizioni delle seguenti norme armonizzate:	primjeren je odredbama sadržanim u slijedećim usklađenim propisima:	odpovídá ustanovením následujících harmonizovaných norem:	er i overensstemmelse med bestemmelserne i følgende harmoniserede standarder:
<b>EN 60745-1+A11 - EN 60745-2-15+A1 - EN55014-1+A1+A2 - EN 61000-3-3</b>			
Procedure per valutazione di conformità seguite	Izvršeni su slijedeći postupci za određivanje primjerenosti	Postupy provedené ke zhodnocení souladu	Fulgte procedurer for vurdering af overensstemmelsen
<b>Annex V</b>			
Livello di potenza acustica misurato	Izmjerena razina akustične snage	Naměřená hladina akustického výkonu	Målt støjniveau
<b>92.2 dB(A)</b>			
Livello di potenza acustica garantita:	Garantirana razina akustične snage:	Zaručená hladina akustického výkonu	Garanteret støjniveau:
<b>94 dB(A)</b>			

Fatto a / Proizvedeno u / Provedeno v / Fremstillet: Bagnolo in piano (RE) Italy - via Fermi, 4  
Data / Data / Data / Dato: 01/12/2014

Documentazione Tecnica depositata in Sede Amministrativa. - Direzione Tecnica  
Tehnička dokumentacija je pohranjena u administrativnom sjedištu. - Tehnička uprava  
Technická dokumentace uložena ve správním sídle společnosti. - Technické vedení  
Teknisk dokumentation befinder sig på hovedsædet. - Teknisk ledelse

 **Emak**<sup>®</sup> s.p.a.  
Fausto Bellamico - President

<b>KONFORMITÄTS - ERKLÄRUNG</b>	<b>ΔΗΛΩΣΗ ΠΙΣΤΟΤΗΤΑΣ</b>	<b>DECLARATION OF CONFORMITY</b>	<b>DECLARACION DE CONFORMIDAD</b>
<b>Deutsch</b>	<b>Ελληνικά</b>	<b>English</b>	<b>Español</b>
Der Unterzeichnende im Namen der,	Ο κατωθεν υπογεγραμμενος,	The undersigned,	El abajo firmante,
<b>EMAK spa via Fermi, 4 - 42011 Bagnolo in Piano (RE) ITALY</b>			
erklärt auf eigene Verantwortung daß die Maschine:	δηλώνει υπευθυνα οτι το μηχνημα:	declares under its own responsibility that the machine:	declara bajo su responsabilidad que la máquina:
1. Baurt: elektro-heckenschere	1. Ετδος: ηλεκτρικό θαμνοκοπτικό	1. Type: electric hedgetrimmer	1. Género: cortasetos eléctricos
2. Marke: / Typ:	2. Μαρκα: / Τυπος	2. Trademark: / Type:	2. Marca: / Tipo:
<b>Oleo-Mac HC 200 / Efco TG 2000</b>			
3. Serien-Identifizierung	3. Ανζων	3. serial identification	3. identificación de serie
<b>644 XXX 0001 - 644 XXX 9999</b>			
den Bestimmungen des Erlasses	κατασκευαζεται συμφωνα με την οδηγια	complies with the requirements established by directive	cumple los requisitos de la directiva
<b>2006/42/EC - 2006/95/EC - 2000/14/EC - 2004/108/EC - 2011/65/EC</b>			
ist konform mit den Bestimmungen der folgenden harmonisierten Normen:	συμμορφούται με διατάξεις των ακόλουθων εναρμονισένων προτύπων:	conforms with the provisions of the following harmonised standards:	cumple las siguientes normas armonizadas:
<b>EN 60745-1+A11 - EN 60745-2-15+A1 - EN55014-1+A1+A2 - EN 61000-3-3</b>			
Verfahren zur Konformitätsbeurteilung durchgeführt	Διαδικασίες που ακολουθήθηκαν για την εκτίμηση της συμμόρφωσης	Conformity assessment procedure followed	Procedimientos utilizados para determinar la conformidad
<b>Annex V</b>			
Schallleistungspegel gemessen	Μετρημένη στάθμη ηχητικής ισχύος	Measured sound power level	Nivel de potencia acústica medido
<b>92.2 dB(A)</b>			
Garantierter akustischer Schalleleistungspegel:	Εγγυημενη σταθμη ακονστικης ισχυος:	Guaranteed sound power level:	Nivel de potencia acústica garantizado:
<b>94 dB(A)</b>			

Aufgesetzt in / Κατασκευαζεται σε / Made at / Hecho en: Bagnolo in piano (RE) Italy - via Fermi, 4  
Datum / Ημερομηνια / Date / Fecha: 01/12/2014

Am Geschäftssitz hinterlegte technische Dokumentation. - Technische Leitung  
Η τεχνική τεκμηρίωση διατίθεται στην έδρα της εταιρείας. - Τεχνική διεύθυνση  
Technical documentation available by the administrative headquarter. - Technical Department  
Documentación técnica depositada en sede administrativa. - Dirección técnica

**Emak**<sup>s.p.a.</sup>  
Fausto Bellamico - President

VASTAVUSDEKLARATSIION	YHDENMUKAISUUSILMOITUS	DECLARATION DE CONFORMITÉ	IZJAVA SUGLASNOSTI
Eesti keel	Suomi	Français	Hrvatski
Allakirjutanu	Allekirjoittanut	Je soussigné,	Dolje potpisani,
<b>EMAK spa via Fermi, 4 - 42011 Bagnolo in Piano (RE) ITALY</b>			
Kinnitab oma vastustust selle suhtes, et seade:	vakuuttaa omalla vastuullaan, että kone:	déclare sous sa propre responsabilité que la machine:	objašnjava na osobnu odgovornost da stroj:
1. Tüüp: elektriline hekitrimmer	1. Tyyppi: sähköinen pensasleikkuri	1. Catégorie: taille-haies électrique	1. Vrsta: električni rezač živice
2. Kaubamärk: / Tüüp:	2. Merkki: / Tyyppi:	2. Marque: / Type:	2. Marka: / Tip:
<b>Oleo-Mac HC 200 / Efco TG 2000</b>			
3. Sarja tunnus	3. Sarjanumero	3. identification de série	3. Identifikacija serije
<b>644 XXX 0001 - 644 XXX 9999</b>			
On vastavuses järgmise direktiivi nõuetega	on seuraavan direktiivin vaatimusten mukainen	est conforme aux spécifications de la directive	je potvrđeno prema odredbi direktive
<b>2006/42/EC - 2006/95/EC - 2000/14/EC - 2004/108/EC - 2011/65/EC</b>			
On vastavuses järgmistele ühtlustatud tingimustega:	on seuraavien yhdenmukaistettujen normien mukainen:	est conforme aux recommandations des normes harmonisées suivantes:	primjeren je odredbama sadržanim u slijedećim usklađenim propisima:
<b>EN 60745-1+A11 - EN 60745-2-15+A1 - EN55014-1+A1+A2 - EN 61000-3-3</b>			
Vastavuse hindamisprotseduur läbi viiud	Yhdenmukaisuuden arvioinnissa käytetyt menettelyt	Procédures suivies pour l'évaluation de la conformité	Izvršeni su slijedeći postupci za određivanje primjerenosti
<b>Annex V</b>			
Mõõdetud müratugevuse tase	Mitattu akustisen tehon taso	Niveau de puissance acoustique mesuré	Izmjerena razina akustične snage
<b>92.2 dB(A)</b>			
Tagatud müratugevuse tase:	Taattu akustisen tehon taso	Niveau de puissance acoustique garanti:	Garantirana razina akustične snage:
<b>94 dB(A)</b>			

Tootja / Paikka / Fait à / Proizvedeno u: Bagnolo in piano (RE) Italy - via Fermi, 4  
Kuupäev / Päivämäärä / Date / Dátum: 01/12/2014

Tehniline dokumentatsioon on deponeeritud ettevõtte administratiivkeskuses. - Tehnikaosakond  
Tehniset asiakirjat säilytetään hallintokonttorissa. - Tekninen ohje  
Documentation technique déposée auprès du Siège Administratif - Direction Technique.  
Tehnička dokumentacija je pohranjena u administrativnom sjedištu. - Tehnička uprava

 **Emak** s.p.a.  
Fausto Bellamico - President

MEGFELELŐSÉGI NYILATKOZAT	APSTIPRINĀJUMS PAR ATBILSTĪBU	ATITIKTIES DEKLARĀCIJA	CONFORMITEITS-VERKLARING
Magyar	Latviski	Lietuvių k.	Nederlands
Alulírott	Paraksts	Žemiau pasirašęs asmuo	Ondergetekende,
<b>EMAK spa via Fermi, 4 - 42011 Bagnolo in Piano (RE) ITALY</b>			
saját felelőssége tudatában kijelenti, hogy az alábbi gép:	Zemāk aplicina, ka uzņemas atbildību, ka ierīce:	Savo atsakomybe pareiškia, kad įrenginys:	verklaart, onder eigen verantwoordelijkheid, dat de machine:
1. Fajta: elektromos sövénynyíró	1. Veids: elektrinis gyvatvorių pjoviklis	1. Tipas: elektriskais trimeris	1. Type: elektrische heggenschare
2. Márka: / Típus:	2. Marka: / Tips:	2. Prekyženklis: / Tipas:	2. Merk: / Type:
<b>Oleo-Mac HC 200 / Efco TG 2000</b>			
3. Sorozatszám	3. Sērijas identifikācija	3. Serijinis numeris	3. serie - identificeren
<b>644 XXX 0001 - 644 XXX 9999</b>			
megfelel a következő összehangolt normák rendelkezéseinek:	Atbilst direktīvas noteikumiem	Atitinka direktyvos nustatytus reikalavimus	voldoet aan de voorschriften van richtlijn
<b>2006/42/EC - 2006/95/EC - 2000/14/EC - 2004/108/EC - 2011/65/EC</b>			
megfelel a következő irányelv előírásainak:	Atbilst sekojošajām saskaņotajām normām:	Atitinka toliau nurodytų suderintų standartų nuostatas:	is conform de bepalingen van de volgende geharmoniseerde regelgeving:
<b>EN 60745-1+A11 - EN 60745-2-15+A1 - EN55014-1+A1+A2 - EN 61000-3-3</b>			
A megfelelés értékelése céljából alkalmazott eljárások	Procedūras ievērotās atbilstības novērtēšanai	Atitikties įvertinimo procedūros atliktos	Procedure om de gelijkvormigheid te evalueren werden nageleegd.
<b>Annex V</b>			
Mért hangteljesítmény-szint	Izmērītais akustiskās jaudas līmenis	Išmatuotas garso galios lygis	Het geluidsniveau werd gemeten.
<b>92.2 dB(A)</b>			
Garantált hangteljesítmény-szint	Garantētais akustiskās jaudas līmenis	Garantuotas garso galios lygis:	Gegarandeerd acoustisch vermogensniveau:
<b>94 dB(A)</b>			

Kelt / Izpildes vieta / Pagaminta / Gemaakt in: Bagnolo in piano (RE) Italy - via Fermi, 4  
Dátum / Datums / Data / Datum: 01/12/2014

A műszaki dokumentáció megtalálható a Társaság adminisztrációs székhelyén - Műszaki Igazgatóság.  
Tehniskā dokumentācija, kas glabājas Administratīvajā nodaļā. - Tehniskā nodaļa  
Techninė dokumentaciją turi administracijos darbuotojai. - Technikos departamentas  
Technische documentatie neergelegd op de Hoofdzetel. - Technische Directie

 **Emak**<sup>spa</sup>  
Fausto Bellamico - President

ERKLÆRING OM SAMSVAR	DEKLARACJA ZGODNOŚCI	DECLARAÇÃO DE CONFORMIDADE	DECLARAȚIE DE CONFORMITATE
Norsk	Polsky	Português	Română
Undertegnede	Niżej podpisana	O subscripto,	Subsemnatul,
<b>EMAK spa via Fermi, 4 - 42011 Bagnolo in Piano (RE) ITALY</b>			
erklærer på eget ansvar, at maskinen:	świadoma odpowiedzialności za swój produkt, deklaruje, że urządzenie:	atesta sob a própria responsabilidade que a máquina:	declar pe propria mea răspundere că utilajul:
1. Type: elektrisk hekklipper	1. Typ: elektryczne nożyce do żywopłotu	1. categoria: corta-sebes eléctrico	1. Categoria: dispozitiv electric de tuns gardul viu
2. Merke: / Type:	2. Marka: / Typ:	2. Marca: / Tipo:	2. Marcă: / Tip:
<b>Oleo-Mac HC 200 / Efco TG 2000</b>			
3. Serienummer	3. Numer serii	3. identificação de serie	3. Identificare de serie
<b>644 XXX 0001 - 644 XXX 9999</b>			
er i samsvar med forskriftene i direktivet	jest zgodna z przepisami dyrektywy	está conformemente às prescrições da diretriz	este conform cu prevederile din directiva
<b>2006/42/EC - 2006/95/EC - 2000/14/EC - 2004/108/EC - 2011/65/EC</b>			
er i samsvar med følgende tilpassede normer:	jest zgodne z wymogami następujących zharmonizowanych norm:	está em conformidade com as disposições das seguintes normas harmonizadas:	este conform cu dispozițiile din următoarele norme armonizate:
<b>EN 60745-1+A11 - EN 60745-2-15+A1 - EN55014-1+A1+A2 - EN 61000-3-3</b>			
Fulgte prosedyrer for vurdering av samsvar	Wykonane procedury kontroli zgodności	Procedimentos para as avaliações de conformidade efectuadas	Proceduri urmate pentru evaluarea de conformitate
<b>Annex V</b>			
Målt akustisk effektivité	Poziom zmierzonej mocy akustycznej	Nível de potência acústica registado	Nivel de putere acustică măsurat
<b>92.2 dB(A)</b>			
Garantert akustisk effektivité:	Poziom gwarantowanej mocy akustycznej	Nivel de potencia acústica garantido:	Nivel de putere acustică garantat
<b>94 dB(A)</b>			

Utført i / Wykonano w / Feito em / Fabricat in: Bagnolo in piano (RE) Italy - via Fermi, 4  
Dato / Datum / Data / Data: 01/12/2014

Teknisk dokumentasjon finnes ved hovedkontoret. - Teknisk afdeling  
Dokumentacja techniczna złożona w siedzibie administracyjnej. - Dyrekcja techniczna  
Documentação Técnica depositada em Sede Administrativa. - Direcção Técnica  
Documentația Tehnică este depusă la Sediul Administrativ. - Direcția Tehnică

**Emak**<sup>spa</sup>  
Fausto Bellamico - President

<b>ЗАЯВЛЕНИЕ О СООТВЕТСТВИИ</b>	<b>IZJAVA O SKLADNOSTI</b>	<b>VYHLÁSENIE O ZHODE</b>	<b>IZJAVA SUGLASNOSTI</b>
<b>Русский</b>	<b>Slovenščina</b>	<b>Slovensky</b>	<b>Srpski</b>
Я, нижеподписавшийся	Spodaj podpisana odgovorna oseba podjetja	Dolupodpisany,	Dolje potpisani,
<b>EMAK spa via Fermi, 4 - 42011 Bagnolo in Piano (RE) ITALY</b>			
заявляю под собственной ответственностью, что машина:	izjavljam na lastno odgovornost, da proizvod:	Vyhlašuje na svoju výhradnú zodpovednosť, že stroj:	objašnjava na osobnu odgovornost da stroj:
1. Род: электрический кусторез	1. Vrsta motorja: električni obrezovalnik	1. Typ: elektrický krovinořez	1. Vrsta: električni rezača živice
2. Марка: / Тип:	2. Znamka: / Tip:	2. Ochranná známka: / Typ:	2. Marka: / Tip:
<b>Oleo-Mac HC 200 / Efco TG 2000</b>			
3. Серийный номер	3. serijska identifikacija	3. Identifikácia série	3. Identifikacija serije
<b>644 XXX 0001 - 644 XXX 9999</b>			
соответствует предписаниям директивы	odgovarja zahtevam podanih v smernicah	Spĺňa požiadavky stanovené smernicou	je potvrđeno prema odredbi direktive
<b>2006/42/EC - 2006/95/EC - 2000/14/EC - 2004/108/EC - 2011/65/EC</b>			
соответствует требованиям следующих гармонизированных норм:	v skladu je z odredbami sledećih usklajenih norm:	Spĺňa požiadavky nasledujúcich harmonizovaných noriem:	primjeren je odredbama sadržanim u slijedećim usklađenim propisima:
<b>EN 60745-1+A11 - EN 60745-2-15+A1 - EN55014-1+A1+A2 - EN 61000-3-3</b>			
Используемые процедуры по оценке соответствия требованиям	Postopki za vrednotenje skladnosti	Bol dodržaný postup hodnotenia	Izvršeni su slijedeći postupci za određivanje primjerenosti
<b>Annex V</b>			
Измеренный уровень звуковой мощности	Izmerjen nivo akustične moći:	Nameraná úroveň zvukového výkonu	Izmerjena razina akustične snage
<b>92.2 dB(A)</b>			
Гарантируемый уровень звуковой мощности	Garantiran nivo akustične moći:	Zaručovaná úroveň zvukového výkonu	Garantirana razina akustične snage:
<b>94 dB(A)</b>			

Сделано в / Izdelano v / Miesto výroby / Fabricat in: Bagnolo in piano (RE) Italy - via Fermi, 4  
Дата: / Päivämäärä / Dátum / Datum: 01/12/2014

Техническая документация, хранящаяся в административном отделе. - Техническое руководство  
Tehnična dokumentacija je shranjena na upravnem sedežu. - Tehnična direkcija  
Technická dokumentácia je uložená v administratívnom sídle - Technická správa.  
Tehnička dokumentacija je pohranjena u administrativnom sjedištu. - Tehnička uprava

**Emak** s.p.a.  
Fausto Bellamico - President

EG-FÖRSÄKRAN OM ÖVERENSSTÄMMELSE	UYGUNLUK BEYANI
Svenska	Türkçe
Den undertecknade,	Aşağıda imzası bulunan,
<b>EMAK spa via Fermi, 4 - 42011 Bagnolo in Piano (RE) ITALY</b>	
försäkrar på eget ansvar att maskinen:	aşağıda özellikleri verilen makine ile ilgili olarak sorumluluğu kendine ait olmak üzere müteakip beyanı vermektedir:
1. Typ: elektrisk häcksax	1. Tip: elektrikli kesme makinesi
2. Varumärke: / Typ:	2. Marka: / Tip:
<b>Oleo-Mac HC 200 / Efco TG 2000</b>	
3. Serienummer	3. Seri tanımlaması
<b>644 XXX 0001 - 644 XXX 9999</b>	
överensstämmer med kraven i direktiv	müteakip direktifin gerekliliklerine uygundur
<b>2006/42/EC - 2006/95/EC - 2000/14/EC - 2004/108/EC - 2011/65/EC</b>	
överensstämmer med föreskrifterna i följande harmoniserade standarder:	aşağıdaki ilgili standartların şart ve koşullarına uygundur:
<b>EN 60745-1+A11 - EN 60745-2-15+A1 - EN55014-1+A1+A2 - EN 61000-3-3</b>	
Föreskrivet förfarande för bedömning av överensstämmelse har följts	Takip edilen uygunluk tayini prosedürü
<b>Annex V</b>	
Uppmätt ljudeffektnivå	Ölçülmüş ses gücü seviyesi
<b>92.2 dB(A)</b>	
Garanterad ljudeffektnivå	Garanti edilen ses gücü seviyesi
<b>94 dB(A)</b>	

Ort / Yapım yeri: Bagnolo in piano (RE) Italy - via Fermi, 4  
Datum / Datum: 01/12/2014

Teknik dokumentation arkiverad på det administrativa sätet - Teknik riktning.  
Teknik dokümanlar İdari Merkezde bulundurulmaktadır - Teknik Kılavuz.

130.com.ua





- I** **ATTENZIONE!** – Questo manuale deve accompagnare la macchina durante tutta la sua vita.
- BG** **ВНИМАНИЕ!** - Това ръководство трябва да придружава машината през целия си живот.
- BS** **PAŽNJA!** - Ovaj priručnik treba čuvati zajedno sa strojem tijekom čitavog njegovog radnog vijeka.
- CS** **UPOZORNĚNÍ!** - Tento návod byste měli používat po celou dobu životnosti přístroje.
- DA** **PAS PÅ** - Denne vejledning skal følge motorsaven i hele dens levetid.
- DE** **ACHTUNG!** - Dieses Anweisungsheft muß das Gerät während seiner gesamten Lebensdauer begleiten.
- EL** **ΠΡΟΣΟΧΗ** - Το παρόν εγχειρίδιο πρέπει να συνοδεύει το μηχάνημα σε όλη τη διάρκεια ζωής του.
- EN** **WARNING!** – This owner's manual must stay with the machine for all its life.
- ES** **¡ATENCIÓN!** - Este manual debe acompañar a la máquina durante toda su vida útil.
- ET** **HOIATUS.** - Kasutusjuhendit tuleb kogu masina kasutusajal koos masinaga hoida.
- FI** **HUOMIO!** - Tämän oppaan on oltava koneen mukana koko koneen käyttöajan ajan.
- FR** **ATTENTION!** – Le manuel doit accompagner la machine pour toute sa vie.
- HR** **PAŽNJA!** - Ovaj priručnik treba čuvati zajedno sa strojem tijekom čitavog njegovog radnog vijeka.
- HU** **FIGYELEM!** - A jelen kézikönyvet a gép teljes élettartama idején a géppel együtt kell tárolni.
- LT** **PERSPĖJIMAS** - Šis savininko vadovas turi būti saugomas kartu mechanizmu visą mechanizmo tarnavimo laiką.
- LV** **BRĪDINĀJUMS** – Šai rokasgrāmatai jāpaliek blakus ierīcei visu tās kalpošanas laiku.
- MK** **ВНИМАНИЕ!** - Ова упатство треба да ја придружува на машината во текот на неговиот живот.
- NL** **LET OP!** - Dit handboek moet voor de gehele levensduur bij de machine blijven.
- NO** **ADVARSEL!** - Denne bruksanvisningen skal følge med apparatet i hele dets levetid.
- PL** **UWAGA!** - Niniejsza instrukcja powinna towarzyszyć urządzeniu przez cały okres jego eksploatacji.
- PT** **ATENÇÃO!** - Este manual deve acompanhar a máquina durante toda a sua vida útil.
- RO** **ATENȚIE!** - Acest manual trebuie să însoțească aparatul pe parcursul întregii sale durate de viață.
- RUS** **UK** **ВНИМАНИЕ!** – Настоящая инструкция должна сопровождать изделие во время всего срока его службы.
- SL** **POZOR** - Navodilo za uporabo mora ostati skupaj s strojem vso njegovo življenjsko dobo.
- SK** **UPOZORNENIE!** - Tento návod musí sprevádzať stroj po celú dobu jeho životnosti.
- SR** **PAŽNJA!** - Ovaj priručnik treba čuvati zajedno sa strojem tijekom čitavog njegovog radnog vijeka.
- SV** **OBSERVERA** - Denna handbok måste åtfölja maskinen under maskinens hela livstid.
- TR** **DİKKAT** - Bu kılavuz, kullanim ömrü süresince makinenin yanında bulundurulmalıdır.