



ТЕЛЕФОНЫ

0 (800) 800 130  
(050) 462 0 130  
(063) 462 0 130  
(067) 462 0 130

130  
COM.UA

Интернет-магазин  
автотоваров



SKYPE

km-130

**АВТОМАГНИТОЛЫ** — Магнитолы • Медиа-ресиверы и станции • Штатные магнитолы • CD/DVD чейнджеры • FM-модуляторы/USB адаптеры • Flash память • Переходные рамки и разъемы • Антенны • Аксессуары | **АВТОЗВУК** — Акустика • Усилители • Сабвуферы • Процессоры • Кроссоверы • Наушники • Аксессуары | **БОРТОВЫЕ КОМПЬЮТЕРЫ** — Универсальные компьютеры • Модельные компьютеры • Аксессуары | **GPS НАВИГАТОРЫ** — Портативные GPS • Встраиваемые GPS • GPS модули • GPS трекеры • Антенны для GPS навигаторов • Аксессуары | **ВИДЕОУСТРОЙСТВА** — Видеорегистраторы • Телевизоры и мониторы • Автомобильные ТВ тюнеры • Камеры • Видеомодули • Транскодеры • Автомобильные ТВ антенны • Аксессуары | **ОХРАННЫЕ СИСТЕМЫ** — Автосигнализации • Мотосигнализации • Механические блокираторы • Имобилайзеры • Датчики • Аксессуары | **ОПТИКА И СВЕТ** — Ксенон • Биксенон • Лампы • Светодиоды • Стробоскопы • Оптика и фары • Омыватели фар • Датчики света, дождя • Аксессуары | **ПАРКТРОНИКИ И ЗЕРКАЛА** — Задние парктроники • Передние парктроники • Комбинированные парктроники • Зеркала заднего вида • Аксессуары | **ПОДОГРЕВ И ОХЛАЖДЕНИЕ** — Подогревы сидений • Подогревы зеркал • Подогревы дворников • Подогревы двигателей • Автохолодильники • Автокондиционеры • Аксессуары | **ТЮНИНГ** — Виброизоляция • Шумоизоляция • Тонировочная пленка • Аксессуары | **АВТОАКСЕССУАРЫ** — Радар-детекторы • Громкая связь Bluetooth • Стеклоподъемники • Компрессоры • Звуковые сигналы, СГУ • Измерительные приборы • Автопылесосы • Автокресла • Разное | **МОНТАЖНОЕ ОБОРУДОВАНИЕ** — Установочные комплекты • Обивочные материалы • Декоративные решетки • Фазоинверторы • Кабель и провод • Инструменты • Разное | **ПИТАНИЕ** — Аккумуляторы • Преобразователи • Пуско-зарядные устройства • Конденсаторы • Аксессуары | **МОРСКАЯ ЭЛЕКТРОНИКА И ЗВУК** — Морские магнитолы • Морская акустика • Морские сабвуферы • Морские усилители • Аксессуары | **АВТОХИМИЯ И КОСМЕТИКА** — Присадки • Жидкости омывателя • Средства по уходу • Полироли • Ароматизаторы • Клеи и герметики | **ЖИДКОСТИ И МАСЛА** — Моторные масла • Трансмиссионные масла • Тормозные жидкости • Антифризы • Технические смазки



В магазине «130» вы найдете и сможете купить в Киеве с доставкой по городу и Украине практически все для вашего автомобиля. Наши опытные консультанты предоставят вам исчерпывающую информацию и помогут подобрать именно то, что вы ищете. Ждем вас по адресу

<https://130.com.ua>



# Power Magic Ultra Battery B-124

## User Manual



ENGLISH / РУССКИЙ /  
DEUTSCH / ITALIANO /  
BAHASA INDONESIA / TIẾNG VIỆT

[www.blackvue.com](http://www.blackvue.com)

Автотовары «130»

# BLACKVUE

## POWER MAGIC ULTRA BATTERY B-124

For the latest version of the manual and customer support go to [www.blackvue.com](http://www.blackvue.com)

Найти последнюю версию руководства, а также обратиться в службу поддержки вы можете на сайте [www.blackvue.com](http://www.blackvue.com)

Die neueste Version der Bedienungsanleitung und den Kundendienst finden Sie unter [www.blackvue.com](http://www.blackvue.com).

Per la versione più recente del manuale e assistenza cliente andare a [www.blackvue.com](http://www.blackvue.com)

Untuk panduan dan dukungan pelanggan versi terbaru, buka [www.blackvue.com](http://www.blackvue.com)

Để xem phiên bản mới nhất của hướng dẫn sử dụng và hỗ trợ khách hàng, hãy truy cập [www.blackvue.com](http://www.blackvue.com)

## FCC Compliance Information

### FCC Part 15.19 Statements

This device complies with Part 15 of the FCC Rules. Operation is subject to the following two conditions:

- (1) This device may not cause harmful interference, and
- (2) This device must accept any interference received, including interference that may cause undesired operation.

### FCC Part 15.105 Statement (Class B)

This equipment has been tested and found to comply with the limits for a Class B digital device, pursuant to part 15 of the FCC Rules.

These limits are designed to provide reasonable protection against harmful interference in a residential installation. This equipment generates, uses and can radiate radio frequency energy and, if not installed and used in accordance with the instructions, may cause harmful interference to radio communications. However, there is no guarantee that interference will not occur in a particular installation. If this equipment does cause harmful interference to radio or television reception, which can be determined by turning the equipment off and on, the user is encouraged to try to correct the interference by one or more of the following measures:

- Increase the separation between the equipment and receiver.
- Connect the equipment into an outlet on a circuit different from that to which the receiver is connected.
- Consult the dealer or an experienced radio/TV technician for help.

### FCC Part 15.21 Statement

Any changes or modifications not expressly approved by the party responsible for compliance could void the user's authority to operate this equipment.

## ► BlackVue Power Magic Ultra Battery B-124

The Power Magic Ultra Battery is designed to power your BlackVue dashcam in Parking Mode for extended periods of time without using your vehicle's battery.

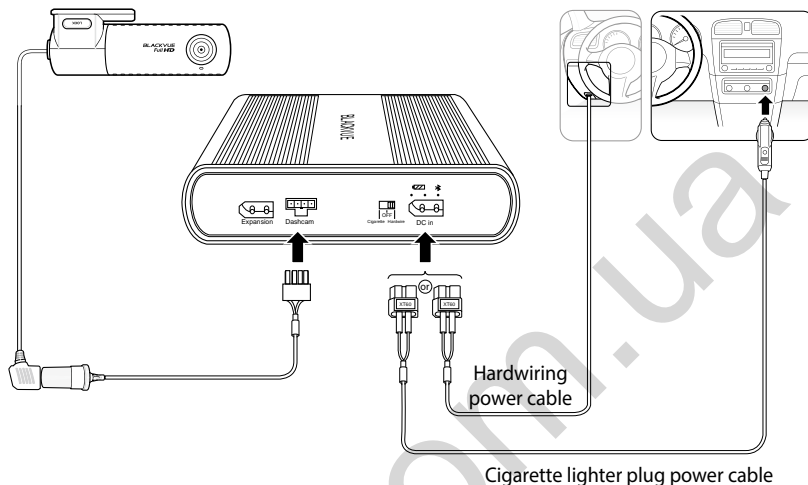

## ► Safety instructions

Incorrect use of the Power Magic Ultra Battery can lead to poor performance and may cause overheating, ignition, explosion, etc. To use the product correctly please observe the following directions:

- Familiarize yourself with the contents of the user manual before using the product.
- Only use original BlackVue cables provided by the manufacturer. For replacements contact customer support or your nearest distributor.
- Only use the product to power a dashcam.
- Do not expose the product to direct sunlight or heat.
- Do not expose to high temperatures.
- Do not use a cigarette lighter multi-socket splitter (adapter) with the product.
- Do not put the product in a microwave oven or place it in a high-pressure environment.
- Do not repair or modify the product yourself.
- Do not throw the battery or subject it to any physical shock.
- Do not disassemble, compress or puncture the product.
- Do not use the product in an electrostatic environment as it can affect the operation of the battery protection circuitry.
- If the product emits an unusual odor during use, unplug it immediately and contact customer support or your nearest distributor.

- If the battery swells up, immediately discontinue using the product. Contact customer support or your nearest distributor.
- Keep the product away from children and pets.
- Do not allow metal objects to contact the terminals of the power and output cables.
- Ensure the battery does not come into contact with water or other liquids.
- Pittasoft Co., Ltd. is not liable for damage resulting from disassembling, opening or modifying the product.

## › Disposal of your battery pack

1. All electrical and electronic products should be disposed of separately from the municipal waste stream via designated collection facilities appointed by the government or the local authorities. Contact local authorities to learn about disposal and recycling options available in your area.
2. Do not incinerate or expose to fire. Exposure to excess heat may result in fire or an explosion.

## › Componets

Check the box for each of the following items before installing the Power Magic Ultra Battery B-124.



Power Magic Ultra  
Battery B-124



User Manual

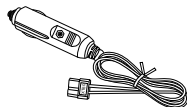

Cigarette lighter  
plug power cable

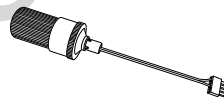

Output cable for dashcam  
(Cigarette lighter socket)

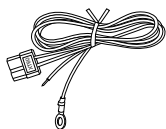

Hardwiring power cable

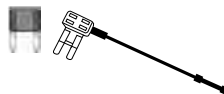

Fuse tap kit (3 types)

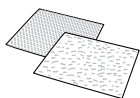

Velcro strips (2 EA)

### Note

The Power Magic Expansion Battery B-124E comes with a connector cable in place of the above cables/fuse tap kit.

## ► At a glance

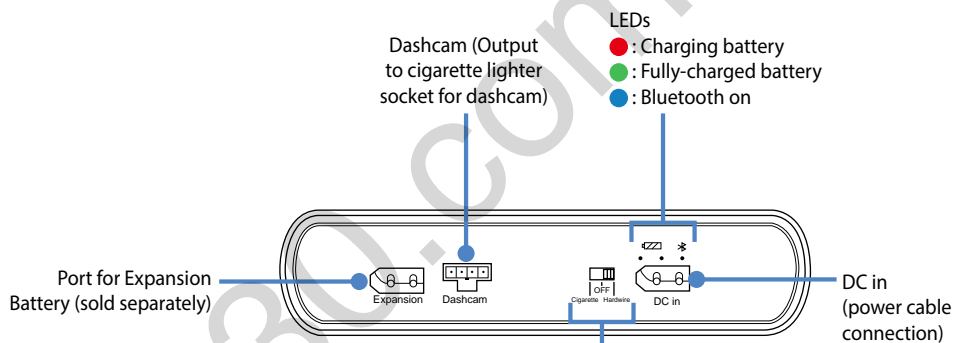
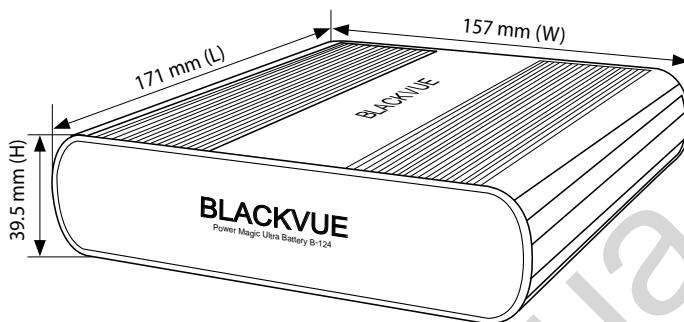





















### Power switch

- Cigarette: Select this when the Ultra Battery is powered from a cigarette lighter socket using a cigarette lighter plug power cable (standard 5 A charging)
- Hardwire: Select this when the Ultra Battery is hardwired to the vehicle's fuse panel using a hardwiring power cable (rapid 9 A charging)
- OFF: Turn off the Ultra Battery



## LED indicators and beeps

	LEDs		Beep*
Powered on	  	All 3 LEDs turn on together and then turn off one by one.	Beeps four times
Started charging	  	Red LED blinks for 5 seconds	Beeps once
Charging	  	Red LED is on	
Fully charged	  	Green LED is on	
Bluetooth connected	  	Blue LED is on	
Low input voltage warning	  	Red and Green LED blink together	
Overheated warning	  	Red LED and Green LED blink one after another	Beeps every second

\* Beeping can be disabled over Bluetooth using the BlackVue Battery manager app.

## Product features

Charges while driving. Powers your dashcam while parked.

- Up to 28 hours of power from 40 minutes of charging (based on a dashcam that uses 3 Wh and a hardwired installation).
- Compatible with 2 installation methods:
  - DIY installation – standard cigarette lighter socket and plug (standard 5 A charging); or
  - Hardwired installation – standard cigarette lighter socket and hardwiring cable (rapid 9 A charging)
- Easily double usage time by plugging in an Expansion Battery (sold separately)
- Configure settings via Bluetooth using the companion smartphone app
- Compatible with car 12 V electrical systems.
- Battery protection circuitry for increased safety and extended battery life.
- Simultaneously charge your Ultra Battery and power your dashcam while driving.
- Power output automatically switches to draw power from the Ultra Battery when the engine is off.
- Battery cycle life: Rated for 1,500 full charge/recharge cycles before battery capacity falls under 80% of its original capacity.
- High temperature cut-off function shuts down the battery if the internal temperature reaches 80 °C (176 °F).
- When switched OFF the Ultra Battery retains its charge for more than 1 year.



## Installation guide

1. Set the power switch to the OFF position.

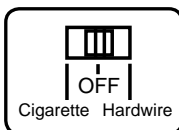

### 2. For DIY installation using a *cigarette lighter plug power cable*:

- a. Plug the *cigarette lighter plug power cable* into the Ultra Battery's **DC in** port. Plug the other end of the power cable into the vehicle's cigarette lighter socket.

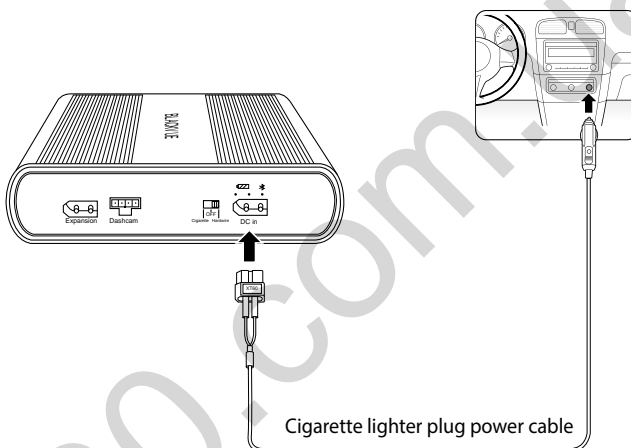

- b. Set the power switch to the **Cigarette** position. Proceed to step 3.

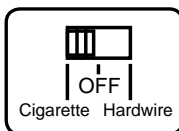

### ⚠ Caution

When using a *cigarette lighter plug power cable* you must set the switch to **Cigarette**. If you set the switch to the **Hardwire** position when using a *cigarette lighter plug power cable* it may result in product failure, overheating, ignition, etc.

or

## 2. For a hardwired installation using a *hardwiring power cable*:

- a. Plug the *hardwiring power cable* into the Ultra Battery's **DC in** port.

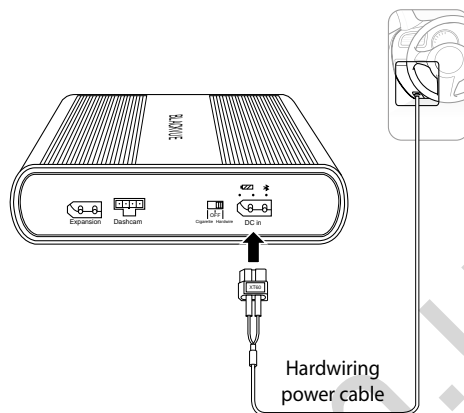

- b. Referring to your vehicle Owner's Manual, identify a **Switched** (accessory power) fuse of more than 10A in your interior fuse panel. Typical examples are the cigarette lighter and car stereo fuse slots.

### ⚠ Caution

If you connect the Ultra Battery to a **Constant Power** (BATT) fuse it may result in depletion of your vehicle's battery.

- c. Remove the identified **Switched** fuse and match its type with one of the 3 fuse taps.
- d. Insert the **ACC** wire into the connector end of the fuse tap. Use a crimping tool or pliers to crimp the connector onto the wire.

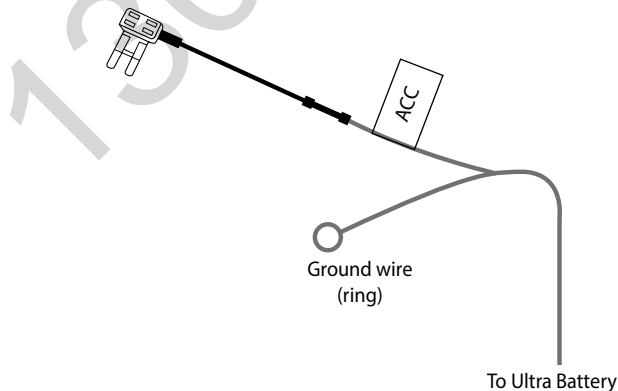

- e. Insert the fuse you removed from the fuse panel into the slot closest to the blades on the fuse tap.
  - f. Insert a new fuse into the slot furthest away from the fuse tap blades.
  - g. Insert the fuse tap into the empty **Switched** fuse slot in the fuse panel.
  - h. Connect the ground wire (ring) to a ground point, such as a bolt, that is directly on a bare metal part of the vehicle's frame. Secure the ground wire to the bare metal frame (for example by securing it under the bolt).
  - i. Set the power switch to the **Hardwire** position.
3. Plug the 'Output cable' into the port labeled **Dashcam** on the Ultra Battery.

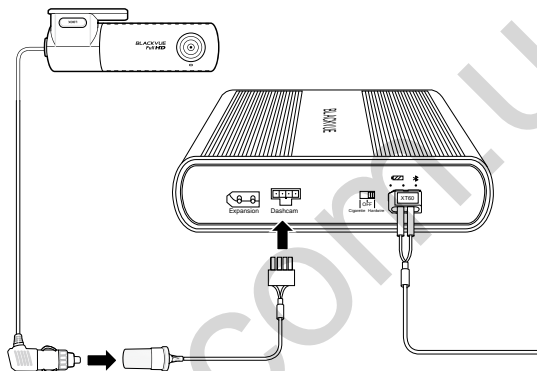
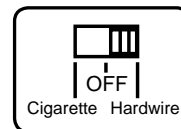
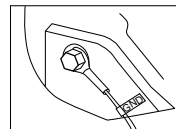

4. Plug your dashcam's power plug into the cigarette lighter socket on the Ultra Battery's 'Output cable'.

 **Note**

To ensure good electrical contact you can use electrical tape to tape the plug and socket together.

5. Use a pry tool to lift the edges of the windshield trim/molding and tuck in the power cord. Use the supplied Velcro strips to fix the Ultra Battery in place

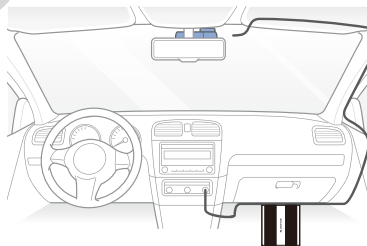

 **Caution**

Do not expose the product to direct sunlight and/or heat.

## ▶ BlackVue Battery Manager App

Download the **BlackVue Battery** manager app from the Google Play Store (Android) or the Apple App Store (iOS) to manage power and settings.



### Connecting to the Ultra Battery via Bluetooth

1. Turn on the Ultra Battery.
  - If you are using the *cigarette lighter plug power cable* set the power switch to the **Cigarette** position.
  - If you are using the *hardwiring power cable* set the power switch to the **Hardwire** position.
2. Go to your smartphone's **Settings** and turn on **Bluetooth**.
3. Open the BlackVue Battery manager app. Select your Ultra Battery from the list. If your Ultra Battery is not shown tap **Scan** to refresh the list.
  - A sticker with the unique Bluetooth ID is attached to each Ultra Battery.

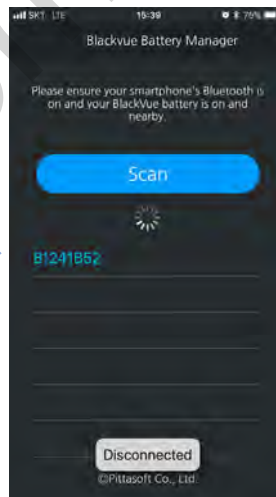

## Battery information screen

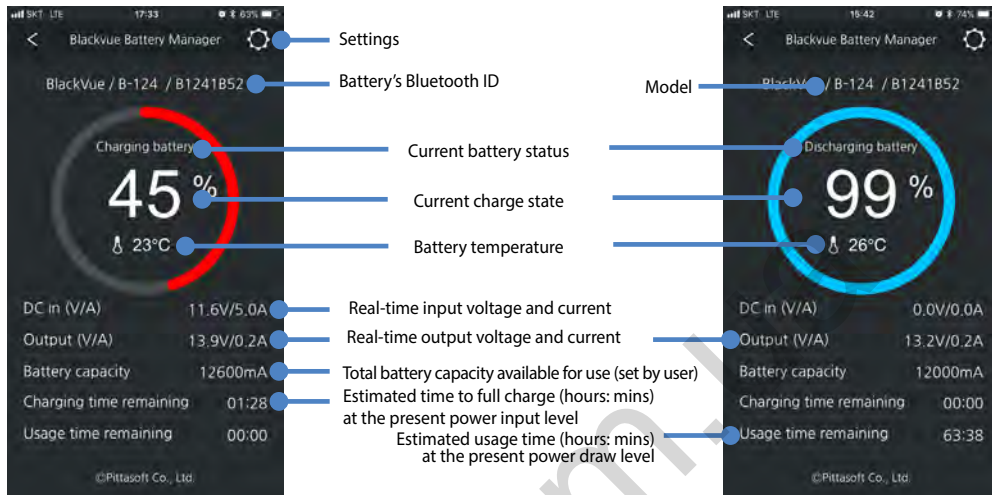

## Battery settings screen

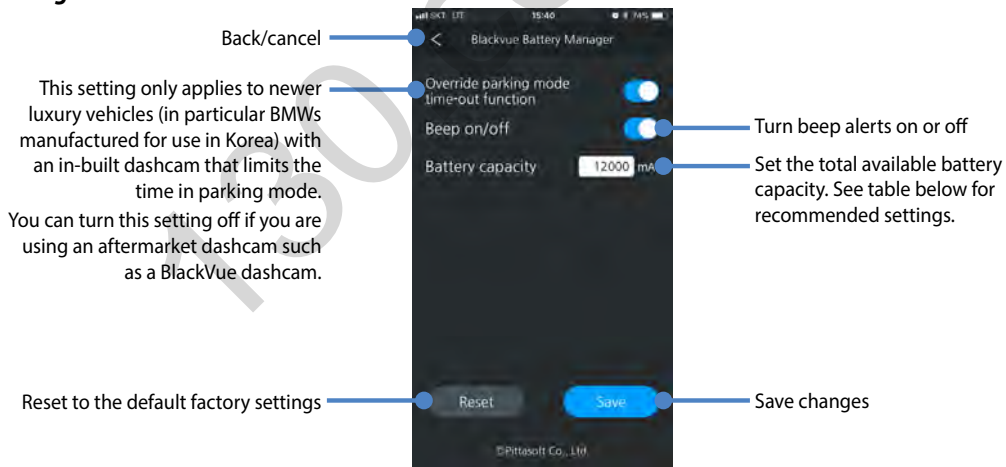

## Battery capacity

No. of battery packs	Recommended battery capacity setting
1 (Ultra)	6,000 mAh
1 (Ultra) + 1 (Expansion)	12,600 mAh
1 (Ultra) + 2 (Expansion)	19,200 mAh
1 (Ultra) + 3 (Expansion)	25,800 mAh
1 (Ultra) + 4 (Expansion)	32,400 mAh
1 (Ultra) + 5 (Expansion)	39,000 mAh

For each additional expansion battery we recommend incrementing by 6,600 mAh.

### ▶ Power Magic Expansion Battery B-124E (sold separately)

Easily double usage time by plugging in a Power Magic Expansion Battery B-124E (6,600 mAh / 84.5 Wh). When the Ultra Battery and 1 Expansion Battery are fully charged they can supply power for up to 56 hours in total (based on a single dashcam that consumes 3 Wh). Charging time is approximately 1 hour 40 mins (Cigarette lighter plug) / 60 mins (Hardwired).

When you add 1 or more expansion batteries please adjust the total available battery capacity using the BlackVue Battery manager app.

Multiple expansion batteries can be connected together in sequence to extend usage time even further. Please note charging time will also increase accordingly.

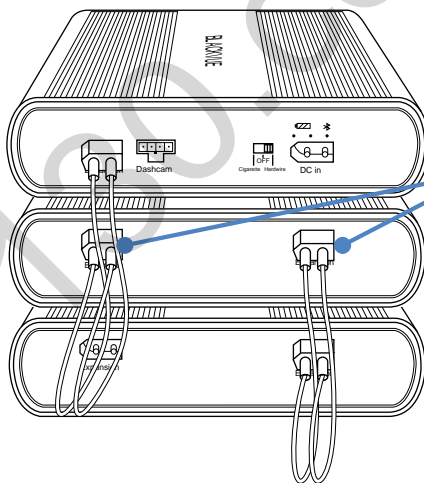

The connector cable can be plugged into either port on the expansion battery.

## Product specifications

<b>Model</b>	Power Magic Ultra Battery B-124
<b>Color / Size / Weight</b>	Black / 157 mm (W) x 171 mm (L) x 39.5 mm (H) / 1.4 kg
<b>Battery Cell Type</b>	LiFePo4
<b>Input Voltage / Current</b>	Cigarette lighter plug: 12 V–17 V / 6.5 A (max) Hardwired: 12 V–17 V / 13.5 A (max)
<b>Charging Voltage / Current</b>	Cigarette lighter plug: 14.6 V / 5 A Hardwired: 14.6 V / 9 A
<b>Charging Time</b>	Cigarette lighter plug (standard 5 A charging): Approx. 80 mins Hardwired (rapid 9 A charging): Approx. 40 mins
<b>Hours of Use</b>	Up to 28 hours (based on a single dashcam that consumes 3 Wh)
<b>Operating Temperature</b>	Charging Temperature: 0 °C – 45 °C (32 °F – 113 °F)
	Discharging Temperature: -10 °C – 60 °C (14 °F – 140 °F)
	Storage Temperature: -10 °C – 60 °C (14 °F – 140 °F)
<b>High Temperature Cut-Off</b>	Approx. 80 °C (176 °F)
<b>Capacity</b>	12.8 V / 6,000 mAh / 76.8 Wh
<b>Output Voltage / Current</b>	11 V–14.5 V / 2 A (max)

## Customer Support

For customer support, manual and any updates please visit [www.blackvue.com](http://www.blackvue.com).

You can also email a Customer Support expert at [cs@pittasoft.com](mailto:cs@pittasoft.com).

## Limited Warranty

- The warranty period of this product is 1 year from the purchase data.
- If the product fails during normal and correct use within the warranty period, our service center will repair the product free of charge.
- Any disassembly, modification or alteration of the product will void the warranty.
- The cost to repair or fix any malfunction or problem caused by incorrect usage during the warranty period may be charged to the consumer.
- The manufacturer shall not be responsible or liable for any loss or damage caused by incorrectly using the product.



## ➤ Аккумулятор BlackVue Power Magic Ultra Battery B-124

Аккумулятор Power Magic Ultra Battery создан для поддержания работы видеорегистратора BlackVue во время длительного пребывания в режиме парковки без использования ресурсов автомобильного аккумулятора.

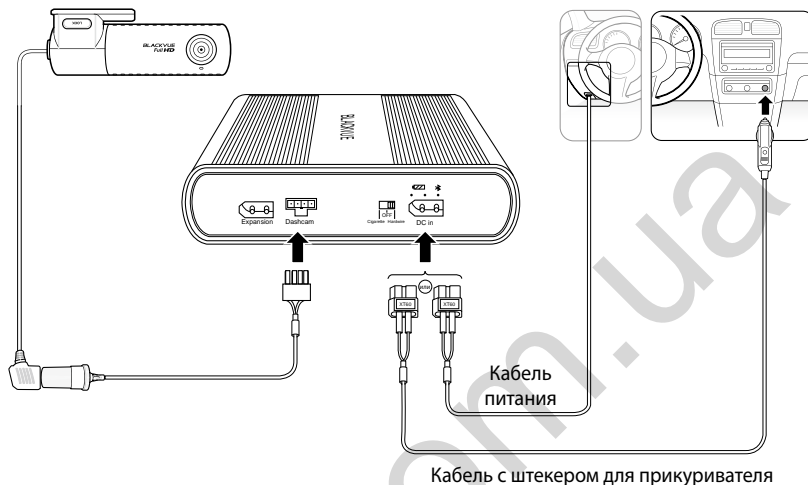

## ➤ Техника безопасности

Ненадлежащее использование аккумулятора Power Magic Ultra Battery может привести к низкой производительности, перегреву, воспламенению, взрыву и т.д. Чтобы обеспечить надлежащую эксплуатацию устройства, следуйте нижеприведенным указаниям:

- Перед использованием устройства ознакомьтесь с руководством пользователя.
- Используйте только оригинальные кабели BlackVue, предоставленные производителем. При необходимости замены обратитесь в службу поддержки или к дистрибьютору.
- Используйте устройство только для зарядки видеорегистратора.
- Не подвергайте устройство воздействию прямых солнечных лучей и/или нагреву.
- Не подвергайте устройство воздействию высоких температур.
- Не используйте вместе с устройством разветвитель (адаптер) прикуривателя на несколько разъемов.
- Не помещайте устройство в микроволновую печь или среду с высоким давлением.
- Не пытайтесь самостоятельно отремонтировать или модифицировать устройство.
- Берегите устройство от ударов и падений.
- Не разбирайте, не сжимайте и не прокалывайте устройство.
- Не используйте устройство в электростатической среде, так как это может повлиять на работу защитной схемы аккумулятора.

- Если во время использования устройства появился посторонний запах, немедленно отключите устройство и обратитесь в службу поддержки или к дистрибьютору.
- Если аккумулятор вздулся, немедленно прекратите его использование. Обратитесь в службу поддержки или к дистрибьютору.
- Храните устройство в месте, недоступном для детей и домашних животных.
- Не допускайте контакта клемм питания и выходных кабелей с металлическими объектами.
- Не допускайте контакта аккумулятора с водой и другими жидкостями.
- Pittasoft Co., Ltd. не несет ответственности за повреждения устройства, вызванные попыткой его разобрать, вскрыть или модифицировать.

## Утилизация аккумулятора

1. Все электрические и электронные изделия должны утилизироваться отдельно от бытовых отходов в специальных пунктах сбора, назначенных правительством или местными органами власти. Свяжитесь с местными органами власти, чтобы узнать о возможностях утилизации в вашем регионе.
2. Не сжигайте устройство и не помещайте его в огонь. Чрезмерный нагрев может вызвать воспламенение или взрыв.

## Компоненты

Проверьте наличие всех перечисленных компонентов перед установкой аккумулятора Power Magic Ultra Battery B-124.



Аккумулятор Power Magic  
Ultra Battery B-124



Руководство  
пользователя

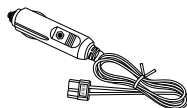

Кабель с штекером для  
прикуривателя

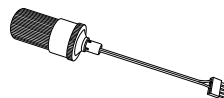

Выходной кабель для  
видеорегистратора  
(гнездо прикуривателя)

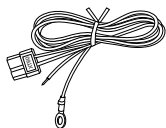

Кабель питания

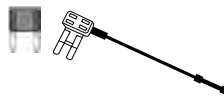

Комплект разветвителей  
предохранителя (3 типа)

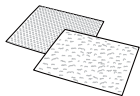

Ленты-липучки  
Velcro (2 EA)

## Примечание

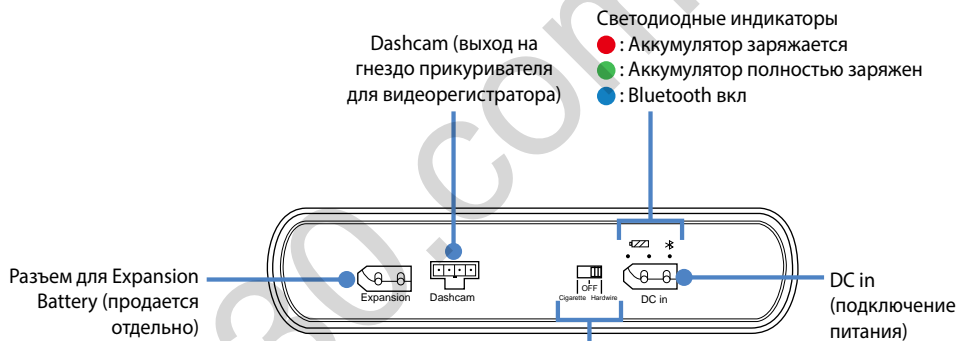
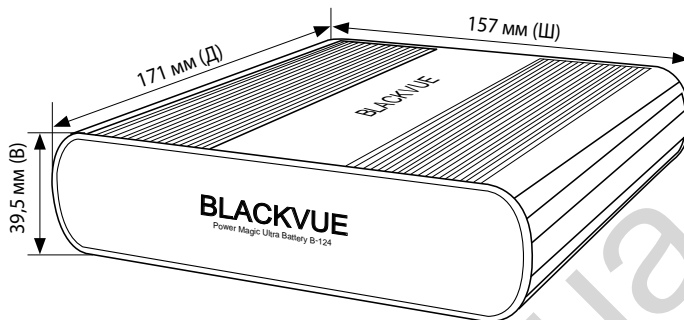

Дополнительный аккумулятор Power Magic Expansion Battery B-124E поставляется с соединительным кабелем вместо вышеупомянутых кабелей/комплекта разветвителей предохранителей.



**Выключатель питания**

- Cigarette: Выберите это положение, если аккумулятор Ultra Battery подключен к гнезду прикуривателя при помощи кабеля со штекером для прикуривателя (стандартная зарядка 5 A)
- Hardwire: Выберите это положение, если аккумулятор Ultra Battery подключен напрямую к блоку предохранителей с помощью кабеля питания (быстрая зарядка 9 A)
- OFF: Выключение Ultra Battery

## Светодиодные индикаторы и звуковые сигналы

	Светодиодные индикаторы	Звуковой сигнал*	
Включен		Все 3 светодиодных индикатора одновременно загораются, а затем по очереди гаснут.	Четыре звуковых сигнала
Зарядка началась	  	Красный светодиодный индикатор мигает 5 секунд	Один звуковой сигнал
Зарядка	  	Горит красный светодиодный индикатор	
Аккумулятор заряжен	  	Горит зеленый светодиодный индикатор	
Подключен Bluetooth	  	Горит синий светодиодный индикатор	
Низкое входное напряжение	  	Красный и зеленый светодиодные индикаторы мигают одновременно	
Перегрев устройства	  	Красный и зеленый светодиодные индикаторы мигают попеременно	Звуковой сигнал каждую секунду

\* Звуковой сигнал можно отключить с помощью приложения BlackVue Battery по Bluetooth.

## Характеристики устройства

Заряжается во время движения автомобиля. Обеспечивает питание видеорегистратора во время парковки.

- 40 минут зарядки обеспечивают до 28 часов непрерывной работы (для видеорегистратора с энергопотреблением 3 Вт и прямым подключением).
- 2 способа подключения:
  - Стандартное подключение — к гнезду прикуривателя при помощи стандартного штекера (стандартная зарядка 5 А); или
  - Прямое подключение — к гнезду прикуривателя напрямую при помощи кабеля (быстрая зарядка 9 А)
- Время использования можно увеличить вдвое, подключив дополнительный аккумулятор Expansion Battery (продается отдельно)
- Настройка параметров по Bluetooth при помощи приложения для смартфона.
- Совместимость с электрической системой автомобиля напряжением 12 В.
- Защитная схема аккумулятора для повышенной безопасности и долговечности.
- Одновременная зарядка аккумулятора Ultra Battery и питание видеорегистратора во время движения автомобиля.
- Автоматическое переключение на питание от аккумулятора Ultra Battery при выключенном двигателе.
- Жизненный цикл аккумулятора: Рассчитан на 1500 циклов полной зарядки/разрядки, после чего емкость аккумулятора падает ниже 80% от изначальной.
- Функция защиты от высоких температур отключает аккумулятор, если внутренняя температура достигает 80°C (176°F).
- В выключенном состоянии аккумулятор Ultra Battery сохраняет заряд более года.

## Инструкция по установке

1. Установите переключатель в положение «OFF» («Выкл.»).

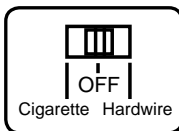

2. Для стандартного подключения при помощи кабеля со штекером для прикуривателя:

- а. Подключите кабель со штекером для прикуривателя к входному разъему **постоянного тока** аккумулятора Ultra Battery. Вставьте другой конец кабеля питания в гнездо прикуривателя автомобиля.

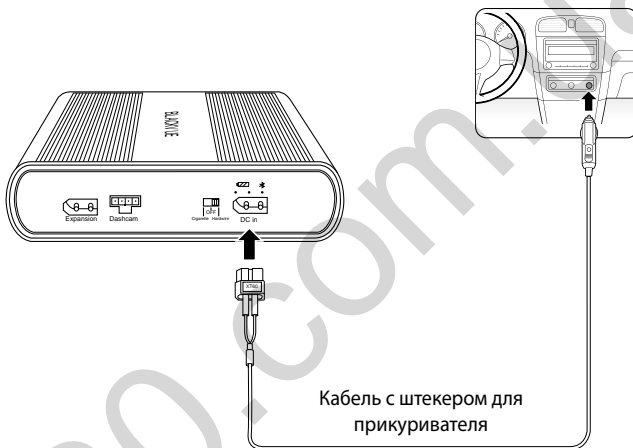

- б. Установите переключатель в положение **«Cigarette»** («Прикуриватель»). Перейдите к Шагу 3.

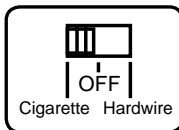

### ⚠ ПРЕДУПРЕЖДЕНИЕ

При использовании кабеля со штекером для прикуривателя необходимо установить переключатель в положение **«Cigarette»**. Если установить переключатель в положение **«Hardwire»** («Прямое подключение») при использовании кабеля со штекером для прикуривателя, это может вызвать отказ устройства, перегрев, воспламенение и т.д.

или

## 2. Для подключения при помощи кабеля питания:

- a. Подключите *кабель питания* к входному разъему **постоянного тока** аккумулятора Ultra Battery.

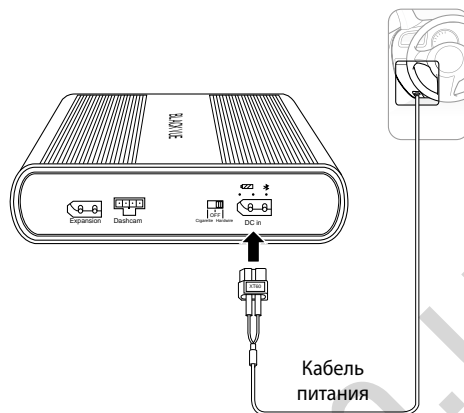

- b. С помощью руководства по эксплуатации автомобиля определите в блоке предохранителей салона **предохранитель с отключающимся питанием** (питание вспомогательных устройств) с мощностью более 10 А. Обычно это предохранитель прикуривателя или автомагнитолы.

### ⚠ ПРЕДУПРЕЖДЕНИЕ

Если аккумулятор Ultra Battery будет подключен к **предохранителю с постоянным питанием**, это может разрядить аккумулятор автомобиля.

- c. Извлеките указанный **предохранитель с отключающимся питанием** и найдите подходящий разветвитель среди 3 в комплекте.
- d. Вставьте провод **АСС** в коннектор разветвителя предохранителя. Используйте обжимной инструмент или пассатижи для обжатия коннектора и провода.

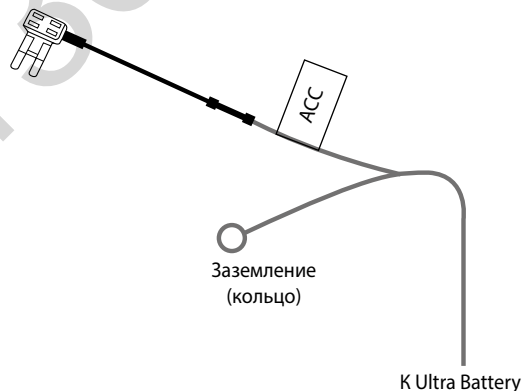

- e. Вставьте предохранитель, ранее извлеченный из блока предохранителей, в ближайший к клеммам разъем разветвителя предохранителей.
- f. Вставьте новый предохранитель в дальний от клемм разъем разветвителя предохранителей.
- g. Вставьте разветвитель предохранителя в пустой разъем **предохранителя с отключающимся питанием** в блоке предохранителей.
- h. Подключите провод заземления (кольцо) к точке заземления — например, к болту на оголенной части металлической рамы автомобиля. Закрепите провод заземления на оголенной части металлической рамы автомобиля (например, с помощью болта).
- i. Установите переключатель в положение **«Hardwire»**.

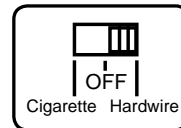
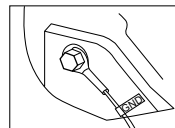

3. Подключите «выходной кабель» к разъему **«Dashcam»** («Видеорегистратор») на аккумуляторе Ultra Battery.

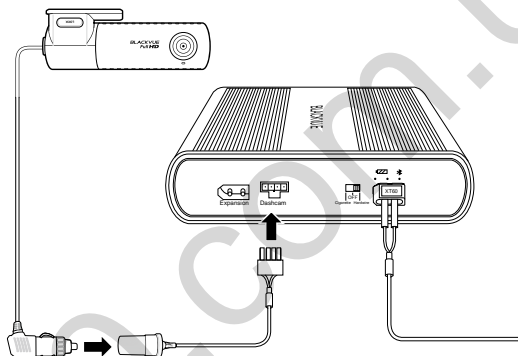

4. Вставьте штекер питания видеорегистратора в гнездо прикуривателя на «выходном кабеле» аккумулятора Ultra Battery.

**Примечание**

Чтобы обеспечить хороший контакт, можно закрепить разъем питания в прикуривателе с помощью изолянт.

5. С помощью специального рычажка приподнимите края резинового уплотнителя по краю ветрового стекла и подоткните под него кабель питания. Используйте ленты-липучки Velcro, поставляемые в комплекте, чтобы зафиксировать аккумулятор Ultra Battery

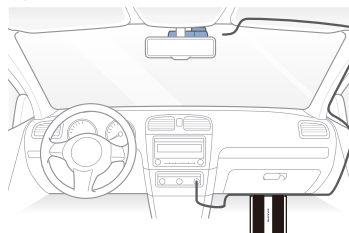



## ПРЕДУПРЕЖДЕНИЕ

Не подвергайте устройство воздействию прямых солнечных лучей и/или нагреву.

## Приложение BlackVue Battery Manager

Загрузите приложение **BlackVue Battery** из Google Play Store (для Android) или Apple App Store (для iOS), чтобы управлять настройками аккумулятора.



### Подключение к аккумулятору Ultra Battery по Bluetooth

1. Включите аккумулятор Ultra Battery.
  - Если вы используете стандартное подключение при помощи *кабеля со штекером для прикуривателя*, установите переключатель в положение **«Cigarette»**.
  - Если вы используете прямое подключение при помощи *кабеля питания*, установите переключатель в положение **«Hardwire»**.
2. Зайдите в **«Настройки»** смартфона и включите **Bluetooth**.
3. Откройте приложение BlackVue Battery. Выберите аккумулятор Ultra Battery из списка. Если аккумулятор Ultra Battery отсутствует в списке, нажмите **«Сканировать»** для обновления списка.
  - Каждый аккумулятор Ultra Battery имеет наклейку с уникальным идентификатором Bluetooth.

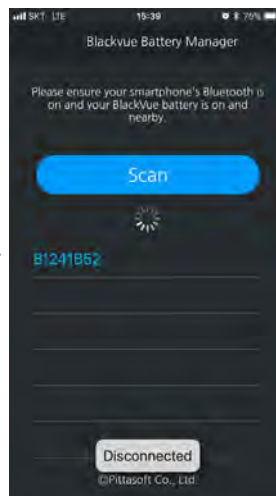
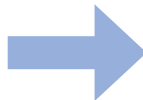

## Экран информации об аккумуляторе

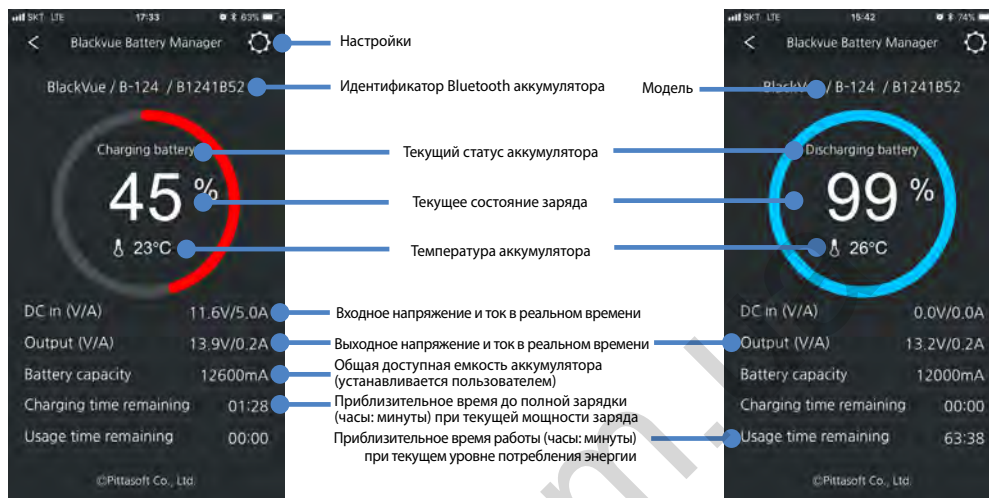

## Экран настроек аккумулятора

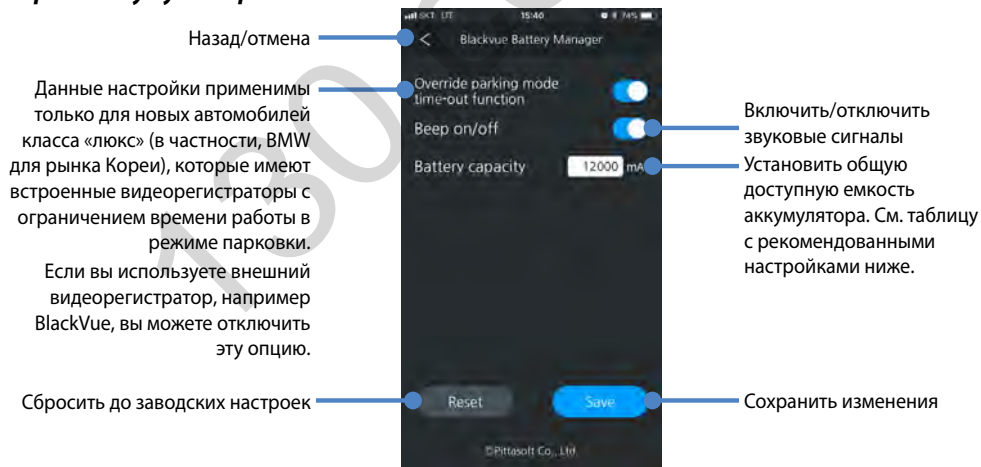

## Емкость аккумулятора

Количество аккумуляторов	Рекомендуемые параметры емкости аккумулятора
1 (Ultra)	6000 мА/ч
1 (Ultra) + 1 (Expansion)	12,600 мА/ч
1 (Ultra) + 2 (Expansion)	19,200 мА/ч
1 (Ultra) + 3 (Expansion)	25,800 мА/ч
1 (Ultra) + 4 (Expansion)	32,400 мА/ч
1 (Ultra) + 5 (Expansion)	39,000 мА/ч

При установке дополнительных аккумуляторов мы рекомендуем увеличивать емкость на 6600 мА/ч.

### ▶ **Дополнительный аккумулятор Power Magic Expansion Battery B-124E (продается отдельно)**

Удвойте время использования, подключив дополнительный аккумулятор Power Magic Expansion Battery B-124E (6600 мА/ч / 84,5 Вт/ч). При полной зарядке аккумулятор Ultra Battery и 1 дополнительный аккумулятор Expansion Battery могут обеспечивать питание видеорегистратора до 56 часов (для одного видеорегистратора с потреблением 3 Вт/ч). Время зарядки примерно 1 час 40 минут (через прикуриватель) / 60 мин. (с прямым подключением).

При использовании одного и более дополнительных аккумуляторов, отрегулируйте общую доступную емкость аккумуляторов при помощи приложения BlackVue Battery.

Можно подключить несколько дополнительных аккумуляторов, что позволит еще больше увеличить время работы. Обратите внимание, что время зарядки также увеличится.

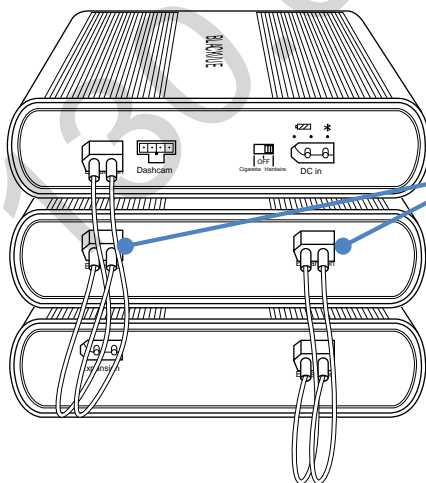

Соединительный кабель можно подключить к обоим разъемам дополнительного аккумулятора.

## Технические характеристики устройства

<b>Модель</b>	Аккумулятор Power Magic Ultra Battery B-124
<b>Цвет / размер / вес</b>	Черный/ 157 мм(Ш) x 171 мм (Д) x 39,5 мм (В) / 1,4 кг
<b>Тип аккумуляторного элемента</b>	Литий-железо-фосфатный
<b>Входное напряжение / ток</b>	Разъем прикуривателя: 12 В – 17 В / 6,5 А (максимум) Прямое подключение: 12 В – 17 В / 13,5 А (максимум)
<b>Зарядное напряжение / ток</b>	Разъем прикуривателя: 14,6 В / 5 А Прямое подключение: 14,6 В / 9 А
<b>Время зарядки</b>	От разъема прикуривателя (стандартная зарядка 5 А): Около 80 минут При прямом подключении (быстрая зарядка 9 А): Около 40 минут
<b>Время работы</b>	До 28 часов (для одного видеорегистратора с энергопотреблением 3 Вт/ч)
<b>Рабочая температура</b>	Температура зарядки: 0 °C – 45 °C (32 °F – 113 °F)
	Температура разрядки: -10 °C – 60 °C (14 °F – 140 °F)
	Температура хранения: -10 °C – 60 °C (14 °F – 140 °F)
<b>Выключение питания при перегреве</b>	Прибл. 80°C (176°F)
<b>Емкость</b>	12,8 В / 6000 мА/ч / 76,8 Вт/ч
<b>Выходное напряжение / ток</b>	11 В – 14,5 В / 2 А (максимум)

## Техническая поддержка

Найти руководства, обновления и обратиться в службу поддержки вы можете на сайте [www.blackvue.com](http://www.blackvue.com).  
Также вы можете написать сообщение специалисту технической поддержки по адресу [cs@pittasoft.com](mailto:cs@pittasoft.com).

## Ограниченная гарантия

- Гарантийный период данного устройства составляет 1 год с даты покупки.
- Если поломка устройства происходит в процессе нормального и надлежащего использования во время действия гарантийного срока, оно подлежит бесплатному ремонту в сервисном центре.
- При попытках разобрать, модифицировать или изменить устройство гарантия аннулируется.
- Стоимость ремонта или устранения какой-либо неисправности или проблемы, вызванных ненадлежащим использованием во время гарантийного периода, оплачивается покупателем.
- Производитель не несет ответственности за какие-либо убытки или ущерб, понесенные в следствие ненадлежащего использования устройства.

## ► BlackVue Power Magic Ultra Battery B-124

Die Power Magic Ultra Battery ist dafür konzipiert, Ihre BlackVue-Dashcam im Parkmodus für längere Zeit mit Strom zu versorgen, ohne die Batterie Ihres Fahrzeugs zu beanspruchen.

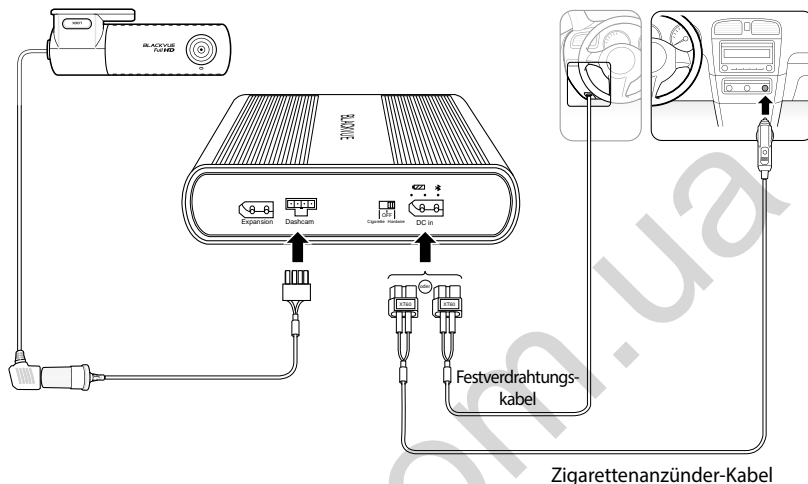

## ► Sicherheitshinweise

Eine falsche Verwendung der Power Magic Ultra Battery kann Leistungseinbußen und Überhitzung, Entzündung, Explosion usw. zur Folge haben. Für eine korrekte Verwendung des Produkts beachten Sie bitte die folgenden Anweisungen:

- Machen Sie sich mit dem Inhalt der Bedienungsanleitung vertraut, bevor Sie das Produkt benutzen.
- Verwenden Sie nur Original-BlackVue-Kabel des Herstellers. Für Ersatzteile wenden Sie sich bitte an den Kundendienst oder den nächstgelegenen Fachhändler.
- Verwenden Sie das Gerät nur zur Stromversorgung einer Dashcam.
- Setzen Sie das Produkt keiner direkten Sonneneinstrahlung oder Hitze aus.
- Setzen Sie es keinen hohen Temperaturen aus.
- Verwenden Sie keine Mehrfachsteckdose (Adapter) für den Zigarettenanzünder.
- Geben Sie das Gerät nicht in einen Mikrowellenherd oder in eine Hochdruck-Umgebung.
- Reparieren oder modifizieren Sie das Produkt nicht selbst.
- Werfen Sie den Akku nicht weg und setzen Sie ihn keinem physischen Schlag aus.
- Das Produkt nicht zerlegen, zusammendrücken oder durchstechen.
- Verwenden Sie das Produkt nicht in einer elektrostatischen Umgebung, da dies die Funktion die Akkuschutzschaltung beeinträchtigen kann.
- Wenn das Produkt während des Gebrauchs einen ungewöhnlichen Geruch abgibt, ziehen Sie sofort den Netzstecker und wenden Sie sich an den Kundendienst oder den nächstgelegenen Fachhändler.

- Wenn der Akku anschwillt, stellen Sie die Verwendung des Produkts sofort ein. Wenden Sie sich an den Kundendienst oder den nächstgelegenen Fachhändler.
- Halten Sie das Produkt von Kindern und Haustieren fern.
- Achten Sie darauf, dass keine metallischen Gegenstände mit den Anschlüssen der Strom- und Ausgangskabel in Berührung kommen.
- Stellen Sie sicher, dass der Akku nicht mit Wasser oder anderen Flüssigkeiten in Berührung kommt.
- Pittasoft Co., Ltd. haftet nicht für Schäden, die durch Demontage, Öffnen oder Modifizieren des Produkts entstehen.

## » Entsorgung des Akkupacks

1. Alle elektrischen und elektronischen Geräte müssen vom Hausmüll getrennt entsorgt und an Sammelstellen für Elektro- und Elektronikschrott abgegeben werden. Wenden Sie sich an die zuständigen Behörden, um zu erfahren, wo Sie elektrische und elektronische Altgeräte in Ihrer Region zur Entsorgung oder zum Recycling abgeben können.
2. Nicht verbrennen oder dem Feuer aussetzen. Übermäßige Wärme kann einen Brand oder eine Explosion zur Folge haben.

## » Komponenten

Prüfen Sie, ob sich jedes der folgenden Elemente in der Packung befindet, bevor Sie die Power Magic Ultra Battery B-124 einsetzen.



Power Magic Ultra  
Battery B-124



Bedienungsanleitung

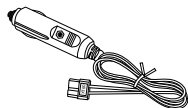

Zigarettenanzünder-  
Kabel

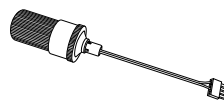

Ausgangskabel für Dashcam  
(Zigarettenanzünder-  
Steckdose)

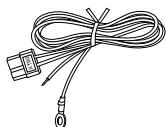

Festverdrahtungskabel

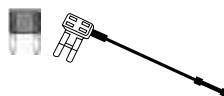

Sicherungsadaptersatz  
(3 Typen)

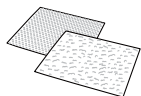

Klettbander (2 EA)



### Hinweis

Die Power Magic Expansion Battery B-124E wird mit einem Anschlusskabel anstelle des oben genannten Kabel/ Sicherungsadapter-Satzes geliefert.

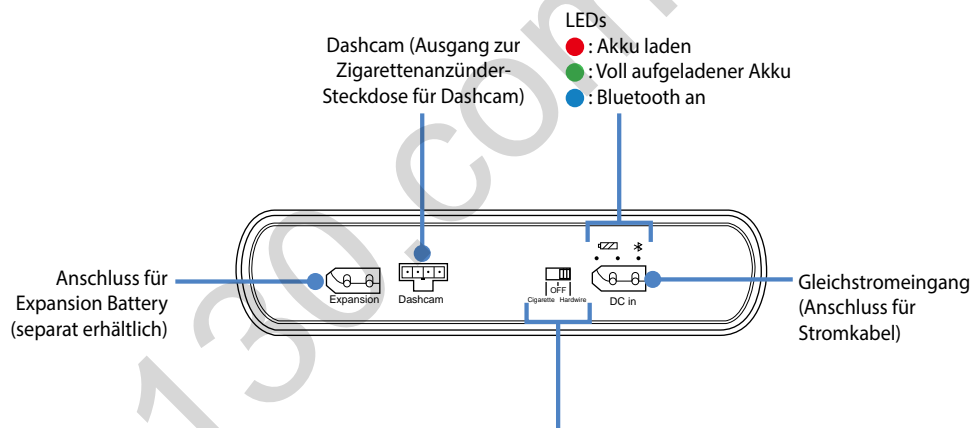
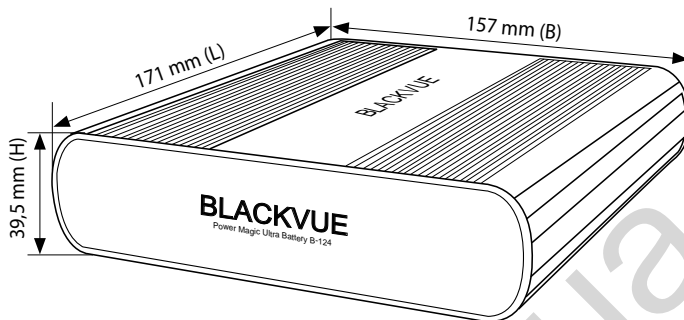





















Stromversorgungsschalter

- Cigarette: Wählen Sie diese Einstellung, wenn die Ultra Battery über ein Zigarettenanzünder-Kabel mit Strom versorgt wird (Standardaufladung mit 5 A).
- Hardwire: Wählen Sie diese Einstellung, wenn die Ultra Battery über ein festverdrahtetes Stromkabel mit dem Sicherungskasten des Fahrzeugs verbunden ist (Schnellaufladung mit 9 A).
- OFF: Abschalten der Ultra Battery



## LED-Anzeigen und Signaltöne

	LEDs	Signalton*
Eingeschaltet	  	Alle 3 LEDs gehen gleichzeitig an und dann nacheinander aus.
Laden gestartet	  	Rote LED blinkt 5 Sekunden
Laden	  	Rote LED leuchtet
Voll aufgeladen	  	Grüne LED leuchtet
Bluetooth verbunden	  	Blaue LED leuchtet
Warnung bei niedriger Eingangsspannung	  	Rote und grüne LED blinken zusammen
Überhitzungswarnung	  	Rote LED und grüne LED blinken nacheinander

\* Die Signaltöne können über Bluetooth mit der BlackVue Battery-Verwaltungsapp deaktiviert werden.

## Produktmerkmale

Lädt während der Fahrt. Versorgt Ihre Dashcam während des Parkens mit Strom.

- Bis zu 28 Stunden Strom aus 40 Minuten Ladedauer (auf Basis einer Dashcam mit 3 Wh Verbrauch und festverdrahteter Installation).
- 2 Installationsmöglichkeiten:
  - Selbstinstallation – Zigarettenanzünder-Steckdose und -Stecker (Standardaufladung mit 5 A) oder
  - festverdrahtete Installation – Zigarettenanzünder-Steckdose und Festverdrahtungskabel (Schnellaufladung mit 9 A)
- Einfache Verdoppelung der Nutzungsdauer durch Einstecken einer Expansion Battery (separat erhältlich)
- Konfigurieren der Einstellungen über Bluetooth mit der mitgelieferten Smartphone-App
- Kompatibel mit der 12-V-Elektrik im Auto.
- Akku-Schutzschaltung für mehr Sicherheit und eine längere Lebensdauer des Akkus.
- Gleichzeitiges Aufladen der Ultra Battery und Stromversorgung der Dashcam während der Fahrt.
- Die Stromversorgung schaltet automatisch auf die Ultra Battery um, wenn der Motor ausgeschaltet wird.
- Lebensdauer des Akkus: ausgelegt für 1.500 vollständige Ladezyklen, bevor die Kapazität des Akkus unter 80 % seiner ursprünglichen Kapazität fällt.
- Die Überhitzungsabschaltung schaltet den Akku ab, wenn die Innentemperatur 80 °C (176 °F) erreicht.
- Im ausgeschalteten Zustand behält die Ultra Battery ihre Ladung für mehr als 1 Jahr.

## Montageanleitung

1. Stellen Sie den Ein-Aus-Schalter auf AUS.

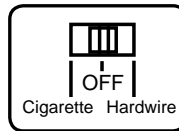

### 2. Für die Selbstinstallation mit Zigarettanzünder-Kabel:

- a. Schließen Sie das *Zigarettanzünder-Kabel* an den **Gleichstromanschluss** der Ultra Battery an. Stecken Sie das andere Ende des Stromkabels in die Zigarettanzünder-Steckdose des Fahrzeugs.

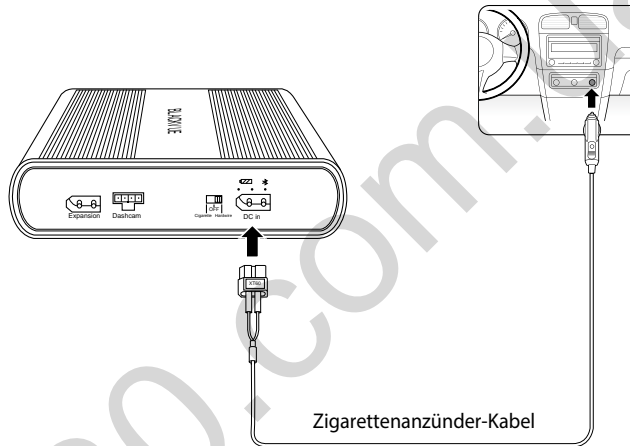

- b. Stellen Sie den Ein-Aus-Schalter auf **Cigarette**. Fahren Sie mit Schritt 3 fort.

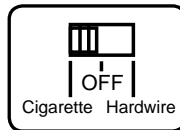

### ⚠ Vorsicht

Wenn Sie ein *Zigarettanzünder-Kabel* verwenden, müssen Sie den Schalter auf **Cigarette** stellen. Wenn Sie den Schalter bei Verwendung eines *Zigarettanzünder-Kabels* auf die Position **Hardwire** stellen, kann es zu Produktversagen, Überhitzung, Entzündung usw. kommen.

oder

## 2. Bei fest verdrahteter Installation mit einem *Festverdrahtungskabel*:

- a. Schließen Sie das *Zigarettenanzünder-Kabel* an den **Gleichstromanschluss** der Ultra Battery an.

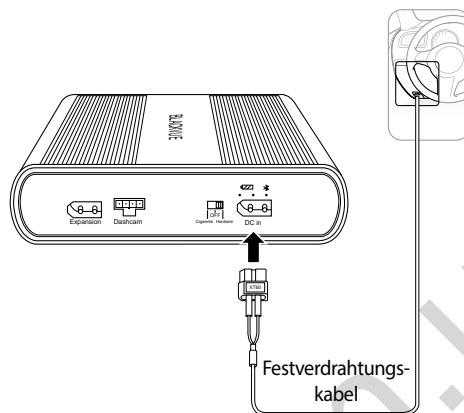

- b. Konsultieren Sie das Benutzerhandbuch Ihres Fahrzeugs und suchen Sie nach einer **geschalteten** Sicherung mit mehr als 10 A Kapazität in Ihrem inneren Sicherungskasten. Typische Beispiele hierfür sind die Sicherungen für den Zigarettenanzünder oder das Autoradio.

### ⚠ Vorsicht

Wenn Sie die Ultra Battery an eine Sicherung mit **konstanter Leistung** (BATT) anschließen, kann dies eine Entladung der Fahrzeugbatterie zur Folge haben.

- c. Entfernen Sie die identifizierte **geschaltete** Sicherung und gleichen Sie deren Typ mit einem der 3 Sicherungsadapter ab.  
 d. Stecken Sie das **ACC-Kabel** in das Steckerende des Sicherungsadapters. Verwenden Sie eine Crimpzange oder eine Zange, um den Stecker auf den Draht zu crimpen.

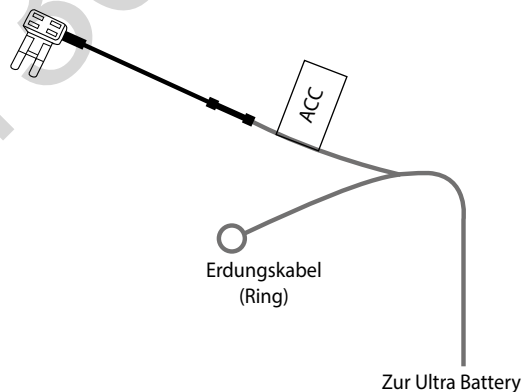

- e. Stecken Sie die Sicherung, die Sie aus dem Sicherungskasten entfernt haben, in den Steckplatz, der den Kontaktstiften des Sicherungsadapters am nächsten liegt.
  - f. Setzen Sie eine neue Sicherung in den Steckplatz ein, der weiter von den Kontaktstiften des Sicherungsadapters entfernt ist.
  - g. Stecken Sie den Sicherungsadapter in den leeren Steckplatz der **geschalteten** Sicherung im Sicherungskasten.
  - h. Verbinden Sie das Erdungskabel (Ring) mit einem Erdungspunkt, wie z. B. einem Bolzen, der sich direkt an einem blanken Metallteil des Fahrzeugrahmens befindet. Befestigen Sie das Erdungskabel an blankem Metall der Karosserie (beispielsweise, indem Sie es unter dem Bolzen befestigen).
  - i. Stellen Sie den Ein-Aus-Schalter auf **Hardwire**.
3. Stecken Sie das Ausgangskabel in den mit **Dashcam** gekennzeichneten Anschluss an der Ultra Battery.

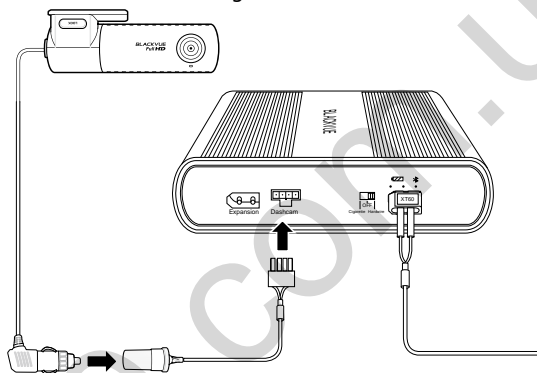
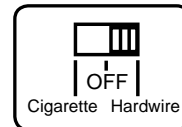
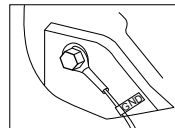

4. Stecken Sie den Stromstecker Ihrer Dashcam in die Zigarettanzünder-Steckdose am Ausgangskabel der Ultra Battery.

#### Hinweis

Um einen guten elektrischen Kontakt zu gewährleisten, können Sie Stecker und Steckdose mit Isolierband zusammenkleben.

5. Mit einem Hebelwerkzeug heben Sie die Zierleiste der Windschutzscheibe an, um das Anschlusskabel dahinter zu verlegen. Befestigen Sie die Ultra Battery mit den mitgelieferten Klettbändern.

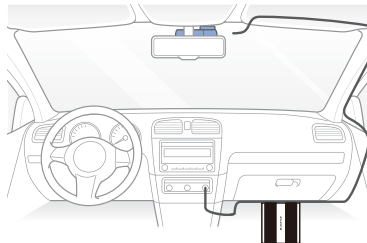

## **Vorsicht**

Setzen Sie das Produkt keiner direkten Sonneneinstrahlung und/oder Hitze aus.

## **BlackVue Battery-Verwaltungsapp**

Laden Sie die **BlackVue Battery**-Verwaltungsapp aus dem Google Play Store (Android) oder dem Apple App Store (iOS) herunter, um Energie und Einstellungen zu verwalten.



### **Verbindung mit der Ultra Battery über Bluetooth**

1. Schalten Sie die Ultra Battery ein.
  - Wenn Sie das *Zigarettenanzünder-Kabel* verwenden, stellen Sie den Stromversorgungsschalter auf **Cigarette**.
  - Wenn Sie das *Festverdrahtungskabel* verwenden, stellen Sie den Stromversorgungsschalter auf **Hardwire**.
2. Gehen Sie zu den **Einstellungen** Ihres Smartphones und schalten Sie **Bluetooth** ein.
3. Öffnen Sie die BlackVue Battery-Verwaltungsapp. Wählen Sie Ihre Ultra Battery aus der Liste aus. Wenn Ihre Ultra Battery nicht angezeigt wird, tippen Sie auf **Suchen**, um die Liste zu aktualisieren.
  - Auf jeder Ultra Battery ist ein Aufkleber mit einer eindeutigen Bluetooth-ID angebracht.

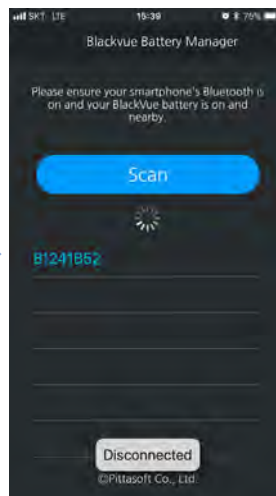
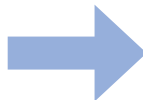

## Bildschirm Akku-Informationen

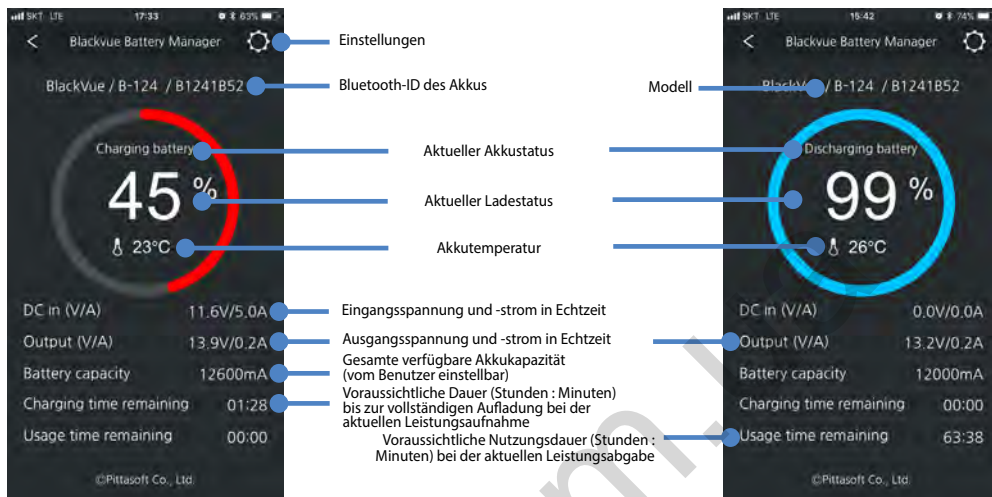

## Bildschirm Akku-Einstellungen

The screenshot shows the settings screen of the BlackVue Battery Manager app. It includes options for overriding parking mode, enabling/disabling beeps, and setting battery capacity. There are 'Reset' and 'Save' buttons at the bottom.

**Zurück/Abbrechen** → Zurück zum vorherigen Bildschirm

**Override parking mode time-out function** → Diese Einstellung gilt nur für neuere Oberklassefahrzeuge (insbesondere BMW, die zur Verwendung in Korea hergestellt wurden) mit eingebauter Dashcam, die die Zeit im Parkmodus begrenzt. Sie können diese Einstellung deaktivieren, wenn Sie eine Dashcam vom Zubehörmarkt wie zum Beispiel eine BlackVue-Dashcam verwenden.

**Beep on/off** → Signaltöne aktivieren oder deaktivieren

**Battery capacity** → Die gesamte verfügbare Akkukapazität einstellen. Empfohlene Einstellungen siehe nachstehende Tabelle.

**Reset** → Auf die Werkseinstellungen zurücksetzen

**Save** → Änderungen speichern

## Akkukapazität

Anzahl der Akkupacks	Empfohlene Einstellung der Akkukapazität
1 (Ultra)	6.000 mAh
1 (Ultra) + 1 (Expansion)	12.600 mAh
1 (Ultra) + 2 (Expansion)	19.200 mAh
1 (Ultra) + 3 (Expansion)	25.800 mAh
1 (Ultra) + 4 (Expansion)	32.400 mAh
1 (Ultra) + 5 (Expansion)	39.000 mAh

Für jeden zusätzlichen Erweiterungsakku empfehlen wir eine Erhöhung um 6.600 mAh.

### ► Power Magic Expansion Battery B-124E (separat erhältlich)

Verdoppeln Sie ganz einfach die Nutzungsdauer durch Anschließen einer Power Magic Expansion Battery B-124E (6.600 mAh/84,5 Wh). Wenn die Ultra Battery und eine Expansion Battery voll aufgeladen sind, können sie insgesamt bis zu 56 Stunden lang Strom liefern (auf Basis einer einzigen Dashcam mit einem Verbrauch von 3 Wh). Die Ladedauer beträgt ca. 1 Stunde 40 Minuten (Zigarettenanzünder-Stecker) bzw. 60 Minuten (festverdrahtet).

Wenn Sie einen oder mehr Erweiterungsakkus hinzufügen, passen Sie bitte die gesamte verfügbare Akkukapazität mit der BlackVue Battery-Verwaltungsapp an.

Sie können mehrere Erweiterungsakkus in Serie anschließen, um die Nutzungsdauer noch weiter zu verlängern. Beachten Sie bitte, dass sich die Ladedauer entsprechend verlängert.

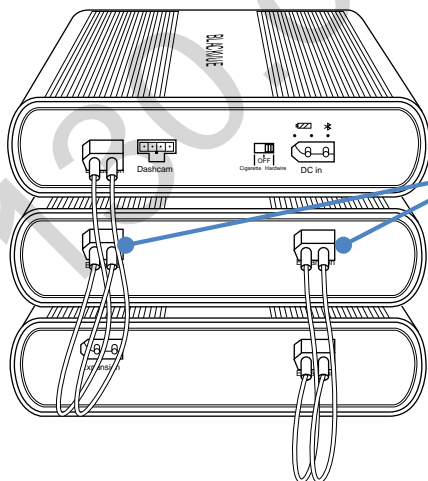

Das Anschlusskabel kann an beide Anschlüsse des Erweiterungsakkus angeschlossen werden.



## Technische Daten

<b>Modell</b>	Power Magic Ultra Battery B-124
<b>Farbe / Größe / Gewicht</b>	Schwarz / 157 mm (B) x 171 mm (L) x 39,5 mm (H) / 1,4 kg
<b>Akkuzellentyp</b>	LiFePo4
<b>Eingangsspannung / -strom</b>	Zigarettenanzünder-Stecker: 12 V–17 V / 6,5 A (max.) Festverdrahtet: 12 V–17 V / 13,5 A (max.)
<b>Ladespannung / -strom</b>	Zigarettenanzünder-Stecker: 14,6 V / 5 A Festverdrahtet: 14,6 V / 9 A
<b>Ladedauer</b>	Zigarettenanzünder-Stecker (Standardaufladung mit 5 A): ca. 80 Minuten Festverdrahtet (Schnellaufladung mit 9 A): ca. 40 Minuten
<b>Laufzeit</b>	bis zu 28 Stunden (auf Basis einer einzigen Dashcam mit einem Verbrauch von 3 Wh)
<b>Betriebstemperatur</b>	Ladetemperatur: 0 °C bis 45 °C
	Entladetemperatur: -10 °C bis 60 °C
	Lagertemperatur -10 °C bis 60 °C
<b>Abschaltung bei hoher Temperatur</b>	Etwa 80 °C
<b>Kapazität</b>	12,8 V / 6.000 mAh / 76,8 Wh
<b>Ausgangsspannung / -strom</b>	11 V-14,5 V / 2 A (max.)

## Kundendienst

Für Kundendienst, Bedienungsanleitungen und Firmware-Updates gehen Sie bitte auf [www.blackvue.com](http://www.blackvue.com).

Alternativ senden Sie eine E-Mail an einen Kundendienstfachmann bei [cs@pittasoft.com](mailto:cs@pittasoft.com).

## Eingeschränkte Garantie

- Die Garantiezeit für dieses Produkt beträgt 1 Jahr ab Kaufdatum.
- Sollte das Produkt bei normalem und korrektem Gebrauch innerhalb der Garantiezeit ausfallen, wird es von unserem Kundendienst kostenlos repariert.
- Jegliche Demontage, Modifikation oder Veränderung des Produkts führt zum Erlöschen der Garantie.
- Die Kosten für die Reparatur oder Behebung von Fehlfunktionen oder Problemen, die durch unsachgemäßen Gebrauch während der Garantiezeit entstehen, können dem Verbraucher in Rechnung gestellt werden.
- Der Hersteller ist nicht verantwortlich oder haftbar für Verluste oder Schäden, die durch unsachgemäßen Gebrauch des Produktes entstehen.

## ► Batteria BlackVue Power Magic Ultra B-124

La batteria Power Magic Ultra è concepita per alimentare la propria dash cam BlackVue in modalità Parcheggio per periodi di tempo prolungati senza l'uso della batteria del proprio veicolo.

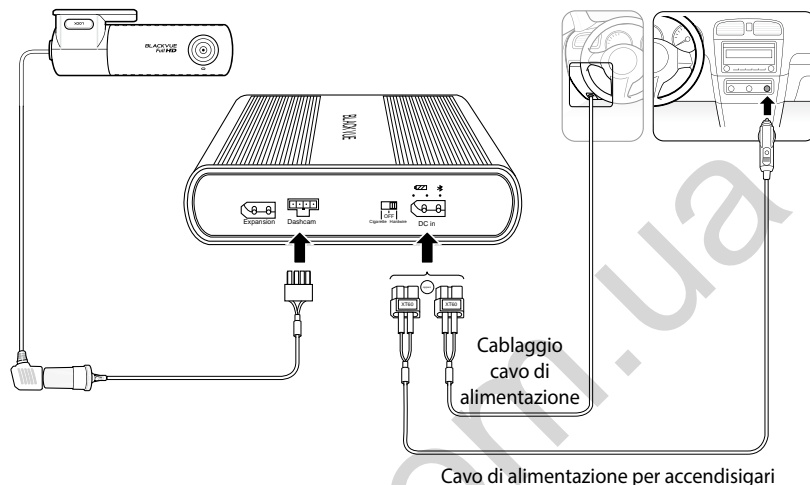

Cavo di alimentazione per accendisigari

## ► Istruzioni per la sicurezza

L'uso errato della batteria Power Magic Ultra può portare a prestazioni scarse e può causare surriscaldamento, accensione, esplosione ecc. Per usare il prodotto correttamente, osservare le seguenti istruzioni:

- Familiarizzare con il contenuto del manuale utente prima dell'uso del prodotto.
- Utilizzare solo i cavi BlackVue originali forniti dal produttore. Per i ricambi contattare l'assistenza clienti del proprio distributore più vicino.
- Utilizzare solo il prodotto per alimentare una dash cam.
- Non esporre il prodotto a raggi solari diretto o calore.
- Non esporre ad alte temperature.
- Non usare uno splitter multipresa per accendisigari (adattatore) con il prodotto
- Non porre il prodotto in un forno a microonde o in un ambiente ad alta pressione.
- Non riparare o modificare autonomamente il prodotto.
- Non gettare la batteria o sottoporla a shock fisico.
- Non smontare, comprimere o forare il prodotto.
- Non utilizzare il prodotto in un ambiente elettrostatico poiché può influire sul funzionamento del circuito di protezione della batteria.
- Se durante l'uso il prodotto emette un odore insolito, scollegarlo immediatamente e contattare l'assistenza clienti o il distributore più vicino.

- Se la batteria si gonfia, interrompere immediatamente l'uso del prodotto. Contattare l'assistenza clienti o il distributore più vicino.
- Tenere il prodotto lontano da bambini e animali domestici.
- Evitare che oggetti metallici entrino in contatto con i terminali dei cavi di alimentazione e di uscita.
- Assicurarsi che la batteria non entri in contatto con acqua o altri liquidi.
- Pittasoft Co., Ltd. non è responsabile per danni derivanti dallo smontaggio, dall'apertura o dalla modifica del prodotto.

## ► Smaltimento del pacco batteria

1. Tutti i prodotti elettrici ed elettronici devono essere smaltiti separatamente dal normale flusso di rifiuti urbani, in appositi centri di raccolta stabiliti dal governo o dalle autorità locali. Contattare le autorità locali per informazioni sulle opzioni per lo smaltimento e il riciclaggio disponibili nella propria zona.
2. Non incenerire o esporre al fuoco. L'esposizione per accedere al calore può comportare incendio o esplosione.

## ► Componenti

Prima di installare la batteria Power Magic Ultra B-124, controllare che la confezione contenga i seguenti elementi.



Batteria Power Magic  
Ultra B-124



Manuale Utente

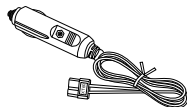

Cavo di alimentazione  
per accendisigari

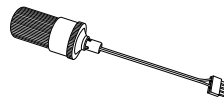

Cavo di uscita per dash cam  
(presa per accendisigari)

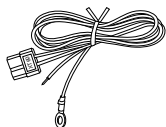

Cablaggio cavo di  
alimentazione

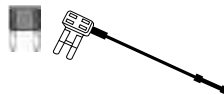

Kit attacco fusibile (3 tipi)

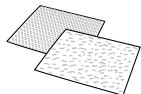

Strisce di velcro (2 EA)

### Nota



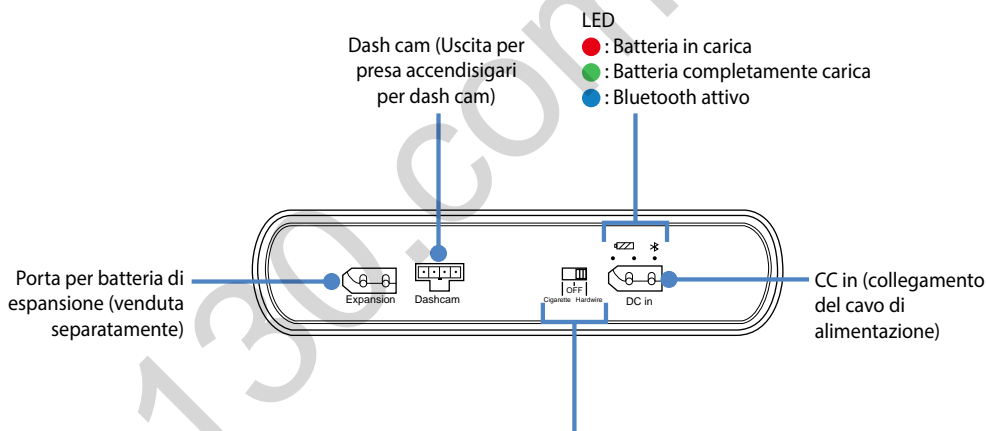
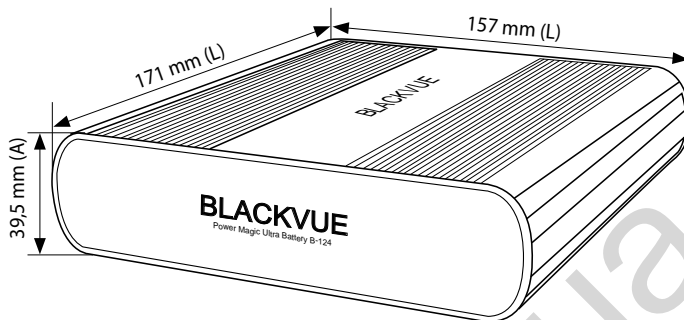

















La batteria di espansione Power Magic B-124E è fornita con un cavo connettore al posto del kit attacco fusibile/cavi precedente.



**Interruttore di alimentazione**

- Cigarette : Selezionare quando la batteria Ultra viene alimentata da una presa accendisigari mediante un cavo di alimentazione per accendisigari (carica standard 5 A)
- Hardwire : Selezionare quando la batteria Ultra è cablata al pannello dei fusibili del veicolo utilizzando un cavo di alimentazione (ricarica rapida 9 A)
- OFF : Spegnimento batteria Ultra

## ► Indicatori LED e bip

	LED				Beep*
Acceso				Tutti e 3 i LED si accendono insieme e si spengono uno per volta.	Bip per quattro volte
Ricarica avviata				LED rosso lampeggia per 5 secondi	Bip una volta
In ricarica				LED rosso on	
Completamente carica				LED verde on	
Bluetooth collegato				LED blu on	
Avviso di bassa tensione in ingresso				LED rosso e verde lampeggiano insieme	
Avviso surriscaldamento				LED rosso e LED verde lampeggiano uno dopo l'altro	Bip ogni secondo

\* Il bip può essere disabilitato sul Bluetooth usando l'app di gestione BlackVue Battery.

## ► Funzionalità prodotto

Ricarica durante la guida. Accensione della dash cam durante il parcheggio.

- Fino a 28 ore di alimentazione da 40 minuti di ricarica (basato su dash cam che usa 3 Wh e un'installazione cablata).
- Compatibile con 2 metodi di installazione:
  - Installazione fai da te – presa e spinotto accendisigari standard (ricarica 5A standard); o
  - Installazione cablata – presa accendisigari standard e cavo (ricarica 9 A rapida)
- Tempo di utilizzo doppio collegando una batteria di espansione (venduta separatamente)
- Configurazione delle impostazioni via Bluetooth usando l'app per smartphone
- Compatibile con sistemi elettrici 12 V.
- Circuito di protezione batteria per maggiore sicurezza e durata estesa della batteria.
- Ricarica simultanea della batteria Ultra e accensione della dash cam durante la guida.
- L'uscita di potenza viene automaticamente attivata per assorbire energia dalla batteria Ultra quando il motore è spento.
- Ciclo di vita della batteria: valutato per 1.500 cicli di carica/ricarica completi prima che la capacità della batteria scenda sotto l'80% della sua capacità originale.
- La funzione di spegnimento ad alta temperatura spegne la batteria se la temperatura interna raggiunge gli 80 °C (176 °F).
- Quando si spegne la batteria Ultra, essa mantiene la sua carica per più di 1 anno.

## » Guida all'installazione

1. Impostare l'interruttore in posizione OFF.

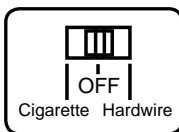

### 2. Per l'installazione fai da te usando un cavo di alimentazione spinotto accendisigari:

- a. Collegare il cavo di alimentazione spinotto accendisigari nella porta **DC in** della batteria Ultra. Collegare l'altra estremità del cavo di alimentazione alla presa accendisigari del veicolo.

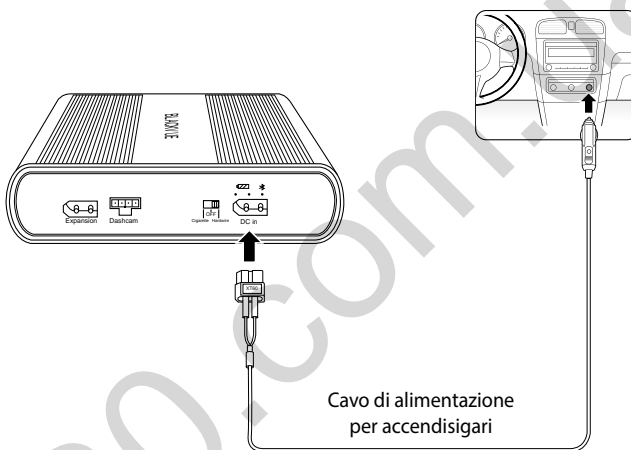

- b. Portare l'interruttore in posizione **Cigarette**. Procedere al passo 3.

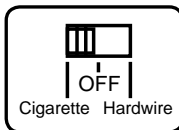

### ⚠ Attenzione

Quando si usa un cavo di alimentazione spinotto accendisigari si deve impostare l'interruttore su **Cigarette**. Se si imposta l'interruttore in posizione **Hardwire** quando si usa un cavo di alimentazione spinotto accendisigari, esso potrebbe generare guasto del prodotto, surriscaldamento, accensione ecc.

oppure

## 2. Per un'installazione cablata usando un cavo di alimentazione cablato:

- a. Collegare il cavo di alimentazione cablato nella porta **DC in** della batteria Ultra.

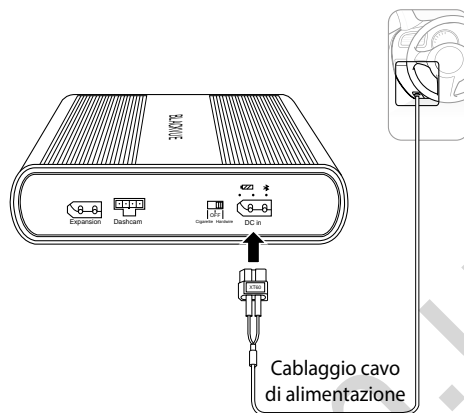

- b. Facendo riferimento al Manuale Utente del veicolo, identificare un fusibile **commutato** (accessorio elettrico) di oltre 10A nel pannello dei fusibili interno. Esempi tipici sono gli slot per i fusibili dell'accendisigaro e dell'impianto stereo.

### ⚠ Attenzione

Se si collega la batteria Ultra a un fusibile a **potenza costante** (BATT), ciò potrebbe causare l'esaurimento della batteria del veicolo.

- c. Rimuovere il fusibile **commutato** identificato e abbinare il suo tipo con uno dei 3 attacchi per fusibile.  
d. Inserire il filo **ACC** nell'estremità del connettore dell'attacco per fusibile. Utilizzare uno strumento di crimpatura o una pinza per crimpare il connettore sul filo.

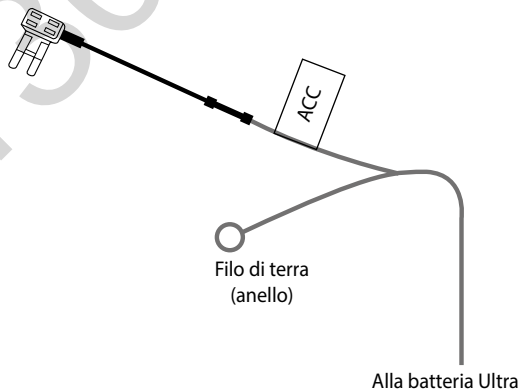

- e. Inserire il fusibile rimosso dal pannello dei fusibili nell'attacco più vicino alle lamine dell'attacco sul fusibile.
  - f. Inserire un nuovo fusibile nell'attacco più lontano dalle lamine dell'attacco del fusibile.
  - g. Inserire l'attacco del fusibile nello slot del fusibile **commutato** nel pannello del fusibile.
  - h. Collegare il filo di terra (anello) a un punto di massa, ad esempio un bullone, che si trova direttamente su una parte metallica nuda del telaio del veicolo. Fissare il filo di messa a terra sul telaio metallico (ad esempio sotto il bullone).
  - i. Portare l'interruttore in posizione **Hardwire**.
3. Collegare il 'cavo di uscita' nella porta etichettata con **Dashcam** sulla batteria Ultra.

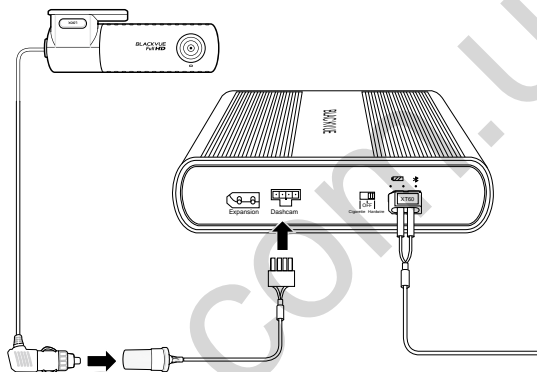
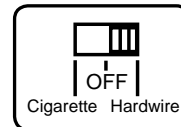
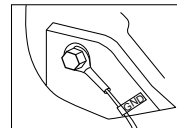

4. Collegare lo spinotto della dash cam nella presa accendisigari sul 'cavo di uscita' della batteria Ultra.

#### **Nota**

Per garantire un buon contatto elettrico, utilizzare del nastro isolante per fissare lo spinotto e la presa.

5. Utilizzare un paranchino per sollevare gli angoli del bordino/della modanatura del parabrezza e inserirvi il cavo di alimentazione. Usare le strisce in Velcro fornite per tenere la batteria Ultra in posizione

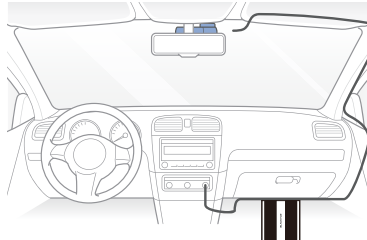



## ⚠ **Attenzione**

Non esporre il prodotto a raggi solari diretto e/o calore.

## ➤ **App gestione BlackVue Battery**

Scaricare l'app di gestione **BlackVue Battery** da Google Play Store (Android) o Apple App Store (iOS) per gestire alimentazione e impostazioni.



### **Collegamento della batteria Ultra mediante Bluetooth**

1. Accensione batteria Ultra
  - Se si sta usando il *cavo di alimentazione spinotto accendisigari* portare l'interruttore in posizione **Cigarette**.
  - Se si sta usando il *cavo di alimentazione cablato* portare l'interruttore in posizione **Hardwire**.
2. Andare alle **Impostazioni** del proprio smartphone e attivare il **Bluetooth**.
3. Aprire l'app di gestione BlackVue Battery. Selezionare la propria batteria Ultra dalla lista. Se la batteria Ultra non appare, toccare **Scansione** per aggiornare la lista.
  - Un adesivo con l'ID Bluetooth unico è attaccato a ogni batteria Ultra.

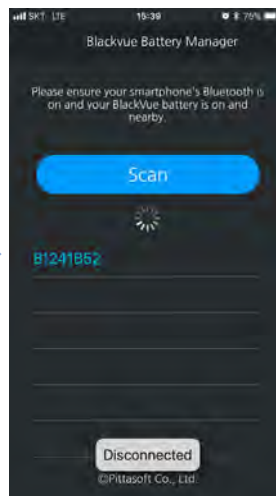
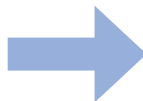

## Schermata informazioni batteria

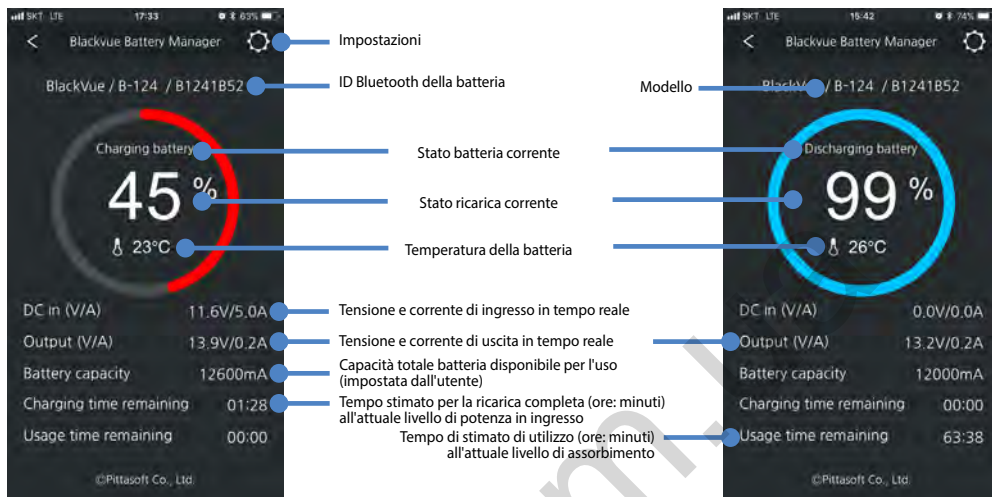

## Schermata impostazioni batteria

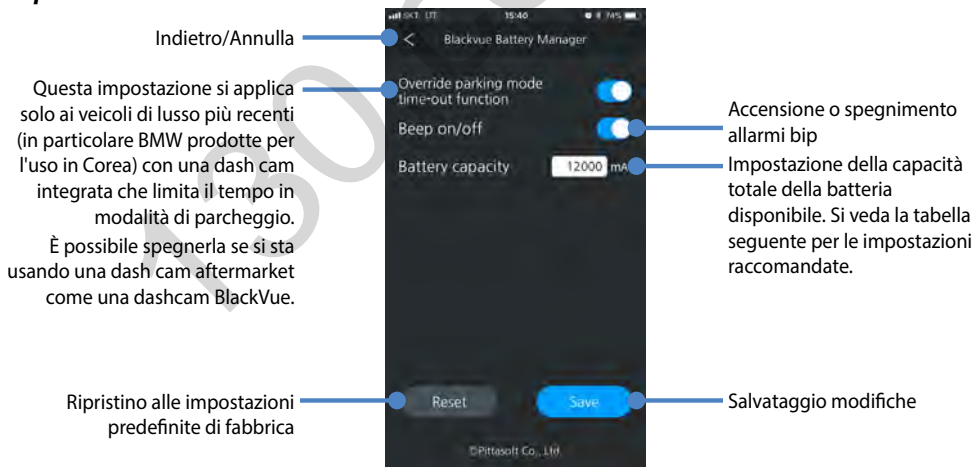

## Capacità della batteria

N. di pacchi batteria	Impostazione capacità batteria raccomandata
1 (Ultra)	6.000 mAh
1 (Ultra) + 1 (Espansione)	12.600 mAh
1 (Ultra) + 2 (Espansione)	19.200 mAh
1 (Ultra) + 3 (Espansione)	25.800 mAh
1 (Ultra) + 4 (Espansione)	32.400 mAh
1 (Ultra) + 5 (Espansione)	39.000 mAh

Per ogni batteria di espansione aggiuntiva, si raccomanda di incrementare di 6,600 mAh.

### ► Batteria di espansione Power Magic B-124E (venduta separatamente)

Raddoppiare facilmente il tempo di utilizzo collegando una batteria di espansione Power Magic B-124E (6.600 mAh / 84,5 Wh). Quando la batteria Ultra e 1 batteria di espansione sono completamente caricate esse possono fornire alimentazione per fino a 56 ore in totale (basato su una singola dash cam che consuma 3 Wh). Il tempo di ricarica è di circa 1 ora 40 minuti (spinnotto accendisigari) / 60 min (cablato).

Se si aggiunge 1 o più batterie di espansione, regolare la capacità totale disponibile della batteria usando l'app di gestione BlackVue Battery.

Batterie di espansione multiple possono essere collegate in sequenza per estendere ulteriormente l'uso. Il tempo di ricarica aumenterà di conseguenza.

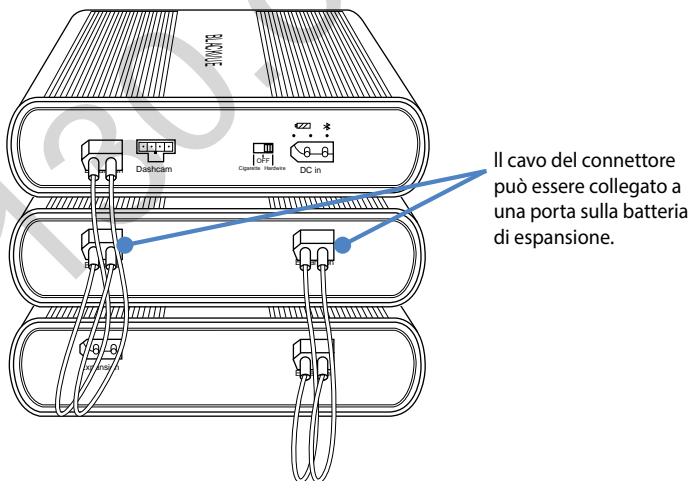

## Specifiche del prodotto

<b>Modello</b>	Batteria Power Magic Ultra B-124
<b>Colore/Dimensione/Peso</b>	Nero / 157 mm (W) x 171 mm (L) x 39,5 mm (H) / 1,4 kg
<b>Tipo cella batteria</b>	LiFePo4
<b>Tensione/Corrente in ingresso</b>	Spinotto accendisigari: 12 V-17 V / 6,5 A (max) Con filo: 12 V-17 V / 13,5 A (max)
<b>Tensione/Corrente di ricarica</b>	Spinotto accendisigari: 14,6 V / 5 A Con filo: 14,6 V / 9 A
<b>Tempo di ricarica</b>	Spinotto accendisigari (ricarica 5 A standard): Circa 80 min Cablato (ricarica 9 A rapida): Circa 40 min
<b>Ore di utilizzo</b>	Fino a 28 ore (basato su dash cam singola che consuma 3 Wh)
<b>Temperatura operativa</b>	Temperatura di ricarica: 0 °C – 45 °C (32 °F – 113 °F)
	Temperatura di scarica: -10 °C – 60 °C (14 °F – 140 °F)
	Temperatura di stoccaggio: -10 °C – 60 °C (14 °F – 140 °F)
<b>Esclusione Temperatura Massima</b>	Circa 80 °C (176 °F)
<b>Capacità</b>	12,8 V / 6.000 mAh / 76,8 Wh
<b>Tensione/Corrente in uscita</b>	11 V-14,5 V / 2 A (max)

## Assistenza clienti

Per assistenza clienti, manuale e aggiornamenti visitare [www.blackvue.com](http://www.blackvue.com).

In alternativa, contattare il servizio assistenza clienti inviando una e-mail all'indirizzo [cs@pittasoft.com](mailto:cs@pittasoft.com).

## Garanzia limitata

- Il periodo di garanzia di questo prodotto è di 1 anno dalla data di acquisto.
- Se il prodotto si guasta durante l'uso normale e corretto entro il periodo di garanzia, il nostro centro di assistenza riparerà il prodotto gratuitamente.
- Qualsiasi smontaggio, modifica o alterazione del prodotto invaliderà la garanzia.
- Il costo per riparare o correggere eventuali malfunzionamenti o problemi causati da un uso errato durante il periodo di garanzia può essere addebitato al consumatore.
- Il produttore non è responsabile per eventuali perdite o danni causati dall'uso errato del prodotto.

## ► BlackVue Power Magic Ultra Battery B-124

Power Magic Ultra Battery dirancang untuk mengalirkan daya ke kamera dasbor BlackVue Anda dalam Mode Parkir untuk periode waktu penggunaan lebih lama tanpa menggunakan baterai kendaraan.

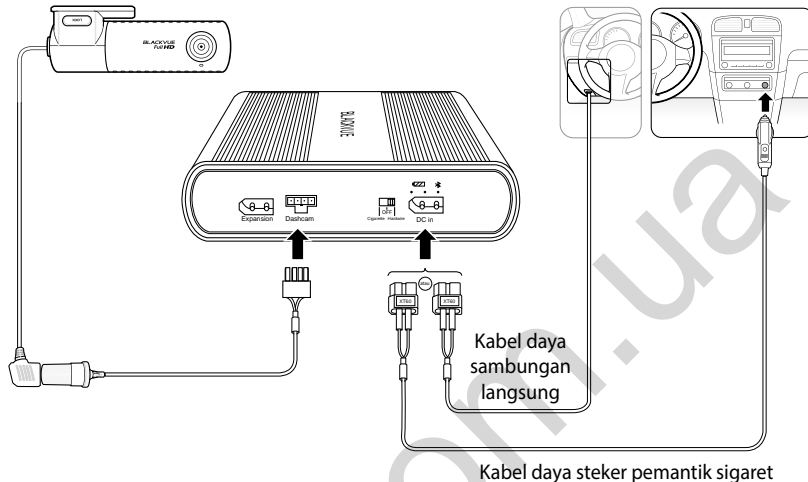

## ► Petunjuk keselamatan

Penggunaan tidak tepat Power Magic Ultra Battery dapat menyebabkan kinerja yang buruk dan dapat menimbulkan panas berlebih, pengapian, ledakan, dll. Untuk menggunakan produk dengan tepat, ikuti petunjuk berikut:

- Pelajari dengan cermat isi panduan pengguna sebelum menggunakan produk.
- Hanya gunakan kabel BlackVue orisinal yang disediakan oleh produsen. Untuk penggantian, hubungi dukungan pelanggan atau distributor terdekat.
- Hanya gunakan produk untuk mengalirkan daya ke kamera dasbor.
- Dilarang memajankan produk di bawah sinar matahari atau panas langsung.
- Dilarang memajankan produk terhadap suhu tinggi.
- Dilarang menggunakan pemisah (adaptor) multisoket pemantik sigaret dengan produk.
- Dilarang meletakkan produk dalam oven microwave atau meletakkannya dalam lingkungan bertekanan tinggi.
- Dilarang memperbaiki atau memodifikasi sendiri produk.
- Dilarang melemparkan baterai atau memberinya guncangan fisik apa pun.
- Dilarang membongkar, memampatkan, atau melubangi produk.
- Dilarang menggunakan produk dalam lingkungan elektrostatis karena dapat memengaruhi pengoperasian sirkuit pelindungan baterai.
- Jika produk mengeluarkan bau selama penggunaan, lepaskan produk segera dan hubungi dukungan pelanggan atau distributor terdekat.

- Jika baterai menggebu, segera berhenti menggunakan produk. Hubungi dukungan pelanggan atau distributor terdekat.
- Jauhkan produk dari anak-anak dan peliharaan.
- Jangan biarkan benda logam mengenai terminal daya dan kabel output.
- Pastikan baterai tidak terkena air atau cairan lainnya.
- Pittasoft Co., Ltd. tidak bertanggung jawab atas kerusakan yang diakibatkan dari pembongkaran, pembukaan, atau modifikasi produk.

## ► Pembuangan unit baterai

1. Semua produk elektrik dan elektronik harus dibuang terpisah dari limbah rumah tangga lewat fasilitas pengumpulan yang ditentukan oleh pemerintah atau otoritas setempat. Hubungi otoritas setempat untuk informasi opsi pembuangan dan daur ulang yang tersedia di tempat Anda.
2. Dilarang membakar atau memajankan produk kepada api. Pajanan terhadap panas berlebih dapat mengakibatkan kebakaran atau ledakan.

## ► Komponen

Periksa kotak untuk tiap item berikut sebelum memasang Power Magic Ultra Battery B-124.

	Power Magic Ultra Battery B-124		Panduan Pengguna
	Kabel daya steker pemantik sigaret		Kabel output untuk kamera dasbor (Soket pemantik sigaret)
	Kabel daya sambungan langsung		Kit cucukan sekring (3 jenis)
	Setrip Velcro (masing-masing 2)		

## Catatan

Power Magic Expansion Battery B-124E dilengkapi dengan kabel konektor sebagai ganti dari kit kabel/cucukan sekring.



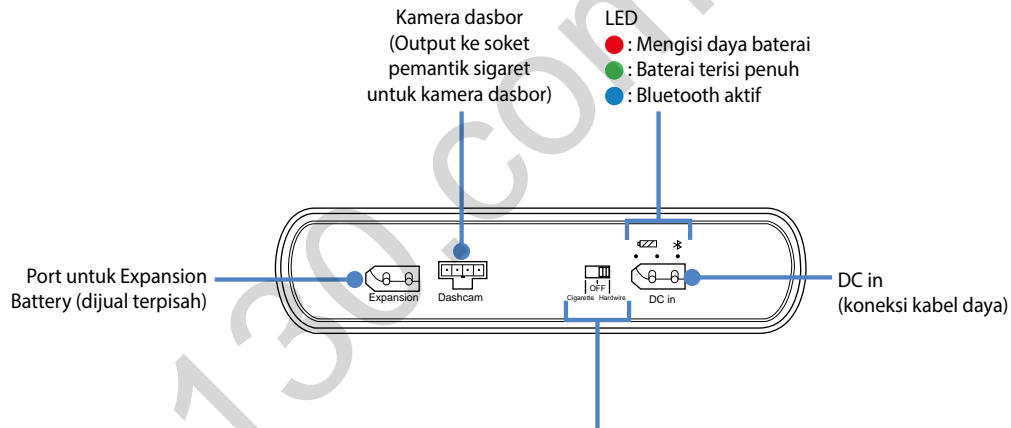
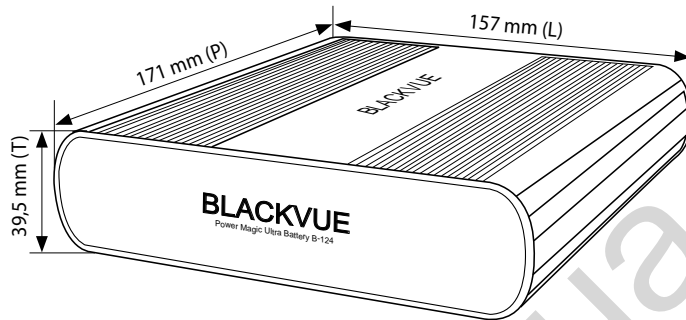



Power Magic Ultra Battery B-124 49



**Sakelar daya**

- Cigarette: Pilih ini saat Ultra Battery diberi daya dari socket pemantik sigaret menggunakan kabel daya steker pemantik sigaret (pengisian daya 5 A standar)
- Hardwire: Pilih ini saat Ultra Battery tersambung langsung ke panel sekering kendaraan menggunakan kabel daya sambungan langsung (pengisian daya 9 A cepat)
- OFF: Mematikan Ultra Battery

## ➤ Indikator LED dan bunyi bip

	LED	Bunyi bip*	
Menyala		Ketiga LED menyala bersama, lalu padam satu per satu.	Berbunyi bip empat kali
Mulai mengisi daya		LED Merah berkedip selama 5 detik	Berbunyi bip sekali
Mengisi daya		LED Merah menyala	
Daya terisi penuh		LED Hijau menyala	
Bluetooth terhubung		LED Biru menyala	
Peringatan voltase input rendah		LED Merah dan Hijau berkedip bersama	
Peringatan panas berlebih		LED Merah dan LED Hijau berkedip bergantian	Berbunyi bip setiap detik

\* Bunyi bip dapat dinonaktifkan lewat Bluetooth menggunakan aplikasi pengelola BlackVue Battery.

## ➤ Fitur produk

Mengisi daya saat berkendara. Mengalirkan daya ke kamera dasbor saat terparkir.

- Daya hingga 28 jam dari 40 menit pengisian daya (berdasarkan kamera dasbor yang menggunakan 3 Wh dan pemasangan tersambung langsung).
- Kompatibel dengan 2 metode pemasangan:
  - Pemasangan swakriya – soket pemantik sigaret standar dan steker (pengisian daya 5 A standar); atau
  - Pemasangan tersambung langsung – soket pemantik sigaret standar dan kabel sambungan langsung (pengisian daya 9 A standar)
- Dengan mudah menggandakan waktu penggunaan dengan menyambungkan Expansion Battery (dijual terpisah)
- Konfigurasi pengaturan lewat Bluetooth menggunakan aplikasi ponsel pintar pelengkap
- Kompatibel dengan sistim listrik 12 V mobil.
- Sirkuit perlindungan baterai untuk penambahan keamanan dan peningkatan masa pakai baterai.
- Secara bersamaan mengisi daya Ultra Battery dan mengalirkan daya ke kamera dasbor saat berkendara.
- Output daya secara otomatis beralih untuk menarik daya dari Ultra Battery saat mesin mati.
- Siklus hidup baterai: Terukur untuk 1.500 siklus pengisian daya/pengisian ulang daya penuh sebelum kapasitas baterai turun di bawah 80% dari kapasitas asal.
- Fungsi pemotongan suhu tinggi mematikan baterai jika suhu internal mencapai 80 °C (176 °F).
- Saat DIMATIKAN, Ultra Battery menyimpan muatannya selama lebih dari 1 tahun.



## ► Panduan pemasangan

1. Atur sakelar daya ke posisi NON-AKTIF.

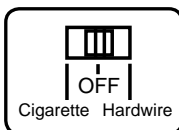

## 2. Untuk pemasangan swakriya menggunakan **kabel daya steker pemantik sigaret:**

- a. Pasang *kabel daya steker pemantik sigaret* ke dalam port **DC in** Ultra Battery. Pasang ujung kabel daya satunya ke dalam soket pemantik sigaret kendaraan.

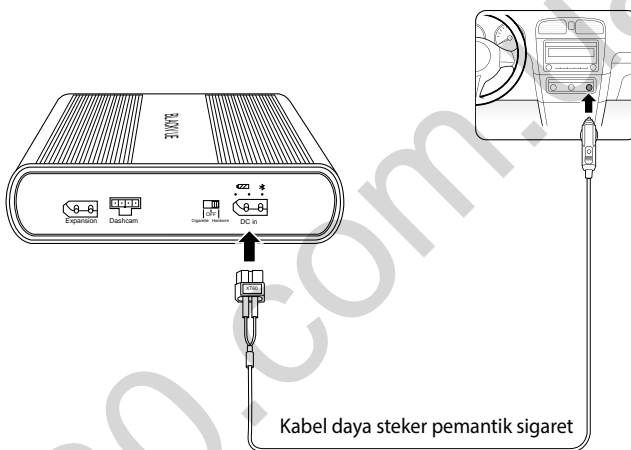

- b. Atur sakelar daya ke posisi **Cigarette**. Lanjut ke langkah 3.

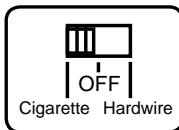

### ⚠ Perhatian

Saat menggunakan *kabel daya steker pemantik sigaret*, Anda harus mengatur sakelar ke posisi **Cigarette**. Jika Anda mengatur sakelar ke posisi **Hardwire** saat menggunakan *kabel daya steker pemantik sigaret*, hal tersebut dapat menyebabkan kegagalan produk, panas berlebih, pengapian, dll.

atau

2. Untuk pemasangan tertanam menggunakan kabel daya sambungan langsung:

- a. Pasang kabel daya sambungan langsung ke dalam port **DC in** Ultra Battery.

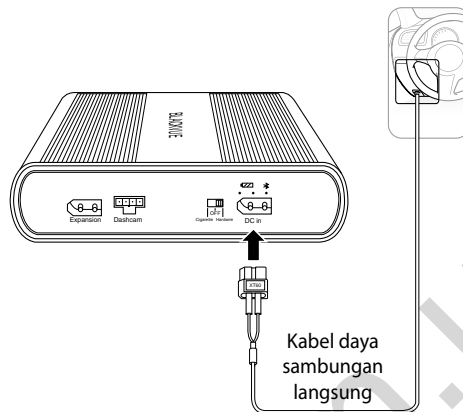

- b. Dengan merujuk pada Panduan Pemilik kendaraan Anda, kenali sekring **Bersakelar** (daya aksesori) lebih dari 10A di panel sekring interior. Biasanya berbentuk pemantik sigaret dan slot sekring stereo kendaraan.

**⚠ Perhatian**

Jika Anda menghubungkan Ultra Battery ke sekring **Constant Power (Daya Konstan)** (BATT), hal tersebut dapat menyebabkan pengurasan aki kendaraan.

- c. Lepas sekring **Bersakelar** lalu cocokkan jenisnya dengan salah satu dari 3 cucukan sekring.  
d. Masukkan kabel **ACC** ke dalam ujung konektor cucukan sekring. Gunakan alat penjepit (crimping) atau tang untuk menjepitkan konektor terhadap kabel.

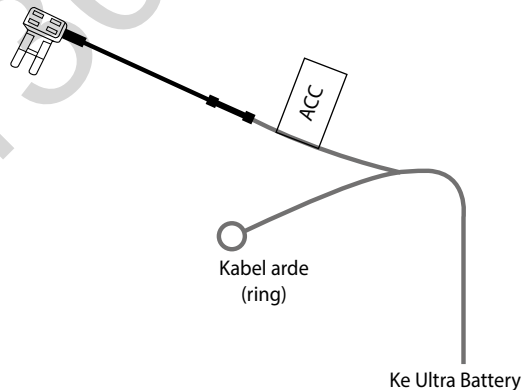

- e. Masukkan sekring yang Anda lepas dari panel sekring ke dalam slot yang terdekat dengan bilah pada cucukan sekring.
  - f. Masukkan sekring baru ke dalam slot yang terjauh dari bilah cucukan sekring.
  - g. Masukkan cucukan sekring ke dalam slot sekring **Bersakelar** kosong dalam panel sekring.
  - h. Hubungkan kabel arde (ring) ke titik arde, seperti baut, yang berada langsung pada komponen logam tak dibungkus dari rangka kendaraan. Ikat kabel arde ke rangka logam tak dibungkus (misalnya, ikat pada baut).
  - i. Atur sakelar daya ke posisi **Hardwire**.
3. Pasang 'Kabel output' ke dalam port berlabel **Dashcam** pada Ultra Battery.

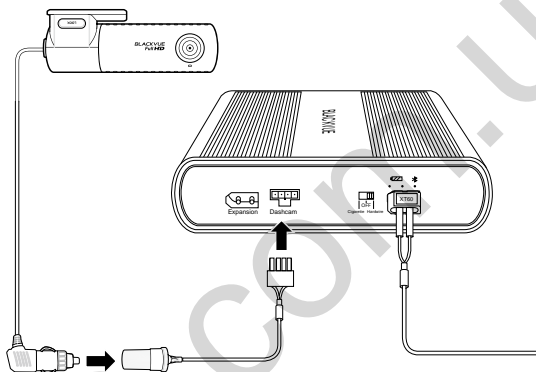
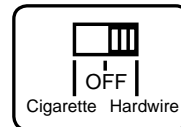
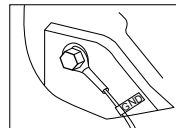

4. Pasang steker daya kamera dasbor ke dalam soket pemantik sigaret pada 'Kabel output' Ultra Battery.

#### Catatan

Untuk memastikan kontak kelistrikan yang baik, Anda dapat menggunakan selotip untuk menyatukan konektor dan soketnya.

5. Gunakan cunghil untuk mengangkat tepi-tepi lis/cetakan karet jendela kemudian sisipkan kabel daya. Gunakan setrip Velcro yang disediakan untuk memasang kuat Ultra Battery

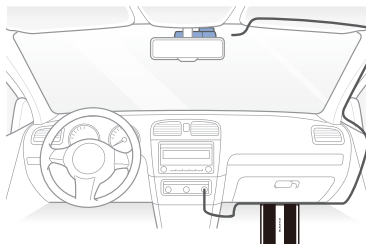

## ⚠ Perhatian

Dilarang memajankan produk di bawah sinar matahari dan/atau panas langsung.

## ➤ Aplikasi Pengelola BlackVue Battery

Unduh aplikasi pengelola **BlackVue Battery** dari Google Play Store (Android) atau Apple App Store (iOS) untuk mengelola daya dan pengaturan.



### Menghubungkan Ultra Battery lewat Bluetooth

1. Nyalakan Ultra Battery.
  - Jika Anda menggunakan *kabel daya steker pemantik sigaret*, atur sakelar daya ke posisi **Cigarette**.
  - Jika Anda menggunakan *kabel daya sambungan langsung*, atur sakelar daya ke posisi **Sambungan Langsung**.
2. Buka **Pengaturan** ponsel pintar Anda, lalu aktifkan **Bluetooth**.
3. Buka aplikasi pengelola BlackVue Battery. Pilih Ultra Battery dari daftar. Jika Ultra Battery tidak muncul, ketuk **Pindai** untuk menyegarkan daftar.
  - Stiker dengan ID Bluetooth unik terlampir di setiap Ultra Battery.

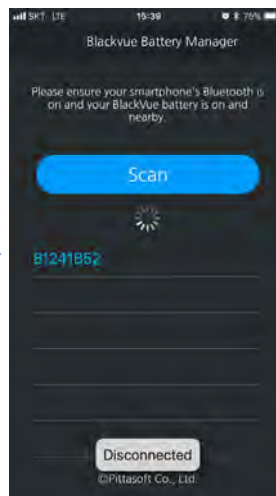
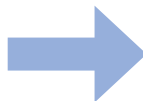

## Layar informasi baterai

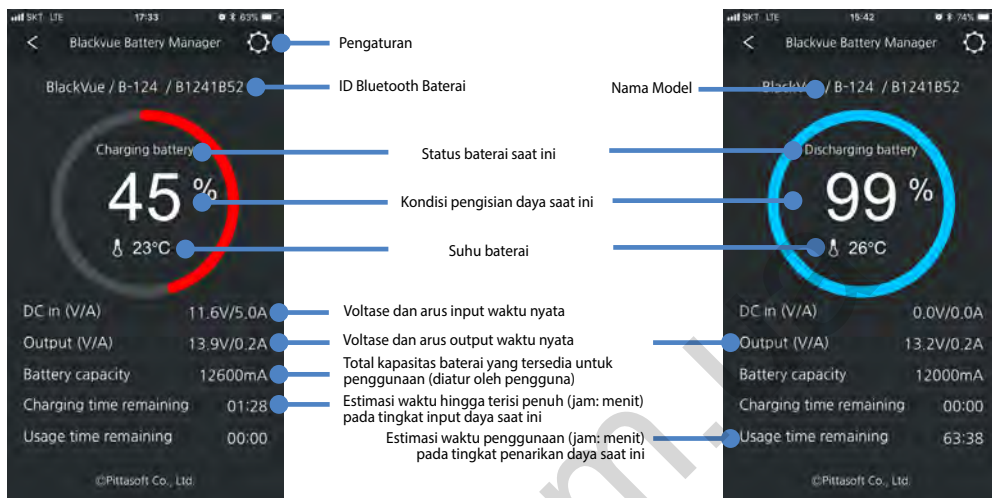

## Layar pengaturan baterai

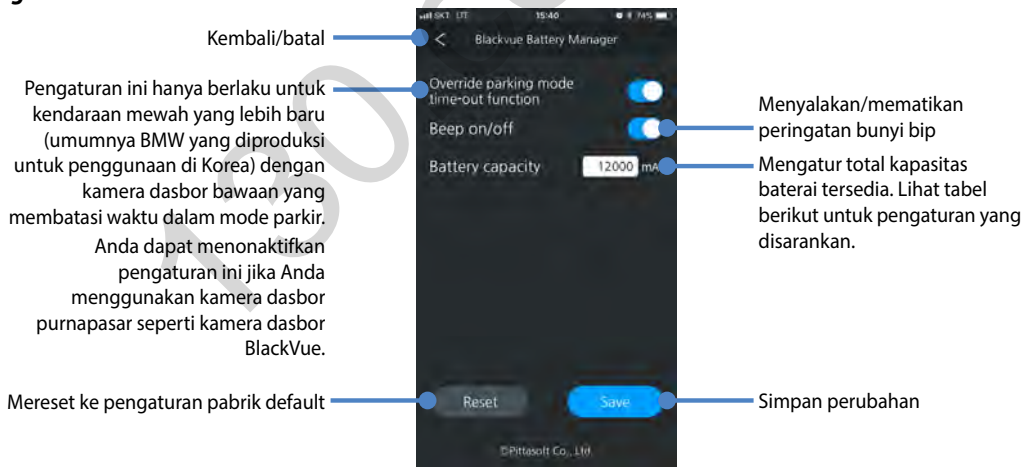

## Kapasitas baterai

Jumlah unit baterai	Pengaturan kapasitas baterai yang disarankan
1 (Ultra)	6.000 mAh
1 (Ultra) + 1 (Ekspansi)	12.600 mAh
1 (Ultra) + 2 (Ekspansi)	19.200 mAh
1 (Ultra) + 3 (Ekspansi)	25.800 mAh
1 (Ultra) + 4 (Ekspansi)	32.400 mAh
1 (Ultra) + 5 (Ekspansi)	39.000 mAh

Untuk masing-masing baterai ekspansi tambahan, kami menyarankan peningkatan sebesar 6.600 mAh.

### ► Power Magic Expansion Battery B-124E (dijual terpisah)

Dengan mudah menggandakan waktu penggunaan dengan menyambungkan Power Magic Expansion Battery B-124E (6.600 mAh/84,5 Wh). Saat daya Ultra Battery dan 1 Expansion Battery terisi penuh, baterai tersebut dapat memasok daya selama total hingga 56 jam (berdasarkan kamera dasbor tunggal yang mengonsumsi daya 3 Wh). Waktu pengisian daya sekitar 1 jam 40 menit (steker pemantik sigaret)/60 menit (Tersambung Langsung).

Saat Anda menambahkan 1 atau lebih baterai ekspansi, sesuaikan total kapasitas baterai yang tersedia menggunakan aplikasi pengelola BlackVue Battery.

Beberapa baterai ekspansi dapat dihubungkan bersama berurutan untuk memperpanjang waktu penggunaan jauh lebih lama. Perhatikan bahwa waktu pengisian daya juga akan meningkat karenanya.

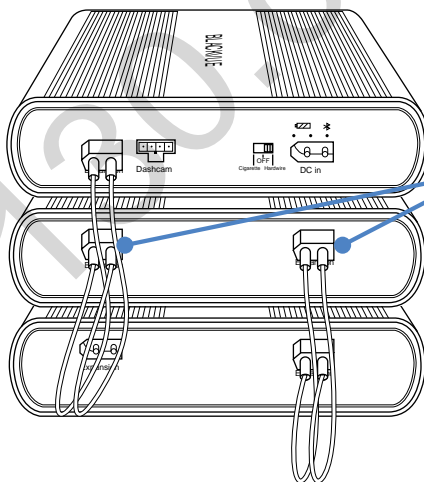

Kabel konektor dapat dipasang ke dalam kedua port pada baterai ekspansi.

## ➤ Spesifikasi produk

<b>Nama Model</b>	Power Magic Ultra Battery B-124
<b>Warna/Ukuran/Bobot</b>	Hitam/157 mm (L) x 171 mm (P) x 39,5 mm (T)/1,4 kg
<b>Jenis Sel Baterai</b>	LiFePo4
<b>Voltase/Arus Input</b>	Steker pemantik sigaret: 12 V–17 V/6,5 A (maks) Tersambung Langsung: 12 V–17 V/13,5 A (maks)
<b>Voltase/Arus Pengisian Daya</b>	Steker pemantik sigaret: 14,6 V/5 A Tersambung Langsung: 14,6 V/9 A
<b>Waktu Pengisian Daya</b>	Steker pemantik sigaret (pengisian daya 5 A standar): Sekitar 80 menit Tersambung Langsung (pengisian daya 9 A cepat): Sekitar 40 menit
<b>Waktu Penggunaan</b>	Hingga 28 jam (berdasarkan kamera dasbor tunggal yang mengonsumsi daya 3 Wh)
<b>Suhu Pengoperasian</b>	Suhu Pengisian Daya: 0 °C – 45 °C (32 °F – 113 °F)
	Suhu Pelepasan Daya: -10 °C – 60 °C (14 °F – 140 °F)
	Suhu Penyimpanan: -10 °C – 60 °C (14 °F – 140 °F)
<b>Mati Saat Suhu Tinggi</b>	Sekitar 80 °C (176 °F)
<b>Kapasitas</b>	12,8 V/6.000 mAh/76,8 Wh
<b>Voltase/Arus Output</b>	11 V-14,5 V/2 A (maks)

## ➤ Dukungan Pelanggan

Untuk dukungan pelanggan, panduan, dan pembaruan lainnya, kunjungi [www.blackvue.com](http://www.blackvue.com).

Atau hubungi staf Dukungan Pelanggan lewat email di [cs@pittasoft.com](mailto:cs@pittasoft.com).

## ➤ Garansi Terbatas

- Masa garansi produk ini ialah 1 tahun dari tanggal pembelian.
- Jika produk gagal selama penggunaan normal dan benar dalam masa garansi, pusat layanan kami akan memperbaiki produk secara gratis.
- Pembongkaran, modifikasi, atau perubahan produk akan membatalkan garansi.
- Biaya reparasi atau perbaikan dari malafungsi atau masalah yang disebabkan oleh penggunaan yang tidak tepat selama masa garansi akan dibebankan pada konsumen.
- Produsen tidak bertanggung jawab atau berkewajiban atas setiap kehilangan atau kerusakan yang disebabkan oleh penggunaan produk yang tidak tepat.

## ► BlackVue Power Magic Ultra Battery B-124

Power Magic Ultra Battery được thiết kế để cung cấp năng lượng cho camera hành trình BlackVue của bạn ở Chế độ Đạp xe trong thời gian dài mà không cần sử dụng ắc quy của xe.

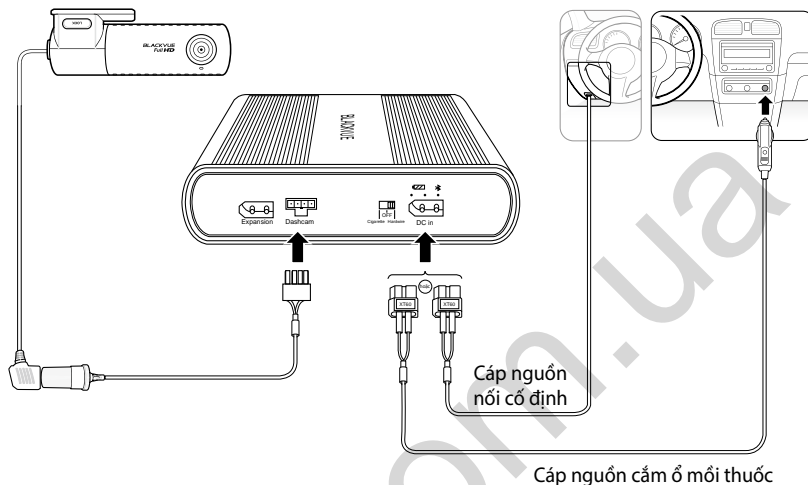

## ► Hướng dẫn an toàn

Việc sử dụng Power Magic Ultra Battery không đúng cách có thể dẫn đến hiệu suất kém và có thể gây quá nhiệt, đánh lửa, nổ, v.v... Để sử dụng sản phẩm đúng cách, vui lòng thực hiện các hướng dẫn sau:

- Tự làm quen với nội dung của hướng dẫn người dùng trước khi sử dụng sản phẩm.
- Chỉ sử dụng các loại cáp BlackVue ban đầu do nhà sản xuất cung cấp. Đối với đồ thay thế hãy liên hệ với bộ phận hỗ trợ khách hàng hoặc nhà phân phối gần nhất của bạn.
- Chỉ sử dụng sản phẩm để cấp nguồn cho camera hành trình.
- Không để sản phẩm tiếp xúc trực tiếp với ánh sáng mặt trời hoặc nhiệt.
- Không tiếp xúc với nhiệt độ cao.
- Không sử dụng bộ chia nhiều ổ cắm (bộ chỉnh lưu) mỗi thuốc với sản phẩm.
- Không đặt sản phẩm vào lò vi sóng hoặc môi trường áp suất cao.
- Không tự sửa chữa hoặc sửa đổi sản phẩm.
- Không rút pin hoặc để pin chịu bất kỳ va chạm vật lý nào.
- Không tháo rời, nén hoặc làm thủng sản phẩm.
- Không sử dụng sản phẩm trong môi trường tĩnh điện vì nó có thể ảnh hưởng đến hoạt động của hệ mạch bảo vệ pin.
- Nếu sản phẩm phát ra mùi bất thường trong quá trình sử dụng, hãy rút phích cắm ngay và liên hệ với bộ phận hỗ trợ khách hàng hoặc nhà phân phối gần nhất của bạn.







- Nếu pin bị phồng lên, ngừng sử dụng sản phẩm ngay. Liên hệ với bộ phận hỗ trợ khách hàng hoặc nhà phân phối gần nhất của bạn.
- Để sản phẩm tránh xa trẻ em và vật nuôi.
- Không cho phép đồ vật bằng kim loại tiếp xúc với đầu cuối của cáp nguồn và đầu ra.
- Bảo đảm pin không tiếp xúc với nước hoặc các chất lỏng khác.
- Pittasoft Co., Ltd. không chịu trách nhiệm đối với thiệt hại do tháo rời, mở hoặc sửa đổi sản phẩm.

## ➤ Thải bỏ bộ pin của bạn

1. Mọi sản phẩm điện và điện tử cần được loại thải tách riêng với rác thải đô thị thông qua các cơ sở thu rác được chính phủ hoặc chính quyền địa phương chỉ định. Hãy liên hệ chính quyền địa phương để tìm hiểu về các tùy chọn loại thải và tái chế hiện hành ở khu vực của bạn.
2. Không đốt hoặc cho tiếp xúc với lửa. Tiếp xúc với nguồn nhiệt quá nóng có thể dẫn đến cháy hoặc nổ.

## ➤ Thành phần

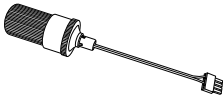
Kiểm tra hộp đối với mỗi hạng mục sau đây trước khi lắp đặt Power Magic Ultra Battery B-124.

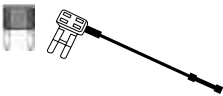
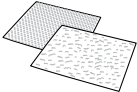
	Power Magic Ultra Battery B-124		Hướng dẫn Người dùng
	Cáp nguồn cắm ở mỗi thuốc		Cáp đầu ra cho camera hành trình (Ổ cắm mỗi thuốc)
	Cáp nguồn nối cố định		Bộ dây đầu cầu chì (3 loại)
	Dài Velcro (2 EA)		

## 📄 Lưu ý



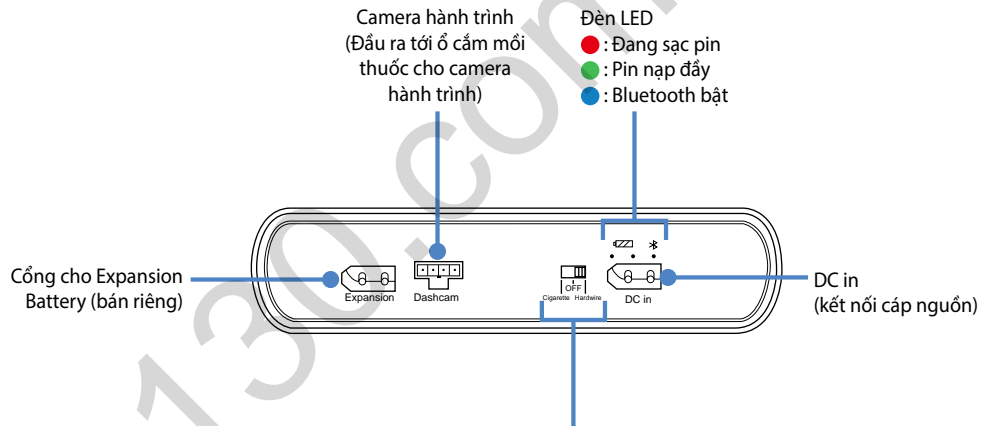
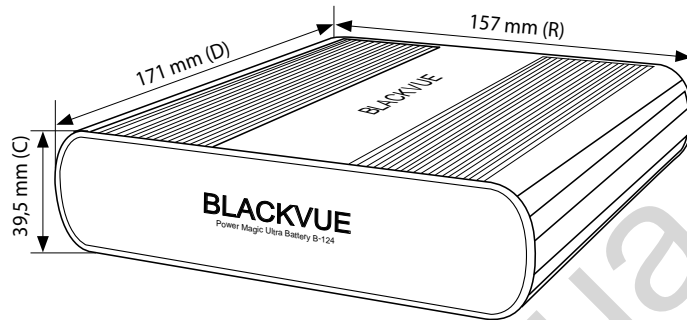



Power Magic Expansion Battery B-124E đi kèm với cáp nối thay cho bộ cáp/dây đầu cầu chì nêu trên.



#### Công tắc nguồn

- Cigarette: Chọn tùy chọn này khi Ultra Battery được cấp điện từ ổ cắm mỗi thuốc bằng cách sử dụng áp nguồn phích cắm ổ mỗi thuốc (sạc điện dòng 5 A tiêu chuẩn)
- Hardwire: Chọn loại này khi Ultra Battery được nối cố định vào bảng cầu chì của xe bằng cách sử dụng cáp nguồn nối cố định (sạc nhanh 9 A)
- OFF: Tắt Ultra Battery

## ➤ Đèn chỉ báo và cảnh báo LED

	Đèn LED	Tiếng bíp*	
Bật nguồn		Tất cả 3 đèn LED bật cùng lúc và sau đó tắt từng cái một.	Phát tiếng bíp bốn lần
Bắt đầu sạc điện		Đèn LED màu đỏ nhấp nháy 5 giây	Phát tiếng bíp một lần
Đang sạc điện		Đèn LED màu đỏ bật	
Đã sạc đầy		Đèn LED màu xanh lá bật	
Bluetooth được kết nối		Đèn LED màu xanh dương bật	
Cảnh báo điện áp vào thấp		Đèn LED màu đỏ và xanh lá nhấp nháy cùng lúc	
Cảnh báo quá nhiệt		Đèn LED màu đỏ và đèn LED màu xanh lá nhấp nháy lần lượt	Phát tiếng bíp mỗi giây

\* Có thể tắt tiếng bíp qua Bluetooth bằng cách sử dụng ứng dụng trình quản lý BlackVue Battery.

## ➤ Đặc trưng của sản phẩm

Sạc điện trong khi lái xe. Cấp điện cho camera hành trình của bạn trong khi đậu xe.

- Tối đa 28 giờ cấp điện từ 40 phút sạc điện (tính toán trên camera hành trình với công suất sử dụng 3 Wh và sử dụng dây nối cố định).
- Tương thích với 2 phương pháp lắp đặt:
  - Lắp đặt DIY – ổ và phích cắm mỗi thuốc tiêu chuẩn (sạc nhanh 5 A); hoặc
  - Lắp đặt cáp nối cố định – ổ mỗi thuốc tiêu chuẩn và cáp nối cố định (Sạc nhanh dòng 9 A)
- Dễ dàng tăng gấp đôi thời gian sử dụng với Expansion Battery (bán riêng)
- Cấu hình cài đặt qua Bluetooth bằng cách sử dụng ứng dụng điện thoại thông minh đi kèm
- Tương thích với hệ thống điện 12 V của xe hơi.
- Hệ mạch bảo vệ pin tăng độ an toàn và kéo dài tuổi thọ của pin.
- Cùng lúc sạc điện cho Ultra Battery của bạn và cấp điện cho camera hành trình trong khi lái xe.
- Công suất ra tự động chuyển sang lấy nguồn từ Ultra Battery khi động cơ tắt.
- Tuổi thọ của pin: Định mức 1.500 chu kỳ nạp đầy/nạp lại trước khi dung lượng pin giảm xuống dưới 80% dung lượng ban đầu.
- Chức năng ngắt ở nhiệt độ cao ngắt pin nếu nhiệt độ bên trong đạt 80 °C (176 °F).
- Khi TẮT, Ultra Battery duy trì được điện năng dự trữ trong vòng hơn 1 năm.

## ➤ Hướng dẫn lắp đặt

1. Đặt công tắc nguồn ở vị trí **TẮT**.

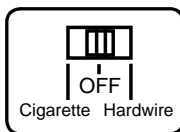

### 2. Đối với lắp đặt DIY sử dụng *cáp nguồn cắm ổ mỗi thuốc*:

- a. Cắm *cáp nguồn cắm ổ mỗi thuốc* vào cổng **DC in** của Ultra Battery. Cắm đầu kia của cáp nguồn vào ổ cắm mỗi thuốc của xe.

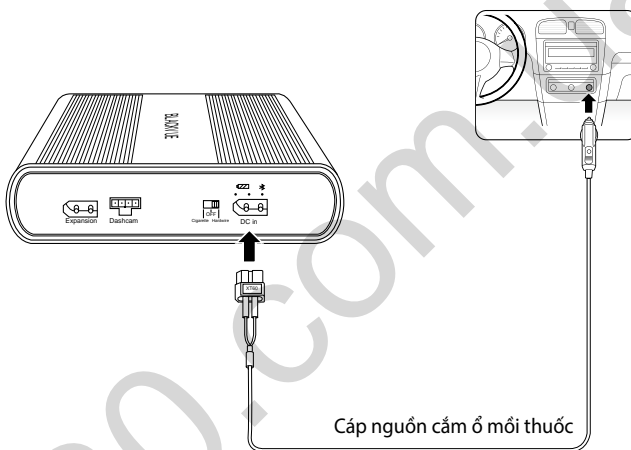

- b. Đặt công tắc nguồn ở vị trí **Cigarette**. Tiến hành bước 3.

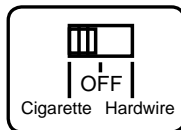

### ⚠ **Chú ý**

Khi sử dụng *cáp nguồn cắm ổ mỗi thuốc* bạn phải đặt công tắc ở **Cigarette**. Nếu bạn đặt công tắc ở vị trí **Hardwire** khi sử dụng *cáp nguồn cắm ổ mỗi thuốc* có thể dẫn đến hỏng sản phẩm, quá nhiệt, đánh lửa, v.v...

hoặc

## 2. Đối với lắp đặt nối cố định sử dụng cáp nguồn nối cố định:

- a. Cắm cáp nguồn nối cố định vào cổng **DC in** của Ultra Battery.

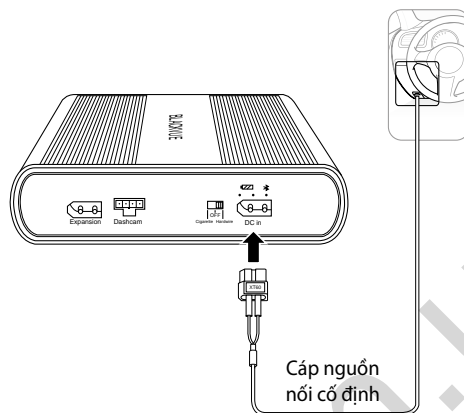

- b. Tham khảo Hướng dẫn sử dụng của thiết bị của bạn, xác định cầu chì hơn 10A **Đã bật** (nguồn điện phụ) trong bảng cầu chì nội bộ của bạn. Các ví dụ điển hình là khe cầu chì đầu mỗi thuốc và hệ thống âm thanh.

### ⚠ **Chú ý**

Nếu bạn kết nối Ultra Battery với cầu chì **Nguồn điện Không đổi** (BATT) có thể khiến ắc quy của xe của bạn bị tiêu hao.

- c. Tháo cầu chì **Đã bật** được xác định ra và khớp loại cầu chì với một trong 3 dây đầu cầu chì.
- d. Đưa dây **ACC** vào đầu nối của dây đầu cầu chì. Sử dụng dụng cụ uốn hoặc kim để uốn đầu nối vào dây dẫn.

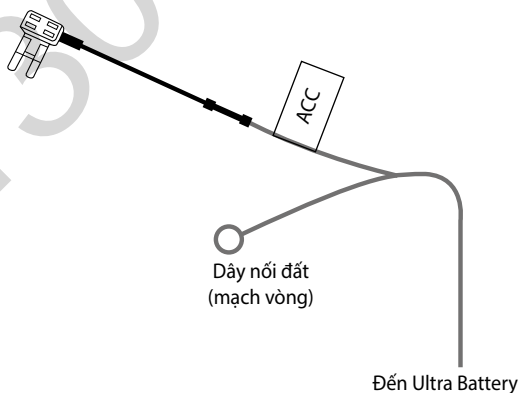

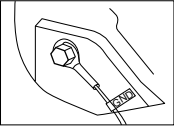
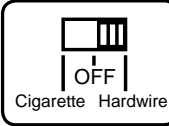
- e. Đưa cầu chì bạn đã tháo ra khỏi băng cầu chì vào khe gắn với các lưỡi dao trên dây đầu cầu chì. 
  - f. Lắp cầu chì mới vào khe ở xa các lá của dây đầu cầu chì nhất.
  - g. Đưa dây đầu cầu chì vào khe cầu chì **Đã bật** còn trống trong băng cầu chì. 
  - h. Kết nối dây đất (mạch vòng) đến một điểm nối mát, ví dụ như một bu lông, trực tiếp trên một phần kim loại trần của khung xe. Gắn chặt dây nối đất với khung kim loại trần (ví dụ như đặt dây ở dưới bu lông).
  - i. Đặt công tắc nguồn ở vị trí **Hardwire**.
3. Cắm 'Cáp đầu ra' vào **Dashcam** có nhãn dán của cổng trên Ultra Battery.

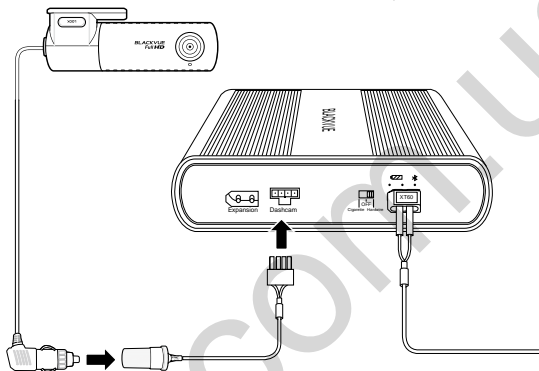

4. Cắm phích cắm của camera hành trình của bạn vào ổ cắm mỗi thuốc trên 'Cáp đầu ra' của Ultra Battery.

### Lưu ý

Để đảm bảo tiếp xúc điện tốt, có thể sử dụng băng dính điện để dính phích cắm và ổ cắm vào với nhau.

5. Dùng dụng cụ nạy nâng mép viền/đường gờ kính chắn gió và luồn dây nguồn vào. Sử dụng dải Velcro đã được cung cấp để sửa Ultra Battery có sẵn

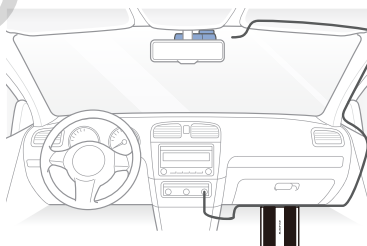

### Chú ý

Không để sản phẩm tiếp xúc trực tiếp với ánh sáng mặt trời và/hoặc nhiệt.

## ➤ Ứng dụng BlackVue Battery Manager

Tải ứng dụng trình quản lý **BlackVue Battery** từ Google Play Store (Android) hoặc Apple App Store (iOS) để quản lý nguồn điện và cài đặt.



### **Kết nối với Ultra Battery qua Bluetooth**

1. Bật Ultra Battery.
  - Nếu bạn đang sử dụng *cáp nguồn cắm ổ mồi thuốc* đặt công tắc nguồn ở vị trí **Cigarette**.
  - Nếu bạn đang sử dụng *cáp nguồn nối cố định* đặt công tắc nguồn ở vị trí **Hardwire**.
2. Đi đến phần **Cài đặt** trong điện thoại thông minh của bạn và bật **Bluetooth**.
3. Mở ứng dụng trình quản lý BlackVue Battery. Chọn Ultra Battery của bạn từ danh sách. Nếu Ultra Battery không được hiển thị gõ vào **Quét** để làm mới danh sách.
  - Một nhãn dán với ID Bluetooth duy nhất được gán cho mỗi thiết bị Ultra Battery.

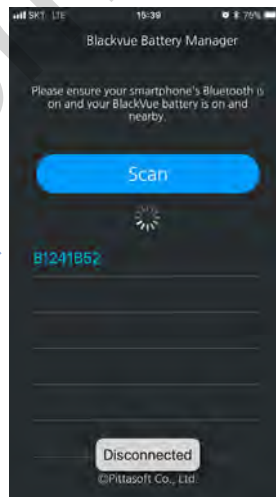

## Màn hình thông tin về pin

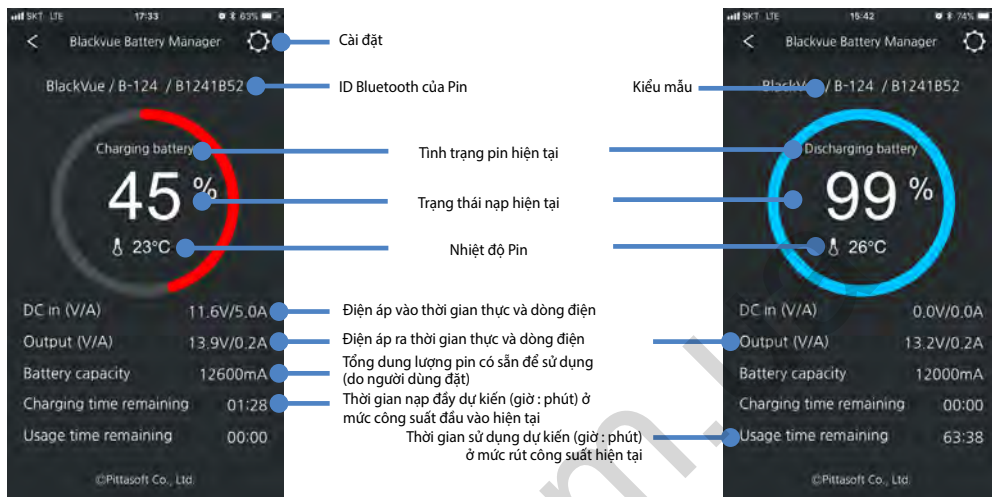

## Màn hình cài đặt pin

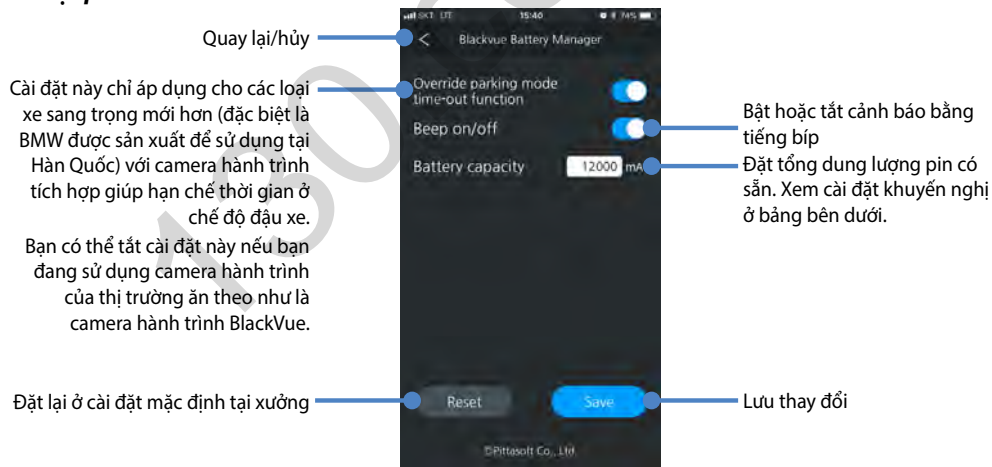



## Dung lượng pin

Số lượng bộ pin	Cài đặt dung lượng pin được khuyến nghị
1 (Ultra)	6.000 mAh
1 (Ultra) + 1 (Expansion)	12.600 mAh
1 (Ultra) + 2 (Expansion)	19.200 mAh
1 (Ultra) + 3 (Expansion)	25.800 mAh
1 (Ultra) + 4 (Expansion)	32.400 mAh
1 (Ultra) + 5 (Expansion)	39.000 mAh

Đối với mỗi pin mở rộng bổ sung chúng tôi khuyến bạn nên tăng thêm 6.600 mAh.

### ► Power Magic Expansion Battery B-124E (bán riêng)

Dễ dàng tăng gấp đôi thời gian sử dụng với gói Power Magic Expansion Battery B-124E (6.600 mAh / 84,5 Wh). Khi Ultra Battery và 1 Expansion Battery được sạc đầy, chúng có thể cấp điện trong tổng cộng tối đa 56 giờ (tính toán trên camera hành trình với công suất sử dụng 3 Wh và sử dụng dây nối cố định). Thời gian sạc là khoảng 1 giờ 40 phút (Phích cắm ổ mỗi thuốc) / 60 phút (Nối cố định).

Khi bạn thêm 1 hoặc nhiều pin mở rộng vui lòng điều chỉnh tổng dung lượng pin có sẵn sử dụng ứng dụng trình quản lý BlackVue Battery.

Có thể kết nối nhiều pin mở rộng theo kiểu nối tiếp để kéo dài hơn nữa thời gian sử dụng. Vui lòng lưu ý rằng thời gian sạc điện cũng sẽ tăng lên theo đó.

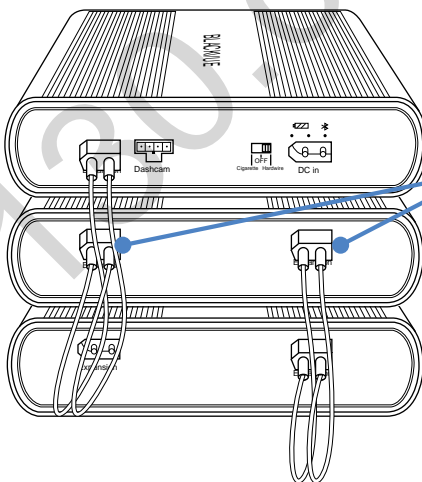

Có thể cắm cáp nối vào một trong hai cổng trên pin mở rộng.

## ► Thông số kỹ thuật sản phẩm

<b>Kiểu mẫu</b>	Power Magic Ultra Battery B-124
<b>Màu sắc/Kích cỡ/Trọng lượng</b>	Đen / 157 mm (W) x 171 mm (L) x 39,5 mm (H) / 1,4 kg
<b>Loại Pin</b>	LiFePo4
<b>Điện áp vào / Dòng điện</b>	Phích cắm ổ mỗi thuốc: 12 V-17 V / 6,5 A (tối đa) Nối cố định: 12 V-17 V / 13,5 A (tối đa)
<b>Điện áp nạp / Dòng điện</b>	Phích cắm ổ mỗi thuốc: 14,6 V / 5 A Nối cố định: 14,6 V / 9 A
<b>Thời gian nạp</b>	Phích cắm ổ mỗi thuốc (sạc điện dòng 5 A): Khoảng 80 phút Nối cố định (sạc nhanh dòng 9 A): Khoảng 40 phút
<b>Thời gian Sử dụng</b>	Tối đa 28 giờ (dựa trên một camera hành trình duy nhất thụ 3 Wh)
<b>Nhiệt độ Vận hành</b>	Nhiệt độ Sạc điện: 0 °C – 45 °C (32 °F – 113 °F)
	Nhiệt độ Phóng điện: -10 °C – 60 °C (14 °F – 140 °F)
	Nhiệt độ lưu giữ: -10 °C – 60 °C (14 °F – 140 °F)
<b>Ngắt nhiệt độ cao</b>	Khoảng 80 °C (176 °F)
<b>Dung lượng</b>	12,8 V / 6.000 mAh / 76,8 Wh
<b>Điện áp ra / Dòng điện</b>	11 V-14,5 V / 2 A (tối đa)

## ► Hỗ trợ khách hàng

Đối với hỗ trợ khách hàng, hướng dẫn sử dụng và bất kỳ cập nhật nào, vui lòng truy cập [www.blackvue.com](http://www.blackvue.com).  
Bạn cũng có thể gửi email cho chuyên viên Hỗ trợ Khách hàng theo địa chỉ [cs@pittasoft.com](mailto:cs@pittasoft.com)

## ► Bảo hành Hữu hạn

- Bảo hành sản phẩm 1 năm kể từ ngày mua hàng.
- Nếu sản phẩm hỏng trong quá trình sử dụng bình thường và đúng cách trong thời gian bảo hành, trung tâm dịch vụ của chúng tôi sẽ sửa chữa sản phẩm miễn phí.
- Bất kỳ việc tháo rời, sửa đổi hoặc thay đổi sản phẩm nào sẽ làm mất hiệu lực bảo hành.
- Khách hàng có thể phải chịu chi phí sửa chữa hoặc khắc phục bất kỳ sự cố hoặc vấn đề nào do sử dụng không đúng cách trong thời gian bảo hành.
- Nhà sản xuất không chịu trách nhiệm hoặc có nghĩa vụ đối với bất kỳ tổn thất hoặc thiệt hại do sử dụng sản phẩm không đúng cách.

## Product Warranty

- The term of this product warranty is 1 year from the purchase date.
- We, PittaSoft Co., Ltd., provide the product warranty according to the Consumer Dispute Settlement Regulations (drawn up by the Fair Trade Commission). PittaSoft or designated partners will provide the warranty service upon request.

Circumstances		Warranty		
		Within the Term	Outside of the Term	
For performance/functional problems under normal use conditions	For serious repair required within 10 days of purchase	Exchange/Refund	N/A	
	For serious repair required within 1 month of purchase	Exchange		
	For serious repair required within 1 month of exchange	Exchange/Refund		
	When not exchangeable	Refund		
	Repair (If Available)	For Defect	Free Repair	Paid Repair/Paid Product Exchange
		Repeated problem with the same defect (up to 3 times)	Exchange/Refund	
		Repeated trouble with different parts (up to 5 times)		
	Repair (If Unavailable)	For the loss of a product while being serviced/ repaired	Exchange/Refund	Refund after depreciation plus an additional 10% (Maximum: purchase price)
		When repair is unavailable due to lack of spare parts within the component holding period		Exchange/Refund after depreciation
		When repair is unavailable even when spare parts are available		
1) Malfunction due to customer fault <ul style="list-style-type: none"> <li>- Malfunction &amp; damage caused by user negligence (fall, shock, damage, unreasonable operation, etc.) or careless use</li> <li>- Malfunction &amp; damage after being serviced/ repaired by an unauthorized third party, and not through Pittasoft's Authorized Service Center.</li> <li>- Malfunction &amp; damage due to the use of unauthorized components, consumables, or separately sold parts</li> </ul>		Paid Repair	Paid Repair	
2) Other Cases <ul style="list-style-type: none"> <li>- Malfunction due to natural disasters (fire, flood, earthquake, etc.)</li> <li>- Expired life span of a consumable part</li> <li>- Malfunction due to external reasons</li> </ul>				

- This warranty is only valid in the country where you purchased the product.

## Гарантия

- Срок гарантии на данное устройство составляет 1 год с даты покупки.
- Мы, компания PittaSoft Co., Ltd, предоставляем гарантию на продукт в соответствии с правилами урегулирования потребительских споров (составленными Комиссией по справедливой торговле). PittaSoft или авторизованные партнеры обязуются обеспечивать сервисные услуги по запросу.

Название продукта (название модели)		Серийный номер		
Дата покупки		Место покупки		
Информация о клиенте		Адрес/телефон		
Повреждения, полученные во время эксплуатации		Гарантия		
		во время гарантийного срока	по истечении гарантийного срока	
Если неисправность возникла не по вине клиента (производственный дефект)	Если требуется крупный ремонт в первые 14 дней со дня покупки		Замена/возврат стоимости	Отсутствует
	При невозможности замены		возмещение	
	ремонт при наличии возможности	Для дефектов	Бесплатный ремонт	Платный ремонт/ платная замена устройства
		Повторное обращение в связи с одинаковой неисправностью (до 3 раз)		
	Повторное обращение с различной неисправностью (до 5 раз)			
если ремонт невозможен	Невозможность выполнения сервисного обслуживания	Замена/ возмещение		
	При невозможности ремонта из-за отсутствия запасных частей в течение срока ремонта			
При невозможности ремонта даже при наличии запасных частей				
1) Неисправности, возникшие по вине пользователя		Платный ремонт	Платный ремонт	
<ul style="list-style-type: none"> <li>- Неисправности и повреждения, вызванные небрежностью пользователя (падение, удары, повреждения, неправильное использование и т.д.)</li> <li>- Неисправности и повреждения, возникшие после ремонта, произведенного не в авторизованном сервисном центре</li> <li>- Неисправности и повреждения, полученные в результате несанкционированного использования компонентов, расходных материалов или частей, продающихся отдельно.</li> </ul>				
2) Другие случаи				
<ul style="list-style-type: none"> <li>- Неисправности, полученные в результате стихийных бедствий (пожар, наводнение, землетрясение и т.д.)</li> <li>- Истечение срока службы расходных материалов</li> <li>- Неисправности, полученные вследствие внешних причин</li> </ul>				

- Эта гарантия действительна только в той стране, где был приобретен продукт.



ZH10030-17001

R-CMM-EGS-CELLINK-NEO6

FCC ID : 2AQUV-B124-NEO6

HVIN : B124\_NEO6

IC ID : 24117-B124NEO6

Li-ion

**Product** | Battery Pack  
**Model Name** | Power Magic Ultra Battery B-124  
**Address** | 7F, BYC HIGHCITY Building A 131, Gasan Digital 1-ro,  
Geumcheon-gu, Seoul, Republic of Korea, 08506

**Customer Support** | [cs@pittasoft.com](mailto:cs@pittasoft.com)

**Product Warranty** | One-Year Limited Warranty

**Designed by Pittasoft Co., Ltd**

**Manufactured by EGEN.Inc**

 [facebook.com/BlackVueOfficial](https://facebook.com/BlackVueOfficial)

**[www.blackvue.com](http://www.blackvue.com)**

**Made in Korea**

COPYRIGHT©2018 Pittasoft Co., Ltd. All rights reserved.