



ТЕЛЕФОНЫ

0 (800) 800 130
(050) 462 0 130
(063) 462 0 130
(067) 462 0 130

130
COM.UA

Интернет-магазин
автотоваров



SKYPE

km-130

АВТОМАГНИТОЛЫ — Магнитолы • Медиа-ресиверы и станции • Штатные магнитолы • CD/DVD чейнджеры • FM-модуляторы/USB адаптеры • Flash память • Переходные рамки и разъемы • Антенны • Аксессуары | **АВТОЗВУК** — Акустика • Усилители • Сабвуферы • Процессоры • Кроссоверы • Наушники • Аксессуары | **БОРТОВЫЕ КОМПЬЮТЕРЫ** — Универсальные компьютеры • Модельные компьютеры • Аксессуары | **GPS НАВИГАТОРЫ** — Портативные GPS • Встраиваемые GPS • GPS модули • GPS трекеры • Антенны для GPS навигаторов • Аксессуары | **ВИДЕОУСТРОЙСТВА** — Видеорегистраторы • Телевизоры и мониторы • Автомобильные ТВ тюнеры • Камеры • Видеомодули • Транскодеры • Автомобильные ТВ антенны • Аксессуары | **ОХРАННЫЕ СИСТЕМЫ** — Автосигнализации • Мотосигнализации • Механические блокираторы • Имобилайзеры • Датчики • Аксессуары | **ОПТИКА И СВЕТ** — Ксенон • Биксенон • Лампы • Светодиоды • Стробоскопы • Оптика и фары • Омыватели фар • Датчики света, дождя • Аксессуары | **ПАРКТРОНИКИ И ЗЕРКАЛА** — Задние парктроники • Передние парктроники • Комбинированные парктроники • Зеркала заднего вида • Аксессуары | **ПОДОГРЕВ И ОХЛАЖДЕНИЕ** — Подогревы сидений • Подогревы зеркал • Подогревы дворников • Подогревы двигателей • Автохолодильники • Автокондиционеры • Аксессуары | **ТЮНИНГ** — Виброизоляция • Шумоизоляция • Тонировочная пленка • Аксессуары | **АВТОАКСЕССУАРЫ** — Радар-детекторы • Громкая связь Bluetooth • Стеклоподъемники • Компрессоры • Звуковые сигналы, СГУ • Измерительные приборы • Автопылесосы • Автокресла • Разное | **МОНТАЖНОЕ ОБОРУДОВАНИЕ** — Установочные комплекты • Обивочные материалы • Декоративные решетки • Фазоинверторы • Кабель и провод • Инструменты • Разное | **ПИТАНИЕ** — Аккумуляторы • Преобразователи • Пуско-зарядные устройства • Конденсаторы • Аксессуары | **МОРСКАЯ ЭЛЕКТРОНИКА И ЗВУК** — Морские магнитолы • Морская акустика • Морские сабвуферы • Морские усилители • Аксессуары | **АВТОХИМИЯ И КОСМЕТИКА** — Присадки • Жидкости омывателя • Средства по уходу • Полироли • Ароматизаторы • Клеи и герметики | **ЖИДКОСТИ И МАСЛА** — Моторные масла • Трансмиссионные масла • Тормозные жидкости • Антифризы • Технические смазки



В магазине «130» вы найдете и сможете купить в Киеве с доставкой по городу и Украине практически все для вашего автомобиля. Наши опытные консультанты предоставят вам исчерпывающую информацию и помогут подобрать именно то, что вы ищете. Ждем вас по адресу

<https://130.com.ua>

iPRO KIDS

RUS	Инструкция по эксплуатации
BG	Инструкция по эксплуатации
MK	Упатство за употреба
UA	Інструкція по експлуатації
GEO	ინსტრუქცია
RO	Instrucțiuni de utilizare
BIH	Upute za korištenje
TR	Kullanma talimatı
EST	Kasutusjuhend
LV	Lietošanas pamācība
LT	Nudojimo instrukcija
HR	Upute za uporabu
SRB	Uputstva za upotrebu
GB	Instructions for use
AR	دليل الاستخدام
FA	راهنمای مصرف کننده
CN	操作说明书
TW	操作說明書



ECE R129
i-Size universal ISOFIX

iSize
40–105 cm



RUS ВАЖНО: ХРАНИТЬ ДЛЯ
ИСПОЛЬЗОВАНИЯ В
БУДУЩЕМ. ПРОСЬБА
ВНИМАТЕЛЬНО ПРОЧИТАТЬ.

BG ВАЖНО: ЗАПАЗЕТЕ ЗА
БЪДЕЩИ СПРАВКИ. МОЛЯ
ПРОЧЕТЕТЕ СТАРАТЕЛНО.

MK ВАЖНО: ДА СЕ ЗАЧУВА ЗА
ДА МОЖЕ ПОДОЦНА ДА СЕ
ПРЕЛИСТА. ВЕ МОЛИМЕ
ВНИМАТЕЛНО ДА ГО
ПРОЧИТАТЕ.

UA ВАЖЛИВО: ЗБЕРІГАТИ
ДЛЯ ВИКОРИСТАННЯ В
МАЙБУТНЬОМУ. ПРОХАННЯ
УВАЖНО ПРОЧИТАТИ.

GEO მნიშვნელოვანია!

ყურადღებით წაიკითხეთ
ინსტრუქცია და ხელახალი
საჭიროებისთვის შეინახეთ.

RO **IMPORTANT:** A SE PĂSTRA
PENTRU CONSULTARE ÎN VIITOR.
VĂ RUGĂM SĂ CITIȚI CU ATENȚIE.

BIH **VAŽNO:** SAČUVAJTE DA BISTE
SE KASNIJE MOGLI PODSJETITI.
PAŽLJIVO PROČITAJTE.

TR **ÖNEMLİ:** İLERİDE BAŞVURMAK
İÇİN SAKLAYIN. LÜTFEN DİKKATLE
OKUYUN.

EST **TÄHTIS:** HOIDKE HILISEMAKS
KASUTAMISEKS ALLES. PALUN
LUGEGE HOOLIKALT LÄBI.

LV SVARĪGI: SAGLABĀT
INFORMĀCIJU, LAI TURPMĀK
TAJĀ IESKATĪTOS. AICINĀM
RŪPĪGI IZLASĪT.

LT SVARBU! SAUGOKITE, KAD
GAĻĒTUMĒTE PASIŽIŪRĒTI IR
VĒLIAU. ATIDŽIAI PERSKAITYKITE.

HR VAŽNO: SAČUVAJTE ZA
BUDUĆU UPORABU. MOLIMO,
PAŽLJIVO PROČITAJTE.

SRB VAŽNO: SAČUVAJTE ZA
KASNIJE ČITANJE. MOLIMO VAS
PROČITAJTE PAŽLJIVO.

GB IMPORTANT: KEEP FOR
FUTURE REFERENCE. PLEASE
READ CAREFULLY!

AR هام: احتفظ الكتيب كمرجع للمستقبل. يرجى القراءة بشكل دقيق!

FA مهم: نگه داشتن منبع برای آینده. لطفا با دقت بخوانید!

CN 注意: 请保存并详细阅读此说明书!

TW 注意: 請保存並詳細閱讀此說明書!

130.com.ua



iPRO KIDS

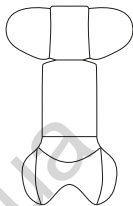
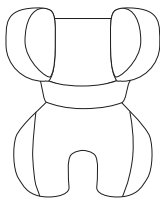
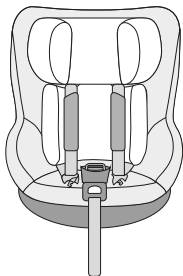

REQUIRED (NOT INCLUDED)

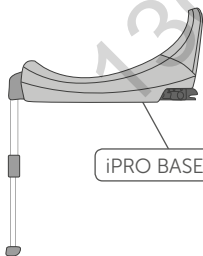

iPRO BASE

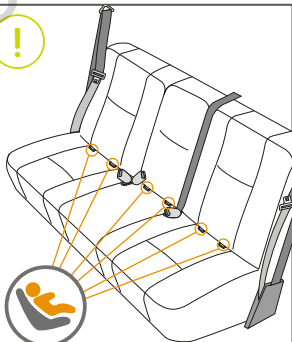

ISOFIX

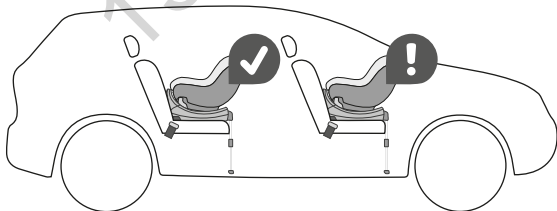
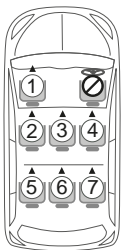
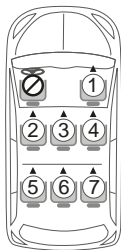

1

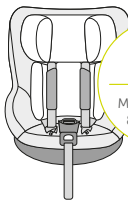
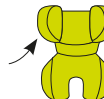
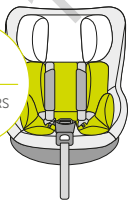
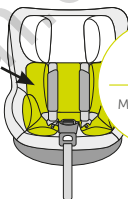
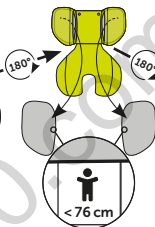
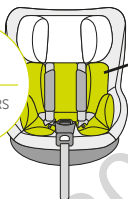
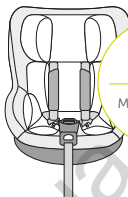
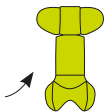
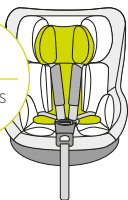
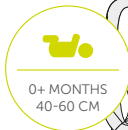

2a

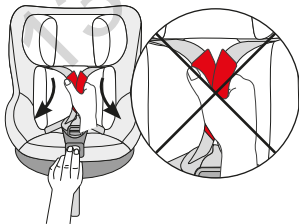
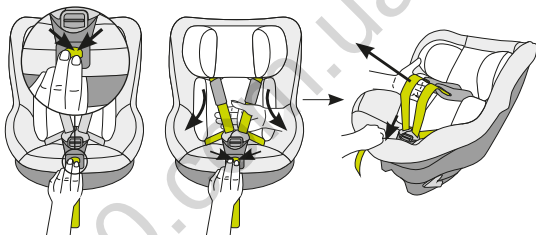
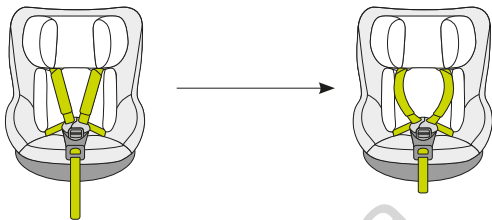

2b

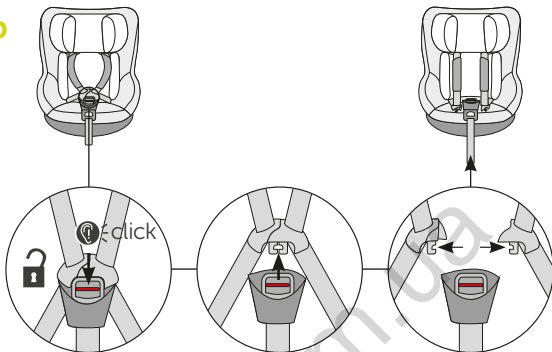

2c

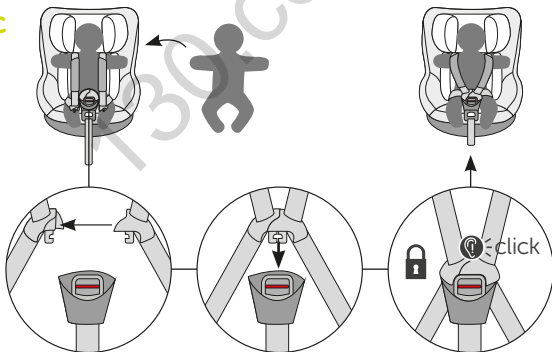

2d

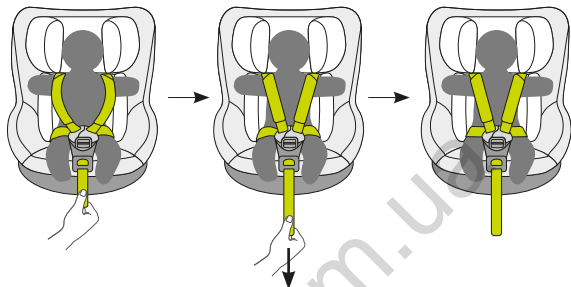

3a

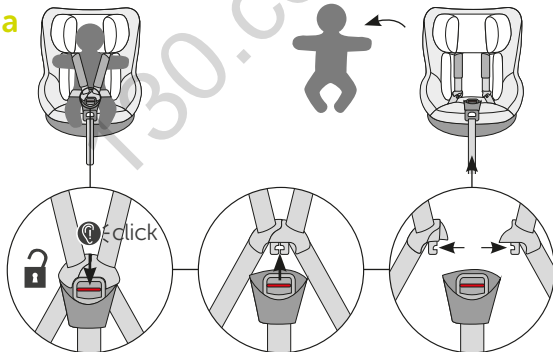

3b

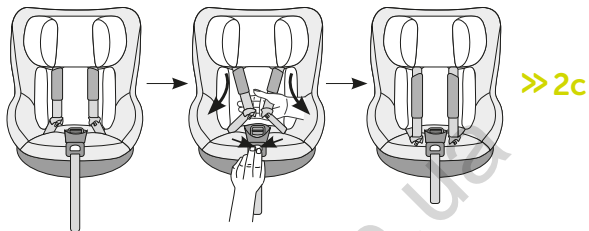

4a

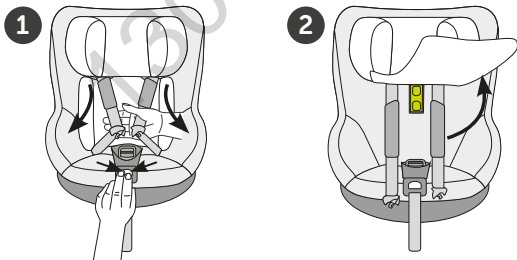

4a

3

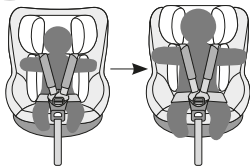
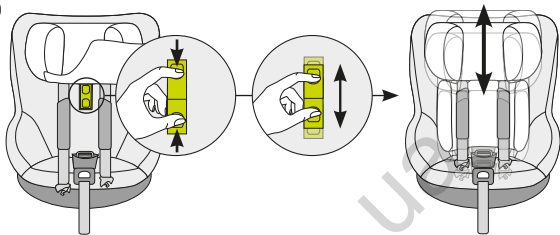

max.
1cm

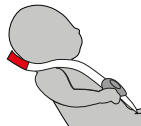
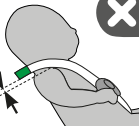

i

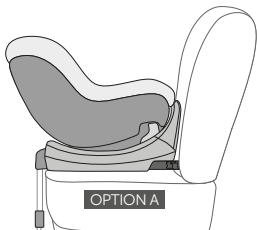

0-15 MONTHS
REBOARD

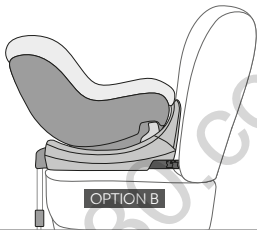

< CA. 4 YEARS
40-105 CM

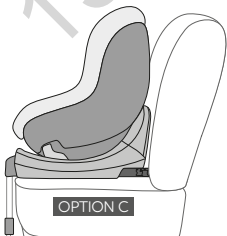

15+ MONTHS
76-105 CM

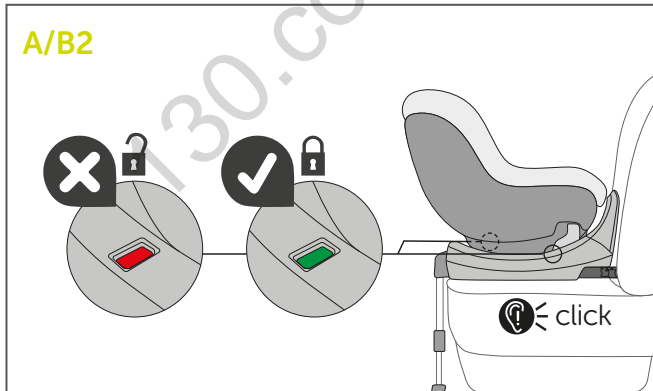
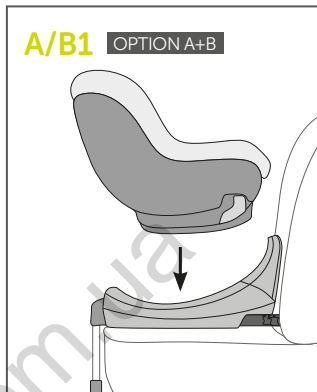
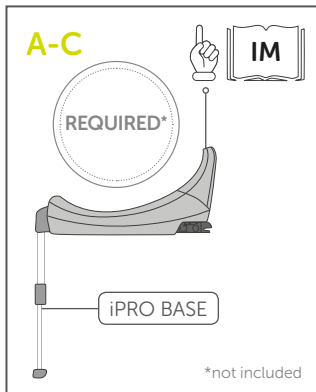

A/B3

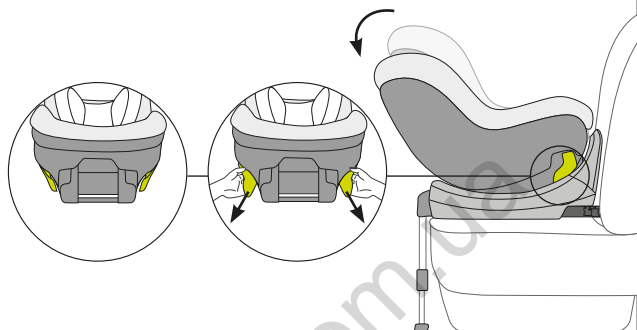

A/B4

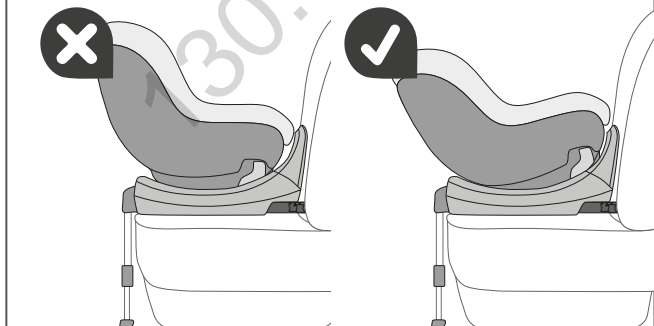

A/B5

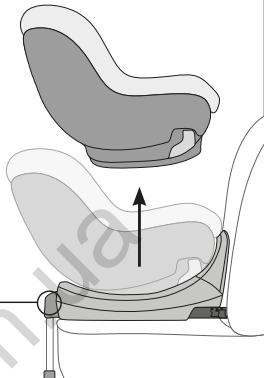
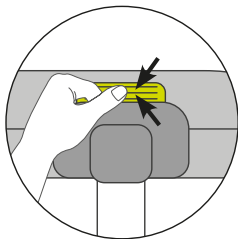

C1 OPTION C

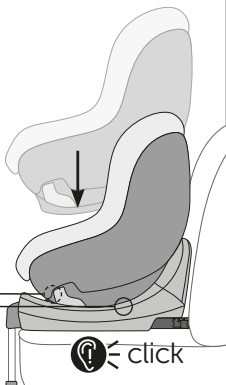
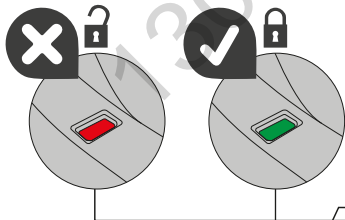

C2

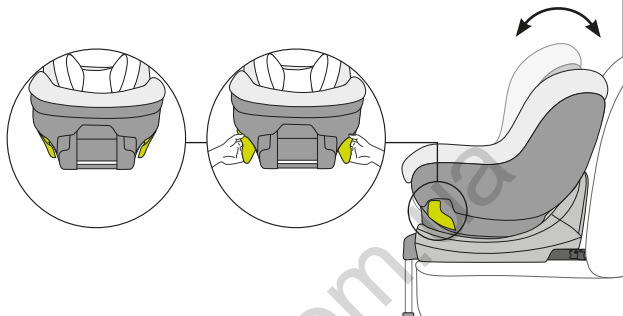

C3

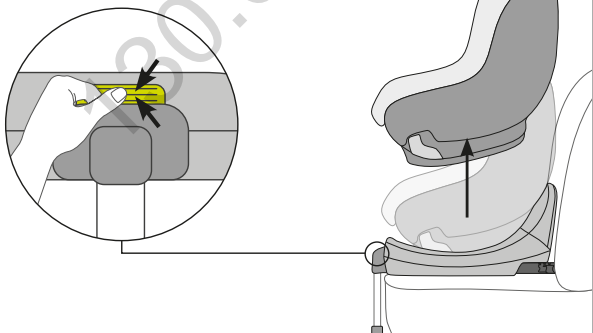

130.com.ua

ПРЕДУПРЕЖДЕНИЕ ECE R129

- НИ ОДНО детское удерживающее устройство не может обеспечить абсолютной защиты от получения травм в случае аварии. Тем не менее, правильное использование этого детского удерживающего устройства снижает риск получения серьезных или смертельных травм Вашего ребенка.
- Для использования этого удерживающего устройства Nauck с креплениями Isofix в соответствии с Правилами ECE R129 Ваш ребенок должен выполнять следующие предпосылки: Против направления движения: рост ребенка 40 – 105 см; По направлению движения: рост ребенка 76 – 105 см , минимальный возраст 15 месяцев
- НЕ транспортировать детей в возрасте до 15 месяцев в направлении движения. Сажайте своего ребенка как можно дольше спиной к направлению движения, поскольку это самое безопасное место для сидения.
- Следите за тем, чтобы удерживающие ремни безопасности Вашего ребенка НЕ перекручивались; они должны прилегать как можно более плоско.
- Устанавливайте или используйте это детское удерживающее устройство ТОЛЬКО с соблюдением указаний и предупреждений, приведенных в этом руководстве; в противном случае Вашему ребенку грозит риск получения тяжелых вплоть до смертельных травм.
- НЕ вносите в это детское удерживающее устройство НИКАКИХ изменений; НЕ используйте его в сочетании с частями от других изготовителей.
- НЕ используйте это детское удерживающее устройство, если оно повреждено или если в нем отсутствуют какие-то детали.
- При использовании этого детского удерживающего устройства надевайте на ребенка не только пеленки, но и одежду; в противном случае Вашего ребенка невозможно будет должным образом надежно обезопасить плечевым ремнем и между бедрами.
- НЕ одевайте своего ребенка в толстую одежду с набивкой, так как это может помешать правильно и безопасно пристегнуть его с помощью плечевых ремней и с помощью промежуточного ремня между ногами.

- При использовании этого детского удерживающего устройства должен правильно использоваться ремень; убедитесь в том, чтобы тазовый ремень находился не выше таза Вашего ребенка.
- **ЗАПРЕЩАЕТСЯ** оставлять это детское удерживающее устройство незафиксированным в своем автомобиле, так как при резких поворотах, внезапном торможении или во время аварий незакрепленное детское удерживающее устройство может бросаться / двигаться по салону и травмировать при этом пассажиров. Удалите это детское удерживающее устройство из сиденья автомобиля, если оно уже не будет использоваться.
- **НИКОГДА** не оставляйте своего ребенка без присмотра в этом детском удерживающем устройстве.
- **НИКОГДА НЕ** устанавливайте это детское удерживающее устройство для использования против направления движения на автомобильном сиденье, оснащенный активной фронтальной воздушной подушкой безопасности.
- **НИКОГДА** не пользуйтесь бывшим в употреблении детским удерживающим устройством или детским удерживающим устройством, о прошлом которого Вы ничего не знаете, поскольку в нем могут иметься структурные повреждения, которые могут поставить под угрозу безопасность Вашего ребенка.
- Просьба не подвергать это детское удерживающее устройство воздействию прямых солнечных лучей; иначе его поверхность может стать чрезмерно горячей для кожи Вашего ребенка.
- **НЕ** используйте это детское удерживающее устройство в качестве обычного стульчика, поскольку оно имеет тенденцию опрокидываться, что может привести к травмированию ребенка.
- **НЕ** используйте это детское удерживающее устройство без текстильных частей.
- Текстильные части следует заменять только рекомендованными изготовителем частями, так как они являются неотъемлемой частью гарантированной нагрузки детского удерживающего устройства.
- **НЕ** помещайте в это детское удерживающее устройство **НИЧЕГО**, кроме рекомендованных текстильных частей.

- НЕ помещайте незакрепленные предметы в детское сиденье, так как при резких поворотах, внезапном торможении или столкновениях они могут «летать» по салону и травмировать при этом пассажиров.
- Во избежание повреждений не кладите ничего на детское удерживающее устройство, если оно находится в багажнике.
- Следите за тем, чтобы ремень безопасности и пряжки детского удерживающего устройства не зацеплялись в автомобильном сиденье или в дверях.
- НЕ пользуйтесь больше этим детским удерживающим устройством, если оно было вовлечено в несчастный случай. Немедленно замените его, поскольку из-за аварии в нем могут появиться невидимые структурные повреждения.
- Удалите это детское удерживающее устройство из сиденья автомобиля, если оно уже не будет использоваться.
- Во избежание угроз удушья удалите полиэтиленовые пакеты и упаковочные материалы перед тем, как использовать этот продукт. Пластиковые пакеты и упаковочные материалы следует хранить вдали от младенцев и маленьких детей.
- В случае вопросов по поводу обслуживания, ремонта и запасных частей проконсультируйтесь у продавца.
- Не помещайте никаких предметов в области стойки в передней части основания.
- Регулярно проверяйте крепления Isofix на наличие загрязнений и при необходимости очищайте их. Из-за проникновения грязи, пыли, остатков пищи и т. д. надежность устройства может быть нарушена.
- Правильная установка гарантируется только при использовании крепежных элементов Isofix.
- На основании iPro необходимо использовать защиту от отскока.
- Не устанавливайте это детское удерживающее устройство в следующих случаях: 1. В автомобилях с сиденьями, установленными в сторону или назад в отношении направления движения. 2. На автомобильных сиденьях, которые во время установки перемещаются.
- В случае чрезвычайной ситуации или аварии особенно важно, чтобы Вашему ребенку была немедленно оказана первая помощь и чтобы он получил медицинское обслуживание.

ИНФОРМАЦИЯ О ПРОДУКТЕ

- В соответствии с Правилами ECE R129 детское сиденье iPro с основанием iPro компании Hauck представляет собой детское удерживающее устройство Универсал-Isfix и его следует закреплять с помощью креплений Isfix.
- Это детское удерживающее устройство „i-Size“. В соответствии с Правилами ECE R129 оно допускается для использования в автомобилях, имеющих положения, совместимые с положением „i-Size“, как это указано изготовителем Вашего автомобиля в руководстве по эксплуатации Вашего автомобиля. В случае сомнений просьба обращаться к изготовителю или продавцу детского удерживающего устройства.
- Это детское удерживающее устройство Isfix с положением „i-Size“ (размер для маленьких детей). Оно допускается для измененных серий в соответствии с Правилами ECE R129, хотя в настоящее время еще не все автомобильные производители обеспечивают совместимость с „i-Size“ в своих руководствах по эксплуатации.
- Это сиденье и это основание допускаются к использованию в автомобилях, имеющих совместимость с креплением Isfix. Просьба ознакомиться с Website автомобильного производителя или обратиться к своему продавцу.
- Оно подходит для автомобилей, для которых допускаются положения в соответствии со спецификациями „i-Size“-Isfix (подробности смотри автомобильное руководство по эксплуатации), в зависимости от категории детского удерживающего устройства и средств крепления.
- Для использования iPro Kids компании Hauck с креплениями „i-Size“-Isfix в соответствии с Правилами ECE R129 Ваш ребенок должен выполнять следующие предпосылки:
Против направления движения: рост ребенка 40-105 см, вес ≤17 кг;
по направлению движения: рост ребенка 76-105 см, вес ≤17 кг

УХОД И ТЕХНИЧЕСКОЕ ОБСЛУЖИВАНИЕ

- После удаления из использования всех вставок просьба хранить их в недоступном для детей месте.

- Просьба стирать чехол сиденья и внутреннюю прокладку холодной водой ниже 30 °С. Текстильные части не разрешается гладить, отбеливать или сдавать в химчистку.
- Не очищайте детское удерживающее устройство и основание неразбавленными моющими средствами, бензином или другими органическими растворителями. Они могут повредить детское удерживающее устройство.
- Не выкручивайте чехол сиденья и внутреннюю прокладку при высушивании. В противном случае в чехле сиденья и во внутренней прокладке могут образоваться складки.
- Просьба вешать чехол сиденья и внутреннюю прокладку для высушивания в тени.
- При неиспользовании просьба удалить детское удерживающее устройство и его основание из сиденья автомобиля. Храните детское удерживающее устройство в прохладном, сухом и недоступном для детей месте.

ВГ ПРЕДУПРЕЖДЕНИЕ ECE R129

- НИКОЕ детско столче за кола не може да гарантира цялостна защита срещу наранявания при злополука. Въпреки това една съобразно изискванията употреба на това детско столче за кола намалява опасността от сериозни или смъртоносни наранявания на Вашето дете.
- При употребата на това детско столче за кола Hauck със система за закрепване Изофикс според нормата ECE R129 Вашето дете трябва да изпълнява следните условия:
В противоположно на посоката движение: ръст на детето 40 – 105 см
По посока на движението: ръст на детето 76 – 105 см, минимална възраст 15 месеца.
- Два под 15 месеца НЕ трябва да се транспортират по посока на движението. Поставете Вашето дете колкото е възможно по-дълго с гръб към посоката на движение, тъй като това е най-сигурната позиция за сядане.
- Обърнете внимание на това, предпазните колани да не са усукани; те трябва да прилягат възможно най-плтно.

- НЕ монтирайте и НЕ използвайте това детско столче за кола без съблюдаване на указанията в това ръководство; в противен случай може да изложите Вашето дете на опасност от сериозни или дори смъртоносни наранявания.
- НЕ видоизменяйте детското столче за кола; НЕ го използвайте в комбинация с части от други производители.
- НЕ използвайте детското столче за кола, ако е повредено или липсват части.
- Вашето дете при употреба на детското столче за кола не трябва да е облечено само с памперс; в противен случай детето Ви няма да може да бъде фиксирано сигурно и съобразно изискванията с помощта на раменния колан и между бедрата.
- НЕ обличайте дебело ватирани дрехи на Вашето дете, тъй като те могат да попречат Вашето дете да бъде правилно и сигурно закопчано с помощта на раменните колани и на колана между краката.
- При употреба на това детско столче за кола предпазния колан трябва да бъде поставен правилно; уверете се, че тазовият колан не се намира над таза на Вашето дете.
- НЕ оставяйте детското столче за кола във Вашия автомобил неподсигурено, тъй като едно неподсигурено детско столче за кола може при остър завой, внезапно спиране или злополуки да се преметне и да нарани пътници. Отстранете детското столче за кола от автомобилната седалка, ако не се използва.
- Не оставяйте Вашето дете НИКОГА да седи без наблюдение в детското столче за кола.
- НЕ монтирайте НИКОГА детското столче за кола при употреба обратно на посоката на движение на една автомобилна седалка с активен преден еърбег.
- НИКОГА не използвайте детско столче за кола втора употреба или детско столче, чието минало не познавате; възможно е да притежава структурни повреди, които могат да изложат Вашето дете на опасност.
- Моля не излагайте детското столче за кола на директна слънчева светлина; в противен случай може да стане прекалено горещо за кожата на Вашето дете.

- Не използвайте детското столче за кола като обичаен стол, тъй като има склонност да се преобръща, което може да причини наранявания на детето.
- НЕ използвайте детското столче за кола без текстилните части.
- Текстилните части могат да се заменят само с препоръчани от производителя части, тъй като те представляват една значителна съставка от доставката на детското столче за кола.
- Не добавяйте от себе си НИЩО към детското столче за кола освен препоръчаните текстилни части.
- Не поставяйте неподсигурени предмети в детската седалка, тъй като при остри завои, внезапни спирания или сблъсъци могат да се преметнат и да наранят пътници.
- За да се избегнат повреди, не поставяйте нищо в детското столче за кола, когато то се намира в багажника.
- Обърнете внимание на това, колана и закопчалките на детското столче за кола да не са притиснати в автомобилната седалка или във вратата.
- НЕ използвайте детското столче за кола повече, ако е било забъркано в злополука. Заменете го веднага, тъй като поради злополуката може да има невидими структурни повреди.
- Отстранете детското столче за кола от автомобилната седалка, ако не се използва.
- За да избегнете опасност от задушаване, премахнете найлоновите торбички и опаковъчните материали, преди да използвате продукта. Найлонови торбички и опаковъчни материали трябва да се държат далеч от бебета и деца.
- Обърнете се към производителя при въпроси, свързани с поддръжката, поправката и резервните части.
- Не поставяйте предмети в зоната на подпърния крак пред Вашата основа.
- Проверявайте редовно системата за закрепване Изофикс за замърсявания и я почиствайте при нужда. Надежността на системата може да се намали чрез проникване на нечистотия, прах, остатъци от хранителни продукти и т.н.
- Един съобразно изискванията монтаж се гарантира само чрез използването на системата за закрепване Изофикс.
- Защитата от рикошета при iPro Base трябва да се използва.

- Не монтирайте детското столче за кола при следните условия:
 1. Автомобили с оглед на посоката на движение с насочени настрани или назад седалки.
 2. Автомобилни седалки, които се мърдат по време на монтажа.
- При спешен случай или злополука е особено важно незабавно да се окаже първа помощ на Вашето дете и да се погрижат за него по медицински начин.

ИНФОРМАЦИЯ ЗА ПРОДУКТА

- Съответно на нормата ECE R129 детското столче за кола iPro Kids с основата iPro Base на Hauck е една универсална детска опорна система Изофикс и трябва да се фиксира посредством системата за закрепване Изофикс.
- Това е една детска опорна система с размер „i“. Допуска се според нормата ECE R129 за приложение в автомобилни позиции, съвместими с размер „i“, както е посочено в наръчника на Вашия автомобил. Моля обърнете се в случай на съмнение към производителя или търговеца на детското столче за кола.
- Това е опорна система Изофикс за малки деца с размер „i“ (размер за малки деца). Допуснатата е за серии за промяна според нормата ECE R129, но понастоящем не всички производители на автомобили споменават съвместимостта с размер „i“ в техните наръчници.
- Тази седалка и тази основа също така са допуснати за употреба в автомобили, съвместими със системата Изофикс. Моля вземете под внимание страницата в интернет на производителя на автомобила или попитайте Вашия търговец.
- Подхожда в автомобили с допуснати позиции според предписанията на Изофикс за размер „i“ (погледнете детайлите в наръчника на автомобила), според категорията на опорната система за малки деца и средствата за закрепване.
- При употребата на детското столче за кола iPro Kids на Hauck със система за закрепване Изофикс с размер „i“ съответно на нормата ECE R129 Вашето дете трябва да отговаря на следните условия:

В противоположно на посоката движение: ръст на детето
40 – 105 см, тегло ≤ 17 кг; По посока на движението: ръст на детето
76 – 105 см, , тегло ≤ 17 кг

СЪХРАНЯВАНЕ И ПОДДРЪЖКА

- Моля съхранявайте всички подплати след премахването от употреба извън обсега на детето.
- Моля перете облицовката на седалката и вътрешната тапицерия със студена вода под 30° C. Не трябва да гладите, да избелвате или да давате текстилните части на химическо чистене.
- Не почиствайте детското столче за кола и основата с неразредени почистващи препарати, бензин или други органични разтворители. Тези могат да повредят детското столче за кола.
- Не изтискайте облицовката на седалката и вътрешната тапицерия за да изсъхне. В противен случай могат да останат гънки по тях.
- Моля закачете облицовката на седалката и вътрешната тапицерия за съхнене на сянка.
- Моля отстранете детското столче за кола и основата от автомобилната седалка, ако не се използват. Съхранявайте детското столче за кола на хладно, сухо място извън обсега на детето.

МК ПРЕДУПРЕДУВАЊЕ ECE R129

- НИТУ ЕДЕН систем за врзување на деца не може да гарантира комплетна заштита од повреди при незгода. Правилното користење на системот за врзување на деца сепак ја намалува опасноста од сериозни и смртоносни повреди кај Вашето дете.
- За употреба на овој систем за врзување на производителот Hauck со системот за прицврстување Isofix согласно регулативата ECE R129, Вашето дете треба да ги исполнува следните услови: Спротивно на правец на движење: висина на детето 40 - 105 цм; Во правец на движење: висина на детето 76 - 105 цм, најмала возраст 15 месеци
- Децата под 15 месеци да НЕ се транспортираат во правецот на движење. Доколку е можно, седнете го Вашето дете со грбот свртено кон правецот на движење, бидејќи тоа е најбезбедната позиција за седење.

- Внимавајте да НЕ се извртат сигурносните појаси; истите треба да лежат што е можно поплитко.
- НЕМОЈТЕ да го инсталирате или користите овој систем за врзување на деца, без да ги следите насоките и предупредувањата содржани во ова упатство; во спротивно на Вашето дете му се закануваат сериозни па дури и смртоносни повреди.
- НЕМОЈТЕ да вршите модификации на системот за врзување на деца; НЕМОЈТЕ да го употребувате истиот во комбинација со делови од други производители.
- НЕМОЈТЕ да го користите системот за врзување на деца, доколку истиот е оштетен или доколку недостасуваат делови.
- При употребата на овој систем за врзување на деца на Вашето дете облечете му повеќе од пелени; во спротивно Вашето дете нема да може правилно и сигурно да биде врзано со појасите околу рамениците и меѓу натколениците.
- НЕМОЈТЕ да му облекувате на Вашето дете дебела фатирана облека, бидејќи истата може да спречи Вашето дете да биде правилно и сигурно врзано со помош на рамените појаси и меѓуножниот појас.
- При употребата на овој систем за врзување на деца појасот мора да биде ставен правилно, а притоа треба да обрнете внимание карличниот појас да не се наоѓа над карлицата.
- НЕМОЈТЕ да го оставите системот за врзување на деца неосигуран во Вашето возило, бидејќи неосигураниот систем за врзување на деца при евентуални остри кривини, неочекувано кочење или незгоди може да отскокне и притоа да повреди некого од патниците. Тргнете го системот за врзување на деца од седиштето на возлото, доколку не го употребувате.
- НИКОГАШ не оставајте го Вашето дете да седи без надзор во систем за врзување на деца.
- Системот за врзување на деца при неговото користење насочено наназад, НИКОГАШ НЕМОЈТЕ да го инсталирате на седиште со активно предно воздушно перниче.
- НИКОГАШ немојте да користите половен систем за врзување на деца или систем за врзување на деца, чие што минато не Ви е познато, бидејќи истиот може да покаже структурни оштетувања, кои што можат го загрозат Вашето дете.

- Ве молиме да не го изложувате системот за врзување на деца на директна сончева светлина; бидејќи во спротивно кожата на Вашето дете би можела премногу да се загрее.
- НЕМОЈТЕ да го користите овој систем за врзување на деца како обично столче, бидејќи истиот би можел да се преврти, при што Вашето дете би можело да се повреди.
- Системот за врзување НЕМОЈТЕ да го користите без деловите од текстил (тапацир на седиштето).
- Деловите од текстил треба да се заменат со делови препорачани од страна на производителот, бидејќи истите претставуваат интегрален дел од ефикасноста на системот за врзување на деца.
- Немојте да ставате НИШТО друго освен препорачаните делови од текстил во системот за врзување на деца.
- НЕМОЈТЕ да стравате неосигурани предмети во детското седиште, бидејќи при евентуални остри кривини, неочекувано кочење или при судари може да отскокне и при тоа да повреди некого од патниците.
- Заради избегнување на оштетувања немојте да ставате ништо врз системот за врзување на деца, кога истиот се наоѓа во багажникот.
- Внимавајте појасот и токите на системот за врзување на деца да не се заглават во седиштето или во вратата од возилото.
- НЕМОЈТЕ повеќе да го употребувате овој систем за врзување на деца, доколку истиот бил дел од незгода. Веднаш заменете го, бидејќи како последица на незгодата можно е да настанале невидливи структурни штети.
- Тргнете ги системот за врзување на деца од седиштето на возилото, ако повеќе не го користите.
- За да се спречи опасност од задушување, отстранете ја пластичната кеса и материјалот за пакување, пред да го користите овој производ. Пластичната кеса и материјалот за пакување треба да се чуваат подалеку од деца.
- Во врска со одржувањето, поправката и замената на делови, обратете се до Вашиот дилер.
- Немојте да поставувате предмети околу наслонот на Вашата базата.
- Проверувајте редовно дали системот за прицврстувањата Isofix е чист и чистете го по потреба.

Сигурноста на системот може да се поремети со навлегување на нечистотија, прашина, остатоци од храна и сл.

- Соодветна инсталација се гарантира само со употреба на системот за прицврстувањата Isofix.
- Кај iPro Base мора да се користи заштита од одбивање.
- Немојте да го инсталирате системот за врзување на деца под следните околности:
 1. Кај возила кои што во поглед на правецот на движење имаат седишта изведени странично или наназад.
 2. Кај седишта, кои што се движат за време на инсталацијата.
- При итен случај или незгода од голема важност е на Вашето дете веднаш да му биде пружена прва помош и соодветно медицински да се третира.

ИНФОРМАЦИЈА ЗА ПРОИЗВОДОТ

- Во согласност со регулативата ECE R129, седиштето iPro Kids со iPro Base од производителот Hauck претставува универзален Isofix систем за врзување на деца од и истиот треба да биде приврстен со систем за прицврстување Isofix.
- Ова е систем за врзување на деца во „i-величина“. Согласно ECE регулативата R129 истиот е наменет за користење во „i-величина“-компатибилни позиции на возилото, како што е наведено од страна на производителот во прирачникот за Вашето возило. Во случај на недоумици, Ве молиме да се обратите до производителот или до дилерот за системот за врзување на деца.
- Ова е систем за врзување Isofix за мали деца во „i-величина“ (величина за мали деца). Наменет е за серијата измени на регулативата ECE R129, при што моментално не сите производители на возила во своите прирачници наведуваат „i-величина“-компатибилност.
- Седиштето и неговата база исто така се дозволени за употреба во Isofix компатибилни возила. молиме да се информирате на веб-страницата на производителот на возилото или да го прашате Вашиот дилер.
- Седиштето е соодветно за возила со дозволени позиции согласно

„i-величина“ -Isofix-норми (деталите ќе ги најдете во прирачникот), во зависност од категоријата на системот за врзување на мали деца и од средствата за прицврстување.

- За употреба на iPro Kids на производителот Hauck со систем за прицврстување Isofix во „i-величина“ во согласност со регулативата ECE R129, Вашето дете мора да ги исполнува следните услови: Спротивно на правецот на движење: висина на детето 40-105 cm, тежина ≤ 17 kg; во правецот на движење: висина на детето 76-105 cm, тежина ≤ 17 kg.

НЕГА И ОДРЖУВАЊЕ

- Ве молиме влошките по нивното користење да ги чувате вон дофат на деца.
- Обвивката на седиштето и внатрешниот тапаџир треба да се перат со ладна вода под 30° C. Деловите од текстил не смеат да се пеглаат. Деловите од текстил не смеат да се избелуваат или да се даваат на хемиско чистење.
- Системот за врзување на деца или неговата база не смеат да се чистат со бензин или со други органски средства за растворање. Системот за врзување на мали деца при тоа може да биде оштетен.
- Обвивката на седиштето и внатрешниот тапаџир не смеат да се цедат пред да се стават да се сушат. Во спротивно, на обвивката на седиштето и внатрешниот тапаџир може да останат фалти.
- Ве молиме обвивката на седиштето и внатрешниот тапаџир да ги ставите ги да се сушат во сенка.
- Ве молиме тргнете ги системот за врзување на деца и неговата база од седиштето на возилото, ако не ги употребувате. Системот за врзување на деца чувајте го на ладно, суво место вон дофат на деца.

UA

ПОПЕРЕДЖЕННЯ ECE R129

- ЖОДНИИ дитячий утримувальний пристрій не може забезпечити абсолютного захисту від одержання травм у випадку аварії. Проте ж, правильне використання цього дитячого утримувального пристрою знижує ризик отримання серйозних або смертельних травм Вашої дитини.

- Для використання цього утримувального пристрою Hauck з кріпленням Isofix відповідно до Правил ЕСЕ R129 Ваша дитина повинна виконувати наступні передумови:
Проти напрямку руху: ріст дитини 40 – 105 см;
У напрямку руху: ріст дитини 76 – 105 см, мінімальний вік 15 місяців
- НЕ транспортувати дітей віком до 15 місяців у напрямку руху. Садіть свою дитину якомога довше спиною до напрямку руху, оскільки це найбезпечніше місце для сидіння.
- Слідкуйте за тим, щоб утримувальні ремені безпеки Вашої дитини НЕ перекручувалися; вони повинні прилягати якомога більш плоскою.
- Встановлюйте або використовуйте цей дитячий утримувальний пристрій ТІЛЬКИ з дотриманням зазначених в цьому керівництві вказівок і попереджень; в іншому випадку Вашій дитині загрожує ризик отримання важких аж до смертельних травм.
- НЕ вносьте в цей дитячий утримувальний пристрій НІЯКИХ змін; НЕ використовуйте його в поєднанні з частинами від інших виробників.
- НЕ використовуйте цей дитячий утримувальний пристрій, якщо він пошкоджений або якщо в ньому відсутні якісь деталі.
- При використанні цього дитячого утримувального пристрою надягайте на дитину не тільки пелюшки, але і одяг; в іншому випадку Вашу дитину неможливо буде належним чином надійно убезпечити плечовим ременем і між стегнами.
- НЕ одягайте свою дитину в товстий одяг з набиванням, так як це може перешкодити правильно і безпечно пристебнути її за допомогою плечових ременів і за допомогою ременя, що знаходиться в області промежини між ногами.
- При використанні цього дитячого утримувального пристрою потрібно правильно використовувати ремінь; переконайтеся в тому, щоб тазовий ремінь знаходився не вище таза Вашої дитини.
- **ЗАБОРОНЯЄТЬСЯ** залишати цей дитячий утримувальний пристрій незафіксованим в своєму автомобілі, так як при різких поворотах, раптовому гальмуванні або під час аварій незакріплений утримувальний пристрій може кидатися / рухатися по салону і травмувати при цьому пасажирів. Зніміть цей дитячий утримувальний пристрій із сидіння автомобіля, якщо він більше не буде використовуватися.

- НІКОЛИ не залишайте свою дитину без нагляду в дитячому утримувальному пристрої.
- НІКОЛИ НЕ встановлюйте цей дитячий утримувальний пристрій для використання проти напрямку руху на автомобільному сидінні, оснащеному активною фронтальною повітряною подушкою.
- НІКОЛИ не користуйтеся дитячим утримувальним пристроєм, якщо він був уже в використанні, або дитячим утримувальним пристроєм, про минуле якого Ви нічого не знаєте, оскільки в ньому можуть бути структурні пошкодження, які можуть поставити під загрозу безпеку Вашої дитини.
- Прохання не піддавати цей дитячий утримувальний пристрій впливу прямих сонячних променів, оскільки його поверхня може стати надмірно гарячою для шкіри Вашої дитини.
- НЕ використовуйте цей дитячий утримувальний пристрій в якості звичайного стільчика, оскільки він має тенденцію перекидатися, що може привести до травмування дитини.
- НЕ використовуйте цей дитячий утримувальний пристрій без текстильних частин.
- Текстильні частини потрібно замінити тільки рекомендованими виробником текстильними частинами, так як вони є невід'ємною частиною гарантованого навантаження дитячого утримувального пристрою.
- НЕ кладіть в цей дитячий утримувальний пристрій НІЧОГО, крім рекомендованих текстильних частин.
- НЕ кладіть незакріплених предметів в дитяче сидіння, так як при різких поворотах, раптовому гальмуванні або зіткненні вони можуть «літати» по салону і травмувати при цьому пасажирів.
- Щоб уникнути пошкоджень, не кладіть нічого на дитячий утримувальний пристрій, якщо він знаходиться в багажнику.
- Слідкуйте за тим, щоб ремінь безпеки і пряжки дитячого утримувального пристрою не зачіплялися в автомобільному сидінні або в дверях.
- НЕ користуйтеся більше цим дитячим утримувальним пристроєм, якщо він був залучений в нещасний випадок. негайно замініть його, оскільки через аварію в ньому можуть виникнути невидимі структурні пошкодження.

- Зніміть цей дитячий утримувальний пристрій із сидіння автомобіля, якщо він вже не буде використовуватися.
- Щоб уникнути загрози задухи, видаліть поліетиленові пакети і пакувальні матеріали перед тим, як використовувати цей продукт. Пластикові пакети та пакувальні матеріали слід зберігати подалі від немовлят і маленьких дітей.
- У разі питань з приводу обслуговування, ремонту і запасних частин проконсультуйтеся у продавця.
- Не розмишуйте жодних предметів в області стійки в передній частині основи.
- Регулярно перевіряйте кріплення Isofix на наявність забруднень і при необхідності очищайте його. Через проникнення бруду, пилу, залишків їжі і т. д. надійність пристрою може бути порушена.
- Правильна установка гарантується тільки при використанні кріпильних елементів Isofix.
- В основі iPro необхідно використовувати захист від відскоку.
- Не встановлюйте цей дитячий утримувальний пристрій в наступних випадках:
 1. В автомобілях з сидіннями, встановленими в сторону або назад по відношенню до напрямку руху.
 2. На автомобільних сидіннях, які під час установки переміщуються.
- У випадку надзвичайної ситуації або аварії особливо важливо, щоб Вашій дитині було негайно надано першу допомогу і щоб вона отримала медичне обслуговування.

ІНФОРМАЦІЯ ПРО ПРОДУКТ

- Відповідно до Правил ЕСЕ R129 дитяче сидіння iPro з основою iPro компанії Nauck - це дитячий утримувальний пристрій Універсал-Isofix і його слід закріплювати за допомогою кріплень Isofix.
- Це дитячий утримувальний пристрій „i-Size“. У відповідності до Правил ЕСЕ R129 він допускається для використання в автомобілях, що мають положення, сумісні з положенням "i-Size" -, як це вказано виробником Вашого автомобіля в інструкції з експлуатації Вашого автомобіля. У разі сумнівів просимо звертатися до виробника або продавця дитячого утримувального пристрою.

- Це дитячий утримувальний пристрій Isofix з положенням "i-Size" (розмір для маленьких дітей). Він допускається для змінених серій відповідно до Правил ЕСЕ R129, хоча в даний час ще не всі автомобільні виробники забезпечують сумісність з "i-Size" в своїх інструкціях з експлуатації.
- Це сидіння і ця основа допускаються для використання в автомобілях, що мають сумісність з кріпленням Isofix. Прохання ознайомитися з Website автомобільного виробника або звернутися до свого продавця.
- Він підходить для автомобілів, для яких допускаються положення у відповідності зі специфікаціями "i-Size" -Isofix (подробіці дивись автомобільне керівництво з експлуатації), в залежності від категорії дитячого утримувального пристрою і засобів кріплення.
- Для використання iPro Kids компанії Hauck з кріпленнями „i-Size“ -Isofix у відповідності до Правил ЕСЕ R129 Ваша дитина повинна виконувати наступні передумови: Проти напрямку руху: ріст дитини 40-105 см, вага ≤17 кг; у напрямку руху: ріст дитини 76-105 см, вага ≤17 кг

ДОГЛЯД ТА ТЕХНІЧНЕ ОБСЛУГОВУВАННЯ

- Після видалення з використання всіх вставок прохання зберігати їх в недоступному для дітей місці.
- Прохання прати чохол сидіння і внутрішню прокладку холодною водою нижче 30 ° С. Текстильні частини не дозволяється прасувати, відбілювати або здавати в хімчистку.
- Не чистіть дитячий утримувальний пристрій і його основу нерозбавленими м'якими засобами, бензином або іншими органічними розчинниками. Вони можуть пошкодити дитячий утримувальний пристрій.
- Не викручуйте чохол сидіння і внутрішню прокладку при висушуванні. В іншому випадку в чохлі сидіння і у внутрішній прокладці можуть утворитися складки.
- Прохання вішати чохол сидіння і внутрішню прокладку для висушування в тіні.
- При невикористанні прохання видалити дитячий утримувальний пристрій і його основу з сидіння автомобіля. Зберігайте дитячий утримувальний пристрій в прохолодному, сухому і недоступному для дітей місці.

გაფრთხილება : ECE R 129

- მანქანაში ჩასასმელი ბავშვის უსაფრთხოების სისტემა, ავარიული შემთხვევის დროს არ იძლევა ბავშვის დაზიანებისგან სრული დაცვის გარანტიას. თუმცა, ბავშვის ჩასასმელი უსაფრთხოების სისტემის სათანადოდ გამოყენება, შეამცირებს თქვენი შვილის სერიოზულ დაზიანების ან მის სასიცოცხლო საფრთხეს.
- ჰაუკის isofix-ით დასამაგრებელი ბავშვის ჩასასმელი უსაფრთხოების სისტემის ECE R 129 ნორმის
- შესაბამისად გამოყენების შემთხვევაში ბავშვი უნდა აკმაყოფილებდეს შემდეგ მონაცემებს: თუ ბავშვის სიგრძე მინიმუმ 40 სმ. და მაქსიმუმ 105 სმ -ია, მაშინ ჩასაჯდომი მონტაჟდება ავტომობილის მოძრაობის საპირისპირო მიმართულებით. თუ ბავშვის სიგრძე მინიმუმ 76 სმ. და მაქსიმუმ 105სმ -ია და ასაკი მინიმუმ 15 თვეა, მაშინ ჩასაჯდომი მონტაჟდება ავტომობილის მოძრაობის მიმართულებით.
- 15 თვემდე ასაკის ბავშვების ჩასმა აკრძალულია ავტომობილის მოძრაობის მიმართულებით. ბავშვის უსაფრთხოების მიზნით, სასურველია მაქსიმალურად განანგრძლივდეს ბავშვის ავტომობილის მოძრაობის საპირისპირო მიმართულებით განთავსება.
- საყურადღებოა, ბავშვის უსაფრთხოების ღვედი სწორ პოზიციაში დაფიქსირდეს. თუ ღვედი გადაბრუნებულია მოიყვანეთ სწორ პოზიციაში.
- არ გამოიყენოთ და არ დაამონტაჟოთ ბავშვის ჩასასმელი უსაფრთხოების სისტემა ინსტრუქციის გარეშე, წინააღმდეგ შემთხვევაში შესაძლებელია თქვენი შვილი სასიცოცხლო საფრთხის წინაშე აღმოჩნდეს.
- ნუ ეცდებით ბავშვის ჩასასმელი უსაფრთხოების სისტემის გადაკეთებას და ნუ გამოიყენებთ სხვა მწარმოებლის მიერ დამზადებულ დეტალებს.
- ნუ გამოიყენებთ ბავშვის ჩასასმელი უსაფრთხოების სისტემას თუ ის დაზიანებულია ან დეტალები აკლია.
- ბავშვის ჩასასმელი უსაფრთხოების სისტემის გამოყენებისას, ბავშვი შესაბამისად უნდა იყოს ჩაცმული. სხვა შემთხვევაში დაუშვებელია ბავშვის შიშველ მხრებზე და ბარძაყებზე ღვედის საიმედოდ გადაკვრა.

- ნუ ჩააცმევთ ბავშვს სქელ ტანსაცმელს, რადგანაც ამან შეიძლება ხელი შეუშალოს თქვენი შვილის მხრებზე და ფეხებზე წესისამებრ ღვედის შეკვრას.
- ბავშვის ჩასასმელი უსაფრთხოების სისტემის გამოყენებისას ღვედი სწორად უნდა იქნეს მორგებული. შეამოწმეთ გვერდითა ღვედი არ იყოს ბავშვის თეძოზე მაღლა მოთავსებული.
- ნუ დატოვებთ ბავშვის ჩასასმელ უსაფრთხოების სისტემას მანქანაში ჩაუმაგრებლად, ვინაიდან ძლიერ მოსახვევებში, უცაბედი დამუხრუჭებისას ან ავარიული შემთხვევის დროს, შესაძლოა მანქანაში მჯდომ სხვა პირებს მოხვდეს და დაზიანოს. ნუ დატოვებთ მანქანაში ბავშვის ჩასასმელი უსაფრთხოების სისტემას თუ მას ხმარებაში არ იყენებთ.
- არ დატოვოთ უყურადღებოდ თქვენი ბავშვი ჩასაჯდომ უსაფრთხოების სისტემაში.
- როცა ბავშვის ჩასასმელი უსაფრთხოების სისტემა, ავტომანქანის მოძრაობის საპირისპირო მიმართულებით, მძღოლის გვერდითა სავარძელშია განთავსებული, მაშინ ავარიული შემთხვევისას დამცავი ბალიშები გააქტიუირებული უნდა იყოს.
- არ გამოიყენოთ მეორადი ბავშვის ჩასასმელი უსაფრთხოების სისტემა, რადგანაც შესაძლებელია მას სტრუქტურული ხარვეზი ჰქონდეს, რაც თქვენს შვილს საფრთხეს შეუქმნის.
- ნუ დადებთ ბავშვის ჩასასმელ უსაფრთხოების სისტემას მზეზე, რადგან გახურებული ჩასაჯდომი საზიანოა ბავშვის კანისთვის.
- ნუ გამოიყენებთ ბავშვის ჩასასმელ უსაფრთხოების სისტემას ჩვეულებრივი სკამის ფუნქციით, ვინაიდან არსებობს გადაყირავების და თქვენი შვილის დაზიანების საშიშროება.
- ნუ გამოიყენებთ ბავშვის ჩასასმელი უსაფრთხოების სისტემას მომყოლი ბალიშიანი ჩასაფენის გარეშე.
- ბავშვის ჩასასმელი უსაფრთხოების სისტემის მომყოლი ბალიშიანი ჩასაფენი მხოლოდ მწარმოებლის მიერ რეკომენდირებულით უნდა ჩანაცვლდეს.
- გამოიყენეთ მხოლოდ რეკომენდირებული ქსოვილის ბალიშიანი ჩასაფენი ბავშვის ჩასასმელისთვის.
- ნუ ჩადებთ ნივთებს ბავშვის ჩასაჯდომში, ვინაიდან ძლიერ მოსახვევებში, უცაბედი დამუხრუჭებისას, ან დაჯახების

შემთხვევაში, შესაძლოა მანქანაში მჯდომ სხვა პირებს ზიანი მიაყენოს.

- ბავშვის ჩასასმელი უსაფრთხოების სისტემის საბარგულში განთავსებისას ნუ ჩაალაგებთ მასში ნურაფერს, დაზიანებისგან თავის ასარიდებლად.
- გაუფრთხილდით, რომ ღვედი ან ბავშვის ჩასასმელი უსაფრთხოების სისტემის შესაკრავი, მანქანის სავარძლის ან კარების ქვეშ არ მოყვას.
- ავარიული შემთხვევის შემდეგ ნუ გამოიყენებთ ბავშვის ჩასასმელ უსაფრთხოების სისტემას, არამედ ჩაანაცვლეთ ის ახლით, რადგან ავარიული შემთხვევის შემდეგ შესაძლოა მას შეუუმჩნეველი სტრუქტურული დაზიანება ჰქონდეს.
- თუ ბავშვის ჩასასმელ უსაფრთხოების სისტემას რეგულარულად არ იყენებთ ნუ დატოვებთ მანქანაში.
- ბავშვის გაგუდვის საშიშროების თავიდან ასაცილებლად, ნმარებამდე პროდუქტს მოაშორეთ პოლიეთილენის შესაფუთი მასალა და მოარიდეთ ბავშვებს.
- კითხვებით- მოვლის, შეკეთების და ნაწილების გამოცვლის თაობაზე მიმართეთ დილერს.
- ბავშვის ჩასასმელი უსაფრთხოების სისტემის დასამაგრებელ ბაზაზე ნუ განათავსებთ ნივთებს.
- რეგულარულად შეამოწმეთ და დაიცავით ჭუჭყისაგან და მტვრისაგან isofix-ით -დასამაგრებელი. სისტემის საიმედოობაზე შეიძლება ზეგავლენა იქონიოს როგორც ჭუჭყის, მტვრის ასევე საკვების ნარჩენების შემცველობამ.
- სათანადო ინსტალაცია დაშვებულია isofix-ის გამოყენებით. iPro Base-ზე უკან დარტყმისგან დამცავი უნდა იქნეს გამოყენებული.
- ბავშვის ჩასასმელი უსაფრთხოების სისტემის დამაგრება შეუძლებელია, თუ:
 - 1.თუ მანქანას გვერდით ან უკანმოზრუნებული სავარძლები აქვს
 - 2.თუ მანქანის სავარძლები მონტაჟის დროს მოძრაობენ.
- საგანგებო ან უბედური შემთხვევის დროს, მნიშვნელოვანია თქვენმა ბავშვმა მიიღოს პირველადი სასწრაფო სამედიცინო დახმარება.

ინფორმაცია პროდუქციაზე

- ECE R 129 ნორმის შესაბამისად ჰაუკის ფირმის iPro Kids-ის ჩასაჯდომი iPro base-თან ერთად განეკუთვნებაკლასის isofix-იან ბავშვის ჩასასმელ უსაფრთხოების სისტემას, რომელიც ჩამაგრება isofix-ითაა დაშვებული.
- ეს პროდუქტი განეკუთვნება i-Size ბავშვის ჩასასმელი უსაფრთხოების სისტემას, რომელოც ECE R 129 ნორმის შესაბამისად i-Size მოწყობილობის მქონე ავტომანქანებისთვისაა დაშვებული, რაც ავტომანქანის ინსტრუქციაშია მითითებული ან ზუსტი ინფორმაციისათვის მიმართეთ ბავშვის ჩასასმელი მწარმოებელ ფირმას ან დილერს.
- ჩასაჯდომი სკამი და ჩასაჯდომის სკამის ბაზა დაშვებულია isofix-ით კომპატიბელურ ავტომანქანისათვის, ამიტომ გაცნობთ ავტომობილის მწარმოებლის ვებგვერდს ან ჰკითხეთ თქვენს დილერს.
- ჰაუკის isofix-ით დასამაგრებელი ბავშვის ჩასასმელი iPro Kids-ი ECE R 129 ნორმის შესაბამისად, მხოლოდ მაშინ შეიძლება გამოყენებულ იქნას, თუ ბავშვი შემდეგ მონაცემებს აკმაყოფილებს: თუ ბავშვის სიგრძე მინიმუმ 40 – მაქსიმუმ 105 სმ-ია და მაქსიმუმ და წონა 17 კგ-მდე, მაშინ ჩასაჯდომი მონტაჟდება ავტომობილის მოძრაობის საპირისპირო მხარეს თუ ბავშვის სიგრძე მინიმუმ 76 სმ- მაქსიმუმ 105სმ. -ია და წონა 17 კგ-მდე, მაშინ - ავტომობილის მოძრაობის მიმართულებით.

მოვლა და ტექნიკური გადამოწმება

- გამოყენების შემდეგ კარგად შეინახეთ და განარიდეთ ბავშვისგან, ჩასასმელ სისტემაში განთავსებული ნაწილები.
- გარეცხეთ ჩასაჯდომის გადასაკრავი და ღრუბლიანი შიგთავსი 30 გრადუსზე ცივი წყლით. ქსოვილი არ დააუთაოთ, არ გაათეთროთ და არ მოსცეთ ქიმიურ წმენდაში.
- არ გაასუფთაოთ ბავშვის ჩასასმელი უსაფრთხოების სისტემა გაუზავებული ხსნარით, ბენზინით ან სხვა სითხეებით. წინააღმდეგ შემთხვევაში შეიძლება ბავშვის ჩასასმელი უსაფრთხოების სისტემის დაზიანება.
- არ გაწუროთ ჩასაჯდომი სკამის გადასაკრავი ქსოვილი და მისი შიგთავსი, შესაძლოა ქსოვილი დაიჭიმუქვნოს.

- ჩასაჯდომი სკამის გადასაკრავი ქსოვილი გასაშრობად ჩრდილში დაკიდეთ.
- ნუ დატოვებთ ბავშვის ჩასასმელი უსაფრთოების სისტემას და დასადგმელ ბაზას მანქანაში, თუ ის ნმარებაში არ არის. შეინახეთ ბავშვის ჩასასმელი უსაფრთოების სისტემა მშრალ და ბავშვებისათვის მიუწვდომელ ადგილას

RO **AVERTISMENT CONFORM REGULAMENTULUI CEE R129**

- NICIUN sistem de siguranță pentru copii mici nu poate garanta protejarea completă de vătămări în caz de accident. Totuși folosirea regulamentară a acestui sistem de siguranță pentru copii reduce riscul vătămărilor grave sau mortale ale copilului dvs.
- Pentru folosirea acestui sistem de siguranță pentru copii Hauck cu dispozitiv de prindere Isofix, potrivit Regulamentului CEE R129 copilul dvs. trebuie să îndeplinească următoarele condiții:
 Direcție opusă direcției de mers: înălțimea copilului 40 – 105 cm
 În direcția de mers: înălțimea copilului 76 – 105 cm , vârsta minimă 15 luni
- A NU se transporta copiii cu vârsta sub 15 luni în direcția de mers. Așezați-vă copilul cât de mult timp posibil cu spatele la direcția de mers, deoarece aceasta este cea mai sigură poziție.
- Fiți atent ca centurile de siguranță ale copilului dvs. să NU se răsucească; acestea trebuie să stea cât mai întins posibil.
- NU montați sau nu folosiți acest sistem de siguranță pentru copii fără să respectați indicațiile și avertismentele din aceste instrucțiuni; în caz contrar copilul dvs. riscă să sufere vătămări grave sau chiar mortale.
- NU efectuați modificări la acest sistem de siguranță pentru copii; NU îl folosiți în combinație cu piese provenite de la alți producători.
- NU folosiți acest sistem de siguranță pentru copii dacă este deteriorat sau lipsesc componente.
- La folosirea acestui sistem de siguranță pentru copii îmbrăcați-l pe copilul dvs. nu doar cu scutece; în caz contrar copilul dvs. nu poate fi asigurat regulamentar și sigur prin intermediul curelei diagonale și între coapse.
- NU vă îmbrăcați copilul cu haine cu căptușeală groasă, deoarece aceasta ar putea împiedica ca copilul dvs. să fie fixat între coapse corect și în condiții de siguranță cu ajutorul curelelor diagonale și al curelei pentru coapse.

- La folosirea acestui sistem de siguranță pentru copii centura trebuie pusă corect; asigurați-vă că cureaua transversală nu se află deasupra bazinului copilului dvs.
- NU lăsați desfăcut sau nefixat în mașina dvs. acest sistem de siguranță pentru copii, deoarece la curbe strânse, în caz de frânare bruscă sau de accidente un sistem de siguranță pentru copii care nu este fixat poate fi azvârlit, putând astfel să rănească pasagerii.
Îndepărtați acest sistem de siguranță pentru copii de pe scaunul vehiculului dacă nu este folosit.
- Nu vă lăsați NICIODATĂ copilul să stea nesupravegheat în acest sistem de siguranță pentru copii.
- În cazul folosirii acestui sistem de siguranță pentru copii orientat cu spatele la direcția de mers NU îl montați NICIODATĂ pe un scaun echipat CU un airbag frontal activ.
- Nu folosiți NICIODATĂ un sistem de siguranță pentru copii second hand sau sistem de siguranță pentru copii al cărui trecut nu îl cunoașteți; acesta ar putea prezenta deteriorări structurale, care pot pune în pericol siguranța copilului dvs.
- Vă rugăm să nu puneți acest sistem de siguranță pentru copii direct la lumina soarelui; în caz contrar poate deveni prea fierbinte pentru pielea copilului dvs.
- NU folosiți acest sistem de siguranță pentru copii ca pe un scaun normal, deoarece acesta are tendința de a se răsturna, ceea ce poate provoca vătămarea copilului.
- NU folosiți acest sistem de siguranță pentru copii fără componentele textile.
- Componentele textile pot fi înlocuite exclusiv cu componente textile recomandate de către producător, deoarece acestea sunt o parte integrantă esențială a capacității de performanță a sistemului de siguranță pentru copii.
- NU puneți NIMIC în acest sistem de siguranță pentru copii în afara componentelor textile recomandate.
- NU puneți obiecte nefixate în scaunul pentru copii, deoarece la curbele strânse, în caz de frânare bruscă sau de ciocniri acestea se pot deplasa prin mașină și îi pot răni pe pasageri.
- Pentru evitarea deteriorărilor nu puneți nimic pe sistemul de siguranță pentru copii, atunci când acesta se află în portbagaj.

- Fiți atent ca cureaua și cataramele sistemului de siguranță pentru copii să nu fie blocate în scaunul vehiculului sau în ușă.
- NU mai folosiți acest sistem de siguranță pentru copii dacă a fost implicat într-un accident. Înlocuiți-l imediat, deoarece din cauza accidentului ar putea prezenta deteriorări structurale.
- Îndepărtați acest sistem de siguranță pentru copii de pe scaunul vehiculului dacă nu este folosit.
- Pentru a evita riscul asfixierii îndepărtați pungă de plastic și materialele de ambalaj înainte de a folosi acest produs. Pungile de plastic și materialele de ambalaj trebuie ținute inaccesibile pentru sugari și copii.
- În caz că aveți întrebări cu privire la îngrijire, reparație și piese de schimb, adresați-vă comerciantului.
- Nu puneți niciun fel de obiecte în zona tije de sprijin din fața bazei.
- Verificați periodic dispozitivul de prindere Isofix dacă prezintă murdării și dacă e nevoie curățați-l. Fiabilitatea sistemului poate fi afectată de pătrunderea murdăriei, prafului, a resturilor alimentare etc.
- Montarea corespunzătoare este garantată doar prin folosirea dispozitivelor de prindere Isofix.
- Trebuie folosită protecția contra reculului de la baza iPro.
- Nu montați acest sistem de siguranță pentru copii în următoarele împrejurări:
 1. Vehicule cu scaune orientate lateral sau spre spate față de direcția de mers.
 2. Scaune de vehicul care se mișcă în timpul montării.
- În caz de urgență sau accident este deosebit de important ca copilului să îi fie acordat fără întârziere primul ajutor și să primească îngrijire medicală.

INFORMAȚII DESPRE PRODUS

- Potrivit Regulamentului CEE R129 scaunul iProKids cu bază iProde la Hauck este un sistem de siguranță pentru copii universal Isofix și ar trebui fixat cu ajutorul dispozitivelor de prindere Isofix.
- Acesta este un sistem de siguranță pentru copii „i-Size”. Potrivit Regulamentului CEE R129 este omologat pentru folosirea pe scaune din autovehicul compatibile cu „i-Size”, după cum este menționat de către producătorul vehiculului în manualul vehiculului dvs. Dacă aveți dubii, vă rugăm să vă adresați producătorului sau comerciantului sistemului de siguranță pentru copii.

- Acesta este un sistem de siguranță pentru copii mici Isofix în „i-Size” (dimensiune copii mici). Acesta este omologat pentru seria de modificări ale Regulamentului CEE R129, în prezent însă nu toți producătorii de automobile fac referire în manualele lor la compatibilitatea cu „i-Size”.
- Acest scaun și această bază sunt omologate și pentru folosirea în autovehicule compatibile Isofix. Vă rugăm să consultați pagina de internet a producătorului de automobile sau întrebați-l pe comerciantul dvs.
- Acesta se potrivește în vehicule cu poziții omologate conform specificațiilor „i-Size”-Isofix (pentru detalii vezi manualul autovehiculului), în funcție de categoria sistemului de siguranță pentru copii mici și de mijloacele de prindere.
- Pentru folosirea iProKids de la Hauck cu dispozitiv de prindere „i-Size”-Isofix conform Regulamentului CEE R129 copilul dvs. trebuie să îndeplinească următoarele condiții:
orientat în direcția opusă direcției de mers: înălțimea copilului 40-105 cm, greutate ≤ 17 kg; în direcția de mers: înălțimea copilului 76-105 cm, greutate ≤ 17 kg

ÎNGRIJIRE ȘI ÎNTREȚINERE

- Vă rugăm să păstrați toate elementele de spumă de poliuretan după ce le-ați scos din pernută într-un loc inaccesibil copiilor.
- Vă rugăm să spălați husa și căptușeala interioară cu apă rece sub 30° C. Nu aveți voie să călcați componentele textile, să le albiți sau să le dați la curățătoria chimică.
- Nu curățați sistemul de siguranță pentru copii și baza cu produse de curățenie nediluate, cu benzină sau alte soluții organice. Acestea pot deteriora sistemul de siguranță pentru copii.
- Nu stoarceți husa și căptușeala interioară în vederea uscării. În caz contrar husa și tapițeria interioară pot rămâne șifonate.
- Vă rugăm să puneți la uscat husa și căptușeala interioară la umbră.
- Vă rugăm să îndepărtați de pe bancheta vehiculului sistemul de siguranță pentru copii mici și baza când acestea nu sunt folosite. Păstrați sistemul de siguranță pentru copii mici într-un loc răcoros și uscat și nu îl lăsați la îndemâna copiilor.

UPOZORENJE ECE R129

- NIKAKAV sistem za držanje djeteta ne može garantovati kompletnu zaštitu od povreda u slučaju nezgode. Međutim, pravilno korištenje ovog sistema smanjuje opasnost od ozbiljnijih ili smrtonosnih povreda Vašeg djeteta.
- Za korištenje ovog Hauck sistema za držanje djeteta sa Isofix sistemom za pričvršćivanje u skladu sa propisom ECE R129, Vaše dijete mora ispunjavati sledeće uslove:
Suprotno smeru kretanja vozila: visina djeteta 40 – 105 cm;
U smeru kretanja vozila: visina djeteta 76 – 105 cm, minimalna starosna dob 15 mjeseci
- Djecu mlađu od 15 mjeseci NE stavljajte da sjede u smeru kretanja vozila. Što duže stavljajte svoje dijete da sjedi leđima okrenuto u smeru kretanja vozila, jer je to najsigurniji položaj za sjedenje.
- Pazite da se NE UVRNU sigurnosni pojasevi Vašeg djeteta; pojasevi moraju nalijegati što ravnije.
- NE postavljajte ili koristite ovaj sistem za držanje djeteta a da ne postupate po instrukcijama i upozorenjima u ovom uputstvu; u protivnom Vašem djetetu prijeti opasnost od ozbiljnih ili čak smrtonosnih povreda.
- Ne vršite NIKAKVE modifikacije na ovom sistemu za držanje djeteta; NE koristite ovaj sistem u kombinaciji sa dijelovima drugih proizvođača.
- NE koristite ovaj sistem za držanje djeteta ako je oštećen ili ako mu nedostaju neki dijelovi.
- Kod korištenja ovog sistema za držanje djece, ne stavljajte dijete koje na sebi ima samo pelene; u tom slučaju Vaše dijete neće biti propisno i pouzdano osigurano pojasom koji ide preko ramena i između natkoljenica.
- NE OBLAČITE svom djetetu debelo postavljenu odjeću, jer ona može spriječiti da Vaše dijete bude pravilno i sigurno vezano pojasom preko ramena i između nogu.
- Kod korištenja ovog sistema za držanje djeteta, pojas mora biti pravilno stavljen; uvjerite se da se pojas koji ide oko karlice ne nalazi iznad karlice Vašeg djeteta.
- NE ostavljajte ovaj sistem za držanje djeteta neosiguran u svom vozilu, jer neosiguran sistem za držanje djeteta može da odleti u ostrim krivinama, kod naglog kočenja ili nezgoda i da povrijedi ostale putnike u vozilu. Izvadite ovaj sistem za držanje djeteta iz vozila, ako ga ne koristite.

- NIKADA ne ostavljajte dijete bez nadzora da sjedi u ovom sistemu za držanje djeteta.
- NIKADA ne postavljajte ovaj sistem za držanje djeteta na sjedište u položaju suprotno od smjera kretanja vozila, ako je to sjedište opremljeno aktivnim frontalnim vazдушnim jastukom.
- NIKADA ne koristite rabljen sistem za držanje djeteta ili sistem za držanje djeteta o čijoj prošlosti ništa ne znate; možda taj sistem ima strukturna oštećenja, koja mogu ugroziti Vaše dijete.
- Nikada ne postavljajte ovaj sistem za držanje djeteta da bude direktno izložen suncu, jer može postati vreo za kožu Vašeg djeteta.
- NE koristite ovaj sistem za držanje djeteta kao normalnu stolicu, jer isti može da se izvrne, što može izazvati povrede kod djeteta.
- NE koristite ovaj sistem za držanje djeteta bez tekstilnih dijelova.
- Tekstilni dijelovi moraju se zamijeniti isključivo dijelovima koje preporučio proizvođač, jer su ovi dijelovi sastavni dio funkcije sistema za držanje djeteta.
- Ne dodajte NIŠTA u ovaj sistem za držanje djeteta, osim preporučenih tekstilnih dijelova.
- Ne stavljajte NIKAKVE neosigurane predmete u dječje sjedište, jer oni mogu da odlete u oštrim krivinama, kod naglog kočenja ili sudara i da povrijede ostale putnike u vozilu.
- Radi izbjegavanja oštećenja, ne stavljajte ništa na sistem za držanje djeteta kada se sistem nalazi u prtljažniku.
- Pazite da se pojas i kopče sistema za držanje djeteta ne uklješte u sjedištu vozila i u vratima.
- NE koristite ovaj sistem za držanje djeteta ako se nalazio u vozilu koje je imalo udes. Odmah ga zamijenite, jer zbog nezgode možda ima nevidljiva strukturna oštećenja.
- Skinite ovaj sistem za držanje djeteta sa sjedišta ako ga ne koristite.
- Da biste izbjegli opasnost od gušenja, prije korištenja ovog proizvoda skinite plastičnu kesu i ambalažni materijal. Plastična kesu i ambalažni materijal držati van domašaja beba i djece.
- Za pitanja u vezi sa njegom, popravkom i rezervnim dijelovima obratite se prodavcu.
- Ne stavljajte predmete u zoni nožice ispred baze sjedišta.

- Redovno provjeravajte da li ima zaprljanja u Isofix sistemu za pričvršćivanje i po potrebi ga očistite. Pouzdanost sistema može biti ugrožena prodorom prljavštine, prašine, ostataka hrane itd.
- Pravilno postavljanje garantuje samo korištenje Isofix sistema za pričvršćivanje.
- Mora se koristiti zaštita od udara otopozadi na iPro bazi.
- Ne postavljajte ovaj sistem za držanje djeteta u sledećim okolnostima:
 1. Vozila sa sjedištima koja su okrenuta na stranu ili unazad u odnosu na smjer vožnje.
 2. Sjedišta u vozilu koja se pomjeraju za vrijeme postavljanja.
- U hitnom slučaju ili u slučaju nezgode naročito je važno da se Vašem djetetu odmah ukaže prva pomoć i da bude medicinski zbrinuto.

INFORMACIJE O PROIZVODU

- U skladu sa propisom ECE R129, iPro Kids sjedište sa iPro bazom firme Hauck je univerzalni Isofix sistem za držanje djeteta i ono mora biti pričvršćeno Isofix sistemom za pričvršćivanje.
- Ovo je „i-Size“ sistem za držanje djeteta. Prema ECE propisu R129 registrovan je za korištenje u „i-Size“ kompatibilnim položajima sjedišta, onako kako je to naveo proizvođač vozila u svom priručniku. Molimo Vas da se u slučaju nedoumice obratite proizvođaču ili prodavcu sistema za držanje djeteta.
- Ovo je Isofix sistem za držanje male djece u veličini „i-Size“ (visina malog djeteta). Registrovan je za izmjene serije propisa ECE R129, pri čemu trenutno nisu svi proizvođači vozila naveli u svojim priručnicima podatke o kompatibilnosti sa „i-Size“.
- Ovo sjedište i ova baza registrovani su i za korištenje u vozilima koja su kompatibilna sa Isofix sistemom. Obratite pažnju na veb stranicu proizvođača vozila ili pitajte svog prodavca.
- Sjedište može da se montira u vozila sa registrovanim položajima prema „i-Size“ Isofix uslovima (za detalje vidi priručnik vozila), zavisno od kategorije sistema za držanje male djece i sredstava za pričvršćivanje sjedišta.
- Za korištenje sjedišta iPro Kids firme Hauck sa „i-Size“ Isofix sredstvima za pričvršćivanje u skladu sa propisom ECE R129, moraju biti ispunjeni sledeći uslovi: Suprotno smjeru kretanja vozila: visina djeteta 40-105 cm, Težina ≤ 17 kg; U smjeru kretanja vozila: visina djeteta 76-105 cm, težina ≤ 17 kg

NJEGA I ODRŽAVANJE

- Molimo Vas da sve umetke, nakon njihovog vađenja iz sjedišta, držite izvan domašaja djeteta.
- Molimo da presvlaku sjedišta i unutrašnju podlogu presvlake perete hladnom vodom do 30° C. Tekstilne dijelove ne smijete peglati, izbjeljivati ili stavljati u hemijska sredstva.
- Sistem za držanje djeteta i bazu ne čistite nerazrijeđenim sredstvima za čišćenje, benzinom ili drugim organskim rastvaračima, jer mogu da oštete sistem za držanje djeteta.
- Ne cijedite presvlaku sjedišta i unutrašnjost presvlake, jer presvlaka i unutrašnja podloga presvlake mogu ostati izgužvani.
- Molimo Vas da kod sušenja presvlaku i unutrašnju podlogu presvlake okačite u hladu.
- Molimo Vas da sistem za držanje djeteta i bazu izvadite iz vozila, ako ih ne koristite. Sistem za držanje djeteta čuvajte na hladnom, suhom mjestu, izvan domašaja djece.

TR UYARI ECE R129

- HIÇBİR çocuk emniyet kemeri sistemi kaza halinde yaralanmalara karşı tam koruma sağlayamaz. Buna rağmen usulüne uygun şekilde kullanılan çocuk emniyet kemeri sistemi çocuğunuzun ciddi veya ölümcül yaralanması tehlikesini azaltır.
- Bu Hauck emniyet kemeri sistemini ECE R129 düzenlemesine uygun olarak Isofix sabitleme noktalarına bağlamak için çocuğunuzun aşağıda belirtilen özelliklere sahip olması gerekir:
Aracın hareket yönünün tersine: Çocuğun boyu 40 – 105 cm;
Aracın hareket yönünde: Çocuğun boyu 76 – 105 cm, yaşı en az 15 aylık
- 15 aylıktan küçük çocukları aracın hareket yönünde TAŞIMAYIN. Çocuğunuzun mümkün olduğu kadar sırtı aracın hareket yönüne gelecek şekilde oturtun; bu en güvenli oturma pozisyonudur.
- Çocuğunuzun emniyet kemerlerinin dönmemesine ve mümkün olduğunca düz takılı olmasına dikkat edin.
- Bu kılavuzda yer alan talimatları ve uyarıları dikkate almadan bu çocuk emniyet kemeri sistemini KURMAYIN ve KULLANMAYIN; aksi takdirde çocuğunuzda ciddi ve hatta ölümcül yaralanmalar söz konusu olabilir.

- Bu çocuk emniyet kemeri sisteminde herhangi bir modifikasyon yapmayın; sistemi başka üreticilerin parçalarıyla birlikte KULLANMAYIN.
- Bu çocuk emniyet kemeri sisteminin hasarlı olması veya parçalarının eksik olması halinde KULLANMAYIN.
- Bu çocuk emniyet kemeri sisteminin kullanırken çocuğunuzun bebek bezinin üzerine bir şeyler giydirin; aksi takdirde çocuğunuz usulüne uygun ve güvenli şekilde omuz kemerleri ve bacak arasından emniyete alınamaz.
- Çocuğunuza kalın, dolgulu kıyafetler GIYDİRMEYİN; bunlar çocuğunuzun omuz kemerleri ve bacak arası kemerle doğru ve güvenli şekilde bağlanmasını engelleyebilir.
- Çocuk emniyet kemeri sistemi kullanıldığında kemer doğru takılmalıdır; bel kemerinin çocuğunuzun bel hizasının üzerinde durmamasına dikkat edin.
- Çocuk emniyet kemeri sisteminin sabitlemeden veya emniyete almadan aracınızın içinde BIRAKMAYIN; sabitlenmeyen çocuk emniyet kemeri sistemi keskin virajlarda, ani fren yapıldığında veya kazalarda etrafa fırlayabilir ve yolculara zarar verebilir. Kullanılmadığı zamanlar çocuk emniyet kemeri sisteminin araç koltuğundan alın.
- Çocuğunuzun çocuk emniyet kemeri sisteminde gözetimsiz oturmasına KESİNLİKLE izin vermeyin.
- Aracın hareket yönünün tersine bakan çocuk emniyet kemeri sisteminin ön hava yastığı aktif konumdayken ön koltuğa KESİNLİKLE YERLEŞTİRMEYİN.
- Kullanılmış bir çocuk emniyet kemeri sisteminin veya geçmişini bilmediğiniz bir çocuk emniyet kemeri sisteminin KESİNLİKLE kullanmayın; bunlar çocuğunuzun güvenliğini tehlikeye düşüren yapısal hasarlar içerebilir.
- Çocuğunuzun cildi için çok sıcak olabileceğinden, çocuk emniyet kemeri sisteminin doğrudan güneş ışınlarına maruz bırakmayın.
- Bu çocuk emniyet kemeri sisteminin sıradan sandalye gibi KULLANMAYIN; sistem devrilmeye eğilimi gösterir ve çocuğun yaralanmasına sebep olabilir.
- Bu çocuk emniyet kemeri sisteminin tekstil parçaları olmadan KULLANMAYIN.
- Tekstil parçaların yerine sadece üretici tarafından önerilen yeni tekstil parçaları takılabilir; tekstil parçalar çocuk emniyet kemeri sisteminin fonksiyonu için önemli entegre parçalardır.
- Önerilen tekstil parçaların dışında çocuk emniyet kemeri sistemine bir şey KOYMAYIN.

- Çocuk oto koltuđuna sabitlenmeyen cisimleri KOYMAYIN; bunlar keskin virajlarda, ani fren yapıldıđında veya çarpıřma halinde etrafa fırlayabilir ve yolculara zarar verebilir.
- Hasarları önlemek için çocuk emniyet kemeri sistemini bagaja koyduđunuzda üzerine hiçbir řey koymayın.
- Çocuk emniyet kemeri sisteminin kemerlerinin ve kemer tokalarının aracın koltuđuna veya kapısına sıkıřmamasına dikkat edin.
- Çocuk emniyet kemeri sistemini bir kazaya karıřtıktan sonra artık KULLANMAYIN. Kaza nedeniyle gözle görülmeyen yapısal hasarlar oluřabileceđinden sistemi derhal deđiřtirin.
- Kullanılmadıđı zamanlar çocuk emniyet kemeri sistemini araç koltuđundan alın.
- Bođulma tehlikelerini önlemek için plastik pořeti ve ambalaj malzemelerini ürünü kullanmadan önce çıkarın. Plastik pořet ve ambalaj malzemeleri bebeklerden ve çocuklardan uzak tutulmalıdır.
- Koruyucu bakım, onarım ve yedek parçalara iliřkin sorularda satıř noktanıza bařvurun.
- Kaide ayađının önündeki alana herhangi bir cisim koymayın.
- Isofix sabitleme noktalarını düzenli olarak kirlenme ađısından kontrol edin ve gerekirse temizleyin. Kir, toz, gıda artıkları vs. girdiđinde sistemin güvenliđi olumsuz etkilenebilir.
- Sistem ancak Isofix sabitleme noktaları kullanılarak usulüne uygun řekilde kurulabilir.
- iPro Base'de geri sekme korumasının kullanılması zorunludur.
- Ařađıdaki durumlarda çocuk emniyet kemeri sisteminin kurulumunu yapmayın: 1. Aracın hareket yönüne göre yana veya arkaya bakan koltuklarda. 2. Kurulum sırasında hareket eden koltuklarda.
- Acil durum veya kaza halinde çocuđunuza ilk yardımın yapılması ve tıbbi desteđin sađlanması son derece önemlidir.

ÜRÜN BİLGİSİ

- ECE R129 düzenlemesine göre Hauck marka iPro Base donanımlı iPro Kids koltuđu üniversal Isofix çocuk emniyet kemeri sistemi sayılmaktadır ve Isofix sabitleme noktaları kullanılarak sabitlenmelidir.
- Ürün bir "i-Size" çocuk emniyet kemeri sistemidir.

Ürün, ECE R129 düzenlemesine göre araç üreticisi tarafından aracınızın kullanım kılavuzunda belirtilmiş olan "i-Size" uyumlu araç konumlarında kullanım için onaylıdır. Tereddüt duymanız halinde lütfen çocuk emniyet kemeri sisteminin üreticisine veya satış noktasına başvurun.

- Ürün, "i-Size" ebatında (küçük çocuk ebatı) Isofix küçük çocuklar için emniyet kemeri sistemidir. Ürün, ECE R129 düzenlemesinin değişiklik serileri için onaylı olup, şu an için araç üreticilerinin tamamı kılavuzlarında "i-Size" uyumluluğu konusunda açıklama yapmamaktadır.
- Bu çocuk oto koltuğu ve bu kaide Isofix uyumlu araçlarda da kullanım için onaylıdır. Lütfen araç üreticisinin internet sitesine bakın veya satış noktanıza başvurun.
- Ürün "i-Size" Isofix kriterlerine göre onaylı konumlar sunan araçlarda (ayrıntılar için araç kılavuzuna bakın) küçük çocuklar için emniyet kemeri sisteminin kategorisi ve sabitleme elemanlarına göre kullanılabilir.
- Hauck marka iPro Kids koltuğunu ECE R129 düzenlemesine uygun olarak "i-Size" Isofix sabitleme noktalarına bağlamak için çocuğunuzun aşağıda belirtilen özelliklere sahip olması gerekir. Aracın hareket yönünün tersine: Çocuğun boyu 40 – 105 cm, kilosu ≤ 17 kg; Aracın hareket yönünde: Çocuğun boyu 76 – 105 cm, kilosu ≤ 17 kg

KORUYUCU BAKIM VE PERİYODİK BAKIM

- Tüm dolgu parçalarını yerlerinden çıkardıktan sonra çocukların erişemeyecekleri bir yerde saklayın.
- Koltuk yüzünü ve dolgulu iç döşemeyi 30° C'nin altında soğuk suyla yıkayın. Tekstil parçalar ütülenmemeli, beyazlatılmamalı veya kuru temizlemeye verilmemelidir.
- Çocuk emniyet kemeri sistemini inceltilmemiş temizleme maddeleri, benzin ya da başka organik solventlerle temizlemeyin. Bunlar çocuk emniyet kemeri sistemine zarar verebilir.
- Kurutmak için koltuk yüzünü ve dolgulu iç döşemesini sıkmayın. Aksi takdirde koltuk yüzünde ve dolgulu iç döşemede kalıcı kırışıklıklar oluşabilir.
- Kurutmak için koltuk yüzünü ve dolgulu iç döşemeyi gölgede bir yere asın.
- Kullanılmadığında çocuk emniyet kemeri sistemini araç koltuğundan çıkarın. Çocuk emniyet kemeri sistemini serin, kuru, çocukların erişemeyecekleri bir yerde saklayın.

EST **HOIATUS ECE R129**

- MITTE ÜKSKI lapse turvasüsteem ei taga liiklusõnnetuse korral lapse täielikku kaitset vigastuste eest. Sellest hoolimata vähendab lapse turvasüsteemi nõuetekohane kasutamine teie lapse tõsiste või surmaga lõppevate vigastuste tekkimise ohtu.
- Selle Isofix-i kinnitustega Haucki kinnitussüsteemi kasutamiseks, mis vastab ECE R129 turvastandardile, peab teie laps vastama järgmistele eeltingimustele:
seljaga sõidusuunas: lapse pikkus 40 – 105 cm;
näoga sõidusuunas: lapse pikkus 76 – 105 cm, minimaalne vanus 15 kuud
- Alla 15-kuuseid lapsi MITTE transportida näoga sõidusuunas. Pange oma laps turvatooli istuma nii kaua kui võimalik seljaga sõidusuunas, sest see on kõige turvalisem istumisasend.
- Veenduge selles, et teie lapse turvavööd EI OLEKS keerdus; need peavad liibuma korralikult vastu keha.
- ÄRGE paigaldage ega kasutage seda lapse turvasüsteemi ilma käesoleva kasutusjuhendi juhiseid ja ohutusinfot järgimata; vastasel juhul esineb oht, et teie lapsel võivad tekkida tõsised või isegi surmaga lõppevad vigastused.
- Ärge tehke sellel lapse turvasüsteemil MITTE MINGEID muudatusi; ÄRGE kasutage seda koos teiste tootjate osadega.
- ÄRGE kasutage seda lapse turvasüsteemi, kui see on kahjustatud või kui selle osad on puudu.
- Ärge pange selle lapse turvasüsteemi kasutamisel lapsele alla mitte midagi muud kui mähkmed; vastasel juhul ei saa teie last nõuetekohaselt ja turvaliselt õlarihma abil ja jalgade vahelt kinnitada.
- ÄRGE pange oma lapsele selga pakse polsterdatud riideid, sest see võib takistada teie lapse õiget ja turvalist õlarihmade ja jalgevaherihma abil kinnitamist.
- Lapse turvasüsteemi kasutamisel tuleb rihm õigesti paigaldada; veenduge selles, et vaagnarihm ei asuks teie lapse vaagnast ülevalpool.
- ÄRGE jätke seda lapse turvasüsteemi kinnitamata oma sõidukisse, sest kinnitamata lapse turvasüsteem võib teravates kurvides, äkilisel pidurdamisel või liiklusõnnetuste korral liikuma hakata ja sõitjaid vigastada. Eemaldage lapse turvasüsteem sõiduki istmelt, kui te seda ei kasuta.

- Ärge jätke oma last lapse turvasüsteemi MITTE KUNAGI järelevalveta istuma.
- Ärge paigaldage seda lapse turvasüsteemi selle kasutamisel seljaga sõidusuunas MITTE KUNAGI aktiivse esiõhkpadjaga varustatud sõiduki istmele.
- Ärge kasutage MITTE KUNAGI kasutatud lapse turvasüsteemi ega lapse turvasüsteemi, mille minevikku te ei tunne; võib-olla esineb sellel struktuurilisi kahjustusi, mis võivad teie last ohustada.
- Palun ärge asetage seda lapse turvasüsteemi otsese päikesevalguse kätte; vastasel juhul võib teie lapse nahal hakata liiga kuum.
- ÄRGE kasutage seda lapse turvasüsteemi tavalise toolina, sest see kipub ümber minema, mis võib põhjustada lapse vigastusi.
- ÄRGE kasutage seda lapse turvasüsteemi ilma tekstiilist osadeta.
- Tekstiilist osi tuleks asendada üksnes tootja poolt soovitatud osade vastu, sest need on lapse turvasüsteemi toimimise integreerivaks koostisosaks.
- Ärge pange MITTE MIDAGI muud peale soovitatud tekstiilist osade sellesse lapse turvasüsteemi.
- Ärge pange MITTE MINGEID kinnitamata esemeid turvatooli, sest need võivad teravates kurvides, äkilisel pidurdamisel või kokkupõrgetel liikuma hakata ja sõitjaid vigastada.
- Ärge pange lapse turvasüsteemi mitte midagi, kui see on pakiruumis, selleks et vältida sellel kahjustuste teket.
- Veenduge selles, et lapse turvasüsteemi turvavöö ja pandlad ei jääks sõiduki istme või ukse vahele.
- ÄRGE jätkake selle lapse turvasüsteemi kasutamist pärast seda, kui see on sattunud liiklusõnnetusse. Asendage see kohe, sest sellel on võib-olla liiklusõnnetuses tekkinud nähtamatud struktuurilised kahjustused.
- Eemaldage see lapse turvasüsteem oma sõiduki istmelt, kui seda enam ei kasutata.
- Lämmumisohtu ärahoidmiseks eemaldage kilekotid ja pakkematerjalid enne selle toote kasutamist. Kilekotid ja pakkematerjalid tuleb hoida imikutest ja lastest eemal.
- Küsimuste korral hoolduse, remondi ja varuosade kohta tuleb pöörduda müüja poole.
- Ärge asetage mitte mingeid esemeid tugijala piirkonda aluse ette.

- Kontrollilge Isofix-i kinnitused korrapäraselt üle, kas need ei ole määrdunud, ja puhastage need vajadusel. Süsteemi turvalisust võib halvendada see, kui mustus, tolm, toidujäägid jne on tunginud kinnitustesse.
- Asjatundlik paigaldamine on tagatud üksnes Isofix-i kinnituste kasutamise korral.
- iPro Base'il tuleb kasutada tagasipõrkekaitset.
- Ärge paigaldage seda lapse turvasüsteemi järgmiste asjaolude esinemise korral: 1. Sõidukitesse, mille istmed asetsevad sõidusuuna suhtes külje poole või tahapoole. 2. Sõiduki istmetele, mis paigaldamise ajal liiguvad.
- Hädaabi või liiklusõnnetuse korral on eriti tähtis, et teie lapsele antakse viivitamatult esmaabi ja osutatakse meditsiinilist abi.

TOOTEINFO

- Vastavalt ECE R129 turvastandardile on Haucki iPro Kids koos iPro Base'iga universaalne Isofix-i lapse turvasüsteem ja see tuleks kinnitada Isofix-i kinnituste abil.
- See on „i-Size“-i lapse turvasüsteem. Seda on vastavalt ECE R129 turvastandardile lubatud kasutada „i-Size“-iga ühilduvates sõidukiasendites, nii nagu sõidukitootja on märkinud selle ära teie sõiduki käsiraamatus. Palun pöörduge kahtluse korral lapse turvasüsteemi tootja või müüja poole.
- See on Isofix-i lapse turvasüsteem väikelastele suurusega „i-Size“ (väikelaste suurus). Seda on lubatud kasutada ECE R129 turvastandardi muudatuste seerialtel, kusjuures praegu ei esita veel kõik sõidukitootjad oma käsiraamatutes andmeid „i-Size“-iga ühilduvuse kohta.
- Seda turvatooli ja alust on lubatud kasutada ka Isofix-iga ühilduvates sõidukites. Tutvuge palun sõidukitootja veebisaidiga või pöörduge müüja poole.
- See sobib sõidukitesse, kus on lubatud asendid vastavalt „i-Size“-i Isofix-i nõuetele (detaile vaadake sõiduki käsiraamatust), olenevalt väikelaste turvasüsteemi ja kinnitusvahendite kategooriast.
- „i-Size“ Isofix-i kinnitustega Haucki iPro Kids kinnitusüsteemi kasutamiseks, mis vastab ECE R129 turvastandardile, peab teie laps vastama järgmistele eeltingimustele:
seljaga sõidusuunas: lapse pikkus 40-105 cm, kaal ≤ 17 kg;
näoga sõidusuunas: lapse pikkus 76-105 cm, kaal ≤ 17 kg

HOOLDUS JA KORRASHOID

- Palun hoidke kõik lisad pärast nende kasutusest eemaldamist lastele kättesaamatus kohas.
- Palun peske istmekatet ja sisemist polstrit külma veega alla 30 °C. Te ei tohi tekstiilist osi triikida, pleegitada ega lasta keemiliselt puhastada.
- Ärge puhastage lapse turvasüsteemi ja alust lahjendamata puhastusvahendite, bensiini ega teiste orgaaniliste lahustitega. Need võivad lapse turvasüsteemi kahjustada.
- Ärge väänake istmekatet ja sisemist polstrit kuivama panekuks välja. Vastasel juhul võivad istmekattesse ja sisemisse polstrisse jääda kortsud.
- Palun riputage istmekate ja sisemine polster varju kuivama.
- Palun eemaldage lapse turvasüsteem ja alus sõiduki istmelt, kui te seda ei kasuta. Hoidke lapse turvasüsteemi jahedas ja kuivas ning lastele kättesaamatus kohas.

LV BRĪDINĀJUMS SASKANĀ AR STANDARTU ECE R129

- NEVIENS bērnu sēdekļītis nevar nodrošināt absolūtu aizsardzību pret ievainojumiem negadījumā. Tomēr, piestiprinot konkrēto bērnu sēdekļīti tā kā paredzēts, bērnam tiek samazināts nopietnu vai nāvējošu ievainojumu iegūšanas risks.
- Lai izmantotu konkrēto "Hauck" sēdekļīti ar "Isofix" fiksatoriem atbilstoši standartam ECE R129, bērnam jāatbilst šādiem kritērijiem:
ja sēdekļīti stiprina pret braukšanas virzienu: augums 40 – 105 cm;
ja sēdekļīti stiprina braukšanas virzienā: augums 76 – 105 cm, vecums vismaz 15 mēneši
- NEsēdināt bērnus, kas mazāki par 15 mēnešiem, braukšanas virzienā. Bērnu ieteicams sēdināt pēc iespējas ilgāku periodu ar muguru pret braukšanas virzienu, jo tā ir drošākā sēdināšanas pozīcija.
- Raudzīties, lai sēdekļīša siksnas NAV savērpušās, tām jāgul! pēc iespējas plakani.
- NEinstalēt un NEizmantot konkrēto bērnu sēdekļīti, neņemot vērā konkrētajā instrukcijā ietvertās norādes un brīdinājumus. Pretējā gadījumā bērnam draud nopietni vai pat nāvējoši ievainojumi.
- NEveikt nekādas konkrētā bērnu sēdekļīša izmaiņas un NEkombinēt to ar citu ražotāju daļām.

- NEizmantojot konkrēto bērnu sēdekli, ja tas ir bojāts vai ja trūkst kādas daļas.
- Pirms sēdināt bērnu konkrētajā bērnu sēdekli, nevilkt viņam vairāk kā vienas autiņbikses, jo tādējādi viņu nevar atbilstoši noteikumiem un droši piesprādzēt ar drošības siksnām pleciem un starp kājām.
- NEgērbt bērnu ļoti biežā apģērbā, jo tas var traucēt pareizi un droši piesprādzēt viņu ar drošības siksnām uz pleciem un starp kājām.
- Izmantojot konkrēto bērnu sēdekli, siksnai jābūt pareizi iestatītai. Pārliedzīgā, ka iegurnis siksnā neatrodas virs bērna gurniem.
- NEatstāt automašīnā konkrēto bērnu sēdekli vai līdzīgus izstrādājumus nepiesprādzētus vai nenofiksētus, jo, izbraucot asus līkumus, pēkšņi bremzējot vai iekļūstot negadījumā, tas var lidot pa salonu un tādējādi savainot pasažierus. Konkrēto bērnu sēdekli noņem no automašīnas sēdekļa, ja to neizmanto.
- NEKAD neatstāt bērnu bez uzraudzības sēžam konkrētajā bērnu sēdekli.
- NEKADĀ GADĪJUMĀ NEstiprināt pretēji braukšanas virzienam vērstu bērnu sēdekli uz priekšējā sēdekļa, ja automašīnai ir aktivizēts priekšējais drošības spilvens.
- NEKAD neizmantojot bērnu sēdekli, kas ir lietots vai kura iepriekšējais lietošanas veids nav zināms. Tam var būt strukturāli bojājumi, kas apdraud bērna drošību.
- Raudzīties, lai konkrētais bērnu sēdekļis neatrodas saules ietekmē, jo tiešos saules staros tas var kļūt par karstu bērna ādai.
- NEizmantojot konkrēto bērnu sēdekli kā parastu krēslu, jo tas gāžas un bērns var gūt ievainojumus.
- NEizmantojot konkrēto bērnu sēdekli bez tekstilmateriāla daļām.
- Tekstilmateriāla daļas drīkst aizstāt vienīgi ar ražotāja ieteiktām. Tekstilmateriāla daļas ir bērnu sēdekļa funkciju apjoma būtiska sastāvdaļa.
- Konkrētajā bērnu sēdekli ievietot VIENĪGI ražotāja ieteiktas tekstilmateriāla daļas.
- NElikt bērnu sēdekli nepiestiprinātus priekšmetus, jo, izbraucot asus līkumus, pēkšņi bremzējot vai iekļūstot negadījumā, tie var lidot pa salonu un tādējādi savainot pasažierus.
- Ja bērnu sēdekļis atrodas bagāžas nodalījumā, tajā neko nelikt, lai to nebojātu.

- Raudzīties, lai bērnu sēdekliša iegurnā siksna un sprādzes neiesprūst starp automašīnas sēdekļiem vai durvīm.
- NEturpināt izmantot konkrēto bērnu sēdekli, ja tas ticis iesaistīts negadījumā. Pēc negadījuma sēdekļi nekavējoties nomaināms, jo negadījumā tas, iespējams, guvis neredzamus, strukturālus bojājumus.
- Ja bērnu sēdekļi netiek izmantoti, to noņem no automašīnas sēdekļa.
- Lai izvairītos no nosmakšanas riska, pirms ražojuma lietošanas noņem celofāna maisu un iepakojuma materiālus. Celofāna maisu un iepakojuma materiālus glabāt mazuļiem un bērniem nepieejamā vietā.
- Par kopšanu, remontu un daļu maiņu jautāt sēdekliša iegādes vietā.
- Nenovietot nekādus priekšmetus kājas tuvumā paliktņā priekšā.
- "Isofix" fiksatorus regulāri pārbauda, vai tie ir tīri un pēc nepieciešamības notīra. Sistēmas stabilitāti negatīvi ietekmē netīrumi, putekļi, ēdiena atliekas utt.
- Sēdekli instalē atbilstoši noteikumiem, izmantojot "Isofix" fiksatorus.
- Lietot "iPro Base" atsienas aizsardzības elementu.
- Nestiprināt konkrēto paliktņi šādos gadījumos: 1. automašīnās, kur sēdekļi novietoti sāniski attiecībā pret braukšanas virzienu vai pretēji braukšanas virzienam un 2. uz automašīnu sēdekļiem, kas stiprināšanas brīdi kustas.
- Dažādās negadījumu situācijās ļoti būtiski ir tas, ka bērnam nekavējoties tiek sniegta pirmā palīdzība un ka viņu aprūpē mediķi.

INFORMĀCIJA PAR PRODUKTU

- Atbilstoši standartam ECE R129 firmas "Hauck" bērnu sēdekļi "iPro Base" ir universālais "Isofix" bērnu sēdekļi, ko ieteicams nofiksēt ar "Isofix" fiksatoriem.
- Šis ir, t.s., „i-Size” jeb i-izmēra bērnu sēdekļi. Saskaņā ar standartu ECE R129 to atļauts lietot „i-Size” sēdekļiem piemērotās pozīcijās automašīnā, kā transportlīdzekļa ražotājs norādījis lietotāja rokasgrāmatā. Ar iespējamajiem jautājumiem acinām vērsties pie bērnu sēdekliša ražotāja vai tirgotāja.
- Šis ir "Isofix" mazuļu sēdekļi, t. i., „i” jeb mazuļu izmērā. To ir atļauts lietot standartā ECE R129 ar izmaiņu sērijām, lai gan šobrīd visi transportlīdzekļu ražotāji lietotāju rokasgrāmatās vēl nenorāda informāciju par saderību ar mazuļu izmēru.

- Konkrēto sēdekļi un tā palikni var lietot arī ar "Isofix" saderīgās automašīnās. Aicinām meklēt informāciju transportlīdzekļa ražotāja mājas lapā internetā vai jautāt sēdekļiņu tirgotājam.
- Atkarībā no mazuļu sēdekļiņa kategorijas un fiksatoriem, to var lietot automašīnās, kurās ir atļauts stiprināt mazuļu izmēra sēdekļiņus, skat. automašīnas lietotāja rokasgrāmatu.
- Lai firmas "Hauck" bērnu sēdekļi "iPro Kids" ar „i-Size“-Isofix fiksatoriem izmantotu saskaņā ar standartu ECE R129, bērnam jāatbilst šādiem kritērijiem: ja sēdekļi stiprina pret braukšanas virzienu: augums 40 – 105 cm, svars ≤17 kg; ja sēdekļi stiprina braukšanas virzienā: augums 76 – 105 cm, svars ≤17 kg

KOPŠANA UN APKOPE

- Visas no sēdekļiņa izņemtas daļas novieto bērniem nepieejamā vietā.
- Sēdekļiņa pārvalku un iekšējo polsterējumu mazgā ar remdenu ūdeni temperatūrā zem 30° C. Tekstilmateriāla daļas nedrīkst ne gludināt, ne balināt, ne nodot ķīmiskajā tīrīšanā.
- Netīrīt bērnu sēdekļi un tā palikni ar neatšķaidītiem tīrīšanas līdzekļiem, benzīnu vai citiem organiskiem šķīdinātājiem, jo tie var sabojāt bērnu sēdekļi.
- Pirms žāvēšanas neizgrieziet sēdekļiņa pārvalku un iekšējo polsterējumu, jo izgriežot tie var saburzīties.
- Sēdekļiņa pārvalku un iekšējo polsterējumu izkar žāvēties ēnā.
- Ja bērnu sēdekļi un tā paliknis netiek izmantots, tos noņem no automašīnas sēdekļa. Bērnu sēdekļi novieto glabāšanai vēsā, sausā un bērniem nepieejamā vietā.

LT ĪSPĒJIMAS ECE R129

- JOKIA vaiko laikomogi sistema negali garantuoti absolūčios vaiko apsaugos nuo sužeidimų, įvykus avarijai. Bet, tinkamai naudojama, ši vaiko laikomogi sistema sumažina pavojų, kad Jūsų vaikas patirs rimtus arba mirtinus sužeidimus.
- Kad galėtumėte naudoti šią „Hauck“ laikomogą sistemą su „Isofix“ tvirtinimo įtaisais, pagal ECE R129 taisyklės Jūsų vaikas turi atitikti tokias prielaidas: Priešinga važiavimui kryptimi: vaiko ūgis 40–105 cm; Važiavimo kryptimi: vaiko ūgis 76–105 cm, ne jaunesnis kaip 15 mėnesių

- Jaunesnių nei 15 mėnesių vaikų NEVEŽKITE pasodintų važiavimo kryptimi. Kaip įmanoma ilgiau sodinkite savo vaiką nugara į važiavimo kryptį, nes tai yra pati saugiausia sėdėjimo padėtis.
- Atkreipkite dėmesį, kad laikomieji Jūsų vaiko diržai NEPERSISUKTŲ. Jie turi būti prigludę kaip įmanoma plokščiau.
- Montuodami arba naudodami šią vaiko laikomąją sistemą BŪTINAI laikykitės šioje instrukcijoje pateikiamų nurodymų ir įspėjamųjų nuorodų. Priešingu atveju Jūsų vaikui gresia rimti arba net mirtini sužeidimai.
- NIEKAIŠ nemodifikuokite šios vaiko laikomosios sistemos; NENAUDOKITE jos kartu su kitų gamintojų dalimis.
- NENAUDOKITE šios vaiko laikomosios sistemos, jei ji yra apgadinta arba jei joje trūksta dalių.
- Naudodami šią vaiko laikomąją sistemą aprenkite vaiką daugiau, o ne tik uždėkite vystyklus; priešingu atveju Jūsų vaiko nebus galima tinkamai ir patikimai prisegti perpetės diržu ir tarp šlaunų.
- NEVILKITE savo vaiko storai pamuštais drabužiais, nes jie gali trukdyti teisingai ir saugiai prisegti Jūsų vaiką perpetės diržu ir tarpkojo diržu tarp kojų.
- Naudojant šią vaiko laikomąją sistemą reikia teisingai naudoti diržą; įsitikinkite, kad klubo diržas nebūtų virš Jūsų vaiko dubens.
- NEPALIKITE šios vaiko laikomosios sistemos savo automobilyje nepritvirtintos, nes nepritvirtinta vaiko laikomoji sistema staigiuose posūkiuose, staigiai stabdant arba įvykus avarijai gali būti sviedžiamas ir taip sužeisti keleivius. Kai nenaudojate, nuimkite šią vaiko laikomąją sistemą nuo automobilio sėdynės.
- NIEKADA nepalikite savo vaiko sėdėti šioje vaiko laikomojoje sistemoje be priežiūros.
- Kai naudojate nukreiptą priešinga važiavimo kryptčiai kryptimi, NIEKADA nemontuokite šios vaiko laikomosios sistemos ANT automobilio sėdynės SU aktyvinta priekine oro pagalve.
- NIEKADA nenaudokite naudotos vaiko laikomosios sistemos arba vaiko laikomosios sistemos, kurios praeities Jūs nežinote; galimai joje yra struktūrinių pažeidimų, galinčių kelti pavojų Jūsų vaikui.
- Nelaikykite šios vaiko laikomosios sistemos tiesioginiuose saulės spinduliuose; priešingu atveju ji gali tapti per karšta Jūsų vaiko odai.

- NENAUDOKITE šios vaiko laikomosios sistemos kaip įprastos kėdės, nes ji yra linkusi verstis, o tai gali sužeisti vaiką.
- NENAUDOKITE šios vaiko laikomosios sistemos be tekstilinių dalių.
- Tekstilines dalis reikėtų keisti tik gamintojo rekomenduojamomis dalimis, nes jos yra integrali šios vaiko laikomosios sistemos tiekimo dalis.
- Į šią vaiko laikomąją sistemą NEDĖKITE nieko kito, kaip tik rekomenduojamas tekstilines dalis.
- Į automobilinę kėdutę NEDĖKITE jokių nepritvirtintų daiktų, nes jie staigiuose posūkiuose, staigiai stabdant arba susidūrus gali būti sviedžiami ir taip sužeisti keleivius.
- Kad nesugadintumėte, nieko nedėkite ant vaiko laikomosios sistemos, kai ji įdėta bagažinėje.
- Atkreipkite dėmesį, kad neprispaustumėte vaiko laikomosios sistemos diržo juostos arba sagčių automobilio sėdynėje arba duryse.
- NENAUDOKITE šios vaiko laikomosios sistemos toliau, jei ji buvo patekusi į avariją. Tuojau pat ją pakeiskite, nes dėl avarijos joje gali būti atsiradę nematomų struktūrinių pažeidimų.
- Kai nenaudojate, nuimkite šią vaiko laikomąją sistemą nuo automobilio sėdynės.
- Kad neįvyktų nelaimingas atsitikimas uždusęs, prieš naudodami šį produktą pašalinkite plastikinį maišą ir pakuotės medžiagas. Plastikinį maišą ir pakuotės medžiagas reikėtų saugoti nuo kūdikių ir vaikų.
- Jei kiltų klausimų dėl priežiūros, remonto ir atsarginių dalių, kreipkitės į pardavėją.
- Atraminės kojos srityje priešais šį pagrindą nedėkite jokių daiktų.
- Reguliariai apžiūrėkite „Isofix“ tvirtinimo įtaisus, ar jie švarūs, ir, jei reikia, nuvalykite. Įsiskverbę nešvarumai, dulkės, maisto produktų likučiai ir t. t. gali pakenkti sistemos patikimumui.
- Tinkamas sumontavimas yra užtikrintas tik naudojant „Isofix“ tvirtinimo įtaisus.
- Būtina naudoti „iPro Base“ atmušo apsaugas.
- Nemontuokite šios vaiko laikomosios sistemos, jei yra tokios aplinkybės: 1. Automobilyje, kurio sėdynės važiavimo krypties atžvilgiu yra nukreiptos į šoną arba atgal. 2. Ant automobilio sėdynių, kurios montuojant juda.
- Įvykus nelaimingam atsitikimui arba avarijai, yra ypač svarbu, kad Jūsų vaikui būtų nedelsiant suteikta pirmoji ir greitoji medicininė pagalba.

INFORMACIJA APIE PRODUKTA

- Pagal ECE R129 taisykles „Hauck“ firmos „iPro Kids“ kėdutė su „iPro“ pagrindu yra universali „Isofix“ vaiko laikomoji sistema ir turėtų būti tvirtinama tik „Isofix“ tvirtinimo įtaisais.
- Tai yra „i-size“ vaiko laikomoji sistema. Pagal ECE R129 taisykles ją leidžiama naudoti automobilyje „i-size“ tinkamose padėtyse, kaip tai nurodyta automobilio gamintojo pateiktame Jūsų automobilio naudojimo vadove. Kilus abejonų, kreipkitės į vaiko laikomosios sistemos gamintoją arba pardavėją.
- Tai yra „i-size“ dydžio (mažo vaiko dydis) mažam vaikui skirta „Isofix“ laikomoji sistema. Ji sertifikuota pagal ECE R129 taisyklių pakeitimų serijas, nors šiuo metu ir dar ne visi automobilių gamintojai savo naudojimui vadovuose pateikia informacijos apie suderinamumą su „i-size“.
- Ši kėdutė ir šis pagrindas yra leisti naudoti taip pat ir automobiliuose, tinkančiuose „Isofix“ sistemai. Atkreipkite dėmesį į informaciją automobilio gamintojo svetainėje arba pasiteiraukite Jus aptarnaujančio pardavėjo.
- Ji tinka į automobilius su leidžiamosiomis padėtimis pagal „i-size“ „Isofix“ reikalavimus (smulkesnės informacijos ieškokite automobilio naudojimo vadove), atitinkamai pagal mažam vaikui skirtos laikomosios sistemos kategoriją ir tvirtinimo priemones.
- Kad galėtumėte naudoti šią „Hauck“ firmos „iPro Kids“ sistemą su „i-size“ „Isofix“ tvirtinimo įtaisais, pagal ECE R129 taisykles Jūsų vaikas turi atitikti tokias prielaidas:
Priešinga važiavimui kryptimi: vaiko ūgis 40–105 cm, svoris ≤ 17 kg
Važiavimo kryptimi: vaiko ūgis 76–105 cm, svoris ≤ 17 kg

EINAMOJI IR TECHNINĖ PRIEŽIŪRA

- Išėmę iš dėklo, visas įtiesalus laikykite vaikui nepasiekiamoje vietoje.
- Kėdutės apvalkalą ir vidinį paminkštinimą plaukite šaltu, žemesnės kaip 30 °C temperatūros, vandeniu. Tekstilės dalių negalima lyginti lygintuvu, balinti arba atiduoti į cheminę valyklą.
- Nevalykite vaiko laikomosios sistemos ir pagrindo neskiestais valikliais, benzinu arba kitais organiniais tirpikliais. Jie gali apgadinti vaiko laikomąją sistemą.

- Prije džiaudami kédutès apvalkalo ir vidinio paminkštino negrežkite. Priješingu atveju kédutès apvalkale ir vidiniame paminkštino gali likti raukšliu.
- Džiovinkite kédutès apvalkalà ir vidinj paminkštinojà, pakabinę pavésyje.
- Kai nenaudojate, nuimkite šjà vaiko laikomjà sistemà ir pagrindà nuo automobilio sėdynės. Vaiko laikomjà sistemà laikykite vėsioje, sausoje, vaikui neprieinamoje vietoje.

HR UPOZORENJE ECE R129

- NIKKAV sustav za držanje djece ne može jamčiti potpunu zaštitu od ozljeda u slučaju nesreće. Ipak, pravilno korištenje ovog sustava za držanje djece smanjuje opasnost od teških ili smrtonosnih ozljeda Vašega djeteta.
- Da biste koristili ovaj sustav za držanje djece Hauck s pričvršćenjem Isofix u skladu s ECE R129, Vaše dijete mora ispunjavati sljedeće uvjete: Suprotno od smjera vožnje: Veličina djeteta 40 – 105 cm; U smjeru vožnje: Veličina djeteta 76 – 105 cm, dob najmanje 15 mjeseci
- Djecu do 15 mjeseci NEMOJTE prevoziti u smjeru vožnje. Sjednite dijete leđima u smjeru vožnje što je dulje moguće, jer je to najsigurniji položaj za sjedenje.
- Pazite da se sigurnosni pojasevi Vašeg djeteta ne izokrenu; oni moraju biti što ravniji.
- NEMOJTE postaviti ili koristiti ovaj sustav za držanje djece ne prateći naputke i upozorenja u ovim uputama; inače Vašem djetetu prijete ozbiljne ili čak smrtne ozljede.
- Na sustavu za držanje djece nemojte raditi NIKAKVE izmjene; nemojte ga koristiti skupa s dijelovima drugih proizvođača.
- NEMOJTE koristiti ovaj sustav za držanje djece ukoliko je oštećen ili nedostaju dijelovi.
- Pri korištenju ovoga sustava za držanje djece obucite svome djetetu još nešto osim pelena; inače Vaše dijete možda neće biti pravilno i pouzdano osigurano pojansom preko ramena i između bedara.
- Nemojte svome djetetu oblačiti debelu odjeću, jer bi ona mogla spriječiti da Vaše dijete bude pravilno i pouzdano osigurano pojasevima preko ramena i pojansom između nogu.

- Kad se koristi sustav za držanje djece, pojas mora biti pravilno stavljen; provjerite da krilni pojas ne bude iznad zdjelice Vašega djeteta.
- Nemojte sustav za držanje djece ostaviti neosiguran u svom vozilu, budući da neosigurani sustav za držanje djece u oštrim zavojima, pri naglom kočenju ili nesrećama može biti odbačen i ozlijediti putnike. Uklonite sustav za držanje djece sa sjedala u vozilu kad ga ne koristite.
- Nemojte NIKADA ostaviti dijete da bez nadzora sjedi u ovom sustavu za držanje djece.
- NIKAD ne postavljajte ovaj sustav za držanje djece za korištenje u smjeru prema unatrag na sjedalo vozila opremljeno aktivnim prednjim zračnim jastukom.
- NIKADA nemojte koristiti rabljeni sustav za držanje djece ili sustav za držanje djece čija Vam je prošlost nepoznata; može imati strukturna oštećenja koja mogu ugroziti Vaše dijete.
- Ne ostavljajte ovaj sustav za držanje djece na izravnomu sunčevu svjetlu; inače može postati prevruć za kožu Vašeg djeteta.
- NEMOJTE ovaj sustav za držanje djece koristiti kao običnu stolicu, jer ima tendenciju prevrtanja, što može uzrokovati ozljede djeteta.
- NEMOJTE koristiti ovaj sustav za držanje djece bez tekstilnih dijelova.
- Tekstilne dijelove trebalo bi zamjenjivati isključivo dijelovima koje je preporučio proizvođač, budući da su oni integralni sastavni dio svojstava sustava za držanje djece.
- U ovaj sustav za držanje djece nemojte stavljati NIŠTA osim preporučenih tekstilnih dijelova.
- Nemojte stavljati nikakve neosigurane predmete u dječju sjedalicu, jer pri oštrim zavojima, naglom kočenju ili sudaru mogu poletjeti i ozlijediti putnike.
- Kako biste spriječili oštećenja, ne stavljajte ništa na sustav za držanje djece kada se nalazi u prtljažniku.
- Pazite da traka pojaseva i kopče sustava za držanje djece ne zaglave u sjedalu vozila ili u vratima.
- NEMOJTE dalje koristiti sustav za držanje djece nakon što je sudjelovao u prometnoj nesreći. Odmah ga zamijenite, jer je u prometnoj nesreći možda zadobio nevidljiva strukturna oštećenja.
- Uklonite sustav za držanje djece sa sjedala u vozilu kad ga ne koristite.

- Kako biste izbjegli opasnost od gušenja, prije korištenja ovoga proizvoda uklonite plastične vrećice i materijal za pakiranje. Plastične vrećice i materijal za pakiranje treba držati dalje od beba i djece.
- Za pitanja o njezi, popravcima i rezervnim dijelovima obratite se prodavaču.
- Nemojte postavljati nikakve predmete u područje nogu ispred baze.
- Periodički pregledavajte zaprljanost Isofix pričvršćenja i po potrebi ih očistite. Pouzdanost sustava može umanjiti ulazak prljavštine, prašine, ostataka hrane itd.
- Ispravno postavljanje može se osigurati samo Isofix pričvršćenjima.
- Potrebno je koristiti zaštitu od povratnog udara na iPro Base.
- Nemojte postavljati ovaj sustav za držanje djece u sljedećim situacijama:
 1. Vozila sa sjedalima okrenutim u stranu ili prema natrag od smjera vožnje.
 2. Sjedala vozila koja se pomiču tijekom postavljanja.
- U slučaju nužde ili nesreće naročito je važno da Vaše dijete bez odgode dobije hitnu medicinsku pomoć i medicinsku skrb.

INFORMACIJE O PROIZVODU

- U skladu s odredbom ECE R129 sjedalica Hauck iPro Kids Sitz s iPro Base je univerzalni ISOFIX sustav za držanje djece i treba biti učvršćen pomoću Isofix pričvršćenja.
- Ovo je sustav za držanje djece „i-Size“. To je u skladu s ECE odredbom R129 za upotrebu na mjestima u vozilu kompatibilnim s „i-Size“, kao što je navedeno od strane proizvođača vozila u priručniku vašeg vozila. Ako ste u nedoumici, obratite se proizvođaču ili prodavaču sustava za držanje djece.
- Ovo je Isofix sustav za držanje male djece u kategoriji „i-Size“ (za dojenčad). Odobren je za niz izmjena i dopuna odredbe ECE R129, no trenutno još nisu svi proizvođači automobila unijeli podatke o kompatibilnosti s „i-Size“ u svoje priručnike.
- Ova sjedalica i baza odobrene su i za korištenje u vozilima kompatibilnim s Isofix sustavom. Pogledajte, molimo, web-stranicu proizvođača vozila ili pitajte svoga prodavača.
- Odgovara vozilima s odobrenim mjestima prema Isofix specifikacijama za „i-Size“ (Za detalje pogledajte upute vozila), ovisno o kategoriji sigurnosnog sustava za dojenčad i sredstava za pričvršćenje.

- Za korištenje iPro Kids Hauck s Isofix pričvršćenjima „i-Size“ u skladu s ECE R129, Vaše dijete mora ispunjavati sljedeće uvjete:
Suprotno od smjera vožnje: Veličina djeteta 40-105 cm, Težina ≤ 17 kg;
U smjeru vožnje: Veličina djeteta 76-105 cm, težina ≤ 17 kg;

NJEGA I ODRŽAVANJE

- Nakon uklanjanja iz uporabe držite sve umetke izvan dosega djeteta.
- Molimo, perite presvlake sjedala i unutarnje jastuke u hladnoj vodi ispod 30°C. Tekstilne dijelove ne smijete peglati, izbjeljivati ili dati na kemijsko čišćenje.
- Sustav za držanje djece i bazu nemojte čistiti nerazrijeđenim sredstvima za čišćenje, benzinom i drugim organskim otapalima. To bi moglo oštetiti sustav za držanje djece.
- Nemojte ožimati presvlake sjedala i unutarnje jastuke radi sušenja. Inače bi na presvlakama sjedala i unutarnjim jastucima mogli ostati nabori.
- Presvlake sjedala i unutarnje jastuke sušite u sjeni.
- Ukoliko se ne koristi, uklonite sustav za držanje djece sa sjedala vozila. Sustav za držanje djece čuvajte na suhom i hladnom mjestu, izvan dohvata djeteta.

SRB UPOZORENJE ECE R129

- NIJEDNO auto sedište za decu ne može da garantuje kompletnu zaštitu od povreda u slučaju nezgode. I pored toga, pravilna primena ovog auto sedišta za decu smanjuje opasnost od nastanka ozbiljnih ili smrtonosnih povreda vašeg deteta.
- Za korišćenje Hauck auto sedišta sa Isofix pričvršćivanjem u skladu sa propisom ECE R129, vaše dete mora da ispunjava sledeće preduslove:
Suprotno od pravca vožnje: Telesna visina deteta 40 – 105 cm;
U pravcu vožnje: Telesna visina deteta 76 – 105 cm, minimalna starost 15 meseci
- Decu mlađu od 15 meseci NE transportovati u pravcu vožnje. Postavljajte vaše dete što je duže moguće sa leđima u pravcu vožnje jer je to najbezbednija pozicija sedišta.
- Vodite računa, da se kaiševi za pridržavanje vašeg deteta NE uvrću; oni moraju da naležu što ravnije.

- NEMOJTE da instalirate ili da koristite ovo auto sedište za decu bez poštovanja uputstava i upozorenja iz ovog uputstva; u suprotnom vaše dete može da zadobije ozbiljne pa čak i smrtonosne povrede.
- Nemojte da vršite NIKAKVE modifikacije ovo auto sedišta za decu; NEMOJTE da ga koristite u kombinaciji sa delovima drugih proizvođača.
- NEMOJTE da koristite ovo auto sedište za decu ukoliko je oštećeno ili nedostaju delovi.
- Kada koristite auto sedište za decu, ne oblaćite dete samo u pelene; u suprotnom dete ne može da bude propisno i pouzdano osigurano preko ramenog kaiša i između butina.
- NEMOJTE da oblaćite dete u debelo postavljenu odeću, jer ona može da spreči da vaše dete bude pravilno i bezbedno prikopčano ramenim kaiševima i kaišem za prepone.
- Prilikom korišćenja auto sedišta za decu, kaiševi moraju da budu pravilno korišćeni; uverite se da se kaiš za kukove ne nalazi iznad kukova vašeg deteta.
- NEMOJTE da ostavljate ovo auto sedište za decu na način da bude neosigurano u vašem vozilu, jer neosigurano auto sedište za decu u oštrim krivinama, pri iznenadnim kočenjima ili nezgodama leti unaokolo i može da povredi putnike u vozilu. Skinite ovo auto sedište za decu sa sedišta vozila, kada se ne koristi.
- NIKADA ne ostavljajte dete bez nadzora da sedi u auto sedištu za decu.
- NEMOJTE NIKADA da instalirate ovo auto sedište za decu, kada se koristi usmereno unazad, na sedištu vozila koje poseduje aktivan prednji vazdušni jastuk.
- NIKADA nemojte da koristite polovno auto sedište za decu ili auto sedište za decu čiju prošlost ne poznajete, jer na njemu mogu postojati strukturna oštećenja koja ugrožavaju vaše dete.
- Ovo auto sedište za decu ne ostavljajte na direktnoj sunčevoj svetlosti, u suprotnom može biti prevruće za kožu vašeg deteta.
- NEMOJTE da koristite ovo auto sedište za decu kao običnu stolicu, jer ono ima tendenciju da se naginje, pretura, što može dovesti do povređivanja deteta.
- NEMOJTE da koristite ovo auto sedište za malu decu bez tekstilnih delova.

- Tekstilne delove bi trebalo menjati samo delovima koje preporučuje proizvođač, jer oni spadaju u integralne sastavne delove auto sedišta za decu.
- Osim preporučenog tekstila nemojte da stavljate NIŠTA u ovo aut sedište za decu.
- Ne postavljajte NIKAVE neosigurane predmete u dečije sedište, za decu, jer u oštrim krivinama, pri iznenadnim kočenjima ili sudaru oni leti unaokolo i mogu da povrede putnike u vozilu.
- Da izbegnete oštećenja, nemojte ništa da postavljate na auto sedište za decu kada se nalazi u prtljažniku.
- Vodite računa da traka pojasa i počke auto sedišta za decu ne ostaju prikleštena u sedištu vozila ili vratima.
- NEMOJTE više da koristite ovo auto sedište za decu, ukoliko je ono učestvovalo u nezgodi. Odmah ga zamenite jer bi zbog nezgode ono mogla da ima nevidljiva strukturna oštećenja.
- Skinite ovo auto sedište za decu sa sedišta vozila, kada se ne koristi.
- Da izbegnete opasnost od davljenja, uklonite plastične kese i ambalažu pre korišćenja proizvoda. Plastične kese i ambalažu držati van domašaja beba i dece.
- U slučaju pitanja u vezi čišćenja, popravke i rezervnih delova obratite se prodavcu.
- Ne postavljajte nikakve delove u području nogice ispred vaše baze.
- Redovno proveravajte Isofix pričvršćivanje na nečistoće i po potrebi ga očistite. Pouzdanost sistema može da bude ugrožena prodorom nečistoće, prašine, ostataka hrane itd.
- Propisna instalacija je zagarantovana samo korišćenjem Isofix pričvršćivanja.
- Obavezno koristite zaštitu od pozadinskog udara na iPro bazi.
- Nemojte da instalirate ovo auto sedište za decu u sledećim okolnostima:
 1. Vozila sa sedištima postavljenim u stranu ili ka nazad gledano u smeru vožnje.
 2. Sedišta vozila koja se pomeraju u toku instalacije.
- U slučaju nužde ili nezgode, posebno je važno da vašem detetu odmah bude pružena prva pomoć i da ono bude medicinski zbrinuto.

INFORMACIJE O PROIZVODU

- U skladu sa propisom ECE R129 je iPro Kids sedište sa iPro bazom kompanije Hauck univerzalno Isofix auto sedište za decu i treba ga pričvršćivati pomoću Isofix pričvršćivanja.
- Ovo je „i-Size“ veličina auto sedišta za decu. Ono poseduje odobrenje u skladu sa ECE-propisom R129 za upotrebu u „i-Size“ kompatibilnim pozicijama u vozilu, koje proizvođač vozila navodi u uputstvu za vaše vozilo. U slučaju sumnje obratite se proizvođaču ili prodavcu auto sedišta za decu.
- Ovo je Isofix auto sedište za malu decu „i-Size“ (veličina za malu decu). Ono poseduje odobrenje za izmenjene serije propisa ECE R129, pri čemu još uvek svi proizvođači vozila nisu u svojim podacima za vozila naveli „i-Size“ kompatibilnost.
- Ovo sedište i njegova baza poseduju odobrenje i za korišćenje u Isofix kompatibilnim vozilima. Potražite informacije na internet prezentaciji proizvođača vozila ili se raspitajte kod prodavca.
- Ono odgovara za vozila sa odobrenim pozicijama u skladu sa „i-Size“ Isofix-specifikacija (za detalje vidi uputstvo za vozilo), zavisno od kategorije auto sedišta za malu decu i pričvrstnog sredstva.
- Za korišćenje iPro Kids kompanije Hauck sa „i-Size“ Isofix pričvršćivanjem u skladu sa propisom ECE R129, vaše dete mora da ispunjava sledeće preduslove: Suprotno od pravca vožnje: Telesna visina deteta 40-105 cm, Težia_≤17 kg; U pravcu vožnje: Telesna visina deteta 76-105 cm, težuna_≤17 kg

ČIŠĆENJE I ODRŽAVANJE

- Čuvajte sve umetke nakon vađenja uloška van domašaja dece.
- Presvlaku sedišta i unutrašnju postavu perite hladnom vodom ispod 30° C. Tekstil nije dozvoljeno peglati, izbeljivati ili davati na hemijsko čišćenje.
- Nemojte da čistite auto sedište za decu i bazu nerazblaženim deterdžentima, benzinom ili drugim organskim rastvaračima. Oni mogu da oštete auto sedište za decu.
- Nemojte da cedite presvlaku sedišta i unutrašnju postavu. U suprotnom bi presvlaka sedišta i unutrašnja postava mogli da ostanu izgužvani.
- Radi sušenja kačite presvlaku sedišta i unutrašnju postavu u hladovini.
- U slučaju nekorišćenja skinite auto sedište za decu i bazu sa sedišta vozila. Auto sedište za decu čuvajte na hladnom, suvom mestu van domašaja dece.

GB WARNING ECE R129

- NO child restraint can guarantee full protection from injury in an accident. However, proper use of this child restraint will reduce the risk of serious injury or death to your child.
- To use this child restraint with the ISOFIX connections according to the ECE R129 Regulation, your child must meet the following requirements.
Rearward Facing: Child height 40cm-105cm;
Forward Facing: Child height 76-105cm, minimum age 15 months
- DO NOT use forward facing before the child's age exceeds 15 months. Keep your child rearward facing as long as possible as rearward facing is the safest position.
- DO NOT allow child restraint straps to become twisted, keep them flat.
- DO NOT install or use this child restraint without following the instructions in this manual or you may put your child at serious risk of injury or death.
- DO NOT make any modifications to this child restraint or use it along with component parts from other manufacturers.
- DO NOT use this child restraint if it is damaged or has missing parts.
- The child should not be dressed with diapers only, but with correct clothing when using this child restraint system; otherwise the child cannot be secured correctly and safely with the shoulder straps and lap belt.
- DO NOT have your child in swaddled clothes when using this child restraint, because this may prevent your child from being properly and securely fastened by the shoulder harnesses and the harnesses between thighs.
- When using this child restraint system, the belt must be used correctly; make sure that the lap belt is not above the child's belly.
- DO NOT leave this child restraint unsecured in your vehicle because an unsecured child restraint can be thrown around and may injure occupants in a sharp turn, sudden stop, or collision. Remove it if not in use.
- NEVER leave your child unattended with this child restraint.
- NEVER install this child restraint on any vehicle seat equipped with an active front airbag when used with rearward-facing.
- NEVER use a second-hand child restraint or a child restraint whose history you do not know because they may have structural damage that endangers your child's safety.

- Please keep this child restraint away from sunlight, otherwise it may be too hot for the child's skin.
- DO NOT use this child restraint as a regular chair as it tends to fall down and could injure the child.
- DO NOT use this child restraint without the soft goods.
- The soft goods should not be replaced with any soft goods besides the ones recommended by the manufacturer. The soft goods constitute an integral part of the child restraint performance.
- DO NOT put anything other than the recommended soft goods in this child restraint.
- DO NOT put unsecured items in the vehicle because they can be thrown around and may injure occupants in a sharp turn, sudden stop, or collision.
- DO NOT place other items on top of the child restraint if it is in the car boot to prevent damage.
- DO NOT allow the the car restraint harness or buckles to become trapped or caught in the vehicle seat or door.
- DO NOT continue to use this child restraint after it has suffered any violent crash. Replace immediately as there may be invisible structural damage from the crash.
- Remove this child restraint from the vehicle seat when it is not in use.
- To avoid suffocation, remove plastic bag and packaging materials before using this product. The plastic bag and packaging materials should then be kept away from babies and children.
- Consult the retailer for issues concerning maintenance, repair and part replacement.
- DO NOT place any objects in the load leg area in front of your base.
- Frequently check the ISOFIX attachments for dirt and clear them if necessary. Reliability can be affected by ingress of dirt, dust, food particles etc.
- Correct installation is only permitted by use of the ISOFIX connectors.
- Must use the rebound bar on the iPro Base.
- DO NOT install this child restraint under the following conditions:
 1. Vehicle seats facing sideways or rearward with respect to the running direction of the vehicle.
 2. Vehicle seats movable during installation.
- In case of emergency or accidents, it is most important to have your child taken care of with first aid and medical treatment immediately.

PRODUCT INFORMATION

- According to the ECE R129 Regulation, the iPro Kids with iPro Base is a Universal ISOFIX Child Restraint and should be fitted using the ISOFIX connections.
- This is an “i-Size” Child Restraint System. It is approved to Regulation ECE R129, for use in “i-Size compatible” vehicle seating positions as indicated by vehicles manufacturers in the vehicle users’ manual. If in doubt, please consult the child restraint manufacturer or the retailer.
- This is an i-Size ISOFIX CHILD RESTRAINT SYSTEM. It is approved to Regulation ECE R129, not all vehicle manufacturer’s handbooks list i-Size compatibility yet.
- This seat and base are also approved for use in ISOFIX compatible vehicles. Please refer to the vehicle manufacturer’s website or consult your dealer.
- It will fit vehicles with positions approved as i-Size ISOFIX positions (as detailed in the vehicle handbook), depending on the category of the child restraint and of the fixture.
- To use this seat with the i-Size ISOFIX connections according to the ECE R129 Regulation, your child must meet the following requirements: Rear-facing: Child height 40cm – 105cm, Child weight ≤ 17 kg; Forward Facing: Child height 76cm – 105cm, Child weight ≤ 17 kg

CARE AND MAINTENANCE

- After removing all inserts from the child seat, please store it somewhere that the child cannot access it.
- Please wash the seat cover and inner padding with cold water under 30°C. Do not iron the soft goods. Do not bleach or dry clean the soft goods.
- Do not use undiluted detergents, gasoline or other organic solvent to wash the child restraint or base. It may cause damage to the infant child restraint.
- Do not wring out the seat cover and inner paddings to dry. It may leave the seat cover and inner padding with wrinkles.
- Please hang dry the seat cover and inner padding in the shade.
- Please remove the infant child restraint and base from the vehicle seat if not in use. Put the child restraint in a cool, dry place where your child cannot access it.

- لا يمكن لأي مثبت الطفل أن يضمن الحفاظ بشكل كامل من الإصابة في حال حدوث حادث. ومع ذلك فإن الطريقة الصحيحة من استخدام تثبيت الطفل سيقابل من خطر حدوث إصابة بليغة أو الموت لطفلك.
- لاستخدام تثبيت الطفل مع روابط ISOFIX طبقا للقانون ECE R129 يجب أن يكون لدي طفلك الشروط التالية: واجهة للخلف : طول قائمة الطفل 105 cm-40 cm واجهة للأمام: طول قائمة الطفل 105cm-76 cm وأن لا يكون عمر الطفل أقل من 15 شهر.
- لا تستخدم واجهة للأمام قبل أن يبلغ الطفل 15 شهرا وأكثر. ضع طفلك في وضعية واجهة للخلف طالما يمكن لأن واجهة للخلف هي الوضعية الأيمن.
- لا تسمح احزمة تثبيت الطفل أن تتلوى. احتفظ الاحزمة بشكل مسطح.
- لا تقوم بتركيب أو استخدام هذا المثبت الطفل بدون اتباع الإرشادات في الكتيب فإن ذلك يمكن أن يعرض طفلك لاصابة بليغة أو الموت.
- لا تقوم بتعديلات لهذا المثبت الطفل أو استخدام أجزاء مصنعة من قبل مصانع أخرى مع هذا المنتج .
- لا تقوم باستخدام مثبت الطفل إذا كان نالفا أو يوجد أجزاء مفقودة.
- يجب أن لا يكون الطفل لايسا حفاظات الأطفال فقط بل وأن تكون لايسا الملابس بشكل صحيح عند استخدام نظام تثبيت الطفل. من غير ذلك لا يمكن تثبيت الطفل بشكل صحيح وأمن مع حزام الكف و حزام الحاضن.
- لا تلبس طفلك ملابس القماط عند استخدام مثبت الطفل لأن ذلك يمكن أن يحول دون تثبيت حزام طفلك بشكل صحيح وأمن عند الكف أو بين الافخاذ.
- عند استخدام نظام تثبيت الطفل هذا، يجب استخدام الحزام بطريقة صحيحة: تأكد ان لا تكون الحزام الحاضن فوق بطن الطفل!
- لا تترك مثبت الطفل غير مثبت في سيارتك لأن مثبت الطفل غير مربوطة يمكن أن يرمى على الأطراف ويسبب بجرح الركاب في السيارة عند منعطف حاد، ووقوف المفاجئ، أو عند التصادم. قم بإزالة المثبت الطفل اذا لا تستخدمه.
- ابدا لا تترك طفلك بعيدا عن المراقبة مع مثبت الطفل.
- ابدا لا تقوم بتركيب هذا المثبت الطفل على أي كرسي في السيارة مجهزة بكيس الهواء الاماميه عند الاستخدام بطريقة واجهة للخلف
- ابدا لا تستخدم مثبت الطفل مستعمل أو مثبت الطفل التي لا تعرف ماضيها، لأنه يمكن أن تكون هناك اضرار في هيكلية مثبت الطفل و يعرض سلامة طفلك في خطر.
- يرجى احتفاض مثبت الطفل بعيدا عن اشعة الشمس، إذ أنه يمكن أن يكون ساخنا جدا بشرة الطفل.
- لا تستخدم مثبت الطفل ككرسي ، لأنه يميل لسقوط ويمكن أن يسبب اذى للطفل.
- لا تستخدم مثبت الطفل بدون منتج الناعم.
- يجب عدم تبديل المنتج الناعم بمنتج ناعم آخر ما عدي منتج ناعم موصى بها من قبل المصنع. المنتج الناعم تشكل جزءا لا يتجزأ من اداء مثبت الطفل.
- لا تقوم بوضع أي شي في مثبت الطفل غير المنتج الناعم الموصى به.
- لا تضع أشياء غيرامن وغير مثبتة في السيارة لأنه يمكن أن يرمى على الأطراف ويسبب بجرح الركاب عند منعطف حاد، ووقوف المفاجئ، أو الاصطدام.
- لا تضع أشياء أخرى فوق مثبت الطفل إذا كان مثبت الطفل في صندوق السيارة لتفادي اضرار.
- لا تدع حزام المثبت الطفل أومشبك حزام الرابط ان تصبح محاصرا او مقيدة في كرسي أو باب السيارة.
- لا تواصل استخدام مثبت الأطفال بعد أن مرت في حادث تصادم عنيف. استبدل فورا لأنه يمكن أن تكون اضرار هيكلية غير مرئية جراء الحادث.
- انزع مثبت الطفل عندما تكون غير مستخدم.
- لتجنب الاحتراق، انزع كيس البلاستيك و مواد المستخدم في التغليف قبل استعمال هذا المنتج. يجب وضع كيس البلاستيك و مواد التغليف بعيدا عن الأطفال.

- شاور تاجر التجزئة بخصوص أعمال الصيانة، تصليح و استبدال الاجزاء.
- لا تضع اشياء امام منطقة تحميل الساق في مكانك.
- تحقق بشكل متكرر روابط ISOFIX للارنية و نظفه اذا كان يقتضى الأمر. يمكن أن يتأثر تراب، غبار و بقايا الطعام و ما الى الموثوقية وكيفية العمل.
- التركيب الصحيح مسموحا فقط باستخدام روابط ISOFIX.
- يجب استخدام قضيب الارتداد على قاعدة iPro
- لا تقوم بتريك مثبت الطفل في الظروف التالية: 1. كراسى السيارات مواجهة الاطراف أو للخلف بالنسبة الى جهة التي يتحرك السيارة 2. كراسى السيارة التي تتحرك أثناء التركيب .
- في حال حدوث حادث أو حالة طارئة، من المهم العناية بطفلك بالإسعافات الأولية و العلاج الطبى فوراً.

معلومات المنتج

- طبقا لقوانين ECE R129 منتج iPro Kids مع iPro Base تتدرج مثبت الطفل في Universal ISOFIX و يجب التركيب باستخدام روابط ISOFIX
- ان هذا النظام المثبت الطفل من نوع "i-Size". تم الموافقة عليه حسب قوانين ECE R129 للاستخدام وضعية كرسى السيارة المتلائم مع i-Size كما تم الإشارة إليه من قبل صانع السيارة في كتب السيارة. اذا كنت في شك ، يرجى التشاور مع مصنع المثبت الطفل أو متجر التجزئة.
- ان هذا النظام من نوع ISOFIX CHILD RESTRAINT SYSTEM i-Size. تم الموافقة عليه حسب قوانين ECE R129، لم تدون جميع كنيات السيارات بعد ما اذا كان i-Size متلائم. هذا الكرسى والقاعدة أيضا تمت الموافقة عليهما لكى يستخدموا في السيارة التي متلائم مع ISOFIX . يرجى المراجعة الموقع الالكتروني المتعلق للمصنع أو استشارة بانك .
- يمكن التركيب في السيارات بوضعية موافقه مع وضعية ISOFIX i-Size (متلما تم الشرح في كتب السيارة)، يعتمد ذلك على فئة مثبت الطفل وكيفية تثبيت.
- لكى تتمكن من استخدام الكرسى مع الرابط ISOFIX i-Size طبقا للقانون ECE R129 يجب أن يكون لطفلك الشروط التالية: واجهة للخلف: طول قامة الطفل 105 cm-40 وزن الطفل 17kg أو أقل.
- واجهة للأمام: طول قامة الطفل 105 cm-76 وزن الطفل 17kg أو أقل.

الرعاية والصيانة

- بعد ازالة الاسفنج الداخلى، احتفظ به في مكان لا يمكن للطفل الوصول اليه.
- يرجى غسل غطاء الكرسى و بطانة الداخلى مع ماء البارد بدرجة حرارة 30° . لا تكوي اجزاء الناعمه. لا تستخدم المبيض أو غسيل
- لا تستخدم مساحيق الغسيل غير مخففة بالماء ، بنزين أو مذوب عضوي لغسل مثبت الطفل أو القاعدة . يمكن لهذا أن يسبب أضرار لمثبت الطفل.
- لا تثنوي غطاء الكرسى و بطانة الداخلى لمحاولة التجفيف. لأنه يمكن أن يترك اثار التجاعيد على الغطاء الكرسى و البطانة الداخلى.
- يرجى تعليق غطاء الكرسى و بطانة الداخلى في الظل.
- يرجى ازالة مثبت الطفل والقاعدة من السيارة اذا لا يتم الاستخدام . ضع مثبت الطفل في مكان بارد و جاف حيث لا يمكن لطفلك الوصول إليه.

- هیچ محدودیتی در مورد نگهداری نوزادان نمی تواند حفاظت کامل از آسیب در تصادف را تضمین کند. با این حال، استفاده مناسب از این محدودیت کودک، خطر آسیب جدی و یا مرگ کودک شما را کاهش می دهد
- برای استفاده از این محدودیت کودک با اتصالات ISOFIX با توجه به مقررات ECE R129، کودک شما باید شرایط زیر را برآورده کند: ارتفاع کودک 40 cm-105 cm رو به جلو: ارتفاع کودک 76-105 سانتیمتر حداقل سن 15 ماه
- رو به جلواستفاده نکنید اگر سن کودک بیش از 15 ماه است. نگه داشتن کودک خود را رو به عقب قرار دهید تا زمانی که ممکن است، رو به عقب امن ترین موقعیت است.
- اجازه ندهید که تسمه های نگهدارنده کودک پیچیده شود، آنها را صاف نگه دارید.
- این کودک بدون سرپرستی را بدون پیروی از دستورالعمل های این کتابچه راهنمای کاربر نصب نکنید چون فرزند خود را در معرض خطر صدمه یا مرگ قرار می دهید.
- هیچ تغییری در این صندلی نوزاد ایجاد نکنید و یا حتی آن را همراه با اجزای سازنده دیگر تولید کننده استفاده نکنید
- از این صندلی نوزاد استفاده نکنید اگر آسیب دیده است یا قسمت های کشنده دارد
- کودک نباید با پوشک تنها پوشانده شود. اما با استفاده از این سیستم نگهداری از کودک با لباس صحیح: در غیر این صورت فرزند نمی تواند به درستی و ایمن با بند های شانه و کمربند کمربند محافظت شود.
- هنگام استفاده از این صندلی کودک، فرزند خود را در لباس های پشمی نکنید، زیرا این ممکن است مانع از اینکه کودک شما به درستی و ایمن توسط مهار شانه و مهارتی بین ران ها باشد.
- هنگام استفاده از این سیستم صندلی کودک، کمربند باید به درستی استفاده شود. اطمینان حاصل کنید که کمربند بالای شکم کودک نیست.
- این صندلی کودک را نا امن رها نکنید چرا که یک مهار ناخواسته کودک می تواند باشد در اطراف و ممکن است صاحبان در یک چرخش تیز، توقف ناگهانی، و یا برخورد، آن را حذف کنید اگر در حال استفاده نیست.
- هرگز فرزند خود را بدون مراقبت از این صندلی نوزاد نگذارید.
- این صندلی کودک را هرگز در صندلی خودروی مجهز به کیسه هوای جلو فعال، قرار ندهید
- هرگز استفاده از صندلی نوزاد دست دوم را نپذیرید. یا صندلی نوزادی که تاریخ آن را نمی دانید، زیرا ممکن است آسیب های ساختاری ایجاد کند که ایمنی کودک شما را تحت تأثیر قرار دهد
- لطفاً این کودک را از نور خورشید دور نگه دارید، در غیر این صورت ممکن است برای پوست کودک خیلی گرم باشد.
- این صندلی کودک را به عنوان صندلی عادی از آن استفاده نکنید زیرا آن را در معرض سقوط قرار می دهد و به کودک آسیب می رساند.
- از این صندلی نوزاد بدون استفاده از کالاهای نرم استفاده نکنید.
- کالاهای نرم افزاری نباید با هیچ کالایی نرم افزاری جایگزین شود فقط استفاده از آنهایی که توصیه شده توسط سازنده باشد. کالاهای نرم بخشی جدایی ناپذیر از عملکرد صندلی نوزاد را تشکیل می دهند
- در این صندلی نوزاد، چیزهای دیگر را از داخل کوسن های داخلی پیشنهاد ندهید.
- اقلام نا امن را در خودرو قرار ندهید، زیرا آنها می توانند در اطراف پرتاب شوند و ممکن است صاحبان آنها را در یک نوسان تیز، توقف ناگهانی یا برخورد ببینند.
- موارد دیگر را در بالای محدودیت کودک قرار ندهید برای جلوگیری از آسیب حتی اگر آن را در بوت ماشین قرار دادید
- اجازه ندهید که مهار اتومبیل و یا دست و پنجه نرم در گیر شدن یا در صندلی یا درب خودرو گیر کرده باشند.
- بعد از آنکه از هر نوع تصادف رنج برده اید، همچنان از این صندلی نوزاد استفاده نکنید. بلافاصله جایگزین کنید زیرا ممکن است آسیب ساختاری نامرئی از تصادف وجود داشته باشد.
- هنگام استفاده نکردن از صندلی کودک آن را از صندلی خودرو بردارید

- برای جلوگیری از خستگی، قبل از استفاده از این محصول، کیسه پلاستیکی و مواد بسته بندی را حذف کنید. سپس کیسه های پلاستیکی و مواد بسته بندی باید از نوزادان و کودکان دور نگه داشته شوند.
- با خرده فروش برای مسائل مربوط به نگهداری، تعمیر و تعویض قطعات مشورت کنید
- در جلوی پایه هیچ اشیایی را در ناحیه پایه بار قرار ندهید.
- اغلب ضمیمه ISOFIX را برای نصب بررسی کنید و در صورت نیاز آنها را پاک کنید. قابلیت اطمینان را می توان از ورود خاک، گرد و غبار، ذرات مواد غذایی و غیره تحت تاثیر قرار داد.
- نصب دقیق تنها با استفاده از اتصال ISOFIX مجاز می باشد.
- باید از نوار بازگشت در iPro Base استفاده کنید.
- این محدودیت کودک را در شرایط زیر نصب نکنید: 1. با توجه به جهت حرکت خودرو، صندلی های خودرو رو به جلو یا عقب قرار می گیرند. 2. کیت خودرو در هنگام نصب قابل حمل است.
- در موارد اضطراری یا حوادث، مهمتر از همه این است که فرزندان بلافاصله پس از دریافت اولین کمک و درمان پزشکی مراقبت شود

اطلاعات محصول

- طبق دستورالعمل ECE R129 iPro Baby، با پایه iPro برای کودک نوزاد ISOFIX، Restraint کودک است که با استفاده از اتصالات ISOFIX نصب شده است
- این سیستم محدود کننده ی نوزاد "I-Size" است. این استاندارد ECE R129 برای استفاده در موقعیت های صندلی خودرو "I-Size compatible" تایید شده است که توسط سازندگان وسایل نقلیه در کتابچه راهنمای کاربران وسایل نقلیه نشان داده شده است. در صورت شک و تردید، لطفاً با تولید کننده محدودیت کودک یا خرده فروش مشورت کنید
- این سیستم قفل I-Size ISOFIX INFANT است. این دستورالعمل ECE R129 تایید شده است. اما تمام کتابچه های تولید کننده خودرو، لیست سازگاری I-Size را هنوز نشان نمی دهند. این صندلی و پایه نیز برای استفاده در وسایل نقلیه سازگار ISOFIX تایید شده است
- این وسیله نقلیه با موقعیت هایی که به عنوان موقعیت ISOFIX I-Size (به عنوان دقیق در کتابچه وسیله نقلیه) تایید شده است، بسته به نوع صندوق عقب و صندلی مورد استفاده قرار می گیرد.
- برای استفاده از این محدودیت کودک با اتصالات ISOFIX، با توجه به مقررات ECE R129، کودک شما باید شرایط زیر را برآورده کند: ارتفاع کودک / 40-105 cm / کودکان با وزنی از 17 ≤ کیلوگرم رو به جلو: ارتفاع کودک 105-76 سانتیمتر وزنی از 17 ≤ کیلوگرم

مراقبت و نگهداری

- پس از برداشتن فوم درج شده، لطفاً آن را جایی ذخیره کنید که کودک نمیتواند به آن دسترسی پیدا کند
- لطفاً پوشش صندلی و پوشش داخلی را با آب سرد زیر 30 درجه سانتیگراد بشویید. مواد نرم را آهن نکتید کالاهای نرم را تمیز و تمیز نکنید
- برای شستن صندلی یا پایه صندلی کودک از پاک کننده ها، بنزین و یا سایر حلال های آلی استفاده نکنید. این ممکن است موجب آسیب رساندن کودک به شود
- برای جلوگیری از خشک شدن، پوشش صندلی و پرده داخلی را بپنج نزنید. این می تواند پوشش صندلی و داخلی را با چین و چروک در ترک کند
- لطفاً پوشش صندلی و پرده داخلی را در سایه بپوشانید
- لطفاً در صورت عدم استفاده از صندلی کودک، صندلی کودک را از صندلی خودرو خارج کنید. نگهداری صندلی کودک را در یک محل خنک و خشک که کودک شما نمی تواند به آن دسترسی داشته باشد قرار دهید.

警告 ECE R129

- 没有任何儿童安全座椅可以保证在意外中给予完全的保护,但正确地使用本儿童安全座椅可降低小孩的伤亡机率。
- 以此儿童安全座椅配合ISOFIX 固定装置使用时,使用的小孩必须付合ECE R129 的安全规定:
后向安装模式:小孩高度要求在40CM – 105CM之内;前向安装模式:小孩高度要求在76CM – 105CM之内,并且年龄要求最少15个月大以上。
- 请勿让小孩在15个月岁数前使用前向安装模式。在未达到岁数前,最安全的是继续使用后向安装模式。
- 请勿让固定小孩的安全带有扭曲的情况,安全带是要固定好
- 请勿在没有根据本儿童安全座椅的说明书指示下,安装或使用此儿童安全座椅。因为可能会导致严重受伤或死亡的危险。
- 请勿擅自改造此儿童安全座椅,或配用其他厂商的零件来使用此儿童安全座椅。
- 请勿在儿童安全座椅已受损,或缺失零件的情况下,继续使用。
- 使用此儿童安全座椅的小孩应当穿好衣服以配合穿戴好安全带,不可只穿上止尿片,否则肩带和腰带将没法正确及安全地固定好。
- 请勿让小孩穿上过大的衣物,因为这样会导致肩带和两腿之间的前跨带都没能安全地固定好。
- 小孩在使用此儿童安全座椅时,必须正确扣合和使用儿童安全座椅安全带。并确保腰带位置是在保护骨盆部位,而不是在肚上上方。
- 请勿把没有安装妥当的儿童安全座椅放在汽车内,因为在汽车启动时,会因为转弯,急刹车或路面不平,让座椅在车箱中失控。所以若不再需要使用此儿童安全座椅时,请把它从汽车中搬离。
- 请勿把小孩独留在儿童安全座椅内而无人照顾。
- 请勿在使用后向安装模式时,把此儿童安全座椅安装于有安全气囊的座位上使用。
- 请勿使用二手或来历不明的儿童安全座椅,因为它可能有潜在的损坏,而引致你小孩的危险。
- 请不要把儿童安全座椅安放日光下,以免产品温度过高对小孩的皮肤造成伤害。
- 请勿把此儿童安全座椅当作一般椅子使用,因会容易翻倒造成伤害。
- 请勿在没有座布的状况下使用此儿童安全座椅
- 请勿使用非本司提供或推荐的座布,否则会影响儿童安全座椅的整体结构及安全性。
- 请勿装放任何没有被认可的布件于儿童安全座椅内
- 请勿在汽车中放置任何没有固定的对象。因为在汽车启动时,会因为转弯,急刹车或路面不平,让座椅在车箱中失控。让小孩坐在儿童安全座椅时,不受伤害。
- 请勿在儿童安全座椅放置任何对象,特别是在汽车启动时,以免意外。
- 请勿让汽车门或汽车座位卡住儿童安全座椅的安全带或安全扣。
- 请勿继续使用已曾遭遇意外受过剧烈撞击的儿童安全座椅。应立即更换新的儿童安全座椅,因为它可能有潜在的损坏,而引致你小孩的危险。
- 在不需要此儿童安全座椅时,请将其搬离汽车。

- 为避免引致窒息, 请在使用此产品前, 取掉所有包装物料和塑料胶袋, 并处置于婴儿和小孩接触不到的地方.
- 请与供应和零售商联络, 有关保养, 维修 和 零件更换的问题.
- 请勿放置任何对象于底座的支撑腿附近.
- 请常检查ISOFIX的关节 是否有脏污, 必要时请清理干净. 因为污渍, 灰尘, 食物残渣等会影响产品的安全及稳定性.
- 正确的安装是必须使用ISOFIX的连接关节.
- 必须要使用 iPro Base 上的顶杆.
- 在以下情况下不能安装儿童安全座椅: 1. 相对于汽车行驶方向, 而汽车座位是横向或后向的.
2. 汽车座位是可折式的.
- 如遇上紧急意外, 最重要是第一时间为小孩安排急救及护理照顾.

产品信息

- 根据欧盟标准ECE R129, 此iPro Kids 儿童安全座椅 和 iPro Base 底座 是“通用类” ISOFIX 儿童约束系统, 并必须配合ISOFIX连接关节使用.
- 此产品是i-Size 儿童安全座椅系统, 是根据ECE R129认可, 配合使用在“i-Size 配备”的汽车座位上, 数据可在汽车制造商提供的产品说明书内找到. 如有疑问, 可跟儿童安全座椅的制造商或零售商查询.
- 此产品是i-Size ISOFIX 儿童安全座椅系统, 是根据ECE R129被认可. 但不是所有汽车制造商的手册都有显视可以 配合“i-Size” 儿童安全座椅. 此儿童安全座椅和底座是已被认证可以用在有 ISOFIX装备的汽车座椅上, 资料可在汽车制造商的网页或向汽车代理询.
- 此产品是适用于所有已被i-Size ISOFIX认可的汽车座位上 (详情请参阅汽车手册), 注意儿童安全座椅的类别及其安装情况.
- 按ECE R129认可标准使用ISOFIX的连接关节时, 使用的小孩必须要达到以下要标准: 后向安装模式: 小孩高度要求在40CM – 105CM之内, 并体重不可超过17KG; 前向安装模式: 小孩高度要求在76CM – 105CM之内, 并体重不可超过17KG.

维修和保养

- 当所有儿童安全座椅包装保护物拆除后, 请将其存放于小孩接触不到的地方.
- 请用30度以下的水温清洗布套或垫子, 请勿使用烫斗熨烫. 请勿使用使用漂白剂或干洗布套.
- 请勿使用未经稀释的中性清洁剂, 汽油, 或其他有机溶剂清洗儿童安全座椅和其底座, 否则会对儿童保护装置造成损坏.
- 请勿大力扭干布套和垫子, 因为过份的扭干会留下皱褶.
- 请于阴凉处铺平晾干.
- 在不需要此儿童安全座椅时, 请将其搬离汽车. 并存放于阴凉, 干爽和小孩接触不到的地方.

警告 ECE R129

- 沒有任何兒童安全座椅可以保證在意外中給予完全的保護，但正確地使用本兒童安全座椅可降低小孩的傷亡機率。
- 以此兒童安全座椅配合ISOFIX 固定裝置使用時，使用的小孩必須符合ECE R129 的安全規定：
後向安裝模式：小孩高度要求在40CM – 105CM之內；前向安裝模式：小孩高度要求在76CM – 105CM之內，並且年齡要求最少15個月大以上。
- 請勿讓小孩在15個月歲數前使用前向安裝模式。在未達歲數前，最安全的是繼續使用後向安裝模式。
- 請勿讓固定小孩的安全帶有扭曲的情況，安全帶是要固定好
- 請勿在沒有根據本兒童安全座椅的說明書指示下，安裝或使用此兒童安全座椅。因為可能會導致嚴重受傷或死亡的危險。
- 請勿擅自改造此兒童安全座椅，或配用其他廠商的零件來使用此兒童安全座椅。
- 請勿在兒童安全座椅已受損，或缺失零件的情況下，繼續使用。
- 使用此兒童安全座椅的小孩應當穿好衣服以配合裝戴好安全帶，不可只穿上止尿片，否則肩帶和腰帶將沒法正確及安全地固定好。
- 請勿讓小孩穿上過大的衣物，因為這樣會導致肩帶和兩腿之間的前跨帶都沒能安全地固定好。
- 小孩在使用此兒童安全座椅時，必須正確扣合和使用兒童安全座椅安全帶。並確保腰帶位置是在保護骨盆部位，而不是在肚了上方。
- 請勿把沒有安裝妥當的兒童安全座椅放在汽車內，因為在汽車啟動時，會因為轉彎，急剎車 或路面不平，讓座椅在車箱中失控。所以若不再需要使用此兒童安全座椅時，請把它從汽車中搬離。
- 請勿把小孩獨留在兒童安全座椅內而無人照顧。
- 請勿在使用後向安裝模式時，把此兒童安全座椅安裝於有空氣囊的座位上使用。
- 請勿使用二手或來歷不明的兒童安全座椅，因為它可能有潛在的損壞，而引致你小孩的危險。
- 請不要把兒童安全座椅安放日光下，以免產品溫度過高對小孩的皮肤造成傷害。
- 請勿把此兒童安全座椅當作一般椅子使用，因會容易翻倒造成傷害。
- 請勿在沒有座布的狀況下使用此兒童安全座椅
- 請勿使用非本司提供或推薦的座布，否則會影響兒童安全座椅的整體結構及安全性。
- 請勿裝放任何沒有被認可的布件於兒童安全座椅內
- 請勿在汽車中放置任何沒有固定的物件。因為在汽車啟動時，會因為轉彎，急剎車 或路面不平，讓座椅在車箱中失控。讓小孩坐在兒童安全座椅時，不受傷害。
- 請勿在兒童安全座椅放置任何物件，特別是在汽車啟動時，以免意外。
- 請勿讓汽車門或汽車座位卡住兒童安全座椅的安全帶或安全扣。
- 請勿繼續使用已曾遭遇意外受過劇烈撞擊的兒童安全座椅。應立即更換新的兒童安全座椅，因為它可能有潛在的損壞，而引致你小孩的危險。
- 在不需要此兒童安全座椅時，請將其搬離汽車。

- 為避免引致窒息, 請在使用此產品前, 取掉所有包裝物料和塑料膠袋, 並處置於嬰兒和小孩接觸不到的地方。
- 請與供應和零售商聯絡, 有關保養, 維修 和 零件更換的問題。
- 請勿放置任何物件於底座的支撐腿附近。
- 請常檢查ISOFIX的關節 是否有髒污, 必要時請清理乾淨。因為污漬, 灰塵, 食物殘渣等會影響產品的安全及穩定性。
- 正確的安裝是必須使用ISOFIX的連接關節。
- 必須要使用 iPro Base 上的頂杆。
- 在以下情況下不能安裝兒童安全座椅: 1. 相對於汽車行駛方向, 而汽車座位是橫向或後向的。
2. 汽車座位是可折式的。
- 如遇上緊急意外, 最重要是第一時間為小孩安排急救及護理照顧。

產品資訊

- 根據歐盟標準ECE R129, 此iPro Kids 兒童安全座椅 和 iPro Base 底座 是“通用類” ISOFIX 兒童約束系統, 並必須配合ISOFIX連接關節使用。
- 此產品是i-Size 兒童安全座椅系統, 是根據ECE R129認可, 配合使用在“i-Size 配備”的汽車座位上, 資料可在汽車制造商提供的產品說明書內找到。如有疑問, 可跟兒童安全座椅的制造商或零售查詢。
- 此產品是i-Size ISOFIX 兒童安全座椅系統, 是根據ECE R129被認可。但不是所有汽車制造商的手冊都有顯規可以 配合“i-Size” 兒童安全座椅。此兒童安全座椅和底座是已被認證可以用在在 ISOFIX裝備的汽車座椅上, 資料可在汽車制造商的網頁或向汽車代理詢。
- 此產品是適用於所有已被i-Size ISOFIX認可的汽車座位上 (詳情請參閱汽車手冊), 注意兒童安全座椅的類別及其安裝情況。
- 按ECE R129認可標準使用ISOFIX的連接關節時, 使用的小孩必需要達到以下標準: 後向安裝模式: 小孩高度要求在40CM – 105CM之內, 並體重不可超過17KG; 前向安裝模式: 小孩高度要求在76CM – 105CM之內, 並體重不可超過17KG。

維修和保養

- 當所有兒童安全座椅包裝保護物拆除後, 請將其存放於小孩接觸不到的地方。
- 請用30度以下的水溫清洗布套或墊子, 請勿使用燙斗熨燙。請勿使用漂白劑或乾洗布套。
- 請勿使用未經稀釋的中性清潔劑, 汽油, 或其他有機溶劑清洗兒童安全座椅和其底座, 否則會對兒童保護裝置造成損壞。
- 請勿大力扭乾布套和墊子, 因為過份的扭乾會留下皺褶。
- 請於陰涼處鋪平晾乾。
- 在不需要此兒童安全座椅時, 請將其搬離汽車。並存放於陰涼, 乾爽和小孩接觸不到的地方。



hauck GmbH + Co. KG
Frohnlicher Str. 8
96242 Sonnefeld
Germany

phone: +49(0)9562/986-0
fax: +49(0)9562/6272
mail: info@hauck.de
web: www.hauck.de

IM_ipro_kids_100x120mm_B_2019_04_11

Автотовары «130»