



ТЕЛЕФОНЫ

0 (800) 800 130
(050) 462 0 130
(063) 462 0 130
(067) 462 0 130

130
COM.UA

Интернет-магазин
автотоваров



SKYPE

km-130

АВТОМАГНИТОЛЫ — Магнитолы • Медиа-ресиверы и станции • Штатные магнитолы • CD/DVD чейнджеры • FM-модуляторы/USB адаптеры • Flash память • Переходные рамки и разъемы • Антенны • Аксессуары | **АВТОЗВУК** — Акустика • Усилители • Сабвуферы • Процессоры • Кроссоверы • Наушники • Аксессуары | **БОРТОВЫЕ КОМПЬЮТЕРЫ** — Универсальные компьютеры • Модельные компьютеры • Аксессуары | **GPS НАВИГАТОРЫ** — Портативные GPS • Встраиваемые GPS • GPS модули • GPS трекеры • Антенны для GPS навигаторов • Аксессуары | **ВИДЕОУСТРОЙСТВА** — Видеорегистраторы • Телевизоры и мониторы • Автомобильные ТВ тюнеры • Камеры • Видеомодули • Транскодеры • Автомобильные ТВ антенны • Аксессуары | **ОХРАННЫЕ СИСТЕМЫ** — Автосигнализации • Мотосигнализации • Механические блокираторы • Имобилайзеры • Датчики • Аксессуары | **ОПТИКА И СВЕТ** — Ксенон • Биксенон • Лампы • Светодиоды • Стробоскопы • Оптика и фары • Омыватели фар • Датчики света, дождя • Аксессуары | **ПАРКТРОНИКИ И ЗЕРКАЛА** — Задние парктроники • Передние парктроники • Комбинированные парктроники • Зеркала заднего вида • Аксессуары | **ПОДОГРЕВ И ОХЛАЖДЕНИЕ** — Подогревы сидений • Подогревы зеркал • Подогревы дворников • Подогревы двигателей • Автохолодильники • Автокондиционеры • Аксессуары | **ТЮНИНГ** — Виброизоляция • Шумоизоляция • Тонировочная пленка • Аксессуары | **АВТОАКСЕССУАРЫ** — Радар-детекторы • Громкая связь Bluetooth • Стеклоподъемники • Компрессоры • Звуковые сигналы, СГУ • Измерительные приборы • Автопылесосы • Автокресла • Разное | **МОНТАЖНОЕ ОБОРУДОВАНИЕ** — Установочные комплекты • Обивочные материалы • Декоративные решетки • Фазоинверторы • Кабель и провод • Инструменты • Разное | **ПИТАНИЕ** — Аккумуляторы • Преобразователи • Пуско-зарядные устройства • Конденсаторы • Аксессуары | **МОРСКАЯ ЭЛЕКТРОНИКА И ЗВУК** — Морские магнитолы • Морская акустика • Морские сабвуферы • Морские усилители • Аксессуары | **АВТОХИМИЯ И КОСМЕТИКА** — Присадки • Жидкости омывателя • Средства по уходу • Полироли • Ароматизаторы • Клеи и герметики | **ЖИДКОСТИ И МАСЛА** — Моторные масла • Трансмиссионные масла • Тормозные жидкости • Антифризы • Технические смазки



В магазине «130» вы найдете и сможете купить в Киеве с доставкой по городу и Украине практически все для вашего автомобиля. Наши опытные консультанты предоставят вам исчерпывающую информацию и помогут подобрать именно то, что вы ищете. Ждем вас по адресу

<https://130.com.ua>

Fast 35k



IT	2	Manuale istruzioni
EN	4	Instruction Manual
FR	7	Manuel d'instruction
ES	9	Manual de instrucciones
PT	12	Manual de instruções
DE	14	Bedienungsanleitung
DA	17	Brugermanual
NL	19	Handleiding
SV	21	Brukanvisning
NO	23	Instruksjonsmanual
FI	26	Käyttöohjekirja
ET	28	Kasutusõpetus
LV	30	Instrukciju rokasgrāmata
LT	32	Instrukcijų vadovas
PL	34	Instrukcja obsługi
CS	37	Návod k obsluze
HU	39	Használati kézikönyv
SK	41	Návod k obsluhu
HR		
SRB	43	Priručnik za upotrebu
SL	46	Priložnik z navodili za uporabo
EL	48	Εγχειρίδιο Χρήσης
RU	50	Рабочее руководство
BG	53	Ръководство за експлоатация
RO	56	Manual de instrucțiuni
TR	58	Kullanım kılavuzu
AR	61	دليل التعليمات



Fig.1

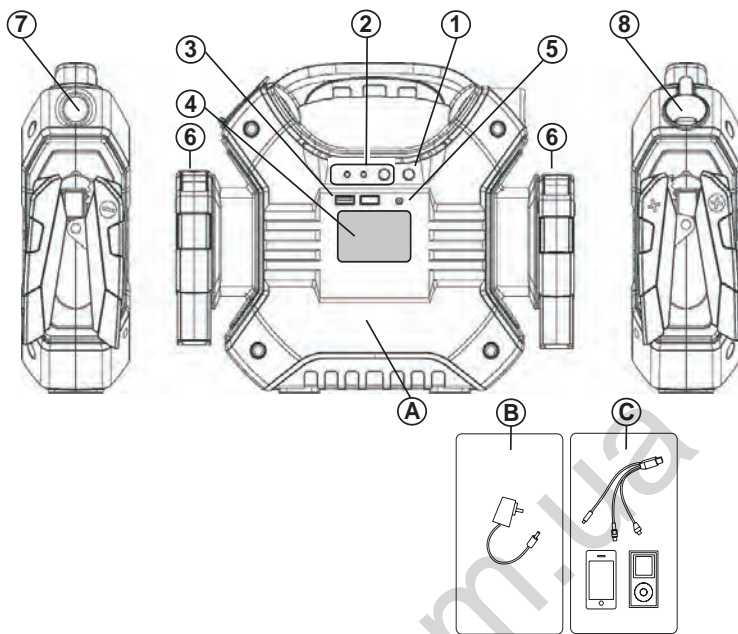

(IT) Smaltimento apparecchiature elettriche ed elettroniche: Simbolo che indica la raccolta separata delle apparecchiature elettriche ed elettroniche. L'utilizzatore ha l'obbligo di non smaltire questa apparecchiatura come rifiuto solido urbano misto (indifferenziato), ma di rivolgersi ai centri di raccolta autorizzati. **(EN)** Electrical and electronic equipment disposal: Symbol indicating separate collection for waste of electrical and electronic equipment.

When the end-user wishes to discard this product, it must not be disposed of as (unsorted) mixed municipal solid waste but sent to duly authorised collection facilities. **(FR)** Elimination des appareils électriques et électroniques: Symbole qui indique la collecte séparée des appareils électriques et électroniques. L'utilisateur a l'obligation de ne pas éliminer cet appareillage comme un déchet solide urbain mixte, mais doit s'adresser à des centres de collecte autorisés. **(ES)** Eliminación de equipos eléctricos y electrónicos: Simbolo que indica la recogida diferenciada de los equipos eléctricos y electrónicos. El usuario tiene la obligación de no eliminar este equipo como residuo sólido urbano mixto (indiferenciado), sino que debe dirigirse a los centros de recogida autorizados. **(PT)** Eliminação de aparelhagens eléctricas e electrónicas. Símbolo que indica a recolha separada das aparelhagens eléctricas e electrónicas. O utilizador possui a obrigação de não eliminar esta aparelhagem como residuo sólido urbano misto (indiferenciado) e sim dirigir-se aos centros de recolha autorizados. **(DE)** Entsorgung elektrischer und elektronischer Geräte: Symbol, das die getrennte Entsorgung von elektrischen und elektronischen Geräten angibt. Der Anwender hat die Pflicht, dieses Gerät nicht als (ungetrennten) Hausmüll zu entsorgen, sondern sich an die zugewiesenen Sammelstellen zu wenden. **(DA)** Bortskaffelse af elektriske og elektroniske apparater. Dette symbol angiver særskilt indsamling af elektriske og elektroniske apparater. Brugeren har pligt til ikke at bortskaffe dette apparat som fast blandet husholdningsaffald (ikke-adskilt), men i stedet henvende sig til de autoriserede indsamlingscentraler. **(NL)** Afval van elektrische en elektronische apparatuur. Dit symbool staat voor afval van elektrische en elektronische apparatuur dat gescheiden moet worden van ander afval. De gebruiker mag dit afval niet bij het gewone stedelijke afval doen, maar moet het naar een speciaal en erkend verzamelpunt brengen. **(SV)** Avfallshantering för elektrisk och elektronisk utrustning Symbol som indikerar separat avfallshantering för elektrisk och elektronisk utrustning. Användaren får inte slänga denna utrustning såsom fast avfall (ej sorterad) men måste vända sig till en auktoriserad uppsamlingsplats för sorterad avfallshantering. **(NO)** Avhending av elektriske og elektroniske apparater. Symbolet angir at man kildesortere elektriske og elektroniske apparater. Brukeren har forbud mot å avhende dette apparatet som vanlig restavfall, og må i stedet henvende seg til godkjente oppsamlingsstasjoner. **(FI)** Sähkö- ja elektroniikkalaitteiden hävittäminen. Symboli, joka osoittaa sähkö- ja elektroniikkalaitteiden erilliskeräyksen. Käyttäjä ei saa hävittää tätä laitetta normaalin kiinteän kaupunkijätteen (lajittelematon) mukana vaan hänen tulee toimittaa se valtuutettuun keräyspisteeseen. **(ET)** Elektriliste aparateide ja elektroonikaseadmete jäätmekäitlus. Sümbol tähistab elektriliste aparateide ja elektroonikaseadmete eraldi kogumise kohustust. Kasutaja on kohustatud pöörduma volitatud kogumiskeskuste poole ning seda aparati ei tohi käsitleda kui segajäädet. **(LV)** Elektrisko un elektronisko iekārtu atkritumi. Simbols, kas apzīmē dalītu elektrisko un elektronisko iekārtu atkritumu savākšanu –. Lietotājam ir pienākums nenodot šo aparāturu atkritumos kā cietus, jauktus (nešķirotus) sadzīves atkritumus, bet ir jāvēršas pie pilnvarota atkritumu savākšanas centra. **(LT)** Elektrinės ir elektroninės aparatūros utilizavimas. Simbolis, kuris nurodo diferencijuotą elektrinės ir elektroninės aparatūros surinkimą. Vartotojas privalo neutilizuoti šios

aparatušos, kaip kietųjų mišrių miesto atliekų (nediferencijuotų), tačiau privalo kreiptis į autorizuotus surinkimo centrus. **(PL)** Uzuwanie sprzętu elektrycznego i elektronicznego. Symbol wskazujący konieczność dokonywania selektywnej zbiórki sprzętu elektrycznego i elektronicznego Jest surowo wzbronione usuwanie niniejszego urządzenia wraz ze stałymi odpadami mieszkimi (nieselektywna zbiórka odpadów). Użytkownik ma obowiązek zwrócić się do punktów autoryzowanych do selektywnej zbiórki zużytego sprzętu elektrycznego i elektronicznego. **(CS)** Likvidace elektrických a elektronických zařízení. Symbol označuje tříděný sběr elektrických a elektronických zařízení. Uživatel nesmí likvidovat toto zařízení jako tuhý smíšený komunální odpad (netříděný), ale musí se obrátit na autorizovanou sběrná střediska. **(HU)** Az elektromos és elektronikus készülékek ártalmatlanítása. Az elektromos és elektronikus készülékek szelektív összegyűjtését jelző szimbólum. A felhasználó köteles arra, hogy ne úgy dobja ki ezt a gépet, mint vegyes (nem szelektív) szilárd állagotú városi hulladékot, hanem forduljon az erre felhatalmazott gyűjtőközpontokhoz. **(SK)** Likvidácia elektrických a elektronických zariadení. Symbol označuje triedený zber elektrických a elektronických zariadení. Používateľ nesmie likvidovať toto zariadenie ako komunálny odpad, ale musí sa obrátiť na autorizovanú zbernú strediská. **(HR)** Uklanjanje električnih i elektroničkih uređaja. Symbol koji ukazuje na odvojeno odlaganje električnih i elektroničkih uređaja. Osoba koja upotrebljava uređaj ne smije odložiti ovaj uređaj kao mješoviti kruti otpad (nediferenciran), već se mora obratiti ovlaštenim centrima za sakupljanje otpada. **(SL)** Odstranjevanje električnih in elektronskih naprav. Simbol, ki označuje ločeno odstranjevanje električnih in elektronskih naprav. Uporabnik je dolžan upoštevati prepoved odmetavanja tovrstnih naprav med gospodinjiske odpadke (brez ločevanja) ter se za njeno odstranitev obrniti na pooblaščene zbirne centre za posebne odpadke. **(EL)** Απορριψη ηλεκτρικών και ηλεκτρονικών συσκευών. Σύμβολο που αναφέρεται στη χωριστή απόρριψη ηλεκτρικών και ηλεκτρονικών συσκευών. Ο χρήστης έχει την υποχρέωση να μην απορρίπτει αυτή τη συσκευή μαζί με τα μείκτα αστικά στερεά απόβλητα (αδιαφοροποίητα), αλλά να στραφεί προς τα ευκρινεμένα κέντρα συλλογής. **(RU)** Утилизация электрического и электронного оборудования. Символ предписывает раздельный сбор электрического и электронного оборудования. Пользователь обязан сдавать данный прибор на утилизацию в специальные уполномоченные центры сбора отходов и не утилизировать его в качестве смешанных бытовых отходов. **(BG)** Изхвърляне на електрическите и електронните уреди. Символ, който посочва разделното събиране на електрическите и електронните уреди. Потребителят е длъжен да не изхвърля този уред като смесен (недиференциран) твърд домашен, а да се обърне към оторизираните центрове за събиране. **(RO)** Reciclarea aparatului electric și electronic. Simbolul care indică colectarea separată a aparatului electric și electronic. Utilizatorul are obligația de a nu recicla această aparatură ca deșeu solid urban mixt (nediferențiat), ci de a se adresa centrelor de colectare autorizate. **(TR)** Elektrikli ve elektronik cihazların imhası Elektrikli ve elektronik cihazların ayrıştırılarak atılmalarını gösteren sembol. Kullanıcı, bu cihazı, karışık (ayrıştırılmamış) kati şehir atığı olarak imha etmeme, ve yetkil toplama merkezleri ile temas etme yükümlülüğüne sahiptir.

IT



Manuale istruzioni.



Prima di utilizzare questo apparecchio leggi attentamente il manuale istruzioni.

Il manuale contiene le istruzioni per il corretto utilizzo dell'apparecchio e le avvertenze di sicurezza che devi sempre rispettare.

Conserva il manuale assieme all'apparecchio per essere consultato per i futuri utilizzi.

Nel caso di problemi od incertezze chiedi aiuto a del personale esperto nel suo utilizzo.

Utilizza l'apparecchio solamente per lo scopo per cui è realizzato rispettando i limiti indicati nel manuale e sull'apparecchio stesso.

Il fabbricante non può essere ritenuto responsabile nel caso di un utilizzo improprio o dell'inosservanza delle istruzioni d'uso ed avvertenze di sicurezza.

Generalità e avvertenze

L'apparecchio può essere usato da bambini di età superiore a 8 anni e da persone con capacità mentali, fisiche o sensoriali ridotte o mancanza di esperienza e conoscenza solo se supervisionate o opportunamente istruite sull'uso sicuro dell'apparecchiatura e dopo aver compreso i possibili pericoli. I bambini non devono giocare con l'apparecchiatura. I bambini non devono effettuare pulizia e manutenzione senza sorveglianza.

- Non tentare di caricare batterie non ricaricabili.
- Non caricare batterie gelate perché potrebbero esplodere.

- Non utilizzare l'apparecchio in presenza di gas o sostanze infiammabili.
- Non caricare l'apparecchio al sole od in prossimità di fonti di calore.
- Non mettere l'apparecchio ed i suoi cavi nell'acqua o su superfici bagnate.
- Posiziona l'apparecchio in maniera che sia adeguatamente ventilato: non coprirlo con altri oggetti; non racchiuderlo in contenitori o scaffali.
- Non usare l'apparecchio con i cavi danneggiati, se ha ricevuto colpi, se è caduto oppure se è stato danneggiato.
- Non usare l'apparecchio se durante l'uso, la carica o la conservazione la batteria emana odori, si scalda, o si deforma o perde acido.
- Non smontare l'apparecchio ma portarlo ad un centro d'assistenza qualificato.
- Pulisci l'apparecchio con un panno asciutto. Non utilizzare solventi od altre sostanze detergenti aggressive.
- Conserva l'apparecchio a temperatura ambiente (20 – 25°), tienilo al riparo dal sole e lontano da fonti di calore.

Descrizione dell'avviatore

Questo apparecchio è un avviatore portatile multi funzione dotato di una batteria al litio.

Può essere utilizzato come avviatore di emergenza per mezzi a motore con impianto elettrico a 12 / 24 volt, può ricaricare / alimentare dispositivi elettronici a 5V, 12V, 19V.

È dotato di una luce a led con funzione di luce continua, intermittente, SOS.

Comandi, segnalazioni ed accessori Fig.1

- A) Avviatore multifunzione
- B) Alimentatore 100 - 240V
- C) Cavo multiplo USB

- 1) Tasto ON / OFF per prese USB, luce led
- 2) Tasto "OVER RIDE", 12V, 24V
- 3) Porta uscita USB per alimentazione 5V 1A; 5V 2A
- 4) Display
- 5) Porta ingresso per la ricarica 15V, 1A
- 6) Cavo con pinze per avviamenti di emergenza
- 7) Luce led
- 8) Porta uscita per alimentazione 12V 10A

Avviamento di emergenza

⚠ Utilizza l'apparecchio solo come avviatore di emergenza in aiuto alla batteria del veicolo. Non utilizzarlo da solo al posto della batteria.

- Evita la formazione di fiamme o scintille. Per evitare scintille, assicurati che i morsetti non possano sganciarsi dai poli della batteria durante la ricarica.
- Stai lontano dagli organi in movimento quali ventole, cinghie di trasmissione, pulegge.
- Stai lontano dalle parti calde, quali motore e sistema di raffreddamento, per evitare ustioni.
- Non cortocircuitare i terminali per il cavo di avviamento d'emergenza perchè sono sempre sotto tensione.
- Evita che la pinza rossa e nera entrino in contatto. Corto circuiti accidentali dei morsetti causati da un oggetto conduttore elettrico ad esempio un attrezzo, un gioiello, eccetera potrebbero generare un calore sufficiente a causare gravi ustioni, arco elettrico o causare spruzzi di metallo incandescente.
- Non invertire le polarità dei terminali positivo "+" e negativo "-"

Sequenza delle operazioni

⚠ La batteria dell'avviatore deve essere carica (80% / 100%)

⚠ Segui attentamente la procedura di avviamento, l'inosservanza può compromettere la durata dell'apparecchio

⚠ L'avviatore riconosce automaticamente la presenza della batteria e la sua tensione (12V / 24V). Non utilizzare la funzione "Over Ride" a meno che l'avviatore non riesca a riconoscere la batteria.

1 Assicurati che la chiave di accensione del veicolo sia in posizione OFF - tutti i servizi spenti - .

2 Collega il morsetto rosso (+) al polo positivo ed il morsetto nero (-) al polo negativo della batteria.

Nel caso la batteria sia montata su un autoveicolo, collegare per primo il morsetto al polo della batteria che non è collegato alla carrozzeria e dopo collegare il secondo morsetto alla carrozzeria, in un punto distante dalla batteria e dalla conduttura della benzina.

Quando il collegamento è corretto nel visore compare la scritta "Jump start ready 12V" oppure "Jump start ready 24V". L'avviatore è pronto.

3 Ruota la chiave di accensione.

⚠ Se il veicolo non si è avviato attendi almeno 15 secondi prima di riprovare.

➤ Tentativi di avviamento consecutivi possono attivare la protezione termica dell'avviatore. Attendi 500 secondi, come indicato sul display, prima di effettuare un nuovo avviamento.

➤ Con batteria del veicolo prossima alla solfatazione o guasta, la centralina potrebbe non attivare la procedura di

avviamento. L'avviatore non erogherà l'energia necessaria ad avviare il veicolo. L'avviatore resterà in modalità di attesa.

➤ Verifica che la batteria non sia guasta e procedi ad effettuare una ricarica minima della batteria con un caricabatterie prima di usare l'avviatore.

➤ Dopo l'avviamento lascia il motore in funzione e scollega l'avviatore:

➤ Scollega nell'ordine la pinza nera "-" e poi la pinza rossa "+"

FUNZIONE OVER RIDE

Se la batteria del veicolo è completamente scarica, l'avviatore non è in grado di riconoscere la tensione della batteria.

L'utilizzatore ha il compito di riconoscere la batteria, collegare correttamente i morsetti (+) (-) e regolare l'avviatore.

⚠ Verifica attentamente la tensione della batteria (12V / 24V) per non danneggiare l'impianto elettrico del veicolo

1 Assicurati che la chiave di accensione del veicolo sia in posizione OFF - tutti i servizi spenti - .

2 Collega il morsetto rosso (+) al polo positivo ed il morsetto nero (-) al polo negativo della batteria.

Nel caso la batteria sia montata su un autoveicolo, collegare per primo il morsetto al polo della batteria che non è collegato alla carrozzeria e dopo collegare il secondo morsetto alla carrozzeria, in un punto distante dalla batteria e dalla conduttura della benzina.

3 Premi il pulsante "Over Ride" (2)

4 Premi per almeno 2 secondi il pulsante "12V" o "24V"(2)

Nel visore compare la scritta "Jump start ready 12V" oppure "Jump start ready 24V"

Avvia il motore entro 30 secondi.

5 Ruota la chiave di accensione.

⚠ Se il veicolo non si è avviato attendi almeno 15 secondi prima di riprovare.

Utilizzo come alimentatore USB / 12V

1 Premi brevemente il tasto (1): nel visore compare la scritta "USB 12V ON". Le porte di uscita USB (3) ed accendisigari (8) sono alimentate.

2 Inserisci il cavo al dispositivo da alimentare.

ⓘ La presa da accendisigari (8) eroga corrente continua a 12V per alimentare un carico massimo di 10 Amp. La presa accendisigari non eroga corrente quando l'avviatore è sotto carica.

Utilizzo luce led

1 Premi per qualche secondo il tasto (1) per attivare la luce continua.

2 Premi più volte brevemente il tasto (1) per avere: la luce intermittente; la luce SOS; spegnere la luce led. Nel visore compaiono le scritte "LIGHT", FLASH, SOS".

Ricarica dell'avviatore

ⓘ Per ottenere le massime prestazioni carica l'avviatore prima di ogni utilizzo, dopo l'uso, e comunque regolarmente ogni 3 mesi

ⓘ Prima di ricaricare l'apparecchio dopo l'uso, aspetta che la batteria si sia raffreddata.

⚠ Per ricaricare l'apparecchio utilizza unicamente l'alimentazione in dotazione.

- Ricarica dalla rete domestica.
Inserisci il cavo dell'alimentatore (B) nella presa (5).

LED di segnalazione stato di carica

- Premi brevemente il tasto (1): sul visore compare la percentuale di carica della batteria.

❶ Se la percentuale di carica scende sotto al 20% nel visore compare la scritta **“Low battery Recharge now”**. Ricarica la batteria immediatamente.

Ricerca guasti

❶ L'apparecchio è protetto contro le inversioni di polarità, i corto circuiti, la sovraccarica o scarica profonda della batteria, protezione termica.

■ Nell'visore compare la scritta **“Output locked short circuit check all connections” + allarme sonoro**. Le pinze sono in corto circuito, controlla il collegamento.

■ Nell'visore compare la scritta **“Warning clamp reversed check all connections” + allarme sonoro**: Hai invertito la polarità della batteria. Controlla il collegamento.

■ Nel visore compare la scritta lampeggiante **“Output locked”**. Dopo 3 tentativi di avviamento si attiva la protezione del dispositivo. Aspetta almeno 2 minuti prima di tentare di nuovo. Se non riesci ad avviare il veicolo, chiedi aiuto ad una persona qualificata e non tentare altri avviamenti.

■ Il visore è spento.

La batteria è molto scarica oppure c'è un sovraccarico od un corto circuito nelle porte USB o 12V DC
Premi il pulsante (1) per sbloccare l'avviatore oppure ricarica l'avviatore.

Specifiche tecniche Fast 35k

- Batteria LiFePO4 ermetica ricaricabile
- Capacità della batteria: 35.000mAh
- Tensione di avviamento 12V / 24V
- Corrente di avviamento Max 12V = 3.000A 24V = 2.000A
- Corrente di avviamento (1V/C) 12V = 700A; 24V = 500A
- J-BME3s (Joule battery maximum energy on 3s) 20.000J
- Avviamento cilindrata 25°C benzina 8000cc - diesel 5000cc
- Uscita USB 5V, 1A; 5V 2,1A
- Uscita DC 12V 10A
- Ingresso (jack) 14V, 1A
- Ingresso per ricarica (jack) 15V, 1A
- Tempo di ricarica 7h
- Fine carica automatica a protezione della batteria
- Peso 2.760g

Smaltimento batteria

La batteria esausta dell'avviatore dovrebbe essere riciclata. In alcuni stati il riciclo è obbligatorio: contatta gli enti preposti locali per avere più informazioni.

 **Non gettare l'apparecchio nel fuoco**

Garanzia del Fabbricante

Gli apparecchi sono coperti da una garanzia di 12 mesi dalla data di acquisto. Il periodo di garanzia decorre dalla data di acquisto da parte del primo utilizzatore, dimostrata attraverso il documento fiscale di acquisto riportante la data di acquisto e la descrizione del prodotto. Entro tale periodo il Fabbricante s'impegna ad eliminare i difetti di fabbricazione. L'eliminazione dei difetti avviene mediante la riparazione gratuita del prodotto.

Sono escluse dalla garanzia: Le parti di normale usura. I guasti derivanti da usura naturale, sovraccarico od uso

improprio dell'apparecchio, al di fuori delle prestazioni dichiarate. Anomalie di minima entità che non alterano il valore e le prestazioni del prodotto. I prodotti manomessi o danneggiati dall'utilizzo di accessori o ricambi non originali. **La batteria è considerata una parte di usura in considerazione del suo normale decadimento chimico. La vita della batteria è funzione del suo corretto utilizzo e conservazione. Per ottimizzarne la durata, si raccomanda di seguire le istruzioni contenute in questo manuale.**

Gli apparecchi resi, anche se in garanzia, dovranno essere spedite in PORTO FRANCO e verranno restituiti in PORTO ASSEGNATO.

Fanno eccezione a quanto stabilito, gli apparecchi che rientrano come beni di consumo secondo la direttiva europea 1999/44/CE, solo se venduti negli stati membri della UE.

Non trovano applicazione diritti differenti da quello dell'eliminazione dei difetti riscontrati sul prodotto.



Instruction manual



Before using this appliance carefully read the instruction manual.

The manual contains instructions for the correct use of the appliance and the safety warnings that must always be respected.

Keep the manual together with the appliance in order to be consulted for future use.

In case of problems or uncertainties ask for help of staff with experience in its use.

Use the appliance only for the purpose for which it was designed respecting the limits referred to in the manual and on the appliance itself.

The manufacturer cannot be held responsible in case of improper use or failure to comply with the instructions for use and the safety warnings.

Overview and warnings

This appliance can be used by children aged from 8 years and above and persons with reduced physical, sensory or mental capabilities, or lack of experience and knowledge, if they have been given supervision or instruction concerning use of the appliance in a safe way and understand the hazards involved. Children shall not play with the appliance. Cleaning and user maintenance shall not be made by children without supervision.

- Never attempt to charge batteries that cannot be recharged or other types than those indicated.
- Never charge frozen batteries that might explode.
- Do not use the appliance in presence of gas or flammable substances.
- Do not charge the appliance under the sun or in the vicinity of heat sources.
- Do not put the appliance and its cables in the water or on wet surfaces.
- Place the appliance in a manner that it is adequately ventilated: do not cover it with other objects; do not enclose it in containers or shelves.
- Do not use the appliance with damaged cables, if it has

received dents, if it has been dropped or if it has been damaged.

- Do not use the appliance if during use, charge or conservation the battery smells, heats up, or deforms or has acid leaks.
- Do not disassemble the appliance but take it to a qualified service centre.
- Clean the appliance with a dry cloth. Do not use solvents or other detergent aggressive substances.
- Store the appliance at ambient temperature (20 - 25 °), keep it away from direct sunlight and away from heat sources.

Description of the starter

This appliance is a portable multifunction starter equipped with a lithium battery.

It can be used as an emergency starter for motor vehicles with 12 / 24-volt electrical system; it can recharge / supply 5V, 12V electronic devices.

It is equipped with a LED light with the function of continuous, intermittent, SOS light.

Controls, reports and accessories Fig.1

- A) Multifunction Starter
 - B) Power supply unit 100 - 240V
 - C) Multi USB Cable
- 1) Key ON / OFF for USB ports, led light.
 - 2) KEY OVER RIDE, 12V, 24V
 - 3) Output USB port for power supply 5V, 1A; 5V2A
 - 4) Screen
 - 5) Input port for charging 15V, 1A
 - 6) Cable with clamps for jump starting
 - 7) LED light
 - 8) Output port for power supply 12V, 10

Jump starting

! Use the appliance only as an emergency starter to support the vehicle battery. Do not use it alone instead of the battery.

- Avoid the formation of flames or sparks. To avoid sparks, make sure that the clamps cannot disengage from the poles of the battery during charging.
- Stay away from moving parts such as fans, transmission belts and pulleys.
- Stay away from hot parts, such as engine and cooling system to avoid burns.
- Do not short circuit the terminals for the emergency start cable because they are always under tension.
- Avoids that the red and black clamps come into contact. Accidental short circuits of the terminals caused by an electrical conductor object for example a tool, a jewel, etc. could generate enough heat to cause serious burns, electric arc or cause incandescent metal splashes.
- Do not reverse the polarity of the positive "+" negative and "-" terminals

Sequence of operations

- !** Starter battery must be fully charged (4 led lit).
- !** Carefully follow the starting procedure, failure to comply may affect the life of the appliance.
- !** The starter automatically recognizes the presence of the battery and its voltage (12V / 24V). Do not use the "Over Ride" function unless the starter fails to recognize the battery.

- 1 Make sure that the vehicle ignition key is in the OFF position: all services turned off.
- 2 Connect red charging clamp to positive (+) battery terminal and black charging clamp (-) to negative battery terminal.
If the battery is installed on a motor vehicle, first connect the clamp to the battery terminal that is not connected to the bodywork. Afterwards, connect the second clamp to the bodywork at a point far from both the battery and the petrol pipes.
When the connection is correct the display shows the message "Jump start ready 12V" or "Jump start ready 24V". The starter is ready.

- 3 Rotate the ignition key for up to 3 seconds.
! If the vehicle did not start wait at least 15 seconds before trying again.
 - Repeated start attempts may activate the starter's thermal protection. Wait 500 seconds before re-starting, as indicated on the display.
 - If the vehicle battery is near sulphation or is faulty, the control unit may not activate the starting procedure. The starter will not supply the power needed to start the vehicle. The starter will remain in standby mode.
 - Make sure the battery is not faulty and proceed to carry out a minimum charge of the battery with a charger before using the starter.
 - After starting leave the engine running and disconnect the starter.
 - Disconnect in the order the black clamp "-" and then the red clamp "+".
 - Disconnect the cable with the clamps from the starter and put everything into its box.

OVER RIDE FUNCTION

If the vehicle battery is completely discharged, the starter is not able to recognize the battery voltage.

The user must recognize the battery, correctly connect the (+) (-) terminals and adjust the starter.

! Carefully check the battery voltage (12V / 24V) in order to not damage the electrical system of the vehicle

- 1 Make sure that the vehicle ignition key is in the OFF position: all services turned off.
- 2 Connect red charging clamp to positive (+) battery terminal and black charging clamp (-) to negative battery terminal.
If the battery is installed on a motor vehicle, first connect the clamp to the battery terminal that is not connected to the bodywork. Afterwards, connect the second clamp to the bodywork at a point far from both the battery and the petrol pipes.
- 3 Press the button "Over Ride" (2)
- 4 Press the button "12V" or "24V"(2) for at least 2 seconds
The display shows the message "Jump start ready 12V" or "Jump start ready 24V"
Start the engine within 30 seconds.
- 5 Rotate the ignition key for up to 3 seconds.

! If the vehicle did not start wait at least 15 seconds before trying again.

Use as power supply USB / 12V

- 1 Briefly press the key (1): the display shows the

message "USB 12V ON". The USB output ports (3) and the cigarette lighter (8) are powered.

2 Insert the cable in the device to be powered.

i The cigarette lighter (8) supplies 12V direct current for a maximum load of 10 Amp. The cigarette lighter does not supply current when the starter is charging.

Use led light

- 1 Press for a few seconds the key (6) to enable the continuous light.
- 2 Briefly press several times the key (6) for: the intermittent light; the SOS light; turning off the LED light. The display shows the messages "LIGHT", "FLASH, SOS".

Charging the starter

i To obtain maximum performance charge the appliance before each use, after use and anyway regularly every 3 months.

i Before charging the appliance after use, wait for the battery cool down.

! To recharge the appliance, use only the power supply unit supplied.

- Charge from home mains.
Insert the power supply unit cable (B) into the socket (3).

LED charge status

➢ Briefly press the key (1): the display shows the percentage of battery charge.

i If the percentage of battery charge falls below 20%, the display shows the message "Low battery Recharge now". Recharge the battery immediately.

Troubleshooting

i The appliance is protected against polarity reversals, short-circuits, overloads or deep discharge of the battery, thermal protection.

■ The display shows the message "Output locked short circuit check all connections" + audible alarm

The grippers are in short circuit, check the connection.

■ The display shows the message "Warning clamp reversed check all connections" + audible alarm:

You have reversed the polarity of the battery. Check the connection.

■ The display will show this flashing message "Output locked"
After 3 starting attempts the device protection is automatically activated. Wait at least 2 minutes before trying again. If you are unable to start the vehicle, ask for the help of a qualified person and do not try to start it again.

■ The display is turned off.

The battery is very low or there is an overload or a short circuit in the USB or 12V DC ports

Press the button (1) to unlock the starter or recharge the starter.

Fast 35k Technical Specifications

- LiFePO4 Lithium-polymer rechargeable sealed battery
- Battery Capacity: 35.000mAh
- Starting voltage 12V / 24V
- Starting Current Max 12V = 3.000A; 24V = 2000A

- Starting current (1V/C) 12V = 700A; 24V = 500A
- J-BME3s (Joule battery maximum energy on 3s) 20.000J
- Starting cylinders 25°C Petrol 8000cc - diesel 5000cc
- USB output 5V, 1A; 2,1A
- Output DC12V, 10A
- Input (jack) 15V, 1A
- Input (jack) for charger 15V, 1A
- Charging time 7h
- Automatic end of charge for battery protection
- Weight 2.760g]

Battery disposal

The exhausted battery of the starter should be recycled. In some States recycling is mandatory: contact the local body in charge for more information.

! Do not discard the appliance into the fire.

Manufacturer's Warranty

The equipment is covered by a 12-month warranty starting from the purchase date. The warranty period starts from the date on which the equipment is purchased by the first user, proved by presenting the purchase receipt showing the purchase date and the product description. Within this period the Manufacturer agrees to eliminate any manufacturing defects. These defects are eliminated by repairing the product free of charge.

The warranty excludes the following: - Parts that are subject to normal wear and tear. - Faults originating from natural wear, overloads or improper utilization of the equipment outside declared performance specifications. - Minor faults, which do not alter the value and performance of the product. - Products tampered with or damaged by the use of non-original accessories or spare parts.

The battery is considered a part of wear in consideration of its normal chemical decay. Battery life is a function of its correct use and conservation. In order to maximize the battery life, it is recommended to follow the instructions contained in this manual.

Appliances returned, even if they are under warranty, shall be sent to us CARRIAGE PAID, and shall be delivered CARRIAGE FORWARD.

These terms do not apply to appliances classified as consumer goods according to the European Union Directive 1999/44/CE, provided that these appliances are sold in the Member States of the European Union.

The warranty does not extend to rights other than the elimination of defects identified in the product.



Manuel d'instructions.



Lire attentivement ce manuel d'instruction avant d'utiliser cet appareil.

Le manuel contient des instructions pour une utilisation correcte de l'appareil et les avertissements de sécurité qu'il faut toujours respecter.

Conserver ce manuel avec l'appareil pour consulter en cas d'utilisation ultérieure.

En cas de problème ou d'incertitude, demander l'aide de personnel expérimenté pour son utilisation.

Utiliser cet appareil uniquement aux fins pour lesquelles il a été fabriqué, en respectant les limites indiquées dans le manuel et sur l'appareil lui-même.

Le fabricant ne peut être tenu responsable en cas d'utilisation non conforme ou de non-respect des instructions d'utilisation et des avertissements de sécurité.

Généralités et avertissements

L'appareil peut être utilisé par des enfants d'un âge non inférieur à 8 ans et par des personnes ayant des capacités mentales, physiques ou sensorielles réduites ou ayant un manque d'expérience et de connaissance, seulement si elles sont supervisées ou bien instruites de façon appropriée sur l'utilisation sûre de l'appareil et après avoir compris les dangers éventuels.

Les enfants ne doivent pas effectuer le nettoyage et l'entretien sans surveillance.

- N'essayez pas de recharger des batteries non rechargeables ou des batteries autres que celles prévues.
- Ne rechargez pas les batteries gelées car elles pourraient exploser.
- Ne pas utiliser l'appareil en présence de gaz ou de substances inflammables.
- Ne pas charger l'appareil au soleil ou à proximité de sources de chaleur.
- Ne pas mettre l'appareil et ses câbles dans l'eau ou sur des surfaces humides.
- Placer l'appareil de manière à ce qu'il soit correctement ventilé : ne pas le couvrir avec d'autres objets ; ne pas l'enfermer dans des récipients ou des étagères.
- Ne pas utiliser l'appareil avec des câbles endommagés, s'il a reçu des coups, s'il est tombé ou s'il a été endommagé.
- Ne pas utiliser l'appareil si la batterie émet des odeurs, chauffe, se déforme ou perd de l'acide lors de son utilisation, sa charge ou son stockage.
- Ne pas démonter l'appareil, mais le confier à un centre de service après-vente qualifié.
- Nettoyer l'appareil avec un chiffon sec. Ne pas utiliser de solvants ou d'autres détergents agressifs.
- Ranger l'appareil à température ambiante (20 - 25°), à l'abri du soleil et des sources de chaleur.

Description du démarreur

Cet appareil est un démarreur portable multifonction équipé d'une batterie au lithium.

Il peut être utilisé comme démarreur de secours pour les véhicules à moteur avec un système électrique de 12 / 24 volts ; il peut recharger/alimenter des appareils électroniques 5V, 12V.

Il est équipé d'un éclairage LED avec fonction d'éclairage continu, intermittent, SOS.

Commandes, signaux et accessoires Fig.1

- A) Démarreur multifonction
 - B) Source d'alimentation 100 - 240V
 - C) Câble USB multiple
- 1) Touche ON/OFF pour prise USB, voyant LED
 - 2) Touche OVER RIDE, 12V, 24V
 - 3) Port de sortie USB pour alimentation 5V, 1,2A
 - 4) Écran
 - 5) Port d'entrée pour le chargement de 15V, 1A
 - 6) Câble avec pinces pour démarrage d'urgence
 - 7) Lumière LED
 - 8) Port de sortie pour alimentation 12V, 10A

Démarrage d'urgence

⚠ Utiliser l'appareil uniquement comme démarreur d'urgence pour aider la batterie du véhicule. Ne pas l'utiliser seul au lieu de la batterie.

- Éviter la formation de flammes ou d'étincelles. Pour éviter les étincelles, s'assurer que les bornes ne peuvent pas se dégrader des pôles de la batterie pendant la charge.
- Rester à distance des pièces mobiles telles que les ventilateurs, les courroies d'entraînement et les poulies.
- Rester à distance des pièces chaudes, telles que le moteur et le système de refroidissement, pour éviter les brûlures.
- Ne pas court-circuiter les bornes du câble de démarrage d'urgence car elles sont toujours sous tension.
- Empêcher la pince rouge et noire d'entrer en contact. Des courts circuits accidentels des bornes causés par un objet électriquement conducteur, tel qu'un outil, un bijou, etc., pourraient générer suffisamment de chaleur pour causer des brûlures graves, un arc électrique ou des éclaboussures de métal incandescent.
- Ne pas inverser les polarités des bornes positif « + » et négatif « - ».

Séquence des opérations

⚠ La batterie du démarreur doit être complètement chargée (4 voyants allumés).

⚠ Suivre attentivement la procédure de mise en route, faute de quoi, la durée de vie de l'appareil pourrait être compromise.

⚠ Le démarreur reconnaît automatiquement la présence de la batterie et sa tension (12V / 24V). N'utiliser la fonction « Over Ride » que si le démarreur peut reconnaître la batterie.

- 1 S'assurer que la clé de contact du véhicule est en position OFF : tous les services sont désactivés.
- 2 Connecter la pince rouge à la borne positive (+) de batterie et la pince noire à la borne négative (-).
Si la batterie est montée sur un véhicule automobile, brancher la première borne au pôle de la batterie qui n'est pas branché à la carrosserie et brancher ensuite la deuxième borne à la carrosserie, loin de la batterie et de la conduite d'essence.
Lorsque la connexion est correcte, la mention « Jump start ready 12V » ou « Jump start ready 24V » apparaît à l'écran. Le démarreur est prêt.
- 3 Tourner la clé de contact pendant 3 secondes maximum.

⚠ Si le véhicule n'a pas démarré, attendre au moins 15 secondes avant de réessayer.

- Des tentatives de démarrage consécutives peuvent activer la protection thermique du démarreur. Attendez 500 secondes, comme indiqué sur l'écran, avant d'effectuer un nouveau démarrage.
- Avec la batterie du véhicule proche de la sulfatation ou en panne, l'unité de commande peut ne pas activer la procédure de démarrage. Le démarreur ne fournira pas l'énergie nécessaire pour démarrer le véhicule. Le démarreur restera en mode veille.
- Vérifiez que la batterie n'est pas défectueuse et effectuez une charge minimale de la batterie avec un chargeur avant d'utiliser le démarreur.
- Après le démarrage, laissez le moteur tourner et déconnecter le démarreur :
- Débrancher dans l'ordre la pince noire « - » puis la pince rouge « + ».
- Débrancher le câble avec les pinces du démarreur et remettre tout dans le boîtier.

FONCTION OVER RIDE

Si la batterie du véhicule est complètement déchargée, le démarreur ne peut pas reconnaître la tension de la batterie. L'utilisateur a la tâche de reconnaître la batterie, de connecter correctement les bornes (+) (-) et de régler le démarreur.

⚠ Vérifier soigneusement la tension de la batterie (12V / 24V) afin de ne pas endommager le système électrique du véhicule

- 1 S'assurer que la clé de contact du véhicule est en position OFF : tous les services sont désactivés.
- 2 Connecter la pince rouge à la borne positive (+) de batterie et la pince noire à la borne négative (-). Si la batterie est montée sur un véhicule automobile, brancher la première borne au pôle de la batterie qui n'est pas branché à la carrosserie et brancher ensuite la deuxième borne à la carrosserie, loin de la batterie et de la conduite d'essence.
Lorsque la connexion est correcte, la mention « Jump start ready 12V » ou « Jump start ready 24V » apparaît à l'écran. Le démarreur est prêt.
- 3 Appuyer sur le bouton « Over Ride » (2)
- 4 Appuyer sur le bouton « 12V » ou « 24V » pendant au moins 2 secondes (2) « Jump start ready 12V » ou « Jump start ready 24V » apparaît à l'écran.
Démarrer le moteur dans les 30 secondes.
- 5 Tourner la clé de contact pendant 3 secondes maximum.

⚠ Si le véhicule n'a pas démarré, attendre au moins 15 secondes avant de réessayer.

Utiliser comme source d'alimentation USB / 12V

- 1 Appuyer brièvement sur le bouton (1) : « USB 12V ON » apparaît à l'écran. Les ports de sortie USB (3) et l'allume-cigare (8) sont alimentés.
 - 2 Insérer le câble dans le dispositif à alimenter.
- ⓘ** La prise allume-cigare (8) fournit un courant continu de 12 V pour fournir une charge maximale de 10 A. La prise allume-cigare ne fournit pas de courant lorsque le démarreur est en charge.

Utilisation de la lumière LED

- 1 Appuyer sur le bouton (6) pendant quelques secondes pour activer la lumière continue.
- 2 Appuyer brièvement plusieurs fois sur le bouton (6) pour obtenir : lumière clignotante ; lumière SOS ; éteindre la lumière.
« LIGHT », « FLASH, SOS » apparaît à l'écran.

Recharge du démarreur

- ⓘ Pour obtenir des performances maximales, recharger l'appareil avant chaque utilisation, après l'utilisation et en tout état de cause régulièrement tous les 3 mois.**
- ⓘ** Avant de charger l'appareil après utilisation, attendre que la batterie se soit refroidie.

⚠ Pour recharger l'appareil, utiliser uniquement l'alimentateur fourni.

- Recharger à partir du réseau domestique. Insérer le câble d'alimentation (B) dans la prise (3).

LED d'état de charge

- Appuyer brièvement sur le bouton (1) : le pourcentage de charge de la batterie s'affiche à l'écran.
- ⓘ** Si le pourcentage de charge descend en dessous de 20%, le message « Low battery Recharge now » apparaît à l'écran. Recharger immédiatement la batterie.

Dépannage

- ⓘ** L'appareil est protégé contre les inversions de polarité, les courts-circuits, la surcharge ou la décharge profonde de la batterie, et est aussi doté d'une protection thermique.
- L'écran affiche le message « Output locked short circuit check all connections » + alarme sonore
Les pinces sont en court-circuit, vérifier la connexion.
 - L'écran affiche le message « Warning clamp reversed check all connections » + alarme sonore.
Vous avez inversé la polarité de la batterie. Vérifier la connexion.
 - Le message clignotant « Output locked » apparaît à l'écran
Après 3 tentatives de démarrage, la protection du dispositif s'active. Attendez au moins 2 minutes avant de réessayer. Si vous ne pouvez pas démarrer le véhicule, demander de l'aide à une personne qualifiée et ne pas tenter d'autres démarrages.
 - L'écran est désactivé.
La batterie est très faible ou il y a une surcharge ou un court-circuit dans les ports USB ou 12V DC Appuyer sur le bouton (1) pour déverrouiller le démarreur ou recharger le démarreur.

Caractéristiques techniques Fast 35

- Batterie LiFePO4 hermétique rechargeable
- Capacité de la batterie : 35.000mAh
- Tension de démarrage 12V / 24V
- Courant de démarrage Max 12V = 3.000A; 24V = 2000A
- Courant de démarrage (1V/C) 12V = 700A; 24V = 500A
- J-BME3s (énergie Joule maximale de la batterie sur 3s) 20.000J
- Démarrage cylindrée 25°C essence 8000cc- diesel 5000cc
- Sortie USB 5V, 1A, 2,1A
- Sortie DC 12V, 10A
- Entrée pour recharge (jack) 15V, 1A
- Temps de recharge 7h

- Fin de charge automatique pour protéger la batterie
- Poids 2.760g

Élimination de la batterie

La batterie de démarrage épuisée doit être recyclée. Dans certains pays, le recyclage est obligatoire : contacter les autorités locales pour plus d'informations.

 **Ne pas jeter l'appareil dans un feu.**

Garantie du Fabricant

Les appareils sont couverts par une garantie d'une durée de 12 mois à partir de la date d'achat. La garantie prend effet à la date à laquelle le premier utilisateur a acheté l'appareil. Pour prouver cette date, il est nécessaire de présenter le reçu de caisse indiquant la date d'achat et la description du produit. Durant cette période, le Fabricant s'engage à éliminer tout défaut de fabrication. Éliminer ces défauts consiste à réparer gratuitement le produit.

La garantie ne couvre pas: Les pièces soumises à une usure normale. Les problèmes liés à l'usure naturelle, une surcharge ou une utilisation impropre de l'appareil, en dehors des performances déclarées. Les anomalies de faible ampleur qui ne modifient pas la valeur et les performances du produit. Les produits transformés ou endommagés par l'utilisation d'accessoires ou de pièces de rechange qui ne sont pas d'origine.

La batterie est considérée comme une pièce d'usure en raison de sa dégradation chimique normale. La durée de vie de la batterie dépend de son utilisation et de son stockage corrects. Pour optimiser sa durée de vie, il est recommandé de suivre les instructions contenues dans ce manuel.

Même s'ils sont encore sous garantie, les appareils renvoyés devront être expédiés FRANCO DE PORT et seront restitués en PORT DU.

Les appareils qui appartiennent à la catégorie des biens de consommation selon la directive européenne 1999/44/CE font exception à la règle uniquement s'ils sont vendus dans les états membres de l'UE.

Tout droit autre que l'élimination des défauts rencontrés sur le produit n'est pas applicable.

ES



Manual de instrucciones.



Antes de usar este aparato, lea este manual de instrucciones cuidadosamente.

Antes de usar este aparato, lea este manual de instrucciones cuidadosamente.

El manual contiene instrucciones para el uso correcto del aparato y advertencias de seguridad que siempre debe respetar.

Guarde el manual junto con el dispositivo para futuras referencias.

En caso de problemas o incertidumbres, pida ayuda a personal experto en su uso.

Use el aparato solo para el propósito para el cual fue hecho, respetando los límites indicados en el manual y en el propio aparato.

El fabricante no puede considerarse responsable en caso de uso incorrecto o del incumplimiento de las instrucciones de uso y advertencias de seguridad.

Generalidades y advertencias

El aparato puede ser usado por niños mayores de 8 años y por personas con discapacidad física, mental o sensorial, con falta de experiencia y conocimiento, sólo si son supervisadas u oportunamente instruidas acerca del uso seguro del equipo y después de haber comprendido los posibles peligros.

Los niños no deben jugar con el aparato.

Los niños no deben realizar la limpieza y el mantenimiento sin la supervisión de un adulto.

- No intente cargar baterías que no sean recargables ni baterías diferentes de aquellas previstas.
- No cargue baterías congeladas porque podrían explotar.
- No utilice el aparato en presencia de gases o sustancias inflamables.
- No cargue el dispositivo al sol o cerca de fuentes de calor.
- No coloque el aparato y sus cables en agua o en superficies mojadas.
- Coloque el aparato de modo que esté adecuadamente ventilado: no lo cubra con otros objetos; no lo encierre en contenedores o estantes.
- No utilice el aparato con cables dañados, si ha sido golpeado, si se ha caído o si se ha dañado.
- No utilice el aparato si la batería emite olores, se calienta, se deforma o pierde ácido durante el uso, la carga o el almacenamiento.
- No desmonte el aparato, llévelo a un centro de servicio calificado.
- Limpie el aparato con un paño seco. No utilice disolventes u otros detergentes agresivos.
- Guarde el aparato a temperatura ambiente (20 - 25 °), manténgalo alejado del sol y de fuentes de calor.

Descripción del arrancador

Este dispositivo es un arrancador portátil multifunción equipado con una batería de litio.

Puede usarse como arranque de emergencia para vehículos motorizados con un sistema eléctrico de 12 / 24 voltios; puede recargar / alimentar dispositivos electrónicos de 5V, 12V.

Está equipado con una luz LED con función de luz continua,

intermitente, SOS.

Controles, señales y accesorios Fig.1

- A) Arrancador multifunción
 - B) Alimentador 100 - 240V
 - C) Cable USB múltiple
- 1) Botón de verificación estado de carga, puerto USB, luz LED
 - 2) Botón OVER RIDE, 12V, 24V
 - 3) Puerto USB para alimentación de 5V, 1A, 2A
 - 4) Pantalla
 - 5) Puerto para recarga de 15V, 1A
 - 6) Cable con pinzas para arranque de emergencia
 - 7) Luz LED
 - 8) Puerto para alimentación 12V, 10A

Arranque de emergencia

⚠ Use el dispositivo solo como arrancador de emergencia para ayudar la batería del vehículo. No lo use en lugar de la batería.

- Evite la formación de llamas o chispas. Para evitar chispas, asegúrese de que las abrazaderas no puedan liberarse de los polos de la batería durante la carga.
- Manténgase alejado de piezas móviles como ventiladores, correas de transmisión, poleas.
- Manténgase alejado de las partes calientes, como el motor y el sistema de enfriamiento, para evitar quemaduras.
- No cortocircuite los terminales para el cable de arranque de emergencia porque están siempre activos.
- Evite que las pinzas rojas y negras entren en contacto. Los cortocircuitos accidentales de las abrazaderas causados por un objeto conductor eléctrico, como una herramienta, una joya, etc. podrían generar suficiente calor como para causar quemaduras graves, arco eléctrico o salpicaduras de metal incandescente.
- No invierta las polaridades de los terminales positivo "+" y negativo "-."

Secuencia de operaciones

⚠ La batería de arranque debe estar completamente cargada (4 LED encendidos).

⚠ Siga cuidadosamente el procedimiento de puesta en marcha, su incumplimiento puede poner en peligro la vida útil del aparato.

⚠ El arrancador reconoce automáticamente la presencia de la batería y su voltaje (12V / 24V). No utilice la función "Over Ride" a menos que el motor de arranque no logre reconocer la batería.

- 1 Asegúrese de que la llave de encendido del vehículo esté en la posición de OFF: todos los servicios apagados.
- 2 Conectar el borne rojo (+) al polo positivo de la batería y el borne negro (-) al polo negativo de la batería. Si la batería es montada en un vehículo, en primer lugar conectar el borne al polo de la batería que no está conectado a la carrocería, y después conectar el segundo borne a la carrocería, en un punto distante de la batería y del conducto de la gasolina. Cuando la conexión es correcta, la pantalla muestra el mensaje "Jump start ready 12V" o "Jump start ready 24V". El motor de arranque está listo.
- 3 Gire la llave de encendido por un máximo de 3 segundos.

⚠ Si el vehículo no arranca, espere al menos 15 segundos antes de volver a intentarlo.

- Los intentos de arranque consecutivos podrían activar la protección térmica del motor de arranque. Espere 500 segundos, como se indica en la pantalla, antes de reiniciar.
- Con la batería del vehículo acercándose a la sulfatación o averiada, la unidad de control podría no activar el procedimiento de arranque. El motor de arranque no entregará la energía necesaria para arrancar el vehículo. El motor de arranque permanecerá en modo de espera.
- Compruebe que la batería no esté averiada y realice una carga mínima de la batería con un cargador antes de usar el motor de arranque.
- Después de arrancar, deje el motor en marcha y desconecte el arrancador:
- Desconecte en orden la pinza negra "-" y luego la pinza roja "+".
- Desconecte el cable con las pinzas del arrancador y ponga todo en el estuche.

FUNCIÓN OVER RIDE

Si la batería del vehículo está completamente descargada, el motor de arranque no es capaz de reconocer el voltaje de la batería.

El usuario tiene que reconocer la batería, conectar correctamente los terminales (+) (-) y ajustar el arrancador.

⚠ Verifique cuidadosamente el voltaje de la batería (12V / 24V) para no dañar el sistema eléctrico del vehículo

- 1 Asegúrese de que la llave de encendido del vehículo esté en la posición de OFF: todos los servicios apagados.
- 2 Conectar el borne rojo (+) al polo positivo de la batería y el borne negro (-) al polo negativo de la batería. Si la batería es montada en un vehículo, en primer lugar conectar el borne al polo de la batería que no está conectado a la carrocería, y después conectar el segundo borne a la carrocería, en un punto distante de la batería y del conducto de la gasolina.
- 3 Presione el botón "Over Ride" (2)
- 4 Presione el botón "12V" o "24V" (2) durante al menos 2 segundos. La pantalla muestra el mensaje "Jump start ready 12V" o "Jump start ready 24V"
Arranque el motor en 30 segundos.
- 5 Gire la llave de encendido por un máximo de 3 segundos.

⚠ Si el vehículo no arranca, espere al menos 15 segundos antes de volver a intentarlo.

Uso como alimentador

- 1 Presione brevemente el botón (1): la palabra "USB 12V ON" aparece en la pantalla. Los puertos de salida USB (3) y el encendedor (8) están alimentados.
 - 2 Inserte el cable al dispositivo que se va a alimentar. La toma del encendedor (8) suministra corriente continua de 12 V para suministrar una carga máxima de 10 amperios.
- ⓘ** La toma del encendedor no suministra corriente cuando el arrancador se está cargando.

Uso de la luz LED

- 1 Presione el botón (6) durante unos segundos para activar la luz continua.

- 2 Presione brevemente el botón (6) varias veces para tener: la luz intermitente; la luz SOS; apagar la luz LED. Los mensajes "LIGHT, FLASH, SOS" aparecen en la pantalla.

Recarga del arrancador

i Para obtener el máximo rendimiento, recargue la unidad antes de cada uso, después del uso y, en cualquier caso, regularmente cada 3 meses.

i Antes de cargar el aparato después de usarlo, espere a que la batería se enfríe.

! Para recargar el aparato, utilice únicamente el alimentador suministrado.

> Charge from home mains.

Insert the power supply unit cable (B) into the socket (3).

LED de estado de carga

> Presione brevemente el botón (1): el porcentaje de carga de la batería aparece en la pantalla.

i Si el porcentaje de carga cae por debajo del 20%, la pantalla muestra el mensaje "Low battery Recharge now". Recargue la batería inmediatamente.

Solución de problemas

i El dispositivo está protegido contra inversiones de polaridad, cortocircuitos, sobrecarga o descarga profunda de la batería, protección térmica.

■ En la pantalla aparece el mensaje "Output locked short circuit check all connections" + alarma sonora

Las pinzas están en cortocircuito, verifique la conexión.

■ La pantalla muestra el mensaje "Warning clamp reversed check all connections" + alarma sonora:

Ha invertido la polaridad de la batería. Mire la conexión.

■ La pantalla muestra el mensaje intermitente "Output locked" Después de 3 intentos de arranque, se activa la protección del dispositivo. Espere al menos 2 minutos antes de volver a intentarlo. Si no consigue arrancar el vehículo, solicite ayuda a una persona calificada y no intente otros arranques.

■ El visor está apagado.

La batería está muy baja o hay una sobrecarga o un cortocircuito en los puertos USB o 12V DC

Presione el botón (1) para desbloquear el arrancador o recargarlo.

Especificaciones técnicas Fast 35k

- Batería hermética recargable LiFePO4
- Capacidad de la batería: 35.000mAh
- Tensión de arranque 12V / 24V
- Corriente de arranque Máx 112V = 3.000A; 24V = 2000A
- Corriente de arranque (1V / C) 12V = 700A; 24V = 500A
- J-BME3s (Joule battery maximum energy on 3s) 20.000J
- Arranque cilindrada 25°C gasolina 8000cc - diesel 6000cc
- Puerto USB 5V, 1A; 2.1A
- Puerto DC 12V, 10A
- Puerto (jack) 15V, 1A para recarga
- Tiempo de recarga 7h
- Fin de recarga automática para proteger la batería
- Peso 2.760g

Eliminación de la batería

La batería de arranque agotada debe ser reciclada. En algunos países, es obligatorio reciclarla: póngase en contacto con las autoridades locales para obtener más información.

! No arroje el aparato al fuego.

Garantía del fabricante

Los aparatos están cubiertos por una garantía de 12 meses a partir de la fecha de compra. El periodo de garantía comienza a partir de la fecha de compra por parte del primer usuario y debe estar acompañado por un comprobante de compra en el que se describa detalladamente el producto y la fecha de adquisición. Durante este periodo, el Fabricante se compromete a eliminar los defectos de fabricación. La eliminación de dichos defectos supone la reparación gratuita del producto.

La garantía no incluye: Las piezas con vida útil limitada. Las fallas ocasionadas por un desgaste natural, una sobrecarga o un uso inadecuado del aparato, es decir, por fuera de las prestaciones declaradas. Anomalías de pequeña entidad que no alteran ni el valor ni las prestaciones del producto. Los productos manipulados o averiados debido al uso de accesorios o piezas de repuesto no originales.

La batería se considera una pieza de desgaste debido a su deterioro químico normal. La duración de la batería depende de su uso y almacenamiento adecuados. Para optimizar su vida útil, se recomienda seguir las instrucciones contenidas en este manual.

Los artefactos devueltos, aunque estén bajo garantía, deberán ser enviados CON PORTE PAGADO, y serán devueltos con PORTE PAGADERO EN DESTINO.

Constituyen una excepción a lo establecido, los artefactos que son considerados como bienes de consumo según la Directiva europea 1999/44/CE, solo si se vendieron en los estados miembros de la UE.

El único derecho aplicable es el de la eliminación de los defectos en el producto.



Manual de instruções



Antes de utilizar este dispositivo leia cuidadosamente o manual de instruções.

O manual contém as instruções para a utilização adequada do dispositivo e os avisos de segurança que você deve sempre respeitar.

Mantenha o manual junto com o dispositivo a ser consultado para uso futuro.

Em caso de problemas ou incertezas, peça ajuda de pessoal experiente na sua utilização.

Utilizar o aparelho apenas para o fim ao qual é fabricado dentro dos limites indicados no manual e no próprio aparelho.

O fabricante não pode ser considerado responsável em caso de má utilização ou não cumprimento das instruções de utilização e dos avisos de segurança.

Generalidades e advertências

O aparelho pode ser usado por crianças com idade não inferior a 8 anos e por pessoas com capacidades mentais, físicas ou sensoriais reduzidas ou falta de experiência e conhecimento apenas se supervisionadas ou devidamente instruídas sobre o uso seguro do equipamento e depois de ter compreendido os possíveis perigos. As crianças não devem jogar com o equipamento.

As crianças não devem efetuar limpezas e manutenção sem supervisão.

- Não tentar carregar baterias não recarregáveis ou baterias diferentes das previstas.
- Não carregar baterias geladas pois que essas poderiam explodir.
- Não utilizar o aparelho na presença de gases ou substâncias inflamáveis.
- Não carregar o dispositivo ao sol ou perto de fontes de calor.
- Não colocar o aparelho e os seus cabos na água ou em superfícies úmidas.
- Posicione o aparelho de modo que esteja adequadamente ventilado: não cubra com outros objetos; não o feche em recipientes ou prateleiras.
- Não utilize o aparelho com cabos danificados, se tiver sofrido impacto, se tiver caído ou se tiver sido danificado.
- Não use o dispositivo se, durante a utilização, carga ou armazenamento, a bateria emitir odores, esquentar, deformar-se ou perder ácido.
- Não desmonte o aparelho, em vez disso leve-o para um centro de serviço qualificado.
- Limpe o aparelho com um pano seco. Não utilize solventes ou outros agentes de limpeza agressivos.
- Mantenha o dispositivo à temperatura ambiente (20-25°), mantenha-o longe do sol e de fontes de calor.

Descrição do arrancador

Este aparelho é um auxiliar de arranque/arrancador portátil multifunções equipado com uma bateria de lítio.

Pode ser usado como um arrancador de emergência para veículos a motor com sistema elétrico de 12 /12V volts; pode recarregar / alimentar dispositivos eletrônicos de 5V, 12V.

É equipado com uma luz LED com função de luz contínua, intermitente, SOS.

Comandos, alertas e acessórios Fig.1

- A) Auxiliar de arranque/Arrancador multifunções
- B) Fonte de alimentação 100-240V
- C) Cabo múltiplo USB

- 1) Botão para verificar o estado de carga, saída USB, luz LED
- 2) Botão OVER RIDE2V 24V
- 3) Porta de saída USB para a fonte de alimentação 5V, 1A, 2A
- 4) Display
- 5) Porta de entrada para carregamento 15V, 1A
- 6) Cabo com grampos para arranque de emergência
- 7) Luz LED
- 5) Porta de saída para alimentação 12V, 10A

Arranque de emergência

Utilize o aparelho apenas como um arrancador de emergência com a ajuda da bateria do veículo. Não utilize individualmente em substituição à bateria.

- Evite a formação de chamas ou faíscas. Para evitar faíscas, certifique-se de que os grampos não podem desconectar-se dos polos da bateria durante o carregamento.
- Afaste-se de partes móveis, tais como ventoinhas, cintos de transmissão, polias.
- Afaste-se de partes quentes, como motor e sistema de refrigeração, para evitar queimaduras.
- Não cause curto-circuito nos terminais para o cabo de arranque de emergência porque estão sempre sob tensão.
- Evite que o grampo vermelho e o preto entrem em contato. Curto-circuitos acidentais dos grampos causados por um condutor elétrico, por exemplo, uma ferramenta, uma joia, etc. podem gerar calor suficiente para causar queimaduras graves, arco elétrico ou causar salpicos de metal quente.
- Não inverter as polaridades dos terminais positivos “+” e negativos “-”.

Sequência das operações

A bateria do arrancador deve estar totalmente carregada (4 LEDs acesos).

Siga atentamente o procedimento de arranque, o não cumprimento pode comprometer a durabilidade do equipamento.

O arrancador reconhece automaticamente a presença da bateria e a sua tensão (12V / 24V). Não utilize a função “Over Ride” a menos que o arrancador não consiga reconhecer a bateria.

- 1 Certifique-se de que a chave de ignição do veículo está na posição Desliga/OFF: todos os serviços desligados.
- 2 Ligue o borne vermelho (+) ao pólo positivo da bateria e o borne preto (-) ao pólo negativo da bateria. Se a bateria for montada num veículo, conectar primeiro o borne ao pólo da bateria que não está ligado à carroçaria, e depois conectar o outro borne à carroçaria, num ponto distante da bateria e do conduto da gasolina. Quando a conexão está correta, o visor mostra as palavras “Jump start ready 12V” ou “Jump start ready 24V”. O arrancador está pronto.
- 3 Gire a chave de ignição por no máximo 3 segundos.

Se o veículo não tiver arrancado, espere pelo menos 15 segundos antes de tentar novamente.

➤ Tentativas consecutivas de arranque podem ativar a

- proteção térmica do arrancador. Espere 500 segundos, como mostrado na tela, antes de efetuar um novo arranque.
- Se a bateria do veículo estiver próxima da sulfatação ou falhar, a unidade de comando pode não ativar o procedimento de arranque. O arrancador não fornecerá a energia necessária para ligar o veículo.
 - Verifique se a bateria não está avariada e proceda para efetuar uma carga mínima da bateria com um carregador antes de usar o arrancador.
 - Após o arranque, deixe o motor ligado e desligue o arrancador.
 - Desconecte em ordem o grampo preto " - " e, em seguida, o grampo vermelho "+".
 - Desligue o cabo com os grampos do arrancador e armazene tudo no estojo.

FUNÇÃO OVER RIDE

Se a bateria do veículo estiver completamente descarregada, o motor de arranque não é capaz de reconhecer a tensão da bateria.

O usuário é responsável por reconhecer a bateria, conectar corretamente os terminais (+) (-) e ajustar o arrancador.

Verificar cuidadosamente a tensão da bateria (12V / 24V) de modo a não danificar o sistema elétrico do veículo

- 1 Certifique-se de que a chave de ignição do veículo está na posição Desliga/OFF: todos os serviços desligados.
- 2 Ligue o borne vermelho (+) ao pólo positivo da bateria e o borne preto (-) ao pólo negativo da bateria. Se a bateria for montada num veículo, conectar primeiro o borne ao pólo da bateria que não está ligado à carroçaria, e depois conectar o outro borne à carroçaria, num ponto distante da bateria e do conduto da gasolina.
- 3 Pressione o botão "Over Ride" (2)
- 4 Pressione por pelo menos 2 segundos o botão "12V" ou "24V" (2)
O visor mostra as palavras "Jump start ready 12V" ou "Jump start ready 24V"
Iniciar o motor dentro de 30 segundos.
- 5 Gire a chave de ignição por no máximo 3 segundos.

Se o veículo não tiver arrancado, espere pelo menos 15 segundos antes de tentar novamente.

Utilização como fonte de alimentação USB / 12V

- 1 Pressione o botão (1) brevemente: o visor mostra "USB 12V ON". As portas de saída USB (3) e o acendedor de cigarros (8) são alimentados.
 - 2 Insira o cabo no dispositivo a ser alimentado.
-  A tomada de acendedor de cigarro (8) fornece energia de corrente contínua a 12V para alimentar uma carga máxima de 10 Amp. A tomada de acendedor de cigarro não fornece energia quando o arrancador estiver carregado.

Utilização da luz LED

- 1 Pressione por alguns segundos o botão (6) para ativar a luz contínua.
- 2 Pressione mais vezes brevemente o botão (6) para ter: luz intermitente; luz SOS; desligar luz LED.
No visor aparecem as palavras "LIGHT, FLASH, SOS".

Recarregar o arrancador

 Para obter o maior desempenho, recarregue o dispositivo antes de cada uso, após o uso e, de qualquer forma, regularmente a cada 3 meses.

 Antes de recarregar o dispositivo após a utilização, aguarde até que a bateria tenha arrefecido.

 Para recarregar o aparelho, utilize apenas a fonte de alimentação fornecida.

- Recarga da rede doméstica.
Insira o cabo de alimentação (B) na tomada (3).

LED sinalização do estado da carga.

- Pressione brevemente o botão (1): a percentagem de carga da bateria aparece no visor.

 Se a percentagem de carga cair abaixo de 20%, o visor mostra escrito "Low battery Recharge now". Recarregue a bateria imediatamente.

Solução de problemas

 O aparelho está protegido contra inversões de polaridade, curtos-circuitos, sobrecarga ou descarga profunda da bateria, proteção térmica.

■ No visor aparece escrito "Output locked short circuit check all connections" + alarme sonoro

Os grampos estão em curto-circuito, verifique a conexão.

■ No visor aparece escrito "Warning clamp reversed check all connections" + alarme sonoro:

Você inverteu a polaridade da bateria. Verifique a conexão.

■ O visor mostra as palavras piscando "Output locked"

Após 3 tentativas de arranque, a proteção do dispositivo é ativada. Espere pelo menos 2 minutos antes de tentar novamente. Se você não consegue iniciar o veículo, peça ajuda a uma pessoa qualificada e não tente mais iniciar.

■ O visor está desligado.

A bateria está muito baixa ou há uma sobrecarga ou curto-circuito no USB ou 12V DC

Pressione o botão (1) para desbloquear o arrancador ou então recarregue o arrancador.

Especificações técnicas Fast 35k

- Bateria LiFePO4 recarregável
- Capacidade da bateria: 35.000mAh
- Tensão de arranque 12V / 24V
- Corrente de arranque Max 12V = 3.000A; 24V = 2000A
- Corrente de arranque (1V/C) 12V = 700A; 24V = 500A
- J-BME3s (Joule battery maximum energy on 3s) 20.000J
- Arranque cilindrada 25°C gasolina 8000cc - diesel 6000cc
- Saída USB 5V, 1A; 2,1A
- Saída DC12V, 10A
- Entrada para recarga (jack)15V, 1A
- Tempo de recarga 7h
- Fim da carga automática para proteção da bateria
- Peso 2.760g

Descarte da bateria

A bateria exausta do arrancador deve ser reciclada. Em alguns estados, a reciclagem é obrigatória: contate as autoridades locais para obter mais informações.

 **Não jogue o aparelho no fogo.**

Garantia do Fabricante

Os aparelhos estão cobertos por uma garantia de 12 meses a contar da data de compra. A garantia começa a partir da data de compra da parte do primeiro utilizador, comprovada pela nota fiscal de compra com a indicação da data de compra e a descrição do produto. Durante o prazo de garantia, o Fabricante compromete-se a eliminar os defeitos de fabrico. A eliminação dos defeitos é feita mediante a reparação gratuita do produto. A garantia não cobre: As peças de desgaste normal. As avarias derivantes de desgaste natural, sobrecarga ou uso impróprio do aparelho, fora dos rendimentos declarados. Anomalias de pouca importância que não alteram o valor e os rendimentos do produto. Os produtos alterados ou danificados pela utilização de acessórios ou peças não originais.

A bateria é considerada uma parte perecível devido ao seu decaimento químico normal. A vida útil da bateria depende do seu uso e armazenamento adequados. Para otimizar a sua durabilidade, recomenda-se seguir as instruções deste manual.

Os aparelhos entregues, mesmo se em garantia, deverão ser expedidos em PORTE PAGO e serão restituídos em PORTE DEVIDO.

São excluídos do quanto estabelecido, os aparelhos que formam parte de bens de consumo segundo a directiva europeia 1999/44/CE, somente se vendidos nos estados membros da UE.

Não encontram aplicação direitos diferentes daquele da eliminação dos defeitos verificados no produto.

DE



Bedienungsanleitung



Lesen Sie diese Bedienungsanleitung sorgfältig durch, bevor Sie das Gerät benutzen.

Das Handbuch enthält die Anweisungen für den korrekten Gebrauch des Geräts und die Sicherheitshinweise, die Sie immer beachten müssen

Bewahren Sie das Handbuch zusammen mit dem Gerät auf, damit Sie es in Zukunft wiederverwenden können.

Bei Problemen oder Unklarheiten wenden Sie sich an Fachpersonal.

Verwenden Sie das Gerät nur für den Zweck, für den es hergestellt wurde, und beachten Sie dabei die im Handbuch und auf dem Gerät angegebenen Grenzwerte.

Der Hersteller haftet nicht bei unsachgemäßer Verwendung oder Nichtbeachtung der Gebrauchsanweisung und der Sicherheitshinweise.

Allgemeines und Hinweise

Dieses Gerät ist nicht dafür bestimmt durch Personen (einschließlich Kinder unter 8 Jahren) mit eingeschränkten physischen, sensorischen oder geistigen Fähigkeiten oder mangelnder Erfahrung und/oder mangelndem Wissen benutzt zu werden, es sei denn, sie werden beaufsichtigt oder erhalten Anweisungen für den sicheren Gebrauch und kennen die möglichen Gefahren. Kinder dürfen mit dem Gerät nicht spielen.

Kinder dürfen ohne Beaufsichtigung keine Reinigung und Wartung vornehmen.

- Machen Sie keine Aufladeversuche mit nicht aufladbaren Batterien bzw. mit Batterien, die anders als vorgesehen sind.
- Laden Sie gefrorene Batterien nicht auf, da sie explodieren könnten.
- Verwenden Sie das Gerät nicht in der Nähe von brennbaren Gasen oder Substanzen.
- Laden Sie das Gerät nicht in der Sonne oder in der Nähe von Wärmequellen auf.
- Tauchen Sie das Gerät und seine Kabel nicht in Wasser und legen sie es nicht auf nasse Oberflächen.
- Stellen Sie das Gerät so auf, dass es ausreichend belüftet ist: Decken Sie es nicht mit anderen Gegenständen ab; Während des Betriebs Nicht in Behältern oder Regalen aufbewahren.
- Verwenden Sie das Gerät nicht mit beschädigten Kabeln, wenn es gestoßen, fallen gelassen oder anderweitig beschädigt wurde.
- Verwenden Sie das Gerät nicht, wenn die Batterie während des Gebrauchs, des Ladens oder der Lagerung Gerüche abgibt, wenn sie sich erwärmt, sich verformt oder Säure verliert.
- Zerlegen Sie das Gerät nicht, sondern bringen Sie es zu einem qualifizierten Servicecenter
- Reinigen Sie das Gerät mit einem trockenen Tuch. Verwenden Sie keine Lösungsmittel oder andere aggressive Reinigungsmittel.
- Lagern Sie das Gerät bei Raumtemperatur (20 - 25 ° C), halten Sie es von der Sonne und von Wärmequellen fern.

Beschreibung des Anlassers

Dieses Gerät ist ein tragbarer Multifunktionsstarter, der mit einer Lithiumbatterie ausgestattet ist.

Es kann als Notstarter für Kraftfahrzeuge mit 12-24Volt-Bordnetz verwendet werden; es kann 5V, 12V elektronische Geräte aufladen / versorgen.

Es ist mit einer LED-Leuchte mit Dauerlicht-, intermittierender- und SOS-Funktion ausgestattet.

Bedienelemente, Signale und Zubehör Abb.1

- A) Multifunktionsstarter
 - B) 100 - 240 V Stromversorgung
 - C) Mehrfach-USB-Kabel
- 1) Ladestatus-Prüftaste, USB-Ausgang, LED-Anzeige
 - 2) OVER RIDE 12V 24V taste
 - 3) USB-Ausgang für 5 V, 1A, 2A Stromversorgung
 - 4) Anzeige
 - 5) Ladeeingangsanschluss 15V, 1A
 - 6) Kabel mit Klemmen für den Notstart
 - 7) LED-Licht
 - 8) Ausgangsanschluss für Stromversorgung 12V, 10A

Notstart

! Verwenden Sie das Gerät nur als Notstarter, um die Fahrzeugbatterie zu entlasten. Verwenden Sie es nicht alleine anstatt der Batterie.

- Vermeiden Sie die Bildung von Flammen oder Funken. Stellen Sie zur Vermeidung von Funken sicher, dass sich die Kontakte während des Ladevorgangs nicht von den Batteriepolen lösen können.
- Halten Sie sich von beweglichen Teilen wie Lüftern, Antriebsriemen und Riemenscheiben fern.
- Halten Sie sich von heißen Teilen wie Motor und Kühlsystem fern, um Verbrennungen zu vermeiden.
- Schließen Sie die Klemmen für das Notstartkabel nicht kurz, da diese immer unter Spannung stehen.
- Verhindern Sie den Kontakt der roten und schwarzen Zange. Kurzschlüsse an den Anschlüssen, die durch elektrisch leitende Gegenstände wie Werkzeuge, Juwelen usw. verursacht werden können, können ausreichend Wärme erzeugen, um schwere Verbrennungen, Lichtbögen oder glühende Metallspritzer zu verursachen.
- Vertauschen Sie nicht die Polarität des positiven "+" und negativen Anschlusses "-".

Reihenfolge der Operationen

! Die Starterbatterie muss voll aufgeladen sein (4 LEDs leuchten).

! Befolgen Sie die Startprozedur sorgfältig. Andernfalls kann die Lebensdauer des Geräts beeinträchtigt werden.

! Der Starter erkennt automatisch das Vorhandensein der Batterie und deren Spannung (12 V / 24 V). Die Funktion „Over Ride“ nur verwenden, falls der Starter die Batterie nicht automatisch erkennt.

- 1 Vergewissern Sie sich, dass der Zündschlüssel des Fahrzeugs auf OFF steht: Alle Verbraucher sind ausgeschaltet.
- 2 Die rote Klemme (+) an den Positivpol der Batterie, und die schwarze Klemme (-) an den Negativpol der Batterie verbinden.
Sollte die Batterie auf einem Kraftfahrzeug montiert

sein, muss zuerst die Klemme an den Batteriepol angeschlossen werden, der nicht mit der Karosserie verbunden ist. Danach kann die zweite Klemme an einer von der Batterie und der Benzinleitung entfernten Stelle an die Karosserie angeschlossen werden.
Bei korrektem Anschluss erscheint im Display die Meldung „Jump start ready 12V“ oder „Jump start ready 24V“. Der Starter ist einsatzbereit.

- 3 Drehen Sie den Zündschlüssel maximal 3 Sekunden lang.

! Wenn das Fahrzeug nicht gestartet ist, warten Sie mindestens 15 Sekunden, bevor Sie es erneut versuchen.

- Aufeinanderfolgende Startversuche können den Wärmeschutz des Anlassers aktivieren. Warten Sie 500 Sekunden, wie auf dem Display angezeigt, bevor Sie neu starten.
- Wenn die Fahrzeugbatterie kurz vor der Sulfatierung steht oder defekt ist, könnte die Steuerung den Startvorgang möglicherweise nicht aktivieren. Der Anlasser liefert die zum Starten des Fahrzeugs erforderliche Energie nicht. Der Starter bleibt im Standby-Modus.
- Stellen Sie sicher, dass die Batterie nicht defekt ist, und führen Sie eine minimale Aufladung der Batterie mit einem Ladegerät durch, bevor Sie den Anlasser verwenden.
- Nach dem Starten, den Motor laufen lassen und den Anlasser abklemmen:
- Die schwarze Klemme "-" und dann die rote Klemme "+" abklemmen.
- Trennen Sie die Kabel mit den Zangen vom Anlasser und bewahren Sie alles im Etui auf.

OVER RIDE FUNKTION

Wenn die Fahrzeugbatterie vollständig leer ist, kann der Starter die Batteriespannung nicht erkennen.

Der Benutzer muss die Batterie erkennen, die Klemmen (+) (-) korrekt anschließen und den Starter einzustellen.

! Die Batteriespannung (12 V / 24 V) sorgfältig prüfen, um die Elektroanlage des Fahrzeugs nicht zu beschädigen

- 1 Vergewissern Sie sich, dass der Zündschlüssel des Fahrzeugs auf OFF steht: Alle Verbraucher sind ausgeschaltet.
- 2 Die rote Klemme (+) an den Positivpol der Batterie, und die schwarze Klemme (-) an den Negativpol der Batterie verbinden.
Sollte die Batterie auf einem Kraftfahrzeug montiert sein, muss zuerst die Klemme an den Batteriepol angeschlossen werden, der nicht mit der Karosserie verbunden ist. Danach kann die zweite Klemme an einer von der Batterie und der Benzinleitung entfernten Stelle an die Karosserie angeschlossen werden.
- 3 Die Taste „Over Ride“ (2) drücken
- 4 Die Taste „12V“ oder „24V“ (2) für mindestens 2 Sekunden drücken. Im Display erscheint die Meldung „Jump start ready 12V“ oder „Jump start ready 24V“.
Den Motor innerhalb von 30 Sekunden starten.
- 5 Drehen Sie den Zündschlüssel maximal 3 Sekunden lang.

Verwendung als Stromversorgung USB / 12V

- 1 Die Taste (1) kurz drücken: Im Display erscheint die Meldung „USB 12V ON“. Die USB-Anschlüsse und der Zigarettenzünder (8) werden mit Strom versorgt.

2 Das Kabel an das Gerät anschließen, das mit Strom versorgt werden soll.

i Die Buchse des Zigarettenanzünders (8) erzeugt einen Gleichstrom von 12 V für eine maximale Ladung von 10 Ampere. Während der Starter aufgeladen wird, erzeugt die Buchse des Zigarettenanzünders keinen Strom.

LED-Lichtnutzung

- 1 Drücken Sie die Taste (6) einige Sekunden lang, um das Dauerlicht zu aktivieren.
- 2 Drücken Sie mehrmals kurz auf die Taste (6), um in Sequenz das Blinklicht; das SOS-Licht ein und zuletzt das LED-Licht auszuschalten. Im Display erschienen die Meldungen „LIGHT, FLASH, SOS“.

Starthilfe aufladen

i Um eine maximale Leistung zu erzielen, laden Sie das Gerät vor jedem Gebrauch, nach jedem Gebrauch und in jedem Fall regelmäßig alle 3 Monate auf.

i Warten Sie, dass die Batterie abgekühlt ist, bevor Sie das Gerät nach dem Gebrauch wieder aufladen.

! Verwenden Sie zum Aufladen des Geräts nur das mitgelieferte Netzteil.

- Laden über das Stromnetz.
Stecken Sie das Netzkabel (B) in die Buchse (3).

Ladestatus-LED

- Die Taste (1) kurz drücken: Im Display erscheint der Ladestatus der Batterie.

i Wenn die Ladung der Batterie weniger als 20% beträgt, erscheint auf dem Display die Meldung „Low battery Recharge now“. Die Batterie sofort aufladen.

Fehlerbehebung

i Das Gerät ist gegen Verpolung, Kurzschluss, Überladung oder Tiefentladung des Akkus und Überhitzung geschützt..

- Auf dem Display erscheint die Meldung „Output locked short circuit check all connections“ + akustisches Signal
Die Klemmen sind kurzgeschlossen, den Anschluss überprüfen.
- Auf dem Display erscheint die Meldung „Warning clamp reversed check all connections“ + akustisches Signal:
Die Polarität der Batterie ist vertauscht. Den Anschluss überprüfen.
- Auf dem Display erscheint blinkend die Meldung „Output locked“
Nach 3 Startversuchen wird der Geräteschutz aktiviert. Mindestens 2 Minuten warten, bevor ein neuer Versuch gestartet wird. Wenn das Fahrzeug nicht gestartet werden kann, eine qualifizierte Person um Hilfe bitten und keine neuen Versuche starten.
- Das Display ist aus.
Die Batterie ist fast leer bzw. die Anschlüsse USB oder 12 V DC sind überlastet oder kurzgeschlossen.
Die Taste (1) drücken, um der Starter zu entsperren oder aufzuladen.

Fast 35K Technische Daten

- Wiederaufladbare hermetische LiFePO4
- Batteriekapazität: 35.000mAh
- 12V / 24V Startspannung
- Anlaufstrom max. 12V = 3.000A; 24V = 2000A

- Anlaufstrom (1V / C) 12V = 700A; 24V = 500A

- J-BME3s (maximale Joule-Batterieenergie bei 3s) 20.000J

- Hubraum anmaximaler Benzinmotor bei 25 ° C 8000cc - diesel 5000cc

- USB 5V Ausgang, 1A; 2.1A

- DC 12V Ausgang, 10A

- Eingang (jack) 15V, 1A Aufladung

- Ladezeit 7St.

- Automatisches Ladevorgangsende zum Schutz der Batterie

- Gewicht 2.760 g

Batterie entsorgung

Die verbrauchte Starterbatterie sollte recycelt werden. In einigen Ländern ist das Recycling obligatorisch: Wenden Sie sich an die örtlichen Behörden, um weitere Informationen zu erhalten.

! Werfen Sie das Gerät nicht ins Feuer.

Herstellergarantie

Auf die Geräte wird eine Garantie von 12 Monaten ab dem Kaufdatum gewährleistet. Die Garantiefrist setzt am Datum des Kaufs durch den ersten Anwender ein. Das Kaufdatum geht aus den Rechnungsunterlagen hervor, auf denen sowohl das Kaufdatum als die Produktbeschreibung vermerkt sind. Der Hersteller verpflichtet sich, innerhalb dieses Zeitraums Fabrikationsmängel zu beheben. Die Mängel werden durch die kostenlose Reparatur des Produkts behoben.

Von der Garantie ausgeschlossen sind: Die normalen Verschleißteile. Auf den normalen Verschleiß, die Überschreitung der angegebenen Leistungen oder auf einen unsachgemäßen Gebrauch des Geräts zurückzuführende Störungen. Geringfügige Anomalien, die den Wert und die Leistungen des Produkts nicht beeinträchtigen. Umgeänderte Produkte oder durch den Gebrauch von Nichtoriginal-Ersatzteilen oder –Zubehör beschädigte Produkte.

Die Batterie wird aufgrund ihres normalen chemischen Zerfalls als Verschleißteil angesehen. Die Lebensdauer der Batterie hängt von ihrer ordnungsgemäßen Verwendung und Lagerung ab. Um die Lebensdauer zu optimieren, wird empfohlen, die Anweisungen in diesem Handbuch zu befolgen.

Die zurückgegebenen Geräte müssen, auch wenn die Rückgabe innerhalb des Garantiezeitraums erfolgt, PORTOFREI eingesandt werden und werden PORTOPFLICHTIG zurückerstattet.

Von dieser Festlegung ausgenommen sind die als Verbrauchsgüter unter die europäische Richtlinie 1999/44/EG fallende Geräte nur, wenn sie in den EU-Mitgliedsländern verkauft wurden.

Es bestehen keine weiteren Ansprüche als die Behebung der am Produkt festgestellten Mängel.



BRUGSVEJLEDNING



Før apparatet anvendes, skal brugsvejledningen omhyggeligt læses igennem.

Vejledningen indeholder anvisningerne til en korrekt brug af apparatet og sikkerhedsforskrifterne, der altid skal overholdes. Opbevar vejledningen sammen med apparatet til efterfølgende brug.

I tilfælde af problemer eller af tvivl, ret henvendelse og rådspørg faglærte personer.

Apparatet må kun anvendes til det formål, den er projekteret for, og grænserne, der er anført i vejledningen og på selve apparatet skal overholdes.

Fabrikanten kan ikke holdes ansvarlig i tilfælde af ukorrekt brug, eller af manglende overholdelse af brugsanvisningerne og af sikkerhedsforskrifterne.

Generelt, advarsler

Enheden må kun bruges af børn under 8 år og af personer med nedsatte mentale fysiske eller sensoriske evner eller manglende erfaring og viden, hvis de overvåges eller instrueres om sikker brug af udstyret og efter at have forstået mulige farerisici.

Børn bør ikke lege med apparatet. Børn bør ikke udføre rengøring og vedligeholdelse uden opsyn.

- Forsøg ikke at oplade batterier som ikke er beregnet til det.
- Frosne batterier må ikke oplades pga. eksplosionsfare.
- Apparatet må ikke bruges i tilstedeværelse af gas eller af brændbare stoffer.
- Apparatet må ikke oplades under solstrålerne eller i nærheden af varmekilder.
- Apparatet og de tilhørende kabler må ikke sættes ned i vandet eller på våde overflader.
- Sørg for at placere apparatet i en position, der sikrer en passende ventilation: Undgå at dække det med andre genstande eller anbringe det i lukkede beholdere eller på reoler.
- Apparatet må ikke bruges hvis kablerne er beskadiget, hvis det har været udsat for stød eller hvis det er beskadiget,
- Hvis batteriet i løbet af brug, opladning eller opbevaring udsender lugt, ophedes, deformeres eller lækker syre, må apparatet ikke bruges.
- Apparatet må ikke demonteres, men skal derimod bringes til et godkendt assistancecenter.
- Rengør apparatet med en tør klud. Undgå brug af opløsningsmidler, eller af andre aggressive rengøringsmidler.
- Opbevar apparatet ved omgivende temperatur (20 – 25°), beskyttet mod solstråler og på afstand fra varmekilder.

Beskrivelse af starteren

Dette apparat er en bærbar multifunktionel starter udstyret med litium batteri.

Det er muligt at bruge den som nødstarter til motordrevne køretøjer med 12/24V elektrisk system. Den er i stand til at oplade/forsyne elektroniske anordninger på 5V, 12V.

Det er forsynet med en lysdiode med funktion til kontinuert blinkende lys, SOS.

Styringer, signaleringer og udstyr Fig. 1

- A) Multifunktionel starter
- B) Generator 100 - 240V

C) USB-multikabel

- 1) Tast til kontrol af opladningsniveau, USB-udgang, lysdiode
- 2) Tast OVER RIDE, 12V, 24V
- 3) USB-udgangsport til strømforsyning på 5V, 1A , 2A
- 4) Display
- 5) Indgangsport til genopladning 15V, 1A
- 6) Kabel med tænger til nødstart
- 7) Lysdiode
- 8) Udgangsport til forsyning 12V, 10A

Nødstart

⚠ Bruger apparatet kun som nødstarter som ekstrahjælp for køretøjets batteri. Apparatet må ikke bruges selvstændigt. I stedet for batteriet.

- Det undgår dannelse af flammer eller af gnister. For at undgå gnister, sørg for at klemmerne ikke kobles fra batteriets poler i løbet af genopladning.
- Overhold en sikkerhedsafstand fra dele i bevægelse, såsom ventiler, transmissionsremme, remskiver.
- Overhold en sikkerhedsafstand fra varme dele, som motor og køleanlæg, for at undgå skoldninger.
- Nødstartkablets terminaler må ikke kortsluttes, fordi de altid er under spænding.
- Undgå at den røde og den sorte tang kommer i berøring. Utilsigtet kortslutning af klemmerne, forårsaget af en elektrisk genstand med ledende, f.eks. et værktøj, en smykke e.l. kan medføre alvorlige forbrændinger, elektrisk bue eller danne skoldende metalsprøjt.
- Undgå at vende om på polariteten af de positive "+" og negative "-" poler

Indgrebenes sekvens

⚠ Starterens batteri skal være fuldstændigt opladet (de 4 lysdioder er tændt)

⚠ Følg omhyggeligt startproceduren, manglende overholdelse kan forringe apparatets levetid

⚠ Starteren genkender automatisk batteriets tilstedeværelse og dets spænding (12V / 24V). Funktionen "Over Ride" må ikke anvendes medmindre starteren er i stand til at genkende batteriet.

- 1 ontrollér, at køretøjets tændingsnøgle er i OFF position: Alle servicer slukket
- 2 Forbind den røde klemme (+) til akkumulatorens positive pol, og den sorte klemme (-) til akkumulatorens negative.
Hvis batteriet er monteret på en bil, skal klemmen først tilsluttes til batteripolen, som ikke er forbundet med karosseriet. Tilslut derefter den anden klemme til karosseriet og i et punkt, som er langt fra batteriet og bensinlangen.
Når forbindelsen er korrekt, viser skærmen skriften "Jump start ready 12V" eller "Jump start ready 24V". Starteren er parat.
- 3 Drej tændingsnøglen i højst 3 sekunder.

⚠ Hvis køretøjet ikke er startet, vent mindst i 15 sekunder, før et nyt forsøg.

- Gentagne igangsættelsesforsøg risikerer at indkoble starterens termiske beskyttelse. Vent i 500 sekunder, som vist på displayet, før at foretage et nyt igangsættelsesforsøg.

- Hvis køretøjets batteri er næsten sulfateret eller defekt, er det muligt, at styreenheden ikke aktiverer igangsættelsesproceduren. Starteren leverer ikke den nødvendige energi til køretøjets start. Starteren vedbliver i ventestand.
- Kontrollér, at batteriet ikke er defekt, og gennemfør en minimal genopladning af batteriet før starteren bruges.
- Efter start, efterlad motoren i drift og frakobl starteren.
- Frakobl, i denne rækkefølge, først den sorte tang "-" og derefter den røde tang "+".
- Kobl kablet med tængerne fra starteren og opbevar samlingen i det tilhørende hylster.

OVER RIDE FUNKTION

Når køretøjets batteri er fuldstændig fladt, er starteren ikke i stand til at genkende batteriets spænding.

Brugeren er ansvarlig for genkendelse af batteriet, den korrekte forbindelse af klemmerne (+) (-) og for starterens justering.

Kontrollér omhyggeligt batteriets spænding (12V / 24V) for ikke at skade køretøjets elektriske system

- 1 ontrollér, at køretøjets tændingsnøgle er i OFF position: Alle servicer slukket
- 2 Forbind den røde klemme (+) til akkumulatorens positive pol, og den sorte klemme (-) til akkumulatorens negative.
Hvis batteriet er monteret på en bil, skal klemmen først tilsluttes til batteripolen, som ikke er forbundet med karrosseriet. Tilslut derefter den anden klemme til karrosseriet og i et punkt, som er langt fra batteriet og benzinslangen.
- 3 Tryk på knappen "Over Ride" (2)
- 4 Tryk mindst i 2 sekunder på knappen "12V" eller "24V" (2)
Skærmen viser skriften "Jump start ready 12V" eller "Jump start ready 24V"
Start motoren inden for 30 sekunder.
- 5 Drej tændingsnøglen i højst 3 sekunder.

Hvis køretøjet ikke er startet, vent mindst i 15 sekunder, før et nyt forsøg.



Brug som generator USB / 12V

- 1 Tryk kortvarigt på tasten (1): Skærmen viser skriften "USB 12V ON". USB-udgangsportene (3) og cigarettænderen (8) er forsynet med spænding.
 - 2 Sæt kablet ind på enheden der skal forsynes.
-  Cigarettænderstikket (8) yder jævnstrøm på 12V for at forsyne en maksimal belastning på 10 Amp. Cigarettænderstikket yder ingen spænding, når starteren er under opladning.

Brug af lysdioden

- 1 Tryk på tasten (6) i nogle sekunder for at aktivere det vedvarende lys.
- 2 Tryk flere gange kortvarigt på tasten (6) for at aktivere: Det blinkende lys, SOS-lyset, slukke for lysdioden. Skærmen viser skrifterne "LIGHT", FLASH, SOS".

Genopladning af starteren

-  For at opnå de bedste ydelser, skal apparatet genoplades før hver brug, efter brug og under alle omstændigheder regelmæssigt hver 3. måned.
-  For apparatet genoplades efter brug, vent på, at batteriet er kølet af.

Til apparatets genopladning, brug udelukkende den medfølgende generator.

- Genopladning fra lysnettet.
Sæt generatorens (B) kabel i stikket (3).

Lysdiode til signalering af opladningsniveauet

- Tryk kortvarigt på tasten (1): Skærmen viser batteriets opladningsstatus udtrykt som procental.
-  Hvis opladningsstatussen sænker under 20%, viser skærmen skriften "Low battery Recharge now". Så skal batteriet omgående genoplades..

Fejlfinding

-  Apparatet er beskyttet mod polaritetsombytninger, kortslutninger, overopladning eller dyb batteriafladning, varmebeskyttelse.
- Skærmen viser skriften "Output locked short circuit check all connections" + lydalarmer
Tængerne er kortsluttet og tilslutningen skal kontrolleres.
- Skærmen viser skriften "Warning clamp reversed check all connections" + lydalarmer
Du har byttet om på batteriets polaritet. Kontrollér tilslutningen.
- Skærmen viser den blinkende skrift "Output locked"
Efter 3 startforsøg, indkobler enhedens beskyttelsessystem. Vent mindst i 2 minutter før du prøver igen. Hvis du ikke er i stand til at starte køretøjet, bed en kvalificeret person om bistand og undgå at forsøge andre start.
- Skærmen er slukket.
Batteriet er helt fladt, eller også er der en overbelastning eller en kortslutning i portene USB eller 12V DC
Tryk på knappen (1) for at frigive starteren, eller også genoplad starteren.

Fast 35k Tekniske specifikationer

- Genopladeligt forseglet LiFePO4
- Batteriets kapacitet: 35.000mAh
- Startspænding 12V / 24V
- Startstrøm maks. 12V = 3.000A; 24V = 2000A
- Startstrøm (1V/C) 12V = 700A; 24V = 500A
- J-BME3s (Joule battery maximum energy on 3 s) 20.000J
- Slagvolumen start 25°C benzin 8000 cc - diesel 5000cc
- USB-udgang 5V, 1A; 2,1A
- DC-udgang 12V, 10A
- Indgang til genopladning (jack) 15V, 1A
- Genopladningstid 7 timer
- Slut af automatisk opladning til beskyttelse af batteriet
- Vægt 2.760g

Bortskaffelse af batteri

Starterens opslidte batteri skal genvindes. Genvinding er påbudt i visse lande: Ret henvendelse til de lokale myndigheder for yderligere informationer

Apparatet må ikke kastes i ilden

Fabriksgaranti

Udstyret er dækket af 12 måneders garanti med start fra købsdatoen. Garantiperioden begynder fra den dato, hvor udstyret købes af den første bruger, hvilket skal bevises ved

fremvisning af kvittering, hvor købsdato og produktbeskrivelse er anført. Inden for denne periode accepterer fabrikanten at fjerne alle fabrikationsfejl. Disse fejl fjernes ved, at produktet repareres gratis.

Garantien udelukker følgende: - Dele, der udsættes for almindeligt slid. - Fejl som følge af naturligt slid, overbelastninger eller fejlagtig brug af udstyret, som ikke hører under de forventede arbejdspræstationer. - Mindre fejl, der ikke ændrer ved produktets værdi eller arbejdspræstation. - Produkter som er ødelagte eller beskadigede efter brug af uoriginalt tilbehør eller uoriginale reservedele.

Batteriet anses som en sliddel, pga. den normale kemiske forringelse. Batteriets levetid er afhængig af den korrekte brug og opbevaring. For at forlænge dets levetid, tilrådes det at følge anvisningerne i denne vejledning.

De tilbageleverede apparater skal sendes FRIT LEVERET, også selvom de er dækket af garanti, og de vil blive sendt tilbage PR. EFTERKRAV.

Undtaget herfra, som det er fastsat, er de apparater, som i henhold til det europæiske direktiv 1999/44/CE er forbrugsgoder: Dog kun hvis de er solgt i et EU-land.

Der kan ikke gives andre rettigheder ud over fjernelse af fejl ved produktet.

NL

Handleiding.



Lees deze gebruiksaanwijzing zorgvuldig door voordat u dit apparaat gebruikt.

De handleiding bevat de instructies voor het juiste gebruik van het apparaat en de veiligheidswaarschuwingen die u altijd in acht moet nemen.

Bewaar deze handleiding samen met het apparaat voor latere raadplegingen.

In het geval van problemen of twijfels, vraag de hulp van ervaren personeel.

Gebruik het apparaat alleen voor het doel waarvoor het is gemaakt met inachtneming van de beperkingen aangegeven in de handleiding en op het apparaat zelf.

De fabrikant kan niet aansprakelijk worden gesteld in geval van oneigenlijk gebruik of niet-naleving van de gebruiksaanwijzingen en de veiligheidswaarschuwingen.

Algemene gegevens en waarschuwingen

Het apparaat kan worden gebruikt door kinderen vanaf 8 jaar oud en mensen met beperkte mentale, lichamelijke of zintuiglijke capaciteiten of met gebrek aan ervaring en kennis, alleen indien onder toezicht of geïnstrueerd over het veilig gebruik van het apparaat en na op de hoogte te zijn gebracht van de mogelijke gevaren. Kinderen mogen niet met het apparaat spelen.

Kinderen mogen geen reiniging en onderhoud uitvoeren zonder toezicht.

- Geen batterijen proberen te laden die niet opnieuw gelaad kunnen worden of die verschillen van de voorziene batterijen.
- Geen bevroren batterijen laden, omdat deze zouden kunnen ontploffen.
- Gebruik het apparaat niet in de buurt van ontvlambare gassen of stoffen.
- Laad het apparaat niet op in de zon of in de buurt van warmtebronnen.
- Plaats het apparaat en de kabels niet in water of op natte

oppervlakken.

- Plaats het apparaat op een goed geventileerde plek: bedek het niet en plaats het niet in een container of kast.
- Gebruik het apparaat niet met beschadigde kabels, als het gevallen of het beschadigd is.
- Gebruik het apparaat niet als de batterij tijdens het gebruik, het opladen of het opslaan een geur afgeeft, warmte produceert, vervormt of zuur afgeeft.
- Demonteer het apparaat niet, maar breng het naar een gekwalificeerd servicecentrum.
- Maak het apparaat schoon met een droge doek. Gebruik geen oplosmiddelen of andere agressieve reinigingsmiddelen.
- Bewaar het apparaat op kamertemperatuur (20 - 25 °), houd het uit de buurt van de zon en van warmtebronnen.

Beschrijving van de starter

Dit apparaat is een multifunctionele draagbare starter uitgerust met een lithiumbatterij.

Het kan worden gebruikt als een noodstarter voor motorvoertuigen met een 12/24 volt elektrisch systeem; kan 5V, 12V elektronische apparaten opladen / voeden.

Het is uitgerust met een LED-lamp met de licht-functie continu/knipperend, SOS.

Bedieningen, signalen en accessoires Fig.1

- A) Multifunctionele starter
- B) 100 - 240V netvoeding
- C) Multi USB-kabel
- 1) Laadtoestand-controletoets, USB-uitgang, LED-lamp
- 2) Toet OVER RIDE, 12V, 24V
- 3) USB-uitgang voor 5V, 1A, 2A-voeding
- 4) Scherm
- 5) Ingang voor 15V, 1A oplading
- 6) Kabel met klemmen voor noodstart
- 7) LED-lamp
- 8) Uitgangspoort voor voeding 12V, 10A

Noodstart



Gebruik het apparaat alleen als noodstarter voor de voertuigbatterij. Gebruik het niet alleen, in plaats van de batterij.

- Vermijd de vorming van vlammen of vonken. Om vonken te voorkomen, moet u ervoor zorgen dat de klemmen tijdens het opladen niet van de polen los kunnen raken.
- Blijf uit de buurt van bewegende delen zoals ventilatoren, aandrijfriemen, katrollen.
- Blijf uit de buurt van hete onderdelen, zoals de motor en het koelsysteem, om brandwonden te voorkomen.
- Voorkom kortsluiting van de klemmen daar deze altijd onder spanning staan.
- Voorkomt dat de rode en zwarte klem met elkaar in contact raken. Ongewenste kortsluitingen van de aansluitklemmen veroorzaakt door een elektrisch geleidend voorwerp zoals een gereedschap, een juweel, enz., kunnen voldoende warmte genereren om ernstige brandwonden, een elektrische boog of spatten van gloeiend metaal te veroorzaken.
- Verwissel de polariteiten van de positieve "+" en negatieve "-" aansluitklemmen niet

Handelingsvolgorde

! De starterbatterij moet volledig zijn opgeladen (4 led-lampen aan).

! Volg de opstartprocedure zorgvuldig op; als u dit niet doet, kan dit leiden tot een kortere levensduur van het apparaat.

! De starter herkent automatisch de aanwezigheid van de batterij en de spanning ervan (12V / 24V). Gebruik de "Over Ride" functie alleen als de starter de batterij niet herkent.

- 1 Zorg ervoor dat de contactsleutel van het voertuig op OFF staat: alle services uitgeschakeld.
- 2 Verbind de rode klem (+) met de positieve batterijpool en de zwarte klem (-) met de negatieve batterijpool. Als de accu op een voertuig is gemonteerd, sluit u eerst de klem aan op de accupool die niet met de carrosserie is verbonden. De tweede klem die met de carrosserie is verbonden, moet op een punt zitten dat ver genoeg is verwijderd van de accu en van de benzineleiding. Als de verbinding correct is, verschijnt er op de display het opschrift "Jump start ready 12V" of "Jump start ready 24V". De starter is dan gereed.
- 3 Draai de contactsleutel voor maximaal 3 seconden.

! Als het voertuig nog niet is gestart, wacht dan minstens 15 seconden voordat u het opnieuw probeert.

- Opeenvolgende startpogingen kunnen de thermische beveiliging van de starter activeren. Wacht 500 seconden, zoals aangegeven op het display, alvorens opnieuw te starten.
- Als de voertuigaccu bijna gesulfateerd of defect is, is het mogelijk dat de besturingseenheid de startprocedure niet activeert. De starter levert niet de nodige energie om het voertuig te starten. De starter blijft in de stand-bymodus.
- Controleer of de accu niet defect is en laad vervolgens deze minimaal op met een oplader alvorens de starter te gebruiken.
- Na het starten laat de motor draaien en koppel de starter los:
- Maak eerst de zwarte klem "-" en vervolgens de rode klem "+" los.
- Verwijder de kabel met de klemmen van de starter en bewaar alles in het koffertje.

OVER RIDE-FUNCTIE

Als de batterij van het voertuig helemaal leeg is, kan de starter de batterij spanning niet herkennen.

De gebruiker moet dus de batterij herkennen, de klemmen (+) (-) correct verbinden en de starter regelen.

! Controleer zorgvuldig de batterijspanning (12V / 24V) om de elektrische inrichting van het voertuig niet te beschadigen

- 1 Zorg ervoor dat de contactsleutel van het voertuig op OFF staat: alle services uitgeschakeld.
- 2 Verbind de rode klem (+) met de positieve batterijpool en de zwarte klem (-) met de negatieve batterijpool. Als de accu op een voertuig is gemonteerd, sluit u eerst de klem aan op de accupool die niet met de carrosserie is verbonden. De tweede klem die met de carrosserie is verbonden, moet op een punt zitten dat ver genoeg is verwijderd van de accu en van de benzineleiding.

- 3 Druk op de knop "Over Ride" (2)
- 4 Druk minstens 2 seconden lang op de knop "12V" of "24V" (2)
Op de display verschijnt er het opschrift "Jump start ready 12V" of "Jump start ready 24V"
Start de motor binnen 30 seconden.
- 5 Draai de contactsleutel voor maximaal 3 seconden.

! Als het voertuig nog niet is gestart, wacht dan minstens 15 seconden voordat u het opnieuw probeert.

Toepassing als voeding USB / 12V

- 1 Druk kort op de knop (1): op de display verschijnt er het opschrift "USB 12V ON". De USB-uitvoerpoorten (3) en de sigarettenaansteker (8) worden gevoed.
 - 2 Steek de kabel in het apparaat dat gevoed moet worden.
- i** De sigarettenaansteker (8) levert 12V gelijkstroom voor een maximale lading van 10 Amp. De sigarettenaansteker levert geen stroom als de starter wordt opgeladen.

LED-lamp gebruiken

- 1 Druk een paar seconden op knop (6) om het continue licht te activeren.
- 2 Druk meermaals kort op knop (6), om het knipperlicht; SOS-licht te activeren; zet vervolgens het led-licht uit. Op de display verschijnen de opschriften "LIGHT", "FLASH, SOS".

Starter opladen

- i** Voor een maximale prestatie, laad het apparaat op voor en na het gebruik en in ieder geval om de 3 maanden.
- i** Alvorens het apparaat op te laden, wacht dat de batterij is afgekoeld.

! Om het apparaat op te laden, gebruik alleen de meegeleverde voeding.

- Opladen via het huisnetwerk.
Steek de voedingskabel (B) in de aansluiting (3).

Indicatielampjes voor laadstatus

- Druk kort op knop (1): op de display verschijnt er het laadpercentage van de batterij.
- i** Als het laadpercentage onder 20% daalt, verschijnt er het opschrift "Low battery Recharge now". Laad dan meteen de batterij op.

Problemen oplossen

- i** Het apparaat is beveiligd tegen verkeerde polariteit, kortsluitingen, overlading of diepontlading van de batterij, thermische beveiliging.
- Op de display verschijnt er het opschrift "Output locked short circuit check all connections" en er luidt ook een geluidsalarm.
Dan zijn de klemmen kortgesloten, controleer de verbinding.
 - Op de display verschijnt er het opschrift "Warning clamp reversed check all connections" en er luidt ook een geluidsalarm:
U hebt de polariteit van de batterij omgewisseld.
Controleer de verbinding.
 - Op de display verschijnt er het knipperende opschrift

"Output locked"

Na drie startpogingen wordt de beveiliging van het apparaat ingeschakeld. Wacht minstens 2 minuten alvorens opnieuw te proberen. Lukt het nog niet om het voertuig te starten, vraag dan hulp aan een bevoegde persoon en doe zelf geen andere pogingen meer.

- De display is uitgeschakeld.

De batterij is bijna leeg of er is een overbelasting of een kortsluiting in de USB- of 12V DC poorten. Druk op knop (1) om de starter te ontgrendelen of om de starter op te laden.

Fast 35k Technische specificaties

- Hermetisch afgesloten oplaadbare LiFePO4
- Batterijcapaciteit: 35.000mAh
- Startspanning: 12V / 24V
- Max. Startstroom 12V = 3.000A; 24V = 2000A
- Startstroom (1V / C) 12V = 700A; 24V = 500A
- J-BME3s (Joule-batterij max. energie op 3s) 20.000J
- Startcapaciteit 25°C 8000cc benzine - 5000cc diesel
- USB 5V-uitgang /1A; 2,1A
- DC 12V-uitgang / 10A
- Ingang voor opladen (jack) 15V, 1A
- Oplaadtijd 7 uur
- Automatisch einde van het laadproces ter bescherming van de batterij
- Gewicht 2.760g

Batterij verwijdering

De lege batterij zou moeten worden gerecycled. In sommige landen is recycling zelfs verplicht: voor meer informatie neem contact op met de plaatselijke autoriteiten.

 **Gooi het apparaat niet in het vuur.**

Garantie van de Fabrikant

De apparaten worden gedekt door een garantie van 12 maanden vanaf de aankoopdatum. De garantieperiode gaat in op de datum van aankoop door de eerste gebruiker, vermeld op het kasticket van de aankoop, waarop buiten de datum ook de beschrijving van het product vermeld staat. Binnen deze periode verplicht de Fabrikant zich tot het oplossen van fabricagefouten. De herstellingen nodig om de defecten te verhelpen worden gratis uitgevoerd.

Vallen niet onder de garantie: De onderdelen onderhevig aan normale slijtage. De defecten te wijten aan natuurlijke slijtage, overbelasting of verkeerd gebruik van het apparaat, die buiten de vermelde prestaties vallen. Kleine storingen die de waarde en de prestaties van het product niet wijzigen. Producten waarop eigenmachtige handelingen werden uitgevoerd of beschadigd werden door het gebruik van niet originele accessoires of vervangstukken.

De batterij wordt beschouwd als een slijtage onderdeel vanwege het normale chemische verval. De levensduur van de batterij is afhankelijk van het juiste gebruik en de juiste opslag. Om de levensduur te optimaliseren, wordt aanbevolen om de instructies in deze handleiding op te volgen

Terugbezorgde apparaten dienen, ook als ze in garantie zijn, FRANCO te worden verstuurd en worden ze NIET FRANCO weer terugbezorgd.

Uitzondering hierop vormen apparaten die gedefinieerd worden als verbruiksgoederen volgens de Europese richtlijn 1999/44/EG, maar enkel indien verkocht in de lidstaten van

de EU.

Het enige recht toegekend door de garantie is de eliminatie van het op het product vastgestelde defect.

SV



Instruktionsbok.



Läs noga instruktionsboken innan denna apparat ska användas.

Manualen innehåller instruktioner för korrekt användning av apparaten och säkerhetsanvisningar som alltid ska respekteras.

Förvara manualen tillsammans med apparaten för att konsultera den för framtida bruk.

Vid problem eller tvekan, fråga personalen som är kunnig om dess användning.

Använd endast apparaten för det syfte som den konstruerats för och respektera de gränser som anges i manualen och på själva apparaten.

Tillverkaren kan inte anses ansvarig för en felaktig användning eller försumelse att iaktta instruktioner för användning och säkerhetsanvisningar.

Allmänt och varningar

Apparaten får inte användas av barn under 8 år, av personer med minskad mental, fysisk och sensorisk förmåga eller som har brist på erfarenhet och kunskap såvida de inte övervakas eller instrueras om säker användning av apparaten och efter att ha förstått eventuella och möjliga faror. Barn ska inte leka med apparaten.

Barn ska inte utföra rengöring och underhåll utan övervakning.

- Försök inte att ladda icke omladdningsbara batterier eller batterier som skiljer sig från de förutsedda.
- Ladda inte frysta batterier eftersom det kan explodera.
- Använd inte apparaten i närvaro av gas eller antändliga ämnen.
- Ladda inte apparaten i solen eller i närheten av värmekällor.
- Sätt inte apparaten och dess kablar i vatten eller på våta ytor.
- Placera apparaten så att den är väl ventilerad: täck inte över med andra föremål, och stäng inte in den i behållare eller på hyllor.
- Använd inte apparaten med skadade kablar, om den fått stötar, fallit eller om den är skadad.
- Använd inte apparaten om batteriet under användning, laddning eller förvaring sprider lukt, är varm eller deformeras eller vid läckage av syra.
- Demontera inte apparaten utan ta den till ett kvalificerat servicecenter.
- Rengör apparaten med en torr trasa. Använd inte lösningar eller andra aggressiva rengöringsämnen.
- Förvara apparaten vid rumstemperatur (20 – 25 °), i skydd från sol och på avstånd från värmekällor.

Beskrivning av startanordning

Denna apparat är en bärbar startanordning med flerfunktion som har ett litiumbatteri.

Den kan användas som nödstartanordning för motorfordon och elsystem på 12/24 volt; den kan ladda om/mata elanordningar på 5V, 12V.

Den har en kontrollampa som fungerar med kontinuerligt, intermittert ljus och SOS.

Kommandon, signaler och tillbehör Fig.1

- A) Startanordning med flerfunktion
 - B) Nätaggregat 100 - 240V
 - C) Multipel USB-kabel
- 1) Knapp för kontroll av laddningstillstånd, USB-utgång, kontrollampa
 - 2) Knapp för OVER RIDE, 12V, 24V
 - 3) USB-utgångsport för strömtillförsel 5V, 1A, 2A
 - 4) skärm
 - 5) Ingångsport för laddning 15V, 1A
 - 6) Kabel med klämmor för nödstart
 - 7) Kontrollampa
 - 8) Utgångsport för strömtillförsel 12V, 10A

Nödstart

⚠ Använd endast apparaten som nödstartare som hjälp till fordonets batteri. Använd inte i stället för batteriet.

- Undvik att lågor eller gnistor bildas. För att undvika gnistor, se till att klämmorna inte lossar från batteripolerna under laddning.
- Stå på avstånd från maskinorgan i rörelse såsom fläktar, transmissionskedjor och drivskivor.
- Stå på avstånd från varma delar, såsom motor och kylsystem för att undvika brännskador.
- Kortslut inte terminalerna för nödstartskabeln därför att de är alltid i spänning.
- Undvik att den röda och svarta klämman kommer i kontakt. Oavsiktliga kortslutningar av klämmorna som orsakas av ett föremål som är elektriskt ledande till exempel ett verktyg, en juvel, etc. kan generera tillräcklig värme för att orsaka allvarliga brännskador, ljusbåge eller orsaka stänk av glödande metall.
- Invertera inte terminalernas positiva "+" och negativa "-" poler

Åtgärdernas sekvens

⚠ Startarens batteri ska vara helt laddat (4 tända lampor).

⚠ Följ noga startproceduren, ouppmärksamhet kan äventyra apparatens livslängd.

⚠ Startenheten avkänner automatiskt närvaro av batteri och dess spänning (12V / 24V). Använd inte funktionen "Over Ride" om inte startenheten lyckas avkänna batteriet.

- 1 Försäkra att startnyckeln till fordonet står på OFF: alla funktioner avstängda.
- 2 Anslut den röda klämman (+) till pluspolen på batteriet och den svarta klämman (-) till minuspolen. Om batteriet sitter på ett motorfordon, anslut först klämman vid batteripolen som inte är ansluten till karosseriet och därefter den andra klämman till karosseriet, långt ifrån batteriet och bensinledningen. När anslutningen är korrekt i displayen visas texten "Jump start ready 12V" eller "Jump start ready 24V". Startenheten är klar.
- 3 Vrid startnyckeln i max 3 sekunder.

⚠ Om fordonet inte startat, vänta minst 15 sekunder innan du försöker igen.

- Upprepade startförsök kan aktivera startenhetens termiska skydd. Vänta 500 sekunder, som indikeras på displayen, innan du försöker starta igen.

- Med fordonets batteri nära rostbildning eller sönder, kanske styrenheten inte aktiverar startproceduren. Startenheten avger inte nödvändig energi för att starta fordonet och förblir i väntoläge.
- Kontrollera att batteriet inte är sönder och utför en minimal laddning av batteriet med en batteriladdare innan startenheten används.
- Låt motorn gå, då den startat, och koppla från startaren:
- Koppla i följd ur den svarta klämman "-" och sedan den röda klämman "+".
- Koppla ur kabeln med startklämmorna och lägg tillbaka allt i dess fodral.

OVER RIDE-FUNKTION

Om fordonets batteri är helt urladdat, kan inte startenheten avkänna batteriets spänning.

Det är användarens uppdrag att avkänna batteriet, ansluta uttagen korrekt (+) (-) och justera startenheten.

⚠ Kontrollera noga batteriets spänning (12V / 24V) för att inte skada fordonets elsystem

- 1 Försäkra att startnyckeln till fordonet står på OFF: alla funktioner avstängda.
- 2 Anslut den röda klämman (+) till pluspolen på batteriet och den svarta klämman (-) till minuspolen. Om batteriet sitter på ett motorfordon, anslut först klämman vid batteripolen som inte är ansluten till karosseriet och därefter den andra klämman till karosseriet, långt ifrån batteriet och bensinledningen.
- 3 Tryck på knappen "Over Ride" (2)
- 4 Tryck i minst två sekunder på knappen "12V" eller "24V" (2)
På displayen visas texten "Jump start ready 12V" eller "Jump start ready 24V"
Starta motorn inom 30 sekunder.
- 5 Vrid startnyckeln i max 3 sekunder.

⚠ Om fordonet inte startat, vänta minst 15 sekunder innan du försöker igen.

Användning som nätaggregat USB / 12V

- 1 Tryck kort på knappen (1): på displayen visas texten "USB 12V ON". UBS-portarnas utgång USB (3) och cigarettändare (8) strömtillförs.
 - 2 Sätt i kabeln i enheten som ska strömföras.
- i** Cigarettändarens uttag (8) avger likström på 12V för att mata en maximal belastning på 10 Amp. Cigarettändarens uttag avger inte ström när startenheten är under laddning.

Användning av kontrollampa

- 1 Tryck någon sekund på knappen (6) för att aktivera kontinuerligt ljus.
- 2 Tryck flera gånger kort på knappen (6) för att få ett blinkande ljus; SOS-ljus; släck kontrollampan. På displayen visas texterna "LIGHT", "FLASH", "SOS".

Laddning av startaren

i För att få maximal prestanda ska apparaten laddas om före och efter varje användning och emellertid regelbundet var tredje månad.

i Innan apparaten laddas om efter användning, vänta tills batteriet svalnat.

För att ladda om apparaten använd endast det medföljande nättaggregatet.

- Ladda om från hemnätet.
Sätt i matarkabeln (B) i uttaget (3).

Signallampa för laddningstillstånd

- Tryck kort på knappen (1): på displayen visas batteriets laddning i procent.

i Om laddningens "Low battery Recharge now" visas på displayen texten "Low battery Recharge now". Ladda om batteriet omedelbart.

Felsökning

i Apparaten är skyddad mot inverterade poler, kortslutning, överladdning eller djup urladdning av batteriet, samt termiskt skydd.

- På displayen visas texten "Output locked short circuit check allconnections" + ljudlarm
Klämmorna är i kortslutning, kontrollera anslutningen.
- På displayen visas texten "Warning clamp reversed check all connections" + ljudlarm:
Du har inverterat batteriets poler. Kontrollera anslutningen.
- På displayen visas en blinkande text "Output locked"
Efter tre startförsök aktiveras enhetens skydd. Vänta minst två minuter innan du försöker på nytt. Om du inte lyckas starta fordonet, begär hjälp av en kompetent person och försök inte starta flera gånger.
- Displayen är släckt.
Batteriet är mycket urladdat eller en överbelastning eller kortslutning har uppstått på USB-portarna USB eller 12V DC
Tryck på knappen (1) för att frigöra startenheten eller ladda om den.

Fast 35k Tekniska specifikationer

- Laddningsbart förslutet LiFePO4 i
- Batteriets kapacitet: 35.000mAh
- Startspänning 12V / 24V
- Startström Max Max 12V = 3.000A 24V = 2.000A
- Startström (1V/C) 12V = 700A; 24V = 500A
- J-BME3s (Joule-batteriets maximala energi på 3s) 20.000J
- Start slagvolym 25°C bensin 8000cc - diesel 5000cc
- USB-utgång 5V, 1A; 2,1A
- DC-utgång 12V, 10A
- Ingång (jack) 15V, 1A
- Laddningstid 7h
- Slut automatisk laddning för skydd av batteri
- Vikt 2.760g

Kassering av batteri

Det slutanvända batteriet till startaren bör återvinnas. I vissa stater är återvinning obligatorisk: kontakta lokala utsedda organ för mer information.

 Kasta inte apparaten i eld.

Tillverkarens garanti

Utrustningen täcks av en 12 månaders garanti som gäller från inköpsdatumet. Garantiperioden gäller från inköpsdatumet för den förste ägaren, som ska bestyrkas av en inköpshandling där köpedatum och produktbeskrivning anges. Inom denna period förbinder sig tillverkaren att eliminera fabriktionsfel.

Fel elimineras genom gratis reparation av produkten.

Garantin täcker inte följande: Slitagedelar. Fel som beror på ett naturligt slitage, överbelastning eller om utrustningen används på ett olämpligt sätt eller på ett sätt som den inte är avsedd för. Mindre fel som inte påverkar produktens värden eller prestanda. Produkter som har modifierats eller skadats på grund av att tillbehör eller reservdelar har använts som inte är original.

Transporten av dessa system skall, även om garantin gäller, betalas av avsändaren och kommer att returneras mot att transporten betalas av mottagaren.

Undantag från detta görs för system som klassas som konsumentvaror enligt EU-direktiv 1999/44/EG, endast för varor sålda inom EU:s medlemsstater.

Batteriet anses vara en förbrukningsvara med tanke på dess normala kemiska nedbrytning. Batteriets livslängd beror på dess korrekta användning och förvaring. För att optimera dess varaktighet, rekommenderas att följa instruktionerna i denna manual.

Inga andra rättigheter föreligger än att eliminera defekter på produkten. Transporten av dessa system skall, även om garantin gäller, betalas av avsändaren och kommer att returneras mot att transporten betalas av mottagaren.

Undantag från detta görs för system som klassas som konsumentvaror enligt EU-direktiv 1999/44/EG, endast för varor sålda inom EU:s medlemsstater.

NO



Håndbok med bruksanvisning.



Før dette apparatet tas i bruk, les bruksanvisningen nøye.

Håndboken inneholder anvisninger for en korrekt bruk av apparatet og sikkerhetsadvarslene som alltid må overholdes. Oppbevare håndboken sammen med apparatet for all fremtidig bruk og behov.

I tilfelle problemer eller usikkerhet be om hjelp fra kyndig personell som kjenner til bruken av apparatet.

Bruk apparatet bare til det formålet det er lagd for og overhold de begrensningene som angis i håndboken og på selve apparatet.

Produsenten kan ikke holdes ansvarlig i tilfelle uriktig bruk eller dersom bruksanvisningene og sikkerhetsadvarslene ikke overholdes.

Oversikt og advarsler

Dette apparatet kan brukes av barn over 8 år samt personer med begrenset mentale, fysiske og sensoriske evner, eller som mangler erfaring og kunnskap, når de er under oppsikt eller har fått opplæring i bruk av apparatet og dermed forstår de medfølgende farene. Barn må ikke leke med apparatet.

Rengjøring og vedlikehold må ikke utføres av barn med mindre de er under oppsikt.

- Forsøk aldri å lade batterier som ikke kan lades eller andre typer enn de som er indikerte.
- Lad aldri frosne batterier som kan eksplodere.
- Ikke bruk apparatet der det finnes brennbare gasser eller stoffer tilstede.
- Ikke lade apparatet i solen eller nær varmekilder.
- Ikke plassere apparatet eller dets ledninger i vann eller på våte overflater.
- Plassere apparatet slik at det sirkulerer bra med luft rundt

det: Det må ikke dekket til med andre gjenstander eller lukkes i beholdere eller settes på andre.

- Ikke bruk apparatet med ødelagte ledninger, dersom det har mottatt støt, dersom det er falt ned eller om det er skadet.
- Ikke bruk apparatet dersom det, under bruk, opplading eller oppbevaring kommer vond lukt fra batteriet, eller det varmes opp, deformeres eller lekker syre.
- Ikke demontere apparatet, men ta det med til et kvalifisert assistansesenter.
- Rengjør apparatet med en tørr klut. Ikke bruk løsemidler eller andre sterke rengjøringsmidler.
- Oppbevare apparatet ved romtemperatur (20 – 25°), beskytt det mot sollys og hold det langt vekk fra varmekilder.

Beskrivelse av starteren

Dette apparatet er en bærbar flerfunksjons starter utstyrt med et litiumbatteri.

Det kan brukes som nødstarter for motorkjøretøy med elektrisk 12/24 volts anlegg: Det kan lade opp/strømføre elektroniske anordninger ved 5V, 12V.

Det er utstyrt med en diodelys med funksjon for vedvarende eller blinkende belysning, samt SOS.

Styringer, signaleringer og ekstrautstyr Fig. 1

- A) Flerfunksjons starter
 - B) Transformator 100 - 240V
 - C) SB multikabel
- 1) Tast for kontroll av ladestatus, uttak USB, diodelys
 - 2) Tast for OVER RIDE 12V 24
 - 3) USB utgangsport for strømtilførsel 5V, 1A, 2A
 - 4) Skjerm
 - 5) Inngang for lading 15V, 1A
 - 6) Cabel med klemmer for nødstart
 - 7) Diodelys
 - 5) Utgang for strømtilførsel 12V, 10A

Nødstart

⚠ Bruk apparatet bare som nødstarter som en hjelp til kjøretøys batteri. Ikke bruk det alene, istedenfor batteriet.

- Unngå at det dannes flammer eller gnister. For å unngå gnister, se til at klemmene ikke kan løsne av fra batteripolene under lading.
- Hold deg langt unna organer i bevegelse så som vifter, drivremmer, trinser.
- Hold deg langt unna varme deler, så som motor og avkjølingssystem, for å unngå brannskader.
- Ikke kortslutt klemmene til nødstartkabelen da de alltid strømføres.
- Unngå at den røde og den svarte klemmen kommer i kontakt med hverandre. Utilsiktete kortslutninger av klemmene forårsaker av elektrisk ledende gjenstander, som for eksempel et redskap, et smykke, et cetera kan forårsake tilstrekkelig varme til å forårsake alvorlige forbrenninger, elektrisk bue eller forårsake spruter med glohet metall.
- Ikke bytt om polene på klemmene positiv "+" og negativ "-"

Rekkefølge av inngrepene

⚠ Starterens batteri må være fulladet (4 lysdioder tent).

⚠ Følg fremgangsmåten for start nøye. Å ikke overholde den kan medføre at apparatets levetid forkortes.

⚠ Starteren gjenkjenner automatisk tilstedeværelsen av batteriet og dets spenning (12V / 24V). Ikke bruk "Over Ride"-funksjonen med mindre starteren ikke kjenner igjen batteriet.

- 1 Pass på at kjøretøys tenningsnøkkel står i stillingen OFF: alle tjenester avslutt.
- 2 Koble rød ladeklemme til positiv (+) batteriterminal, og svart ladeklemme til negativ (-) batteriterminal. Dersom batteriet sitter i et motorkjøretøy, skal du først sette klemmen på den batteripolen som ikke er tilkoblet karosseriet, og deretter koble den andre klemmen til karosseriet i en viss avstand fra batteriet og bensinledninger. Når tilkoblingen er riktig, viser displayet meldingen "Jump start Ready 12V" eller "Jump Start Ready 24V". Starteren er klar.
- 3 Drei tenningsnøkkelen i 3 maksimalt sekunder.

⚠ Dersom kjøretøyet ikke starter, vent i minst 15 sekunder før du prøver på nytt.

- Flere startforsøk etter hverandre kan aktivere starterens termiske beskyttelse. Vent 500 sekunder, som vist på skjermen, før du starter på nytt.
- Når kjøretøys batteri er nesten sulfatert eller defekt, kan det hende at kontrollenheten ikke aktiverer startprosedyren. Starteren forsyner ikke kjøretøyet med strømmen som trengs for å starte. Starteren blir værende i standby-modus.
- Kontroller at batteriet ikke er defekt og utfør deretter en minimum lading av batteriet med en batterilader før du bruker starteren.
- Etter ingangsettingen, la motoren gå og koble fra starteren.
- Rekkefølgen er: Koble fra først den svarte klemmen "-" og deretter den røde klemmen "+".
- Koble fra ledningen med klemmer fra starteren og legg det hele tilbake i etuiet.

OVER RIDE-FUNKSJON

Hvis kjøretøys batteri er helt utladet, kan ikke starteren kjenne igjen batterispenningen.

Brukeren har som oppgave å gjenkjenne batteriet, koble terminalene (+) (-) riktig og regulere starteren.

⚠ Kontroller batterispenningen nøye (12V / 24V) for ikke å skade kjøretøys elektriske system

- 1 Pass på at kjøretøys tenningsnøkkel står i stillingen OFF: alle tjenester avslutt.
- 2 Koble rød ladeklemme til positiv (+) batteriterminal, og svart ladeklemme til negativ (-) batteriterminal. Dersom batteriet sitter i et motorkjøretøy, skal du først sette klemmen på den batteripolen som ikke er tilkoblet karosseriet, og deretter koble den andre klemmen til karosseriet i en viss avstand fra batteriet og bensinledninger.
- 3 Trykk på knappen "Over Ride" (2)
- 4 Trykk på knappen "12V" eller "24V" (2) i minst 2 sekunder. Displayet viser meldingen "Jump start Ready 12V" eller "Jump Start Ready 24V"
- 5 Start motoren innen 30 sekunder.
- 5 Drei tenningsnøkkelen i 3 maksimalt sekunder.

⚠ Dersom kjøretøyet ikke starter, vent i minst 15 sekunder før du prøver på nytt.

Bruk som transformator USB / 12V

- 1 Trykk raskt på knappen (1): displayet viser meldingen "USB 12V ON". USB-utgangene (3) og sigarettene (8) får strøm.
 - 2 Sett kabelen i enheten som skal tilføres strøm.
- i** Sigarettene (8) leverer 12V likestrøm for en maksimal belastning på 10 Amp. Sigarettene forsyner ikke strøm når starteren lader.

Bruk av diodelys

- 1 Trykk på tasten (6) i noen sekunder for å sette i gang det vedvarende lyset.
- 2 Trykk kort på tasten (6) for å få: blinkende lys; SOS-lys; slå av diode-lyset. Displayet viser meldingene "LIGHT", FLASH, SOS".

Lading av starteren

- i** For å oppnå maksimale ytelser må apparatet lades opp før hver bruk, etter bruk og i alle tilfeller regelmessig hver 3. måned.

- i** Før apparatet lades på nytt etter bruk, vent til batteriet avkjøles.

- !** For å lade apparatet bruk utelukkende transformatoren som følger med.

- Lading via huset nett.
Sett inn transformatorens ledning (B) i stikkkontakten (3)

Lysdiode for varsling av ladestatus

- Trykk raskt på knappen (1): displayet viser batteriets ladeprosent.

- i** Hvis ladeprosenten synker under 20%, vises meldingen "Low battery Recharge now" på displayet. Lad batteriet øyeblikkelig.

Feilsøking

- i** Apparatet er beskyttet mot omveksling av polene, kortslutninger, overlading eller tømming av batteriet, overlaster.

- Displayet viser meldingen "Output locked short circuit check all connections" + hørbar alarm.

Klemmene er kortsluttet, sjekk tilkoblingen.

- Displayet viser meldingen "Warning clamp reversed check all connections" + hørbar alarm:

Du har reversert batteriets polaritet. Kontroller tilkoblingen.

- Displayet viser den blinkende meldingen "Output locked". Etter 3 startforsøk aktiveres enhetsbeskyttelsen. Vent minst 2 minutter før du prøver igjen. Hvis du ikke klarer å starte kjøretøyet, be om hjelp fra en kvalifisert person og ikke prøv å starte igjen.

- Displayet er avslått.

Batteriet er veldig utladet eller det er overbelastning eller kortslutning i USB- eller 12V DC-portene

Trykk på knappen (1) for å låse opp starteren eller Lad opp starteren.

Fast 35k Tekniske spesifikasjoner

- Oppladbart hermetisk LiFePO4-batteri
- Batteriets kapasitet: 35.000mAh
- Oppstartsspenning 12V / 24V
- Oppstartsstrøm Maks 12V = 3.000A 24V = 2.000A
- Oppstartsstrøm (1 V/C) 12V = 700A; 24V = 500A

- J-BME3s (Joule battery maximum energy on 3 s) 20.000J
- Start slagvolum 25°C bensin 8000 cc - diesel 5000cc
- USB utgangsport 5V, 1A; 2, 1A
- DC utgangsport 12V, 10A
- Inngang for lading (jack) 15V, 1A
- Ladetid 7tj
- Automatisk avslutning av ladingen for beskyttelse av batteriet
- Vekt 2,760g

Avhending av batteriet

Starteren utbrukte batteri bær gjenvinnes. I noen land er gjenvinning påbudt: kontakt de lokale etatene for ytterligere opplysninger.

- !** Ikke kast apparatet på ild!

Produsentens garanti

Utstyret er dekket av en 12 måneders garanti som starter fra kjøpsdatoen. Garantiperioden starter fra datoen hvor utstyret er kjøpt av den første brukeren, bevisst ved fremvising på kjøpskvittering som viser kjøpsdatoen og produktbeskrivelsen. Innen denne perioden sier produsenten seg enig i å rette opp enhver produksjonsdefekt. Disse defektene elimineres ved å reparere produktet uten kostnad.

Garantien ekskluderer følgende: - Deler som er utsatt for normal slitasje. - Feil som oppstår ved normal slitasje, overbelastninger eller upassende bruk av utstyret utenfor erklærte ytelses-spesifikasjoner. - Mindre feil som ikke endrer verdien eller ytelsen på produktet. - Produkter som er tuklet med eller skadet av bruk av ikke-originalt tilbehør eller reservedeler.

Batteriet anses for å være en del som utsettes for slitasje grunnet dets normale kjemiske forfall. Batteriets levetid er avhengig av korrekt bruk og oppbevaring. For å forlenge varigheten av det, anbefales det å følge anvisningene som gis i denne håndboken.

Transport av disse systemene skal, selv om garantien gjelder, betales av avsenderen og kommer til å returneres mot at transporten betales av mottakeren.

Unntak fra dette gjøres for system som klasses som forbrukervarer etter EU-direktiv 1999/44/EG, kun for varer solgt innen EUs medlemsland.

Garantien gjelder ikke for andre rettigheter enn eliminering av defekter identifisert i produktet.



Käyttöohjekirja



Lue käyttöohjekirja huolellisesti ennen tämän laitteen käyttöä.

Ohjekirja sisältää ohjeet laitteen oikeaan käyttöön ja turvallisuutta koskevat varoitukset, joita sinun on aina noudatettava.

Säilytä ohjekirja yhdessä laitteen kanssa tulevaa tarvetta varten.

Jos ongelmia tai epäilyksiä esiintyy, pyydä apua ammattitaitoiselta henkilöstöltä.

Käytä laitetta yksinomaan sille valmistettuun käyttöön noudattamalla ohjekirjassa ja itse laitteessa osoitettuja rajoja.

Valmistajaa ei voi pitää vastuussa jos sitä käytetään väärin tai jos käyttöohjeita ja turvallisuutta koskevia varoituksia ei noudateta.

Yleiset ohjeet ja varoitukset

Alle 8-vuotiaat lapset ja henkisesti, fyysisesti tai aistillisesti rajoittuneet henkilöt tai kokemattomat henkilöt saavat käyttää laitetta vain valvonnan alaisina tai saatuaan asianmukaisen perehdytyksen laitteen turvalliseen käyttöön ja mahdollisiin vaaroihin. Lapset eivät saa leikkiä laitteella.

Lapset eivät saa puhdistaa tai huoltaa laitetta ilman valvontaa.

- Älä yritä ladata ei-ladattavia tai vääräntyyppisiä akkuja.
- Älä lataa jäätyneitä akkuja, ne saattavat räjähtää.
- Älä käytä laitetta kaasujen tai tulenarkojen nesteiden läheisyydessä.
- Älä lataa laitetta auringonvalossa tai lämmönlähteiden lähellä.
- Älä laita laitetta ja siihen kuuluvia johtoja veteen tai märille pinnoille.
- Aseta laite siten, että riittävä tuuletus taataan: älä laita sen päälle muita esineitä; älä laita sitä laatikkojen sisälle tai hyllyille.
- Älä käytä laitetta jos johdot ovat vahingoittuneet, jos siihen on kohdistunut iskuja ja jos se on pudonnut tai vahingoittunut.
- Älä käytä laitetta jos käytön, latauksen tai varastoinnin aikana akusta tulee hajua, se kuumentee tai siinä esiintyy muodonmuutoksia tai happoa vuotaa.
- Älä pura laitetta vaan vie se asiantuntevaan huoltokeskukseen.
- Puhdista laite kuivalla liinalla. Älä koskaan käytä liuottimia tai muita aggressiivisia pesunesteitä.
- Säilytä laitetta huoneenlämpötilassa (20 – 25 °), ja pidä sitä suojassa auringolta ja loitolla lämmönlähteistä.

Apukäynnistimen kuvaus

Tämä laite on monitoiminen kannettava apukäynnistin, joka on varustettu litiumakulla.

Sitä voidaan käyttää apukäynnistimenä hätätilassa moottoriajoneuvoille joissa 12/24 voltin sähkölaitteisto; se voi ladata / syöttää virtaa 5V, 12V :n sähkölaitteisiin.

Se on varustettu led-valolla joka toimii jatkuvana, vilkkuvana ja SOS-valona.

Ohjaukset, merkinnot ja lisävarusteet kuva 1

- A) Monitoiminen apukäynnistin
- B) Virtalähde 100 - 240V
- C) USB-monijohdinkaapeli

- C 1) Lataustilan tarkastuspainike, USB-lähtö, led-valo
- 2) Tarkastuspainike OVER RIDE, 12, 24V
- 3) USB-lähtöpörtti 5V, 1A, 2A virransyötölle
- 4) Näyttö
- 5) Tuloportti 15V, 1A:n lataukselle
- 6) Kaapeli leuilla käynnistystä varten hätätilassa
- 7) Led-valo
- 5) Lähtöpörtti 12V 10A:n virransyötölle

nnistys hätätilassa

⚠ Käytä laitetta vain apukäynnistimenä hätätilassa ajoneuvon akun tukena. Älä käytä sitä akun paikalla.

- Vältä liekkien tai kipinöiden muodostumista. Kipinöiden muodostumisen estämiseksi varmista, että liittimet eivät pääse irtoamaan akun navoista latauksen aikana.
- Pysyttele kaukana liikkuvista osista, kuten tuulettimet, voimansiirtolinjat, hihnapyörät.
- Pysyttele loitolla kuumista osista, kuten moottori ja jäähdytysjärjestelmä palovammojen syntymisen estämiseksi.
- Älä aiheuta oikosulkuja apukäynnistyksessä käytetyn kaapelin liittimissä, sillä niissä on aina jännite.
- Vältä punaisen ja mustan leuan joutumista kosketukseen keskenään. Liittimissä syntyvät tahattomat oikosulut, jotka johtuvat sähköjohtimesta kuten esimerkiksi työkalu, koru jne. voivat aiheuttaa sellaisen kuumuuden, joka saa aikaan vakavia palovammoja, sähkökaaren tai hehkuvia metalliroiskeita.
- Älä käännä positiivisten "+" ja negatiivisten liittimien "-" napaisuutta päinvastoin

Toimenpiteiden sarja

⚠ Apukäynnistimen akun tulee olla ladattu täyteen (4 led-valoa palaa).

⚠ Noudata huolella käynnistysmenettelyä, sillä ohjeiden noudattamatta jättäminen voi vaarantaa laitteen käyttöikä.

⚠ Käynnistin tunnista automaattisesti akun ja sen jännitteen (12V / 24V). Älä käytä "Over Ride"-toimintoa, ellei käynnistin pysty tunnistamaan akkua.

- 1 Varmista, että ajoneuvon virta-avain on OFF-asennossa: kaikki käytöt sammutettuja.
- 2 Kytke punainen liitin (+) akun plus-napaan ja musta liitin (-) akun miinus-napaan. Mikäli akku on asennettu autoon, liitä ensiksi leuka akun napaan, jota ei ole liitetty koriin, ja sitten liitä toinen leuka korin sellaiseen pisteeseen, joka sijaitsee kaukana akusta ja polttoaineletkusta. Kun liität on oikea, näytölle ilmestyy teksti "Jump start ready 12V" tai "Jump start ready 24V". Käynnistin on valmis.
- 3 Käännä virta-avainta korkeintaan 3 sekuntia.

⚠ Jos ajoneuvo ei käynnisty, odota vähintään 15 minuuttia ennen kuin yrität uudelleen.

- Peräkkäiset käynnistysyritykset saattavat aktivoida käynnistimen lämpösuojaus. Odota 500 sekuntia näytössä osoitettulla tavalla ennen uudelleenkäynnistystä.
- Kun ajoneuvon akku on lähellä sulfatoitumista tai viallinen, ohjauksikkö ei välttämättä aktivoi käynnistystoimintoa. Käynnistin ei tuota ajoneuvon käynnistämiseen tarvittavaa

energiaa. Käynnistin pysyy valmiustilassa.

- Tarkista, että akku ei ole viallinen ja suorita akun vähimmäislataus laturin avulla ennen käynnistimen käyttöä.
- Käynnistyksen jälkeen anna moottorin käydä ja kytke apukäynnistin irti:
- Kytke irti järjestyksessä musta leuka "-" ja sitten punainen leuka "+".
- Kytke kaapeli leukojen kanssa irti apukäynnistimestä ja laita ne kotoloon.

OVER RIDE -TOIMINTO

Jos ajoneuvon akku on täysin tyhjä, käynnistin ei pysty tunnistamaan akun jännitettä.

Käyttäjän tehtävänä on tunnistaa akku, kytkeä liittimet oikein (+) (-) ja säätää käynnistin.

Tarkista huolella akkujännite (12V / 24V), jotta ajoneuvon sähköjärjestelmä ei vaurioituisi

- 1 Varmista, että ajoneuvon virta-avain on OFF-asennossa: kaikki käytöt sammutettuja.
- 2 Kytke punainen liitin (+) akun plus-napaan ja musta liitin (-) akun miinus-napaan. Mikäli akku on asennettu autoon, liitä ensiksi leuka akun napaan, jota ei ole liitetty koriin, ja sitten liitä toinen leuka korin sellaiseen pisteeseen, joka sijaitsee kaukana akusta ja polttoaineletkusta.
- 3 Paina painiketta "Over Ride" (2)
- 4 Paina vähintään 2 sekunnin ajan painiketta "12V" tai "24V" –painiketta (2)
Näyttöön tulee teksti "Jump start ready 12V" tai "Jump start ready 24V"
Käynnistä moottori 30 sekunnin sisällä.
- 5 Käännä virta-avainta korkeintaan 3 sekuntia.

Jos ajoneuvo ei käynnisty, odota vähintään 15 minuuttia ennen kuin yrität uudelleen.

Käyttö virtalähteenä USB 12V

- 1 Paina lyhyesti painiketta (1): näyttöön tulee teksti "USB 12V ON". USB-lähtöportit (3) ja savukkeensytyttimet (8) ovat virroitetuina.
 - 2 Aseta kaapeli virroitettavaan laitteeseen.
-  Savukkeensytyttimen pistorasia (8) syöttää 12V:n tasavirtaa enimmäiskuormituksen ollessa 10 ampeeria. Savukkeensytyttimen pistorasia ei syötä virtaa, kun käynnistin on latautumassa.

Led-valon käyttö

- 1 Paina näppäintä (6) muutaman sekunnin ajan jatkuvan valon kytkemiseksi päälle.
- 2 Paina useaan kertaan lyhyesti näppäintä (6) saadaksesi: vilkkuvan valon, SOS-valon tai led-valon sammuttamiseksi. Näyttöön tulevat tekstit "LIGHT", FLASH, SOS".

Apukäynnistimen lataus

-  Parasta suorituskykyä varten, lataa laite ennen jokaista käyttöä, käytön jälkeen ja joka tapauksessa säännöllisesti 3 kuukauden välein.

-  Ennen laitteen lataamista käytön jälkeen, odota että akku on jäähtynyt.

Laitteen lataamiseksi, käytä yksinomaan varusteena annettua virtalähdettä.

- Lataaminen kotitalousverkosta.

Laita virtajohto (B) liittimeen (3).

Lataustilasta ilmoittava led-valo

- Paina lyhyesti painiketta (1): näyttöön tulee akun latausprosentti.

-  Jos latausprosentti laskee alle 20 prosentin, näyttöön tulee viesti "Low battery Recharge now". Lataa akku välittömästi.

Vianmääritys

-  Laitetta suojataan vääranapaisuutta, oikosulkuja, ylikuormitusta tai akun täyttä tyhjenemistä vastaan; lämpösuojaus.

- Näyttöön tulee teksti "Output locked short circuit check all connections" + äänihälytys
Puristimet ovat oikosulussa, tarkista liittämä.
- Näyttöön tulee teksti "Warning clamp reversed check all connections" + äänihälytys:
Akun napaisuus on käänteinen. Tarkista liittämä.
- Näyttöön tulee vilkkuva teksti "Output locked"
Kolmen käynnistysyrityksen jälkeen laitteen suojaus aktivoituu. Odota vähintään 2 minuuttia ennen kuin yrität uudelleen. Jos et voi käynnistää ajoneuvoa, pyydä apua pätevalta henkilöltä äläkä yritä käynnistää uudelleen.
- Näyttö on kytketty pois päältä.
Akku on erittäin alhainen tai USB- tai 12V DC -portteissa on ylikuormitus tai oikosulku
Paina painiketta (1) käynnistimen avaamiseksi tai lataa käynnistin.

Fast 35k Tekniset tiedot

- Ladattava tiivis litiumpolymeeriakku
- Akun kapasiteetti: 35.000mAh
- Käynnistysjännite 12V / 24V
- Käynnistysvirta Max 12V = 3.000A 24V = 2.000A
- Käynnistysvirta (1V/C) 12V = 700A; 24V = 500A
- J-BME3s (Joule battery maximum energy on 3s) 20.000J
- Käynnistys sylinteritilavuus 8000cc bensiini - diesel 5000cc
- USB-lähtö 5V, 1A; 2,1A
- DC-lähtö 12V, 10A
- Tulo (jack) 15V, 1A lataamista varten
- Latausaika 7h
- Automaattisen latauksen loppu akun suojaamiseksi
- Paino 2.760g

AKUN HÄVITTÄMINEN

Apukäynnistimen loppuun kulunut akku tulee kierrättää. Joissakin maissa kierrätys on pakollinen: ota yhteys paikalliseen asianmukaiseen elimeen lisätietoja varten.

Älä heitä laitetta tuleen.

Valmistajan takuu

Laitteen takuu on voimassa 12 kuukautta ostopäivästä lähtien. Takuuaika alkaa siitä päivästä, jolloin ensimmäinen käyttäjä on ostanut laitteen. Tämä tulee todistaa esittämällä ostokuitti, josta ilmenee ostopäivämäärä ja tuotteen kuvaus. Tämän ajan sisällä valmistaja lupaa poistaa kaikki mahdolliset valmistusvirheet. Nämä virheet poistetaan korjaamalla tuote veloituksetta.

Takuu ei kata seuraavia: - Osat, jotka ovat normaalisti kuluneet. - Viat, jotka johtuvat laitteen luonnollisesta

kulumisest, ylikuormitusest või virheellisest käytöst, joka poikkeaa siitä käytöstä, johon laite on suunniteltu. - Pienet viat, jotka eivät vaikuta tuotteen arvoon ja suorituskykyyn. - Peukaloidut tuotteet tai tuotteet, joita on vahingoitettu käyttämällä ei-alkuperäisiä varusteita tai varaosia.

Akkua pidetään kulutusosana ottaen huomioon sen normaali kemiallinen heikentyminen. Akun käyttöikä riippuu sen oikeasta käytöstä ja säilytyksestä. Sen keston optimoimiseksi, noudata tässä ohjekirjassa annettuja ohjeita.

Palautettavat koneet, myös takuussa olevat, on lähetettävä LÄHETTÄJÄN KUSTANNUKSELLA ja ne palautetaan VASTAANOTTAJAN KUSTANNUKSELLA.

Poikkeuksen muodostavat koneet, jotka asetuksissa kuuluvat kulutushyödykkeisiin eurooppalaisen direktiivin 1999/44/EY mukaisesti vain, jos ne myydaän EU:n jäsenmaissa.

Mitään muita oikeuksia, kuin tuotteesta löydettyjen vikojen poistoa ei voida soveltaa.

ET



Kasutusjuhend



Lugege enne selle seadme kasutamist hoolikalt kasutusjuhendit.

Juhendist leiate seadme korrektseks kasutamiseks vajalikud juhised ja ohutusjuhised, mida peate alati järgima.

Hoidke juhendit seadmega koos, et seda tulevikus kasutada.

Seadme kasutamisel tekkivate probleemide või küsimuste korral paluge abi kogenud personalilt.

Kasutage seadet vaid selleks mõeldud otstarbel, järgides samal ajal juhendis ja seadme märgitud piiranguid.

Tootja ei ole vastutav vale kasutamise või juhiste ja hoiatuste mittejärgimise tõttu tekkinud kahjude eest.

Ülevaade ja hoiatused

Seadet tohivad kasutada vähemalt 8-aastased lapsed ning alanenud vaimsete, füüsiliste või tunnetuslike võimetega isikud või isikud, kellel pole asjakohaseid kogemusi ja teadmisi – seda vaid juhul, kui nad tegutsevad kellegi järelevalve all ja kui neid on seadme turvalise kasutamise suhtes asjakohaselt juhendatud ning nad on saanud aru võimalikest ohtudest. Seadmega ei tohi mängida lapsed.

Lapsed tohivad puhastada ja hooldada seadet vaid täiskasvanu järelevalve all.

- Mittelaetavate akude või muut tüüpi akude (peale nende, mis näidatud) laadimine ei ole lubatud.
- Külmunud akusid ei tohi laadida plahvatusohtu tõttu.
- Ärge kasutage seadet süttivate gaaside ega ainete läheduses.
- Ärge laadige seadet päikese käes ega kuumaalikate läheduses.
- Ärge asetage seadet ega selle juhtmeid vette või märjale pinnale.
- Asetage seade sobiva õhutusega kohta: ärge katke seda teiste esemetega, asetage seda karpidesse ega riulile.
- Ärge kasutage seadet kahjustatud juhtmetega või kui see on lõoke saanud, maha kukkunud või kahjustada saanud.
- Ärge kasutage seadet, kui aku eritab lõhna, kuumeneb, deformeerub või eritab kasutamise, laadimise või hoiustamise ajal akudevelliikku.
- Ärge võtke seadet ise lahti, vaid viige see kvalifitseeritud teeninduskeskusesse.
- Puhastage seadet kuiva lapiga. Ärge kasutage lahusteid

või muid abrasiivseid vahendeid.

- Hoiustage toatemperatuuril (20 - 25°C), ärge hoidke seda päikese käes ning hoidke seda kuumaalikate eest.

Starteri kirjeldus

See on multifunktsionaalne ja kaasaskantav liitumakuga starter.

Seda võib kasutada 12/24V elektrisüsteemiga mootorsõidukite hädastardiks; see laeb või annab energiat 5 / 12V elektriseadmetele.

Sellel on LED-tuli koos pideva, vilkuva ja SOS-helisinnaaliga.

Juhtnupud, märguanded ja lisad Joonis 1

- A) Multifunktsionaalne starter
 - B) 100 - 240V toiteallikas
 - C) Mitu USB-kaablit
- 1) Laadimisoleku kontrollimise nupp, USB port, LED-tuli
 - 2) OVER RIDE, 12V, 24V nupp
 - 3) USB väljundiport 5V, 1A, 2A toiteallikale
 - 4) Ekraan
 - 5) Sisendiport 15V, 1A laadimiseks
 - 6) Klemmidega kaabel hädaoalukorras käivitamiseks
 - 7) LED-tuli
 - 8) Väljundiport toiteallikale 12V, 10A

Hädaoalukorras käivitamine



Kasutage seadet vaid hädaoalukorra starterina, et sõidukit käivitada. Ärge kasutage seda aku asemel.

- Vältige sädemete või leekide teket. Sädemete vältimiseks veenduge, et terminalid ei saaks laadimise ajal akuvarrastest lahti tulla.
- Hoidke eemal liikuvatest osadest, sh ventilaatoritest, ajamirihmadest, rihmaratastest jne.
- Hoidke põletuste vältimiseks eemal kuumadest osadest, sh mootorist ja jahutussüsteemist.
- Ärge viige hädaoalukorra starterikaabli terminale lühisesse, sest need on alati voolu all.
- Vältige punaste ja mustade tangide kokkupuutumist. Elektrit juhtiva eseme (nt tööriista, ehte jne) ja terminali kokkupuutumisel tekkinud lühised võivad tekitada tõsiseid põletusi, elektrikaart või hõõguvat metalli puistada.
- Ärge pöörake positiivse "+" ja negatiivse "-" terminali poolseid ümber

Tööjärjekord



Starteri aku peab olema täielikult laetud (4 LED-tuld peab põlema).



Järgige hoolikalt alustamisprotseduuri, vastasel korral võite seadme ohtu seada.



Starter tuvastab automaatselt aku olemasolu ning selle pingi (12V/ 24V). Kasutage "Ülekirjutamise" funktsiooni vaid siis, kui starter ei tunnista aku olemasolu.

- 1 Veeenduge, et sõiduki süütevõti oleks VÄLJAS: kõik funktsioonid oleksid välja lülitatud.
- 2 Ühendage punane laadimisklamber positiivse (+) aku pooluse ja must laadimisklamber (-) negatiivsega. Kui aku on sõiduki külge paigaldatud, tuleb ühendada esmalt klemm selle aku poolusega, mis ei ole sõidukiga ühendatud ja seejärel teine klemm sõidukiga kohas, mis on kaugel akust ning bensiinjuhtmest. Kui ühendus on kindel, kuvatakse ekraanile sõnum

"Kiirkäivitus valmis 12V" või "Kiirkäivitus valmis 24V".
Starter on kasutamiseks valmis.

3 Keerake süütevõtit kuni 3 sekundit.

! Kui sõiduk ei käivitud, oodake enne uuesti proovimist vähemalt 15 sekundit.

> Järjestikused käivituskatsed võivad aktiveerida starteri termilise kaitseseadise. Enne taaskäivitamist oodake 500 sekundit, nagu on kuvatud ekraanil.

> Kui sõiduki aku hakkab tekkima sulfaatumine või aku on vigane, siis ei pruugi juhtplokk käivitusprotseduuri aktiveerida. Starter ei edasta energiat, mis on vajalik sõiduki käivitamiseks. Starter jääb ooterežiimi.

> Kontrollige, et aku ei ole vigane ja jätkake, andes akule enne starteri kasutamist laadija abil minimaalse laengu.

> Jätke mootor pärast käivitamist tööle ning ühendage starter lahti:

> Ühendage klambrid lahti selles järjekorras: kõigepealt must klamber "-" ja seejärel punane klamber "+".

> Ühendage kaabel starterist tangide abil lahti ja hoidke kõiki osi ümbrises.

ÜLEKIRJUTAMISE FUNKTSIOON

Kui sõiduki aku on täielikult tühenenud, ei leia starter aku pinget.

Kasutaja peab akul ära tundma, (+) ja (-) terminalid korrektselt ühendama ning starterit reguleerima.

! Sõiduki elektrisüsteemi kahjustuste vältimiseks kontrollige hoolikalt aku pinget (12V / 24V)

1 Veeenduge, et sõiduki süütevõti oleks VÄLJAS: kõik funktsioonid oleksid välja lülitatud.

2 Ühendage punane laadimisklamber positiivse (+) aku poolse ja must laadimisklamber (-) negatiivsega. Kui aku on sõiduki külge paigaldatud, tuleb ühendada esmalt klemm selle aku poolsega, mis ei ole sõidukiga ühendatud ja seejärel teine klemm sõidukiga kohas, mis on kaugel akust ning bensinijuhtmest.

3 Vajutage nuppu "Kirjuta üle" (2)

4 Hoidke "12V" või "24V" nuppu (2) vähemalt 2 sekundit all

Ekraanile kuvatakse sõnum "Kiirkäivitus valmis 12V" või "Kiirkäivitus valmis 24V"

Käivitage mootor 30 sekundi jooksul.

5 Keerake süütevõtit kuni 3 sekundit.

! Kui sõiduk ei käivitud, oodake enne uuesti proovimist vähemalt 15 sekundit.

Kasutage toiteallikana USB / 12V

1 Vajutage kergelt klahvi (1): ekraanile kuvatakse sõnum "USB 12V SEES". USB väljundpordid (3) ja sigaretiisütaja (8) on nüüd pinges all.

2 Sisestage kaabel laetavasse seadmesse.

! Sigaretiisütaja (8) tagab 12V alalisvoolu kuni 10 amprise koormusega. Sigaretiisütaja ei tooda voolu, kui starter laeb.

LED-tule kasutamine

1 Vajutage nupp (6) paariks sekundiks alla, et aktiveerida pidevalt põlev tuli.

2 Vajutage kiiresti mitu korda nuppu (6) järgnevate režiimide jaoks: vilkuv tuli, SOS-tuli, LED-tule välja lülitamine. Ekraanile kuvatakse sõnumid "TULI", VÄLK, SOS".

Starteri laadimine

! Maksimaalse soorituse saavutamiseks laadige seadet enne iga kasutust, pärast kasutust ning kasutusest sõltumata regulaarselt iga 3 kuu järel.

! Kui laete seadet pärast kasutamist, peate ootama, kuni aku on jahtunud.

! Seadme laadimiseks kasutage vaid kaasasolevat toiteallikat.

> Laadige uuesti koduvõrgus.
Sisestage toiteallika kaabel (B) pistikusse (3).

Laadimisoleku LED-tuli

> Vajutage kergelt klahvi (1): ekraanile kuvatakse aku tase.

! Kui aku on alla 20% laetud, kuvatakse ekraanile sõnum "Aku tühi, alusta laadimist". Alustage kohe aku laadimist.

Tõrkeotsing

! Sellel seadmel on kaitses polaaruse muutmise, lühiste, ülekoormuse, aku lekkimise ja kuumuse eest.

■ Ekraanile kuvatakse sõnum "Väljund lukustatud, lühis, kontrollige kõiki ühendusi" + kõlab häire Haaratsid on lühises, kontrollige ühendust.

■ Ekraanile kuvatakse sõnum "Hoiatus, klamber ümber pööratud, kontrollige kõiki ühendusi" + kõlab häire:

Olete aku polaarused segi ajanud. Kontrollige ühendust.

■ Ekraanile kuvatakse vilkuv sõnum "Väljund lukustatud" Pärast 3 käivituskatset aktiveeritakse automaatselt seadme kaitses. Oodake enne uuesti proovimist vähemalt 2 minutit. Kui teil ei õnnestu sõidukit käivitada, paluge abi kvalifitseeritud isikult ning ärge proovige seda uuesti käivitada.

■ Ekraan on välja lülitatud.

Aku on tühi või USB või 12 V alalisvoolu portides on lühis

Vajutage nuppu (1), et starter lukust lahti teha või starterit laadida.

Fast 35k Tehnilised spetsifikatsioonid

■ Taaslaetav hermeetiline liitiumpolümeeraku

■ Aku maht: 35.000mAh

■ 12V / 24V algpinge

■ Käivitusvool 12V = 3.000A 24V = 2.000A

■ Käivitusvool (1 V/C) 12V = 700A; 24V = 500A

■ J-BM3s (aku maksimaalne energia džaulides 3s vältel) 20.000J

■ Nihke algus 25°C bensini juures 8000cc - diesel 5000cc

■ USB 5V väljund, 1A; 2,1A

■ DC 12V väljund, 10A

■ Laadimise väljund (jack) 15V, 1A

■ Laadimisaeg 7h

■ Automaatselt laadimise lõpetamine (aku kaitsmiseks)

■ Kaal 2.760g

Aku utiliseerimine

Lõpuni kasutatud starteriaku tuleks taastöödelda. Teatud riikides on taaskasutamine kohustuslik: lisainfo saamiseks võtke ühendust kohalike asutustega.

! Ärge visake seadet tulle.

Tooja garantii

Seadmel on 12-kuuline garantii, mis hakkab kehtima alates ostukuupäevast. Garantiperiood algab kuupäevast, mil seadme esmakasutaja seadme ostis. Ostukuupäeva tuleb tõendada, esitades ostutšeki, millel kirjas ostukuupäev ja seadme kirjeldus. Nimetatud perioodi jooksul nõustub Tooja kõrvaldama kõik tootmisest tingitud defektid. Need defektid kõrvaldatakse tasuta.

Garantii ei hõlma järgmist: - Osi, mis kuluvad loomulikult teel. - Rikkeid, mis on tekkinud loomulikust kulumisest, ülekoormusest või seadme ebasobivast ja nõuetele mittevastavast kasutamisest. - Väiksemaid rikkeid, mis ei muuda toote väärtust ega toimimist. - Mitteoriginaalsete tarvikute või -varuosade kasutamisega rikutud tooteid.

Aku kulmine on keemilise lagunemise tõttu normaalne. Aku eluiga mõjutab selle korrektne kasutamine ja hoiustamine. Aku eluea pikendamiseks soovime järgida selles juhendis toodud juhiseid.

Tagastatud seadmed, millel on garantii, saadetakse VABASADAMASSE ja tagastatakse tavalises KAUBASADAMAS.

Euroopa direktiiviga 1999/44/CE on kehtestatud erandid taaskasutusse võetavatele aparaatidele, kui neid müüakse ainult EL liikmesriikides.

Garantii ei anna alust mis tahes muule õigusele, kui ainult tootes tuvastatud rikete kõrvaldamine.

LV



Naudojimo instrukcijos.



Priēš pradēdami naudoti jrenginj, atidzīai perskaitykite naudojimo instrukcijas.

Šiose instrukcijose pateikiami privalomai vykdytini nurodymai dėl jrenginio tinkamo naudojimo, įspėjimai dėl saugumo.

Saugokite šias instrukcijas kartu su jrenginiu, kad galėtumėte peržiūrėti ateityje.

Kilus problemoms ar abejonėms, kreipkitės į patyrusius ir išmanančius specialistus.

Naudokite jrenginį tik pagal numatytą paskirtį, neviršydami ribinių verčių, pateiktų instrukcijose ir ant jrenginio.

Gamintojas neprisiima atsakomybės už žalą, jei jrenginys naudojamas ne pagal paskirtį arba nesilaikant naudojimo instrukcijų ir saugos įspėjimų.

Pārskats un brīdinājumi

Šo ierīci drīkst izmantot bērni, sākot no 8 gadu vecuma, un cilvēki ar ierobežotām garīgām, fiziskām vai sensoriskām spējām vai ar nepietiekamu pieredzi un zināšanām, ja vien viņus uzrauga vai, ja viņi ir piemērotā veidā apmācīti par ierīces drošu izmantošanu un izprot iespējamās briesmas. Bērni nedrīkst rotāļties ar ierīci.

Bērni nedrīkst veikt tīrīšanu vai tehnisko apkopi bez uzraudzības.

- Nekad nemēģiniet uzlādēt baterijas, kuras nevar būt uzlādētas vai citus veidus nekā šīs norādītās.
- Nekad neuzlādīet aizsaulas baterijas, kuras var eksplodēt.
- Nenaudokite jrenginio aplinkoje, kurioje yra dujų arba degių medžiagų.
- Nekraukite jrenginio saulės spinduliuose arba šalia šilumos šaltinių.
- Jrenginio ir jo kabelių nenardinkite į vandenį ir nedėkite ant

šlapių paviršių.

- Jrenginį statykite taip, kad jis būtų tinkamai vėdinamas – neuždengkite kitais daiktais, nedėkite į dėžes ar ant lentynų.
- Nenaudokite jrenginio, jei jo kabeliai pažeisti, jei jrenginys buvo sutrenktas, nukritęs ar kitaip apgadinintas.
- Nenaudokite jrenginio, jei naudojimo, įkrovimo ar laikymo metu baterija skleidžia kvapą, kaista, deformuojasi arba išskiria rūgštį.
- Savarankiškai neardykite jrenginio, pristatykite jį į įgaliotą aptarnavimo centrą.
- Jrenginį valykite sausa šluoste. Nenaudokite tirpiklių ar kitų agresyvių valiklių.
- Jrenginį laikykite kambario temperatūroje (20–25°C), atokiau nuo saulės spindulių ir šilumos šaltinių.

Paleidiklio aprašymas

Šis jrenginys yra daugiafunkcis nešiojamasis paleidiklis su ličio baterija.

Jis gali būti naudojamas kaip 12 / 24 V įtampos variklinių jrenginių avarinis paleidiklis; gali įkrauti / maitinti 5V, 12V elektroninius jrenginius.

Šviesos diodų apšvietimas gali veikti nepertraukiamos šviesos, mirksinčios šviesos, SOS režimais.

Valdymas, įspėjimai ir priedai, 1 pav.

- A) Daugiafunkcis paleidiklis
 - B) Maitinimo blokas 100–240V
 - C) Daugiagydis kabelis USB
- 1) Įkrovimo būsenos patikros mygtukas, USB išvestis, šviesos diodas
 - 2) Mygtukas OVER RIDE, 12V, 24V
 - 3) USB išvestis, pritaikyta 5V, 1A, 2A maitinimui
 - 4) Ekranas
 - 5) Įkrovimo įvesties jungtis 15V, 1A
 - 6) Kabelis su gnybtais avarinio paleidimo reikmėms
 - 7) Šviesos diodų lempuotės
 - 8) Maitinimo iš įvesties jungtis 12V, 10A

Avarinis paleidimas



Jrenginys gali būti naudojamas tik kaip avarinis paleidiklis, automobilių akumuliatorių priedas. Nenaudokite jrenginio vietoje akumuliatoriaus.

- Venkite liepsnos ar kibirkščių susidarymo. Siekdami išvengti kibirkščių susidarymo, įsitinkinkite, kad gnybtai negali nuslysti nuo baterijos polių vykstant įkrovimo procesui.
- Nestovėkite šalia judančių dalių – sparnuočių, transmisijos diržų, skriemulių.
- Siekdami išvengti nudegimų, nestovėkite šalia kaistančių elementų – variklių ir aušinimo sistemų.
- Neuztrumpinkite avarinio paleidiklio kabelių galų, nes jie visada turi įtampą.
- Venkite išvengti juodo gnybtų susilietimo. Trumpasis jungimas, sukeltas atsitiktinio gnybtų susilietimo su daiktais, kurie yra laidūs elektros srovei, pavyzdžiui, su įrankiais, papuošalais, gali sugeneruoti šiluminę energiją, pakankamą stipriems nudegimams sukelti, elektros lanką arba sukelti įkaitusio metalo pusrų susidarymą.
- Nesuikiskite vietomis teigiamo „+“ ir neigiamo „-“ gnybtų polių.

Veiksmų eiliškumas

! Paleidiklio baterija turi būti visiškai įkrauta (šviečia 4 šviesos diodai).

! Atlikite paleidimo procedūrą tiksliai nustatyta tvarka, nes jos nesilaikymas gali sutrumpinti įrenginio tarnavimo laiką.

! Paleidiklis automatiškai atpažįsta bateriją ir jos įtampą (12V ar 24V). Nenaudokite „Over Ride“ funkcijos, išskyrus atvejus, kai paleidiklis nesugeba atpažinti baterijos.

1 Įsitikinkite, kad automobilio variklio paleidimo raktas yra išjungimo (OFF) padėtyje – išjungtos visos funkcijos.

2 Pievienojiet sarkano lādėšanas skavu pozitīvajai (+) baterijas spaiļei un melno lādėšanas skavu (-) negatīvajai baterijas spaiļei.

Ja akumulatoru iemontē automašīnā, tad vispirms ir jāpievieno kontakts pie tā akumulatora pola, kas nav savienots ar karosēriju, pēc tam jāpievieno otrs kontakts pie karosērijas – vietā, kas ir tālāk no akumulatora un no degvielas caurulēm.

Sujungimui įvykus, ekrane pasirodo užrašas „Jump start ready 12V“ arba „Jump start ready 24V“.

Paleidiklis yra pasirengęs.

3 Sukite paleidimo raktą ne ilgiau kaip 3 sekundes.

! Jei transporto priemonė neužsivedė, palaukite ne trumpiau kaip 15 sekundžių prieš vėl bandydami užvesti.

➢ Secigi palaidis mėginājumi var iedarbināt startera termisko aizsardzību. Uzgaidīt 500 sekundes, kā tas ir uzrādīts uz displeja, pirms veikt jaunu palaidi.

➢ Ja transportlīdzekļa akumulatora ir tuvu sulfatizācijai vai arī ir bojāts, vadības bloks varētu neiedarbināt palaides procedūru. Starteris nepados nepieciešamo enerģiju transportlīdzekļa palaidei. Starteris paliks gaidīšanas režīmā.

➢ Pirms startera lietošanas, pārbaudiet, ka akumulators nav bojāts un veiciet akumulatora minimālo ielādi ar lādēšanas ierīces palīdzību.

➢ Automobiliiu užsivedus, palikite variklį veikti ir atjunkite paleidiklį:

➢ Atjunkite iš pradžių juoda gnybtą „-“, po to – raudoną gnybtą „+“.

➢ Atjunkite kabelį su gnybtais nuo paleidiklio ir visus elementus įdėkite į dėklą.

OVER RIDE FUNKCIJA

Jeigu transporto priemonės baterija yra visiškai išsikrovusi, paleidiklis negeba atpažinti jos įtampos.

Naudotojas privalo atpažinti bateriją, tinkamai sujungti (+) (-) gnybtus ir sureguliuoti paleidiklį.

! Atidžiai patikrinkite įtampą baterijoje (12V arba 24V), kad nepažeistumėte transporto priemonės elektrinės įrangos.

1 Įsitikinkite, kad automobilio variklio paleidimo raktas yra išjungimo (OFF) padėtyje – išjungtos visos funkcijos.

2 Pievienojiet sarkano lādėšanas skavu pozitīvajai (+) baterijas spaiļei un melno lādėšanas skavu (-) negatīvajai baterijas spaiļei.

Ja akumulatoru iemontē automašīnā, tad vispirms ir jāpievieno kontakts pie tā akumulatora pola, kas

nav savienots ar karosēriju, pēc tam jāpievieno otrs kontakts pie karosērijas – vietā, kas ir tālāk no akumulatora un no degvielas caurulēm.

3 Paspauskite mygtuką „Over Ride“ (2)

4 Paspaudę palaikykite mygtuką „12V“ arba „24V“ mažiausiai dvi sekundes (2)

Ekrane pasirodo užrašas „Jump start ready 12 V“ arba „Jump start ready 24V“

Užveskite variklį per 30 sekundžių.

5 Sukite paleidimo raktą ne ilgiau kaip 3 sekundes.

! Jei transporto priemonė neužsivedė, palaukite ne trumpiau kaip 15 sekundžių prieš vėl bandydami užvesti.

Naudojimas vietoje maitinimo bloko USB / 12V

1 Trumpai palaikykite paspaudę mygtuką (1): ekrane atsiranda užrašas „USB 12V ON“. Yra maitinama USB išvesties jungtis (3) ir cigarečių uždegimo prietaisas (8).

2 Maitinimui įkiškite laidą į prietaisą.

! Cigarečių uždegimo prietaisas (8) skleidžia pastovią 12V srovę didžiausios 10 amperų apkrovos maitinimui. Cigarečių uždegimo kištukas neskleidžia srovės, nes paleidiklis yra kraunamas.

Šviesos diodų apšvietimo naudojimas

1 Norėdami įjungti nepertraukiamą šviesą, paspauskite mygtuką (6) ir laikykite nuspaudę kelias sekundes.

2 Kelis kartus trumpai paspauskite mygtuką (6), norėdami įjungti: mirksinčią šviesą, SOS šviesą, išjungti šviesą. Ekrane užsideda užrašas „LIGHT“, FLASH, SOS“.

Paleidiklio įkrovimas

! Norėdami užtikrinti optimalų įrenginio veikimą, įkraukite jį prieš kiekvieną naudojimą, po naudojimo ir bet kuriuo atveju reguliariai kas 3 mėnesius.

! Prieš įkraudami įrenginį po naudojimo, palaukite, kol atauš baterija.

! Įrenginiui įkrauti naudokite tik kartu su įrenginiu pristatytą maitinimo bloką.

➢ Įkrovimas iš buitinio tinklo.

Įkiškite maitinimo kabelį (B) į lizdą (3).

Įkrovimo būsenos šviesos diodas

➢ Trumpai palaikykite paspaudę mygtuką (1): ekrane atsiranda baterijos įkrovimo procentai.

! Jei įkrovimo procentai nukrenta žemiau nei 20%, ekrane atsiranda užrašas „Baterija senka Pradėkite įkrovimą“. Nedelsdami pradėkite baterijos įkrovimą.

Gedimų nustatymas

! Įrenginys yra apsaugotas nuo polių sukeitimo vietomis, trumpųjų jungimų, baterijos perkrovų ar visiško išsikrovimo, taip pat užtikrinama šiluminė apsauga.

■ Ekrane atsiranda užrašas „Išvestis užrakinta dėl trumpo jungimo. Patikrinkite visas jungtis“ kartu įsijungia garsinis signalas. Žnyplėse atsiranda trumpasis jungimas, patikrinkite sujungimą.

■ Ekrane atsiranda užrašas „Sukeistų gnybtų įspėjimas. Patikrinkite visas jungtis“ kartu įsijungia garsinis signalas: Sukeitėte baterijos polių. Patikrinkite jungtis.

■ Ekrane atsiranda mirksintis užrašas „Išvestis užrakinta“ Po trijų paleidimo bandymų įsijungia prietaiso apsauga.

Palaukite mažiausiai dvi minutes prieš pradėdami iš naujo. Jeigu nesugebate įjungti transporto priemonės, paprašykite kvalifikuoto asmens pagalbos ir nebandykite dar kartą prietaiso įjunginėti.

■ Ekranas užgesęs.

Baterija labai išsikrovusi arba yra per didelė įtampa, arba trumpasis jungimas USB arba 12V DC jungtyse. Paleidiklio atblokimui, paspauskite mygtuką (1) arba jį įkraudkite.

Fast 35k Techninės charakteristikos

- Įkraunama sandari LiFePO4 baterija
- Baterijos talpa: 35,000mAh
- Paleidimo įtampa 12V / 24V
- Didž. paleidimo srovė 12V = 3.000A 24V = 2.000A
- Paleidimo srovė (1 V/C) 12V = 700A; 24V = 500A
- J-BME3s (Joule battery maximum energy on 3s) 20.000J
- Paleidimo cilindrų tūris, 25°C, benzinas, 8000 cc - diesel 5000cc
- USB išvestis 5V, 1A; 2,1A
- DC išvestis 12V, 10
- Paleidimo įvestis (jack) 15V, 1A
- Įkrovimo laikas 7 val.
- Baterijos apsauga – automatinis įkrovimo nutraukimas
- Svoris 2.760g

Baterijos atliekų tvarkymas

Panaudota paleidiklio baterija gali būti perdirbama. Kai kuriose valstybėse perdirbimas yra privalomas. Norėdami gauti daugiau informacijos, kreipkitės į atitinkamas vietas įstaigas.

 **Nemeskite įrenginį į ugnį.**

Ražotāja garantija

Aprįkojumam ir 12 mėnesių garantija, sākot ar tā iegādes dienu. Garantijas periods sākas no dienas, kad aprįkojumu ir iegādājies pirmais lietotājs; kā pierādījums jāuzrāda pirkuma čeks, kurā redzams iegādes datums un produkta apraksts.

Garantijas perioda laikā ražotājs apņemas novērst jebkādas ražošanas defektus. Šos defektus novērs, remontējot produktu bez maksas.

Garantija neattiecas uz: - sastāvdaļām, kas pakļautas pastāvīgam nolietojumam; - bojājumiem, kas radušies aprįkojuma dabiska nolietojuma, pārslodzes vai nepareizas lietošanas rezultātā ārpus noteiktajām veikspējas prasībām; - sīkiem bojājumiem, kas neietekmē produkta vērtību un veikspēju; - produktiem, kas bojāti, lietojot tajos neoriģinālus piederumus un rezerves daļas.

Dēļ savo chemiņu savybių baterija laikoma susidėvinčiu elementu. Baterijos tarnavimo laikas priklauso nuo tinkamo naudojimo ir laikymo. Norėdami optimizuoti tarnavimo laiką, vykdykite šiose instrukcijose pateiktus nurodymus.

Attiecībā uz atgrieztajām iekārtām, arī ja tās sedz garantija, nosūtīšanas izmaksas sedz nosūtītājs, un atpakaļ atsūtīšanas izmaksas sedz saņēmējs.

Kā izņēmums minētajiem nosacījumiem tiek noteiktas iekārtas, kas ir definētas kā patēriņa preces saskaņā ar Eiropas direktīvu 1999/44/EK, tikai tad, ja tās tiek pārdotas ES valstīs.

Nav piemērojamas nevienas citas tiesības, kā vien konstatēto produkta defektu novēršana.

LT



Instrukciju rokasgrāmata.



Pirms šīs ierīces lietošanas, ir uzmanīgi jāizlasa instrukciju rokasgrāmata.

Rokasgrāmata satur instrukcijas pareizai ierīces lietošanai un drošības brīdinājumus, kas Jums ir jāievēro.

Saglabāt rokasgrāmatu kopā ar ierīci, lai varētu to lasīt turpmāko lietošanu laikā.

Problēmu vai šaubu gadījumā, lūgt palīdzību ierīces lietošanas eksperta personālam.

Izmantot ierīci tikai tie m mērķiem, kuriem tā tika ražota, ievērojot ierobežojumus uzrādītus rokasgrāmatā un uz pašai ierīces.

Ražotājs nevar tikt uzskatīts par atbildīgu gadījumā, ja lietošanas instrukcijas un drošības brīdinājumi netiek pareizi pielietoti vai neievēroti.

Bendra informācija ir iespējami

Prietaisā gali naudoti vyresni nei 8 metų vaikai bei asmenys, kuriems būdingi sumažėję fiziniai; jutimo arba protiniai gebėjimai, kuriems trūksta patirties bei žinių ir, už jų sauga atsakingas asmuo prižiūrėjo bei išmokė naudotis prietaisu, supažindino juos su galimais pavojais.

Vaikai neturėtų žaisti su prietaisu.

Be suaugusių priežiūros vaikai negali atlikti valymo ar prietaiso priežiūros darbus.

■ Niekada nebandykite įkrauti akumuliatorių, kurių negalima perkrauti arba tų tipų, kurie atitinkamai pažymėti.

■ Niekada nekraukite sušalusių akumuliatorių, kurie gali sprogti.

■ Nelietot ierīci gāzes vai uzliesmojošo vielu klātbūtnē.

■ Neuzlādēt ierīci saulē vai karstuma avotu tuvumā.

■ Nenovietot ierīci un tā vadus ūdenī vai uz slapjas virsmas.

■ Novietot ierīci tādā veidā, lai tā tiktu atbilstoši ventilēta: nepārklāt to ar citiem priekšmetiem; netaisīt to ciet tvertnēs vai plauktos.

■ Neizmantot ierīci ar bojātiem vadiem, ja tā saņēma triecienus, ja bija nokritusis, vai arī, ja tā tika bojāta.

■ Neizmantot ierīci, ja lietošanas, uzlādēšanas vai glabāšanas laikā, akumulatorus izdala smakas, uzkarst vai deformējās, vai zaudē skābi.

■ Nedemontēt ierīci, bet gan nogādāt to uz kvalificētu tehniskās apkalpošanas centru.

■ Tirīt ierīci ar sausu drāniņu. Neizmantot šķīdumus vai citas agresīvas mazgāšanas vielas.

■ Glabāt ierīci vides temperatūrā (20 – 25 °), tālu no saules un karstuma avotiēm.

Startera apraksts

Šī ierīce ir daudzfunkciju pārnēsamais starteris, aprīkots ar litija akumulatoru.

Tā var būt izmantota kā ārkārtas situācijas starteris dzinēja iekārtām ar elektrisko sistēmu 12 / 24 volt; tā var uzlādēt / sniegt padēvi elektriskām iekārtām pie 5V, 12V.

Tā ir aprīkota ar LED gaismu ar turpinošas gaismas funkciju, intermitējošu, SOS.

Komandas, paziņojumi un piederumi Att.1

- A) Daudzfunkciju starteris
- B) Padevējs 100 – 240V
- C) Multiplais vads USB

- 1) Tausts, kas pārbauda uzlādes stāvokli, USB izeju, LED gaismu
- 2) Tausts OVER RIDE, 12V, 24V
- 3) USB izejas ports padevei 5V, 1A, 2A
- 4) Displejs
- 5) Ieejas ports uzlādēšanai 14V, 1A
- 6) Vads ar knaiblēm ārkārtas situācijas palaišanai
- 7) LED gaisma
- 8) Izejas ports padevei 12V, 10A

Ārkārtas palaišana

⚠ Izmantot ierīci, tikai kā ārkārtas situācijas starteri, palīdzībā transportlīdzekļa akumulatoram. Neizmantojot to vienu pašu akumulatora vietā.

- Izvairīties no liesmu vai dzirkstelju veidošanās. Lai izvairītos no dzirkstelēm, ir jāpārliecinās, ka spaiļes nevar atāķēties no akumulatora poliēm ielādēšanas laikā.
- Uzturēties tālu no daļām kustībā, kā piemēram, ventilatoriem, transmisijas siksnām, skrīmeļiem.
- Uzturēties tālu no karstām daļām, kā piemēram, dzinēja un dzesēšanas sistēmas, lai izvairītos no apdegumiem.
- Neveidot īssavienojumu starp kontaktiem, kur tiek pievienots ārkārtas palaišanas vads, jo tie ir vienmēr zem sprieguma.
- Izvairīties, lai sarkanās un melnās knaibles nonāktu kontaktā. Spaiļu nejaušs īssavienojums, ko izraisa elektrības vadības priekšmets, piemēram, instruments, rotas utml., varētu izraisīt pietiekošu karstumu nopietniem apdegumiem, elektrisko loku vai arī izraisīt kvēloša metāla šķakatas.
- Neinvertēt terminālu polaritātes pozītvus "+" un negatīvus "-."

Operāciju secība

⚠ Startera akumulatoram ir jābūt pilnībā uzlādētam (4 LED ir iedegušies).

⚠ Uzmanīgi sekot palaišanas procedūrai; tās neievērošana var kompromitēt ierīces darbības ilgumu.

⚠ Palaišanas ierīce automātiski atpazīst baterijas esamību un tās spriegumu (12V / 24V). Neizmantojot funkciju "Over Ride", ja nu tikai palaišanas ierīce nespēj atpazīt bateriju.

- 1 Pārliecināties, ka transportlīdzekļa ieslēgšanas atslēga ir pozīcijā OFF: visas darbības ir izslēgtas.
- 2 Raudonā krovimo gnybtā priekšmetam jābūt pie teigamo akumulatora gnybta (+), o juođā priekšmetam jābūt pie neigamo gnybta (-).
Jeigu akumulatorius montuojamas automobilyje, tai iš pradžių reikia prijungti kontaktą prie to akumulatoriaus poliaus, kuris nesujungtas su karoserija, paskui prijungiamas kitas kontaktas prie karoserijos – vietoje, kuri yra toliau nuo akumulatoriaus ir kuro vamzdžių. Kad savienojums ir pareizs, uz displeja parādās uzraksts "Jump start ready 12V" vai "Jump start ready 24V". Palaišanas ierīces ir gatava.
- 3 Pagrieziet ieslēgšanas atslēgu uz maksimums 3 sekundēm.

⚠ a transportlīdzeklis neiedarbinājās, uzgaidīt vismaz 15 sekundes pirms mēģināt vēlreiz.

➤ Dēl keliu ūzvedimo bandymų iš eilės gali įsijungti terminė starterio apsauga. Kaip pranešama ekrane, prieš bandydami ūzvesti dar kartą, palaukite 500 sekundžių.

- Kai automobilio akumulatorius ima artėti prie sulfatavimosi ar gesti, pagrindinis valdymo įrenginys gali ir nepradėti ūzvedimo veiksmo. Starteris neskleidžia ūzvesti automobilį reikalingos energijos. Starteris ir toliau bus laukimo režime.
- Prieš naudodami starterį, patikrinkite, ar akumulatorius yra nesugedęs ir pradėkite minimaliai įkrauti akumulatorių akumulatoriaus įkrovikliu.
- Pēc palaišanas, atstāt dzinēju darbībā un atslēgt starteri:
- Atslēgt pēc kārtas melnās knaibles "-" un tad sarkanās knaibles "+".
- Atvienot vadu ar knaiblēm no startera un visu novietot glabāšanas tvirtnē.

FUNKCIJA OVER RIDE

Ja iekārtas baterija ir pilnībā izlādēta, palaišanas ierīce nespēj atpazīt baterijas spriegumu.

Lietotāja ūzdevums ir atpazīt bateriju, pareizi pievienot spaiļes (+) (-) un regulēt palaišanas ierīci.

⚠ Uzmanīgi pārbaudīt baterijas spriegumu (12V / 24V), lai neļūjātu iekārtas elektrisko sistēmū.

- 1 Pārliecināties, ka transportlīdzekļa ieslēgšanas atslēga ir pozīcijā OFF: visas darbības ir izslēgtas.
- 2 Raudonā krovimo gnybtā priekšmetam jābūt pie teigamo akumulatora gnybta (+), o juođā priekšmetam jābūt pie neigamo gnybta (-).
Jeigu akumulatorius montuojamas automobilyje, tai iš pradžių reikia prijungti kontaktą prie to akumulatoriaus poliaus, kuris nesujungtas su karoserija, paskui prijungiamas kitas kontaktas prie karoserijos – vietoje, kuri yra toliau nuo akumulatoriaus ir kuro vamzdžių.
- 3 Piespiest taustu "Over Ride" (2)
- 4 Piespiest vismaz uz 2 sekundēm taustu "12V" vai "24V"(2)
Uz displeja parādās uzraksts "Jump start ready 12V" vai "Jump start ready 24V" iedarbināt dzinēju 30 sekundžių laikā.
- 5 Pagrieziet ieslēgšanas atslēgu uz maksimums 3 sekundēm.

⚠ a transportlīdzeklis neiedarbinājās, uzgaidīt vismaz 15 sekundes pirms mēģināt vēlreiz.

Lietošana kā padevējs UCB / 12V

- 1 Uz īsu brīdi piespiest taustu (1): uz displeja parādās uzraksts "USB 12V ON". USB izejas portiems (3) un cigāru iededzināšanas ierīcei (8) ir padeve.
- 2 Ievadīt vadu ierīcē, kurai ir jādo padeve.
- ⓘ Cigāru iededzināšanas ierīces rozete (8) padod turpinošu strāvu 12V apmērā, lai sniegtu padevi slodzei maksimums 10 Amp apmērā. Cigāru iededzināšanas ierīces rozete nepadod strāvu, kad palaišanas ierīce tiek ielādēta.

LED gaismas lietošana

- 1 Piespiest uz kādu sekundi taustu (6), lai iedarbinātu turpinošu gaismu.
- 2 Vairākas reizes uz īsu brīdi piespiest taustu (6), lai iegūtu: intermitējošu gaismu; SOS gaismu; izslēgt LED gaismu. Uz displeja parādās uzraksti "LIGHT", "FLASH", "SOS".

Uzlādēt starteri

- ⓘ Lai iegūtu maksimālu sniegumu, ierīce ir jāuzlādē pirms katras lietošanas, pēc lietošanas un, jebkurā gadījumā, regulāri katru 3.mēnesi.

- i** Pirms uzlādēt ierīci pēc lietošanas, uzgaidīt, ka akumulators ir atdzesēts.

⚠️ Lai uzlādētu ierīci, ir jāizmanto tikai līdzīgi sniegtā padevējs.

- Uzlādēt no mājas tīkla.
Ievadīt padevēja vadu (B) līgzādē (3).

Uzlādes stāvokļa paziņošanas LED

- Uz Tšu brīdī piespiest taustu (1): uz displeja parādās baterijas uzlādes procenti.

- i** Ja uzlādes procenti nolaīžas zem 20%, uz displeja parādās uzraksts "Low battery Recharge now". Ir nekavējoties jāuzlādē baterija.

Bojājumu meklēšana

- i** Ierīce ir pasargāta pret polaritātes inversijām, tīssavienojumiem, akumulatora pārslodzi vai dziļu izlādi, termisku aizsardzību.

- Uz displeja parādās uzraksts "Output locked short circuit check all connections" + skaņas signāls. Knaibles ir tīssavienojumā, ir jāpārbauda savienojums.

- Uz displeja parādās uzraksts "Warning clamp reversed check all connections" + skaņas signāls: Jūs apmainījat vietām baterijas polaritāti. Ir jāpārbauda savienojums.

- Uz displeja parādās mirgojošs uzraksts "Output locked" Pēc 3 palaišanas mēģinājumiem iedarbojas ierīces aizsardzība. Ir jāuzgaida vismaz 2 minūtes pirms mēģināt no jauna. Ja neizdodas iedarbināt ierīci, ir jālūdz palīdzība kvalificētai personai un nav jāveic citi mēģinājumi.

- Displejs ir izslēgts.
Baterija ir ļoti izlādējusies vai arī ir pārslodze, vai arī tīssavienojums USB portos vai 12V DC.
Piespiest taustu (1), lai atbloķētu palaišanas ierīci, vai arī ielādēt palaišanas ierīci.

Fast 35k Tehniskās specifikas

- Atkārtoti uzlādējams hermētisks LiFePO4 akumulators
- Akumulatora spēja: 35.000mAh
- Palaišanas spriegums 12V / 24V
- Palaišanas strāva Max 12V = 3.000A 24V = 2.000A
- Palaišanas strāva (1V/C) 12V = 700A; 24V = 500A
- J-BME3s (Joule battery maximum energy on 3s) 20.000J
- Palaišana cilindru tilpums 25°C benzīns 8000cc - diesel 5000cc
- Izeja USB 5V, 1A; 2,1A
- Izeja DC 12V, 10
- Izeja uzlādei (jack) 15V, 1A
- Uzlādes laiks 7h
- Automātiskās uzlādes beigas akumulatora aizsardzībā
- Svārs 2.760gr

Akumulatora apsaimniekošana

Izlietotam startera akumulatoram ir jābūt pārstrādātam. Dažās valstīs pārstrāde ir obligāta: sazināties ar attiecīgām vietējās iestādēm, lai iegūtu vairāk informācijas.

- ⚠️ Nemest ierīci ugunī.**

Gamintojo garantija

Izrāngai suteikiama 12 mēnešņu garantija, skaidrojot no pirkmāto dāto. Garantijas laikotarpis prasīdāto nuo to dāto, kāi šīj izrāngi įsijio pirmās naudotojās. Minēto

dāto įrodymui reikā pateikti pirkmāto kvitā, kuriāto nurodytā pirkmāto dāto ir produkto pavādināto. Garantinio laikotarpio metu Gamintojās įsipareigojā pašāliniti bet kokių gamybōs defektus. Šie defektāto bus šālināto pataisāto produktāto nemokāto.

Ši garantijāto netaikoma šāio atvejās: - Įprāsto naudojimo metu nusidėvinčiōto dālimo. - Gedimāto, kurių priežāstis natūralus nusidėvinėjimās, perkrovōs ar izrāngōs netinkāto naudojimās, pāžeidžiant naudojimo reikalāvimus. - Smulkiēto gedimāto, kurie nekeičiāto produkto vērtēs ir veikimo. - Produktāto, kurie buvo perdirbti ar sugādināti, naudojāto neoriginaliūs priedus ar atsārgines dālio.

Akumulatoris ir uzskāfīts par noliētošanās dāļu, ņemot vērā tā normālu kītmisko bojājūto. Akumulatorāto tehniskā mūžā ilgums ir atkārtīgo no tā pāreizās liētošanās un glābāšanās. Lai optimizētū tā ilgūto, iesākām sekot tāto instrukcijām, kāto atrodās šājā rokāsgrāto.

Pateikti priētaisāto, net jei jiemō tāikoma garantijāto, turi būtī išsijūsti uz transportāto SUMOKANT SIUNTĒJUI, o grāžināto uz transportāto SUMOKĒJUS GAVĒJUI.

Šis nustātoymās išimtināto netaikomās priētaisāto, kurie pāgāto 1999/44/EB direktivāto yro plātāto vārtojimo prēkēs, tik jei jōto pārdūomāto ES šālyēs nārēsē.

Nesuteikiāto jokioo kitoo teisēs, išskyrus teisē į šiāto produkto aptiktū defektū pašālinimāto.

PL



Instrukcija obslūgi



Przed rozpoczęciem korzystania z urządzenia przeczytać uważnie niniejszą instrukcję obsługi.

Instrukcija zawiera wskazówki dotyczące prawidłowego użytkowania urządzenia oraz ostrzeżenia dotyczące bezpieczeństwa, których należy zawsze przestrzegać.

Zachować instrukcję razem z urządzeniem aby móc korzystać w przyszłości.

W przypadku problemów lub niepewności, poprosić o pomoc personel doświadczony w jego użytkowaniu.

Korzystać z urządzenia wyłącznie w celu, do którego zostało wykonane, z uwzględnieniem ograniczeń wskazanych w instrukcji i na samym urządzeniu.

Producent nie ponosi odpowiedzialności za niewłaściwe użycie lub nieprzestrzeganie instrukcji obsługi i ostrzeżeń dotyczących bezpieczeństwa.

Przegląd zagadnień i ostrzeżenia

Urządzenie może być obsługiwane przez dzieci w wieku powyżej 8 lat i przez osoby o zmniejszonych zdolnościach umysłowych, fizycznych lub sensorycznych tylko pod stosownym nadzorem lub po odpowiednim pouczeniu w zakresie bezpiecznego użytkowania urządzenia i zrozumieniu możliwego ryzyka. Dzieci nie powinny bawić się urządzeniem.

Dzieci nie powinny czyścić lub konserwować urządzenia bez stosownego nadzoru.

- Nigdy nie próbuj ładować akumulatorów, które nie mogą być ładowane lub innych niż wskazane typów.
- Nigdy nie ładuj zamrożonego akumulatora, ponieważ może eksplodować.
- Nie używaj urządzenia w obecności gazu lub substancji łatwopalnych.

- Nie ładować urządzenia na słońcu lub w pobliżu źródeł ciepła.
- Nie stawiać urządzenia i jego kabli na wodzie lub na mokrych powierzchniach
- Ustawiać urządzenie tak, aby było odpowiednio wentylowane: nie przykrywać go innymi przedmiotami; nie zamykać go w pojemnikach lub półkach.
- Nie używać urządzenia z uszkodzonymi kablami, jeśli zostały one uderzone, upuszczone lub uszkodzone.
- Nie używać urządzenia, jeśli akumulator wydziela nieprzyjemne zapachy, nagrzewa się lub odkształca lub traci kwas podczas używania, ładowania lub przechowywania.
- Nie demontować urządzenia, ale zanieść je do wykwalifikowanego centrum serwisowego.
- Czyścić urządzenie suchą szmatką. Nie używać rozpuszczalników ani innych agresywnych detergentów.
- Przechowywać urządzenie w temperaturze pokojowej (20 - 25 °), trzymać je z dala od słońca i źródeł ciepła.

Opis rozrusznika

To urządzenie jest wielofunkcyjnym przenośnym rozrusznikiem wyposażonym w baterię litową.

Może być używany jako rozrusznik awaryjny do pojazdów silnikowych z układem elektrycznym 12 / 24V; może ładować / zasilac urządzenia elektroniczne 5V, 12V.

Jest on wyposażony w lampkę LED z funkcją ciągłego światła, przerywaną, SOS.

Komendy, sygnały i akcesoria Rys. 1

- Rozrusznik wielofunkcyjny
 - Zasilanie 100 - 240V
 - Kabel wielokrotny USB
- 1) Klawisz sprawdzania stanu naładowania, wyjście USB, dioda LED
 - 2) Klawisz OVER RIDE, 12V, 24V
 - 3) Bramka wyjściowa USB dla zasilania 5V, 1A, 2A
 - 4) Wyświetlacz
 - 5) Bramka wejściowa do ładowania 15V, 1A
 - 6) Kabel z zaciskami do awaryjnego uruchamiania
 - 7) Światło led
 - 8) Bramka wyjściowa zasilacza 12V, 10A

Uruchomienie awaryjne

Używać urządzenia tylko jako awaryjnego rozrusznika, jako pomoc dla akumulatora pojazdu. Nie używaj go samodzielnie zamiast akumulatora.

- Unikać tworzenia się płomieni lub iskier. Aby uniknąć iskier, upewnić się, że zaciski nie mogą uwolnić się z biegunów akumulatora podczas ładowania.
- Trzymać się z dala od ruchomych części, takich jak wentylatory, pasy napędowe, koła pasowe.
- Trzymać się z dala od gorących części, takich jak silnik i układ chłodzenia, aby uniknąć poparzeń.
- Nie zwierać końcówek kabla rozruchu awaryjnego, ponieważ są zawsze pod napięciem.
- Unikać kontaktu między szczypcami czerwonymi i czarnymi. Krótkie przypadkowe obwody zacisków spowodowane przez obiekt przewodzący prąd elektryczny, taki jak narzędzie, klejnot itp., Mogą generować wystarczającą ilość ciepła, aby spowodować poważne oparzenia, łuk elektryczny lub spowodować rozbrzygi żarzącego się metalu.
- Nie odwracać polaryzacji dodatnich biegunów „+” i ujemnych „-”

Sekwencja operacji



Akumulator rozruchowy musi być całkowicie naładowany (4 diody LED zaświecone).



Śledzić uważnie procedurę uruchamiania, w przeciwnym razie może dojść do pogorszenia żywotności urządzenia.



Rozrusznik automatycznie rozpoznaje obecność akumulatora i jego napięcie (12V / 24 V). Nie używaj funkcji „Over Ride”

- 1 Upewnić się, że kluczyk zapłonu pojazdu znajduje się w pozycji OFF: wszystkie usługi są wyłączone..
- 2 Podłączyć czerwony zacisk ładowarki (+) do dodatniego bieguna akumulatora, a czarny zacisk ładowarki (-) do ujemnego bieguna akumulatora. Jeżeli akumulator zamontowany jest w samochodzie, należy najpierw podłączyć zacisk do bieguna akumulatora, który nie jest połączony z nadwoziem, a następnie podłączyć drugi zacisk do nadwozia, w punkcie oddalonym od akumulatora i od przewodu benzynowego. Gdy połączenie jest prawidłowe na wyświetlaczu pojawi się napis „Jump start ready 12V” lub „Jump start ready 24V”. Rozrusznik jest gotowy.
- 3 Obrócić kluczyk zapłonu na maksymalnie 3 sekundy.



Jeśli pojazd nie uruchomił się, odczekać co najmniej 15 sekund przed ponowną próbą.

- Kolejne próby rozruchu mogą aktywować zabezpieczenie termiczne rozrusznika. Odczekać 500 sekund, jak wskazano na wyświetlaczu, przed ponownym uruchomieniem.
- Gdy akumulator pojazdu jest bliski zasilczenia lub jest uszkodzony, jednostka sterująca może nie aktywować procedury rozruchu. Rozrusznik nie dostarczy energii potrzebnej do uruchomienia pojazdu. Rozrusznik pozostanie w trybie gotowości.
- Sprawdź, czy akumulator nie jest uszkodzony i przejdź do jego minimalnego naładowania za pomocą ładowarki przed użyciem rozrusznika.
- Po uruchomieniu pozostawić silnik włączony i odłączyć rozrusznik:
- Odłączyć w kolejności czarny zacisk „-”, a następnie czerwony zacisk „+”.
- Odłączyć czerwony zaciskami od rozrusznika i przechować wszystko pod nadzorem.

FUNKCJA OVER RIDE

Jeśli akumulator urządzenia jest całkowicie rozładowany, rozrusznik nie jest w stanie rozpoznać napięcia akumulatora. Użytkownik ma obowiązek rozpoznać akumulator, prawidłowo podłączyć zaciski (+) (-) oraz wyregulować rozrusznik.



Dokładnie sprawdź napięcia akumulatora (12V / 24V), aby nie uszkodzić instalacji elektrycznej urządzenia.

- 1 Upewnić się, że kluczyk zapłonu pojazdu znajduje się w pozycji OFF: wszystkie usługi są wyłączone..
- 2 Podłączyć czerwony zacisk ładowarki (+) do dodatniego bieguna akumulatora, a czarny zacisk ładowarki (-) do ujemnego bieguna akumulatora.

Jeżeli akumulator zamontowany jest w samochodzie, należy najpierw podłączyć zacisk do bieguna akumulatora, który nie jest połączony z nadwoziem, a następnie podłączyć drugi zacisk do nadwozia, w punkcie oddalonym od akumulatora i od przewodu benzynowego.

- 3 Naciśnij przycisk „Over Ride” (2)
- 4 Przytrzymaj przycisk „12V” lub „24V” przez co najmniej 2 sekundy (2)
Na wyświetlaczu pojawi się „Jump start ready 12V” lub „Jump start ready 24V”
Uruchom silnik w ciągu 30 sekund.
- 5 Obrócić kluczyk zapłonu na maksymalnie 3 sekundy.

! Jeśli pojazd nie uruchomi się, odczekać co najmniej 15 sekund przed ponowną próbą.

Użytkowanie jako zasilacz USB / 12V

- 1 Przytrzymaj krótko przycisk (1): na wyświetlaczu pojawi się napis „USB 12V ON”. Porty wyjściowe USB (3) i zapalniczka (8) są zasilane.
 - 2 Włóż kabel do urządzenia, które ma być zasilane.
- i** Gniazdo zapalniczki (8) dostarcza prąd stały 12V, aby zapewnić maksymalny ładunek 10 Amp. Gniazdo zapalniczki nie dostarcza prądu podczas ładowania akumulatora.

Użytkowanie światła led

- 1 Wcisnąć przycisk (6) przez kilka sekund, aby wyłączyć ciągle światło.
- 2 Krótko wcisnąć kilkakrotnie przycisk (6), aby uzyskać: migające światło; światło SOS; wyłączyć diodę LED. Na wyświetlaczu pojawiają się słowa „LIGHT”, „FLASH”, „SOS”.

Ładowanie rozrusznika

- i** Aby uzyskać maksymalną wydajność, należy ładować urządzenie przed każdym użyciem, po użyciu i w każdym razie regularnie co 3 miesiące.
- i** Przed ponownym naładowaniem urządzenia po użyciu poczekaj, aż akumulator ostygnie.

! Aby naładować urządzenie, należy używać wyłącznie dostarczonego zasilacza.

- > Naładowanie sieci domowej
Włożyć kabel zasilający (B) do gniazda (3).

Led sygnalizacja stanu naładowania

- > Przytrzymaj krótko przycisk (1): procent naładowania akumulatora pojawi się na wyświetlaczu.
- i** Jeśli procent naładowania akumulatora spadnie poniżej 20%, na wyświetlaczu pojawi się napis „Low battery Recharge now”. Natychmiast naładuj akumulator.

Szukanie Uszkodzeń

- i** Urządzenie jest zabezpieczone przed odwróceniem biegunowości, zwarciami, przeładowaniem lub głębokim rozładowaniem akumulatora, ochrona termiczna.
- Na wyświetlaczu pojawia się komunikat „Output locked short circuit check all connections” + alarm dźwiękowy.
Nastąpiło zwarcie, sprawdź połączenie.
 - Na wyświetlaczu pojawia się komunikat „Warning clamp reversed check all connections” + alarm dźwiękowy.
Odwrócono biegunowość akumulatora. Sprawdź połączenie.

■ Na wyświetlaczu pojawia się migający komunikat „Output locked”

Po 3 próbach uruchomienia ochrona urządzenia zostanie aktywowana. Poczekaj co najmniej 2 minuty przed ponowną próbą. Jeśli nie możesz uruchomić urządzenia, poproś o pomoc wykwalifikowaną osobę i nie próbuj uruchamiać innych urządzeń.

■ Wyświetlacz jest wyłączony.

Poziom naładowania akumulatora jest bardzo niski lub w portach USB lub 12V DC nastąpiło przeciążenie lub zwarcie.

Naciśnij przycisk (1), aby odblokować rozrusznik lub naładować rozrusznik.

Fast 35k Szczegóły techniczne

- Akumulator hermetyczna bateria LiFePO4
- Pojemność akumulatora 35.000mAh
- Napięcie rozruchowe 12V / 24V
- Prąd rozruchowy Max 2V = 3.000A 24V = 2.000A
- Prąd rozruchowy (1V / C) 2V = 700A; 24V = 500A
- J-BME3s (maksymalna energia akumulatora Joule na 3s) 20.00J
- Początek pojemności 25°C benzyna 8000 cc - diesel 5000cc
- Wyjście USB 5V, 1A; 2.1A
- Wyjście DC 12V, 10A
- Wejście do ładowania (jack) 15V / 1A
- Czas ładowania 7h
- Koniec automatycznego ładowania w celu ochrony akumulatora
- Waga 2.760

Usuwanie akumulatora

Wyczerpany akumulator rozruchowy należy poddać recyklingowi. W niektórych krajach recykling jest obowiązkowy: skontaktować się z władzami lokalnymi, aby uzyskać więcej informacji.

! Nie wrzucać urządzenia do ognia.

Gwarancja Producenta

Urządzenia są objęte gwarancją na okres 12 miesięcy od daty zakupu. Okres gwarancji obowiązuje od daty zakupu przez pierwszego użytkownika, potwierdzonego przez dokument fiskalny zakupu zawierający datę zakupu oraz opis produktu. W ciągu tego okresu Producent zobowiązuje się do usunięcia wykrytych usterek fabrycznych. Usunięcie usterek polega na bezpłatnej naprawie produktu.

Gwarancja nie obejmuje: Części podlegających zwyktemu zużyciu. Usterek powstałych na skutek zwykłego zużycia, przeciążenia lub niewłaściwego zastosowania urządzenia, poza zadeklarowanymi osiągnięciami. Anomalii o minimalnym znaczeniu, które nie zmieniają wartości i osiągów produktu. Produktów naruszonych lub uszkodzonych w wyniku zastosowania nieoryginalnych akcesoriów lub części zamiennych.

Akumulator jest uważany za część zużycia z powodu jego normalnego rozkładu chemicznego. Żywotność akumulatora jest funkcją jego właściwego użytkowania i przechowywania. Aby zoptymalizować jego żywotność, zaleca się postępowanie zgodnie ze wskazówkami zawartymi w tej instrukcji.

Urządzenia zwracane, również w ramach gwarancji, będą wysyłane NA KOSZT NADAWCY i odsyłane NA KOSZT ODBIORCY.

Wyjątki od powyższej zasady stanowią urządzenia będące dodatkami konsumpcyjnymi zgodnie z dyrektywą UE 1999/44/WE jedynie wtedy, gdy są one sprzedawane w krajach członkowskich UE.

Nie stosuje się innych praw od prawa usunięcia usterek wykrytych w produkcji.

CS



Návod k obsluze



Před použitím tohoto zařízení si pozorně přečtěte návod k obsluze.

Návod obsahuje pokyny pro správné použití zařízení a bezpečnostní předpisy, které musí být vždy dodržovány.

Návod uchovávejte společně se zařízením, aby byl dostupný i při budoucím použití.

V případě problémů či pochyb se obraťte na odborný a zkušený personál.

Zařízení musí být používáno pouze pro účely, pro které bylo vyrobeno a za dodržení mezí uvedených v návodu či přímo na zařízení.

Výrobce odmítá odpovědnost za škody způsobené nevhodným použitím či nedodržováním návodu k použití či bezpečnostních předpisů.

Přehled a varování

Tento přístroj mohou obsluhovat děti od 8 let a starší a osoby se sníženými fyzickými, smyslovými nebo psychickými schopnostmi nebo nedostatkem zkušeností a znalostí pouze pod dozorem, nebo pokud byly poučeny o bezpečném používání přístroje a pokud chápou rizika spojená s obsluhou přístroje. Nedovolte, aby si děti hrály s přístrojem. Děti bez dozoru dospělé osoby nesmí čistit ani provádět údržbu přístroje.

- Nikdy nenabíjet vadné akumulátorové baterie nebo jiné než zde uvedené.
- Nikdy nenabíjet podchlazené akumulátorové baterie, které mohou explodovat.
- Nepoužívejte zařízení v prostředí s výskytem plynů či hořlavých látek.
- Při dobíjení nevystavujte zařízení slunečnímu záření či tepelným zdrojům.
- Nepokládejte zařízení a příslušné kabely do vody či na mokré plochy.
- Zařízení umístěte tak, aby bylo dobře větrané: nepřikrývejte jej žádnými předměty; neuzavírejte jej do nádob či skříněk.
- Nepoužívejte zařízení v případě poškození kabelů, pokud bylo vystaveno nárazům, pokud spadlo nebo bylo poškozeno.
- Nepoužívejte zařízení, pokud během použití, dobíjení či udržování baterie ucítíte zápach či pokud se zařízení přehřívá, deformuje či dochází k úniku kyseliny.
- Nedemontujte zařízení, ale odneste jej do pověřeného servisu.
- Pro čištění zařízení používejte suchý hadr. Nepoužívejte ředidla či jiné agresivní čisticí látky.
- Zařízení uchovávejte při pokojové teplotě (20 – 25°) a nevystavujte jej slunečnímu záření či tepelným zdrojům.

Popis startovacího zdroje

Toto zařízení je přenosný multifunkční startovací zdroj, vybavený lithiovou baterií.

Může být používán jako nouzový startovací zdroj motorových vozidel s 12 / 24 voltovým elektrickým zařízením; může být používán pro dobíjení/napájení 5V, 12V elektronických.

Je vybaven led světlem s funkcemi nepřetržitého, přerušovaného či SOS svícení.

Ovladače, signalizace a příslušenství Obr.1

- A) Multifunkční startovací zdroj
 - B) Napájecí zdroj 100 - 240V
 - C) Vícežilový kabel USB
- 1) Tlačítko pro kontrolu stavu nabití, výstup USB, led světlo
 - 2) Tlačítko OVER RIDE, 12V, 24V
 - 3) Výstupní port USB pro napájení 5V, 1A, 2A
 - 4) Displej
 - 5) Vstupní port pro dobíjení 15V, 1A
 - 6) Kabel se svorkami pro nouzové startování
 - 7) Led světlo
 - 8) Výstupní port počítače 12V, 10A

Nouzové startování

⚠ Zařízení používejte pouze pro nouzové startování, společně s autobaterií. Nikdy jej nepoužívejte místo autobaterie.

■ Zabraňte vytváření plamenů či jisker. Pro zabránění jiskření se ujistěte, zda během dobíjení nehrozí uvolnění svorek z kontaktů baterie.

■ Nepřibližujte se k pohyblivým ústrojím, například k větrákům, hnacím řemenům či řemenicím.

■ Nepřibližujte se k teplým částem, například k motoru a chladicímu systému, jelikož hrozí nebezpečí popálení.

■ Nikdy nezkratujte kontakty kabelu pro nouzové startování, jelikož jsou stále pod napětím.

■ Zabraňte styku červené a černé svorky. Náhodné zkraty svorek, způsobené určitým vodivým předmětem, například nářadím, šperkem a podobně, by mohly vytvořit teplo schopné způsobit vážné popáleniny, elektrický oblouk a stříkání žhavého kovu.

■ Nikdy nevyměňujte kontakty s kladným "+" a záporným "-" pólem.

Postup úkonů

⚠ Baterie startovacího zdroje musí být zcela nabitá (4 svítící led kontrolky).

⚠ Přesně dodržujte postup startování, jelikož nesprávný postup by mohl ohrozit životnost zařízení.

⚠ Startovací zdroj automaticky zaznamená přítomnost baterie a jeho napětí (12V / 24V). Nepoužívejte funkci „Over Ride“, pokud startovací zdroj nezaznamená baterii.

- 1 Ujistěte se, že je klíček pro startování vozidla v poloze OFF: všechny funkce jsou vypnuté.
- 2 Připojit červený nabíjecí přívod na kladný (+) vývod akumulátoru a černý na záporný (-). V případě namontování baterie do vozidla nejdříve připojte svorku k pólu baterie, který není připojen ke karosérii, a poté připojte druhou svorku ke karosérii v místě dostatečně vzdáleném od baterie a od benzínového potrubí. Pokud je připojení správné, na displeji se zobrazí nápis „Jump start ready 12V“ nebo „Jump start ready 24V“. Startovací zdroj je připraven.
- 3 Otočte klíčkem pro startování maximálně na 3 vteřiny.

⚠ Pokud vozidlo nenastartovalo, před novým pokusem počkejte nejméně 15 vteřin.

- V případě opakovaných pokusů o nastartování může dojít k aktivaci tepelné pojistky startovacího zdroje. Před každým pokusem o nastartování počkejte 500 vteřin, dle pokynů na displeji.
- V případě sulfatace nebo poruchy baterie se může stát, že řídící jednotka neaktivuje proces startování. Startovací zdroj nebude dodávat energii nezbytnou pro nastartování vozidla. Startovací zdroj zůstane v pohotovostním režimu.
- Zkontrolujte, zda nedošlo k poruše baterie a před použitím startovacího zdroje proveďte minimální nabíjení baterie pomocí nabíječky.
- Po nastartování nechte motor běžet a odpojte startovací zdroj:
- Odpojte nejdříve červenou svorku "-" a poté červenou svorku "+".
- Odpojte kabel se svorkami ze startovacího zdroje a uložte vše do pouzdra.

FUNKCE OVER RIDE

Pokud je baterie vozidla zcela vybitá, startovací zdroj není schopný rozeznat napětí baterie.

Uživatel musí rozeznat baterii, správně připojit svorky (+) (-) a seřadit startovací zdroj.

⚠ Pozorně zkontrolujte napětí baterie (12V / 24V), aby nedošlo k poškození elektrického zařízení vozidla

- 1 Ujistěte se, že je klíček pro startování vozidla v poloze OFF: všechny funkce jsou vypnuté.
- 2 Připojit červený nabíjecí přívod na kladný (+) vývod akumulátoru a černý na záporný (-). V případě namontování baterie do vozidla nejdříve připojte svorku k pólu baterie, který není připojený ke karosérii, a poté připojte druhou svorku ke karosérii v místě dostatečně vzdáleném od baterie a od benzínového potrubí.
- 3 Stiskněte tlačítko „Over Ride“ (2)
- 4 Stiskněte na nejméně 2 sekundy tlačítko „12V“ nebo „24V“ (2)
Na displeji se zobrazí nápis „Jump start ready 12V“ nebo „Jump start ready 24V“
Do 30 sekund nastartujte motor.
- 5 Otočte klíčkem pro startování maximálně na 3 vteřiny.

⚠ Pokud vozidlo nenastartovalo, před novým pokusem počkejte nejméně 15 vteřin.

Použití jako zdroj napájení USB / 12V

- 1 Krátce stiskněte tlačítko (1): na displeji se zobrazí nápis „USB 12V ON“. Výstupní porty USB (3) a zapalovač cigaret (8) jsou napájeny.
 - 2 Připojte kabel k zařízení, které má být napájeno.
- ⓘ** Zásuvka zapalovače cigaret (8) dodává jednosměrný proud 12V pro maximální napájení ve výši 10 Amp. Zásuvka zapalovače cigaret nedodává proud během dobíjení startovacího zdroje.

Použití led světla

- 1 Stiskněte na několik vteřin tlačítko (6) pro aktivaci nepřetržitého světla.
- 2 Několikrát krátce stiskněte tlačítko (6) pro: přerušované světlo; SOS svícení; vypnutí led světla. Na displeji se zobrazí nápisy „LIGHT“, „FLASH“, „SOS“.

Dobíjení startovacího zdroje

ⓘ Pro dosažení maximální výkonnosti nabíjejte zařízení před každým použitím, po použití a v každém případě pravidelně každé 3 měsíce.

ⓘ Před zahájením dobíjení po použití počkejte, dokud baterie nevychladne.

⚠ Pro dobíjení zařízení používejte výhradně dodané napájecí zdroj.

- Dobíjení z pevné sítě.
Zasuňte kabel napájecího zdroje (B) do zásuvky (3).

Led kontrolka stavu nabití

➢ Krátce stiskněte tlačítko (1): na displeji se zobrazí procentní hodnota nabití baterie.

ⓘ Pokud je procentní hodnota nabití nižší než 20%, na displeji se zobrazí nápis „Low battery Recharge now“. Okamžitě dobijte baterii.

Vyhledávání poruch

ⓘ Zařízení je chráněno proti obrácení pólů, zkratu, nadměrnému nabití či vybití baterie a je vybaveno tepelným jištěním.

■ Na displeji se zobrazí nápis „Output locked short circuit check all connections“ + zvuková signalizace
Došlo ke zkratu svorek, zkontrolujte připojení.

■ Na displeji se zobrazí nápis „Warning clamp reversed check all connections“ + zvuková signalizace:
Byly obráceny póly baterie. Zkontrolujte připojení.

■ Na displeji se zobrazí blikající nápis „Output locked“
Po 3 pokusech o nastartování se aktivuje ochrana zařízení. Počkejte nejméně 2 minuty před dalším pokusem. Pokud není možné nastartovat vozidlo, neprovádějte další pokusy a obraťte se na kvalifikovaný personál.

■ Displej je vypnutý.
Baterie je velice vybitá nebo došlo k nadproudu nebo zkratu portů USB nebo 12V DC
Stiskněte tlačítko (1) pro odblokování startovacího zdroje nebo dobijte startovací zdroj.

Fast 35k Technické údaje

- LiFePO4 hermetická dobíjecí baterie
- Kapacita baterie: 35.000mAh
- Startovací napětí 12V / 24V
- Startovací proud Max 12V = 3.000A 24V = 2.000A
- Startovací proud (1V/C) 12V = 700A; 24V = 500A]
- J-BME3s (Joule battery maximum energy on 3s) 20.000J
- Startování obsah 25°C benzín 8000cc - diesel 5000cc
- Výstup USB 5V, 1A; 2,1A
- Výstup DC 12V, 10A
- Vstup pro dobíjení (jack) 15V, 1A
- Doba nabíjení 7h
- Automatické ukončení dobíjení pro ochranu baterie
- Hmotnost 2.760g

Likvidace baterie

Použitá baterie startovacího zdroje by měla být recyklována. V některých zemích je recyklace povinná: více informací vám poskytnou příslušné místní orgány.

⚠ Nevhazujte zařízení do ohně.

Záruka výrobce

Na zařízení se vztahuje záruka o délce 12 měsíců, počínaje datem zakoupení. Záruční doba začíná dnem zakoupení zařízení prvním uživatelem a jako doklad o zakoupení slouží účtenka s uvedeným datem zakoupení a popisem produktu. Po dobu trvání této záruční doby se výrobce zavazuje odstranit veškeré výrobní závady. Závady budou odstraněny formou bezplatné opravy produktu.

Záruka se nevztahuje na následující: - Díly podléhající normálnímu opotřebením. - Závady způsobené přirozeným opotřebením, přetížením nebo nesprávným používáním zařízení mimo rozsah uvedených výkonnostních specifikací. - Malé závady, které nemění hodnotu a výkon produktu. - Produkty pozměněné nebo poškozené z důvodu používání neoriginálních doplňků nebo náhradních dílů.

Vzhledem ke své chemické přeměně je baterie považována za součást podléhající běžnému opotřebením. Životnost baterie záleží na jejím použití a skladování. Pro zaručení optimální životnosti doporučujeme dodržovat pokyny uvedené v tomto návodu.

Vracená zařízení musí být i v období záruky zaslána VYPLACENĚ a budou vrácena na MÍSTO URČENÍ.

Výjimkou z výše uvedeného jsou zařízení, která patří ke spotřebním zboží podle evropské směrnice č. 1999/44/ES a to pouze tehdy, jsou-li prodávána v členských zemích EU. Záruka se nevztahuje na jiná práva než na odstranění závad zjištěných na produktu.

HU



Használati utasítás



A készülék használata előtt figyelmesen olvassa el a használati utasítást!

A kézikönyvben megtalálja a készülék helyes használatához az utasításokat és biztonsági figyelmeztetéseket, amelyeket minden esetben be kell tartani.

Őrizze meg a kézikönyvet és tartsa a készülék közelében, hogy azt a jövőben is átolvashassa.

Probléma vagy bizonytalanság esetén, kérjen segítséget a készülék használatában tapasztalt személytől.

A készüléket kizárólag annak rendeltetési céljára használja, a kézikönyvben leírt és a készüléken feltüntetett korlátozásokat tartsa be!

A gyártót nem terheli felelősség a nem rendeltetésszerű használatból vagy a használati utasítás és biztonsági figyelmeztetések figyelmen kívül hagyásából fakadó károk esetén.

Általános tudnivalók és figyelmeztetések

A készüléket 8 évet betöltött gyermekek és olyan személyek használhatják, akiknek szellemi, fizikai, érzékszervi képességei vagy tapasztalatai és ismeretei lehetővé teszik azt. Ellenkező esetben a használatra felügyelet mellett vagy a lehetséges veszélyekre történő kioktatást követően kerülhet sor. Gyerekek ne játsszanak a készülékkel. A gyerekek ne takarítsák és ne végezzenek rajta karbantartást felügyelet nélkül.

■ Ne próbálja meg feltölteni a nem feltölthető akkumulátorokat, illetve ha a típusuk nem megfelelő.

■ Ne próbálja meg a fagyott akkumulátor feltöltését, mert felrobbanhat.

- Ne használja a készüléket gáz vagy gyúlékony anyagok jelenlétében!
- Nap vagy hőforrás közelében ne töltsen a készüléket!
- Ne tegye a készüléket, illetve annak kábeleit vízbe vagy vizes felületre!
- A készüléket kellően szellőző helyre tegye: ne fedje be más tárgyakkal; ne zárja konténerbe vagy polcra!
- Ne használja a készüléket, ha annak kábelelei sérültek, továbbá, ha a készülék ütődést szenvedett, leesett vagy megsérült!
- Ne használja a készüléket, ha annak használata során, az akkumulátor a töltés vagy tárolás során szagot áraszt, felmelegszik, eldeformálódik, vagy savat ereszt!
- Ne szerelje szét a készüléket! Javításhoz forduljon szakszervizhez!
- A készüléket puha ronggyal tisztítsa. Ne használjon oldószereket vagy más, agresszív tisztítószereseket!
- A készüléket szobahőmérsékleten (20 – 25 °) tárolja, naptól és hőforrástól tartsa távol!

Az indítómotor leírása

Ez a készülék egy hordozható, többfunkciós, lítium akkumulátorral felszerelt indítómotor.

Használható vészindítóként 12 / 24 Voltos elektromos motoros járművekhez; 5V, 12V elektromos eszközök töltéséhez/tápellátásához.

Led lámpával rendelkezik, folyamatos, villogó és SOS módban.

V észérőparancsok, jelzések és kiegészítők – 1. ábra

- A) Többfunkciós indítómotor
- B) Tápegység 100 - 240V
- C) Multi csatlakozós USB kábel
- 1) Töltési állapot ellenőrző gomb, USB kimenet, led lámpa
- 2) OVER RIDE, 12V, 24V gomb
- 3) 5V, 1A, 2A USB kimeneti port
- 4) Kijelző
- 5) Töltő bemeneti port 15V, 1A
- 6) Csipeszes kábel a vészindításhoz
- 7) Led lámpa
- 8) Tápellátás kimeneti port 12V, 10A

Vészindítás



A készüléket kizárólag vészindítónak használja, a jármű akkumulátor beindítás támogatására! Ne használja egymagában az akkumulátor pótlására!

- Kerülje lángok vagy szikrák képződését! A szikrák képződésének elkerülése érdekében győződjön meg róla, hogy a saruk megfelelően rögzítve vannak az akkumulátor pólusaira a töltés során!
- Maradjon távol a mozgó részekről, mint például a ventilátorok, hajtószíjak, csigák!
- A sérülések elkerülése végett, maradjon távol a forró részekről, mint a motor és a hűtőrendszer!
- Ne okozzon rövidzárlatot a vészindító terminálokra, mivel azok mindig feszültség alatt vannak!
- Kerülje a piros és a fekete csipeszek egymással való érintkezését! Egy elektromos vezető tárgy - például egy felszerelés, egy ékszer stb. - által okozott véletlen rövidzárlat elegendő hőt képes fejleszteni ahhoz, hogy súlyos égési sérüléseket okozzon, elektromos ív képződjön vagy forró fém fröccsenését okozza.
- Ne fordítsa meg a "+" pozitív és "-" negatív terminálok pólusait!

A műveletek szekvenciája

! Az indító akkumulátora legyen teljesen feltöltve (4 led világít)!

! Figyelmesen kövesse az indítási eljárásban leírtakat! Az utasítások figyelmen kívül hagyása a készülék élettartamát veszélyeztetheti.

! Az indítóberendezés automatikusan észleli az akkumulátor jelenlétét és annak feszültségét (12V / 24V). Ne használja az "Over Ride" funkciót, hacsak az indító nem képes az akkumulátort felismerni!

- 1 Győződjön meg róla, hogy a jármű indítókulcsa OFF állásban legyen: minden funkció kikapcsolva!
- 2 Csatlakoztassa a piros csipeszt az akkumulátor pozitív (+) pólusára és a fekete csipeszt a negatív (-) pólusára. Ako je baterija postavljena na vozilo, spojiți najprije pritezač na pol baterije koji nije spojen na karoseriju, a zatim spojiți drugi pritezač na karoseriju, na mjestu udaljenom od baterije i od cijevi goriva. Ha a csatlakozás helyes, a kijelzőn megjelenik a "Jump start ready 12V" vagy a "Jump start ready 24V". Az indító készen áll.
- 3 Fordítsa el az indítókulcsot max. 3 másodpercre!

! Amennyiben a jármű nem indult el, várjon legalább 15 másodpercig, mielőtt újra próbálkozna.

- > Az egymást követő indítási kísérletek hatására az indító hővédelem bekapcsolhat. Várjon 500 másodpercet – ahogy az a kijelzőn látható -, mielőtt újra megpróbálná elindítani.
- > Ha a jármű akkumulátora majdnem szulfatált vagy hibás, úgy a vezérlőegység nem aktiválja az indítási eljárást. Az indító nem szállít a jármű indításához elegendő energiát, az indító készenléti állapotban marad.
- > Ellenőrizze, hogy az akkumulátor nem hibás-e, az indító használata előtt akkumulátortöltővel tölts fel minimálisan az akkumulátort.
- > Beindítás után, hagyja a motort járni, és csatlakoztassa le az indítót:
- > sorrendben, először vegye le a fekete "–" csipeszt, majd a piros "+" csipeszt!
- > Vegye le a csipeszes kábelt az indítóról és tegye vissza azokat a tárolóba!

VERRIDE FUNKCIÓ

Ha a jármű akkumulátora teljesen lemerült, az indító nem érzékeli az akkumulátor feszültségét.

A felhasználó feladata az akkumulátor észlelése, a csipeszek (+) és (-) helyes csatlakoztatása és az indító beállítása.

! Figyelmesen ellenőrizze az akkumulátor feszültségét (12V/24V), hogy a jármű elektromos berendezésében ne tegyen kárt!

- 1 Győződjön meg róla, hogy a jármű indítókulcsa OFF állásban legyen: minden funkció kikapcsolva!
- 2 Csatlakoztassa a piros csipeszt az akkumulátor pozitív (+) pólusára és a fekete csipeszt a negatív (-) pólusára. Ako je baterija postavljena na vozilo, spojiți najprije pritezač na pol baterije koji nije spojen na karoseriju, a zatim spojiți drugi pritezač na karoseriju, na mjestu udaljenom od baterije i od cijevi goriva.
- 3 Nyomja meg az "Over Ride" (2) nyomógombot!
- 4 Legalább 2 másodpercig tartsa lenyomva a "12V" vagy "24V" (2) gombot!

A kijelzőn megjelenik a "Jump start ready 12V" vagy a "Jump start ready 24V" felirat.

A motort 30 másodpercen belül elindítja.

- 5 Fordítsa el az indítókulcsot max. 3 másodpercre!

! Amennyiben a jármű nem indult el, várjon legalább 15 másodpercig, mielőtt újra próbálkozna.

Töltésként való használat USB / 12V

- 1 Röviden nyomja meg a gombot (1): a képernyőn megjelenik az "USB 12V ON" felirat. Az USB (3) kimeneti portjai és a szivargyújtó (8) áram alatt.
 - 2 Tegye a kábelt a töltendő berendezésre.
- i** A szivargyújtó csatlakozó (8) 12 V-os egyenáramot biztosít a legfeljebb 10 A terhelésű berendezés áramellátásához. A szivargyújtó nem szolgáltat áramot ha az indító töltés alatt áll.

Led világítás használata

- 1 A folyamatos világítás bekapcsolásához pár másodpercig nyomja le a gombot (6).
- 2 A villogó fény, az SOS fény bekapcsolásához vagy a led fény lekapcsolásához, többször röviden nyomja meg a gombot (6). A kijelzőn megjelennek a "LIGHT", "FLASH", "SOS" feliratok.

Az indító töltése

- i** Ahhoz, hogy a legjobb teljesítményt érje el, használat előtt, a használatot követően, illetve 3 havonta mindig teljesen tölts fel a készüléket!
- i** A készülék használat után való feltöltésénél várja meg, míg az akkumulátor lehűl!

! A készülék feltöltéséhez kizárólag a hozzávaló tápegységet használja!

- > Töltés háztartási hálózatról.
Tegye az indító (B) kábelét a dugaljba (3)!

Töltöttségi állapot jelző led

- > Röviden nyomja meg a gombot (1): a kijelzőn az elem töltöttségének százalékos értéke jelenik meg.
- i** Ha a töltöttségi érték 20% alá süllyed, a kijelzőn a "Low battery Recharge now" felirat jelenik meg. Azonnal tölts fel az akkumulátort!

Hibakeresés

i A készülék fordított polaritás, rövidzárlat, túlfeszültség vagy az akkumulátor mélymerülése elleni védelemmel, illetve hővédelemmel rendelkezik.

- A kijelzőn megjelenik az "Output locked short circuit check all connections" + hangjelzés.
A csipeszek rövidzárlatosok, ellenőrizze a csatlakozást!
- A kijelzőn megjelenik a "Warning clamp reversed check all connections" + hangjelzés:
Felcserélte az akkumulátor polaritását. Ellenőrizze a csatlakozást!
- A kijelzőn az "Output locked" felirat villog.
Három indítási próbálkozás után a berendezés védelme bekapcsol. Várjon legalább 2 percet, mielőtt újra próbálkozna. Ha nem sikerül elindítania a járművet, kérjen segítséget képzett személytől és ne próbálkozzon többet a beindítással.
- A kijelző kikapcsolt.
Az elem túlságosan lemerült vagy túlfeszültség vagy rövidzárlat van az USB portokon vagy a 12V

váltóáramon.
Az indító kioldásához vagy az indító feltöltéséhez
nyomja meg a nyomógombot (1)!

Fast 35k Műszaki specifikáció

- Újratölthető, LiFePO4 akkumulátor
- Akkumulátor teljesítménye: 35.000mAh
- Indítófeszültség: 12V / 2V
- Indító áram: max 12V = 3.000A 24V = 2.000A
- Indító áram (1V/C): 2V = 700A; 24V = 500A
- J-BME3s (Joule battery maximum energy on 3s) 20.000J
- hengerfejek indítása 25°C benzin, 8000cc - diesel 50
- USB kimenet 5V, 1A; 2,1A
- DC kimenet 12V, 10A
- Töltő bemenet (jack) 15V, 1A
- Feltöltés idő: 7h
- Automatikus töltés befejezés az akkumulátor védelme érdekében
- Súly: 2.760g

Az akkumulátor ártalmatlanítása

Az indító lemerült akkumulátorát újra kell hasznosítani. Némely esetben az újrahasonosítás kötelező. Bővebb információért forduljon az illetékes helyi hatóságokhoz.

 **Ne dobja a készüléket a tűzre!**

A Gyártó garanciája

A megvételről számított 12 hónapig a készülékek garancia alatt állnak. A garancia ideje az első használó megvételének időpontjától kezdődik, mely dátumot a termék leírásával együtt, az eladási blokk igazol. Ezen az időszakon belül a Gyártó feladata minden gyártási hiba megszüntetése. A hibák megszüntetése a termék ingyenes javításával történik.

Nem esnek garancia alá: Normális használatnak kitett részek. A normális használat, túlterhelés vagy a készülék nem megfelelő, a kijelentett használaton kívüli használat okozta hibák. Minimális mértékű hibák, melyek nem változtatják a készülék értékét és nyújtott teljesítményét. Sértett készülékek, vagy nem eredeti alkatrészek használata által okozott károsodások.

Az akkumulátor elhasználódása részben normális kémiai bomlási folyamat. Az akkumulátor élettartama annak helyes használatától és tárolásától függ. Az akkumulátor élettartamának optimalizálása érdekében javasoljuk, hogy kövesse az e kézikönyvben található utasításokat.

A visszaküldött készülékeket, még akkor is, ha garanciálisak, BÉRMENTESÍTVE kell elküldeni, és UTÁNVÉTTTEL lesznek visszaküldve.

Az 1999/44/EK irányelv szerint fogyasztási javaknak minősülő készülékek csak akkor képeznek kivételt a megállapítottak alól, ha az EU tagországaiban adják el őket.

A terméken talált hibák kijavításának jogán kívül egyéb joggal nem lehet élni.

SK



Návod na obsluhu.



Pred použitím tohto zariadenia si pozorne prečítajte tento návod na obsluhu.

Návod obsahuje návod na správne používanie zariadenia a bezpečnostné upozornenia, ktoré musíte vždy rešpektovať.

Tento návod uchovávajte spolu so zariadením, s ktorým sa treba poradiť, aby ste ho mohli v budúcnosti používať.

V prípade problémov alebo neistôt požiadajte o pomoc skúsených pracovníkov.

Zariadenie používajte len na účel, na ktorý je vyrobený, pričom dodržiavajte limity uvedené v príručke a na samotnom zariadení.

Výrobca nemôže niesť zodpovednosť v prípade nesprávneho používania alebo nedodržania návodu na použitie a bezpečnostných upozornení.

Prehľad varovaní

Zariadenie môžu používať deti nad 8 rokov. Osoby so zníženými mentálnymi, fyzickými alebo zmyslovými schopnosťami alebo bez dostatočných skúseností a poznatkov môžu zariadenie používať iba pod dohľadom vhodne zaškolených osôb pre bezpečné používanie zariadenia, ktoré pochopili možné nebezpečenstvo. Deti sa nemôžu hrať so zariadením.

Deti nemôžu bez dozoru čistiť zariadenie a vykonávať jeho údržbu.

- Nikdy sa nepokúšajte nabíjať batérie, ktoré sa nemôžu dobíjať ani typy odlišné od uvedených.
- Nikdy nenabíjajte zmrazené batérie, ktoré by mohli vybuchnúť.
- Nepoužívajte zariadenie v prítomnosti horľavých plynov alebo látok.
- Zariadenie nenabíjajte na slnku alebo v blízkosti zdrojov tepla.
- Neumiestňujte zariadenie ani jeho káble do vody ani na mokré povrchy.
- Prístroj umiestnite tak, aby bol dostatočne vetraný: nezakrývajte ho inými predmetmi; neuzatvárajte ho do kontajnerov alebo políc.
- Nepoužívajte zariadenie s poškodenými káblami, ak bol narazený, ak spadol alebo bol poškodený.
- Nepoužívajte zariadenia, ak batéria vydáva zápach, zohrieva sa alebo sa deformuje alebo stráca kyselinu počas používania, nabíjania alebo skladovania.
- Prístroj nerozoberajte, ale odneste ho do kvalifikovaného servisného strediska.
- Zariadenie čistite suchou handričkou. Nepoužívajte rozpúšťadlá ani iné agresívne čistiace prostriedky.
- Prístroj skladujte pri izbovej teplote (20 - 25 ° C), uchovávajte ho mimo dosahu zdrojov tepla.

Popis štartéra

Toto zariadenie je multifunkčný prenosný štartér vybavený lítiovou batériou.

Môže byť použitý ako núdzový štartér pre motorové vozidlá s 12 / 24 voltovým elektrickým systémom; môže dobíjať / napájať 5V, 12V elektronických zariadení.

Je vybavený LED svetlom s nepretržitou funkciou svetla, prerušovaným, SOS.

Ovládacie prvky, signály a príslušenstvo Obr.1

- A) Multifunkčný štartér
- B) Napájanie 100 - 240V
- C) Viacnásobný kábel USB
- 1) Kontrolné tlačidlo stavu nabíjania, výstup USB, LED svetlo
- 2) Tlačidlo OVER RIDE, 12V, 24V
- 3) Výstupný port USB pre napájanie 5V, 1A, 2A
- 4) Displej
- 5) Vstupný port pre nabíjanie 15V, 1A
- 6) Kábel so svorkami pre núdzové štartovanie
- 7) LED svetlo
- 8) Výstupný port pre napájanie 12V, 10A

Núdzové spustenie

⚠ Zariadenie používajte iba ako núdzový štartér, per pomc batérie vozidla. Nepoužívajte ho samostatne namiesto batérie.

- Zabráňte vzniku plameňov alebo iskier. Aby ste predišli iskrám, uistite sa, že terminály sa nemôžu počas nabíjania uvoľniť z pólov batérie.
- Držte sa ďaleko od pohyblivých častí, ako sú ventilátory, hnacie remene, remenice.
- Vyhýbajte sa horúcim častiam, ako je motor a chladiaci systém, aby ste predišli popáleniu.
- Neskracujte svorky pre kábel núdzového štartu, pretože sú vždy pod napätím.
- Zabraňujte kontaktu červených a čiernych svoriek. Krátke neúmyselné okruhy svoriek spôsobené elektrickým vodivým predmetom, ako je nástroj, klenoty, atď., by mohli generovať dostatok tepla na to, aby spôsobili ťažké popáleniny, elektrický oblúk alebo spôsobili žiarivce kovové špliechanie.
- Neinvertujte polaritu kladných "+" a záporných svoriek "-".

Postupnosť operácií

⚠ Batéria štartéra musí byť úplne nabitá (4 LED diódy svietia).

⚠ Starostlivo sledujte spustenie procedúry, nedodržanie môže mať vplyv na životnosť spotrebiča.

⚠ Štartér automaticky rozpozná prítomnosť batérie a jej napätie (12 V / 24 V). Nepoužívajte funkciu „Over Ride“, pokiaľ štartér nerozpozna batériu.

- 1 Uistite sa, že kľúč zapalovania vozidla je v polohe OFF: všetky služby sú vypnuté.
- 2 Prípojiť červený nabíjací prívod na kladný (+) vývod akumulátora a čierny (-) na záporný pól. V prípade namontovania batérie do vozidla najskôr pripojte svorku k pólu batérie, ktorá nie je pripojená ku karosérii a potom pripojte druhú svorku ku karosérii v mieste, ktoré je vzdialené od batérie a benzínového potrubia. Ak je pripojenie správne, na displeji sa zobrazí nápis „Jump start ready 12V“ alebo „Jump start ready 24V“. Štartér je pripravený.
- 3 Otočte kľúč zapalovania na maximálne 3 sekundy.

⚠ Ak sa vozidlo nenaštartovalo, počkajte aspoň 15 sekúnd, než sa pokúsite znova.

- Následné pokusy o spustenie môžu aktivovať tepelnú ochranu štartéra. Pred reštartovaním počkajte 500 sekúnd, ako je uvedené na displeji.
- Ak je batéria vozidla takmer vybitá alebo poškodená, nemusí riadiaca jednotka aktivovať postup štartovania.

Štartér nedodá energiu potrebnú na naštartovanie vozidla. Štartér zostane v pohotovostnom režime.

- Skontrolujte, či batéria nie je chybná a pred použitím štartéra vykonajte minimálne nabitie batérie nabíjačkou.
- Po naštartovaní nechajte motor v chode a odpojte štartér:
- Odpojte najprv čiernu svorku "-" a potom červenú svorku "+".
- Odpojte kábel so svorkami od štartéra a uložte všetko do puzdra.

FUNKCIA OVER RIDE

Ak je batéria vozidla úplne vybitá, štartér nedokáže rozpoznat napätie batérie.

Ulohou používateľa je rozpoznat batériu, správne pripojiť svorky (+) (-) a nastaviť štartér.

⚠ Starostlivo skontrolujte napätie batérie (12V / 24V), aby nedošlo k poškodeniu elektrického systému vozidla

- 1 Uistite sa, že kľúč zapalovania vozidla je v polohe OFF: všetky služby sú vypnuté.
- 2 Prípojiť červený nabíjací prívod na kladný (+) vývod akumulátora a čierny (-) na záporný pól. V prípade namontovania batérie do vozidla najskôr pripojte svorku k pólu batérie, ktorá nie je pripojená ku karosérii a potom pripojte druhú svorku ku karosérii v mieste, ktoré je vzdialené od batérie a benzínového potrubia.
- 3 Stlačte tlačidlo „Over Ride“ (2)
- 4 Stlačte tlačidlo „12V“ alebo „24V“ najmenej na 2 sekundy (2) V displeji sa objaví hlásenie „Jump start ready 12V“ alebo „Jump start ready 24V“ Naštartujte motor do 30 sekúnd.
- 5 Otočte kľúč zapalovania na maximálne 3 sekundy.

⚠ Ak sa vozidlo nenaštartovalo, počkajte aspoň 15 sekúnd, než sa pokúsite znova.

Použitie ako napájač USB / 12V

- 1 Krátko stlačte tlačidlo (1): na displeji sa zobrazí slovo „USB 12V ON“. Výstupné USB porty (3) a zapalovač cigariet (8) sú napájané.
- 2 Kábel zapojte do napájacieho zariadenia.
- ⓘ Zásuvka zapalovača cigariet (8) dodáva jednosmerný prúd 12 V na dodanie maximálnej záťaže 10 ampérov.

Použitie LED svetla

- 1 Na niekoľko sekúnd stlačte tlačidlo (6), aby ste aktivovali neprerušované svetlo.
- 2 Niekoľkokrát krátko stlačte tlačidlo (6): blikajúce svetlo; svetlo SOS; vypnite LED svetlo. Na displeji sa zobrazia slová „LIGHT“, FLASH, SOS“.

Nabíjanie štartéra

ⓘ Na dosiahnutie maximálneho výkonu, nabíjajte spotrebič pred každým použitím, po použití a v každom prípade pravidelne každé 3 mesiace.

ⓘ Pred nabíjaním spotrebiča po použití počkajte kým batéria vychladne.

⚠ Na dobíjanie spotrebiča používajte iba dodávaný napájač.

- Nabíjanie z domácej siete. Napájací kábel (B) zasuňte do zásuvky (3).

LED Indikátor stavu nabíjania

➤ Krátko stlačte tlačidlo (1): na displeji sa zobrazí percento nabitia batérie.

ⓘ Ak percento nabitia klesne pod 20%, na displeji sa zobrazí správa „Low battery Recharge now“. Ihneď nabite batériu.

Riešenie problémov

ⓘ Zariadenie je chránené proti prepólovaniu, skratom, prebitiu alebo hlbokému vybitiu batérie, tepelnej ochrane.

■ Na displeji sa zobrazí hlásenie “ Output locked short circuit check all connections” + zvukový alarm

Svorky sú skratované, skontrolujte pripojenie.

■ Na displeji sa zobrazí správa “Warning clamp reversed check all connections” + zvukový alarm:

Zmenili ste polaritu batérie. Skontrolujte pripojenie.

■ Na displeji sa zobrazí blikajúca správa “Output locked”

Po 3 pokusoch o spustenie je aktivovaná ochrana zariadenia. Pred ďalším pokusom počkajte najmenej 2 minúty. Ak nemôžete naštartovať vozidlo, požiadajte o pomoc kvalifikovanú osobu a nepokúšajte sa o ďalšie štartovanie.

■ Displej je vypnutý.

Batéria je veľmi nízka alebo dochádza k preťaženiu či skratu v USB porty alebo 12V DC

Stlačte tlačidlo (1) pre odomknutie štartéra alebo dobitie štartéra.

Fast 35k Technické špecifikácie

■ Nabíjateľná hermetická LiFePO4 batéria

■ Kapacita batérie: 35.000mAh

■ 12V / 24V štartovacie napätie

■ Štartovací prúd Max 12V = 3.000A 24V = 2.000A

■ Štartovací prúd (1V/C) 12V = 700A; 24V = 500A

■ J-BME3s (Joule battery maximum energy on 3s) 20.000J

■ Spustenie výkon 25°C benzín 8000cc - diesel 5000cc

■ Výstup USB 5V, 1A; 2,1A

■ Výstup DC 12V, 10A

■ Vstup pre nabíjanie (jack) 15V 1A

■ Doba nabíjania 7h

■ Koniec automatického nabíjania na ochranu batérie

■ Hmotnosť 2.760g

Likvidácia batérie

Vybitá štartovacia batéria by sa mala recyklovať. V niektorých krajinách je recyklácia povinná: pre viac informácií kontaktujte miestne úrady.

⚠ Zariadenie nevhadzujte do ohňa.

Záruka výrobcu

Na produkt sa vzťahuje 12-mesačná záruka, ktorá začína plynúť dňom zakúpenia. Záručné obdobie sa začína odo dňa zakúpenia produktu prvým používateľom, čo sa musí preukázať predložením pokladničného bloku, na ktorom je uvedený deň zakúpenia a popis produktu. V rámci tohto obdobia sa výrobca zaručuje odstrániť akékoľvek výrobné chyby. Tieto chyby sa odstránia bezplatným opravením produktu.

Záruka vylučuje nasledujúce prípady: - diely, ktoré podliehajú bežnému opotrebovaniu. - chyby vzniknuté prirodzeným opotrebovaním, preťažením alebo nesprávnou údržbou produktu mimo deklarovaných požiadaviek výkonu. - menšie chyby, ktoré nespôsobujú zmenu hodnoty a výkonu produktu.

- pozmenené alebo poškodené produkty spôsobené používaním neoriginálneho príslušenstva alebo dielov.

Batéria sa považuje za súčasť opotrebovania v dôsledku jej bežného chemického rozkladu. Výdrž batérie je funkciou jej správneho používania a skladovania. Na optimalizáciu životnosti sa odporúča dodržiavať pokyny uvedené v tomto návode.

Vyrobené zariadenia, aj keď sú v záruke, musia byť zaslané s vyplateným prepravným a budú vrátené s prepravným, ktoré platí prijímateľ.

Výnimku z tohto ustanovenia tvoria prístroje kvalifikované ako spotrebný tovar podľa smernice EÚ 1999/44/ES, ak sa predávajú v členských štátoch EÚ.

Akékoľvek iné nároky ako odstránenie chýb zistených na produkte, nie sú možné.

HR / SRB



Priručnik s uputama.



Pažljivo pročítajte ovaj priručnik s uputama prije uporabe uređaja..

Priručnik sadrži upute za pravilnu uporabu uređaja i sigurnosna upozorenja koja uvijek morate poštivati.

Priručnik čuvajte zajedno s uređajem kako biste ga mogli posavjetovati prilikom budućih uporabi.

U slučaju problema ili nesigurnosti, zatražite pomoć za njegovu uporabu od stručnog osoblja.

Uređaj koristite samo u svrhu za koju je napravljen, poštujući ograničenja navedena u priručniku i na samom uređaju.

Proizvođač nije odgovoran u slučaju nepravilne uporabe ili nepoštivanja uputa za uporabu i sigurnosnih upozorenja.

Pregled i upozorenja

Ovaj uređaj smiju koristiti djeca starija od 8 godina kao i osobe s umanjanim umnim, fizikalnim i osjetilnim mogućnostima, s pomanjkanjem iskustva i znanja, samo uz nadzor obučene osoba, ili ako su pak na odgovarajući način obučene za sigurnu uporabu opreme i pošto su stekli saznanja o mogućim opasnostima. Djeca se ne smiju igrati s ovim uređajem.

Bez nadzora, djeca ne smiju čistiti ili održavati ovaj uređaj.

■ Nikada se ne smije pokušati puniti baterije koje ne mogu biti punjene ili druge vrste baterija koje nisu navedene.

■ Nikada se ne smiju puniti smrznute baterije koje bi mogle eksplodirati.

■ Uređaj nemojte koristiti u prisutnosti zapaljivih plinova ili tvari.

■ Nemojte puniti uređaj na suncu ili u blizini izvora topline.

■ Uređaj i pripadajuće kabele nemojte stavljati u vodu niti na mokre površine.

■ Postavite uređaj tako da je dovoljno provjetren: ne prekrivajte ga drugim predmetima; nemojte ga zatvarati u spremnike ili na police.

■ Uređaj nemojte koristiti s oštećenim kabelima, ako je primio udarce, ako je pao ili ako je oštećen.

■ Uređaj nemojte koristiti ako za vrijeme uporabe, punjenja ili skladištenja baterija ispušta mirise, zagrijava se ili deformira ili gubi kiselinu.

■ Nemojte sami rastavljati uređaj, nego ga odnesite u ovlaštení servisni centar.

■ Čistite uređaj suhom krpom. Nemojte koristiti otapala ili

druge agresivne deterdžente.

- Uređaj čuvajte na sobnoj temperaturi (20 - 25°C), držite ga podalje od sunca i od izvora topline.

Opis startera

Ovaj uređaj je višenamjenski prijenosni starter opremljen litijском baterijom.

Može se koristiti kao starter za hitne slučajeve za motorna vozila s 12 / 24-voltnim električnim sustavom; može puniti / napajati električne uređaje od 5 / 12V.

Opremljen je LED svjetlom s funkcijom kontinuiranog svjetla, svjetla s prekidačima, SOS svjetla.

Upravljački uređaji, signali i pribor Sl. 1

- A) Višenamjenski starter
 - B) Punjač od 100 – 240 V
 - C) Višestruki USB kabel
- 1) Tipka za provjeru stanja punjenja, USB izlaz, LED svjetlo
 - 2) Tipka OVER RIDE, 12V, 24V
 - 3) USB izlaz za napajanje 5V, 1A, 2A
 - 4) Zaslon
 - 5) Ulazni priključak za punjenje 15V, 1A
 - 6) Kabel s stezaljkama za hitno pokretanje
 - 7) LED svjetlo
 - 8) Izlazni priključak za napajanje 12V, 10A

Hitno pokretanje

⚠ Uređaj koristite samo kao pomoćni starter kako biste pomogli akumulatoru vozila. Nemojte ga koristiti samog, umjesto akumulatora.

- Izbjegavajte stvaranje plamena ili iskrenja. Kako biste izbjegli iskrenje, pazite da se kontakti ne odvoje s polova akumulatora tijekom punjenja.
- Držite se podalje od pokretnih dijelova kao što su ventilatori, pogonski remeni, remenice.
- Držite se podalje od vrućih dijelova, kao što su motor i sustav hlađenja, kako biste izbjegli opekline.
- Nemojte kratko spajati priključke kabela za hitno pokretanje jer su uvijek pod naponom.
- Izbjegavajte kontakt crvene i crne stezaljke. Slučajni kratki spojevi na stezaljkama uzrokovani električnim vodljivim predmetom, kao na primjer alati, nakit, itd. mogu generirati dovoljno topline da uzrokuju teške opekline, električni luk ili uzrokovati prskanje vrućeg metala.
- Nemojte invertirati polaritete pozitivnog "+" i negativnog "-" terminala

Redoslijed operacija

⚠ Baterija startera mora biti potpuno napunjena (4 LED svjetla su upaljena).

⚠ Pažljivo pratite postupak pokretanja, ako to ne učinite, to može ugroziti životni vijek aparata.

⚠ Pokretač automatski prepoznaje prisutnost akumulatora i njegov napon (12V / 24V). Nemojte koristiti funkciju "Over Ride (zaobilaženje)" osim ako pokretač ne prepozna akumulator.

- 1 Uvjerite se da je ključ za paljenje vozila u položaju OFF: sve funkcije isključene..
- 2 Spojiti crvenu hvataljku za punjenje na pozitivni pol (+) baterije, a crnu hvataljku za punjenje (-) na negativni pol baterije.
Ako je baterija postavljena na vozilo, spojiti najprije

pritezač na pol baterije koji nije spojen na karoseriju, a zatim spojiti drugi pritezač na karoseriju, na mjestu udaljenom od baterije i od cijevi goriva.

Kad je veza ispravna, na zaslonu se pojavljuju natpis "Jump start ready 12V (Jump pokretanje 12 V spremno)" ili "Jump start ready 24V (Jump pokretanje 24V spremno)". Pokretač je spreman.

- 3 Okrenite ključ za paljenje najduže 3 sekunde.

⚠ Ako se vozilo nije pokrenulo, pričekajte najmanje 15 sekundi prije ponovnog pokušaja.

- Uzastopni pokušaji pokretanja mogu aktivirati toplinsku zaštitu pokretača. Pričekajte 500 sekundi, kako je prikazano na zaslonu, prije ponovnog pokretanja.
- Kad je akumulator vozila blizu sulfacije ili je neispravan, upravljačka jedinica možda neće aktivirati postupak pokretanja. Pokretač neće isporučiti energiju potrebnu za pokretanje vozila. Pokretač će ostati u stanju pripravnosti.
- Prije uporabe pokretača, uvjerite se da baterija nije neispravna i nastavite s minimalnim punjenjem baterije punjačem.
- Nakon pokretanja, ostavite motor da radi i iskopčajte starter.
- Odspojite crnu stezaljku "-" i zatim crvenu stezaljku "+".
- Odvojite kabel sa stezaljkama od startera i pohranite sve u kutiju.

FUNZIONE OVER RIDE (ZAOBILAŽENJE)

Ako je akumulator vozila u potpunosti ispražnjen, pokretač ne može prepoznati napon akumulatora.

Korisnik ima zadatak prepoznati akumulator, pravilno povezati stezaljke (+) (-) i prilagoditi pokretač.

⚠ Oprezno provjerite napon akumulatora (12V / 24V) kako ne biste oštetili električni sustav vozila

- 1 Uvjerite se da je ključ za paljenje vozila u položaju OFF: sve funkcije isključene..
- 2 Spojiti crvenu hvataljku za punjenje na pozitivni pol (+) baterije, a crnu hvataljku za punjenje (-) na negativni pol baterije.
Ako je baterija postavljena na vozilo, spojiti najprije pritezač na pol baterije koji nije spojen na karoseriju, a zatim spojiti drugi pritezač na karoseriju, na mjestu udaljenom od baterije i od cijevi goriva.
- 3 Pritisnite gumb "Over Ride (zaobilaženje)" (2)
- 4 Pritisnite tipku "12V" ili "24V" najmanje 2 sekunde (2)
Na zaslonu se prikazuje natpis "Jump start ready 12V (Jump pokretanje 12 V spremno)" ili "Jump start ready 24V (Jump pokretanje 24V spremno)"
Pokrenite motor u roku od 30 sekundi.
- 5 Okrenite ključ za paljenje najduže 3 sekunde.

⚠ Ako se vozilo nije pokrenulo, pričekajte najmanje 15 sekundi prije ponovnog pokušaja.

Uporaba kao izvor napajanja USB / 12V

- 1 Kratko pritisnite tipku (1): na zaslonu se prikazuje natpis "USB 12V ON". Napajaju se USB izlazni priključci (3) i upaljač za cigarete (8).
- 2 Umetnite kabel na uređaj koji se napaja.
- ⓘ Utičnica za upaljač za cigarete (8) napaja 12V istosmjernu struju za maksimalno opterećenje od 10 Amp. Utičnica na upaljaču za cigarete ne napaja struju kada se pokretač puni.

Uporaba LED svjetla

- 1 Pritisnite tipku (6) na nekoliko sekundi za aktiviranje neprekidnog svjetla.
- 2 Nekoliko puta kratko pritisnite tipku (6) kako biste pokrenuli: svjetlo s prekidima; SOS svjetlo; isključite LED svjetlo. Na zaslону se pojavljuju natpisi "LIGHT", FLASH, SOS".

Punjenje startera

- ❗ Da biste postigli maksimalnu učinkovitost, napunite uređaj prije svake uporabe, nakon uporabe i u svakom slučaju redovito svaka 3 mjeseca.
- ❗ Prije punjenja uređaja nakon uporabe, pričekajte da se baterija ohladi.

⚠️ Za punjenje uređaja koristite samo isporučeni uređaj za napajanje.

- Napajanje iz kućne mreže. Umetnite kabel za napajanje (B) u utičnicu (3).

LED svjetlo za signalizaciju stanja napunjenosti

- Kratko pritisnite tipku (1): postotak napunjenosti akumulatora se pojavljuje na zaslону.
- ❗ Ako postotak napunjenosti padne ispod 20%, na zaslону se pojavljuje tekst "Low battery Recharge now (Niska razina akumulatora Napuni sada)". Odmah napunite akumulator.

Rješavanje problema

- ❗ Uređaj je zaštićen protiv inverzije polariteta, kratkih spojeva, prekomjernog punjenja ili dubokog pražnjenja baterije, toplinska zaštita.
 - Na zaslону se prikazuje poruka " Output locked short circuit check all connections (Izlaz zaključan, kratki spoj, provjeri sve spojeve)" + zvučni alarm
Stežaljke su kratko spojene, provjerite vezu.
 - Na zaslону se pojavljuje poruka " Warning clamp reversed check all connections (Upozorenje Stežaljka obrnuta provjeri sve veze" + zvučni alarm:
Preokrenuli ste polaritet akumulatora. Provjerite vezu.
 - Na zaslону se pojavljuje treptajuća poruka "Output locked (Izlaz je zaključan)"
Nakon 3 pokušaja pokretanja, aktivira se zaštita uređaja. Pričekajte najmanje 2 minute prije ponovnog pokušaja. Ako ne možete pokrenuti vozilo, zatražite pomoć kvalificirane osobe i ne pokušavajte druga pokretanja.
- Zaslon je isključen.
Akumulator je vrlo prazan ili je u USB ili 12V istosmjernim priključcima došlo do preopterećenja ili kratkog spoja
Pritisnite gumb (1) za otključavanje ili ponovno punjenje pokretača.

Fas35k [Fast 15k] Tehničke karakteristike

- Punjiva hermetička LiFePO4 baterija
- Kapacitet baterije: 35000mAh
- Početni napon 12V / 24V
- Početna struja maksimalno 12V = 3.000A 24V = 2.000A
- Početna struja (1 V/C) 12V = 700A; 24V = 500A
- J-BME3s (Joule baterija s maksimalnom energijom na 3s) 20.000J
- Pokretanje obujma motora na 25°C benzin 8000cc - diesel 5000cc

- USB izlaz od 5V, 1A; 2,1A
- DC izlaz od 12V, 10A
- Ulaz za punjenje (jack) 15V, 1A
- Vrijeme punjenja 7 sati
- Kraj automatskog punjenja sa zaštitom baterije
- Težina 2.760g

Odlaganje baterije

Istrošena baterija startera treba se reciklirati. U nekim zemljama recikliranje je obvezno: kontaktirajte lokalne vlasti za više informacija.

⚠️ **Uređaj nemojte bacati u vatru.**

Garancija proizvođača

Oprema ima garanciju od 12 mjeseci od dana kada je ista kupljena. Razdoblje garancije počinje teći od dana kada je oprema kupljena (prvi korisnik), a dokazuje se prikazom računa na kojemu je naveden datum kupnje i opis proizvoda. Tijekom navedenog razdoblja proizvođač je suglasan da će ukloniti sve nepravilnosti proizvodnje, besplatnim popravkom proizvoda.

Garancija ne pokriva slijedeće: - Dijelove koji podliježu normalnom trošenju.- Kvarove uslijed normalnog trošenja, preopterećenja ili nepravilne upotrebe opreme koja ne spada pod navedene specifikacije upotrebe.- Manje nepravilnosti koje ne mijenjaju vrijednost i rezultate proizvoda.- Proizvodi koji su neovlašteno izmjenjeni ili oštećeni uslijed upotrebe neoriginalne opreme ili rezervnih dijelova.

Baterija se smatra potrošnim dijelom zbog normalnog kemijskog propadanja. Trajanje baterije ovisi o njezinoj ispravnoj uporabi i pohrani. Kako biste optimizirali njezin vijek trajanja, preporučujemo da slijedite upute sadržane u ovom priručniku.

Kupac koji vraća uređaje, čak i ako su pod garancijom, mora sam snositi troškove slanja i primanja.

Jedina iznimka su uređaji koji spadaju pod potrošnu robu u skladu sa Europskom direktivom 1999/44/EZ, samo ako su prodani u zemljama članicama EU-a.

Garancija se ne prenosi na prava koja nisu uklanjanje identificiranih nepravilnosti proizvoda.



Navodila za uporabo



Pred uporabo natančno preberite to napravo

Priročnik vsebuje navodila za pravilno uporabo naprave in varnostna opozorila, ki jih morate vedno spoštovati.

Priročnik hranite skupaj z napravo za nadaljnjo uporabo.

V primeru težav ali negotovosti se obrnite na pomoč izkušeni osebi za njegovo uporabo.

Napravo uporabljajte samo za namen za katerega narejen in ob upoštevanju omejitev navedenih v priročniku na samem aparatu.

Proizvajalec ne more odgovarjati za nepravilno uporabo ali neskladnosti navodila za uporabo in varnostna opozorila.

Pregled in opozorila

Aparat naj ne uporabljajo otroci, mlajši od 8 let in osebe z zmanjšanimi fizičnimi, senzoričnimi ali umskimi zmožnostmi oziroma s premalo izkušnjami in znanja, razen če jih pri tem nadzoruje pristojna oseba ali so bili poučeni o varni uporabi aparata in se zavedajo morebitnih nevarnosti. Otroci naj se z aparatom ne igrajo.

Otroci naj aparata ne čistijo in naj na njem ne izvajajo vzdrževalnih del brez nadzora.

- Nikoli ne poskušajte polniti baterij, ki jih ni mogoče polniti ali takih, ki se razlikujejo od označenih tipov.
- Nikoli ne polnite zmrznjenih akumulatorjev, saj lahko eksplodirajo.
- (Manjkajoče besedilo je že prevedeno) Aparata ne uporabljajte v prisotnosti plina ali vnetljivih snovi.
- Naprave ne polnite na soncu ali v bližini virov toplote.
- Aparata in kablov ne postavite v vodo ali na mokre površine.
- Aparat postavite tako, da je ustrezno prezračevan, ne prekrivajte ga z drugimi predmeti; ne zaprite ga v kontejnerje ali predale.
- Aparata ne uporabljajte s pimi kabli, če je dobil udarec, če je padel ali če je poškodovan.
- Aparata ne uporabljajte, če med uporabo, polnjenjem baterija oddaja vonjave, se segreje ali se deformira ali izgubi kislino.
- Aparata ne razstavlajte, ampak ga prinesite v ustreznih center za popravila.
- Aparat očistite s suho krpo. Ne uporabljajte topila ali druga agresivna pralna sredstva.
- Aparat hranite pri sobni temperaturi (20 - 25 ° C), držite stran od sonca in proč od virov toplote.

Opis zaganjalnika

Ta naprava je prenosni večfunkcijski zaganjalnik opremljena z litijevo baterijo.

Lahko se uporablja kot zasilni starter za motorna vozila z 12 /24 voltnim električnim sistemom; lahko napaja 5V, 12V elektronskih naprav.

Opremljen je z LED svetlobo s neprekinjeno osvetlitvijo, občasno, SOS.

Krmlilni elementi, signali in dodatki SI 1.

- A) Večfunkcijski zaganjalnik
- B) 100 - 240V napajanje
- C) Večkratni kabel USB

- 1) Gumb za preverjanje stanja polnjenja, USB izhod, LED lučka
- 2) Gumb OVER RIDE, 12V, 24V
- 3) USB izhod za 5V, 1A, 2A napajanje
- 4) Zaslon
- 5) Vhodna vrata za napajanje 15V, 1A
- 6) Kabel s sponkami za zagon v sili
- 7) LED lučka
- 8) Izhodna vrata za napajanje 12V 10A

Zagon v sili



Napravo uporabljajte samo kot zasilni zaganjalnik za pomoč akumulatorju vozila. Ne uporabljajte ga samega namesto akumulatorja.

- Izogibajte se nastajanju plamena ali isker. Da bi se izognili iskreju se prepričajte, da se sponke ne morejo odklopiti med polnjenjem akumulatorja.
- Izogibajte se gibljivih predmetov, kot so ventilatorji, menjalniki, jermenice.
- Izogibajte se vročih delov, kot sta motor in sistem hlajenja, da se prepreči opekline.
- Priključkov za kabel zaganjalnika ne prekrivajte, ker so vedno pod napetostjo.
- Pazite, da ne bi rdeče in črne klešče prišle v stik. Naključnih vezij, ki jih povzročijo električni vodnik, kot je orodje, dragulj, lahko ustvarijo zadostno toploto in povzročijo hude opekline, električni lok ali brizganje žareče kovine.
- Polarnosti pozitivnih sponk "+" in "-" negativno "-"

Zaporedje operacij



Akumulator zaganjalnika mora biti popolnoma polen (prižgane so 4 svetleče diode).



Pazljivo sledite postopku zagona. Neupoštevanje lahko ogrozi trajanje predmeta.



Zaganjalnik samodejno prepozna prisotnost baterije in njeno napetost (12V / 24V). Funkcijo "Over Ride" uporabljajte samo, kadar zaganjalnik prepozna baterijo.

- 1 Prepričajte se, da je ključ za vžig vozila vklopljen v položaju OFF: vse storitve so izklopljene.
- 2 Priključite rdečo spojko na pozitivni (+) terminal akumulatorja, črno spojko pa na negativni (-) terminal. V primeru, da je akumulator vgrajen v avtomobil, najprej povežite prvo sponko na pol akumulatorja, ki ni povezan s karoserijo, nato pa pritrldite drugo sponko na karoserijo, daleč od akumulatorja in od dovoda goriva. Če je povezava pravilna se na zaslonu prikaže napis "Jump start ready 12V" ali "Jump start ready 24V". Zaganjalnik je v stanju pripravljenosti.
- 3 Obrnite ključ za vžig za največ 3 sekunde.



Če se vozilo ni zagnalo, počakajte vsaj 15 sekund preden poskusite znova.

- Zaporedni poskusi zagona lahko sprožijo toplotno zaščito zaganjalnika. Pred ponovnim zagonom počakajte 500 sekund, kot je prikazano na zaslonu.
- Ko je akumulator vozila tik ob sulfatizaciji ali je okvarjen, krmilna enota verjetno ne bo aktivirala zagonskega postopka. Zaganjalnik ne prejme energije, ki je potrebna za zagon vozila. Zaganjalnik ostane v stanju pripravljenosti.
- Preverite, da ni akumulator morebiti okvarjen in pred uporabo zaganjalnika poskusite malenkostno napolniti

akumulator.

- Po zagonu motor pustite delovati in ga odklopite starter:
- Odklopite črno sponko "-" v vrstnem redu in nato rdečo sponko "+".
- Odklopite kabel s kleščami od zaganjalnika in vse odložite v skatlo/etui.

FUNKCIJA OVER RIDE

Ko je baterija vozila popolnoma prazna, zaganjalnik ne spozna njene napetosti.

Uporabnik mora baterijo spoznati, pravilno povezati primeže (+) (-) in regulirati zaganjalnik.

Pozorno preverite napetost baterije (12V / 24V), da se izognete okvari električne napeljevalne vozila

- 1 Prepričajte se, da je ključ za vžig vozila vklopljen v položaju OFF: vse storitve so izklopljene.
- 2 Priključite rdečo spojko na pozitivni (+) terminal akumulatorja, črno spojko pa na negativni (-) terminal. V primeru, da je akumulator vgrajen v avtomobil, najprej povežite prvo sponko na pol akumulatorja, ki ni povezan s karoserijo, nato pa pritrđite drugo sponko na karoserijo, daleč od akumulatorja in od dovoda goriva.
- 3 Pritisnite tipko "Over Ride" (2)
- 4 Zadržite pritisnjeno tipko "12V" ali "24V"(2) za 2 sekundi. Na zaslonu se prikaže napis "Jump start ready 12V" ali "Jump start ready 24V"
Zaženite motor v roku 30 sekund.
- 5 Obrnite ključ za vžig za največ 3 sekunde.

Če se vozilo ni zagnalo, počakajte vsaj 15 sekund preden poskusite znova.



Uporaba kot napajalnik USB / 12V

- 1 Pritisnite tipko (1): na zaslonu se prikaže napis "USB 12V ON". Vrata USB (3) in vžigalniki za cigarete se napajajo.
 - 2 Vstavite napajalni kabel v aparat, ki ga želite napajati.
-  Vžigalnik za cigarete (8) dovaja enosmerni tok 12V za napajanje največ 10 Amp. Vtičnica vžigalnika za cigarete ne dovaja električne energije, ko se zaganjalnik napaja.

Uporaba svetlobe LED

- 1 Pritisnite gumb (6) za nekaj sekund, da aktivirate stalno svetlobo.
- 2 Na kratko pritisnite tipko (6), da izberete: la utripajoča luč; luč SOS; ugasnite LED luči. Na zaslonu se prikažejo napisi "LIGHT", "FLASH", "SOS".

Polnjenje starterja

-  Da bi dosegli maksimalno zmogljivost, napolnite napravo pred vsako uporabo, po uporabi in v vsakem primeru redno vsake 3 mesece.
-  Pred polnjenjem aparata po uporabi počakajte se je baterija ohladila.

Za polnjenje naprave uporabljajte samo originalni napajalnik.

- Napolnite iz domačega omrežja. Napajalni kabel (B) vstavite v vtičnico (3).

LED stanje polnjenja

- Pritisnite tipko (1): na zaslonu se prikaže stanje napoljenosti baterije.

-  Če je stanje napoljenosti nižje od 20%, se na zaslonu prikaže "Low battery Recharge now". Nemudoma napolnite baterijo.

Odpravljanje težav

-  Aparat je zaščitěn pred obračanjem, kratkimi stikom, prekomernim polnjenjem ali praznjenjem dna baterije in toplotni zaščiti.

- Na zaslonu se prikaže napis "Output locked short circuit check all connections" + zvočni signal. Vsa prijemala so v kratkem stiku, preverite povezavo.
- Na zaslonu se prikaže "Warning clamp reversed check all connections" + zvočni signal: Polarnost baterije napačna. Preverite povezavo.
- Na zaslonu se prikaže utripajoči napis "Output locked" Po 3. poskusih zagona se aktivira zaščita aparata. Počakajte vsaj 2 minuti in nato ponovno poskusite zagnati. Če vozilo se ne zažene, poiščite pomoč usposobljene osebe in ga ne poskusite več zagnati.
- Zaslón je ugasnjen. Baterija je skoraj docela prazna ali je prišlo do preobremenitve ali kratkega stika vrat USB ali 12V DC. Pritisnite tipko (1), da omogočite zaganjalnik ali ga napolnite.

Fast 35k Tehnične specifikacije

- Polnilna hermetična LiFePO4 baterija
- Kapaciteta baterije: 35.000mAh
- 12V / 24V začetna napetost
- Začetni tok Max 12V = 3.000A 24V = 2.000A
- Začetni tok (1V / C) 12V = 700A; 24V = 500A
- J-BME3s (Jouleova baterija maksimalne energije na 3s) 20.000J
- Začetek premikanja 25°C bencin 8000cc diesel 5000cc Izhod USB 5V, 1A; 2, 1A
- Izhod DC 12V, 10A
- Vhod za polnjenje (jack) 15V, 1A
- Čas polnjenja 7h
- Konec samodejnega polnjenja za zaščito baterije
- Teža 2.760gr

Odstranjevanje baterije

Prazna zagnana baterija mora biti reciklirana. V nekaterih državah je recikliranje obvezno: kontaktirajte lokalne oblasti za več informacij.

-  **Naprave ne mečite v ogenj.**

Garancija proizvajalca

Garancijski rok za izdelek je 12 mesecev od datuma nakupa. Garancijski rok se začne na dan, ko je izdelek kupil prvi uporabnik, kar se dokazuje z računom, opremljenim z datumom in navedbo izdelka. V času garancije se proizvajalec obvezuje, da bo odpravil vse tovarniške napake. Te napake bo odpravil z brezplačnim popravilom izdelka.

Garancija ne pokriva naslednjega: - Deli, podvrženi normalni obrabi. - Napake, do katerih je prišlo zaradi normalne obrabe, preobremenitve ali nepravilne uporabe izdelka, ki ne ustreza navedeni predvideni uporabi zanj. - Manjše napake, ki ne razvrednotijo izdelka in ne spremenijo njegove učinkovitosti. - Izdelki, popravljivi ali okvarjeni zaradi uporabe neoriginalnih sestavnih delov in/ali opreme.

Baterija se šteje za del obrabe ob upoštevanju njegovega običajnega kemičnega razpada. Življenjska doba baterije je

odvisna od pravilne uporabe in hranjanja. Da bi podaljali trajanje se priporoča upoštevanje navodil in tem priročniku.

Če so vrtnji aparati še pokriti z garancijo, jih je potrebno odposlati s prevzemom proizvajalca, ki jih bo nato vrnil s prevzemom uporabnika.

Izjema zgornjih določil so aparati, ki so uvrščeni med potrošniško blago v skladu z določbami evropske smernice 1999/44/ES, in sicer samo v primeru, da so se prodali v eni od držav članic EU.

Garancija zajema izključno pravice, ki se nanašajo na odpravo dokazanih okvar in napak izdelka.

EL



Εγχειρίδιο οδηγιών.



Πριν χρησιμοποιήσετε τη συσκευή, διαβάστε προσεκτικά το εγχειρίδιο οδηγιών.

Το εγχειρίδιο περιέχει οδηγίες για την ορθή χρήση της συσκευής και τις οδηγίες ασφαλείας που πρέπει να τηρούνται πάντοτε.

Φυλάξτε το εγχειρίδιο μαζί με τη συσκευή, για να το συμβουλευέστε μελλοντικά όποτε χρειαστεί.

Σε περίπτωση προβλημάτων ή αβεβαιότητας, ζητήσετε από έμπειρο προσωπικό βοήθεια για τη χρήση του.

Χρησιμοποιείτε τη συσκευή μόνο για το σκοπό για τον οποίο σχεδιάστηκε και εντός των ορίων που αναφέρονται στο εγχειρίδιο και πάνω στην ίδια τη συσκευή.

Ο κατασκευαστής δεν μπορεί να θεωρηθεί υπεύθυνος σε περίπτωση ανάρμωσης χρήσης ή μη τήρησης των οδηγιών και των προειδοποιήσεων ασφαλείας.

Γενικά και προειδοποιήσεις

Η συσκευή μπορεί να χρησιμοποιηθεί από παιδιά ηλικίας όχι μικρότερης από 8 έτη κι από άτομα με φυσικές ή αισθητήριες μειωμένες νοητικές ικανότητες και γνώσεις μόνο με την κατάλληλη επιτήρηση ή μετά από κατάλληλη εκπαίδευση για την σωστή χρήση της συσκευής και μετά από την πλήρη κατανόηση των δυνητικών κινδύνων. Τα παιδιά δεν θα πρέπει να παίζουν με την συσκευή.

Τα παιδιά δεν θα πρέπει να πραγματοποιούν καθαρισμό και συντήρηση χωρίς την κατάλληλη επιτήρηση.

- Μην προσπαθείτε να φορτίσετε μη επαναφορτιζόμενες μπαταρίες ή μπαταρίες διαφορετικές από τις προβλεπόμενες.
- Μη φορτίζετε παγωμένες μπαταρίες γιατί υπάρχει κίνδυνος έκρηξης.
- Μην χρησιμοποιείτε τη συσκευή, αν υπάρχουν στον χώρο εύφλεκτη αέρια ή ουσίες.
- Μην φορτίζετε τη συσκευή εκτεθειμένη στον ήλιο ή κοντά σε πηγές θερμότητας.
- Μην τοποθετείτε τη συσκευή και τα καλώδια της μέσα στο νερό ή πάνω σε βρεγμένες επιφάνειες.
- Τοποθετήστε τη συσκευή με τρόπο που να αερίζεται επαρκώς: μην την καλύπτετε με άλλα αντικείμενα. Μην την κλείνετε μέσα σε κιβώτια ή ράφια.
- Μην χρησιμοποιείτε τη συσκευή, αν τα καλώδια παρουσιάζουν φθορές, αν πέσει κάτω ή έχει υποστεί ζημίες.
- Μην χρησιμοποιείτε τη συσκευή, αν, κατά τη χρήση, τη φόρτιση ή την αποθήκευση, η μπαταρία εκπέμπει οσμές, θερμαίνεται, παραμορφώνεται ή παρουσιάζει διαρροές οξέος.
- Μην αποσυναρμολογείτε τη συσκευή, αλλά παραδώστε

την σε ένα εξουσιοδοτημένο κέντρο τεχνικής υποστήριξης.

- Καθαρίζετε τη συσκευή με ένα στεγνό πανί. Μην χρησιμοποιείτε διαλυτικά ή άλλα επιθετικά καθαριστικά.
- Διατηρείτε τη συσκευή σε θερμοκρασία δωματίου (20-25 °C) και μακριά από τις ακτίνες του ήλιου και πηγές θερμότητας.

Περιγραφή του εκκινήτη

Αυτή η συσκευή είναι ένας φορητός εκκινήτης πολλαπλών λειτουργιών εξοπλισμένος με μπαταρία λιθίου.

Μπορεί να χρησιμοποιηθεί ως εκκινήτης έκτακτης ανάγκης για μηχανοκίνητα οχήματα με ηλεκτρικό σύστημα 12 / 24Volt. Μπορεί να φορτίσει/τροφοδοτήσει ηλεκτρονικές συσκευές 5V, 12V.

Διαθέτει λυχνία led που ανάβει με φως συνεχές, διακεκομμένο, συναγερμού (SOS).

Όργανα ελέγχου, ενδείξεις και αξεσουάρ - Σχ. 1

- Εκκινήτης πολλαπλών λειτουργιών
 - Τροφοδοτικό 100 - 240V
 - Καλώδιο πολλαπλών USB
- Κουμπί ελέγχου κατάστασης φόρτισης, έξοδος USB, λυχνία led
 - Κουμπί OVER RIDE, 12V, 24V
 - Θύρα εξόδου USB για τροφοδοσία 5V, 1A, 2A
 - Οθόνη
 - Θύρα εισόδου για φόρτιση 14V, 1A
 - Καλώδιο με δαγκάνες για εκκίνηση έκτακτης ανάγκης
 - Λυχνία led
 - Θύρα εξόδου για τροφοδοσία 12V, 10A

Εκκίνηση έκτακτης ανάγκης



Χρησιμοποιήστε τη συσκευή μόνο ως εκκινήτη έκτακτης ανάγκης, ως βοήθεια της μπαταρίας του οχήματος. Μην τον χρησιμοποιήσετε μόνο του, αντί της μπαταρίας.

- Αποφύγετε τον σχηματισμό φλογών ή σπινθήρων. Για να αποφύγετε τους σπινθήρες, βεβαιωθείτε ότι οι ακροδέκτες δεν μπορούν να αποσυνδεθούν από τους πόλους της μπαταρίας, κατά τη διάρκεια της φόρτισης.
- Μείνετε μακριά από όλα τα κινούμενα μέρη, όπως ανεμιστήρες, ιμάντες, τροχαλίες.
- Μείνετε μακριά από ζεστά μέρη, όπως ο κινητήρας και το σύστημα ψύξης, για να αποφύγετε τα εγκαύματα.
- Μην βραχυκυκλώνετε τους ακροδέκτες για το καλώδιο εκκίνησης έκτακτης ανάγκης, επειδή έχουν πάντα ρεύμα.
- Αποφύγετε την επαφή της κόκκινης δαγκάνας με τη μαύρη. Τα τυχαία βραχυκυκλώματα των ακροδεκτών που προκαλούνται από ένα ηλεκτρικό αγώγιμο αντικείμενο, όπως ένα εργαλείο, ένα κόσμημα, κ.λπ., θα μπορούσαν να παράγουν αρκετή θερμότητα για να προκαλέσουν σοβαρά εγκαύματα, ηλεκτρικό τόξο ή να προκαλέσουν εκτόξευση μεταλλικού πυρακτωμένου υλικού.
- Μην αναστρέψετε τις πολικότητες των θετικών «+» και αρνητικών «-» ακροδεκτών.

Διαδικασία ενεργειών



Η μπαταρία εκκίνησης πρέπει να είναι πλήρως φορτισμένη (το led 4 αναμμένο).



Ακολουθήστε προσεκτικά τη διαδικασία εκκίνησης. Η μη συμμόρφωση με τις οδηγίες μπορεί να επηρεάσει αρνητικά τη διάρκεια ζωής της συσκευής.



Ο εκκινήτης αναγνωρίζει αυτόματα την παρουσία της μπαταρίας και την τάση της (12V/24V).

Χρησιμοποιήστε τη λειτουργία «Over Ride» μόνο αν ο εκκινητής δεν μπορεί να αναγνωρίσει την μπαταρία.

- 1 Βεβαιωθείτε ότι το κλειδί του οχήματος βρίσκεται στη θέση OFF: όλες οι λειτουργίες είναι απενεργοποιημένες.
- 2 Συνδέστε τον κόκκινο ακροδέκτη (+) στο θετικό πόλο της μπαταρίας και το μαύρο ακροδέκτη (-) στον αρνητικό πόλο της μπαταρίας. Σε περίπτωση που η μπαταρία βρίσκεται σε ένα όχημα, συνδέστε πρώτα τον ακροδέκτη στον πόλο της μπαταρίας που δεν είναι συνδεδεμένος με το αμάξωμα και μετά συνδέστε το δεύτερο ακροδέκτη στο αμάξωμα, σε ένα σημείο μακριά από τη μπαταρία και από την παροχή βενζίνης. Όταν η σύνδεση είναι σωστή, στην οθόνη εμφανίζεται η ένδειξη «Jump start ready 12V» ή «Jump start ready 24V». Ο εκκινητής είναι έτοιμος.
- 3 Γυρίστε το κλειδί του οχήματος για 3 το πολύ δευτερόλεπτα.

Αν το όχημα δεν εκκινήσει, περιμένετε τουλάχιστον 15 δευτερόλεπτα πριν δοκιμάσετε ξανά.

- > Οι επανειλημμένες προσπάθειες εκκίνησης θα μπορούσαν να ενεργοποιήσουν τη θερμική προστασία του εκκινητή. Περιμένετε 500 δευτερόλεπτα, όπως υποδεικνύεται στην οθόνη, πριν από την επανεκκίνηση.
- > Αν η μπαταρία του οχήματος είναι κοντά στη θείωση ή ελαττωματική, η μονάδα ελέγχου μπορεί να μην ενεργοποιήσει τη διαδικασία εκκίνησης. Ο εκκινητής δεν θα παρέχει την απαιτούμενη ενέργεια για την εκκίνηση του οχήματος. Ο εκκινητής θα παραμείνει σε κατάσταση αναμονής.
- > Βεβαιωθείτε ότι η μπαταρία δεν είναι ελαττωματική και πραγματοποιήστε μία ελάχιστη φόρτιση της μπαταρίας με έναν φορτιστή, πριν χρησιμοποιήσετε τον εκκινητή.
- > Μετά την εκκίνηση, αφήστε τον κινητήρα σε λειτουργία και αποσυνδέστε τον εκκινητή:
- > Αποσυνδέστε, κατά σειρά, τη μαύρη δαγκάνα «-» και μετά την κόκκινη δαγκάνα «+».
- > Αποσυνδέστε το καλώδιο με τις δαγκάνες από τον εκκινητή και τοποθετήστε το μέσα στη θήκη.

ΛΕΙΤΟΥΡΓΙΑ OVER RIDE

Αν η μπαταρία του οχήματος έχει αποφορτιστεί εντελώς, ο εκκινητής δεν μπορεί να ανιχνεύσει την τάση της.

Ο χρήστης πρέπει να επιθεωρήσει αναγνωριστικά την μπαταρία, να συνδέσει σωστά τους ακροδέκτες (+) (-) και να ρυθμίσει τον εκκινητή.

Ελέγξτε προσεκτικά την τάση της μπαταρίας (12V/24V), για να μην προκληθεί βλάβη στο ηλεκτρικό σύστημα του οχήματος.

- 1 Βεβαιωθείτε ότι το κλειδί του οχήματος βρίσκεται στη θέση OFF: όλες οι λειτουργίες είναι απενεργοποιημένες.
- 2 Συνδέστε τον κόκκινο ακροδέκτη (+) στο θετικό πόλο της μπαταρίας και το μαύρο ακροδέκτη (-) στον αρνητικό πόλο της μπαταρίας. Σε περίπτωση που η μπαταρία βρίσκεται σε ένα όχημα, συνδέστε πρώτα τον ακροδέκτη στον πόλο της μπαταρίας που δεν είναι συνδεδεμένος με το αμάξωμα και μετά συνδέστε το δεύτερο ακροδέκτη στο αμάξωμα, σε ένα σημείο μακριά από τη μπαταρία και από την παροχή βενζίνης.

- 3 Πατήστε το κουμπί «Over Ride» (2).
 - 4 Πατήστε το κουμπί «12V» ή «24V» για τουλάχιστον 2 δευτερόλεπτα (2). Στην οθόνη εμφανίζεται η ένδειξη «Jump start ready 12V» ή «Jump start ready 24V».
- Εκκινήστε τον κινητήρα εντός 30 δευτερολέπτων.**
- 5 Γυρίστε το κλειδί του οχήματος για 3 το πολύ δευτερόλεπτα..

Αν το όχημα δεν εκκινήσει, περιμένετε τουλάχιστον 15 δευτερόλεπτα πριν δοκιμάσετε ξανά.



Χρήση ως τροφοδοτικό USB / 12V

- 1 Πατήστε σύντομα το πλήκτρο (1): στην οθόνη εμφανίζεται η ένδειξη «USB 12V ON». Οι θύρες εξόδου USB (3) και αναπτήρα (8) τροφοδοτούνται.
 - 2 Συνδέστε το καλώδιο στη συσκευή που πρέπει να τροφοδοτηθεί.
-  Η πρίζα του αναπτήρα (8) παρέχει συνεχές ρεύμα 12V για τροφοδοσία μέγιστου φορτίου 10 Amp. Η πρίζα του αναπτήρα δεν τροφοδοτεί ρεύμα όταν φορτίζει ο εκκινητής.

Χρήση λυχνίας led

- 1 Πατήστε για μερικά δευτερόλεπτα το κουμπί (6), έτσι ώστε να ανάβει σταθερά.
- 2 Πατώντας επανειλημμένα και σύντομα το κουμπί (6) έχετε την εξής ακολουθία καταστάσεων: διακεκομμένο φως, φως συναγερμού (SOS), σβηστό φως led. Στην οθόνη εμφανίζονται οι ενδείξεις «LIGHT, FLASH, SOS».

Φόρτιση του εκκινητή

-  Για μέγιστη απόδοση, φορτίζετε τη συσκευή πριν από κάθε χρήση, μετά τη χρήση και, σε κάθε περίπτωση, τακτικά, κάθε 3 μήνες.
-  Πριν φορτίσετε τη συσκευή μετά τη χρήση, περιμένετε να κρυώσει η μπαταρία.

Για να φορτίσετε τη συσκευή, χρησιμοποιήστε μόνο το παρεχόμενο τροφοδοτικό.

- > Φόρτιση από την οικιακή εγκατάσταση.
Βάλτε το καλώδιο του τροφοδοτικού (B) στην υποδοχή (3).

Led σήμανσης κατάστασης φόρτισης

- > Πατήστε σύντομα το πλήκτρο (1): στην οθόνη εμφανίζεται το ποσοστό φόρτισης της μπαταρίας.
-  Αν το ποσοστό φόρτισης πέσει κάτω από 20%, στην οθόνη εμφανίζεται η ένδειξη «Low battery - Recharge now». Επαναφορτίστε την μπαταρία αμέσως.

Εντοπισμός βλαβών

-  Η συσκευή διαθέτει ασφάλειες για τις αναστροφές πολικότητας, τα βραχυκυκλώματα, την υπερβολική φόρτιση ή την βαθιά εκφόρτιση της μπαταρίας, και θερμικό προστασίας.
- Στην οθόνη εμφανίζεται η ένδειξη «Output locked short circuit check all connections» + προειδοποιητικός ήχος.
Οι δαγκάνες είναι βραχυκυκλωμένες: ελέγξτε τη σύνδεση.
 - Στην οθόνη εμφανίζεται η ένδειξη «Warning clamp reversed check all connections» + προειδοποιητικός ήχος:
Έχετε αντιστρέψει την πολικότητα της μπαταρίας.
Ελέγξτε τη σύνδεση.

- Στην οθόνη εμφανίζεται η ένδειξη που αναβοσβήνει «Output locked».

Μετά από 3 προσπάθειες εκκίνησης, ενεργοποιείται η προστασία της συσκευής. Περιμένετε τουλάχιστον 2 λεπτά, πριν δοκιμάσετε ξανά. Αν δεν μπορείτε να εκκινήσετε το όχημα, ζητήστε βοήθεια από ένα εξειδικευμένο άτομο και μην επιχειρήσετε άλλες εκκινήσεις.

- Η οθόνη είναι σβηστή.

Η μπαταρία είναι πολύ αποφορτισμένη ή υπάρχει υπερφόρτωση ή βραχυκύκλωμα στις θύρες USB ή 12V DC.

Πατήστε το κουμπί (1) για να απασφαλίσετε ή να επαναφορτίσετε τον εκκινητή.

Fast 35k Τεχνικές προδιαγραφές

- Επαναφορτιζόμενη στεγανή μπαταρία LiFePO4.
- Χωρητικότητα της μπαταρίας: 35.000mAh
- Τάση εκκίνησης: 12V / 24V
- Μέγιστο ρεύμα (ένταση) εκκίνησης: 12V = 3.000A 24V = 2.000A
- Ρεύμα (ένταση) εκκίνησης (1V/C): 12V = 700A; 24V = 500A
- J-BME3s (Joule battery maximum energy on 3s) 20.000J]
- Κυβισμός εκκίνησης, 25°C, βενζίνη: 8000 cc - ντιζελ 5000cc
- Έξοδος USB 5V, 1A; 2,1A
- Έξοδος DC 12V, 10A
- Είσοδος φόρτισης (jack) 15V, 1A
- Χρόνος φόρτισης: 7h
- Αυτόματο τέλος φόρτισης για την προστασία της μπαταρίας
- Βάρος: 2.760g

Διαθεση μπαταρίας ως αποβλήτο

Οι εξαντλημένες μπαταρίες του εκκινητή πρέπει να ανακυκλώνονται. Σε ορισμένα κράτη, η ανακύκλωση είναι υποχρεωτική: απευθυνθείτε στις αρμόδιες τοπικές αρχές για περισσότερες πληροφορίες.

 Μην ρίχνετε τη συσκευή στη φωτιά.

Εγγύηση Κατασκευαστή

Ο εξοπλισμός καλύπτεται από 12μηνιαία εγγύηση, αρχής γενομένης από την ημερομηνία αγοράς. Η περίοδος εγγύησης ξεκινά από την ημερομηνία αγοράς του εξοπλισμού από τον πρώτο χρήστη. Η αγορά αποδεικνύεται με επίδειξη του παραστατικού αγοράς, όπου αναγράφεται η ημερομηνία αγοράς και η περιγραφή του προϊόντος. Κατά τη διάρκεια της περιόδου αυτής, ο Κατασκευαστής δεσμεύεται να αποκαταστήσει τυχόν ελαττώματα στην κατασκευή.

Τα ελαττώματα αυτά αποκαθίστανται με τη δωρεάν επισκευή του προϊόντος.

Η εγγύηση δεν καλύπτει τα εξής: - Εξαρτήματα που υφίστανται φυσιολογική φθορά. - Ελαττώματα που οφείλονται σε φυσιολογική φθορά, υπερφόρτωση ή ακατάλληλη χρήση του εξοπλισμού εκτός των δηλωθέντων απαιτήσεων λειτουργίας. - Μικροελαττώματα που δεν επηρεάζουν την αξία και την απόδοση του προϊόντος. - Προϊόντα που έχουν επηρεαστεί ή φθαρεί λόγω της χρήσης μη αυθεντικών αξεσουάρ ή ανταλλακτικών.

Η μπαταρία θεωρείται ως μέρος που υφίσταται φθορά, λόγω της φυσιολογικής χημικής αποσύνθεσης. Η διάρκεια ζωής της μπαταρίας εξαρτάται από την ορθή χρήση και τη συντήρηση. Για να μεγιστοποιήσετε τη διάρκεια ζωής της μπαταρίας, σας συνιστούμε να ακολουθήσετε τις οδηγίες αυτού του εγχειριδίου.

Οι συσκευές που επιστρέφονται, ακόμα κι αν είναι ακόμα σε εγγύηση, πρέπει να αποσταλούν PORTO FRANCO (κόμιστρα πληρωτέα από τον αποστολέα) και θα επιστραφούν PORTO ASSEGNATO (κόμιστρα πληρωτέα από τον παραλήπτη).

Εξαιρούνται οι συσκευές που θεωρούνται καταναλωτικά αγαθά σύμφωνα με την οδηγία 1999/44/ΕΚ, μόνο αν έχουν πωληθεί στα κράτη μέλη της ΕΚ.

Δεν ισχύει κανένα άλλο δικαίωμα πλην του δικαιώματος αποκατάστασης ελαττωμάτων για το προϊόν.

RU



Рабочее руководство.



Перед использованием этого прибора внимательно прочтите рабочее руководство.

В руководстве содержатся инструкции по надлежащему использованию прибора и предупреждения о соблюдении техники безопасности, которым вы всегда должны следовать.

Храните руководство вместе с прибором, чтобы обращаться к нему при последующем использовании.

При возникновении проблем или вопросов, обратитесь за помощью к опытному персоналу, использующему данное устройство.

Используйте устройство только по назначению и в рамках ограничений, указанных в руководстве и на самом приборе.

Изготовитель не несет никакой ответственности при ненадлежащем использовании прибора или при ненадлежащем следовании инструкциям и технике безопасности, содержащимся в рабочем руководстве.

Общая информация и предупреждения

Данный прибор может эксплуатироваться детьми старше 8 лет и лицами с ограниченными физическими, сенсорными или умственными способностями и с недостаточным опытом или знаниями только после получения соответствующих инструкций, позволяющих им безопасно эксплуатировать прибор и дающих им представление об опасности. Дети не должны играть с прибором.

Дети не должны чистить прибор или проводить его техническое обслуживание без присмотра взрослых.

- Не пытайтесь заряжать неподзаряжаемые аккумуляторы или аккумуляторы, отличные от предусмотренных.

- Не заряжайте очень холодные аккумуляторы, так как они могут взорваться.

- Не используйте прибор в присутствии газов или легковоспламеняющихся веществ.

- Не заряжайте устройство на солнце или в непосредственной близости от источников тепла.

- Не помещайте прибор и его провода в воду или на влажную поверхность.

- Разместите прибор таким образом, чтобы обеспечить его достаточную вентиляцию: не накрывайте и не кладите на него другие предметы; не храните его в закрытых контейнерах или в шкафах/чехлах.

- Не используйте прибор, если его провода повреждены, после ударов, падения или повреждения прибора.

- Не используйте прибор, если во время использования, подзарядки или хранения аккумулятор издает запахи, нагревается, деформируется или происходит утечка кислоты.
- Не разбирайте прибор, отнесите его в профессиональный сервисный центр.
- Протирайте прибор сухой тканью. Не используйте растворители или другие агрессивные моющие средства.
- Храните прибор при комнатной температуре (20 – 25 °) вдали от источников тепла и защищайте его от солнечных лучей.

Описание пускового устройства

Этот прибор является многофункциональным пусковым устройством и оснащен литиевым аккумулятором.

Он может использоваться в качестве аварийного пускового устройства для транспортных средств с электросистемой 12 / 24 Вольт; может служить для подзарядки / питания электронных устройств с напряжением 5 Вольт, 12 Вольт. Устройство оснащено светодиодом с непрерывным, мигающим и SOS сигналами.

Команды, сигналы и принадлежности Рис.1

- A) Мультифункциональное пусковое устройство
 - B) Источник питания 100 – 240В
 - C) Многожильный кабель USB
- 1) Кнопка проверки уровня заряда, порта USB, светодиодного индикатора
 - 2) Кнопка OVER RIDE, 12V, 24V
 - 3) Выходной USB-порт для питания 5B, 1A, 2A
 - 4) Дисплей
 - 5) Вход для подзарядки на 15B, 1A
 - 6) Пусковые провода для аварийного запуска двигателя
 - 7) Светодиодный индикатор
 - 8) Выход для питания 12B, 10A

Аварийный запуск

Используйте прибор только в качестве аварийного пускового устройства автомобильного аккумулятора. Не используйте прибор вместо аккумулятора.

- Избегайте появления пламени или искрения. Чтобы избежать искрения, удостоверьтесь, что зажимы не могут сами отскрепиться от полюсов аккумулятора во время зарядки.
- Держитесь вдали от подвижных частей, таких как крыльчатки, приводные ремни, шкивы.
- Во избежание ожогов держитесь вдали от нагреваемых частей, таких как двигатель и система охлаждения.
- Не закорачивайте выходные разъемы аварийного пускового устройства, так как они всегда под напряжением.
- Избегайте соприкосновения красного и черного зажимов. Случайные короткие замыкания зажимов, вызванные контактом с электропроводниками, такими как инструменты, украшения и так далее, могут спровоцировать нагрев, достаточный для причинения тяжелых ожогов, возникновения электрической дуги или брызгам раскаленного металла.
- Не инвертируйте полярность выходных разъемов: положительный "+" и отрицательный "-"

Последовательность действий

⚠ Аккумулятор пускового устройства должен быть полностью заряжен (горят 4 светодиода).

⚠ Внимательно придерживайтесь процедуры запуска, нарушение процедуры может привести к сокращению срока работы прибора.

⚠ Пусковое устройство автоматически распознает наличие аккумулятора и его напряжения (12В / 24В). Не используйте функцию коррекции "Over Ride", за исключением случаев, когда пусковому устройству не удается распознать аккумулятор.

- 1 Удостоверьтесь, что ключ зажигания транспортного средства находится в положении OFF: все выключено.
- 2 Подсоединить красный зарядный зажим к положительному (+) полюсу батареи, а черный зарядный зажим (-) к отрицательному полюсу батареи.
Если батарея установлена на автомобиле, подсоединить сначала зажим к полюсу батареи, который не подсоединен к кузову, и затем подсоединить второй зажим к кузову, вдалеке от батареи и топливных трубопроводов.
При правильном подключении на экране появится надпись "Jump start ready 12V" («Готов к запуску 12В») или "Jump start ready 24V" («Готов к запуску 24В»). Пусковое устройство готово к работе.
- 3 Поверните ключ зажигания и удерживайте максимум 3 секунды.

⚠ Если транспортное средство не завелось, подождите по крайней мере 15 секунд до следующей попытки.

- Последовательные попытки запуска транспортного средства могут привести к активации теплозащита пускового устройства. Перед попыткой нового запуска подождите 500 секунд, как указано на дисплее.
- Если аккумулятор транспортного средства близок к состоянию сульфатации или неисправен, есть вероятность, что блок управления не активирует процедуру запуска. В этом случае пусковое устройство не будет подавать энергию, необходимую для запуска. Пусковое устройство будет пребывать в режиме ожидания.
- Удостоверьтесь в исправности аккумулятора и произведите его минимальную зарядку с помощью зарядного устройства перед использованием пускового устройства.
- После запуска оставьте двигатель заведенным и отсоедините пусковое устройство:
- Отсоедините зажимы в этом порядке: сначала черный зажим "-", а затем красный "+".
- Отсоедините пусковой провод с зажимами от пускового устройства и уберите все в футляр для хранения.

ФУНКЦИЯ КОРРЕКЦИИ OVER RIDE

Если аккумулятор транспортного средства полностью разряжен, пусковое устройство не в состоянии распознать напряжение аккумулятора.

Пользователь должен самостоятельно установить напряжение аккумулятора, подсоединить клеммы (+) (-) и настроить пусковое устройство.

Внимательно проверьте напряжение аккумулятора (12В / 24В) во избежание повреждения электрической системы транспортного средства

- 1 Удостоверьтесь, что ключ зажигания транспортного средства находится в положении OFF: все выключено.
 - 2 Подсоедините красный зарядный зажим к положительному (+) полюсу батареи, а черный зарядный зажим (-) к отрицательному полюсу батареи.
Если батарея установлена на автомобиле, подсоедините сначала зажим к полюсу батареи, который не подсоединен к кузову, и затем подсоедините второй зажим к кузову, вдалеке от батареи и топливных трубопроводов.
 - 3 Нажмите кнопку коррекции "Over Ride" (2)
 - 4 Нажмите и удерживайте в течение минимум 2 секунд кнопку "12V" или "24V" (2)
На экране появится надпись "Jump start ready 12V" («Готов к запуску 12В») или "Jump start ready 24V" («Готов к запуску 24В»).
- Заведите двигатель в течение 30 секунд с момента появления надписи.**
- 5 Поверните ключ зажигания и удерживайте максимум 3 секунды.

 **Если транспортное средство не завелось, подождите по крайней мере 15 секунд до следующей попытки.**



Использование в качестве источника питания USB / 12V

- 1 Быстрым касанием нажмите кнопку (1): на экране появится надпись "USB 12V ON". На USB-порты (3) и прикуриватель (8) подается питание.
 - 2 Подключите кабель устройства, к которому необходимо подключить питание.
-  Разъем прикуривателя (8) подает постоянный ток 12В для подачи питания максимальной нагрузки 10 Ампер. Прикуриватель не подает постоянный ток при зарядке пускового устройства.

Использование светодиодных огней

- 1 Нажмите и удерживайте несколько секунд кнопку (6) для включения немигающего света.
- 2 Несколько раз коротко нажмите кнопку (6) для включения мигающего света; аварийного света SOS; для выключения светодиода. На экране появляются надписи "LIGHT" (свет), FLASH (мигающий свет), "SOS" (аварийный).

Подзарядка пускового устройства

-  Для получения максимальной отдачи заряжайте прибор перед каждым использованием, после использования и, в любом случае, с регулярностью каждые 3 месяца.
-  Перед подзарядкой устройства по окончании его использования, подождите пока аккумулятор охладится.

 **Для подзарядки используйте исключительно прилагаемый источник питания.**

- Подзарядка от домашней электрической сети. Подсоедините провод источника питания (В) к розетке (3).

Светодиоды уровня заряда

- Быстрым касанием нажмите на кнопку (1): на экране появится процент зарядки аккумулятора.
-  Если процент зарядки опускается ниже 20% пна экране появляется сообщение "Low battery Recharge now" («Низкий заряд. Зарядите аккумулятор»). Немедленно зарядите аккумулятор.

Поиск неисправностей

-  У прибора имеется защита от инверсии полярности, короткого замыкания, перезарядки или полной разрядки аккумулятора, а также термозащита.
- На экране появляется сообщение "Output locked short circuit check all connections" («Выход заблокирован из-за короткого замыкания. Проверить все соединения») + акустический сигнал тревоги
Зажимы в состоянии короткого замыкания, проверьте соединения.
 - На экране появляется сообщение "Warning clamp reversed check all connections" («Предупреждение: инверсия полярности. Проверить все соединения») + акустический сигнал тревоги:
Вы установили обратную полярность аккумулятора. Проверьте соединения.
 - На экране мигает сообщение "Output locked" (выход заблокирован)
После 3 попыток запуска включается защита устройства. Подождите хотя бы 2 минуты перед следующей попыткой. Если у вас не получается запустить транспортное средство, обратитесь за помощью к квалифицированному персоналу и не осуществляйте новых попыток запуска.
 - Экран выключен.
Аккумулятор очень сильно разряжен или есть перегрузка или короткое замыкание на USB-портах или на 12В DC
Нажмите кнопку (1) для разблокировки пускового устройства или зарядите само пусковое устройство.

Fast 35k Технические характеристики

- Перезаряжаемый герметичный LiFePO4 аккумулятор
- Емкость аккумулятора: 35.000мАч
- Пусковое напряжение 12В / 24В
- Ток запуска Максимум 12В = 3.000А 24В = 2.000А
- Ток запуска (1V/C) 12В = 700А; 24В = 500А
- J-BME3s (Максимальная энергия в Джоулях за 3 сек.) 20.000Дж
- Запуск объем двигателя 25°C бензин 8000сс - дизель 5000сс
- Разъем USB 5В, 1А; 2,1А
- Разъем DC 12В, 10А
- Разъем для подзарядки (jack) 15В, 1А
- Время подзарядки 7 ч
- Автоматическое прекращение подзарядки для защиты аккумулятора
- Вес 2,760г

Утилизация аккумулятора

Отработанный аккумулятор должен быть утилизирован. В некоторых странах переработка аккумулятора является обязательной: свяжитесь с местными уполномоченными учреждениями, чтобы получить дополнительную информацию.

 **Не сжигайте прибор и не бросайте его в огън.**

Гарантия изготвятеля

Гарантия на оборудоване има срок в 12 месеца с момента покупка. Гарантията встъпва в действие с момента покупка оборудованя първям ползвателем, потвърденног финансовом документом, в которм указана дата покупка и описание приобретеног оборудованя. В течение указанног периода Изготвятель обявяется устрять дефекты изготвления. Под устранием дефектов подразумевается бесплатнй ремонт продукции.

Из гарантии исключены: Компоненты, подвергающиеся обычному износу. Неисправности, вызванные обычным износом, чрезмерной нагрузкой, неправильным использованием оборудованя, использование для целей, отличных от указанных. Незначительные аномалии, которые не изменяют значений параметров или характеристик продукции. Измененное или поврежденное оборудоване в случае использования неоригинального дополнительного оборудованя или запчастей.

Аккумулятор считается расходным материалом по причине его нормального химического распада. Срок службы батареи зависит от ее правильного использования и хранения. Для оптимизации срока его службы рекомендуется следовать инструкциям, содержащимся в этом руководстве.

Возвращаемые приборы, в том числе и те, на которые распространяется гарантия, должны отгружаться на условия ФРАНКО-ПОРТ и затем высылаются обратно НАЛОЖЕННЫМ ПЛАТЕЖОМ.

Исключение из сказанного составляют приборы, которые входят в категорию потребительских товаров в соответствии с европейской директивой 1999/44/CE и только в том случае, если они были проданы на территории Европейского союза.

В гарантию включено только устранение дефектов оборудованя.

BG



Наръчник с инструкции



Преди да пристъпите към използване на уреда, моля прочетете внимателно Наръчника с инструкции.

Наръчникът съдържа инструкции за правилна експлоатация на уреда и предупреждения относно безопасността, които задължително трябва да спазвате.

Съхранявайте Наръчника заедно с уреда, за да може да го ползвате за в бъдеще.

В случай на проблеми или колебания, моля обърнете се за помощ към персонал с опит в използването му.

Използвайте уреда само за целите за които е предназначен, като спазвате ограниченията, посочени в Наръчника и върху самият уред.

Производителят не се счита за отговорен в случай на неправилно използване или неспазване на инструкциите за експлоатация и предупрежденията за сигурност.

Преглед и предупреждения

Уредът може да се използва от деца над 8-годишна възраст и от лица с намалени умствени, физически или сензорни способности или липса на опит и познания, само ако са наблюдавани или адекватно обучени относно безопасното използване на уреда и след като са разбрали възможните опасности. Децата не трябва да играят с уреда.

Деца не трябва да извършват почистване и поддръжка без надзор.

- Никога не зареждайте акумулатори, които не са предвидени да се зареждат, както и други видове, които не са указани.
- Никога не зареждайте замразени акумулатори, поради опасност от експлозия.
- Не използвайте уреда при наличие на газ или възпламеними вещества.
- Не зареждайте уреда на слънце или в близост до източници на топлина.
- Не поставяйте уреда и кабелите върху мокри повърхности и не потапяйте във вода!
- Поставете уреда по такъв начин, че да може да се охлажда, не го покривайте и не го съхранявайте в съдове или върху стилажи.
- Не използвайте уреда, ако кабелите са увредени, ако е бил ударен, ако а паднал или е повреден.
- Не използвайте уреда ако по време на употреба, зареждане или в покой, забележите, че батерията излъчва странна миризма, прегрява или се е деформирала и има теч на киселина.
- Не се опитвайте да разглобите уреда, а се обърнете към квалифициран център за техническо обслужване.
- Почистете уреда със суха кърпа. Не използвайте разтворители и други силни почистващи препарати.
- Съхранявайте уреда при температура на околната среда между 20 и 25 °, далеч от слънчевите лъчи и далеч от източници на топлина.

Описание на стартера

Уредът представлява преносим мултифункционален стартер с литиева батерия.

Може да се използва като аварийен стартер за моторни превозни средства с 12 / 24V електрическа система, както и за зареждане/захранване на електронни 5V, 12V устройства.

Оборудван е със светодиоди с непрекъсната, променлива светлина и SOS.

Команди, сигнали и аксесоари фиг. 1

- A) Мултифункционален стартер
 - B) Захранващо устройство 100 - 240V
 - C) Множествен USB-кабел
- 1) Бутон за проверка степента на зареждане, USB-изход, светодиоди
 - 2) Бутон OVER RIDE, 12V, 24V
 - 3) Изходен USB-порт за 5V, 1A, 2A захранващо устройство
 - 4) Дисплей
 - 5) Входен порт за зареждане 15V, 1A
 - 6) Кабел с щипки за аварийно задвижване
 - 7) Диодна светлина
 - 8) Изходен порт за захранване 12V, 10A

Аварийно задвижване

 **Уредът трябва да се използва само като аварийен стартер в помощ на акумулатора на превозното средство. Не го използвайте самостоятелно на мястото на акумулатора.**

- Избягвайте образуването на пламъци и искри. За да избегнете формирането на искри, уверете се, че клемите не могат да се отделят от полюсите на батерията по време на зареждане.
- Стойте настрана от движещи се органи като перки, трансмисионни ремъци, ролки.
- Стойте настрана от загряти части като мотора и охладителната система, за да избегнете изгаряния.
- Не предизвиквайте риск от късо съединение в полюсите на задвижващите кабели за аварийно задвижване, тъй като са винаги под напрежение.
- Не допускайте червената и черната щипка да влизат в контакт. Случайни къси съединения на клемите, предизвикани от предмет, който изпълнява ролята на електрически проводник, например инструмент или бижу и др. биха могли да генерират достатъчно количество топлина, което да предизвика сериозни изгаряния, волтова дъга или отделяне на искри нажежен метал.
- Не разменяйте полюсите на положителния positivo "+" и отрицателния "-" терминал.

Последователност на операциите

 **Батерията на стартера трябва да бъде напълно заредена (4 светещи диоди).**

 **Спазвайте внимателно пусковата процедура; при неспазване на същата е възможно да се съкрати полезния живот на уреда.**

 **Акумулаторният стартер отчита автоматично присъствието на батерията и съответното напрежение (12V/24V). Не използвайте функцията „Over Ride“, освен ако стартерът не може да разпознае акумулатора.**

- 1 Уверете се, че стартерният ключ на превозното средство е в позиция „OFF“: всички позиции изключени.

- 2 Свържете червената зарядна клема към положителната (+) клема на акумулатора и черната зареждаща клема (-) към отрицателната клема на акумулатора.

В случай че акумулаторът е поставен на МПС, свържете първо клемата към полюса на акумулатора, който не е свързан към каросерията и след това свържете втората клема към каросерията на място, отдалечено от акумулатора и горивопровода.

Когато връзката е правилна на екрана се появява надпис „Jump start ready 12V“ или „Jump start ready 24V“. Акумулаторният стартер е готов.

- 3 Завъртете стартерния ключ и задръжте в продължение на максимум 3 секунди.

 **Ако превозното средство не се задвижи, изчакайте минимум 15 секунди преди да пробвате отново.**

➤ При няколко последователни опита за задействане, е възможно да се активира термичната защита на стартерното устройство. Моля изчакайте 500 секунди, както е посочено върху дисплея, преди да пробвате да го включите отново.

➤ Ако акумулаторната батерия в превозното средство е почти сулфатирана или повредена, е възможно блокът за управление да не задейства процедурата по стратирание поради което стартерното устройство няма да подаде достатъчно енергия за задействане на превозното средство. Стартерното устройство ще остане в режим на чакане.

➤ Уверете се, че акумулаторната батерия не е повредена и преди да задействате стартерното устройство, заредете батерията със зарядно устройство поне на минимум.

➤ След задвижване оставете мотора да работи и изключете стартера:

➤ Откачете в следната последователност черните щипки "-", а след това червените "+".

➤ С помощта на щипките изключете кабела от стартера и поставете всичко обратно в кутията.

ФУНКЦИЯ „OVER RIDE“

Ако акумулаторът на превозното средство е изцяло разреден, стартерното устройство не е в състояние да отчете напрежението на батерията.

Потребителят трябва да направи така, че акумулаторът да може да бъде разпознат, да свърже правилно клемите (+) (-) и да регулира акумулаторния стартер.

 **За да не повредите ел. системата на превозното средство, моля проверете много внимателно напрежението на батерията (12V/ 24V).**

- 1 Уверете се, че стартерният ключ на превозното средство е в позиция „OFF“: всички позиции изключени.

- 2 Свържете червената зарядна клема към положителната (+) клема на акумулатора и черната зареждаща клема (-) към отрицателната клема на акумулатора.

В случай че акумулаторът е поставен на МПС, свържете първо клемата към полюса на акумулатора, който не е свързан към каросерията и след това свържете втората клема към каросерията на място, отдалечено от акумулатора и горивопровода.

- 3 Натиснете бутона „Over Ride“ (2)
- 4 Натиснете бутона „12V“ или бутона „24V“(2) и задръжте в продължение на минимум 2 секунди. На екрана се изписва „Jump start ready 12V“ или „Jump start ready 24V“

Моторът се задейства до 30 секунди.

- 5 Завъртете стартерния ключ и задръжте в продължение на максимум 3 секунди.

⚠ Ако превозното средство не се задвижи, изчакайте минимум 15 секунди преди да пробвате отново.

Употреба като захранващо устройство USB / 12V

- 1 Натиснете бутона (1), без да задръжате: на екрана се изписва „USB 12V ON“. Изходните портове на USB-устройството (3) и запалката (8) са захранени.
- 2 Свържете кабела към устройството, което трябва да се захрани.

ⓘ В контакта на запалката (8) протича постоянен ток /12V/ за захранване с максимум 10 Амр. Когато стартерът се зарежда, през контакта на запалката не протича ток.

Използване на диодната светлина

- 1 Натиснете бутон (6) и задръжте в продължение на няколко минути, за да активирате непрекъснатата светлина.
- 2 Натиснете няколко пъти бутон (6) без да задръжате, за да получите прекъснатата светлина; светлина SOS; На екрана се появяват надписите „LIGHT“, „FLASH“, „SOS“.

Зареждане на стартера

ⓘ За да получите максимален резултат при употреба, зареждайте уреда всеки път преди да го използвате, след като приключите и като цяло на всеки 3 месеца.

ⓘ Преди да сложите уреда да се зарежда отново след употреба, оставете батерията да се охлади.

⚠ За зареждане на уреда, използвайте само и единствено предоставеното в комплекта захранващо устройство.

➢ Търсене на домашната мрежа.
Поставете кабела на захранващото устройство (B) в контакта (3).

Светодиод за сигнализиране степента на зареждане

➢ Натиснете бутон (1), без да задръжате: на екрана се появява процента на зареждане на батерията.

ⓘ Ако процентът на зареждане падне под 20% на екрана се появява надпис „Low battery Recharge now“, а именно заредете незабавно акумулатора.

Отстраняване на повреди

ⓘ Уредът е защитен от инверсия на полюсите, къси съединения, свръхнатоварване или пълен разряд на батерията, термична защита.

- На екрана се появява премигващ надпис „Output locked short circuit check all connections“ + звукова аларма: късо съединение в щипките, моля проверете връзката.
- На екрана се появява надпис „Warning clamp reversed check all connections“ + звукова аларма: полюсите на

батерията са разменени, моля проверете връзката.

- На екрана се появява премигващ надпис „Output locked“: след 3 неуспешни опита за стартиране се активира защитния механизъм. Изчакайте минимум 2 минути, преди да пробвате отново. Ако не успеете да стартирате превозното средство, потърсете помощ от квалифицирано лице и не правете допълнителни опити.

- Екранът е изключен.

Акумулаторът е много изтощен или има свръхнатоварване или късо съединение в USB-портовете или 12V DC.

Натиснете бутон (1), за да деблокирате акумулаторния стартер или го заредете.

Fast 35k Технически спецификации

- Зареждаща се LiFePO4 херметична батерия
- Капацитет: 35.000mAh
- Задействащо напрежение: 12V / 24V
- Пусков ток: макс. 2V = 3.000A 24V = 2.000A
- Пусков ток: (1V/C) 12V = 700A; 24V = 500A]
- J-BME3s (Joule battery maximum energy on 3s) 20.000J
- Пусков обем 25°C бензин 8000cc - дизел 5000cc
- USB-изход 5V, 1A; 2,1A
- DC-изход 12V, 10A
- Вход за зареждане (jack) 15V, 1A
- Време за зареждане: 7 часа
- Край на автоматичното зареждане за защита на батерията
- Тегло: 2.760g

Рециклиране на батерията

Негодната за употреба батерия на стартера трябва да бъде рециклирана. В някои държави рециклирането е задължително: моля свържете се с определените за целта местни институции, за да получите по-подробна информация.

⚠ Не хвърляйте уреда в огъня!

Гаранция на производителя

Оборудването има 12-месечна гаранция, започваща от дата на закупуване. Гаранционният период започва от датата, на която оборудването е закупено от първия потребител, което се доказва с представяне на квитанцията за покупка, показваща датата на покупка и описание на продукта. В границите на този период производителят е съгласен да отстрани всички производствени дефекти. Тези дефекти се отстраняват посредством безплатното ремонтиране на продукта.

Гаранцията изключва следното: - Части, които са подложени на нормално износване и амортизация. - Неизправности, произтичащи от естествено износване, претоварване или неправилно използване на оборудването в противоречие на декларираните спецификации на експлоатация. - Несъществени неизправности, които не променят експлоатационните характеристики на продукта. - Модифицирани продукти или повредени от използване на неоригинални аксесоари или резервни части.

Предвид нормалното химично износване, батерията с течение на времето преставя да бъде годна за употреба. Ползният живот на батерията зависи от правилното ѝ използване и съхранение. За да оптимизирате продължителността ѝ на полезен живот, ви препоръчваме да спазвате стриктно инструкциите, поместени в

настоящия Наръчник за експлоатация.

Върнатите апарати, както е и според гаранцията, са предплатени от изпращача и трябва да бъдат възстановени от получателата.

Правят изключение от тази наредба, апаратите, които влизат като стоки за употреба според европейската директива 1999/44/CE, които се продават само в държавите членки на ЕС.

Гаранцията не покрива други права, освен отстраняването на неизправности, установени в продукта.

RO



Manual de instrucțiuni



Înainte de a folosi acest aparat, citiți cu atenție manualul de instrucțiuni

Manualul conține instrucțiuni pentru utilizarea corectă a aparatului și avertismentele de siguranță pe care va trebui să le respectați întotdeauna.

Păstrați manualul împreună cu aparatul pentru a-l putea consulta de fiecare dată când folosiți aparatul.

În caz de probleme sau dubii, cereți ajutorul unei persoane cu experiență în utilizarea acestuia.

Folosiți aparatul numai pentru scopul pentru care a fost realizat și respectați limitele indicate în acest manual și pe aparat.

Producătorul nu își asumă responsabilitatea în caz de utilizare necorespunzătoare sau pentru nerespectarea instrucțiunilor de utilizare și a avertismentelor de siguranță.

Trecere în revistă și avertizări

Dispozitivul poate fi utilizat de către copii în vârstă de peste 8 ani și de persoane cu capacitatea mentală, fizică sau senzorială redusă sau lipsite de experiență și cunoștințe, numai supravegheați sau instruiți în mod corespunzător în utilizarea echipamentului în condiții de siguranță și după înțelegerea posibilităților pericole.

Copiii nu ar trebui să se joace cu aparatul.

Copiii nu ar trebui să efectueze curățenie și întreținere fără supraveghere.

- Nu încercați niciodată să încărcați baterii ce nu pot fi reîncărcate sau alte tipuri decât cele indicate.
- Niciodată nu încărcați bateriile înghețate care ar putea exploda.
- Nu utilizați aparatul în preajma surselor de gaz sau de substanțe inflamabile.
- Nu încărcați aparatul la soare sau în apropierea surselor de căldură.
- Nu puneți aparatul și cablurile sale în apă sau pe suprafețe umede.
- Poziționați aparatul astfel încât să fie suficient de ventilat: nu îl acoperiți cu alte obiecte; nu îl închideți în cutii sau rafturi.
- Nu folosiți aparatul cu cablurile deteriorate, dacă a fost lovit, dacă a căzut sau dacă a fost deteriorat în vreun fel.
- Nu folosiți aparatul dacă bateria emite miros, se încălzește, se deformează sau pierde acid în timpul utilizării, încărcării sau atunci când nu este folosit.
- Nu dezasamblați aparatul, ci duceți-l într-un service autorizat.
- Curățați aparatul cu o cârpă uscată. Nu folosiți solvenți sau alți detergenți agresivi.

- Conservați aparatul la temperatura camerei (20 – 25°C), la umbră și departe de surse de căldură.

Descrierea starterului

Acest dispozitiv este un robot de pornire portabil multifuncțional, echipat cu o baterie cu litiu.

Poate fi utilizat ca starter de urgență pentru autovehicule cu sistem electric de 12 / 24 volți; poate încărca / reîncărca dispozitive electronice de 5V, 12V.

Este integrat cu o lanternă LED cu funcție de iluminare continuă, intermitentă, SOS.

Comenzi, semnale și accesorii Fig.1

- A) Starter multifuncțional
 - B) Alimentator 100 – 240V
 - C) Cablu USB multiplu
- 1) Buton de verificare a nivelului de încărcare, ieșire USB, lumină LED
 - 2) Buton OVER RIDE, 12V, 24V
 - 3) Port de ieșire USB pentru alimentare de 5V, 1A, 2A
 - 4) Ecran
 - 5) Port intrare USB pentru încărcare 15V, 1A
 - 6) Cablu cu cleme pentru pornire de urgență
 - 7) Lanternă LED
 - 8) Port de ieșire USB pentru alimentare de 12V, 10A

Pornire de urgență

⚠ Folosiți aparatul numai ca starter de urgență a bateriei vehiculului. Nu îl folosiți singur, în locul bateriei.

- Evitați formarea de flăcări sau scântei. Pentru evitarea scântei, asigurați-vă că bornele nu se pot desprinde de poli bateriei în timpul încărcării.
- Stați departe de componentele în mișcare, cum ar fi ventilatoare, curele de transmisie, scripeți.
- Stați departe de părțile fierbinți, cum ar fi motorul și sistemul de răcire, pentru a evita arsurile.
- Nu scurtcircuitați bornele cablului de pornire de urgență, deoarece acestea sunt mereu sub tensiune.
- Împiedică contactul dintre cleștele roșu și cel negru. Scurtcircuiturile accidentale ale clemelor, cauzate de un conductor electric, cum ar fi un instrument, o bijuterie etc., ar putea genera suficientă căldură pentru a provoca arsuri grave, arc electric sau a provoca stropi de metal incandescent.
- Nu inversați polaritățile terminalelor pozitive “+” și negative “-”

Secvența operațiilor

⚠ Bateria starter-ului trebuie să fie complet încărcată (4 LED-uri aprinse).

⚠ Urmați procedura de pornire cu atenție, nerespectarea acesteia poate compromite durata de funcționare a aparatului.

⚠ Starter-ul recunoaște automat prezența bateriei și tensiunea acesteia (12V / 24V). Nu folosiți funcția „Over Ride” decât dacă starter-ul poate recunoaște bateria.

- 1 Asigurați-vă că cheia de contact a mașinii este în poziția OFF: toate dispozitivele sunt oprite.
- 2 Conectați clema roșie de încărcare la borna de (+) a bateriei și clema neagră de încărcare (-) la borna negativă a bateriei.

În caz că bateria este montată pe un autovehicul, conectați mai întâi borna la polul bateriei care nu este legat la caroserie și după aceea conectați cea de-a doua bornă la caroserie, într-un punct îndepărtat față de baterie și conducta de alimentare cu benzină. Când conexiunea este corectă, pe afișaj apare scris „Jump start ready 12V” sau „Jump start ready 24V”. Starter-ul este gata de pornire.

3 Rotiți cheia de contact pentru maximum 3 secunde.

⚠ Dacă mașina nu pornește, așteptați cel puțin 15 secunde înainte de a încerca din nou.

- Încercări consecutive de pornire pot activa protecția termică a demarorului. Așteptați 500 de secunde, așa cum e indicat pe display, înainte de a reporni.
- Cu bateria vehiculului aproape de sulfatare sau defectă, este posibil ca unitatea de control să nu activeze procedura de pornire. Demarorul nu va furniza energia necesară pentru pornirea vehiculului. Demarorul va rămâne în modul de așteptare.
- Verificați ca bateria să nu fie defectă și efectuați o încărcare minimă a bateriei cu un încărcător înainte de a utiliza starterul.
- După pornire, lăsați motorul să funcționeze și deconectați starterul:
- Deconectați întâi clema neagră “-” și apoi cea roșie “+”.
- Deconectați cablul cu clești de la starter și depozitați totul în cutie.

FUNCȚIA OVER RIDE

Dacă bateria vehiculului este complet descărcată, starter-ul nu poate recunoaște tensiunea bateriei.

Utilizatorul are sarcina de a recunoaște bateria, de a conecta corect terminalele (+) (-) și de a regla starter-ul.

⚠ Verificați cu atenție tensiunea bateriei (12V / 24V) pentru a nu deteriora sistemul electric al vehiculului

- 1 Asigurați-vă că cheia de contact a mașinii este în poziția OFF: toate dispozitivele sunt oprite.
- 2 Conectați clema roșie de încărcare la borna de (+) a bateriei și clema neagră de încărcare (-) la borna negativă a bateriei.
În caz că bateria este montată pe un autovehicul, conectați mai întâi borna la polul bateriei care nu este legat la caroserie și după aceea conectați cea de-a doua bornă la caroserie, într-un punct îndepărtat față de baterie și conducta de alimentare cu benzină.
- 3 Apăsăți butonul “Over Ride” (2)
- 4 Apăsăți butonul „12V” sau „24V” timp de cel puțin 2 secunde (2)
Pe ecran apare scris „Jump start ready 12V” sau „Jump start ready 24V”
Porniți motorul în următoarele 30 de secunde.
- 5 Rotiți cheia de contact pentru maximum 3 secunde.

⚠ Dacă mașina nu pornește, așteptați cel puțin 15 secunde înainte de a încerca din nou.

Mod de folosire ca sursă de alimentare USB / 12V

- 1 Apăsăți scurt butonul (1): pe ecran apare scris “USB 12V ON”. Porturile de ieșire USB (3) și bricheta (8) sunt alimentate.
 - 2 Introduceți cablul la dispozitivul care urmează a fi alimentat.
- i** Priza brichetei (8) furnizează curent continuu de 12 V

pentru a încărca o sarcină maximă de 10 Amp.

- i** Priza brichetei nu furnizează curent atunci când starter-ul se încarcă.

Utilizarea lanternei LED

- 1 Apăsăți butonul (6) pentru câteva secunde pentru a activa lumina continuă.
- 2 Apăsăți scurt butonul (6) de mai multe ori pentru a avea: lumina intermitentă; lumina SOS; pentru a opri lanterna led. Pe ecran apare scris „LIGHT, FLASH, SOS”.

Reîncărcarea starter-ului

- i** Pentru a obține performanțe maxime, reîncărcați aparatul înainte de fiecare utilizare, după utilizare și, în orice caz, în mod regulat, la fiecare 3 luni.

- i** Înainte de a reîncărca aparatul după utilizare, așteptați să se răcească bateria.

⚠ Pentru a reîncărca aparatul utilizați numai sursa de alimentare furnizată.

- Reîncărcare la rețeaua de la domiciliu. Introduceți cablul de alimentare (B) în priza (3).

LED-uri de nivel de încărcare

- Apăsăți scurt butonul (1): pe ecran apare procentul de încărcare a bateriei.
- i** Dacă procentul de încărcare scade sub 20%, pe ecran apare mesajul „Low battery Recharge now”. Reîncărcați imediat bateria.

Depanarea

- i** Dispozitivul este protejat împotriva inversărilor de polaritate, scurtcircuitate, supraîncărcare sau descărcare profundă a bateriei, protecție termică.

- Pe ecran apare mesajul „Output locked short circuit check all connections” + alarmă sonoră
Clemele sunt scurtcircuitate, verificați conexiunea.
- Pe ecran apare mesajul „Warning clamp reversed check all connections” + alarmă sonoră:
Ați inversat polaritatea bateriei. Verificați conexiunea.
- Pe ecran apare mesajul intermitent „Output locked”
După 3 încercări de pornire, se activează protecția dispozitivului. Așteptați cel puțin 2 minute înainte de a încerca din nou. Dacă nu puteți porni vehiculul, cereți ajutor unei persoane calificate și nu încercați alte porniri.
- Ecranul este stins.
Bateria este foarte descărcată sau există o supraîncărcare sau un scurtcircuit în porturile USB sau 12V DC
Apăsăți butonul (1) pentru a debloca starter-ul sau a reîncărca starter-ul.

Fast 35k Specificații tehnice

- Baterie cu LiFePO4 hermetică reîncărcabilă
- Capacitatea bateriei: 35.000mAh
- Tensiune de pornire 12V / 24V
- Curent pornire Max 12V = 3.000A 24V = 2.000A
- Curent pornire (1V / C) 12V = 700A; 24V = 500A
- J-BME3s (energia maximă a bateriei Joule pe 3s) 20.000J
- Capacitate pornire 25°C benzină 8000cc - diesel 5000cc
- Port ieșire USB de 5V, 1A; 2, 1A

- Port ieșire DC de 12V, 10A
- Port intrare pentru încărcare (jack) 15V, 1A
- Timp de reîncărcare 7h
- Oprire automată a încărcării pentru a proteja bateria
- Greutate 2.760g

Eliminarea bateriei

Bateria epuizată a starter-ului ar trebui să fie reciclată. În unele țări, reciclarea este obligatorie: pentru mai multe informații, contactați autoritățile locale.

 **Nu aruncați aparatul în foc.**

Garanția producătorului

Echipamentul are o garanție de 12 luni de la data cumpărării. Perioada de garanție începe de la data când echipamentul a fost cumpărat de primul utilizator, lucru dovedit prin prezentarea bonului de cumpărare care indică data cumpărării și descrierea produsului. În cadrul acestei perioade, Producătorul este de acord să elimine orice defecte de fabricație. Aceste defecte sunt eliminate prin repararea gratuită a produsului.

Garanția exclude următoarele: - Piese supuse uzurii normale. - Defecte provocate de uzura naturală, suprasarcini sau utilizare incorectă a echipamentului în afara specificațiilor de performanță declarate. - Defecte minore, care nu modifică valoarea și performanța produsului. - Produsele la care s-a intervenit sau au fost deteriorate urmare folosirii de accesorii sau piese de schimb neoriginale.

Bateria este o parte uzurabilă datorită naturalei sale deteriorări chimice. Durata bateriei depinde de modul de folosință și de conservare. Pentru o durată optimă, vă recomandăm să urmați instrucțiunile din acest manual.

Aparatele trimise înapoi, chiar dacă sunt în garanție, vor trebui expediate în regim PORTO FRANCO și vor fi returnate în regim PORTO CU PLATA TRANSPORTULUI LA DESTINATAR

Fac excepție de la cele de mai sus, aparatele care se trimit ca bunuri de consum conform Directivei UE 1999/44/CE, numai dacă sunt vândute în statele membre ale UE.

Garanția nu se extinde la alte drepturi decât eliminarea defectelor identificate la produs.

TR



Utilizare manual.



Cihazı kullanmadan önce kullanım kılavuzunu dikkatlice okuyun.

Kılavuzda cihazın doğru kullanımı için talimatlar ve daima uygulanması gereken güvenlik koşulları yer almaktadır.

Kılavuzu bir sonraki kullanımlar için daima cihazın yanında muhafaza edin.

Cihazla ilgili sorun ve sorular halinde uzman personel ile iletişime geçin.

Cihaz sadece tasarıldığı hedef için ve kılavuz ile cihazda belirtilen sınırları göz önünde bulundurarak kullanılmalıdır.

Üretici, yanlış kullanım sonunda veya talimatlarla ve güvenlik koşullarına uyulmadığı takdirde gerçekleştirilecek durumlardan sorumlu değildir.

Genel bilgiler ve uyarılar

Alet, 8 yaşından küçük olmayan çocuklar ve akli, fiziksel veya duyu kapasitesi eksik veya deneyim ve bilgi eksikliği olan kişiler tarafından ancak gözetim altında tutulmaları veya cihazın emniyetli kullanımı ile ilgili uygun şekilde eğitilmiş olmaları veya olası tehlikeleri anladıktan sonra kullanılabilir. Çocuklar alet ile oynamamalıdır.

Çocuklar gözetimsiz olmadan temizleme ve bakım işlemi gerçekleştirilmelidir.

■ Şarj edilemeyen veya öngörülenlerden farklı aküleri asla şarj etmeyi denemeyiniz.

■ Patlama riski bulunduğu için, asla donmuş aküleri şarj etmeyi denemeyiniz.

■ Cihazı gaz veya parlayıcı madde yakınlığında kullanmayın.

■ Cihazı güneşte veya ısı kaynaklarının yakınlığında şarj etmeyin.

■ Cihazın ve kabloların su veya ıslak zeminler ile temas etmesine dikkat edin.

■ Cihazı iyi bir havalandırma olan yere yerleştirin: cihazı başka aletler ile örtmeyin ve kutu veya raflara yerleştirmeyin.

■ Kablolar hasarlı olduğunda, darbe, düşme ve hasar durumlarında cihazı kullanmayın.

■ Kullanım, şarj veya muhafaza esnasında bataryadan koku geliyorsa, batarya ısınıyorsa, şekil değiştiriyorsa veya asit sızdırıyorsa cihazı kullanmayın.

■ Cihazı demonte etmeyin, sadece uzman hizmet merkezine götürün.

■ Cihazı kuru bir bez ile temizleyin. Çözücü madde veya aşındırıcı deterjan kullanmayın.

■ Cihazı ortam sıcaklığında (20 – 25 °), güneşten ve ısı kaynaklarından uzak bir yerde muhafaza edin.

Starter akü tanımı

Taşınabilir çok fonksiyonlu starter akü lityum akü ile çalışır.

Starter akü 12 / 24 voltlu elektrik sistemli motorlu araçlar için acil durum akü takviye cihazı olarak kullanılabilir; 5V, 12V elektronik aygıtlarını şarj edebilir / besleyebilir.

Sabit, aralıklı, acil durum fonksiyonlu led ışığı ile donatılmıştır.

Komutlar, bildirimler ve aksesuarlar Şekil 1

- Çok fonksiyonlu starter akü
- 100 - 240V akü
- Çoklu USB kablosu

- USB portları ON / OFF tuşu, led ışık
- VER RIDE, 12V, 24V tuşu

- 3) 5V, 1A, 2A besleme için USB çıkış yeri
- 4) Ekran
- 5) 15V, 1A şarj için girişi
- 6) Acil durumda çalıştırma için penseli kablo
- 7) Led ışığı
- 8) 12V, 10A güç kablosu çıkış yeri

Acil durum çalıştırma

⚠ Cihazı aracın bataryasına destek olarak sadece acil durum akü takviyesi olarak kullanın. Cihazı bataryanın yerine yalnız başına kullanmayın.

- Alev veya kıvılcım oluşmasını önleyin. Kıvılcımları önlemek için şarj esnasında akü maşalarının batarya kutuplarından çıkmamasına dikkat edin.
- Fan pervaneleri, tahrik kayışları, kasnak gibi hareketli parçalardan uzak durun.
- Yanma tehlikesini önlemek için motor ve soğutma sistemi gibi sıcak parçalardan uzak durun.
- Her zaman gerilimli oldukları için acil durum çalıştırma kablosu için terminaleri kısa devreye sokmayın.
- Kırmızı ve siyah penselerin bir araya gelmesini önleyin. Bir alet, bir takı gibi elektrik iletkenli bir parçadan kaynaklanan akü maşalarının kazara kısa devreye girmesi ciddi yanma tehlikesine, elektrik arka veye yanar metal parçaların sıçramasına yol açabilecek ısı üretebilir.
- terminallerin "+" artı ve "-" kutuplarını ters çevirmeyin

Aşamalar

⚠ Starter aküsünün bataryası tamamen dolu olmalıdır (4 led ışığı yanar).

⚠ Çalıştırma aşamasını dikkatle takip edin, talimatlara uyulmaması cihazın kullanım ömrünü kısaltabilir.

⚠ Starter aküsü otomatik olarak aküyü ve gerilimini (12V / 24V) tespit eder. "Over Ride" fonksiyonunu sadece cihazın aküyü tespit edemediği durumlarda kullanın.

- 1 Aracın kontak anahtarının OFF (Kapalı) olduğunu kontrol edin: sistem çalışmaz halde.
- 2 Kırmızı terminali akünün pozitif kutbuna (+), siyah terminali ise akünün negatif kutbuna (-). Akünün motorlu bir araç üzerine monte edilmiş olması halinde, önce terminali karoseriye bağlanmamış olan akü kutbuna bağlayınız, ikinci terminali ise aküden ve benzin borusundan mesafeli bir noktaya bağlayınız. Bağlantı doğru şekilde yapıldığında ekranda "Jump start ready 12V" veya "Jump start ready 24V" yazısı görüntülenir. Starter aküsü kullanıma hazırdır.
- 3 Kontak anahtarını en fazla 3 saniye boyunca çevir.

⚠ Araç çalışmıyorsa tekrar denemeden önce en az 15 saniye bekleyin.

- Ard arda yapılan çalıştırma teşebbüsleri, marş motorunun ısı koruma fonksiyonunu etkinleştirebilir. Her yeni çalıştırma teşebbüsünden önce, ekranda belirtildiği şekilde 500 saniye bekleyiniz.
- Aracın aküsü sülfatlaşma veya arıza durumuna girdiğinde, kontrol ünitesi çalıştırma fonksiyonunu başlatamayabilir. Marş motoru aracın çalışmasını sağlayan gerekli enerjiyi tedarik etmez. Marş motoru bekleme moduna geçer.
- Marş motorunu kullanmadan önce, aküde arıza olup olmadığını kontrol edip şarj aletiyle aküyü minimum şarj seviyesine getiriniz.

- Araç çalıştıktan sonra motoru çalışır halde bırakıp starter akü bağlantısını kesin:
- İlk önce "-" siyah penseyi daha sonra ise "+" kırmızı penseyi yerinden çıkartın.
- Penseli kablo ile starter akü bağlantısını kesip tüm parçaları kutuya yerleştirin.

OVER RIDE fonksiyonu

Araç aküsünün şarjı tamamen tükendiğinde, starter cihazı akü gerilimini tespit edemez.

Kullanıcı, akü gerilimini tespit ettikten sonra, (+) (-) akü maşalarının bağlantısını yapıp starter cihazının ayarını yapmalıdır.

⚠ Aracın elektrik donanımına zarar vermemek üzere akü gerilimini (12V / 24V) dikkatle kontrol edin

- 1 Aracın kontak anahtarının OFF (Kapalı) olduğunu kontrol edin: sistem çalışmaz halde.
- 2 Kırmızı terminali akünün pozitif kutbuna (+), siyah terminali ise akünün negatif kutbuna (-). Akünün motorlu bir araç üzerine monte edilmiş olması halinde, önce terminali karoseriye bağlanmamış olan akü kutbuna bağlayınız, ikinci terminali ise aküden ve benzin borusundan mesafeli bir noktaya bağlayınız.
- 3 "Over Ride" (2) düğmesine basın
- 4 "12V" veya "24V"(2) düğmesini en az 2 saniye boyunca basılı tutun
Ekranda "Jump start ready 12V" veya "Jump start ready 24V" yazısı görüntülenir
Motoru 30 saniye içinde çalıştırın.
- 5 Kontak anahtarını en fazla 3 saniye boyunca çevir.

⚠ Araç çalışmıyorsa tekrar denemeden önce en az 15 saniye bekleyin.

Akü olarak kullanımı USB / 12V

- 1 (1) düğmesine hafifçe basın: ekranda "USB 12V ON" yazısı görüntülenir. USB (3) çıkışlarında ve çakmak şarjında (8) elektrik akımı vardır.
- 2 Elektrik akımıyla beslenecek cihazın kablosunu takın.
- ⓘ Çakmak şarjı (8) en fazla 10 Amp akımı beslemek için 12 V değerinde sürekli akım üretir. Starter cihazı şarj olduğunda çakmak şarjı elektrik akımı üretmez.

Led ışığı kullanımı

- 1 Sabit ışığı başlatmak için (6) nolu düğmeyi birkaç saniye boyunca basılı tutun.
- 2 Aralıklı; acil durum ışığı; led ışığını söndürmek için (6) nolu düğmeyi birkaç defa hafifçe basılı tutun. Ekranda "LIGHT", FLASH, SOS" yazıları görüntülenir.

Starter akünün şarj edilmesi

- ⓘ Cihazı en iyi şekilde kullanmak için her kullanım öncesinde, sonrasında ve düzenli olarak her 3 ayda bir şarj edin.
- ⓘ Kullanım sonrasında cihazı şarj etmeden önce bataryanın soğumasını bekleyin.

⚠ Cihazı şarj etmek için sadece tedarik edilen şarj aletini kullanın.

- Ev ağını kullanarak şarj etme.
(B) akü fişini (3) prizine takın.

Şarj durumu Led bildirme ışığı

➤ (1) düğmesine hafifçe basın: ekranda akünün şarj yüzdesi görüntülenir.

❗ Şarj yüzdesi %20'nin altına düştüğünde, ekranda "Low battery Recharge now" yazısı görüntülenir. Aküyü hemen şarj edin.

Arıza tespit etme

❗ Cihaz ters kutup, kısa devre, aşırı akım veya bataryanın aşırı tükenmesine karşı korunmalıdır ve termal koruma devresiyle donatılmıştır.

■ Ekranda "Output locked short circuit check all connections" yazısı görüntülenir + sesli alarm devreye geçer.

Penselerde kısa devre oluşmuştur, bağlantıyı kontrol edin.

■ Ekranda "Warning clamp reversed check all connections" + yazısı görüntülenir + sesli alarm devreye geçer.

Akü kutup bağlantısı ters yapılmıştır. Bağlantıyı kontrol edin.

■ Ekranda "Output locked" yazısı yanıp söner.

3 çalıştırma denemesinden sonunda cihazın koruma sistemi devreye geçer. Yeniden denemeden önce en az 2 dakika bekleyin. Cihaz çalışmıyorsa, yetkili bir kişiye danışın ve yeniden çalıştırmayı denemeyin.

■ Ekran kapalıdır.

Akünün şarjı çok düşük olabilir veya USB çıkışlarında veya 12V DC'de aşırı gerilim veya kısa devre oluşmuştur.

Starter cihazını yeniden çalıştırmak veya şarj etmek için (1) düğmesine basın.

Fast 35k Teknik özellikler

- Şarj edilebilen sızdırmaz LiFePO4 batarya
- Batarya kapasitesi: 35.000mAh
- Çalışma gerilimi 12V / 24V
- Çalışma voltajı Maks 12V = 3.000A 24V = 2.000A
- Çalışma voltajı (1V/C) 12V = 700A; 24V = 500A
- J-BME3s (Joule batarya 3 saniyede maksimum enerji) 20.000J
- Silindir hacmi 25°C benzin 8000cc - dizel 50cc
- 5V, 1A; 2,1A USB çıkışı10
- 10V, 12A DC çıkışı
- 15V, 1A (jack) şarjı için giriş
- Şarj etme süresi 7 saat
- Batarya koruması için otomatik şarj kesme
- Ağırlık 2.760g

Batarya bertaraf etme

Starter akünün bataryası geri dönüşüme yönlendirilmelidir. Bazı durumlarda geri dönüşüm zorunludur: daha fazla bilgi almak için yerel geri kazanım tesisleriyle irtibata geçin.

⚠ Cihazı ateşe atmayın.

İmalatçı Garantisi

Cihazlar satın alındıkları tarihten itibaren geçerli olmak üzere, 12 ay süreyle garanti kapsamındadırlar. Garanti süresi, satın alındığı tarihi ve ürün tanımını gösteren satın alma fişi aracılığıyla kanıtlanan, ilk kullanıcı tarafından satın alındığı tarihten itibaren başlar. Bu süre içerisinde İmalatçı fabrikasyon hatalarını giderme yükümlülüğünü üstlenmektedir. Bu hatalar ürünün bedelsiz onarılması aracılığıyla giderilirler.

Aşağıda belirtilenler garanti kapsamı dışındadırlar: Normal

aşınmaya maruz parçalar. - Normal aşınma, aşırı yük veya belirtilen hizmetler dışında, cihazın uygunsuz kullanımından kaynaklanan hatalar. - Ürün değerini ve verimini değiştirmeyen küçük çaplı bozukluklar. - Kurulanmış veya orijinal olmayan aksesuar veya yedek parçaların kullanımından hasar görmüş ürünler.

Doğal kimyasal yokoluşumundan dolayı batarya aşınan bir parça olarak tanımlanır. Bataryanın ömrü düzgün şekilde kullanımına ve muhafaza edilmesine bağlıdır. Bu süreyi uzatmak için kılavuzda bulunan talimatların uygulanması önemlidir.

Gerisi iade edilen cihazlar, garanti kapsamında olsalar dahi, MASRAFLAR GÖNDERENE AİT OLMAK ÜZERE yollanacak ve MASRAFLAR TESLİM ALANA AİT OLMAK ÜZERE geri iade edileceklerdir.

Sadece, Avrupa Birliği ülkelerinde satılmış olan, ve 1999/44/CE Avrupa Yönetmeliği'ne göre tüketim malları kapsamına giren cihazlar bu uygulamadan muaf tutulacaktır.

Ürün üzerinde görülen hataların giderilmesinden farklı haklar iddia edilemez.



دليل الإرشادات

إزاوطلا عذب

استخدم الجهاز فقط كبدائية للطوارئ لمساعدة بطارية السيارة. لا تستخدمه بمفرده بدلاً من البطارية.

- تجنب تشكيل الزيران أو الشرر. لتجنب الشرر، تأكد من عدم قدرة الأجزاء الطرفية على التحرير من أعمدة البطارية أثناء الشحن.
- ابتعد عن الأجزاء المتحركة مثل المراوح وأحزمة القيادة والبيكرات.
- لا يتعد عن الأجزاء الساخنة، مثل المحرك ونظام التبريد، لتجنب الحروق.
- لا تقم بدائرة القصر في كابل بدء الطوارئ لأنهم يعيشون دائماً.
- يمنع كاشنة الأحمر والأسود من الاتصال. يمكن أن تنتج الدارات العرضية القصيرة للمطاريب الناتجة عن جسم موصل كهربائي مثل أداة أو جوهره أو ما إلى ذلك من حرارة كافية للتسبب في حروق شديدة أو قوس كهربائي أو تسبب بقع من المعدن المتوهج.
- لا تقلب الأقطاب الموجبة للمطاريب الموجبة "P" والأطراف السلبية "N".

تسلسل العمليات

يجب أن تكون البطارية المبتدئة مشحونة بالكامل (4 مصابيح مضاءة). اتبع إجراء البدء بعناية، فقد يؤدي عدم القيام بذلك إلى الإضرار بحياة الجهاز.

يُتعرف المشغل تلقائيًا على وجود البطارية والجهد (12V / 24V). لا تستخدم وظيفة "Over Ride" إلا إذا تمكن المشغل من التعرف على البطارية.

- 1 تأكد من وجود مفتاح الإشعال في وضع إيقاف التشغيل: تم إيقاف تشغيل جميع الخدمات.
- 2 وصل الملقط الأحمر (+) بالقطب الموجب والملقط الأسود (-) بالقطب السالب للبطارية؛ في حالة تركيب البطارية على عربة، وصل الملقط أو لا يقطب البطارية غير الموصل بهيكل العربة وبعد توصيل الملقط الثاني بهيكل العربة، في نقطة بعيدة عن البطارية وأنبوب البنزين.
- 3 زر **Jump start ready 24V** أو **Jump start ready 12V** لمدة 3 ثوانٍ.

إذا تم البدء بالسيارة في الانتظار لمدة 15 ثانية على الأقل قبل المحاولة مرة أخرى. بعد البدء، يترك المحرك يعمل ويفصل المشغل:

- يمكن لمحاولات البدء المتتالية تنشيط الحماية الحرارية لمحرك البادئ. انتظر 500 ثانية، كما هو موضح على الشاشة، قبل إعادة التشغيل.
- مع اقتراب بطارية السيارة من التكررت أو وجود عيب فيها، قد لا تقوم وحدة التحكم بتنشيط إجراء البدء. لن يقوم المبدئ بتوصيل الطاقة اللازمة لبدء تشغيل السيارة. سيبقى المبدئ في وضع الاستعداد.
- تأكد من عدم وجود عيب في البطارية واستمر في شحن البطارية بأدنى حد باستخدام المشاحن قبل استخدام بادئ التشغيل.
- أفضل بترتيب المشبك الأسود "N" ثم المشبك الأحمر "P".
- أفضل الكبل مع الزردية من بداية وضع كل شيء في القفصية.

(OVER RIDE) مكححتلا قفيظو

إذا كانت بطارية السيارة فارغة تمامًا، فالمشغل لن يتمكن من التعرف على جهد البطارية.

لدى المستخدم مهمة التعرف على البطارية، وتوصيل الاقطاب (+) (-) بشكل صحيح وضبط بداية التشغيل.

تحقق بعناية من الجهد البطارية (12V/24V / V) حتى لا تتلف النظام الكهربائي للسيارة

- 1 تأكد من وجود مفتاح الإشعال في وضع إيقاف التشغيل: تم إيقاف

اقرأ دليل التعليمات هذا بعناية قبل استخدام هذا الجهاز.

يحتوي الدليل على تعليمات حول الاستخدام الصحيح للجهاز وتحذيرات السلامة التي يجب عليك احترامها دائماً. في حالة حدوث مشاكل أو عدم اليقين، اطلب المساعدة من الموظفين ذوي الخبرة في استخدامها. استخدم الجهاز فقط للغرض الذي صنع من أجله، مع مراعاة الحدود الموضحة في الدليل وعلى الجهاز نفسه. لا يمكن اعتبار الجهة المصنعة مسؤولة في حالة الاستخدام غير السليم أو عدم اتباع تعليمات الاستخدام وتحذيرات السلامة.

تاريذحتو تاناي

يستطيع الأطفال الذين لا تقل أعمارهم عن 8 سنوات والأشخاص ذوي القدرات البدنية أو العقلية، أو الحسية المحدودة أو أولئك الذين يفكرون إلى الخبرة والمعرفة، استخدام الجهاز وذلك في حالة تم هذا تحت إشراف أو تم تدريبهم على الاستخدام الآمن للجهاز وبعد تفهمهم للأخطار المحتملة، كما يجب ألا يلعب الأطفال بالجهاز.

- ينبغي عدم السماح للأطفال بالقيام بالتنظيف والصيانة دون إشراف.
- لا تحاول شحن البطاريات غير القابلة للشحن أو بطاريات مختلفة عن تلك المذكورة.
- لا تشحن البطاريات المجمدة لأنها يمكن أن تتفجر.
- لا تستخدم الجهاز في وجود غازات قابلة للاشتعال أو المواد.
- لا تشحن الجهاز في الشمس أو بالقرب من مصادر الحرارة.
- لا تضع الجهاز وكابلاته في الماء أو على الأسطح الرطبة.
- ضع الجهاز بحيث يكون جيد التهوية: لا تغطيه بأشياء أخرى، لا ترفعه في حاويات أو أرفف.
- لا تستخدم الجهاز مع الكابلات التالفة، إذا كان قد تم ضربه، أو إذا تم إسقاطه أو إذا كان قد تعرض للتلوث.
- لا تستخدم الجهاز إذا كانت البطارية تنبعث منها روائح أو تسخن أو تشوه أو تتفقد الأمضاض أثناء الاستخدام أو الشحن أو التخزين.
- لا تقم بتفكيك الجهاز ولكن أخذه إلى مركز خدمة مؤهل.
- قم بتنظيف الجهاز بقطعة قماش جافة. لا تستخدم المذيبات أو المنظفات العدوانية الأخرى.
- تخزين الجهاز في درجة حرارة الغرفة (20 - 25 درجة)، والحفاظ عليها بعيداً عن الشمس وبعيداً عن مصادر الحرارة.

قكرحلا ئديبم فقصو

هذا الجهاز عبارة عن مشغل متنقل متعدد الوظائف مزود ببطارية ليثيوم. يمكن استخدامه كبدائية للطوارئ للسيارات ذات نظام كهربائي بجهد 12/24 فولت؛ يمكن إعادة شحن الطاقة 12V، 5V، الأجهزة الإلكترونية. إنها مجهزة بمصباح LED مع وظيفة الإضاءة المستمرة، منقطع، SOS. عناصر التحكم والإشارات والملحقات 1

- | | |
|-----|---|
| [A] | بداية متعددة الوظائف |
| [B] | 100-240V امدادات الطاقة |
| [C] | كابل USB متعددة |
| [1] | زر فحص حالة الشحن، خرج USB، ضوء LED |
| [2] | زر OVER RIDE، 12V، 24V |
| [3] | منفذ إخراج USB لإمداد الطاقة 5V، 1A، 2A |
| [4] | عرض |
| [5] | منفذ الإدخال الشحن 1A 15V |
| [6] | كابل مع المشابك لبدء الطوارئ |

- تظهر الرسالة الواضحة في الشاشة "Output locked الإخراج مغلّق" بعد 3 محاولات تشغيل، يتم تنشيط حماية الجهاز. انتظر دقيقتين على الأقل قبل المحاولة مرة أخرى. إذا لم تتمكن من بدء تشغيل السيارة، فاطلب المساعدة من شخص مؤهل ولا تحاول استخدام تشغيلات أخرى.
- تم إيقاف تشغيل العارض.
- البطارية منخفضة جدًا أو يوجد حمل زائد أو ماس كهربائي في منافذ USB أو 12V DC. اضغط على الزر (1) لإلغاء تأمين المشغل أو إعادة شحن المشغل.

- 2 تشغيل جميع الخدمات.
وصل الملقط الأحمر (+) بالقطب الموجب والملقط الأسود (-) بالقطب السالب للبطارية؛
في حالة تركيب البطارية على عربة، وصل الملقط أولاً بقطب البطارية غير الموصل بهيكل العربة وبعد توصيل الملقط الثاني بهيكل العربة، في نقطة بعيدة عن البطارية وأنبوب البنزين.
- 3 اضغط على الزر (2) "Over Ride"
4 اضغط على الزر لمدة ثابنتين على الأقل "12V" أو "2" (24V)
تظهر الرسالة في الشاشة "24V Jump start ready أو "Jump start ready 24V"
5 قم بتشغيل المحرك في غضون 30 ثانية.

⚠ إذا لم تبدأ السيارة في الانتظار لمدة 15 ثانية على الأقل قبل المحاولة مرة أخرى.

Fast 35k في نصف تافصاوم

- القابلة لإعادة الشحن بطارية LiFePO4 المحكم
- سعة البطارية: 35.000mAh
- 12V / 24V بدء الجهد
- بدء الحالي 2.000A 24V = 3.000A ماكس
- بدء الحالية 1V/C 500A 24V = 700A
- J-BME3s (طاقة بطارية جوليم Maximium في: 3s) 20.000A
- بداية النزوح 25 درجة مئوية البنزين 8000cc ديزل 5000cc
- خرج USB 5V، 1A؛ 2.1A
- خرج USB 12V، 10A
- إدخال لشحن 15V / 1A (JACK)
- وقت الشحن 7 ساعات
- نهاية الشحن التلقائي لحماية البطارية
- الوزن 2.760 غرام

قواطد رصمك USB / 12V

- 1 اضغط لفترة وجيزة على الزر (1): سوف تظهر الكتابة "USB 12V ON". يتم تشغيل منافذ إخراج (3 USB) ولاعة السجائر (8).
- 2 أدخل الكبل على الجهاز ليتم تشغيله.
- ① يوفر مقيس ولاعة السجائر (8) تيارًا مباشرًا بجهد 12 فولت لتوفير أقصى حمولة تبلغ 10 أمبير. لا يوفر مقيس ولاعة السجائر التيار عند الشحن.

LED عوض ما دخلتسا

- 1 اضغط على الزر (6) لبضع ثوانٍ لتنشيط الضوء المستمر.
- 3 اضغط لفترة وجيزة على الزر (6) عدة مرات: ضوء وامض؛ ضوء SOS. اطفى الضوء
- في العرض تظهر الكتابة "LIGHT"، "FLASH"، "SOS".

نحش

- ① للحصول على أقصى قدر من الأداء، أعد شحن الوحدة قبل كل استخدام، وبعد الاستخدام، وعلى أي حال بانتظام كل 3 أشهر.
- ② قبل شحن الجهاز بعد الاستخدام، انتظر حتى تهدأ البطارية.
- ⚠ لإعادة شحن الجهاز، استخدم فقط مصدر الطاقة المرفق.
- المنزلية شحن من الشبكة
- أدخل كابل مصدر الطاقة (B) في المقبس (3).

نحش ل قلاخ رشوم

- اضغط لفترة وجيزة على الزر (1): تظهر نسبة شحن البطارية على الشاشة.
- ① إذا انخفضت نسبة الشحن إلى أقل من 20%، تظهر الرسالة في الشاشة "Low battery Recharge" انخفاض البطارية أثنى الأن. أعد شحن البطارية على الفور.

عاطخ ل فاش كتسا

- ① الجهاز محمي ضد الانقلابات القطبية، والذوائر القصيرة، والشحن الزائد أو التفريغ العميق للبطارية، والحماية الحرارية.

تظهر الكتابة في العارض "Output locked short circuit" "check all connections"

- إخراج ماس كهربائي مغلّق تحقق من جميع الاتصالات+ إنذار صوتي المشابك في دائرة قصيرة، والتحقق من الاتصال.
- تظهر الكتابة في الشاشة "Warning clamp reversed" "check all connections"
- تحذير المشبك عكس التحقق من جميع الاتصالات+ إنذار صوتي: لقد عكست أقطاب البطارية. تحقق من الرابط.



IT Il prodotto indicato é conforme alle direttive CE:

EN The product indicated conforms with the EC Directives:

FR Le produit indiqué est conforme aux Directives Européennes:

ES El producto indicado es conforme a las Directivas Comunitarias:

PT O produto indicado é em conformidade com a directiva comunitária:

DE Das Gerät ist in Übereinstimmung mit folgenden nationalen harmonisierten Normen:

DA Produktet er i overensstemmelse med det Europæiske Direktiv:

NL Het produkt betrekking heeft, in overeenstemming is met de volgende standaards:

SV Konstruktion av denna produkt överensstämmer med följande direktiv:

NO Det indikerte produktet overholder EC-direktivene:

FI Tuote täyttää seuraavien EY-direktiivien määräykset:

ET See toode on täielikus kooskõlas järgnevale standardile:

LV Norādītie produkti ir saskaņā ar EK Direktīvu:

LT Prietaisas yra pagamintas, laikantis ES direktyvos:

PL Wyrób spełnia wymagania dyrektyw EU:

CS Výše uvedený produkt odpovídá požadavkům nařízení EU:

HU Feltüntetett termék megfelel az alábbi EC normatíváknak:

SK Uvedený výrobek spĺňuje požiadavky evropské normy EU:

HR Je navedeni proizvod u skladu sa Direktivama EU-a:

SL Da navedeni izdelek ustreza Smernicam EU:

EL Τα προϊόντα που αναφέρονται είναι κατασκευασμένα σύμφωνα με τα ευρωπαϊκά δεδομένα:

BG Посоченият продукт съответства на изискванията на директивите на Европейската общност EC:

RO Produsul menționat este conform cu Directivele EU:

TR Belirtilen ürünün EU Avrupa Birliği yönetmeliklerine:

LVD 2014/35/EU + Amdt. / EMC 2014/30/EU + Amdt. / RoHS 2011/65/EU + Amdt.

EU Importer:

Deca Diffusion s.r.l. Via Ausa, 179, Cerasolo Ausa, 47853
Coriano (RN) Italy

Prodoto / product: Fast 35k

DECA s.p.a. Strada dei censiti, 10, 47891 Falciano
Rep. San Marino