



ТЕЛЕФОНЫ

(044) 360-7-130  
(050) 336-0-130  
(063) 788-0-130  
(067) 233-0-130  
(068) 282-0-130

130  
COM.UA

Интернет-магазин  
автотоваров



ICO  
294-0-130  
597-0-130

SKYPE  
km-130

**АВТОМАГНИТОЛЫ** — Магнитолы • Медиа-ресиверы и станции • Штатные магнитолы • CD/DVD чейнджеры • FM-модуляторы/USB адаптеры • Flash память • Переходные рамки и разъемы • Антенны • Аксессуары | **АВТОЗВУК** — Акустика • Усилители • Сабвуферы • Процессоры • Кроссоверы • Наушники • Аксессуары | **БОРТОВЫЕ КОМПЬЮТЕРЫ** — Универсальные компьютеры • Модельные компьютеры • Аксессуары | **GPS НАВИГАТОРЫ** — Портативные GPS • Встраиваемые GPS • GPS модули • GPS трекеры • Антенны для GPS навигаторов • Аксессуары | **ВИДЕОУСТРОЙСТВА** — Видеорегистраторы • Телевизоры и мониторы • Автомобильные ТВ тюнеры • Камеры • Видео модули • Транскодеры • Автомобильные ТВ антенны • Аксессуары | **ОХРАННЫЕ СИСТЕМЫ** — Автосигнализации • Мотосигнализации • Механические блокираторы • Имобилайзеры • Датчики • Аксессуары | **ОПТИКА И СВЕТ** — Ксенон • Биксенон • Лампы • Светодиоды • Стробоскопы • Оптика и фары • Омыватели фар • Датчики света, дождя • Аксессуары | **ПАРКТРОНИКИ И ЗЕРКАЛА** — Задние парктроники • Передние парктроники • Комбинированные парктроники • Зеркала заднего вида • Аксессуары | **ПОДОГРЕВ И ОХЛАЖДЕНИЕ** — Подогревы сидений • Подогревы зеркал • Подогревы дворников • Подогревы двигателей • Автохолодильники • Автокондиционеры • Аксессуары | **ТЮНИНГ** — Виброизоляция • Шумоизоляция • Тонировочная пленка • Аксессуары | **АВТОАКСЕССУАРЫ** — Радар-детекторы • Громкая связь Bluetooth • Стеклоподъемники • Компрессоры • Звуковые сигналы, СГУ • Измерительные приборы • Автопылесосы • Автокресла • Разное | **МОНТАЖНОЕ ОБОРУДОВАНИЕ** — Установочные комплекты • Обивочные материалы • Декоративные решетки • Фазоинверторы • Кабель и провод • Инструменты • Разное | **ПИТАНИЕ** — Аккумуляторы • Преобразователи • Пуско-зарядные устройства • Конденсаторы • Аксессуары | **МОРСКАЯ ЭЛЕКТРОНИКА И ЗВУК** — Морские магнитолы • Морская акустика • Морские сабвуферы • Морские усилители • Аксессуары | **АВТОХИМИЯ И КОСМЕТИКА** — Присадки • Жидкости омывателя • Средства по уходу • Полироли • Ароматизаторы • Клеи и герметики | **ЖИДКОСТИ И МАСЛА** — Моторные масла • Трансмиссионные масла • Тормозные жидкости • Антифризы • Технические смазки



В магазине «130» вы найдете и сможете купить в Киеве с доставкой по городу и Украине практически все для вашего автомобиля. Наши опытные консультанты предоставят вам исчерпывающую информацию и помогут подобрать именно то, что вы ищете. Ждем вас по адресу

<http://130.com.ua>



Amplifier

**GTA 250** 7 607 792 037

---

Operating and installation instructions



<http://www.blaupunkt.com>

 **BLAUPUNKT**

### **Введение**

Спасибо за то, что приобрели высококачественный GTA усилитель. Выбрав усилитель марки GTA250, вы выбрали продукт, представляющий высочайшее качество. Испробовав существующую систему и усилитель GTA250, вы заметите большое отличие. Производители фирмы Blaupunkt постоянно работают и создают инструкции, которые легко понимать. Но если у вас все еще остались вопросы по управлению усилителем, пожалуйста, свяжитесь с нашим дилером или позвоните по горячей линии. Телефоны горячей линии вы найдете на последней странице инструкции.

Мы обеспечиваем гарантию для нашей продукции в пределах Европейского союза. Вы можете увидеть условия гарантии на [www.blaupunkt.de](http://www.blaupunkt.de).

Blaupunkt GmbH  
Hotline  
Robert Bosch Str. 200  
D-31139Hildesheim  
Germany

### **Рекомендация:**

Усилитель будет работать отлично, если вы его правильно установите. Правильная установка увеличит правильное функционирование вашей аудио системы. Мы вам рекомендуем, чтобы вам установили усилитель профессионально. Если вы решили установить усилитель сами, внимательно прочитайте инструкцию, затем запаситесь временем. Слово о вашем здоровье: пожалуйста, примите к сведению, что музыка, играющая в вашей машине и превышающая 100 дБ, может повредить ваш слух или полностью лишить вас, его. Современные усилители предусматривают 130 дБ.

### **Меры предосторожности и инструкции для инсталляции и подключения**

Вставьте предохранитель в силовой провод усилителя не далее 30 см от аккумулятора автомобиля, чтобы предохранить аккумулятор в случае короткого замыкания. Собственный предохранитель усилителя защищает сам усилитель, а не аккумулятор. Перед установкой и подключением отсоедините отрицательный терминал аккумулятора. При просверливании отверстий следите за тем, чтобы не повредить какие-либо детали (аккумулятор, шнуры, гнезда для предохранителей и т. д.). Финальный пункт должен быть выполнен профессионально для безопасности.

## GTA 250

Установите усилитель в подходящее место, например, под сиденье или в отделение для багажа.

В месте установления усилителя должно быть сухо, достаточная вентиляция. При продергивании шнуров через отверстия с острыми краями используйте специальные кольца. Используйте динамики с сопротивлением от 2 до 4  $\Omega$ . Соблюдайте максимальную мощность при установке (выходной сигнал). Не заземляйте громкоговорители, используйте только защищенные клеммы. Поперечное сечение положительного и отрицательного кабеля должно быть не менее 6 мм<sup>2</sup>.

## GTA 250

Усилитель подключается к автомобильным радиоприемникам с помощью двух контактного соединительного разъема коаксиального типа («тюльпан»). Чтобы подключить усилитель к радиоприемнику с помощью стандартного разъема используйте ISO адаптер.

Стереo-Режим Максимальная	2x 100Watt/4ом	Fig.4/4a
Моно- режим Максимальная	1x400 Watt/4ом	Fig. 5
Стереo-Режим Максимальная	2x 160 Watt/2ом	Fig.4/4a
Стереo-Режим RMS номинал	2x50Watt/4ом	Fig.4/4a
Моно-Режим RMS номинал	1x160Watt/4ом	Fig. 5
Стереo-Режим RMS номинал	2 x 80 Watt / 2 ом	Fig.4/4a
Диапазон частот	10 Hz -30.000 Hz	
Сигнал /шум	>90dB	
Стабильно до	2 ом	
Вход	0,1 -8V	
Фильтр низких	40 - 450 Hz	
Фильтр высоких	65 - 450 Hz	
Усиление саба	0-18 dB	
Размеры WxHxD (mm)	242 X 49,5 X 232	

**Соединения****положительные/отрицательные.**

Мы рекомендуем использовать кабель, с поперечным сечением не менее 6 мм<sup>2</sup>. Протяните стандартный положительный кабель к аккумулятору и подсоедините его с держателем плавкого предохранителя. Используйте прокладки для кабеля, когда пропускаете его через отверстия с острыми краями. Прикрепите стандартный отрицательный (минусовой) кабель к любой свободной точке заземления на корпусе (болты, или сама панель), только не к отрицательному полюсу аккумулятора. Зачистите контакты для заземления до металлической оболочки, а сверху покройте изоляционным материалом.

**Интегральные плавкие предохранители**

Предохранители в усилителе защищают на конечной стадии и всю систему от ошибок. Никогда не соединяйте предохранители и не заменяйте их более мощными.

**Примеры подключения.****Питание (Fig 2).****Входа (Fig 3).****Динамики (Fig 4).****Подключите усилитель с включаемым +12 V питанием.**

Это дает возможность усилителю быть включенным и выключенным с On/Off выключением.

**Регулирование уровня**

Регулирование уровня дает возможность входной чувствительности быть согласованной к напряжению выхода.

Диапазон настройки простирается от 0.1 V до 8V.

При подключении усилителя к другим радиоприемникам отрегулируйте входную чувствительность в соответствии с характеристиками завода – изготовителя.

**Важно:** Поверните контроль усиления по часовой стрелке для увеличения чувствительности, и также звука. Но контроль усилителя не является регулятором звука. Увеличив звук, вы не достигните максимальной позиции. Система только быстро увеличивает звук в том случае, если звук включен на радио.

**ПОДСОЕДИНЕНИЯ ГРОМКОГОВОРИТЕЛЕЙ.**

(Если усилитель должен быть подключен в мост смотри) "Подключение в мост".)

При подключении громкоговорителей и усилителя внимательно следите за полярностью, что сильно влияет на воспроизведение басов. Убедитесь в том, что положительная клемма усилителя соединена с положительной клеммой громкоговорителя. И также соедините минусовые клеммы. То же самое относится к отрицательному (-) полюсу. Левый канал усилителя

## GTA 250

должен также быть связан с левым громкоговорителем, а правый канал усилителя на правый громкоговоритель.

**Подключение по мостовой схеме. Подключение по такой схеме позволяет использовать один или более сабвуферов или среднечастотных динамиков. В таком случае усилитель суммирует оба канала на один монофонический. Примечание: усилитель может суммировать сигналы левого и правого каналов только при использовании разъемов RCA. Внимание: усилитель может работать по мостовой схеме только с динамиками сопротивлением 4 ома (или выше). Использование динамиков с меньшим сопротивлением может вызвать перегрев аппарата и его повреждение.**

### **Настройка типа диапазона и частот кроссовера**

Тип кроссовера ("low-pass" или "hi-pass") и желательная частота кроссовера может быть выбрана на GTA 250. Если, например, Вы желаете управлять парой сабвуферов, соедините в соответствии с (рис. 3). Частота кроссовера зависит от диапазона частоты громкоговорителя (консультируйтесь с данными изготовителя громкоговорителя для рекомендованного диапазона частоты).

### **"High- Pass" управление частотой**

Это управление активно, когда выключатель находится в "Hi-pass" позиции, и разрешает выбор желательной частоты кроссовера. Пример: при 65 Гц, громкоговоритель имеет диапазон частоты 65 Гц до 30.000 Гц.

### **"Low-pass" управление частотой**

Это управление активно, когда выключатель установлен в "Low-pass" и разрешает выбор желательной частоты кроссовера. Пример: устанавливая 150 Гц, громкоговоритель имеет частотный диапазон от 10 Гц до 150 Гц.

### **Увеличение баса**

Вы можете корректировать выход баса усилителя, используя управление. Диапазон управления охватывает 0 децибел до +18 децибел.

### **Операционный индикатор (POWER / PROTECTION)**

Зеленая лампа: Питание включено, нормальная работа.

Красная лампа: Питание было отключено с помощью электроники, из-за неисправности.

# GTA 250

Fig. 1

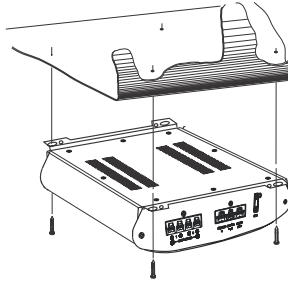

Fig. 2

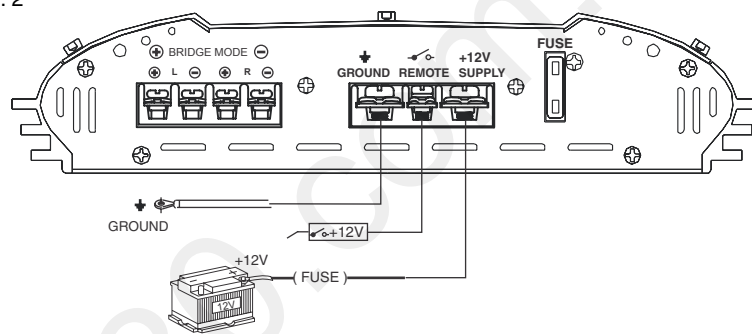
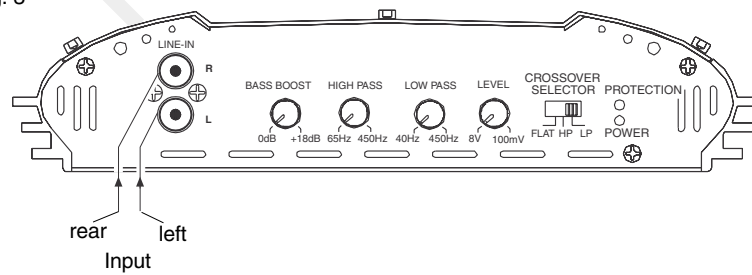

Fig. 3



## GTA 250

Fig. 4

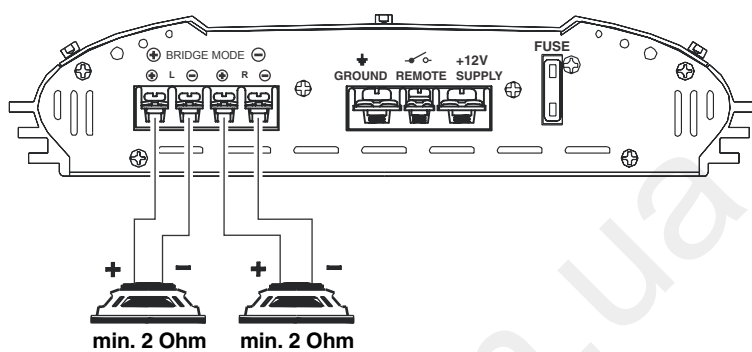
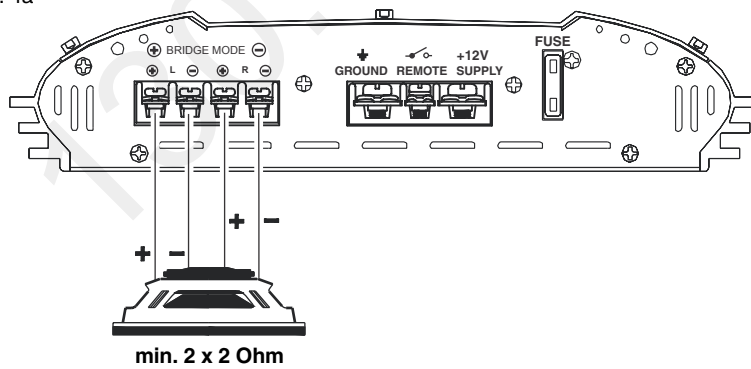

Fig. 4a





## GTA 250

Fig. 5

