



ТЕЛЕФОНЫ

0 (800) 800 130
(050) 462 0 130
(063) 462 0 130
(067) 462 0 130

130
COM.UA

Интернет-магазин
автотоваров



SKYPE

km-130

АВТОМАГНИТОЛЫ — Магнитолы • Медиа-ресиверы и станции • Штатные магнитолы • CD/DVD чейнджеры • FM-модуляторы/USB адаптеры • Flash память • Переходные рамки и разъемы • Антенны • Аксессуары | **АВТОЗВУК** — Акустика • Усилители • Сабвуферы • Процессоры • Кроссоверы • Наушники • Аксессуары | **БОРТОВЫЕ КОМПЬЮТЕРЫ** — Универсальные компьютеры • Модельные компьютеры • Аксессуары | **GPS НАВИГАТОРЫ** — Портативные GPS • Встраиваемые GPS • GPS модули • GPS трекеры • Антенны для GPS навигаторов • Аксессуары | **ВИДЕОУСТРОЙСТВА** — Видеорегистраторы • Телевизоры и мониторы • Автомобильные ТВ тюнеры • Камеры • Видеомодули • Транскодеры • Автомобильные ТВ антенны • Аксессуары | **ОХРАННЫЕ СИСТЕМЫ** — Автосигнализации • Мотосигнализации • Механические блокираторы • Иммобилайзеры • Датчики • Аксессуары | **ОПТИКА И СВЕТ** — Ксенон • Биксенон • Лампы • Светодиоды • Стробоскопы • Оптика и фары • Омыватели фар • Датчики света, дождя • Аксессуары | **ПАРКТРОНИКИ И ЗЕРКАЛА** — Задние парктроники • Передние парктроники • Комбинированные парктроники • Зеркала заднего вида • Аксессуары | **ПОДОГРЕВ И ОХЛАЖДЕНИЕ** — Подогревы сидений • Подогревы зеркал • Подогревы дворников • Подогревы двигателей • Автохолодильники • Автокондиционеры • Аксессуары | **ТЮНИНГ** — Виброизоляция • Шумоизоляция • Тонировочная пленка • Аксессуары | **АВТОАКСЕССУАРЫ** — Радар-детекторы • Громкая связь Bluetooth • Стеклоподъемники • Компрессоры • Звуковые сигналы, СГУ • Измерительные приборы • Автопылесосы • Автокресла • Разное | **МОНТАЖНОЕ ОБОРУДОВАНИЕ** — Установочные комплекты • Обивочные материалы • Декоративные решетки • Фазоинверторы • Кабель и провод • Инструменты • Разное | **ПИТАНИЕ** — Аккумуляторы • Преобразователи • Пуско-зарядные устройства • Конденсаторы • Аксессуары | **МОРСКАЯ ЭЛЕКТРОНИКА И ЗВУК** — Морские магнитолы • Морская акустика • Морские сабвуферы • Морские усилители • Аксессуары | **АВТОХИМИЯ И КОСМЕТИКА** — Присадки • Жидкости омывателя • Средства по уходу • Полироли • Ароматизаторы • Клеи и герметики | **ЖИДКОСТИ И МАСЛА** — Моторные масла • Трансмиссионные масла • Тормозные жидкости • Антифризы • Технические смазки



В магазине «130» вы найдете и сможете купить в Киеве с доставкой по городу и Украине практически все для вашего автомобиля. Наши опытные консультанты предоставят вам исчерпывающую информацию и помогут подобрать именно то, что вы ищете. Ждем вас по адресу

<https://130.com.ua>



РУКОВОДСТВО ПОЛЬЗОВАТЕЛЯ



PULSE
model

Автотовары «130»

Содержание

О данном руководстве	2
Введение	2
Комплект поставки.....	3
Меры предосторожности.....	4
Технические характеристики	4
Установка.....	5
Описание устройства	6
Функции кнопок	7
Меню настроек.....	8
Меню радар-детектора	8
Меню видеорегистратора.....	9
Описание экрана	10
Режимы работы	11
Виды радаров/камер, определяемых по базе GPS.....	12
Расстояние до камеры по GPS.....	12
Воспроизведение.....	13
Работа с базой данных.....	13
Обновление базы данных.....	13

EAC

О данном руководстве

Содержание данного руководства носит исключительно информационный характер и может изменяться без предварительного уведомления. Мы приложили все усилия, чтобы данное "Руководство пользователя" содержало точную и полную информацию о продукте, в том числе функциональные возможности, настройки, а также спецификацию продукта. Однако, в случае обнаружения ошибок и упущений, не предполагается какая-либо ответственность со стороны производителя.

Введение

Поздравляем Вас с приобретением Playme Pulse, которое совмещает в себе два устройства - сигнатурный радар-детектор с GPS оповещением и видеорегистратор. Радар-детектор предназначен для заблаговременного предупреждения о всех радарных измерителях скорости, используемых в РФ и странах СНГ: радаров, работающих в диапазонах X, K, в режиме POP и импульсном режиме, комплексах Стрелка (стационарных и мобильных), лазерных измерителей и многих других. Инновационная система фильтрации SAP (Superior Anti-falsing Platform) позволяет свести к минимуму количество ложных срабатываний от датчиков движения, автоматических дверей, устройств контроля слепых зон автомобиля и других устройств, работающих в диапазонах, аналогичных диапазонам полицейских радаров.

Кроме того, модель Playme Pulse снабжена GPS-модулем, который позволяет обнаруживать безрадарные или маломощные комплексы (радары со слабым излучением). GPS-модуль работает на основе базы камер и радаров, которая загружается в устройство на производстве и позже должна регулярно обновляться пользователем, так как данные в базе постоянно изменяются. GPS-модуль отвечает за детектирование систем контроля, не посылающих сигналов, а также обеспечивает функционирование различных скоростных фильтров. Сигнатурная часть радар-детектора работает на основе библиотеки сигнатур, разработанной производителем. Сигнатура – это цифровой код сигнала, посылаемого радаром или какой-либо другой системой контроля. Playme Pulse определяет тип радара по его сигнатуре и оповещает об этом пользователя. В библиотеку сигнатур входят все устройства, используемые на дорогах России и

СНГ. Playme Pulse обладает современными функциями, которые позволяют ему не беспокоить пользователя без необходимости. Видеорегистратор, записывающий подробный видеотчет о событиях на дороге, является одним из самых надежных свидетелей в случае ДТП, незаконного поведения злоумышленников и сотрудников ДПС.

Перед использованием внимательно прочитайте данное руководство.

Характеристики и набор функций могут быть изменены производителем с целью их улучшения без предупреждения.

Комплект поставки

1. Комбоустройство	2. Кронштейн
	
3. Автомобильный адаптер питания	4. Руководство пользователя
	

Примечание:

* Комплект поставки устройства, его технические и функциональные характеристики могут быть изменены производителем без предварительного уведомления.

** Срок службы видеорегистраторов Playme, установленный производителем, составляет 2 года при условии, что они эксплуатируются в строгом соответствии с данным руководством.

*** Является технически сложным товаром в соответствии с Постановлением Правительства РФ от 10.11.2011 №924

Меры предосторожности

1. Используйте устройство только по его прямому назначению. Повреждение устройства, вызванное его ненадлежащим использованием, не является гарантийным случаем.
2. Необходимо исключить длительное пребывание устройства в условиях повышенной влажности, пыли, а также воздействия прямых солнечных лучей.
3. Во избежание нарушения изоляции и возникновения короткого замыкания держите провода в стороне от горячих и подвижных частей автомобиля.
4. После выполнения операций по монтажу устройства проверьте надежность его крепления, во избежание падения устройства при движении автомобиля.
5. Не извлекайте и не вставляйте карту памяти во время работы устройства.
6. Не отвлекайтесь на работу с устройством во время движения автомобиля.
7. Производитель не несет ответственности за потерю или повреждение данных в случае повреждения устройства или карты памяти.
8. Перед первым использованием карты памяти, необходимо предварительно отформатировать её непосредственно в устройстве, через соответствующий пункт меню.
9. В случае возникновения неисправности, не ремонтируйте устройство самостоятельно. Вам необходимо незамедлительно выключить устройство и обратиться в официальный сервисный центр Playme.

Технические характеристики

Параметр	Описание
Процессор	Mstar 8336
Дисплей	2.31", ЖК экран (320x240)
Матрица	GC2053
Объектив	Угол обзора 135°
Разрешение видео	1920x1080 30к/с, 1280x720 30к/с
Цикл видео	1 мин, 3 мин, 5 мин
Карта памяти	micro SD (до 128 ГБ, не ниже 10 класса)

Рабочие диапазоны радар-детектора	X-диапазон: 10.525ГГц±100МГц K-диапазон: 24.125ГГц±175МГц Стрелка: 24.15ГГц ±100МГц Лазер: 700-1100 нм Сигнатура: Крис, Искра, Кордон, Скат, Оскон, Бинар, Амата, Стрелка, Кречет, Вокорд, Лисд, Визир
GPS	Встроенный
Напряжение питания	5 В
Суперконденсатор	2.5 Ф

Установка

Установка Playme Pulse на лобовое стекло автомобиля:

- Установите крепление в паз на устройстве;
- Закрепите прибор в удобном для Вас месте на лобовом стекле;
- Вставьте шнур питания в кронштейн Playme Pulse, а затем в розетку или «прикуриватель» автомобиля.

Внимание:

- Антенна радар-детектора Playme Pulse должна быть направлена на дорогу;
 - GPS-антенна не должна быть ничем закрыта для обеспечения связи со спутниками (не должна быть закрыта металлическими частями автомобиля).
- Наличие в Вашем автомобиле атермального покрытия или сплошного подогрева лобового стекла будет препятствовать корректной работе функции GPS и блока радар-детектора в устройстве, а в некоторых случаях может полностью заблокировать их работу. При наличии атермального покрытия или сплошного подогрева необходимо устанавливать устройство напротив технологического отверстия на лобовом стекле. О месте нахождения такого технологического отверстия можно узнать из документации на автомобиль или выяснить у представителя производителя Вашего автомобиля;
- Прибор должен быть размещен параллельно линии горизонта;
 - Устройство не должно мешать обзору водителя. Надежно закрепите прибор так, чтобы он не упал и не нанес повреждений при резкой остановке или при маневре;

- Убирайте устройство, когда покидаете автомобиль. Это убережет его от резких перепадов температур и возможной кражи.



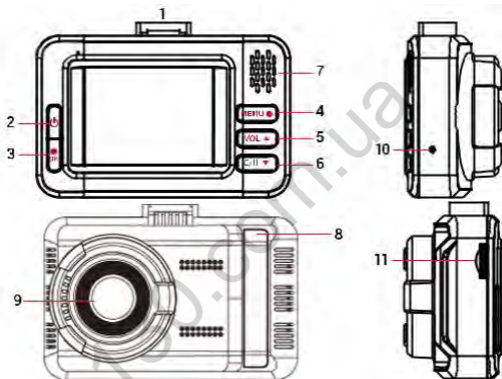

Описание устройства



- | | |
|--------------------------------|---------------------------------|
| 1. Контакты питания | 7. Динамик и микрофон |
| 2. Кнопка включения/выключения | 8. Приемник лазерного излучения |
| 3. Кнопка «ОК» | 9. Объектив |
| 4. Кнопка «Меню» | 10. Кнопка перезагрузки (Reset) |
| 5. Кнопка «Вниз» | 11. Слот microSD карты памяти |
| 6. Кнопка «Вверх» | |

Функции кнопок



Кнопка	Функция	Действие
	Включение или выключение устройства	Длительное нажатие
	Старт или остановка записи видео	Короткое нажатие
	Блокировка текущего видеофайла от перезаписи или удаления, при активном индикаторе блокировки – снятие блокировки с файла	Короткое нажатие
	Подтверждение выбора пункта меню или значения параметра	Короткое нажатие
	Переход в меню	Короткое нажатие
	Переход в режим просмотра записей на карте памяти	Длительное нажатие
	Изменение уровня громкости оповещений	Короткое нажатие
	Изменение яркости экрана	Длительное нажатие
	Переключение режимов Смарт, Трасса, Город, Сигнатурный	Короткое нажатие
	Включение/отключение записи звука	Длительное нажатие

Меню настроек Меню радар-детектора

Параметр	Опции	Описание
Режим	Трасса, Город, Сигнатурный , Смарт	Выбор режима чувствительности радара По умолчанию: Сигнатурный
Голос	Вкл , Выкл	Вкл/Выкл голосового предупреждения о радарах и GPS-оповещения о камерах По умолчанию: Вкл.
Автоприглушение	Вкл , Выкл	Вкл/Выкл автоматического приглушения звука. Звуковые сигналы приглушаются до минимального уровня громкости через 6 сек. после приема сигнала радарного диапазона. Минимальная громкость сохраняется до окончания детектирования текущего сигнала. По умолчанию: Вкл.
Х-диапазон	Вкл, Выкл	Вкл/Выкл детектирования радарных сигналов в X, K, лазерном диапазонах и сигналов комплекса СТРЕЛКА
К-диапазон	Вкл, Выкл	
Стрелка	Вкл, Выкл	
Лазер	Вкл, Выкл	
Лимит скорости	Выкл, 40 – 120км/ч	Значение скорости, после достижения которого включаются оповещения радар-детектора. По умолчанию: 60 км/ч
Порог превышения скорости	0, 10, 20 км/ч	Допустимое значение превышения лимита скорости
Макс. скорость	Выкл , 60 – 190км/ч	Значение максимальной скорости, после превышения которого включится оповещение. По умолчанию: Выкл
Режим Трасса автопереключение	Выкл, 40 – 120км/ч	Значение скорости, после достижения которого автоматически включится режим «Трасса». По умолчанию: 80 км/ч

Режим Город автопереключение	Выкл, 30 –100км/ч	Значение скорости, после достижения которого автоматически включится режим «Город». По умолчанию: 50 км/ч
База камер	Вкл , Выкл	Отключение оповещений о точках контроля из GPS базы данных, загруженной в устройство. По умолчанию: Вкл
Версия базы данных	23032021	Информация о дате обновления базы камер
Версия радара	23032021	Информация о дате обновления прошивки радара

Меню видеорегистратора

Параметр	Опции	Описание
Разрешение	1920x1080 30 к/с, 1280x720 30 к/с	Установка разрешения видеозаписи По умолчанию: 1920x1080 30 к/с
Цикл записи	1 мин, 3 мин, 5 мин	Продолжительность отрезков видеозаписей
G-сенсор	Выкл, Высокий, Средний, Низкий	Включение и установка порога чувствительности датчика удара
Автовыкл. экрана	Выкл, 10 сек, 30 сек, 1 мин	Интервал автоматического отключения экрана после последнего нажатия любой кнопки
Датчик движения	Вкл, Выкл	Режим записи видео при обнаружении движения
Формат карты памяти	Да, Нет	Форматирование карты памяти в регистраторе. Внимание! Все файлы в том числе с блокировкой от удаления и перезаписи будут безвозвратно удалены!
Штамп номера	A888AA888	Ввод информации о гос. номере автомобиля для ее отображения в титрах

		видеоизображения. Размер информации 9 знаков (буквы рус/лат, цифры).
Штамп скорости	Выкл, Вкл, 60 – 150 км/ч	Отключение/добавление информации о скорости автомобиля на видеозапись, или выбор значения скорости, после достижения которого, информация о скорости добавляется на видеозапись не будет. По умолчанию: Вкл
Часовой пояс	-12 – +12	Установка часового пояса (-12 ~ +12), в котором будет эксплуатироваться устройство. По умолчанию: +3
Сброс настроек	Да, Нет	Сброс настроек параметров устройства на заводские значения
Версия прошивки	23032021	Информация о дате обновления прошивки видеорегистратора

Описание экрана

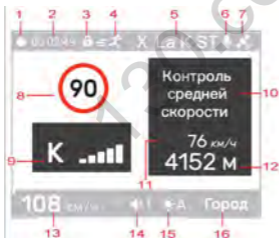

- 1 – индикатор записи видео. Мигание индикатора означает, что идет запись. Когда индикатор отсутствует, устройство не записывает видео
 2 – время работы устройства



- 3 – значок блокировки текущего видеофайла
- 4 – включен режим записи по датчику движения
- 5 – активные частотные диапазоны радар-детектора
- 6 – индикатор записи звука
- 7 – установлено соединение со спутниками
- 8 – ограничение скорости по GPS базе данных
- 9 – тип и уровень детектируемого сигнала радара
- 10 – тип камеры по GPS базе данных
- 11 – средняя скорость движения
- 12 – расстояние до камеры
- 13 – текущая скорость движения
- 14 – уровень громкости
- 15 – уровень яркости
- 16 – режим работы радар-детектора

Режимы работы

Комبوустройство имеет 4 режима работы радар-детектора – Трасса, Город, Сигнатурный, Смарт.

Режим Трасса рекомендуется использовать при движении по загородным шоссе и автомагистралям, так как в данном режиме устройство обладает максимальной чувствительностью.

Режим Город рекомендуется использовать при движении в населенных пунктах с небольшим уровнем промышленных помех.

Сигнатурный режим предоставляет оповещения только при распознавании сигнатур радаров, он может позволяет уменьшить ложные оповещения радар-детектора.

В режиме Смарт устройство будет автоматически изменять режим чувствительности в соответствии с настройками скорости в меню (режим Трасса автопереключение, режим Город автопереключение). Данный режим обеспечивает комфортную эксплуатацию устройства.

Настройки рабочих диапазонов по умолчанию в режимах Трасса, Город, Сигнатурный:

Режим	X	K	Стрелка	Лазер
Трасса	Вкл	Вкл (высок. чувств.)	Вкл	Вкл
Город	Выкл	Вкл (средн. чувств.)	Вкл	Вкл
Сигнатурный	Выкл	Выкл	Вкл	Вкл

Виды радаров/камер, определяемых по базе GPS

Название радара/камеры	Индикация на экране
МАЛОМОЩНЫЙ РАДАР	ММ радар
СТАЦИОНАРНЫЙ РАДАР	СТАЦ. радар
КАМЕРА СВЕТОФОРА	КАМЕРА СВТФ
ПОТОК	ПОТОК
СТРЕЛКА	СТРЕЛКА
ПОСТ ДПС	ПОСТ ДПС
КОНТРОЛЬ СРЕДНЕЙ СКОРОСТИ	КСС
СТРЕЛКА ВИДЕО	ВИДЕОБЛОК
МУЛЯЖ КАМЕРЫ	МУЛЯЖ

Расстояние до камеры по GPS

Таблица изменения расстояния детектирования радара/камеры в зависимости от скорости движения:

Скорость (км/час)	Расстояние до радара/камеры (м)
0 - 40	200
40 - 60	400
60 - 80	500
80 - 100	600
100 - 120	700
>120	900



Воспроизведение

Сохраненные видеофайлы можно просмотреть на самом устройстве или на ПК. Для просмотра на компьютере скачайте с веб-сайта www.playme-russia.ru и установите на компьютере программу просмотра, затем выньте SD-карту из комбоустройства и вставьте в компьютер, вы можете использовать программу просмотра для просмотра видео с SD-карты. Для просмотра видеофайлов на устройстве длительно нажмите кнопку «Меню», чтобы войти в режим воспроизведения.

Работа с базой данных

В памяти устройства содержится база данных с информацией о координатах радаров и камер. Кроме того, в базу данных занесены координаты безрадарных комплексов, которые не имеют радарного излучения (например, Автодория, Стрелка-Видео, Поток и др.), радарных комплексов, имеющих слабый уровень излучения (маломощные радары), а также муляжей радаров и камер.

Сопоставление этой информации с текущим положением автомобиля, вычисленным с помощью навигационной системы GPS, позволяет организовать заблаговременное оповещение водителя о приближении к различным объектам контроля движения. Работа с базой данных может осуществляться только при установленном соединении с навигационными спутниками системы GPS.

Активное состояние соединения идентифицируется соответствующей пиктограммой на дисплее устройства. Информация в базе данных должна поддерживаться актуальной и регулярно обновляться.

Обновление базы данных

Скачайте с сайта www.playme-russia.ru обновление базы камер, затем скопируйте на SD-карту файл обновления, пожалуйста, не изменяйте имя файла DATABASE. Вставьте SD-карту в комбоустройство, затем включите питание, база данных будет автоматически обновлена.



Техническая поддержка

Информацию о расположении авторизованных сервисных центров можно получить в местах приобретения товаров PlayMe, на сайте <http://playme-russia.ru> и по электронной почте - service@playme-russia.ru

130.com.ua

130.com.ua

Автотовары «130»