



ТЕЛЕФОНЫ

0 (800) 800 130
(050) 462 0 130
(063) 462 0 130
(067) 462 0 130

130
COM.UA

Интернет-магазин
автотоваров



SKYPE

km-130

АВТОМАГНИТОЛЫ — Магнитолы • Медиа-ресиверы и станции • Штатные магнитолы • CD/DVD чейнджеры • FM-модуляторы/USB адаптеры • Flash память • Переходные рамки и разъемы • Антенны • Аксессуары | **АВТОЗВУК** — Акустика • Усилители • Сабвуферы • Процессоры • Кроссоверы • Наушники • Аксессуары | **БОРТОВЫЕ КОМПЬЮТЕРЫ** — Универсальные компьютеры • Модельные компьютеры • Аксессуары | **GPS НАВИГАТОРЫ** — Портативные GPS • Встраиваемые GPS • GPS модули • GPS трекеры • Антенны для GPS навигаторов • Аксессуары | **ВИДЕОУСТРОЙСТВА** — Видеорегистраторы • Телевизоры и мониторы • Автомобильные ТВ тюнеры • Камеры • Видеомодули • Транскодеры • Автомобильные ТВ антенны • Аксессуары | **ОХРАННЫЕ СИСТЕМЫ** — Автосигнализации • Мотосигнализации • Механические блокираторы • Иммобилайзеры • Датчики • Аксессуары | **ОПТИКА И СВЕТ** — Ксенон • Биксенон • Лампы • Светодиоды • Стробоскопы • Оптика и фары • Омыватели фар • Датчики света, дождя • Аксессуары | **ПАРКТРОНИКИ И ЗЕРКАЛА** — Задние парктроники • Передние парктроники • Комбинированные парктроники • Зеркала заднего вида • Аксессуары | **ПОДОГРЕВ И ОХЛАЖДЕНИЕ** — Подогревы сидений • Подогревы зеркал • Подогревы дворников • Подогревы двигателей • Автохолодильники • Автокондиционеры • Аксессуары | **ТЮНИНГ** — Виброизоляция • Шумоизоляция • Тонировочная пленка • Аксессуары | **АВТОАКСЕССУАРЫ** — Радар-детекторы • Громкая связь Bluetooth • Стеклоподъемники • Компрессоры • Звуковые сигналы, СГУ • Измерительные приборы • Автопылесосы • Автокресла • Разное | **МОНТАЖНОЕ ОБОРУДОВАНИЕ** — Установочные комплекты • Обивочные материалы • Декоративные решетки • Фазоинверторы • Кабель и провод • Инструменты • Разное | **ПИТАНИЕ** — Аккумуляторы • Преобразователи • Пуско-зарядные устройства • Конденсаторы • Аксессуары | **МОРСКАЯ ЭЛЕКТРОНИКА И ЗВУК** — Морские магнитолы • Морская акустика • Морские сабвуферы • Морские усилители • Аксессуары | **АВТОХИМИЯ И КОСМЕТИКА** — Присадки • Жидкости омывателя • Средства по уходу • Полироли • Ароматизаторы • Клеи и герметики | **ЖИДКОСТИ И МАСЛА** — Моторные масла • Трансмиссионные масла • Тормозные жидкости • Антифризы • Технические смазки



В магазине «130» вы найдете и сможете купить в Киеве с доставкой по городу и Украине практически все для вашего автомобиля. Наши опытные консультанты предоставят вам исчерпывающую информацию и помогут подобрать именно то, что вы ищете. Ждем вас по адресу

<https://130.com.ua>

РУКОВОДСТВО ПОЛЬЗОВАТЕЛЯ



 **PARKCITY**

DVR HD 370

Автомобильный
видеорегистратор

Автотовары «130»

130.com.ua

Содержание

О данном руководстве	2
Предисловие	2
Общие сведения	2
Особенности	2
Меры предосторожности	3
Рекомендации по эксплуатации литиевых аккумуляторов	3
Внешний вид и органы управления	4
Основные функции кнопок	5
Установка устройства в автомобиле	5
Установка и извлечение карты памяти	5
Включение / выключение устройства	6
Управление видеорегистратором	6
Выбор режима работы	6
Видеосъемка	6
Меню настроек видеосъемки	6
Фотосъемка	7
Меню настроек фотосъемки	7
Просмотр	7
Меню настроек просмотра	8
Общие настройки	8
Встроенный детектор движения	8
Подключение к персональному компьютеру (ПК)	8
Системный сброс	9
Технические характеристики	9
Комплект поставки	9
Возможные вопросы при эксплуатации	10
Адреса авторизованных сервисных центров	11

О данном руководстве

Содержание данного руководства носит исключительно информационный характер и может изменяться без предварительного уведомления. Мы приложили все усилия, чтобы данное "Руководство пользователя" содержало точную и полную информацию о продукте, в том числе функциональные возможности, настройки, а также спецификацию продукта. Однако, в случае обнаружения ошибок и упущений, не предполагается какая-либо ответственность со стороны производителя.

Предисловие

Благодарим Вас за покупку PARKCITY DVR HD 370 - автомобильного видеорегистратора высокой четкости. Компактный размер и привлекательный дизайн устройства, производят приятное впечатление. Перед использованием видеорегистратора, пожалуйста, внимательно ознакомьтесь с данным руководством. Мы надеемся, что наш продукт будет соответствовать всем Вашим требованиям и прослужит Вам долгое время.

Общие сведения

PARKCITY DVR HD 370 - высокотехнологичный, компактный HD видеорегистратор, разработан с применением передовых технологий и рыночных требований. PARKCITY DVR HD 370 обладает такими качествами, как поддержка записи видео высокой четкости с разрешением FullHD 1920*1080, компактный размер, низкое энергопотребление, использование карт памяти microSD, как основного хранилища данных, передача данных через интерфейс USB.

Особенности

- Высокое качество записи с разрешением FullHD (1920*1080)
- Широкоугольный объектив с углом обзора 120°
- Размер матрицы 1/4 дюйма
- Цветной ЖК-дисплей 1.5 дюйма
- Видео кодек MJPG
- Встроенный детектор движения
- Встроенный акселерометр (G-сенсор)
- Циклическая запись с настраиваемыми параметрами
- Наложение штампа даты и времени на видеозапись
- Поддержка карт памяти microSDHC до 32 ГБ

Меры предосторожности

1. Используйте устройство только по его прямому назначению. Повреждение устройства, вызванное егоненадлежащим использованием, не является гарантийным случаем.
2. Необходимо исключить длительное пребывание устройства в условиях повышенной влажности, пыли, а также воздействия прямых солнечных лучей.
3. Во избежание нарушения изоляции и возникновения короткого замыкания держите провода в стороне от горячих и подвижных частей автомобиля.
4. После выполнения операций по монтажу устройства проверьте надежность его крепления, во избежание падения устройства при движении автомобиля.
5. Не извлекайте и не вставляйте карту памяти во время работы устройства.
6. Не отвлекайтесь на работу с устройством во время движения автомобиля.
7. Производитель не несет ответственности за потерю или повреждение данных в случае повреждения устройства или карты памяти.
8. В случае возникновения неисправности, не ремонтируйте устройство самостоятельно. Вам необходимо незамедлительно выключить устройство и обратиться в сервисный центр ParkCity.

Рекомендации по эксплуатации литиевых аккумуляторов

Внимание: Перед началом использования устройства, необходимо зарядить аккумуляторную батарею.

Индикация уровня заряда аккумуляторной батареи:



Полный заряд



Средний заряд



Низкий заряд



Разряжен

Доступны 2 способа зарядки встроенного аккумулятора:

1. Зарядка от компьютера с использованием USB кабеля.
2. Зарядка от автомобильного адаптера питания.

1. Для зарядки аккумуляторной батареи пользуйтесь только рекомендованным изготовителем оригинальным автомобильным адаптером питания.
2. Перед первым использованием литиевый аккумулятор необходимо полностью зарядить.
3. Для увеличения срока службы и сохранения емкости аккумулятора не подвергайте его воздействию высоких или низких температур, а также резким перепадам температур. При повышении рабочей температуры литиевого аккумулятора возможно снижение емкости, а при понижении температуры – уменьшение рабочего напряжения. Кроме того, в условиях эксплуатации при температуре ниже 5°C возможна начальная просадка напряжения.
4. Не допускайте замыкания между контактами аккумулятора.
5. Постарайтесь избегать глубокого разряда аккумулятора, так как это может значительно сократить срок службы батареи.
6. Не допускается заряд литиевого аккумулятора при температуре ниже 0°C. Не заряжайте аккумулятор, побывавший на морозе до тех пор, пока он не прогреется до положительной (по Цельсию) температуры. Оптимальная температура для заряда 15-25°C.

7. При низких температурах эффективность аккумулятора резко падает. Устройство с переохлажденным аккумулятором временно может не работать, даже если он полностью заряжен.

8. Если устройство долгое время не будет эксплуатироваться, то рекомендуется зарядить (или разрядить) аккумулятор. Оптимальные условия для длительного хранения литиевых аккумуляторов – 40-50% емкости, температура хранения - от +5°C до +20°C.

Внешний вид и органы управления

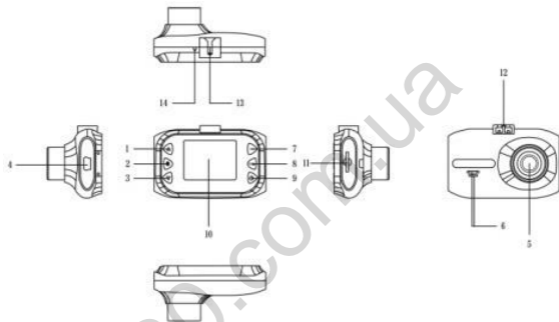

- | | |
|-------------------|-------------------------------|
| 1. Кнопка UP | 8. Кнопка Mode/Lock |
| 2. Кнопка MENU | 9. Кнопка Power |
| 3. Кнопка DN | 10. Дисплей |
| 4. Разъем USB | 11. Слот карты памяти |
| 5. Объективкамеры | 12. Слот крепления кронштейна |
| 6. Динамик | 13. Кнопка RESET |
| 7. Кнопка OK | 14. Микрофон |

Основные функции кнопок

Кнопка	Описание
UP	В режимах видео / фото увеличение масштаба В меню настроек - выбор параметра
DN	В режимах видео / фото – уменьшение масштаба В меню настроек - выбор параметра
MENU	Вход в меню регистратора
OK	В режиме видео – старт / остановка записи видео В режиме фото – спуск затвора В режиме просмотра – воспроизведение / пауза В меню настроек – подтверждение выбора
Mode/Lock	Переключение режимов видео, фото, просмотр Нажатие во время записи – защита текущего записываемого файла от перезаписи
RESET	Использовать для перезагрузки «зависшего» устройства

Установка устройства в автомобиле

1. Проложите кабель питания исходя из конструктивных особенностей автомобиля, таким образом, чтобы он не мешал при управлении автомобилем. Установите устройство на ветровое стекло автомобиля так, чтобы получить, как можно более полный обзор.
2. Устанавливайте устройство таким образом, чтобы не отвлекать и не создавать помех обзору водителя при движении.
3. На некоторых автомобилях питание подаваемое на прикуриватель не отключается при выключении зажигания, в этом случае необходимо выключить устройство вручную и извлечь автомобильный адаптер из прикуривателя, когда Вы покидаете автомобиль.

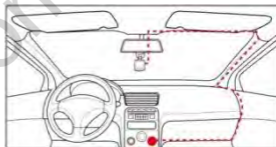

Установка и извлечение карты памяти

1. Аккуратно вставьте карту памяти в слот до момента фиксации.
2. Для извлечения карты памяти аккуратно нажмите на ее край, при этом произойдет освобождение карты из фиксатора, и извлеките карту из слота.

Примечание:

1. Устанавливайте и извлекайте карту памяти только при выключенном устройстве.
2. Убедитесь в том, что вы правильно вставляете карту памяти. Неправильная установка может повредить, как устройство, так и саму карту.
3. Рекомендуется использовать высокоскоростные карты памяти известных производителей..
4. После установки карты памяти рекомендуется отформатировать ее средствами самого устройства.

5. Если после установки карта памяти не распознается, она может быть повреждена, некорректно установлена или несовместима с устройством. В этом случае извлеките и снова вставьте карту или замените ее на другую.

Включение / выключение устройства

1. Для включения устройства без подключения к внешнему источнику питания длительно нажмите кнопку Power.
2. Для выключения устройства повторно длительно нажмите кнопку POWER.



Управление видеорегистратором

Выбор режима работы

Выбор режима работы устройства (видеосъемка / фотосъемка / просмотр) осуществляется кнопкой **Mode/Lock** после остановки записи кнопкой **OK**.

В режимах видеосъемки / фотосъемки / просмотра нажатие кнопки **Menu** вызывает соответствующее меню настроек.

Видеосъемка

1. При подаче питания от бортовой сети автомобиля устройство автоматически включится и начнет запись. При этом в левом верхнем углу экрана отображается значок режима видеосъемки, а также на экране отображается время записи и мигающий значок .
2. Чтобы выключить запись вручную, нажмите кнопку **OK**, повторным нажатием кнопки **OK** запись продолжится.
3. Во время записи видео нажмите кнопку **Mode/Lock** и текущий файл будет помечен, как неудаляемый для защиты от последующей перезаписи. На дисплее отобразится значок . Так же записываемый файл может быть защищен от перезаписи по срабатыванию G-сенсора.
4. В режиме видеосъемки нажатие кнопок **Up** или **Down** позволяет приближать или отдалять объект съемки.

Меню настроек видеосъемки

Переход к меню настроек осуществляется нажатием кнопки **Menu** после остановки видеозаписи. Затем кнопками **Up** или **Down** выберете функцию и нажмите кнопку **OK**.

- **Разрешение:** 1920*1080, 1440*1080, 1280*720 / 30,848*480,640*480, 320*240 – настройка разрешения видеозаписи
- **Циклическая запись:** Выкл /1 мин /2 мин /3 мин– настройка длительности видеофрагмента. При заполнении карты памяти, записанные ранее файлы удаляются, а на их место записываются новые. Если функция выключена, то запись идет до заполнения карты памяти, а затем останавливается.
- **Экспокоррекция:** от -2 до +2 – настройка экспозиции.
- **Датчик движения:** Вкл/Выкл – при включенном датчике запись начнется автоматически по срабатыванию датчика. Остановка записи происходит так же автоматически при отсутствии движения в кадре.
- **Запись звука:** Вкл/Выкл – включение / выключение встроенного микрофона.

- **Штамп дата/время:** Выкл / Выкл – включение/выключение наложения информации на фото/видео и формат отображения.
- **Gsensor:** Выкл /2G /4G /8G – включение и настройка чувствительности гравитационного датчика.
- **Звук кнопок:** Вкл/Выкл

Фотосъемка

1. Для перехода в режим фотосъемки, нажмите кнопку **Mode/Lock** после остановки записи, при этом в верхнем левом углу экрана отобразится значок 
2. Для получения фотоснимка нажмите кнопку **OK**
3. Во время фотосъемки нажатие кнопок **Up** или **Down** позволяет приближать или отдалять объект съемки

Меню настроек фотосъемки

Переход к меню настроек осуществляется нажатием кнопки **Menu**. Затем кнопками **Up** или **Down** выберете параметр и нажмите кнопку **OK**.

- **Задержка съемки:** Без задержки/2сек/5сек/10сек – время, через которое произойдет съемка после нажатия кнопки **OK**
- **Разрешение:** 12M/10M/8M/5M/3M/2M/VGA/1.3M – настройка разрешения фотоснимка
- **Серия:** Вкл/Выкл – при включении после нажатия кнопки **OK** устройство делает серию из пяти последовательных снимков с интервалом 1 сек
- **Качество:** Максимальный/Средний/Низкий – настройка качества фото
- **Уровень резкости:** Максимальный/Средний/Низкий
- **Баланс белого:** Авто /Солнечно/Пасмурно/Вольфрам/Флуорисцент – настройка баланса белого
- **Цвет:** Стандартная/Черно-белая/Серия – настройка цветопередачи
- **ISO:** Авто / 100 / 200 / 400 – настройка чувствительности
- **Экспокоррекция:** от -2 до +2 – настройка экспозиции
- **Стабилизация:** Вкл/Выкл – позволяет получить изображение без заметных рысков и дрожания
- **Быстрый просмотр:** Выкл/2 сек/5сек – настройка длительности отображения сделанного снимка

Просмотр

1. Для перехода в режим просмотра записей, находясь в режиме видеосъемки, остановите запись нажатием кнопки **OK**, затем нажмите кнопку **Mode** два раза. На экране отобразится последний записанный файл. Для отображения миниатюр сохраненных файлов нажмите кнопку **Down**.
2. Выбор отдельного файла осуществляется нажатием кнопок **Up** или **Down**.
3. Для воспроизведения видео или просмотра фото, после выбора файла нажмите кнопку **OK**, для остановки воспроизведения видеозаписи, нажмите кнопку **OK** повторно.
4. Регулировка уровня громкости при воспроизведении видеозаписи осуществляется во время просмотра нажатием кнопок **Up** или **Down**.

- Для удаления файлов, войдите в меню просмотра, выберите кнопками **Up** или **Down** необходимое действие и подтвердите свой выбор нажатием кнопки **OK**.
- Для установки или снятия защиты файлов от перезаписи, войдите в меню просмотра, выберите кнопками **Up** или **Down** необходимое действие и подтвердите свой выбор нажатием кнопки **OK**.

Меню настроек просмотра

Для перехода к меню настроек, находясь в режиме просмотра, нажмите кнопку **Menu**.

- **Удалить:** Удалить один файл /Удалить все файлы – удаление одного или всех сохраненных файлов.
- **Защитить:** Установить защиту на один файл /Снять защиту с одного файла/Установить защиту на все файлы /Снять защиту со всех файлов – управление защитой файлов от перезаписи.

Общие настройки

Переход к меню настроек осуществляется двойным нажатием кнопки **Menu** из любого режима (из режима записи только после остановки записи). Выбор настраиваемого параметра осуществляется кнопками **Up** или **Down**, подтверждение выбора нажатием кнопки **OK**.

- **Установка Дата/ Время:** Год /Месяц /День /Часы /Минуты /Секунды /Год-Месяц-День /Месяц-День-Год /День-Месяц-Год – установка текущей даты и времени, а также формата отображения
- **Авто выключение:** Выкл / 1 мин / 3 мин – время автоматического отключения устройства в режиме ожидания
- **Язык:** выбор языка интерфейса
- **Частота освещения:** 50 Гц / 60 Гц – настройка частоты электросети (РФ – 50 Гц).
- **Отключение экрана:** Выкл /3 мин /5 мин/10 мин – время автоматического отключения дисплея
- **Поворот изображения:** Вкл / Выкл – разворот записываемого видео на 180°
- **Форматирование:** Да / Нет – форматирование карты памяти
- **Установки по умолчанию:** Да / Нет – сброс к заводским настройкам
- **Версия ПО:** информация о версии установленного ПО.

Встроенный детектор движения

При включенной функции записи по детектору движения, устройство начинает запись только при наличии движения в зоне обзора видеокамеры. При наличии постоянного движения запись ведется непрерывно, если движение прекращается, то остановка записи происходит по истечении 15 сек, если в это время движение возобновляется, то запись продолжается.

Подключение к персональному компьютеру (ПК)

При подключении устройства с помощью USB кабеля к ПК, ОС ПК определит устройство и на экране видеорегистратора появится меню USBрежима:

- Флэш-память
- PC камера

В режиме флэш-памяти Вы можете просматривать, копировать и удалять файлы, сохраненные на карте памяти.

В режиме PC камеры, Вы можете использовать устройство в качестве веб-камеры.

Системный сброс

Если в работе устройства замечены сбои и «зависания», воспользуйтесь кнопкой **Reset**, для перезагрузки устройства.

Технические характеристики

Параметр	Описание
Матрица	1/4" КМОП, GC1024
Объектив	Угол обзора – 120°
Дисплей	1.5" ЖК-дисплей
Разрешение видеозаписи	1920*1080(24к/с), 1440*1080(24к/с), 1280*720(30к/с), 848*480 (30 к/с), 640*480(30к/с), 320*240(30 к/с)
Формат видеозаписи	AVI
Видео кодек	MJPEG
Разрешение фотоснимка	12М, 10М, 8М, 5М, 3М, 2М, VGA, 1.3М
Формат фотоснимка	JPEG
Интерфейсы	USB 2.0
Звук	Встроенный микрофон и динамик
G - сенсор	Встроенный
Тип карты памяти	micro SDHC (до 32 Гб/Класс 4 и выше)
Аккумулятор	Встроенный 200мАч
Питание	Автомобильный адаптер 5 В
Рабочая температура	- 20°C +70°C

Комплект поставки

- Видеорегистратор
- Автомобильный адаптер питания
- Кронштейн для крепления на ветровое стекло
- USB кабель
- Руководство пользователя

Примечание:

* Комплект поставки устройства, его технические и функциональные характеристики могут быть изменены производителем без предварительного уведомления.

* Срок службы видеорегистраторов PARKCITY, установленный производителем, составляет 2 года при условии, что они эксплуатируются в строгом соответствии с данным руководством.

Возможные вопросы при эксплуатации

- **Вопрос:** Почему не начинается запись при условии, что карта памяти установлена?
 - ✓ Перед использованием отформатируйте карту памяти в устройстве.
 - ✓ Карта памяти неисправна или несовместима с устройством, проверьте карту памяти и при необходимости замените.
 - ✓ Если выше перечисленные методы результата не дали, обратитесь в сервисный центр.
- **Вопрос:** Какой тип карт памяти лучше использовать?
 - ✓ Рекомендуется использовать карты памяти micro SDHC, Класс 4 и выше.
- **Вопрос:** Почему не воспроизводится видео на ПК или почему при воспроизведении звук отстает от видео или воспроизводится только звук или только видео?
 - ✓ Наиболее вероятная причина, это отсутствие необходимых кодеков на ПК, установите требуемые кодеки или медиа-проигрыватель с интегрированными кодеками.
- **Вопрос:** Почему изображение на видео размытое и нечеткое?
 - ✓ Возможная причина в загрязнении объектива камеры, очистите объектив.
 - ✓ Произошла расфокусировка объектива устройства, обратитесь в сервисный центр.
- **Вопрос:** Почему неправильно передаются цвета?
 - ✓ Матрица регистратора не в состоянии правильно передать цвета во всем диапазоне цветовых температур. По этому в регистраторе есть датчик, измеряющий цветовую температуру автоматически. Для более точной передачи цветов включите в меню настроек автоматическое определение «баланса белого».
- **Вопрос:** Чем можно очистить загрязненный объектив, можно ли использовать спиртосодержащие и другие очищающие жидкости?
 - ✓ Не используйте агрессивные и любые другие жидкости, такие как спирт, пятно очиститель, бензин, а также грубые салфетки и т.п., поскольку Вы можете повредить покрытие линзы.
 - ✓ Очищайте объектив мягкими салфетками или тканью, аккуратными круговыми движениями, так Вы сведете к минимуму вероятность повреждения покрытия линзы.
- **Вопрос:** Почему экран мерцает, появляются горизонтальные полосы?
 - ✓ Проявляется, как правило, в помещении с искусственным освещением из-за несоответствия настройки частоты электросети, установите частоту электросети 50 Гц или 60 Гц в соответствии с местными стандартами (РФ – 50 Гц).

Адреса авторизованных сервисных центров

Филиал Москва

Москва, ул. Шеногина, 4 стр. 1, 2 этаж, комн.37, тел: 8(800) 777-23-18

Филиал Центральный

Брянск, ул. Костычева, 70, тел: 8(4832) 62-56-49

Владимир, ул. Мира, 44/9, тел: 8(4922) 53-15-05

Воронеж, ул. Плехановская, 21, тел: 8(800) 770-78-87

Воронеж, ул. Ф. Энгельса, 52, тел: 8(800) 770-78-87 (только юрид. лица)

Иваново, ул. Смирнова, 47, тел: 8(4932) 32-60-12

Рязань, ул. Кудрявцева, 66, тел: 8(800) 770-78-87

Тамбов, ул. Носовская, 9, тел: 8(800) 770-78-87

Тверь, пр-т Чайковского, 100, тел: 8(4822) 32-10-10

Тула, пр. Ленина д.97, тел: 8(4872) 33-54-88

Липецк, ул. Космонавтов, д.6, тел: 8(4742) 34-01-01

Ярославль, ул. Советская, 23/16, тел: 8(4852) 74-40-22

Филиал Северо-Западный

Санкт-Петербург, Средний пр., 36/40, тел: 8(800) 770-78-87

Санкт-Петербург, пр. Просвещения, 19, тел: 8 (800) 770-78-87

Санкт-Петербург, Левашовский пр., 12, литер А, офис 421, тел: 8(964) 390-84-08, 8(812) 449-09-84 (#44958) (только юрид. лица)

Архангельск, ул. Воскресенская, 101, салон Евросеть, тел: 8(800) 770-78-87, 8(909) 556-02-18

Архангельск, пл. Ленина, 4, тел: 8(8182) 63-60-51

Вологда, ул. Батюшкова, 11, оф.416, тел: 8(800) 770-78-87

Череповец, ул. Ленина, 59, тел: 8(800) 770-78-87

Калининград, ул. Мусорского, 10, тел: 8(800) 770-78-87

Филиал Южный

Волгоград, ул. 7-й Гвардейской дивизии, 19, тел: 8(8442) 43-93-10, 8(8442) 43-93-11

Краснодар, ул.Кубанская, д.55, тел: 8(861) 298-74-61, 8(905) 402-78-87

Краснодар, ул.Офицерская, д.43, тел: 8(861) 245-88-86

Пятигорск ул.1-я Набережная, 32/4, тел: 8(8793) 33-17-29

Ростов-на-Дону, ул.50-летия Ростсельмаша, 1/52 этаж 6, офис 616, тел: 8(961) 302-77-55,

8(918) 504-45-02, 8(918) 500-19-46 (только юрид. лица)

Ростов-на-Дону, пр. Шолохова, 7, тел: 8(863) 299-00-50

Ставрополь, ул. Доваторцев, 19, тел: 8(8652) 74-19-55

Астрахань, ул. Савушкина, 51а, тел: 8(8512)63-27-27

Филиал Поволжье

Самара, ул. Партизанская, 19, тел: 8 (800) 770-78-87

Самара, ул. Самарская, 270, тел: 8 (800) 770-78-87

Самара, ул. Московское шоссе 15Б, ТЦ «Русь на Волге», 1эт. Салон «Евросеть», тел: 8(800) 770-78-87

Нижний Новгород, ул. Ванеева, 1, тел: 8(831) 220-08-99

Киров, ул. Ленина, 69, к.7, тел: 8(8332) 38-32-03

Саратов, ул. Большая Казачья, 35, тел: 8(8452) 57-20-52

Уфа, ул. Цурюпы, 124, тел: 8(800) 770-78-87

Оренбург, ул. Постникова, 36, тел: 8(3532) 78-17-06

Пенза, пр-т Строителей, 5, тел: 8(8412) 92-07-95

Пенза, ул. Московская, 34, тел: 8(8412) 56-44-35

Тольятти, ул. Ленинградская, 43, тел: 8(800) 770-78-87

Казань, ул. Левобулачная, 24, тел: 8(843) 526-03-31

Казань, пр. Ибрагимова д.32/20, тел: 8(843) 240-64-94

Йошкар-Ола, ул. Мира, 68, тел: 8(8362) 648-778

Филиал Уральский

Екатеринбург, Банковский пер., д.8, тел: 8(800) 770-78-87

Екатеринбург, ул. Серафимы Дерябиной, 24, тел: 8(800) 770-78-87 (только юрид. лица)

Пермь, ул. Мира, 11, тел: 8(800) 770-78-87

Челябинск, ул. Каслинская, 32, тел: 8(800) 770-78-87

Тюмень, ул. 30 лет Победы, д.6/3, тел: 8(800) 770-78-87

Сургут, пр-т Комсомольский, 13, тел: 8(800) 770-78-87

Ижевск, ул. Пойма, 65, тел: 8(3412) 77-10-10

Ижевск, ул. Горького д.162, тел: 8(3412) 65-56-44

Филиал Западно Сибирский

Новосибирск, ул. Орджоникидзе, д. 37, тел: 8(383) 210-50-13

Новосибирск, Микрорайон Горский, 8а, тел: 8(383) 210-50-13

Красноярск, ул. Полтавская, 38/1, тел: 8(391) 296-13-14, 8(391) 296-94-97, 8(963) 261-40-54

Барнаул, пр-т Социалистический, 130, тел: 8(3852) 251-874; 8(963) 520-91-57

Барнаул, ул. Павловский тракт, 51, тел: 8(3852) 386-836

Иркутск, ул. Фридриха Энгельса, 8Б, тел: 8(395) 228-83-08, 8(395) 294-25-85, 8(964) 359-95-85

Омск, пр-т Карла Маркса, 41, офис 328, тел: 8(3812) 30-34-90, 8 (962) 031-20-90

Новокузнецк, ул. Грдины, 27, тел: 8 (961) 713-90-90

Кемерово, пр-т Октябрьский, 36, тел: 8 (961) 708-57-39

Филиал Дальневосточный

Благовещенск, ул. Зейская, 136, тел: 8(4162) 22-01-45

Владивосток, Океанский пр-т, 15А (3 этаж), тел: 8(423) 230-02-53

Хабаровск, ул. Ленинградская, 34, тел: 8(4212) 41-00-71

Хабаровск, ул. Волочаевская, 123, тел: 8(4212) 41-00-71 доб. 89117 (только юрид. лица)

Филиал Крымский

Симферополь, ул. Карла Маркса 13/16, тел: 8(3652) 54-62-23, 8(978) 845-66-04

Севастополь, ул. Воронина д.10/1-1, тел: 8(8962) 55-99-99, 8(978) 832-30-02

Филиал Казахстан

Караганда, ул. Рыскулова д. 7Б, тел: 8(7212) 94-22-11

130.com.ua

130.com.ua

Техническая поддержка: Информацию о расположении авторизованных сервисных центров можно получить в местах приобретения товаров PARKCITY, на сайте www.parkcity-russia.ru
Многоканальный телефон 8 (800) 777-23-81

Автотовары «130»