



PHONES

0 (800) 800 130  
(050) 462 0 130  
(063) 462 0 130  
(067) 462 0 130

130  
COM.UA

Internet store of  
autogoods



SKYPE

km-130

CAR RECEIVERS — Receivers • Media receivers and stations • Native receivers • CD/DVD changers • FM-modulators/USB adapters • Flash memory • Facia plates and adapters • Antennas • Accessories |  
 CAR AUDIO — Car audio speakers • Amplifiers • Subwoofers • Processors • Crossovers • Headphones • Accessories | TRIP COMPUTERS — Universal computers • Model computers • Accessories |  
 GPS NAVIGATORS — Portable GPS • Built-in GPS • GPS modules • GPS trackers • Antennas for GPS navigators • Accessories | VIDEO — DVR • TV sets and monitors • Car TV tuners • Cameras • Videomodules  
 • Transcoders • Car TV antennas • Accessories | SECURITY SYSTEMS — Car alarms • Bike alarms • Mechanical blockers • Immobilizers • Sensors • Accessories | OPTIC AND LIGHT — Xenon • Bixenon • Lamps  
 • LED • Stroboscopes • Optic and Headlights • Washers • Light, rain sensors • Accessories | PARKTRONICS AND MIRRORS — Rear parktronic • Front parktronic • Combined parktronic • Rear-view mirrors  
 • Accessories | HEATING AND COOLING — Seat heaters • Mirrors heaters • Screen-wipers heaters • Engine heaters • Auto-refrigerators • Air conditioning units • Accessories | TUNING — Vibro-isolation  
 • Noise-isolation • Tint films • Accessories | ACCESSORIES — Radar-detectors • Handsfree, Bluetooth • Windowlifters • Compressors • Beeps, loudspeakers • Measuring instruments • Cleaners • Car seats  
 • Miscellaneous | MOUNTING — Installation kits • Upholstery • Grilles • Tubes • Cable and wire • Tools • Miscellaneous | POWER — Batteries • Converters • Start-charging equipment • Capacitors  
 • Accessories | MARINE AUDIO AND ELECTRONICS — Marine receivers • Marine audio speakers • Marine subwoofers • Marine amplifiers • Accessories | CAR CARE PRODUCTS — Additives • Washer fluid •  
 Care accessories • Car polish • Flavors • Adhesives and sealants | LIQUID AND OIL — Motor oil • Transmission oil • Brake fluid • Antifreeze • Technical lubricant



In store "130" you can find and buy almost all necessary goods for your auto in Kyiv and other cities, delivery by ground and postal services. Our experienced consultants will provide you with exhaustive information and help you to choose the very particular thing. We are waiting for you at the address

<https://130.com.ua>

# Baumaschinen

## Bedienungsanleitung



## Stromerzeuger

**ZI-STE950**

EAN : 9120039237831



*Bedienungsanleitung und Sicherheitshinweise  
lesen und beachten!*

*Technische Änderungen sowie  
Druck- und Satzfehler vorbehalten!*

Stand: 29.05.2013 – Revision 05 - DEUTSCH

Z.I.P.E.R Maschinen GmbH.  
GEWERBEPARK SCHLÜSSLBERG 8  
AT-4710 GRIESKIRCHEN  
TEL.: +43 (0) 7248 61 116 701  
FAX.: +43 (0) 7248 61 116 721  
INFO@ZIPPER-MASCHINEN.AT  
HTTP://WWW.ZIPPER-MASCHINEN.AT

**ZIPPER**





## Sehr geehrter Kunde!

Diese Bedienungsanleitung enthält Informationen und wichtige Hinweise zur Inbetriebnahme und Handhabung des Z.I.P.P.E.R Stromerzeuger ZI-STE950.

Die Bedienungsanleitung ist Bestandteil der Maschine und darf nicht entfernt werden. Bewahren Sie sie für spätere Zwecke auf und legen Sie diese Anleitung der Maschine bei, wenn sie an Dritte weitergegeben wird!



### Bitte beachten Sie die Sicherheitshinweise!

Lesen Sie vor Inbetriebnahme diese Anleitung aufmerksam durch. Der sachgemäße Umgang wird Ihnen dadurch erleichtert, Missverständnissen und etwaigen Schäden wird vorgebeugt.

Halten Sie sich an die Warn- und Sicherheitshinweise. Missachtung kann zu ernststen Verletzungen führen.

Durch die ständige Weiterentwicklung unserer Produkte können Abbildungen und Inhalte geringfügig abweichen. Sollten Sie Fehler feststellen, informieren Sie uns bitte.

Technische Änderungen vorbehalten!

**Kontrollieren Sie die Ware nach Erhalt unverzüglich und vermerken Sie etwaige Beanstandungen bei der Übernahme durch den Zusteller auf dem Frachtbrief!**

**Transportschäden sind innerhalb von 24 Stunden separat bei uns zu melden.**

**Für nicht vermerkte Transportschäden kann ZIPPER Maschinen keine Gewährleistung übernehmen.**

## Urheberrecht

© 2012

Diese Dokumentation ist urheberrechtlich geschützt. Die dadurch verfassungsmäßigen Rechte bleiben vorbehalten! Insbesondere der Nachdruck, die Übersetzung und die Entnahme von Fotos und Abbildungen werden gerichtlich verfolgt – Gerichtsstand ist Wels!

## Kundendienstadresse

### Z.I.P.P.E.R MASCHINEN GmbH

A-4710 Grieskirchen, Gewerbepark Schlüsslberg 8

Tel 0043 7248 61116 - 700

Fax 0043 7248 61116 - 720

office@zipper-maschinen.at



<b>1 TECHNISCHE DATEN</b>	<b>4</b>
<b>2 SICHERHEIT</b>	<b>5</b>
<b>3 INBETRIEBNAHME</b>	<b>6</b>
3.1 Lieferumfang .....	6
3.2 Vor Inbetriebnahme .....	6
<b>4 BEDIENUNG</b>	<b>7</b>
<b>5 WARTUNG</b>	<b>8</b>
5.1 Schutzschalte .....	8
5.2 Instandhaltungstätigkeiten .....	9
5.3 Luftfilter (alle 100 Arbeitsstunden) .....	9
5.4 TREIBSTOFFHAHN & TANKFILTER (alle 150 Arbeitsstunden) .....	10
<b>6 LAGERUNG</b>	<b>10</b>
<b>7 FEHLERBEHEBUNG</b>	<b>10</b>
<b>8 ENTSORGUNG</b>	<b>11</b>
<b>8 ERSATZTEILBESTELLUNG</b>	<b>11</b>
<b>9 KONFORMITÄTSERKLÄRUNG/CERTIFICATE OF CONFORMITY</b>	<b>12</b>
<b>10 PRODUKTBEOBACHTUNG</b>	<b>13</b>



## 1 TECHNISCHE DATEN

<b>Type:</b>	<b>ZI-STE 950 (AG-HA-950D)</b>
<b>Motortype</b>	<b>1-Zylinder, 2-Takt</b>
<b>Schutzklasse</b>	<b>I</b>
<b>Schutzspez.</b>	<b>IP 23 M</b>
<b>Starter</b>	<b>CDI</b>
<b>Mischverhältnis Benzin :Öl</b>	<b>40:1 ab 25° C</b>
<b>Tankkapazität</b>	<b>4,0 Liter</b>
<b>Motorleistung</b>	<b>2,0 PS</b>
<b>AC Spannung</b>	<b>230V / 50Hz</b>
<b>AC Leistung Generator</b>	<b>630 W</b>
<b>max. Leistung</b>	<b>700W</b>
<b>Drehzahl</b>	<b>3000 U/min</b>
<b>max. Laufzeit</b>	<b>4h</b>
<b>Lpa</b>	<b>73dB(A)</b>
<b>Lwa</b>	<b>93db(A)</b>
<b>Gewicht</b>	<b>18kg</b>



## 2 SICHERHEIT



- **Warnschilder und/oder Aufkleber an der Maschine, die unleserlich sind oder entfernt wurden, sind umgehend zu erneuern!**
- **Vor Inbetriebnahme diese Anleitung lesen!**
- **Kinder von der Maschine fernhalten!**
- **Abgase sind toxisch. Verwenden Sie den Stromerzeuger nur in gut gelüfteten Räumen bzw. im Freien.**
- **Stromerzeuger nicht verwenden bei Regen, Nässe bzw. hoher Luftfeuchtigkeit.**
- **Verwenden Sie den Stromerzeuger nur bei Temperaturen bis max. 35°C!**
- **Nicht an den Hausstromkreis anschließen!**
- **Vor der Verwendung des Stromerzeugers, diesen erden!**
- **Nachfüllen des Stromerzeugers während dem Betrieb ist verboten!**
- **Bevor Sie den Stromerzeuger nachfüllen:**
  - **Motor ausschalten**
  - **Feuer, Funken etc fernhalten.**
  - **Rauchen verboten**
  - **Treibstoff-Verschüttungen vermeiden, bzw. sofort reinigen.**



**Vorsicht! Bestimmte Teile der Maschine werden durch den Betrieb heiß! Vorsicht vor heißen Abgasen!**



**Ergreifen Sie geeignete Maßnahmen zum Schutz Ihres Gehörs!**



### 3 INBETRIEBNAHME

#### 3.1 Lieferumfang

Stromerzeuger  
Bedienungsanleitung  
Anschluss  
Griff

#### 3.2 Vor Inbetriebnahme

- Bei einer nicht geerdeten Maschine sind schwere Verletzungen durch Stromschlag im Falle einer Fehlfunktion möglich! Erden Sie die Maschine vor dem Betrieb!

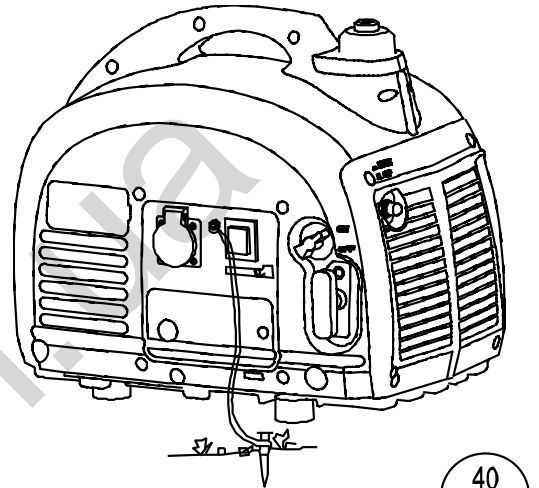

- Verwenden Sie ein vorgemischtes Benzin - Öl Gemisch im Mischungsverhältnis von 50 : 1 (auf 50 Teile Benzin 1 Teil Motoröl) bzw. 40:1.

**Bei Nichtbeachtung dieser Mischungsverhältnisse überhitzt sich der Motor! Motorschäden!**

Tanken immer nur mit eingesetztem Filter!

Benzin/Öl Gemisch vor dem Tanken UNBEDINGT kurz durchschütteln!!!!

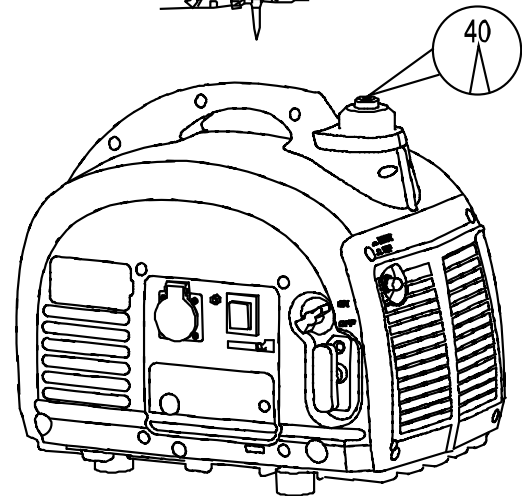

- Das Tankvolumen ist 4 Liter, tanken Sie max. bis zum Filter.

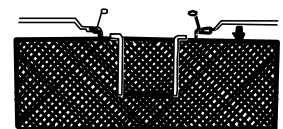

(Picture 3)



## 4 BEDIENUNG

Schließen Sie vor dem Anstarten des Stromerzeugers keine Elektrogeräte an diesen an!

ANSCHLUSS ELEKTRONISCHER APPARATE NACH STARTEN DES STROMERZEUGERS!

- Tank kurz schütteln vor Einschalten der Maschine

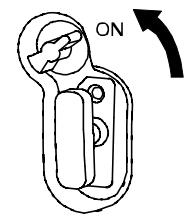

(Picture 6)

- Bringen Sie den Treibstoffzufuhrschalter in die Position „ON“

- Bringen Sie den Chock Hebel in die Position 1.

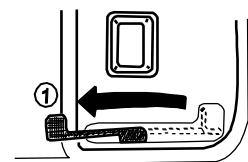

(Picture 7)

- Bringen Sie den Motorschalter in die Position „ON“

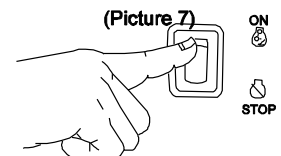

(Picture 8)

- Ziehen Sie den Seilstarter langsam zurück, bis Sie einen Widerstand spüren, lassen Sie ihn etwas zurückrollen, und ziehen Sie anschließend kraftvoll an!

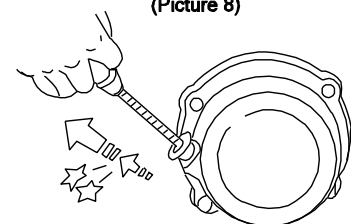

(Picture 9)

- Bringen Sie den Chok Hebel wieder in die Ausgangsposition.

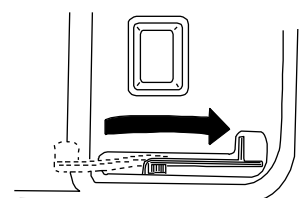

(Picture 10)

- Verbinden Sie den Elektroanschluss (des Elektronisch betriebenen Apparates mit der Steckdose.

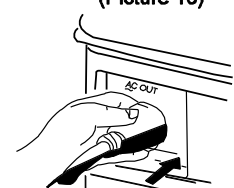

(Picture 15)





**Bevor Sie die Maschine ausschalten, sollten Sie alle elektronischen Apparate vom Stromerzeuger trennen.**

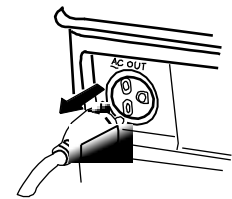

(Picture 11)

- Schalten Sie den Stromerzeuger aus, indem Sie den Schalter in die Position **STOP** bringen.

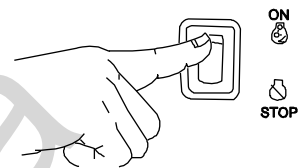

(Picture 12)

- Bringen Sie den Treibstoffzufuhrschalter in die Position „**OFF**“

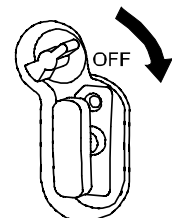

(Picture 13)

## 5 WARTUNG

Die Maschine ist wartungsarm und enthält nur wenig Teile, die der Bediener einer Instandhaltung unterziehen muss.

Störungen oder Defekte, die die Sicherheit der Maschine beeinträchtigen können, umgehend beseitigen lassen.

**Reparaturtätigkeiten dürfen nur von Fachpersonal durchgeführt werden!**

### 5.1 Schutzschalter

Position 1 ON

Position 2 OFF

Wenn Schutzschalter fällt, Ursache im Stromkreis überprüfen, beseitigen, reseten auf 1.

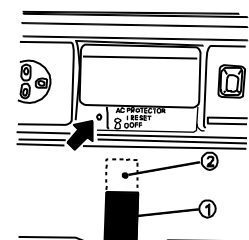

(Picture 16)



## 5.2 Instandhaltungstätigkeiten

- Zündkerzenüberprüfung alle 50 Arbeitsstunden

Entfernen Sie den Zündkerzenkontakt.

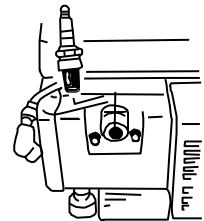

(Picture 17)

Entfernen Sie mit einer Bürste eventuelle Ablagerungen.

Untersuchen Sie die Zündkerze auf Verfärbungen.



(Picture 18)

Prüfen Sie den Kontaktabstand. Standard: 0.7~0.8mm

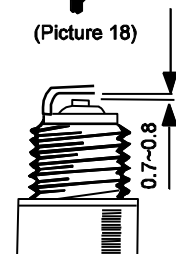

(Picture 19)

## 5.3 Luftfilter (alle 100 Arbeitsstunden)

1. Entfernen Sie den Luftfilter.
2. Reinigen Sie ihn in einer Lösung.
3. Tropfen Sie Motoröl auf den Luftfilter
4. Überflüssiges Motoröl entfernen Sie aus dem Luftfilter, indem Sie ihn auswringen.

**ACHTUNG: MASCHINE NIE OHNE LUFTFILTER  
BZW. MIT NICHT GEWARTETEM LUFTFILTER  
BETREIBEN**

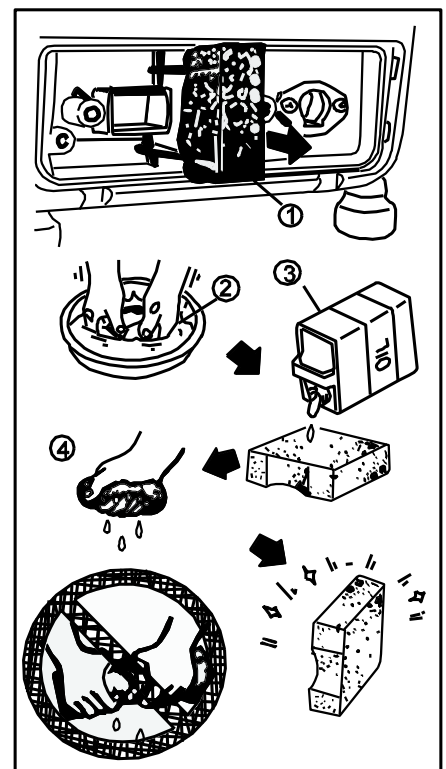

(Picture 20)



## 5.4 TREIBSTOFFHAHN & TANKFILTER (alle 150 Arbeitsstunden)

- Hebel Treibstoffhahn in Position „OFF“
- In Lösung (mit mildem Reinigungsmittel) alle Teile reinigen.
- Wieder zusammensetzen.
- Motortankfilter entfernen
- In Lösung (mit mildem Reinigungsmittel) reinigen.
- Wieder einsetzen.

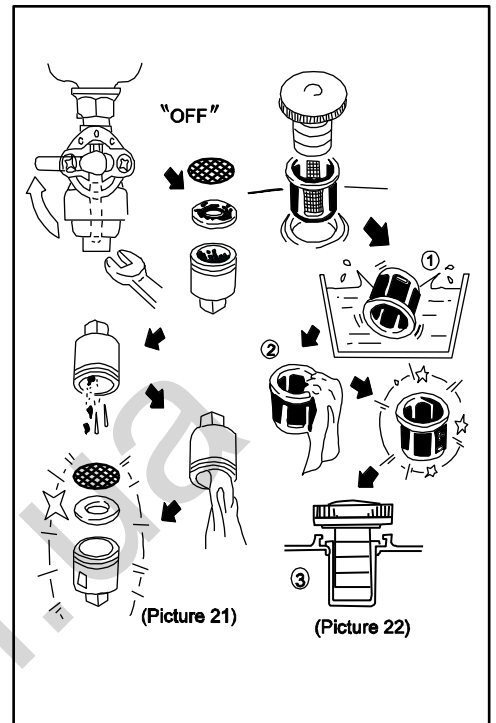

## 6 LAGERUNG

Falls der Stromgenerator mehr als ein Monat nicht benützt wird, befolgen Sie bitte folgende Anweisungen:

- Gesamten Treibstoff aus Tank, Treibstoffhahn sowie Vergaser entfernen.
- Zündkerze entfernen, ca. 1 Esslöffel Motoröl durch Zündkerzenöffnung einfüllen.
- Motorschalter auf OFF
- Seilstarter mehrmals betätigen
- Zündkerze einsetzen
- Stromerzeuger an einem trockenen, gut gelüfteten Ort lagern, abdecken.

## 7 FEHLERBEHEBUNG

Fehler	Mögliche Ursache	Behebung
<b>Der Motor springt nicht an</b>	Treibstoffstand? Treibstoffgemisch? Motorschalter auf ON? Zündkerzenkontakt auf Kerze? Zündkerze funktionstüchtig? Luftfilter verstopft? Treibstoffhahn verstopft? Motor defekt?	Nachfüllen 40: 1 auf ON Auf richtigen Sitz prüfen Siehe Wartung Siehe Wartung Siehe Wartung Fachhandel kontaktieren



## 8 ENTSORGUNG

Entsorgen Sie Ihren Stromerzeuger ZI-STE950 nicht im Restmüll.

Kontaktieren Sie Ihre lokalen Behörden für Informationen bzgl. der verfügbaren Entsorgungsmöglichkeiten.

Eine nicht fachgerechte Entsorgung kann zu Verunreinigungen des Bodens, des Grundwassers führen durch Bodenversickerung von gefährlichen und schädlichen Substanzen, und so schlussendlich durch verunreinigtes Wasser in Ihre Nahrungsversorgung gelangen und Ihre Gesundheit gefährden.

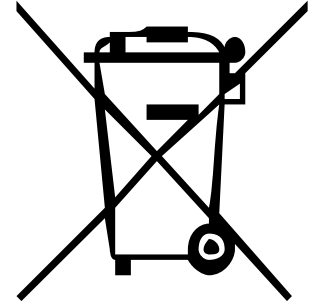

Wenn Sie bei Ihrem Fachhändler Ihr altes Gerät durch ein neues ersetzen, ist dieser verpflichtet, Ihr altes Gerät kostenlos zum Zwecke der fachgerechten Entsorgung zurückzunehmen.

## 8 ERSATZTEILBESTELLUNG

Mit Originalteilen von Z.I.P.P.E.R verwenden Sie Ersatzteile, die ideal aufeinander abgestimmt sind. Die optimale Passgenauigkeit der Teile verkürzen die Einbauzeiten und erhalten die Lebensdauer.

### HINWEIS

**Der Einbau von anderen als Originalersatzteilen führt zum Verlust der Garantie!**

**Ausgenommen sind handelsüblich erhältliche genormte Verschleißteile.**

Daher gilt: Beim Tausch von Komponenten/Teilen nur Originalersatzteile verwenden.

Bestelladresse sehen Sie unter Kundendienstadressen im Vorwort dieser Dokumentation.

**9 KONFORMITÄTSERKLÄRUNG/CERTIFICATE OF CONFORMITY****EG - KONFORMITÄTSERKLÄRUNG**

Z.I.P.P.E.R® **AUSTRIA** GmbH  
AT-4710 Grieskirchen, Gewerbepark Schlüsslberg 8  
Tel.: +43/72480/61116-701; Fax.: +43/7248/61116-721  
[www.zipper-maschinen.at](http://www.zipper-maschinen.at)  
[office@zipper-maschinen.at](mailto:office@zipper-maschinen.at)

**Bezeichnung/Name**

Zipper Stromerzeuger

**Typ/Model**

ZI-STE950

**EG-Richtlinien/EC-Directives**

- Deutsche Produktsicherheit/German Product Safety
- 2006/42/EC: Maschinenrichtlinie / machinery directive
- 2004/108/EEC: Richtlinie für elektromagnetische Verträglichkeit/ Directive for Electromagnetic Compatibility
- 2006/95/EC Niederspannungsrichtlinie / Low Voltage Directive

**Angewandte harmonisierte Normen zu/Applied Harmonized Norms for**

- |   |                                     |
|---|-------------------------------------|
| • Deutsche Produktsicherheit/German Product Safety: | EN 12601 :2010                      |
| • 2006/42/EC:                                       | ISO 8528                            |
| • 2004/108/EEC :                                    | EN 55014-1:2006, EN 55012 :2007     |
| • 2006/95/EC :                                      | EN 61000-6-1 : 2007, ISO3744 : 1995 |

Hiermit erklären wir, dass die oben genannte Maschine den grundlegenden Sicherheits- und Gesundheitsanforderungen der angeführten EG-Richtlinien entspricht. Diese Erklärung verliert ihre Gültigkeit, wenn Veränderungen an der Maschine vorgenommen werden, die nicht mit uns abgestimmt wurden.

Hereby we declare that the mentioned machine fulfil all relevant requirements of the above stated EC-Directives. Any manipulation of the machines not authorized by us renders this document invalid.

Grieskirchen, 22.10.2012

Ort / Datum

  
Erich Humer  
(Geschäftsführer)



## 10 PRODUKTBEOBACHTUNG

Wir beobachten unsere Produkte auch nach der Auslieferung.

Um einen ständigen Verbesserungsprozess gewährleisten zu können, sind wir von Ihnen und Ihren Eindrücken beim Umgang mit unseren Produkten abhängig.

Probleme, die beim Gebrauch des Produktes auftreten;  
Fehlfunktionen, die in bestimmten Betriebssituationen auftreten;  
Erfahrungen, die für andere Benutzer wichtig sein können.

Wir bitten Sie, derartige Beobachtungen zu notieren  
und per Fax oder E-Mail an uns zu senden:

**Z.I.P.P.E.R MASCHINEN GmbH**

A-4710 Grieskirchen, Gewerbepark Schlüsselberg 8  
Tel 0043 7248 61116 - 700  
Fax 0043 7248 61116 - 720  
office@zipper-maschinen.at