



PHONES

0 (800) 800 130
(050) 462 0 130
(063) 462 0 130
(067) 462 0 130

130
COM.UA

Internet store of
autogoods



SKYPE

km-130

CAR RECEIVERS — Receivers • Media receivers and stations • Native receivers • CD/DVD changers • FM-modulators/USB adapters • Flash memory • Facia plates and adapters • Antennas • Accessories |
 CAR AUDIO — Car audio speakers • Amplifiers • Subwoofers • Processors • Crossovers • Headphones • Accessories | TRIP COMPUTERS — Universal computers • Model computers • Accessories |
 GPS NAVIGATORS — Portable GPS • Built-in GPS • GPS modules • GPS trackers • Antennas for GPS navigators • Accessories | VIDEO — DVR • TV sets and monitors • Car TV tuners • Cameras • Videomodules
 • Transcoders • Car TV antennas • Accessories | SECURITY SYSTEMS — Car alarms • Bike alarms • Mechanical blockers • Immobilizers • Sensors • Accessories | OPTIC AND LIGHT — Xenon • Bixenon • Lamps
 • LED • Stroboscopes • Optic and Headlights • Washers • Light, rain sensors • Accessories | PARKTRONICS AND MIRRORS — Rear parktronic • Front parktronic • Combined parktronic • Rear-view mirrors
 • Accessories | HEATING AND COOLING — Seat heaters • Mirrors heaters • Screen-wipers heaters • Engine heaters • Auto-refrigerators • Air conditioning units • Accessories | TUNING — Vibro-isolation
 • Noise-isolation • Tint films • Accessories | ACCESSORIES — Radar-detectors • Handsfree, Bluetooth • Windowlifters • Compressors • Beeps, loudspeakers • Measuring instruments • Cleaners • Car seats
 • Miscellaneous | MOUNTING — Installation kits • Upholstery • Grilles • Tubes • Cable and wire • Tools • Miscellaneous | POWER — Batteries • Converters • Start-charging equipment • Capacitors
 • Accessories | MARINE AUDIO AND ELECTRONICS — Marine receivers • Marine audio speakers • Marine subwoofers • Marine amplifiers • Accessories | CAR CARE PRODUCTS — Additives • Washer fluid •
 Care accessories • Car polish • Flavors • Adhesives and sealants | LIQUID AND OIL — Motor oil • Transmission oil • Brake fluid • Antifreeze • Technical lubricant



In store "130" you can find and buy almost all necessary goods for your auto in Kyiv and other cities, delivery by ground and postal services. Our experienced consultants will provide you with exhaustive information and help you to chose the very particular thing. We are waiting for you at the address

<https://130.com.ua>

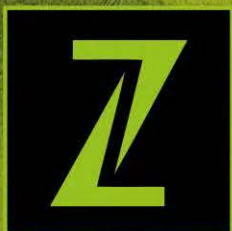

ZIPPER MASCHINEN GmbH

Gewerbepark 8

4707 Schlüsslberg | AUSTRIA

+43 (0) 7248 61116-700 | FAX 7248 61116-720

info@zipper-maschinen.at | www.zipper-maschinen.at

Originalfassung

DE BETRIEBSANLEITUNG

MOTORSENSE

Übersetzung / Translation

EN USER MANUAL

BRUSH CUTTER

HU HASZNÁLATI UTASÍTÁS

MOTOROS KASZA

SL NAVODILA ZA UPORABO

MOTORNA KOSA

HR UPUTA ZA UPORABU

MOTORNA KOSA

FR **MANUEL D'UTILISATION**

DÉBROUSSAILLEUSE



ZI-MOS145JAK

EAN: 9120039233208





1	INHALT / INDEX	
1	INHALT / INDEX	2
2	SICHERHEITSZEICHEN / SAFETY SIGNS	5
3	TECHNIK / TECHNICS / TECHNIKA / TEHNIKA / TECHNIQUE	7
	3.1 Komponenten und Lieferumfang / components and delivery content / Alkatrészek és a csomag tartalma / Komponente in vsebina pošiljke / Komponente i opseg isporuke / Composants et contenu de la livraison.....	7
	3.2 Technische Daten / Technical data / Műszaki adatok / Tehnični podatki / Tehnički podaci / Données techniques	8
4	VORWORT (DE)	9
5	SICHERHEIT	10
	5.1 Bestimmungsmäßige Verwendung	10
	5.2 Sicherheitshinweise	10
	5.3 Restrisiken	12
	5.4 Persönliche Ausrüstung.....	13
	5.5 Gurt.....	13
6	MONTAGE	14
	6.1 Zusammenbau.....	14
	6.1.1 Handgriff	14
	6.1.2 Schutzabdeckung.....	14
	6.1.3 Fadenspule	14
	6.1.4 Mähmesser	14
7	BETRIEB	15
	7.1 Betriebshinweise.....	15
	7.2 Start	15
	7.3 Stopp.....	15
8	WARTUNG	16
	8.1 Reinigung	16
	8.1.1 Reinigung des Luftfilters	16
	8.1.2 Zündkerze kontrollieren.....	16
	8.1.3 Vergaser.....	16
	8.2 Lagerung	17
	8.3 Entsorgung.....	17
9	FEHLERBEHEBUNG	17
10	PREFACE (EN)	18
11	SAFETY	19
	11.1 Intended Use.....	19
	11.2 Safety instructions	19
	11.3 Remaining risk factors.....	21
	11.4 Personal wear	22
	11.5 Belt.....	22
12	ASSEMBLY	23
	12.1 Assembly	23
	12.1.1 Handle bar	23
	12.1.2 Safety cover	23
	12.1.3 Nylon cutter	23
	12.1.4 Blade.....	23
13	OPERATION	24
	13.1 Operation instructions.....	24
	13.2 Start	24
	13.3 Stop.....	24
14	MAINTENANCE	25
	14.1 Cleaning	25
	14.1.1 Cleaning the air filter	25
	14.1.2 Check the spark plug.....	25
	14.1.3 Carburettor	25
	14.2 Storage.....	26
	14.3 Disposal.....	26
15	TROUBLE SHOOTING	26



16	ELOSZÓ (HU)	27
17	BIZTONSÁG	28
17.1	Rendeltetésszerű használat	28
17.2	Biztonsági utasítások	28
17.3	Fennmaradó kockázatok	30
17.4	Egyéni védőeszközök	31
17.5	Szíj	31
18	SZERELÉS	32
18.1	Összeszerelés	32
18.1.1	Fogantyú	32
18.1.2	Védőburkolat	32
18.1.3	Cérnaorsó	32
18.1.4	Fűvágó kés	32
19	ÜZEMELÉS	33
19.1	Üzemelési utasítások	33
19.2	Start	33
19.3	Leállítás	33
20	KARBANTARTÁS	34
20.1	Tisztítás	34
20.1.1	A levegőszűrő tisztítása	34
20.1.2	Gyújtógyertya ellenőrzése	34
20.1.3	Porlasztó	34
20.2	Tárolás	34
20.3	Ártalmatlanítás	35
21	HI BAEELHÁRÍTÁS	35
22	UVOD (SL)	36
23	VARNOST	37
23.1	Namenska uporaba	37
23.2	Varnostni napotki	37
23.3	Druga tveganja	39
23.4	Osebna oprema	40
23.5	Nošilni pas	40
24	MONTAŽA	41
24.1	Sestavljanje	41
24.1.1	Ročaj	41
24.1.2	Zaščitni pokrov	41
24.1.3	Nitni kolut	41
24.1.4	Kosilni nož	41
25	OBRATOVANJE	42
25.1	Obratovalni napotki	42
25.2	Zagon	42
25.3	Zaustavitev stroja	42
26	VZDRŽEVANJE	42
26.1	Čiščenje	43
26.1.1	Čiščenje zračnega filtra	43
26.1.2	Kontrola svečke	43
26.1.3	Uplinjač	43
26.2	Skladiščenje	44
26.3	Odstranjevanje	44
27	ODPRAVLJANJE NAPAK	44
28	PREDGOVOR (HR)	45
29	SIGURNOST	46
29.1	Namjenska uporaba	46
29.2	Upute o sigurnosti	46
29.3	Ostale opasnosti	48
29.4	Osobna oprema	49
29.5	Pojas	49
30	MONTAŽA	50
30.1	Sastavljanje	50
30.1.1	Drška	50



30.1.2	Zaštitni poklopac.....	50
30.1.3	Glava za reznu nit.....	50
30.1.4	Nož za košnju.....	50
31	RAD 51	
31.1	Upute o radu.....	51
31.2	Pokretanje.....	51
31.3	Zaustavljanje.....	51
32	ODRŽAVANJE	52
32.1	Čišćenje	52
32.1.1	Čišćenje filtra za zrak.....	52
32.1.2	Kontrola svjećice.....	52
32.1.3	Rasplinjač.....	52
32.2	Skladištenje	52
32.3	Zbrinjavanje.....	53
33	UKLANJANJE POGREŠAKA	53
35	AVANT-PROPOS (FR)	54
36	SECURITE	55
36.1	Utilisation conforme.....	55
36.2	Consignes de sécurité.....	55
36.3	Risques résiduels.....	57
36.4	Équipement individuel.....	58
36.5	Sangle.....	58
37	MONTAGE	59
37.1	Assemblage.....	59
37.1.1	Poignée.....	59
37.1.2	Cache de protection.....	59
37.1.3	Bobine de fil.....	59
37.1.4	Lame de taille.....	59
38	FONCTIONNEMENT	60
38.1	Instructions d'utilisation	60
38.2	Début.....	60
38.3	Arrêt.....	60
39	MAINTENANCE	61
39.1	Nettoyage.....	61
39.1.1	Nettoyage du filtre à air.....	61
39.1.2	Remplacer la bougie d'allumage.....	61
39.1.3	Carburateur.....	61
39.2	Entreposage.....	62
39.3	Élimination.....	62
40	RESOLUTION DE PANNE	62
41	ERSATZTEILE / SPARE PARTS	63
41.1	Ersatzteilbestellung / spare parts order.....	63
41.2	Explosionszeichnung / explosion drawing / robbantott metszeti rajz / Razstavljena risba / Rastavljeni nacrt / Vue éclatée.....	65
41.2.1	Motor / engine / motor / Moteur.....	66
42	EU-KONFORMITÄT SERKLÄRUNG / CE-DECLARATION OF CONFORMITY / EU-MEGFELELOSEGI NYILATKOZAT / EU-I ZJAVA O SKLADNOSTI / EU POTVRDA O SUKLADNOSTI / DECLARATION DE CONFORMITE UE	68
43	GEWÄHRLEISTUNG (DE)	69
44	WARRANTY GUIDELINES (EN)	70
45	JÓTÁLLÁS (HU)	71
46	GARANCIJA (SL)	72
47	JAMSTVO (HR)	73
48	GARANTIE (FR)	74
49	EXAMEN DU PRODUIT	75



2 SICHERHEITSZEICHEN / SAFETY SIGNS

Biztonsági jelzés / / VARNOSTNE OZNAKE / Znakovi za sigurnost / symboles de sécurité

DE	SICHERHEITSZEICHEN	EN	SAFETY SIGNS	HU	BIZTONSÁGI JELZÉS
	BEDEUTUNG DER SYMBOLE		DEFINITION OF SYMBOLS		A SZIMBÓLUMOK JELENTÉSE
SL	VARNOSTNE OZNAKE	HR	ZNAKOVI ZA SIGURNOST	FR	SYMBOLES DE SÉCURITÉ
	POMEN SIMBOLOV		ZNAČENJE SIMBOLA		SIGNIFICATION DES SYMBOLES



DE	CE-KONFORM - Dieses Produkt entspricht den EG-Richtlinien.
EN	EC-CONFORM - This product complies with the EC-directives.
HU	CE-KONFORM - Ez a termék megfelel az EU-irányelveknek.
SL	CE-KONFORM - Proizvod izpolnjuje zahteve glede na direktive EU.
HR	CE SUKLADNOST - Ovaj proizvod ispunjava direktive EZ-a.
FR	CONFORMI TÉ CE - Ce produit répond aux directives CE.



DE	ANLEITUNG LESEN! Lesen Sie die Betriebs- und Wartungsanleitung Ihrer Maschine aufmerksam durch und machen Sie sich mit den Bedienelementen der Maschine gut vertraut um die Maschine ordnungsgemäß zu bedienen und so Schäden an Mensch und Maschine vorzubeugen.
EN	READ THE MANUAL! Read the user and maintenance manual carefully and get familiar with the controls in order to use the machine correctly and to avoid injuries and machine defects.
HU	OLVASSA EL AZ ÚTMUTATÓT! Alaposan olvassa el az üzemeltetési és karbantartó útmutatót és jól ismerkedjen meg a gép kezelőelemeivel, hogy a gépet szabályszerűen kezelhesse és megelőzhesse az emberi sérüléseket és gépkárosodásokat.
SL	PREBERI TE NAVODILA! Pozorno preberite obratovalna in vzdrževalna navodila za vaš stroj in se dobro seznanite z upravljalnimi elementi stroja, da boste lahko stroj pravilno upravljali in tako preprečili poškodbe ljudi in poškodbe na stroju.
HR	PROČITAJTE UPUTU! Pažljivo pročitajte uputu za uporabu i održavanje stroja i dobro se upoznajte s elementima za rukovanje strojem kako biste mogli ispravno rukovati strojem te spriječiti ljudske štete i štete na stroju.
FR	LIRE LE MANUEL D'UTILISATION ! Lire le manuel d'exploitation et de maintenance de votre machine avec assiduité en vous familiarisant bien avec les organes de commande de la machine pour utiliser la machine correctement et prévenir ainsi des blessures corporelles et des dégâts sur la machine.



DE	WARNUNG! Beachten Sie die Sicherheitssymbole! Die Nichtbeachtung der Vorschriften und Hinweise zum Einsatz der Maschine kann schwere Personenschäden verursachen und zu tödlichen Unfällen führen
EN	ATTENTION! Ignoring the safety signs and warnings applied on the machine as well as ignoring the security and operating instructions can cause serious injuries and even lead to death.
HU	FIGYELMEZTETÉS! Vegye figyelembe a biztonsági szimbólumokat! A gép használatára vonatkozó előírások és megjegyzések be nem tartása komoly személyi sérüléseket okozhat és halálos balesetekhez vezethet!
SL	OPOZORI LO! Upoštevajte varnostne oznake! Neupoštevanje predpisov in napotkov za uporabo stroja lahko povzroči hude telesne poškodbe in je lahko smrtno nevarno.
HR	UPOZORENJE! Obratite pozornost na simbole za sigurnost! Nepoštivanje propisa i uputa za korištenje stroja može uzrokovati teške ljudske štete i dovesti do smrtnih nezgoda
FR	AVERTISSEMENT ! Observer les symboles de sécurité ! Le non-respect des prescriptions et des recommandations relatives à l'utilisation de la machine peut provoquer des dommages corporels graves, voire mortels



DE	Schutzausrüstung!	
EN	Protective clothing!	
HU	Védőfelszerelés!	
SL	Zaščitna oprema!	
HR	Zaštitna oprema!	
FR	Équipement de protection !	



DE	Verbrennungsgefahr!
EN	Burn hazard!
HU	Égésveszély!
SL	Nevarnost opeklin!
HR	Opasnost od opekotina!
FR	Risque de brûlure !



DE	Leicht entflammbar! Offenes Feuer verboten
EN	Highly flammable! Naked flames prohibited
HU	Könnyen gyúlékony! Nyílt láng használata tilos
SL	Lahko vnetljivo! Prepovedana uporaba odprtega ognja!
HR	Lako zapaljivo! Zabranjena je otvorena vatra
FR	Facilement inflammable ! Flamme nue interdite



DE	Feste Teile können wegkatapultiert werden!
EN	Solid Objects can be thrown away!
HU	Szilárd részecskék kirepülhetnek!
SL	Trdi predmeti se lahko odbijejo od naprave!
HR	Čvrsti dijelovi mogu biti izbačeni!
FR	Des composants fixes peuvent être éjectés !



DE	Nicht unter Schneidwerkzeug geraten!
EN	Don't touch the cutting tool!
HU	Ne álljon a vágószerszám alá!
SL	Pazite, da ne zaidete pod rezalno orodje!
HR	Pazite da se ne nađete ispod reznog alata!
FR	Ne pas passer sous les outils de coupe !



DE	Schalleistungspegel L_{WA}
EN	Sound power level L_{WA}
HU	Hangteljesítményszint L_{WA}
SL	Nivo zvočne moč L_{WA}
HR	Razina zvučne snage L_{WA}
FR	Niveau de puissance sonore L_{WA}



DE	Sicherheitsabstand einhalten
EN	Keep safe distance!
HU	Tartsa be a biztonsági távolságot
SL	Ohranjajte varnostno razdaljo
HR	Održavajte sigurnosni razmak
FR	Respecter des distances de sécurité !



3 TECHNIK / TECHNICS / TECHNIKA / TEHNIKA / TECHNIQUE

3.1 Komponenten und Lieferumfang / components and delivery content / **Alkatrészek és a csomag tartalma / Komponente in vsebina pošiljke /** Komponente i opseg isporuke / Composants et contenu de la livraison



1	Fadenspule / nylon cutter / cérnaorsó / Nitni kolut / Glava za reznu nit / Bobine de fil	9	Seilzugstarter / recoil starter / Zažanjalik na poteg vrvi / Pokretač s užetom / Cordon de démarrage
2	Fadenmesser / nylon cutter blade / lánckés / Rezilo odvečne nitke / Nož za reznu nit / Coupe-fil	10	Tank / tank / tartály / Rezervoar / Spremnik / Réservoir
3	Schutzabdeckung / safety cover / védőburkolat / Zaštitni pokrov / Zaštitni poklopac / Cache de protection	11	Gurt / belt / szíj / Pas za prenašanje / Pojas / Sangle
4	Stange / pole / rúd / Drog / Šipka / Perche	12	Mähmesser 3 Zahn / 3-tooth blade / 3-fogas kés / 3-zobni nož / Nož za košnju s 3 zupca / Lame 3 dents
5	Handgriff / handle / fogantyú / Ročaj / Drška / Poignée	13	Mähmesser 8 Zahn / 8-tooth blade / 8-fogas kés / 8-zobni nož / Nož za košnju s 8 zubaca / Lame 8 dents
6	Gürtöse / belt eyelet / emelőfül / Uho za pas za prenašanje / Ušica za remen / Anneau de transport	14	Werkzeug / tools / szerszám / Orodje / Alat / Outil
7	Motor / engine / motor / motor / motor / Moteur	15	Mixbehälter / mix box / keverőtartály / Posoda za mešanje / Spremnik mješavine / Réservoir de mélange
8	Zündkerzenstecker / spark plug / gyertyapipa / Pokrov vžigalne svečke / Utikač za svjećicu / Logement de bougie d'allumage	16	ZI-BR3 (optional) / ZI-BR3 (optional) / ZI-BR3 (tartozék) / ZI-BR3 (opcionjski) / ZI-BR3 (opcionalno) / ZI-BR3 (en option)





3.2 Technische Daten / Technical data / Műszaki adatok / Tehnični podatki / Tehnički podaci / Données techniques

Motortyp (Bezeichnung) / engine type (designation) / motortípus (megnevezés) / Tip motorja (oznaka) / Vrsta motora (naziv) / Type de moteur (désignation)	2-Takt / 2-stroke / 2-ütem / 2-taktni motor / 2 temps 1E44F-5
Motorleistung / engine power (rated) / motorteljesítmény / Moč motorja / Snaga motora / Puissance du moteur	1,45 kW
Hubraum / displacement / hengerűrtartalom / Prostornina / Zapremina / Cylindrée	51,7 cm ³
Leerlaufdrehzahl / idle speed / üresjárat fordulatszám / Število vrtljajev v prostem teku / Broj okretaja praznog hoda / Régime à vide	3000 min ⁻¹
max. Drehzahl Schneidgarnitur / max. speed cutting equipment / vágóberendezés max. Fordulatszám / Maks. število vrtljajev rezalne garniture / Maks. broj okretaja opreme za košnju / max. Vitesse de rotation de la garniture de coupe	9200 min ⁻¹
Stange / dimension pole / rúd / Drog / Šipka / Perche	1500 mm Ø 26mm
Durchmesser Aufnahmewelle / diameter / tartótengely átmérő / Premer gibljive gredi / Promjer vratila za prihvát / Diamètre de l'arbre de réception	8 mm
Zündung / ignition type / gyújtás / Vžig / Paljenje / Allumage	CDI
Tankvolumen / fuel tank capacity / tartály űrtartalom / Prostornina rezervoarja / Volumen spremnika / Volume du réservoir	1,2 l
Kraftstoff / fuel / üzemanyag / Gorivo / Gorivo / Carburant	40:1 Gemisch 40:1 mixture 40:1 keverék 40:1 mješavina Mélange 40:1
Gewicht / weight / súly / Teža / Težina / Poids	7,0 kg
Starter / starter / indító / Zaganjalnik / Pokretač / Démarreur	easy Starter Seilzug easy starter recoil easy indítókötél Easy vrvični zaganjalnik easy Starter potezno užje Cordon de démarreur facile
Garantierter Schall-Leistungspegel / guaranteed sound power level / garantált zajteljesítményszint / Zajamčen nivo zvočne moči / Zajamčena razina zvučne snage L _{WA} / Seuil de pression acoustique garanti	114 dB (A)
Vibration/ vibration / vibráció / Vibracija / Vibracija / Vibrations	~10,21 m/s ² k: 1,5m/s ²
Maximale Schnittbreite / max. cutting width / maximális vágásszélesség / Maksimalna širina reza / Maksimalna širina rezanja / Largeur de coupe maximale	430 mm
Fadenlänge / thread length / szálhossz / Dolžina nitke / Duljina niti/ longueur de fil	4 m
Fadenstärke / thread thickness / szálerősség / Debelina nitke / Debljina niti / Épaisseur de fil	Ø 2,4 mm
Mähmesser 3 Zahn / 3-tooth blade dimension / 3-fogas kés / 3-zobni nož / Nož za košnju s 3 zupca / Lame 3 dents	Ø255 x Ø25,4 x 1,4mm
Mähmesser 8 Zahn / 8-tooth blade dimension / 8-fogas kés / 8-zobni nož / Nož za košnju s 8 zubaca / Lame 8 dents	Ø255 x Ø25,4 x 1,4mm



4 VORWORT (DE)

Sehr geehrter Kunde!

Diese Betriebsanleitung enthält Informationen und wichtige Hinweise zur Inbetriebnahme und Handhabung der Motorsense ZI-MOS145JAK.

Folgend wird die übliche Handelsbezeichnung der Maschine (siehe Deckblatt) in dieser Betriebsanleitung durch die Bezeichnung "Maschine" ersetzt.

Die Betriebsanleitung ist Bestandteil der Maschine und darf nicht entfernt werden. Bewahren Sie sie für spätere Zwecke auf und legen Sie diese Anleitung der Maschine bei, wenn sie an Dritte weitergegeben wird!

Bitte beachten Sie die Sicherheitshinweise!



Lesen Sie vor Inbetriebnahme diese Anleitung aufmerksam durch. Der sachgemäße Umgang wird Ihnen dadurch erleichtert, Missverständnissen und etwaigen Schäden wird vorgebeugt.

Halten Sie sich an die Warn- und Sicherheitshinweise. Missachtung kann zu ernststen Verletzungen führen.

Durch die ständige Weiterentwicklung unserer Produkte können Abbildungen und Inhalte geringfügig abweichen. Sollten Sie Fehler feststellen, informieren Sie uns bitte.

Technische Änderungen vorbehalten!

Urheberrecht

© 2018

Diese Dokumentation ist urheberrechtlich geschützt. Die dadurch verfassungsmäßigen Rechte bleiben vorbehalten! Insbesondere der Nachdruck, die Übersetzung und die Entnahme von Fotos und Abbildungen werden gerichtlich verfolgt.

Als Gerichtsstand gilt das Landesgericht Linz oder das für 4707 Schlüsslberg zuständige Gericht.

Kundendienstadresse

ZIPPER MASCHINEN GmbH
Gewerbepark 8, A-4707 Schlüsslberg
AUSTRIA
Tel.: +43 7248 61116-700
Fax: +43 7248 61116-720
Mail: info@zipper-maschinen.at



5 SICHERHEIT

5.1 Bestimmungsmäßige Verwendung

Die Maschine nur in technisch einwandfreiem Zustand sowie bestimmungsgemäß, sicherheits- und gefahrenbewusst benutzen! Störungen, welche die Sicherheit beeinträchtigen können, umgehend beseitigen lassen! Die vom Hersteller vorgeschriebenen Betriebs-, Wartungs- und Instandsetzungsbedingungen und die Befolgung der in der Anleitung enthaltenen Sicherheitshinweise sind einzuhalten.

Es ist generell untersagt, sicherheitstechnische Ausrüstungen der Maschine zu ändern oder unwirksam zu machen!

Die Maschine ist ausschließlich für folgende Tätigkeiten bestimmt:

zum Mähen bzw. Trimmen von Gras, Unkraut und Gestrüpp.

Für eine andere oder darüber hinausgehende Benutzung und daraus resultierende Sachschäden oder Verletzungen übernimmt **ZIPPER-MASCHINEN** keine Verantwortung oder Garantieleistung.



WARNUNG

- Verwenden Sie nur für die Maschine zulässige Schneidwerkzeuge!
- Beschädigte Schneidwerkzeuge dürfen auf keinem Fall begradigt oder geschweißt werden!

HÖCHSTE VERLETZUNGSGEFAHR!

5.2 Sicherheitshinweise

Warnschilder und/oder Aufkleber an der Maschine, die unleserlich sind oder entfernt wurden, sind umgehend zu erneuern!

Örtlich geltende Gesetze und Bestimmungen können die Verwendung dieser Maschine einschränken!

Zur Vermeidung von Fehlfunktionen, Schäden und gesundheitlichen Beeinträchtigungen sind folgende Hinweise **UNBEDINGT** zu beachten:

- Die Maschine nur bei ausreichend guten Lichtverhältnissen verwenden, damit eine gefahrenlose Bedienung gewährleistet werden kann.
- Bei Müdigkeit, Unkonzentriertheit bzw. unter Einfluss von Medikamenten, Alkohol oder Drogen ist das Arbeiten an der Maschine verboten!
- Vorsicht bei rutschigem Untergrund – Rutschgefahr - Verletzungsgefahr. Tragen Sie beim Arbeiten solides und rutschfestes Schuhwerk. Rutschen/ Stolpern/Fallen sind eine Hauptursache für schwere oder tödliche Verletzungen.
- Die Maschine darf nur vom eingeschulten Fachpersonal bedient werden.
- Unbefugte, insbesondere Kinder, und nicht eingeschulte Personen sind von der laufenden Maschine fern zu halten!
- Wenn Sie die Maschine an Dritte weitergeben, ist diese Anleitung der Maschine zwingend beizulegen.
- Vor jeder Verwendung ist die Betriebssicherheit der Maschine zu prüfen (fester Sitz des Schneidwerkzeuges, ordnungsgemäße Funktion des Gashebels)
- Verbrennungsgefahr! Während dem Betrieb strömen heiße Abgase aus und Maschinenteile wie etwa Vergaser und Motor werden heiß.
- Legen Sie die heiße Motorsense nie in trockenes Gras oder auf sonstige, leicht entflammbare Materialien.
- Nach dem Betrieb muss die Maschine auskühlen. Ansonsten besteht akute Verbrennungsgefahr



- ACHTUNG: Benzin ist sehr leicht entzündlich!
- Rauchen sowie offenes Feuer sind während dem Tanken verboten. Tanken Sie nicht, wenn der Motor und Vergaser noch sehr heiß sind.
- Tanken nur im Freien oder in gut durchlüfteten Räumen.
- Vermeiden Sie Kontakt mit Haut und Kleidung (Brandgefahr!).
- Nach dem Tanken Tankdeckel gut verschließen und auf Dichtheit prüfen. Startvorgang mindestens 3m entfernt vom Tankort.
- Verschütteter Treibstoff ist sofort wegzuwischen.
- Arbeiten Sie konzentriert, sicherheitsbewusst und achten Sie stets auf einen sicheren STAND beim Arbeiten! Vorsicht bei unebenen Arbeitsflächen sowie Arbeitsflächen mit Gefälle!
- Schneiden niemals:
 - über Hüfthöhe
 - auf einer Leiter stehend
 - auf Bäumen
- Regelmäßige Pausen vermindern das Sicherheitsrisiko durch Kontrollverlust wegen Ermüdung. Wechseln Sie immer wieder die Arbeitsposition.
- Abnormale Körperhaltung vermeiden.
- Im Leerlauf darf sich das Schneidwerkzeug nicht drehen!
- Die maximale Wellendrehzahl darf die angegebene Geschwindigkeit nicht überschreiten. Einstellungen überprüfen lassen!
- Im Umkreis von 15m darf sich keine weitere Person aufhalten!
- Diesen Abstand auch zu Sachen einhalten!
- Gefahr der Sachbeschädigung!
- Feste Gegenstände Steine, Metallteile, o. Ä. können weggeschleudert werden – Verletzungsgefahr!
- Bei Arbeiten an der Maschine geeignete Schutzausrüstung (Schutzhandschuhe, Schutzbrille, **Schutzhelm, Gehörschutz, ...**) tragen!
- Die laufende Maschine darf nie unbeaufsichtigt sein! Nach Beendigung des Arbeitens, sowie bei jeglicher Pause, Motor abstellen.
- Vor Wartungsarbeiten oder Einstellarbeiten ist die Maschine auszuschalten. Lagerung immer mit leerem Tank an einem sicheren Ort.
- Greifen Sie während dem Betrieb nie in den Mähapparat.
- Achten sie darauf, dass sie nicht unter das Schneidwerkzeug geraten! Verwenden Sie für die anstehende Arbeit immer das richtige Schneidwerkzeug.
- Lassen Sie den Motor niemals in abgeschlossenen oder begrenzten Bereichen laufen. Die Abgase enthalten giftiges Kohlenmonoxid. Die Belastung kann Bewusstlosigkeit verursachen und zum Tod führen.
- Vor dem Start, nach dem Ausfall oder Schlag, überprüfen Sie unbedingt das Gerät und stellen Sie sicher, dass es sich in einem guten Zustand befindet.
- Tragen Sie feste Handschuhe, wenn Sie den Freischneider bedienen oder wenn Sie das Schneidmesser einbauen oder entfernen.

TRANSPORTHINWEISE:

- Motor ausschalten
- Messerschutz anbringen
- Maschine sichern
- Tank vollständig leeren, Kraftstoffaustritt vermeiden
- Um Beschädigungen zu vermeiden Gerät nie schleifen sondern immer vollständig anheben.



LAGERHINWEISE:

- Fadenspule und Mähmesser entfernen und säubern
- Messerschutz anbringen
- Maschine reinigen und trocknen
- Tank vollständig leeren, Kraftstoffaustritt vermeiden
- An einem trockenen, außerhalb der Reichweite von Kindern Ort, gut verpackt (Schutz vor Schnittverletzungen) lagern

5.3 Restrisiken

Auch bei Einhaltung aller Sicherheitsbestimmungen und bei bestimmungsgemäßer Verwendung sind folgende Restrisiken zu beachten:

- Gefahr durch Lärm:

Arbeiten ohne Gehörschutz kann das Gehör auf Dauer schädigen.

- Gefahr durch die Arbeitsumgebung:

Achten Sie auf Steine und andere Dinge, die durch die Maschine herumgeschleudert werden können, sowie auf herunterfallende Äste.

- Gefahr für die Hände bzw. Finger:

Greifen Sie während dem Betrieb nie in den Mähapparat der Maschine. Nach dem Betrieb muss die Maschine auskühlen. Sonst besteht akute Verbrennungsgefahr!

- Erfassen und Aufwickeln:

Drähte und Schnüre können vom Messerblatt bzw. der Fadenspule erfasst werden und können sowohl die Maschine beschädigen als auch Verletzungen verursachen. Bei der Beseitigung solcher Zustände Motor abstellen!

- Vibration:

Der angegebene Schwingungsemissionswert ist nach einem genormten Prüfverfahren gemessen worden und kann zum Vergleich eines Werkzeugs mit einem anderen verwendet werden. Der angegebene Schwingungsemissionswert kann auch zu einer einleitenden Einschätzung der Aussetzung verwendet werden.

Warnung:

Der Schwingungsemissionswert kann sich während der tatsächlichen Benutzung des Werkzeugs von dem Angabewert unterscheiden, abhängig von der Art und Weise, in der das Werkzeug verwendet wird.

- Schwingung:

Wenn sich Personen mit Durchblutungsstörungen zu starken mechanischen Schwingungen aussetzen, kann es zu Schädigungen von Blutgefäßen und/oder Nervensystem kommen. Folgende Symptome können durch Vibrationen an Fingern, Händen oder Handgelenken auftreten:

„Einschlafen“ von Körperteilen (Taubheit), Kribbeln, Schmerz, Stechen, Veränderung von Hautfarbe oder Haut. Falls eines dieser Symptome auftritt, suchen Sie einen Arzt auf!

Um das Risiko der „Weißfingerkrankheit“ zu verringern, halten Sie Ihre Hände während des Arbeitens warm und warten und pflegen Sie das Werkzeug und Zubehörteile gut.

- Kickback – Rückschlag:

Beim Arbeiten mit metallischen Schneidmessern kann es, wenn feste Gegenstände (Bäume, Zweige, Steine, oder dergleichen) berührt werden, zu einem Rückschlag des ganzen Gerätes oder zu einem schlagartigen Zug nach vorne kommen.

Dieser Rückschlag tritt ohne Vorwarnung schlagartig ein und kann zum Kontrollverlust über das Gerät und zur Gefährdung des Benutzers und umstehenden Personen führen. Besondere Gefährdung droht in schwer einsehbaren Bereichen und dichtem Bewuchs.



So bewahren Sie Kontrolle bei Rückschlag:

- Halten Sie das Gerät beim Arbeiten immer mit beiden Händen sicher fest.
- Achten Sie auf einen sicheren Stand. Halten Sie die Füße bequem gespreizt und rechnen Sie immer mit einem möglichen Rückschlag.
- Überschätzen Sie sich nicht und bewahren Sie beim Arbeiten jederzeit das Gleichgewicht.
- Vor Schnittbeginn sollte das Schneidmesser die volle Arbeitsdrehzahl erreicht haben.
- Beim Freischneiden können Steine und Schutt hochgeschleudert werden und zu schweren Verletzungen führen.
- Achten Sie darauf, dass die Schutzhaube sicher montiert ist.

Werden rotierende Teile (Schneidmesser) unkorrekt befestigt, kann dies zu schweren Unfällen führen.

Kontrollieren Sie vor Arbeitsbeginn das Schneidmesser auf festen Sitz.

Diese Risiken können minimiert werden, wenn alle Sicherheitsbestimmungen angewendet werden, die Motorsense ordentlich gewartet und gepflegt wird und die Maschine bestimmungsgemäß und von entsprechend geschultem Fachpersonal benutzt wird.

Trotz aller Sicherheitsvorschriften ist und bleiben ihr gesunder Hausverstand und ihre entsprechende technische Eignung/Ausbildung zur Benutzung von der Maschine der wichtigste Sicherheitsfaktor!

5.4 Persönliche Ausrüstung



- A. Sicherheitshelm
- B. Gehörschutz
- C. Gesichtsschutz
- D. Gurt
- E. Handschuhe
- F. Sicherheitsabdeckung des Blattes
- G. Sicherheitsschuhe
- H. Arbeitshose

HINWEIS

Das Werkzeug nur mit, vor der Inbetriebnahme an den Bediener angepasstem, Schultergurt bedienen. Bedienung der Motorsense niemals mit einer Hand!

5.5 Gurt

- Legen Sie den Tragegurt 2 über die Schultern.
- Schließen Sie den Tragegurt-Verschluss 3.
- Stellen Sie an den Gurtstraffern 1 der Schultergurte die Gurtlänge so ein, dass sich die Motorsensen-Halterung 4 auf Hüfthöhe befindet.
- Richten Sie die Längen der Gurte so aus, dass das Gewicht gleichmäßig auf beide Schultern verteilt ist.
- Hängen Sie den Gurt mit der Schnellkupplung in die Gurtöse der Maschine ein.

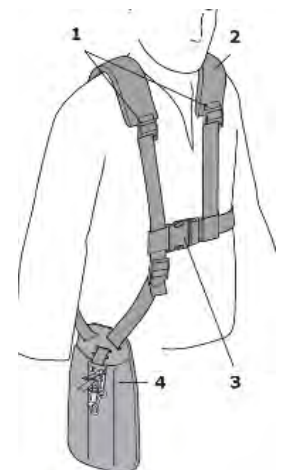

Mähen Sie niemals ohne die Maschine mit dem Gurt an sich zu hängen



6 MONTAGE

Überprüfen Sie nach Erhalt der Lieferung, ob alle Teile in Ordnung sind. Melden Sie Beschädigungen oder fehlende Teile umgehend Ihrem Händler oder der Spedition. Sichtbare Transportschäden müssen außerdem gemäß den Bestimmungen der Gewährleistung unverzüglich auf dem Lieferschein vermerkt werden, ansonsten gilt die Ware als ordnungsgemäß übernommen.

6.1 Zusammenbau

Achten Sie beim Zusammenbau darauf, dass bei vorhandenen Verzahnungen diese ineinander eingreifen. Kontrollieren Sie vor der Inbetriebnahme alle Schraubverbindungen und ziehen Sie sie bei Bedarf nach.

6.1.1 Handgriff

- Lösen Sie die vormontierten Schrauben der Griffaufnahme und stecken Sie die Griffe jeweils seitlich in die Griffaufnahmeöffnung.
- Jeder Griff muss bis in die Mitte der Öffnung hineingesteckt werden.
- Ziehen Sie die Schrauben fest.

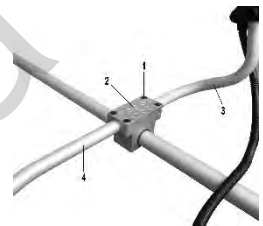

6.1.2 Schutzabdeckung

- Schutzabdeckung mit den Befestigungsschrauben fixieren

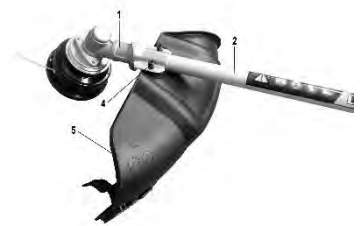

6.1.3 Fadenspule

- Blockieren Sie die Antriebswelle mithilfe eines Inbusschlüssel gegen Verdrehen.
- Nun können Sie die Fadenspule hinaufschrauben (Linksgewinde).

Die Fadenspule ist geeignet für Rasen oder Grasschnitte.

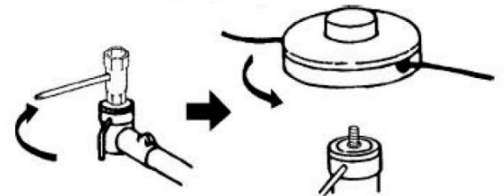

6.1.4 Mähmesser

- Blockieren Sie die Antriebswelle mithilfe eines Inbusschlüssel gegen Verdrehen.
- Nehmen Sie das Blatt und geben Sie es auf die Antriebswelle.
- Fügen Sie nun die Distanzscheibe, Sicherheitsring und die Abdeckung bei und fixieren Sie es mit der Mutter.

Metallblätter sind geeignet für das Schneiden von Unkraut, Gestrüpp, Unterholz und hohem Gras.

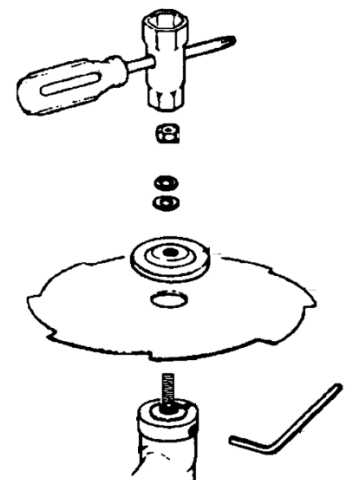



7 BETRIEB

Betreiben Sie die Maschine nur im einwandfreien Zustand. Vor jedem Betrieb ist eine Sichtprüfung der Maschine durchzuführen. Sicherheitseinrichtungen, elektrische Leitungen und Bedienelemente sind genauestens zu kontrollieren. Prüfen Sie Schraubverbindungen auf Beschädigung und festen Sitz.

7.1 Betriebshinweise

HINWEIS

- Vor sämtliche Umrüstarbeiten bei Maschine abschalten und abkühlen lassen!
- Die Maschine immer mit Gurt bedienen!
- In Gefahrensituationen die Maschine mit dem Schnellverschluss vom Schultergurt lösen
- Vor jeder Inbetriebnahme sicher gehen, dass der Treibstoff und -tank in einwandfreiem Zustand ist!

7.2 Start

- Schalten Sie den Hauptschalter (3) auf ein „I“.
- Schalten sie den Choke in Position CLOSE.

HINWEIS

Die CLOSED Position des Chokes reichert das Kraftstoffgemisch für das Starten des KALTEN Motors an. Die OPEN Position liefert das richtige Kraftstoffgemisch für den normalen Betrieb nach dem Starten und für das Neustarten eines warmen Motors.

- Drücken Sie dann 2-3-mal die Primärpumpe.
- Die Primärpumpe ist neben dem Tank unten am Vergaser angebracht.
- Gashebel in Startposition bringen (1 ► 2 ► 3)
- Den Anlassergriff greifen und ihn langsam anziehen. Der Widerstand wird hart an einer bestimmten Position, die dem Druckpunkt entspricht. Das Seil ein bisschen von diesem Punkt zurückspulen lassen, und dann kraftvoll anziehen.
- Wenn der Motor ruhig läuft, schalten Sie den Choke auf Position OPEN.

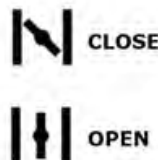

7.3 Stopp

- Gashebel loslassen und Hauptschalter (3) auf ein „0“ stellen.



8 WARTUNG



ACHTUNG

Vor Wartungsarbeiten Maschine ausschalten und Maschine abkühlen lassen!

Die Maschine ist wartungsarm und enthält nur wenig Teile, die der Bediener einer Instandhaltung unterziehen muss.

Störungen oder Defekte, die die Sicherheit der Maschine beeinträchtigen können, umgehend beseitigen lassen.

Tragen Sie feste Handschuhe, wenn Sie das Schneidmesser einbauen oder entfernen.

Beschädigte Schneidwerkzeuge dürfen auf keinen Fall begradigt oder geschweißt werden!

HINWEIS

Nur ein regelmäßig gewartetes und gut gepflegtes Gerät kann ein zufrieden stellendes Hilfsmittel sein. Wartungs- und Pflegemängel können zu unvorhersehbaren Unfällen und Verletzungen führen.

Reparaturen die spezielle Fachkenntnisse erfordern, sollten nur von autorisierten Service Centern durchgeführt werden.

Unsachgemäßer Eingriff kann das Gerät beschädigen oder Ihre Sicherheit gefährden.

Kontrollen zur Instandhaltung der Maschine	
Lockere oder verlorene Schrauben	Vor jeder Inbetriebnahme
Beschädigung von Maschinenteilen	Vor jeder Inbetriebnahme
Beschädigung der Schneidrüstung	Vor jeder Inbetriebnahme
Kraftstofftank auf Dichtheit	Vor jeder Inbetriebnahme
Maschine säubern	Nach jeder Inbetriebnahme
Zündkerze reinigen	Alle 25 Betriebsstunden
Luftfilter reinigen	Alle 20-30 Betriebsstunden

8.1 Reinigung

Maschine von Staub und Grasresten befreien. Maschinengehäuse mit einem feuchten Tuch und gegebenenfalls etwas handelsüblichem Spülmittel säubern.

HINWEIS

Der Einsatz von Lösungsmitteln, aggressiven Chemikalien oder Scheuermitteln kann zu Lack- und anderen Sachschäden an der Maschine führen!

Daher gilt: Bei der Reinigung nur Wasser und ggf. milde Reinigungsmittel verwenden

Blanke Flächen der Maschine gegen Korrosion imprägnieren (z.B. mit Rostschutzmittel WD40)!

8.1.1 Reinigung des Luftfilters

Ein verstopfter, schmutziger Luftfilter verringert die Leistungsfähigkeit Ihres Motors erheblich!

Lösen Sie die Abdeckung des Luftfilters. Nehmen Sie die Luftfilterabdeckung ab, nehmen Sie den Luftfilter heraus. Reinigen Sie den Luftfilter unter fließendem Wasser. Wringen Sie ihn aus. Lassen Sie ihn trocknen. Tropfen Sie einige Tropfen Motoröl auf den Filter. Setzen Sie den Filter wieder ein und montieren Sie die Luftfilterabdeckung.

8.1.2 Zündkerze kontrollieren

Nehmen Sie die Zündkerzenkappe ab. Lösen und entfernen Sie vorsichtig die Zündkerze. Reinigen Sie die Zündkerze mit einer kleinen Bürste von Rußablagerungen etc.

Der Kontaktabstand zwischen den beiden Kontakten sollte etwa 0,5mm - 0,7mm (etwa Kreditkartendicke) betragen

8.1.3 Vergaser

HINWEIS

Vergasereinstellungen sind nur vom geschulten Fachpersonal durchzuführen!



8.2 Lagerung

Wenn die Motorsense länger als 30 Tage gelagert wird:

- Warten Sie bis die Maschine ausreichend abgekühlt ist.
- Lassen Sie den Treibstoff aus dem Tank in ein geeignetes Auffanggefäß ab und lagern Sie den abgelassenen Treibstoff in einem geeigneten Behälter.
- Fadenspule und Messerblatt entfernen und säubern
- Messerschutz anbringen
- Maschine reinigen und trocknen
- An einem trockenen, außerhalb der Reichweite von Kindern Ort, gut verpackt (Schutz vor Schnittverletzungen) lagern
- Bedecken Sie die Maschine gut und lagern Sie diese an einem trockenen und sauberen Ort.

8.3 Entsorgung

Entsorgen Sie Ihre Maschine, Maschinenkomponenten und Betriebsmittel nicht im Restmüll. Kontaktieren Sie Ihre lokalen Behörden für Informationen bzgl. der verfügbaren Entsorgungsmöglichkeiten. Wenn Sie bei Ihrem Fachhändler eine neue Maschine oder ein gleichwertiges Gerät kaufen, ist dieser in bestimmten Ländern verpflichtet Ihre alte Maschine fachgerecht zu entsorgen.



9 FEHLERBEHEBUNG

Fehler	Mögliche Ursache	Behebung
Motor läuft nicht	• Falsche Reihenfolge beim Startvorgang	• Beachten Sie die richtige Startfolge
	• Luftfilter verschmutzt	• Luftfilter reinigen/ersetzen
	• Fehlende Kraftstoffversorgung	• Tanken
	• Fehler in der Kraftstoffleitung	• Kraftstoffleitung auf Knicke oder Beschädigungen überprüfen
	• Motor abgesoffen	• Zündkerze heraus-schrauben, reinigen und trocknen; anschließend das Starterseil mehrmals ziehen; Zündkerze wieder reinschrauben
	• Zündkerzenstecker nicht aufgesteckt	• Zündkerzenstecker aufstecken
• Kein Zündfunke	• Zündkerze reinigen/ersetzen • Zündkabel prüfen	
Motor läuft an und stirbt sofort ab	• Falsche Vergasereinstellung (Leerlaufdrehzahl)	• an Kundendienst wenden
Maschine arbeitet mit Unterbrechungen (stottert)	• Vergaser ist falsch eingestellt	• an Kundendienst wenden
	• Zündkerze ist verrußt	• Zündkerze reinigen/ersetzen. • Zündkerzenstecker prüfen
Rauchentwicklung	• Falsche Kraftstoffmischung (2-Takt-Motor)	• richtige Kraftstoffmischung tanken
	• Vergaser ist falsch eingestellt	• an Kundendienst wenden
Maschine arbeitet nicht mit voller Leistung	• Maschine ist überlastet	• Zu viel Schnittmaterial
	• Luftfilter ist verschmutzt	• Luftfilter reinigen/ersetzen
	• Vergaser ist falsch eingestellt	• an Kundendienst wenden
Schneidwerkzeug rotiert im Leerlauf	• Leerlaufdrehzahl zu hoch	• Leerlaufdrehzahl einstellen
Schneidwerkzeug rotiert, aber hat keine Leistung	• Choke auf ON	• Choke auf OFF stellen
Schlechtes Schnittergebnis	• Fremdmaterial, Gras um das Blatt gewickelt	• Entfernen Sie Material
	• Zu hohes Gras	• Wechseln Sie das Schneidwerkzeug
	• Stumpfes Mähmesser	• Mähmesser nachschärfen oder durch neues ersetzen



HINWEIS

Sollten sie sich bei notwendigen Reparaturen nicht in der Lage fühlen diese ordnungsgemäß zu verrichten, oder besitzen sie die vorgeschriebene Ausbildung dafür nicht, ziehen sie immer eine Fachwerkstätte zum Beheben des Problems hinzu.



10 PREFACE (EN)

Dear Customer!

This manual contains important information and advice for the correct and safe use and maintenance of the brush cutter ZI-MOS145JAK.

Following the usual commercial name of the machine (see cover) is substituted in this manual with the name "machine".

The manual is part of the machine and may not be stored separately. Read it profoundly before first use of the machine and keep it for later reference. When the machine is handed to other persons always put the manual to the machine.

Please follow the security instructions!

Please read the entire manual, to prevent misunderstandings, machine damage or even injuries!



Due to continuous development of our products illustrations, pictures might differ slightly.

If you however find errors in this manual, please inform us.

Technical changes excepted!

Copyright law

© 2018

This manual is protected by copyright law – all rights reserved. Especially the reprinting as well as the translation and depiction of pictures will be prosecuted by law. Court of jurisdiction is the Landesgericht Linz or the competent court for 4707 Schlüsslberg, AUSTRIA.

Customer Support

ZIPPER MASCHINEN GmbH
Gewerbepark 8, 4707 Schlüsslberg
AUSTRIA
Tel.: +43 7248 61116-700
Fax: +43 7248 61116-720
Mail: info@zipper-maschinen.at



11 SAFETY

11.1 Intended Use

The machine must only be used for its intended purpose! Any other use is deemed to be a case of misuse.

To use the machine properly you must also observe and follow all safety regulations, the assembly instructions, operating and maintenance instructions lay down in this manual.

All people who use and service the machine have to be acquainted with this manual and must be informed about the machine's potential hazards.

It is also imperative to observe the accident prevention regulations in force in your area.

The same applies for the general rules of occupational health and safety.

The machine is used for:

Mowing and trimming grass at moderate and non-slippery terrain and for cutting twigs and hedges.

Any manipulation of the machine or its parts is a misuse, in this case ZIPPER-MASCHINEN and its sales partners cannot be made liable for ANY direct or indirect damage.



WARNING

- Do not change the mowing attachment!
- Damaged cutting tools may be not straightened or welded in no case
HIGHEST RISK OF INJURY!

11.2 Safety instructions

Missing or non-readable security stickers have to be replaced immediately!

To avoid malfunction, machine defects and injuries, read the following security instructions!

The locally applicable laws and regulations may specify the minimum age of the operator and limit the use of this machine!

- Use the machine only in good enough light to allow a safe operation can be guaranteed.
- In tiredness, decreased concentration or under the influence of alcohol or drugs, the work on the machine is prohibited!
- Caution in slippery conditions - slip hazard - risk of injury. When working, robust and non-slip footwear. Slides / stumble / traps are a major cause of serious injury or death.
- The machine may only be operated by trained personnel.
- Unauthorized persons, especially children and not trained personnel must be kept away from the running machine!
- If you pass the machine to third, these instructions must be attached to the machine.
- Before each use, the reliability of the machine is to be checked (tightness of the cutting tool, the proper function of the throttle lever)
- Danger of burns! During the operation flow of hot exhaust gases and engine parts such as the carburettor and engine become hot.
- Never place a hot brush cutter in dry grass or other easily flammable materials.
- After the operation, the machine must cool down. Otherwise there is an imminent risk of burns
- WARNING: Gasoline is highly flammable!
- Smoking and open flames are prohibited during refuelling. Do not refuel when the engine and carburettor are still very hot.
- Refuel only outdoors or in a well ventilated area.



- Avoid contact with skin and clothes (fire hazard).
- Check after refuelling tank cap and check for leaks.
- Start the engine at least 3 meters from the tank location.
- Spilled fuel is wipe immediately.
- Work attentively, safety conscious and always be fully aware safe stand when working! Caution on uneven work surfaces and work surfaces with a slope!
- Never cutting:
 - above hip height
 - on a ladder
 - on trees
- Regular breaks reduce the security risk to loss of control due to fatigue. Change the working position over again.
- Avoid abnormal posture.
- At idle, the blade should not rotate!
- The maximum shaft speed must not exceed the specified speed. Checked settings!
- No other person shall remain within 15m!
- This distance also adhere to things! Danger of damage!
- Solid objects, stones, metal parts, or the like can be thrown out - risk of injury!
- Use personal safety equipment: ear protectors, safety goggles, safety shoes and safety helmet when working with the machine
- Never leave the machine running unattended! Before leaving the working area switch the machine off and wait until the machine stops.
- Switch off the machine before maintenance or adjustment.
- Storage always with an empty tank in a safe place.
- Do not grab in the cutting tool while it is rotating.
- Take care that you do not get under the cutting tool!
- Always use the correct cutting tool for the work to be done.
- Do not operate in an enclosed or confined areas.
- Exhaust contains poisonous carbon monoxide. The exposure can cause unconsciousness and death.
- Before the start, after the failure or shock, be sure to check the device and make sure that it is in good condition.
- Wear firm gloves when you use the brush cutter or if you install or remove the cutting blade.

TRANSPORT NOTES:

- Switch off the engine
- Fit the blade guard
- Secure the machine
- Empty tank completely, avoid fuel spillage
- To avoid damage to the device never drag but always lift correctly.

STORAGE NOTES:

- Remove and clean thread head and cutter blade
- Fit the blade guard
- Clean the machine and dry
- Empty Tank completely, avoid fuel spillage
- Store in a dry, out of reach of children place, well packaged (protection against cuts)



11.3 Remaining risk factors

Working with a brush cutter always poses some risks that cannot be eliminated entirely:

- Noise: Working for a long time can damage your hearing if you do not have a very good hearing protection.

- Risks of injury:

Be aware that the cutter might stall and lead you to fall.

Small objects might be caught by the machine and catapulted into the air.

The contact with the rotating moving cutter causes severe injuries! Protect especially your feet by wearing reinforced security shoes.

Never get with your fingers or hands near the rotating moving cutter.

Do not touch the muffler or other machine components during operation – They become hot!

- Risk to the hands or fingers:

Access while it is working in the mowing apparatus. After the operation, the machine must cool down. Otherwise, there is an acute risk of scalding! Wear protective gloves to avoid injury

- Vibration:

The declared vibration emission value has been for a standardized test is measured and can be used to compare one tool with another electric are.

The declared vibration emission value may also be used for a preliminary assessment of exposure.

- Warning:

Emission level of vibration can be different from the specified value during the actual use of the electric tool, depending on the manner in which the power tool is used

- Kickback

When working with metal cutting blades, it can, if fixed objects (trees, branches, stones, or the like) are involved, come to a check of the entire unit or to an abrupt train forward.

This check occurs suddenly without warning and can lead to loss of control of the unit and endanger the user and bystanders.

Special Threatened in poor visibility areas and dense vegetation.

So keep checking by kickback:

- Hold the unit with both hands when working securely.
- Be easily spread on a secure footing and keep your feet always count on you with a possible setback.
- Do not overestimate yourself and keep it in working balance at all times.
- The knife should have reached full operating speed before cutting begins.
- When clearing stones and debris can be thrown and cause serious injury.

Make sure that the cover is securely mounted.

Be rotating parts (blades) mounted incorrectly, this can lead to serious accidents.

Check before starting work, the cutting blade for tight fit



11.4 Personal wear

- A. Security helmet
- B. Hearing protection
- C. Face protection
- D. Belt
- E. Safety gloves
- F. Safety cover of moving unit
- G. Safety shoes
- H. Working trousers



NOTICE

The tool only use before using adapted to the operator, shoulder strap. Never operate the trimmer with one hand!

11.5 Belt

- Pull the belt over your shoulders 2.
- Close the belt lock 3.
- Adjust the belt length at the belt tensioner 1 of the shoulder straps so that the machine holder 4 is at hip height.
- Adjust the belt lengths so that the machine weight is distributed evenly onto the two shoulders.
- Hook the belt with the quick coupling into the belt eyelet of the machine.

Never work without using the belt

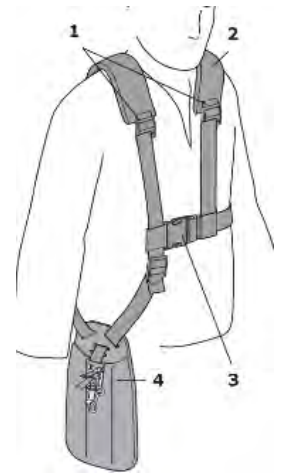



12 ASSEMBLY

Please check the product contents immediately after receipt for any eventual transport damage or missing parts. Claims from transport damage or missing parts must be placed immediately after initial machine receipt and unpacking before putting the machine into operation. Please understand that later claims cannot be accepted anymore.

12.1 Assembly

When assembling make sure that they interlock with one another. Before commissioning check all screw connections and tighten them if necessary.

12.1.1 Handle bar

- Loosen the premounted screws of the handle bar bracket and insert the handles from the side into the bracket.
- Tighten the handles to the bracket by tightening the screws.

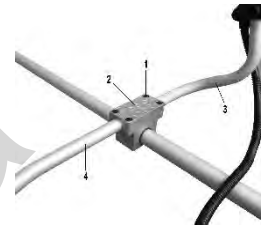

12.1.2 Safety cover

- Fix the safety cover with the mounting screws.

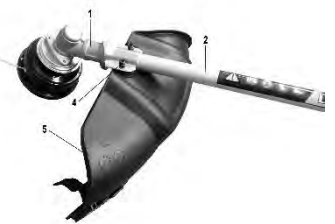

12.1.3 Nylon cutter

- Lock the gear shaft by inserting the supplied tool into the upper holder on the gear box
- Fit the nylon cutter on the thread (left thread!).

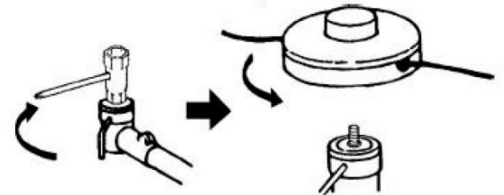

The nylon cutter is suitable for lawn or grass cuts.

12.1.4 Blade

- Lock the gear shaft by inserting the supplied tool into the upper holder on the gear box.
- Place the blade onto the gear shaft.
- Place the cover, washer and spring and fasten the blade with the nut.

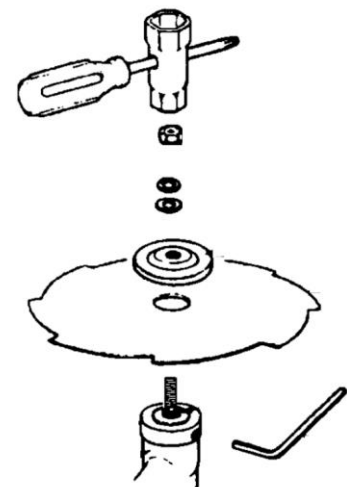

Blades are suitable for the cutting of weeds, scrub, undergrowth and tall grass.



13 OPERATION

Machine to be operated in a perfect state only. Inspect the device visually every time it is to be used. Check in particular the safety equipment, electrical controls, electric cables and screwed connection for damage and if tightened properly. Replace any damaged parts before operating the device.

13.1 Operation instructions

NOTICE

- Shut off the machine and let it cool down before start any cleaning, upkeep, checks or maintenance!
- Operate the machine always with belt!
- In dangerous situations detach the machine with the quick release from shoulder strap
- Make sure the fuel and tank are in perfect condition before each start!

13.2 Start

- Set the main switch (3) to position on „I“.
- Set Choke in position CLOSE.

HINWEIS

When the choke stands on the CLOSE position, the fuel mixture gets concentrated for starting of the cold engine. The position OPEN produces the right fuel mixture for the usual operation after starting and for starting the machine when the engine is hot.

- Push the primer pump several times until over flown fuel flows out in the clear tube.
- You find the primer between fuel tank and carburetor-bottom.
- Set the throttle lever to the start position (1►2►3)
- Grab the starting handle and start moving it slowly. At one position the resistance gets very hard. Let the cable rewind a bit and pull on it powerfully.
- If the engine is running well, set the Choke to position OPEN.



13.3 Stop

- Release the throttle lever and set the main switch (3) to position off „0“.



14 MAINTENANCE



ATTENTION

No cleaning, upkeep, checks or maintenance when machine is running
Shut off the machine and let it cool down before start servicing!

The machine does not require intense maintenance. However, to ensure a long lifespan, we strongly recommend following the upkeep and maintenance plan.

Repairs must be carried out by specialists! Use original ZIPPER parts only!

Wear safety gloves if you are work on the cutting tool!

Damaged cutting tools may never be straightened or welded!

NOTICE

Only a properly maintained equipment may be a satisfactory tool. Care and maintenance deficiencies can cause unpredictable accidents and injuries.

Repairs should be performed only by authorized service centers.

Improper operation may damage the equipment or endanger your safety.

Controls for the maintenance of the machine	
Loose or lost screws, nuts, bolts	Regularly prior to each operation
Damage of any part of the machine	Regularly prior to each operation
Damage of cutting tools	Regularly prior to each operation
Fuel tank of tightness	Regularly prior to each operation
Machine cleaning	Regularly after operation
Cleaning spark plug	Every 25 working hours
Cleaning air filter	Every 20-30 working hours

14.1 Cleaning

Clean the machine and the working attachment from soil, dust, grass, chips, and small twigs, etc. Clean the machine housing with a wet cloth and a mild detergent.

NOTE

Do not use cleaning agents or solvents; these could attack the plastic parts of the machine!

Put on all coatless flats a thin coat of oil.

14.1.1 Cleaning the air filter

The air filter has to be cleaned approx. every 20-30 working hours. This may vary depending on the air quality of your working area.

Polluted and clogged air filters reduce the engine output by far and may lead to engine damage.

To clean the air filter just remove the black air filter cover and take the filter out. Wash it in a mild water based solvent, squeeze it out, let it dry and put it back again.

14.1.2 Check the spark plug

- Clean of debris with metal brush.
- Check spark plugs match of 0.6-0.7mm

14.1.3 Carburettor

NOTE

Carburetor adjustments should be carried out only by trained specialist personnel!



14.2 Storage

If the machine will be stored longer than 30 days:

- Let the machine cool down.
- Empty Tank completely, avoid fuel spillage.
- Remove and clean thread head and cutter blade
- Fit the blade guard
- Clean the machine and dry
- Store in a dry, out of reach of children place, well packaged (protection against cuts)

14.3 Disposal

Do not dispose the machine, machine components fuel and oil in residual waste. Contact your local authorities for information regarding the available disposal options. When you buy at your local dealer for a replacement unit, the latter is obliged to exchange your old.



15 TROUBLE SHOOTING

Trouble	Possible cause	Solution
Engine does not start	• Incorrect starting sequence	• Observe the correct starting sequence
	• Dirty air filter	• Clean/replace air filter
	• No fuel supply	• Refuel
	• Fault in the fuel line	• Check the fuel line for kinks or damages
	• Engine flooded.	• Screw off, clean and dry the spark plug. Then pull the cranking rope several times and reinstall the spark plug
	• Spark plug connector not placed on.	• Place on the spark plug connector
Engine starts and is stalled immediately	• No ignition spark	• Clean/replace spark plug • Check ignition cable
Machine works with interruptions	• Incorrect idle adjustment	• Contact customer service
	• Carburetor incorrectly adjusted	• Contact customer service
Smoke	• Spark plug fouled	• Clean/replace spark plug • Check spark plug connector
	• Incorrect fuel mixture (2-stroke engine)	• Use correct fuel mixture
Machine does not work with full performance	• Carburetor incorrectly adjusted	• Contact customer service
	• Machine overloaded	• Too much pressure • Cutting material too tough
	• Dirty air filter	• Clean/replace air filter
Blade rotates at idling	• Carburetor incorrectly adjusted	• Contact customer service
Blade rotates but has no power	• Idle speed too high	• Adjust a lower idle speed
Bad cuts	• Choke is ON	• Set Choke to OFF
	• Foreign material wrapped, grass around the sheet	• Shut machine off, wait until cutter stands still, remove the winded up material
	• Long grass	• Remove material
	• Blunt saw blade	• Sharpen or replace saw blade



NOTICE

Should you in necessary repairs not able to properly to perform or you have not the prescribed training for it always attract a workshop to fix the problem.



16 ELŐSZÓ (HU)

Tisztelt Vásárlónk!

Ez az üzemeltetési utasítás információkat és fontos megjegyzéseket tartalmaz a ZI-MOS145JAK motoros kasza üzembe helyezéséről és kezeléséről.

Ebből következően a gép megszokott kereskedelmi megnevezését (lásd a fedőlapot) ebben az üzemeltetési utasításban a „gép” szóval helyettesítjük.

A használati útmutató a gép része és nem távolítható el. Őrizze meg későbbi célokra és tegye a gép mellé, ha a gépet harmadik félnek továbbadja!

Vegye figyelembe a biztonsági utasításokat!



Üzembe helyezés előtt alaposan olvassa el az útmutatót. A szakszerű kezelést így megkönnyíti, és megelőzi a félreértéseket és az esetleges károkat.

Tartsa magát a figyelmeztető és biztonsági utasításokhoz. A figyelmen kívül hagyás komoly sérülésekkel járhat.

A termékeink folyamatos fejlesztése miatt az ábrák és a tartalom enyhén eltérhetnek. Ha hibát észlel, akkor értesítsen.

Műszaki változtatások joga fenntartva!

Szerzői jog

© 2018

Ez a dokumentáció szerzői jogvédelem alatt áll. Az alkotmányos jogok fenntartva! Különösen az utánnyomás, a fordítás, valamint a fényképek és ábrák átvételét követjük jogi úton.

Az illetékes bíróság a Linz járásbíróság vagy a 4707 Schlüsslberg helységben illetékes bíróság.

Ügyfélszolgálat címe

ZIPPER MASCHINEN GmbH
 Gewerbepark 8, A-4707 Schlüsslberg
 AUSTRIA
 Tel.: +43 7248 61116-700
 Fax: +43 7248 61116-720
 Mail: info@zipper-maschinen.at



17 BIZTONSÁG

17.1 Rendeltetészerű használat

A gépet csak műszakilag kifogástalan állapotban, valamint a rendeltetésének megfelelően, a biztonságot és a veszélyeket szem előtt tartva használja! A biztonságot befolyásoló üzemzavarokat azonnal hárítsa el! Tartsa be a gyártó által előírt üzemi, karbantartási és fenntartási feltételeket és az útmutatóban tartalmazott biztonsági utasításokat.

Általánosságban tilos a gép biztonságtechnikai felszereléseit módosítani vagy hatástalanítani!

A gépet kizárólag az alábbi tevékenységekre használja:

fű, gyom és bozót vágásához ill. kiegyenlítéséhez.

Egy ezen túlmenő használatért és az ebből származó anyagi károkért vagy személyi sérülésekért a ZIPPER-MASCHINEN nem vállal felelősséget és nem nyújt garanciát.

FIGYELMEZTETÉS



- Csak a géphez engedélyezett vágószerszámokat használja!
- A sérült vágószerszámokat semmi esetre se egyenesítse ki vagy hegessze meg!
NAGY SÉRÜLÉSVESZÉLY!

17.2 Biztonsági utasítások

A gépen elhelyezett immár olvashatatlan és eltávolított figyelmeztető táblákat és/vagy matricákat azonnal helyettesítse!

A helyileg érvényes törvényes és rendelkezések befolyásolhatják a gép használatát!

A hibás funkciók, károk és egészségkárosodások elkerülése érdekében MINDENKÉPPEN tartsa be a következő megjegyzéseket:

- A gépet csak elegendő megvilágítás mellett használja, hogy a veszélymentes kezelés biztosítható legyen.
- Fáradtság, figyelmetlenség ill. gyógyszer, alkohol vagy kábítószer alatti befolyás közben tilos a gépen munkát végezni!
- Figyelem a csúszós talajon - csúszásveszély - sérülésveszély. A munka során viseljen szilárd és csúszásmentes lábbelit. A csúszás/felbukás/lezuhanás a komoly és halálos sérülések legfőbb oka.
- A gépe csak képzett személyzet kezelheti.
- Nem illetékes személyek, különösen gyermekek, és nem képzett személyek tartózkodjanak a működő géptől távol!
- Ha a gépet harmadik félnek továbbadja, akkor a géppel köteles ezt az utasítást is továbbadni.
- Minden használat előtt ellenőrizze a gép üzemi biztonságát (a vágószerszám szilárd helyzete, a gázkar szabályszerű működése)
- Égésveszély! Az üzemelés alatt forró kipufogógázok áramlanak ki a géprészekből, így a porlasztó és a motor felforrósodhatnak.
- A forró motoros kaszát ne tegye le száraz fűre vagy hasonló, könnyen gyúlékony anyagokra.
- Üzemelés után hagyja a gépet kihűlni. Különben akut égésveszély áll fenn
- FIGYELEM: A benzin kifejezetten gyúlékony!
- Dohányzás valamint nyílt láng használata a tankolás alatt tilos. Ne tankoljon, ha a motor és a porlasztó még nagyon forró.
- Csak szabadban, vagy jól szellőző termekben tankoljon.
- Kerülje a bőrrel és ruházattal érintkezést (égésveszély!).



- Tankolás után jól zárja le a tanksapkát és ellenőrizze a szigetelését. Az elindítás alatt álljon a tankolás helyétől legalább 3 méterre.
- A kiömlött üzemanyagot azonnal törölje fel.
- Dolgozzon összpontosítva, biztonság tudatosan, és mindig ügyeljen a munka közben a biztonságos ÁLLÁSRA! Figyelem az egyenetlen felületeken, valamint a lejtős felületeken!
- Soha ne kaszáljon:
 - a csípőmagasság fölött
 - létrán állva
 - fákön
- A rendszeres szünetek csökkentik a fáradtság miatti vezérlés elvesztése által okozott biztonsági kockázatot. Mindig váltsa fel a munkahelyzetét.
- Kerülje a nem normális testtartást.
- Üresjáratban ne fordítsa el a vágószerszámot!
- A tengely maximális fordulatszáma ne lépje túl a megadott sebességet. **Ellenőriztesse a beállításokat!**
- Senki nem tartózkodhat 15 méteres körzetben!
- Ezen a körzeten belül tárgyak se legyenek!
- Anyagi károsodás veszélye!
- A szilárd tárgyak, kövek, fémrészek, vagy hasonló kirepülhetnek - sérülésveszély!
- **A gépen végzett munka közben viseljen megfelelő védőfelszerelést (védőkesztyűt, védőszemüveget, védősisakot, hallásvédelmet)!**
- A futó gépet ne hagyja felügyelet nélkül! A munka befejezése után, és minden szünetben, állítsa le a motort.
- **A karbantartás és a beállítás előtt állítsa le a motort.** Tárolja mindig üres tartállyal, biztonságos helyen.
- **Az üzemelés alatt sose nyúljon a fűvágó készülékhez.**
- Ügyeljen arra, hogy ne álljon a vágószerszám alatt. A végrehajtandó munkához mindig a megfelelő vágószerszámot használja.
- **A motort soha ne hagyja lezárt vagy korlátozott területen! A kipufogó gázok mérgező szén-monoxidot tartalmaznak. A terhelés eszméletlenséget okozhat és halálhoz vezet.**
- **Az elindítás, a kifutás vagy az ütés előtt mindenképpen ellenőrizze a készüléket és biztosítsa, hogy jó állapotban legyen.**
- **Viseljen szilárd kesztyűket, ha a szabadon vágót használja, vagy ha a vágókést beépíti vagy eltávolítja.**

SZÁLLÍTÁSI MEGJEGYZÉSEK:

- Kapcsolja ki a motort
- Helyezze fel a késvédelmet
- Biztosítsa ki a gépet
- Teljesen ürítse ki a tartályt, kerülje az üzemanyag kilépést
- A károsodások elkerüléséhez a készüléket soha ne csúsztassa, hanem mindig teljesen emelje meg.



TÁROLÁSI UTASÍTÁSOK:

- **Távolítsa el és tisztítsa meg a cérnaorsót és a fűvágókést**
- Helyezze fel a késvédelmet
- Tisztítsa meg és szárítsa meg a gépet
- Teljesen ürítse ki a tartályt, kerülje az üzemanyag kilépést
- **Tárolja száraz, gyerekek által nem elérhető helyen, jól becsomagolva (vágási sérülésekkel szembeni védelem)**

17.3 Fennmaradó kockázatok

Az összes biztonsági utasítás betartása és rendeltetésszerű használat esetén is vegye figyelembe az alábbi fennmaradó kockázatokat:

- Zajveszély:

A hallásvédelem nélküli munka tartósan károsíthatja a hallását.

- Munkakörnyezet miatti veszély:

Ügyeljen a kövekre és a többi tárgyra, amelyet a gép kisodorhat, valamint a lezuhanó ágakra.

- Kéz, ill. ujjveszély:

Az üzemelés alatt sose nyúljon a gép fűvágó készülékéhez. Üzemelés után hagyja a gépet kihűlni. Különben égésveszély áll fenn!

- Befogás és feltekerceselés:

A drótokat és a zsinórokat a késlap ill. a cérnaorsó befoghatja és a gépet is károsíthatják és sérüléseket is okozhatnak. Az ilyen állapotok elhárításához állítsa le a motort!

- Vibráció:

A megadott rezgési kibocsátási értéket egy szabályozott vizsgálati eljárás szerint mérik, és használható két szerszám összehasonlításához. A megadott rezgési kibocsátási érték a kitétel **bevezető becsléséhez is használható.**

Figyelmeztetés:

A rezgési kibocsátási érték különbözik a szerszám tényleges használata alatt a megadott értéktől, a szerszám használatától függően.

- Rezgés:

Ha a vérkeringési zavarokkal élő személyeket túl erős mechanikai rezgésnek teszi ki, akkor a vérerek és/vagy az idegrendszer károsodhat. A következő tünetek léphetnek fel, ha az ujjak, kerek és a csukló rezgéseknek van kitéve: A testrészek „elalszanak” (elzsibbadnak), csiklandó, fájó, szúró érzés, a bőrszín vagy a bőr elváltozik. Ha ez a tünet fellép, akkor keressen fel egy orvost!

A „fehérujjú” betegség kockázatának csökkentéséhez tartsa a kezét a munka alatt melegen és jól tárolja és ápolja a szerszámokat és a tartozékokat.

- Kickback - Visszarúgás:

A fém vágókésekkel végzett munka során, amikor szilárd tárgyakat (fák, ágak, kövek, vagy hasonló) érint meg, akkor az egész készülék visszarúg vagy ugrásszerűen előremegy.

Ez a visszarúgás előzetes figyelmeztetés nélkül, ugrásszerűen történik, és a készülék fölötti uralmánál elvesztésével járhat, veszélyeztetheti a felhasználót és a körülötte álló személyeket. Különleges

veszély áll fenn, amikor nehezen belátható területen és sűrű növényzettel dolgozik.



Visszarúgás esetén így őrizheti meg az uralmát:

- Munka közben mindig tartsa a készüléket két kézzel, szorosan.
- Ügyeljen a biztonságos állásra! A lábait kényelmes terpeszben tartsa, és mindig számoljon a lehetséges visszarúgással.
- **Ne becsülje túl magát és a munka során mindig őrizze meg az egyensúlyát.**
- **A vágás megkezdése előtt a vágókés érje el a teljes fordulatszámát.**
- Szabadon vágás esetén a kövek és a törmelék felrepülhetnek, és komoly sérüléseket okozhatnak.
- **Ügyeljen arra, hogy a védőburkolat biztonságosan legyen felszerelve.**

Ha a forgó részeket (vágókés) helytelenül rögzíti, akkor komoly baleseteket okozhat.

Munkakezdés előtt ellenőrizze a vágókés szilárd helyzetét.

Ezeket a kockázatokat csökkentheti, ha az összes biztonsági előírást alkalmazza, és a motoros kaszát rendszeresen karbantartja, és ápolja, és a gépet rendeltetésszerűen és képzett szakemberekkel használja.

Az összes biztonsági intézkedés ellenére a józan paraszti ész és a megfelelő műszaki képesség=képzés a gép használata során érvényes legfontosabb biztonsági tényező!

17.4 Egyéni védőeszközök



- I. Biztonsági sisak
- J. Hallásvédelem
- K. Arcvédelem
- L. Szíj
- M. **Kesztyű**
- N. A lap biztonsági fedele
- O. Munkavédelmi lábbeli
- P. Munkanadrág

MEGJEGYZÉS

A szerszámot csak az üzemelés helyezés előtt a kezelőhöz igazított vállszíjjal kezelje. A motoros kaszát soha ne kezelje egy kézzel!

17.5 Szíj

- Tegye a tartószíjat (2) a vállára.
- Zárja be a tartószíj-zárat (3).
- A vállszíjak szíjkengyelén (1) úgy állítsa be a szíjhosszúságot, hogy a **motoros kasza tartója (4) csípőmagasságban legyen.**
- A szíjhosszúságot úgy állítsa be, hogy a súlyt egyenletesen ossza el a két vállán.
- A szíjat a gyorscsatlakozóval dugja be a gép szíjfülébe.

Soha ne kezdjen el dolgozni, amíg a gépet a szíjjal nem akasztotta fel





18 SZERELÉS

A szállítás után ellenőrizze, hogy minden rész rendben van. A károsodásokat vagy hiányzó részeket azonnal jelentse a kereskedőnek vagy a szállítónak. A látható szállítási károkat ezen kívül a garancia előírásai szerint azonnal jegyezze fel a fuvarlevélen, különben az áru szabályszerűen átvettnek minősül.

18.1 Összeszerelés

Az összeszerelésnél ügyeljen arra, hogy a meglévő fogazatok egymásba kapaszkodjanak. Az üzembe helyezés előtt ellenőrizze és szükség szerint húzza meg az összes csavarkötést.

18.1.1 Fogantyú

- Lazítsa meg a fogantyú tartó előre összeszerelt csavarjait és dugja a fogantyúkat oldalról a fogantyú tartó nyílásba.
- Minden fogantyút dugjon be a nyílás közepéig.
- Húzza szorosra a csavarokat.

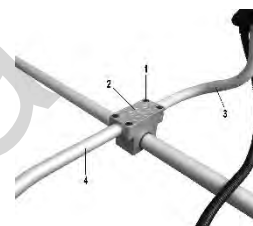

18.1.2 Védőburkolat

- Rögzítse a védőburkolatot a rögzítőcsavarokkal

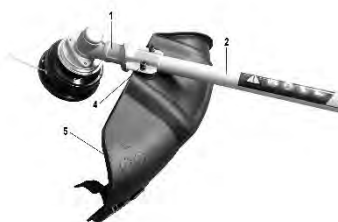

18.1.3 Cérnaorsó

- A hajtótengelyt egy imbuszkulccsal blokkolja elfordulás ellen.
 - Ekkor felcsavarozhatja a cérnaorsót (bal menetes).
- A cérnaorsó pázsit és gyep vágásához való.

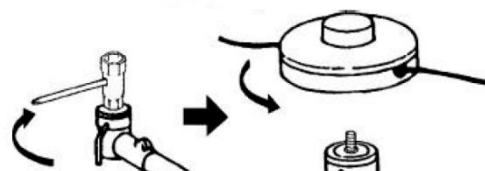

18.1.4 Fűvágó kés

- A hajtótengelyt egy imbuszkulccsal blokkolja elfordulás ellen.
- Fogja meg a lapot és tegye a hajtótengelyre.
- Ekkor tegye oda a távtartó lapot, a biztonsági gyűrűt és a burkolatot és rögzítse az anyával.

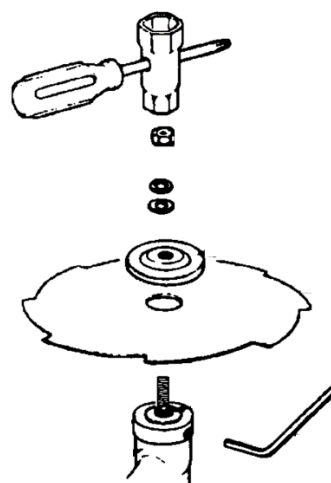

A fémlapok gyom, bozót, aljnövényzet és magas fű vágására alkalmasak.



19 ÜZEMELES

A gépet csak kifogástalan állapotban működtesse. Üzemelés előtt végezzen szemrevételezést. Pontosán ellenőrizze a biztonsági berendezéseket, az elektromos vezetékeket és a kezelőelemeket. Ellenőrizze a csavarkötések sérüléseit és szilárd állapotát.

19.1 Üzemelési utasítások

MEGJEGYZÉS

- **Minden felszerelési munkát előtt kapcsolja ki a gépet és hagyja lehűlni!**
- A gépet mindig szíjjal kezelje!
- Veszélyhelyzetekben a gépet a gyorscsatlakozónál fogva oldja le a vállszíjról
- **Minden üzembe helyezés előtt legyen biztos, hogy az üzemanyag és az üzemanyagtartály kifogástalan állapotban legyen!**

19.2 Start

- Állítsa a főkapcsolót (3) „I” állásba.
- Kapcsolja az elfojtót CLOSE állásba.

MEGJEGYZÉS

Az elfojtó CLOSE állásban üzemanyagkeveréket juttat a motor HIDEG indításához. Az OPEN helyzet a helyes üzemanyagkeveréket juttatja a normális üzemhez az elindítás után és a motor meleg indításához.

- Ezután 2-3-szor nyomja meg az **elsődleges szivattyút**.
- **Az elsődleges szivattyú a tartály mellett a porlasztó alatt található.**
- Vigye a gázkart start helyzetbe (1 ► 2 ► 3)
- Fogja meg a beindító kart és lassan húzza meg. Az ellenállás egy bizonyos helyzetben erős, ekkor érte el a nyomásközéppontot. A kötelet ezen a ponton hagyja lecsavarodni, és ezután erőteljesen húzza meg.
- Ha a motor nyugodtan fut, akkor kapcsolja az elfojtót OPEN állásba.

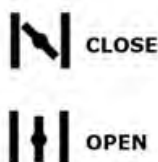

19.3 Leállítás

- Engedje el a gázkart és állítsa a főkapcsolót (3) „0” állásba.



20 KARBANTARTÁS



FIGYELEM

Karbantartási munkálatok előtt kapcsolja ki a gépet és hagyja lehűlni a gépet!

A gép alig igényel karbantartást és csak néhány olyan része van, amelyet az üzemeltető fenn kell tartson.

A gép biztonságát befolyásoló üzemzavarokat és hibákat azonnal hárítsa el.

Viseljen szilárd kesztyűket, ha a vágókést beépíti vagy eltávolítja.

A sérült vágószerszámokat semmi esetre se egyenesítse ki vagy hegessze meg!

MEGJEGYZÉS

Csak a rendszeresen karbantartott és jól ápolt gép lehet jó segédeszköz. A hiányos karbantartás és ápolás előreláthatatlan baleseteket és sérüléseket okozhat.

A speciális szakismereteket igénylő javításokat csak engedélyezett szervizközpontban végezze.

A szakszerűtlen beavatkozás károsíthatja a készüléket vagy veszélyeztetheti a biztonságát.

A gép üzemelésének ellenőrzése	
Laza vagy elveszett csavarok	Minden üzembe helyezés előtt
Géprészek károsodása	Minden üzembe helyezés előtt
A vágófelszerelés károsodása	Minden üzembe helyezés előtt
Az üzemanyagtartály tömítettségének ellenőrzése	Minden üzembe helyezés előtt
Tisztítsa meg a gépet	Minden üzembe helyezés után
Tisztítsa meg a gyújtógyertyát	25 üzemóránként
Tisztítsa meg a levegőszűrőt	20-30 üzemóránként

20.1 Tisztítás

Szabadítsa fel a gépet a portól és a fűmaradványoktól. A gépházat nedves ruhával és adott esetben egy kis, kereskedelemben kapható tisztítószerrel tisztítsa meg.

MEGJEGYZÉS

Oldószerek, agresszív vegyi anyagok vagy súrolószerek használata károsíthatja a gép lakkozását!

Ezért: Tisztításhoz csak vizet használjon, adott esetben enyhe tisztítószerrel

A gép fényes felületeit korrózió ellen impregnálja (pl. WD40 rozsdá elleni anyaggal)!

20.1.1 A levegőszűrő tisztítása

Az eldugult, szennyezett levegőszűrő jelentősen csökkenti a motor teljesítményét!

Lazítsa meg a levegőszűrő burkolatát. Vegye le a levegőszűrő burkolatot, vegye ki a levegőszűrőt.

Folyó vízzel tisztítsa meg a levegőszűrőt. Csavarja ki. Hagyja megszáradni. Csepegtessen egy csepp motorolajat a szűrőre. Tegye vissza a szűrőt és szerelje be a levegőszűrő fedelet.

20.1.2 Gyújtógyertya ellenőrzése

Vegye le a gyújtógyertyasapkát. Lazítsa meg és óvatosan távolítsa el a gyújtógyertyát. Tisztítsa meg a gyújtógyertyát egy kis kefével a koromlerakódásoktól, stb.

Az érintkezők távolsága a két érintkező között legyen kb. 0,5 mm - 0,7 mm (kb. egy hitelkártyányi vastagság)

20.1.3 Porlasztó

MEGJEGYZÉS

A porlasztót csak képzett szakember állíthatja be!

20.2 Tárolás

Ha a motoros kaszát 30 napon túl tárolja:



- Várja meg, amíg a gép eléggé lehűl.
- Engedje ki az üzemanyagot megfelelő tartályba és tárolja a leeresztett üzemanyagot megfelelő tartályban.
- Távolítsa el és tisztítsa meg a cérnaorsót és a késlapot
- Helyezze fel a késvédelmet
- Tisztítsa meg és szárítsa meg a gépet
- **Tárolja száraz, gyerekek által nem elérhető helyen, jól becsomagolva (vágási sérülésekkel szembeni védelem)**
- A gépet jól fedje le és tárolja száraz és tiszta helyen.

20.3 Ártalmatlanítás

A gépet, a gép alkatrészeit és az üzemanyagot ne tegye háztartási szemétkébe. Keresse fel a helyi hatóságokat, ha az elérhető ártalmatlanítási lehetőségekre vonatkozó információkra van szüksége. Ha a szakkereskedésben új gépet vagy egyenértékű készüléket vásárol, akkor bizonyos országokban a régi készüléket kötelesek visszavenni.



21 HIBAELHÁRÍTÁS

Hiba	Lehetséges ok	Elhárítás
A motor nem működik	• Hibás indítási sorrend	• Vegye figyelembe a helyes elindítási sorrendet
	• Szennyezett levegőszűrő	• Levegőszűrő tisztítás/csere
	• Nem elegendő üzemanyagellátás	• Tankolás
	• Hiba az üzemanyagvezetékben	• Ellenőrizze az üzemanyagvezeték töréseit vagy károsodásait
	• Motor elárasztása	• Csavarozza ki, tisztítsa meg és szárítsa meg a gyújtógyertyát; végül többször húzza meg az indítókábelt; ismét csavarozza vissza a gyújtógyertyát
	• Gyertyapipa nincs a helyén	• Gyertyapipa helyretétele
	• Nincs gyújtószikra	• Gyújtógyertya tisztítás/csere • Gyújtókábel ellenőrzése
A motor beindul és azonnal befullad	• Nem megfelelő porlasztóbeállítás (üresjárat fordulatszám)	• keresse fel az ügyfélszolgálatot
A gép megszakításokkal megy (szakadozva)	• A porlasztó beállítása hibás • A gyújtógyertya kormos	• keresse fel az ügyfélszolgálatot • Gyújtógyertya tisztítás/csere. • Gyertyapipa ellenőrzése
Füstképződés	• Hibás üzemanyagkeverék (2-ütemű motor)	• tankoljon helyes üzemanyagkeveréket
	• A porlasztó beállítása hibás	• keresse fel az ügyfélszolgálatot
A gép nem teljes teljesítményen működik	• A gép túl van terhelve • A levegőszűrő szennyezett • A porlasztó beállítása hibás	• Túl sok vágott anyag • Levegőszűrő tisztítás/csere • keresse fel az ügyfélszolgálatot
A vágószerszám üresben forog	• Az üresjárat fordulatszám túl magas	• Állítsa be az üresjárat fordulatszámot
A vágószerszám forog, de nincs teljesítménye	• Az elfojtó ON állásban van	• Állítsa az elfojtót OFF állásba
Hibás vágóeredmény	• Idegen anyag, fű tekeredik a lap köré	• Távolítsa el az anyagot
	• Túl magas a fű	• Cseréljen vágószerszámot
	• Tompa fűvágó kés	• Élezze meg a fűvágó kést vagy cserélje újra



MEGJEGYZÉS

Ha nem érzi képesnek magát a szükséges javítások szabályszerű végrehajtására vagy nincs meg az előírt képesítése, akkor a problémát mindig hozzáértő szervizekben háríttassa el.



22 UVOD (SL)

Spoštovani kupec!

To navodilo za uporabo vsebuje informacije in pomembne napotke za uporabo in rokovanje z motorno koso ZI-MOS145JAK.

V nadaljnjem besedilu smo običajno ime naprave (glej naslovno stran) v tem navodilu nadomestili z oznako »stroj«.

Navodilo za obratovanje je sestavni del stroja in se ga ne sme odstraniti. Navodilo za uporabo shranite, da ga boste lahko kasneje ponovno prebrali. Če stroj izročite tretji osebi, priložite zraven tudi to navodilo!

Prosimo, upoštevajte varnostna opozorila!



Pred uporabo natančno preberite to navodilo. Na ta način si boste olajšali strokovno ravnanje, odpravili nejasnosti in preprečili morebitne poškodbe.

Upoštevajte opozorilne in varnostne napotke. Neupoštevanje opozorilnih in varnostnih napotkov lahko privede do resnih poškodb.

Zaradi nenehnega razvoja naših proizvodov lahko slike in vsebina nekoliko odstopajo od resničnega stanja izdelka. Prosimo Vas, da nas o morebitnih napakah obvestite.

Pridržujemo si pravico do tehničnih sprememb!

Avtorske pravice

© 2018

Ta dokument je avtorsko zaščiten. Pridržujemo si vse ustavne pravice, ki iz tega izhajajo! Ponatis, prevod in jemanje slikovnega materiala ni dovoljeno in se sodno preganja.

Kraj sodne pristojnosti je deželno sodišče v Linzu ali pristojno sodišče za 4707 Schlüsslberg.

Naslov servisne službe

ZIPPER MASCHINEN GmbH
Gewerbepark 8, A-4707 Schlüsslberg
AUSTRIA
Tel.: +43 7248 61116-700
Fax: +43 7248 61116-720
Mail: info@zipper-maschinen.at



23 VARNOST

23.1 Namenska uporaba

Stroj uporabljajte samo v tehnično brezhibnem stanju in v skladu z namenom uporabe. Pri tem upoštevajte varnostna opozorila in označbe za nevarnost! Motnje, ki bi lahko ogrozile varno delo s strojem, dajte takoj odstraniti! Potrebno je upoštevati obratovalne, servisne in vzdrževalne pogoje, ki jih je predpisal proizvajalec ter varnostne napotke, ki so navedeni v tem navodilu.

Na splošno je prepovedano menjati ali onemogočiti tehnično opremo na stroju, ki skrbi za varnost!

Stroj je namenjen izključno za naslednje dejavnosti:

za košnjo oz. rezanje trave, plevela in težko prehodnega rastja.

Za materialno škodo ali poškodbe, ki so posledica kakršnega koli drugega načina uporabe ali uporabe, ki ne upošteva zgoraj navedenih napotkov, ZIPPER MASCHINEN ne prevzema nikakršne odgovornosti ali garancije.



OPOZORI LO

- Uporabljajte samo rezalna orodja, katerih uporaba je dovoljena za ta stroj!
- **Poškodovanega rezalnega orodja v nobenem primeru ne smete** ravnati ali variti!

VELIKA NEVARNOST POŠKODB!

23.2 Varnostni napotki

Opozorilne table in/ali nalepke na stroju, ki so nečitljive ali so bile odstranjene, je potrebno takoj zamenjati!

Lokalni zakoni in predpisi lahko omejijo uporabo tega stroja!

Da bi se izognili nepravilnemu delovanju, okvaram in ogrožanju zdravja, **OBVEZNO** upoštevajte naslednje napotke:

- Stroj uporabljajte samo, ko je dovolj svetlo. Samo tako je zagotovljeno varno rokovanje s strojem.
- Ob utrujenosti, izgubi koncentracije ali pod vplivom zdravil, alkohola ali mamil, je delo s strojem prepovedano!
- Previdnost na spolzkih tleh – nevarnost zdrsa – nevarnost poškodb. Pri delu z napravo nosite solidno obutev, ki ne drsi. Zdrs, spotik ali padec so glavni vzroki težkih in pogosto smrtnih poškodb.
- S strojem sme rokovati samo strokovno usposobljeno osebje.
- Nepooblaščenim osebam, zlasti otrokom ter neusposobljenim osebam zadrževanje v bližini stroja med obratovanjem ni dovoljeno!
- Če stroj izročite tretji osebi, obvezno priložite zraven tudi to navodilo.
- Pred vsako uporabo preverite, če je delovanje stroja varno (če rezalno orodje dobro sedi, če ročica za plin pravilno deluje)
- Nevarnost opeklin! Med obratovanjem iz stroja uhajajo vroči izpušni plini. Deli stroja, kot sta npr. uplinjač in motor, se močno segrejejo.
- Vroče motorne kose nikoli ne polagajte na suho travo ali na druge lahko vnetljive materiale.
- Po prenehanju obratovanja se mora stroj ohladiti. V nasprotnem primeru obstaja akutna nevarnost opeklin.
- POZOR! Bencin je zelo lahko vnetljiv!
- Med polnjenjem goriva sta kajenje in odprt ogenj prepovedana. Ne polnite goriva, ko sta motor in uplinjač še zelo vroča.
- Gorivo polnite le na prostem ali v dobro prezračenih prostorih.



- Izogibajte se kontaktu s kožo in oblačili (nevarnost požara)!
- Po polnjenju goriva dobro zaprite pokrov rezervoarja in preverite, če dobro tesni. Napravo zaženite v oddaljenosti najmanj 3 m od mesta polnjenja goriva.
- Razlito gorivo takoj obrišite.
- S strojem delajte, ko ste skoncentrirani in upoštevajte predpise glede varnosti pri delu. Ko delate s strojem, ves čas pazite, da stojite STABILNO! Posebna previdnost je potrebna pri neravnih delovnih površinah in pri delovnih površinah z naklonom!
- Nikoli ne kosite:
 - če je držalo motorne kose višje, kot je višina bokov
 - če stojite na lestvi
 - na drevesu
- Redni odmori zmanjšujejo tveganje za poškodbe, ki jih lahko povzroči izguba kontrole zaradi utrujenosti. Med delom pogosto spreminjajte položaj telesa.
- Izogibajte se nenaravni telesni drži.
- V prostem teku se rezalno orodje ne sme vrteti!
- Maksimalno število vrtljajev gredi ne sme prekoračiti hitrosti, ki je navedena v navodilu za uporabo. Dajte preveriti nastavitve!
- V radiju 15 m se ne smejo zadrževati druge osebe ali živali!
- Ta razdalja velja tudi za predmete v bližini!
- Nevarnost materialne škode!
- Trdi predmeti, kamenje, kovinski deli ipd. se lahko odbijejo – nevarnost poškodb!
- Pri delu s strojem nosite ustrezno zaščitno opremo (zaščitne rokavice, zaščitna očala, zaščitna čelada, zaščita za sluh...)!
- Stroj med obratovanjem nikoli ne sme biti brez nadzora! Ko prenehate delati s strojem in pred vsakim odmorom izključite motor.
- Pred vzdrževalnimi ali nastavitvenimi deli stroj izključite. Stroj vedno skladiščite na varnem mestu in s praznim rezervoarjem za gorivo.
- Med obratovanjem nikoli ne segajte v kosilno napravo.
- Pazite na to, da ne zaidete pod rezalno orodje! Vedno uporabite ustrezno rezalno orodje, ki je namenjeno za delo, ki ga nameravate opraviti.
- Motorja nikoli ne pustite teči v zaprtem ali omejenem prostoru. Izpušni plini vsebujejo strupen ogljikov monoksid. Zaradi tega lahko izpostavljenost izpušnim plinom povzroči smrt.
- V primeru izpada električnega toka ali električnega udara pred zagonom obvezno preglejte stroj, če je v dobrem stanju.
- Nosite čvrste rokavice, kadar rokujete s trimerjem ali kadar montirate ali odstranjujete rezilni nož.

TRANSPORTNI NAPOTKI:

- Izklopite motor
- Namestite zaščito za nož
- Zavarujte stroj
- Popolnoma izpraznite rezervoar goriva, da preprečite iztekanje goriva.
- Da se izognete poškodbam, stroja nikoli ne vlecite temveč ga popolnoma dvignite.



ZA SKLADIŠČENJE:

- Snemite in očistite nitni kolut ter kosilni nož
- Namestite zaščito za nož
- Stroj očistite in ga posušite
- Popolnoma izpraznite rezervoar goriva, da preprečite iztekanje goriva
- Stroj naj bo med skladiščenjem dobro zapakiran (zaščita pred urezninami), na suhem mestu, izven dosega otrok

23.3 Druga tveganja

Tudi če gre za namensko uporabo in se držite vseh varnostnih predpisov, je potrebno upoštevati naslednja tveganja:

- Nevarnost zaradi hrupa:

Delo s strojem brez zaščite za sluh lahko trajno poškoduje sluh.

- Nevarnost zaradi delovnega okolja:

Pazite na kamenje in druge stvari, ki jih stroj lahko izvrže, kot tudi na padajoče veje.

- Nevarnost za roke in prste:

Med obratovanjem nikoli ne segajte v kosilno napravo. Po prenehanju obratovanja se mora stroj ohladiti. V nasprotnem primeru obstaja akutna nevarnost opeklin!

- Nevarnost zapletanja in navitja:

Žice in vrvice lahko zagrabi rezilni list oz. nitni kolut, kar lahko povzroči tako poškodbe stroja kot tudi telesne poškodbe. Med odstranjevanjem tovrstnih okoliščin mora biti motor ustavljen!

- Vibracija:

Navedena vrednost emisije vibracij je izmerjena z normiranim postopkom preverjanja in se lahko uporablja za primerjavo enega orodja z drugim. Navedena vrednost emisije vibracij se lahko uporablja tudi za začetno oceno izpostavljenosti.

Opozorilo:

Vrednost emisije vibracij se lahko pri dejanski uporabi stroja razlikuje od navedene vrednosti, kar je odvisno od vrste in načina uporabe stroja.

- Nihanje:

Če so osebe z motnjam v prekrvavitvi izpostavljene premočnim mehanskim nihanjem, lahko pride do poškodb krvožilnega in/ali živčnega sistema. Zaradi vibracij lahko nastopijo naslednji simptomi na prstih, rokah ali na zapestjih: omrtvičenost (odrevenelost) posameznih delov telesa, mravljinčenje, bolečina, zbadanje, spremembe na koži ali sprememba barve kože. Če nastopi kateri koli od teh simptomov, obiščite zdravnika?

Da bi zmanjšali tveganje za „bolezen belih prstov“, poskrbite za to, da bodo roke med delom tople. Poleg tega dobro vzdržujte in negujte stroj in pripadajoči pribor.

- Povratni udarec:

Med delom s kovinskimi rezilnimi noži lahko, v primeru, da le-ti zadenejo ob trd predmet (drevo, veja, kamenje ipd.) pride do povratnega udarca celotne naprave ali pa naprava sunkovito poskoči naprej.

Povratni udarec se zgodi hitro in nepričakovano in lahko povzroči izgubo kontrole nad napravo ter tako ogrozi uporabnika in osebe, ki se nahajajo v bližini. Posebna nevarnost grozi v slabo preglednih področjih in v gostem rastju.



Na ta način boste obdržali kontrolo v primeru povratnega udarca:

- Ko delate z napravo, jo trdno držite z obema rokama.
- Pazite na stabilen položaj. Stojte z nogami rahlo v razkoraku in bodite vedno pripravljeni na možnost povratnega udarca.
- Ne precenjujte se in med delom ves čas ohranjajte ravnotežje.
- Pred začetkom košnje mora rezilni nož doseči polno število vrtljajev.
- Če delate s trimerjem, lahko kamenje in grušč katapultirata, kar lahko privede do težkih poškodb.
- Pazite na to, da je zaščitni pokrov dobro nameščen.

Če so rotirajoči deli (rezilni nož) nepravilno pritrjeni, lahko to privede do težkih nesreč.

Pred začetkom dela preverite, če je rezilni nož trdno vpet.

Ob upoštevanju vseh varnostnih predpisov je tovrstna tveganja je mogoče zmanjšati na minimum, če je motorna kosa redno vzdrževana in negovana, če se jo namensko uporablja in če z njo delajo strokovno usposobljene osebe.

Kljub vsem varnostnim predpisom pa sta zdrav razum in ustrezna tehnična kvalifikacija/izobraženost za rokovanje s strojem še vedno najpomembnejše zagotovilo za varnost!

23.4 Osebna oprema



- Q. Varnostna čelada**
- R. Zaščita za sluh**
- S. Zaščita za obraz**
- T. Pas
- U. Rokavice
- V. Zaščitni pokrov lista**
- W. Zaščitni čevlji**
- X. Delovne hlače**

NAPOTEK

Orodje uporabljajte samo z ramenskim pasom, ki mora biti pred začetkom uporabe prilagojen uporabniku. Motorne kose nikoli ne držite samo z eno roko!

23.5 Nosilni pas

- Nadenite si nosilni pas (2) preko ramen.
- Zapnite zaponko (3) nosilnega pasu.
- Nastavite si zategovalnike za nastavev ramenskih pasov (1) na takšno dolžino, da bo držalo motorne kose (4) v višini bokov.
- Naravnajte dolžini ramenskih pasov tako, da je teža enakomerno razporejena na obe rami.
- Vpnite nosilni pas s hitrim sklapljanjem v uho za nosilni pas.



Nikoli ne kosite, če stroj z jermenom ni obešen na vas.



24 MONTAŽA

Ob prevzemu pošiljke preverite, če so vsi deli v brezhibnem stanju. O poškodbah ali manjkajočih delih takoj obvestite svojega trgovca ali špedicijo. Vidne transportne poškodbe je potrebno v skladu z določili garancije takoj zabeležiti na dobavnici. V nasprotnem primeru velja, da je bila pošiljka pravilno prevzeta.

24.1 Sestavljanje

Pri montaži pazite na to, da se zobci ne zapletajo med seboj. Pred začetkom uporabe preverite vse vijačne spoje in jih po potrebi zategnite.

24.1.1 Ročaj

- Odvijte predmontirane vijake držala ročaja in vedno bočno vstavite ročaja v odprtino držala ročaja.
- Vsak ročaj je potrebno vstaviti do sredine odprtine.
- Trdno zategnite vse vijake.

24.1.2 Zaščitni pokrov

- Zaščitni pokrov pritrdite s pritrditvenimi vijaki

24.1.3 Nitni kolut

- Fiksirajte pogonsko gred z imbus ključem, da preprečite vrtenje.
 - Sedaj lahko privijete nitni kolut (levi navoj).
- Nitni kolut je primeren za košnjo trate ali trave.

24.1.4 Kosilni nož

- Fiksirajte pogonsko gred z imbus ključem, da preprečite vrtenje.
- Vzemite kosilni list in ga namestite na pogonsko z gred.
- Nato dodajte distančno podložko, varnostni obroč in zaščitni pokrov. Nato vse skupaj fiksirajte z matico.

Kovinski listi so primerni za košnjo plevela, težko prehodnega rastja, podrastja in visoke trave.

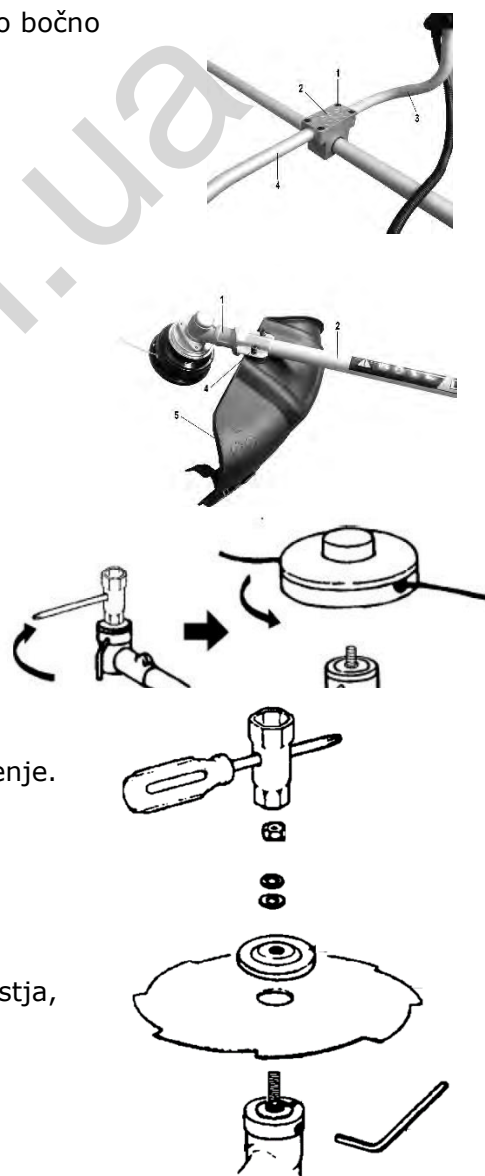



25 OBRATOVANJE

Stroj lahko obratuje samo v brezhibnem stanju. Pred vsako uporabo je potrebno stroj vizualno pregledati. Pravtako je potrebno **pregledati varnostne naprave, električne napeljave in upravljalne elemente**. Preglejte vse vijačne spoje, če so poškodovani ali slabo pritrjeni.

25.1 Obratovalni napotki

NAPOTEK

- Pred vsako predelavo stroja, stroj izklopite in pustite, da se ohladi!
- Pri delu s strojem je uporaba pasu obvezna!
- **V nevarnih situacijah s pomočjo hitrega razklapljanja odprite stroj z nosilnega pasu.**
- **Pred vsako uporabo se prepričajte, da sta gorivo in rezervoar goriva v brezhibnem stanju!**

25.2 Zagon

- Glavno stikalo (3) preklopite na „I“.
- Zaug dajte v položaj CLOSE.

NAPOTEK

Ročica za »zaug« v položaju CLOSED obogati mešanico goriva za vžig HLADNEGA motorja. Položaj OPEN zagotovi pravilno mešanico goriva za normalno delovanje stroja po vžigu in za ponoven vžig ogretega motorja.

- Zatem 2 do 3 krat pritisnite na primarno črpalko.
- Primarna črpalka se nahaja poleg rezervoarja spodaj na uplinjaču.
- Ročico za plin dajte v začetni položaj (1 ► 2 ► 3)
- Primite ročico zaganjalnika in jo počasi povlecite. Upor se poveča v na točki pritiska. Vrvico malo pustite, da se iz te točke nekoliko zavrti nazaj in jo zatem močno povlecite.
- Če motor mirno teče, dajte zaug v položaj OPEN.



25.3 Zaustavitev stroja

- Spustite ročico za plin in preklopite glavno stikalo (3) na „0“.

26 VZDRŽEVANJE



POZOR!

Pred vzdrževalnimi deli izklopite stroj in pustite, da se ohladi!



Stroj ne zahteva veliko vzdrževanja in ima malo delov, ki potrebujejo vzdrževanje.

Motnje ali okvare, ki lahko ovirajo varno delo s strojem, dajte takoj odstraniti.

Nosite zaščitne rokavice, ko vgrajujete ali odstranjujete rezalni nož.

Poškodovanega rezalnega orodja v nobenem primeru ne smete ravnati ali variti!

NAPOTEK

Samo naprava, ki je redno vzdrževana in dobro negovana, lahko zadovoljivo služi svojemu namenu. Slabo vzdrževanje in nezadostna nega lahko privedeta do nepredvidenih nesreč in poškodb.

Popravila, ki zahtevajo posebna strokovna znanja, se lahko izvajajo samo v pooblaščenih servisnih centrih.

Nestrokovne intervencije lahko poškodujejo napravo ali ogrozijo vašo varnost.

Kontrole z namenom vzdrževanja stroja	
Pregled razrahljanih ali izgubljenih vijakov	Pred vsako uporabo
Pregled poškodovanih delov stroja	Pred vsako uporabo
Pregled morebitnih poškodb rezalne opreme	Pred vsako uporabo
Kontrola tesnjenja rezervoarja goriva	Pred vsako uporabo
Čiščenje stroja	Po vsaki uporabi
Čiščenje svečke	Na vsakih 25 obratovalnih ur
Čiščenje zračnega filtra	Na vsakih 20 do 30 obratovalnih ur

26.1 Čiščenje

S stroja očistite prah in ostanke trave. Ohišje stroja očistite z vlažno krpo. Po potrebi lahko uporabite malo običajnega detergenta.

NAPOTEK

Uporaba topil, agresivnih kemikalij ali abrazivnih sredstev lahko poškoduje lak ali povzroči drugo materialno škodo na stroju!

Zato pri čiščenju uporabljajte samo vodo in po potrebi blago čistilno sredstvo.

Nezaščitene površine stroja zaščitite pred korozijo (npr. s sredstvom za zaščito pred rjo WD40)!

26.1.1 Čiščenje zračnega filtra

Zamašen in umazan zračni filter znatno zmanjšuje zmogljivost motorja!

Odvijte pokrov zračnega filtra. Odstranite pokrov zračnega filtra in vzemite ven zračni filter. Očistite zračni filter pod tekočo vodo. Ožmite ga. Pustite, da se posuši. Nakaplajte nekaj kapljic motornega olja na filter. Ponovno vstavite zračni filter in namestite pokrov zračnega filtra.

26.1.2 Kontrola svečke

Odstranite kapico svečke. Odvijte svečko in jo previdno odstranite. Z majhno krtačko s svečke očistite sajaste obloge idr.

Razmik med obema kontaktoma naj bo približno od 0,5mm do 0,7mm (približno toliko, kot je debelina kreditne kartice).

26.1.3 Uplinjač

NAPOTEK

Nastavitev uplinjača lahko opravi samo za to usposobljeno strokovno osebje!



26.2 Skladiščenje

Če motorno koso skladiščite dlje kot 30 dni, je potrebno storiti naslednje:

- Počakajte, da se stroj dovolj ohladi.
- Izpuscite gorivo iz rezervoarja v ustrezno prestrezno posodo. Izpuščeno gorivo hranite v ustrezni posodi.
- Snemite in očistite nitni kolot in rezilni list
- Namestite zaščito za nož
- Stroj očistite in ga posušite
- Hranite ga dobro zapakiranega (zaščita pred urezninami), na suhem mestu, izven dosega otrok.
- Stroj dobro pokrijte in ga hranite na suhem in čistem mestu.

26.3 Odstranjevanje

Stroja, strojnih komponent, kot tudi goriva in olja ne odlagajte v običajni zabojnik za odpadke. Za informacije o odstranitvi kontaktirajte vaše lokalne oblasti. Če pri vašem specializiranem trgovcu kupite nov stroj ali ekvivalenten proizvod, je v nekaterih državah trgovec dolžan strokovno odstraniti vaš stari stroj.



27 ODPRAVLJANJE NAPAK

Napaka	Možen vzrok	Odprava napake
Motor ne vžge	• Nepravilno zaporedje pri vžigu	• Upoštevajte pravilno zaporedje pri vžigu
	• Umazan zračni filter	• Očistite ali zamenjajte zračni filter
	• Ne zadostna oskrba z gorivom	• Napolnite gorivo
	• Napaka na vodu goriva	• Preglejte vod goriva, če je prepognjen ali poškodovan
	• Motor ne dela	• Odvijte svečko, jo očistite in posušite. Nato večkrat povlecite vrv zaganjalnika. Svečko znova pritrdite nazaj.
	• Vtič za svečko ni nataknen na svečko	• Vtič za svečko nataknite na svečko
Motor vžge in takoj ugasne	• Ni vžigalne iskre	• Očistite ali zamenjajte svečko • Preglejte vžigalni kabel
	• Napačna nastavitve uplinjača (število vrtljajev v prostem teku)	• Obrnite se na servisno službo
Stroj dela s prekinitvami (cuka)	• Uplinjač ni pravilno nastavljen • Svečka je sajasta	• Obrnite se na servisno službo • Očistite ali zamenjajte svečko • Preglejte vtič za svečko
Nastajanje dima	• Nepravilno mešalno razmerje goriva (2-taktni motor) • Uplinjač ni pravilno nastavljen	• Rezervoar napolnite z gorivom, ki ima pravilno mešalno razmerje • Obrnite se na servisno službo
Stroj ne dela s polno močjo	• Stroj je preobremenjen	• Preveč trave in tujega materiala
	• Umazan zračni filter	• Očistite ali zamenjajte zračni filter
	• Uplinjač ni pravilno nastavljen	• Obrnite se na servisno službo
Rezalno orodje se vrti v prostem teku	• Previsoko število vrtljajev v prostem teku	• Pravilno nastavite število vrtljajev v prostem teku
Rezalno orodje se vrti v prazno	• Zaug na ON	• Zaug dajte na OFF
Slaba učinkovitost košnje	• Okrog lista je navita trava in tuj material	• Odstranite travo in tuj material
	• Previsoka trava	• Zamenjajte rezalno orodje
	• Kosilni nož je top	• Naostrite kosilni nož ali ga zamenjajte



NAPOTEK

Če sami ne morete opraviti nujnih popravil ali niste zanje ustrezno usposobljeni, se lahko za odpravo problema vedno obrnete na eno od servisnih služb.



28 PREDGOVOR (HR)

Poštovani korisniče!

Ova uputa za uporabu sadrži informacije i važne upute za pokretanje i rukovanje motornom kosom ZI-MOS145JAK.

U nastavku ćemo uobičajeni trgovački naziv stroja (vidjeti korice) u ovoj uputi za uporabu zamijeniti riječju "stroj".

Uputa za uporabu je sastavni dio stroja i ne smije se uklanjati. Sačuvajte ju za kasnije korištenje i priložite ju stroju kada ga predajete drugim osobama!

Obratite pozornost na upute o sigurnosti!



Prije puštanja u pogon pažljivo pročitajte ovu uputu. Time će Vam biti olakšano stručno rukovanje, spriječit će se nesporazumi i eventualne štete.

Poštujte upozorenja i upute o sigurnosti. Nepoštivanje može dovesti do ozbiljnih ozljeda.

Zbog stalnog razvoja naših proizvoda slike i sadržaji mogu se neznatno razlikovati. Ako uočite pogreške, molimo Vas da nas obavijestite.

Pridržavamo pravo tehničkih izmjena!

Autorsko pravo

© 2018.

Ova dokumentacija je zaštićena autorskim pravom. Pridržavamo sva prava koja iz toga proizlaze! Posebno ćemo sudski goniti pretisak, prevođenje i uzimanje fotografija i slika.

Nadležni sud je Zemaljski sud u Linzu ili sud nadležan za 4707 Schlüsslberg.

Adresa servisne službe

ZIPPER MASCHINEN GmbH
Gewerbepark 8, A-4707 Schlüsslberg
AUSTRIJA
Tel : +43 7248 61116
Faks: +43 7248 61116-720
E-pošta: info@zipper-maschinen.at



29 SIGURNOST

29.1 Namjenska uporaba

Stroj koristite samo u tehničkim ispravnom stanju te u skladu s namjenom i uzimajući u obzir pravila za sigurnost i opasnosti! Smetnje koje mogu negativno utjecati na sigurnost odmah dajte ukloniti! Uvjete za rad, održavanje i stavljanje u pogon koje je propisao proizvođač te upute o sigurnosti sadržane u ovoj Uputi treba poštivati.

Općenito je zabranjeno mijenjati ili onemogućavati tehničke naprave na stroju zadužene za sigurnost!

Stroj je namijenjen isključivo sljedećim radovima:
za košnju odn. šišanje trave, korova i gustiša.

Za drugačije korištenje koje izlazi iz ovih okvira te za materijalne štete ili ozljede koje iz toga rezultiraju tvrtka ZIPPER MASCHINEN ne preuzima nikakvu odgovornost niti jamstvo.



UPOZORENJE

- Koristite samo rezni alat koji je odobren za ovaj stroj!
- **Oštećeni rezni alat nikako se ne smije poravnavati ili zavarivati!**
VRLO VELIKA OPASNOST OD OZLJEDA!

29.2 Upute o sigurnosti

Nečitka ili uklonjena upozorenja i/ili naljepnice na stroju treba odmah zamijeniti!

Lokalni zakoni i **odredbe mogu ograničavati uporabu ovog stroja!**

Radi sprečavanja pogrešaka u radu, oštećenja i ugrožavanja zdravlja **OBAVEZNO** treba poštivati sljedeće upute:

- Stroj koristite samo kad ima dovoljno svjetlosti kako bi se osiguralo sigurno rukovanje.
- U slučaju umora, nedostatka koncentracije odn. pod utjecajem lijekova, alkohola ili droga rad na stroju je zabranjen!
- Oprez na skliskoj podlozi – Opasnost od klizanja - Opasnost od ozljede. Za vrijeme rada nosite čvrstu obuću koja se ne skliže. Klizanje/ posrtanje/ padovi glavni su uzroci teških ili smrtonosnih ozljeda.
- Strojem smije rukovati samo obučeno stručno osoblje.
- Neovlaštene osobe, osobito djecu, i neobučene osobe treba držati podalje od uključenog stroja!
- Ako stroj predajete trećim osobama, uz njega obavezno priložite i ovu uputu.
- Prije svake uporabe treba provjeriti je li stroj siguran za rad (čvrsti dosjed reznog alata, uredna funkcija ručice gasa)
- Opasnost od opekotina! Za vrijeme rada iz stroja izlaze vrući ispušni plinovi, a dijelovi stroja kao što su rasplinjač i motor su vrući.
- Vruću motornu kosu nikada ne stavlajte u suhu travu ili na druge lako zapaljive materijale.
- Nakon rada stroj se mora ohladiti. U protivnom postoji akutna opasnost od opekotina
- **PAŽNJA:** Benzin je vrlo lako zapaljiv!
- Pušenje i otvorena vatra zabranjeni su tijekom ulijevanja goriva. Ne ulijevajte gorivo dok su motor i rasplinjač još vrući.
- Gorivo ulijevajte samo na otvorenom i u dobro prozračenim prostorijama.
- Izbjegavajte kontakt s kožom i odjećom (Opasnost od požara!).



- Nakon ulijevanja goriva dobro zatvorite poklopac spremnika i provjerite njegovu nepropusnost. **Uređaj pokrećite najmanje 3 m od mjesta ulijevanja goriva.**
 - Gorivo koje je iscurilo treba odmah obrisati.
 - **Radite koncentrirano, uzimajući u obzir pravila za siguran rad te uvijek pazite na STABILNOST za vrijeme rada! Oprez na neravnim radnim površinama te na radnim površinama s nagibom!**
 - Nikada ne kosite:
 - iznad visine kukova
 - dok stojite na ljestvama
 - na stablima
 - Redovite pauze smanjuju opasnost od gubitka kontrole zbog umora. Češće mijenjajte položaj u kojem radite.
 - **Izbjegavajte neuobičajene položaje tijela.**
 - U praznom hodu rezni se alat ne smije okretati!
 - **Maksimalan broj okretaja vratila ne smije prekoračiti navedenu brzinu.** Dajte provjeriti postavke!
 - Nitko se ne smije nalaziti u krugu od 15 m!
 - Taj razmak održavajte i kad se radi o stvarima!
 - **Opasnost od materijalnih šteta!**
 - Čvrsti predmeti, kamenje, metalni dijelovi ili sl. mogu biti katapultirani – Opasnost od ozljeda!
 - Za vrijeme radova na stroju nosite prikladnu zaštitnu opremu (zaštitne rukavice, zaštitne naočale, zaštitnu kacigu, zaštitu za uši, ...)!
 - **Stroj za vrijeme rada nikada ne smije biti bez nadzora!** Nakon završetka radova i za vrijeme svake pauze isključite motor.
 - **Prije radova održavanja ili podešavanja stroj treba isključiti.** Uvijek ga skladištite s praznim spremnikom na sigurnom mjestu.
 - **Za vrijeme rada nikada ne posežite u uređaj za košnju.**
 - Pazite da ne dospijete pod rezni alat! Uvijek koristite alat namijenjen poslu koji trebate obaviti.
 - Motor nikada ne puštajte da radi u zatvorenom ili ograničenom prostoru. U ispušnim plinovima ima ugljičnog monoksida. Izloženost može uzrokovati nesvjesticu i dovesti do smrti.
 - **Prije pokretanja, nakon kvara ili udara obavezno provjerite uređaj i uvjerite se da je u dobrom stanju.**
 - **Ako rukujete trimenom ili ako montirate ili uklanjate nož za rezanje, nosite čvrste rukavice.**
- NAPOMENE U VEZI TRANSPORTA:
- **Isključite motor**
 - **Stavite zaštitu za nož**
 - Osigurajte stroj
 - **Potpuno ispraznite spremnik, spriječite curenje goriva**
 - **Kako biste spriječili oštećenja, uređaj nikada ne vucite, već ga uvijek potpuno podignite.**

**UPUTE ZA SKLADIŠTENJE:**

- Uklonite i očistite glavu za reznu nit i nož za košnju
- Stavite zaštitu za nož
- Očistite i osušite stroj
- Potpuno ispraznite spremnik, spriječite curenje goriva
- Čuvajte ga dobro zapakiranog (zaštita od porezotina) na suhom mjestu izvan doseg djece

29.3 Ostale opasnosti

Čak i ako se pridržavate svih sigurnosnih odredbi i iz namjensku upotrebu treba obratiti pozornost na preostale opasnosti:

- Opasnost od buke:

Rad **bez zaštite za uši** može trajno oštetiti sluh.

- **Opasnost iz radnog okruženja:**

Pazite na kamenje i druge stvari koje stroj može izbaciti, kao i na grane koje padaju.

- Opasnost za ruke odn. prste:

Za vrijeme rada nikada ne posežite u uređaj za košnju na stroju. Nakon rada stroj se mora ohladiti. U protivnom postoji akutna opasnost od opekotina!

- **Obuhvaćanje i namatanje:**

Žice i konopci mogu se zaplesti u rezni list odn. namot niti te mogu oštetiti stroj i uzrokovati ozljede. Prilikom uklanjanja takvih stanja isključite motor!

- Vibracija:

Navedena vrijednost emisije vibracija izmjerena je normiranim postupkom ispitivanja te se može koristiti za usporedbu jednog alata s drugim. Navedena vrijednost emisije vibracija može se koristiti i za početnu procjenu izloženosti.

Upozorenje:

Vrijednost emisije vibracija može se tijekom stvarnog korištenja alata razlikovati od navedene vrijednosti, što ovisi o vrsti i načinu uporabe alata.

- Vibracija:

Ako se osobe s poremećajima u krvotoku izlažu prejakim mehaničkim vibracijama, kod njih može doći do oštećenja na krvnim žilama i/ili živčanom sustavu. Sljedeći simptomi mogu kao posljedica vibracija nastati na prstima, rukama ili ručnim zglobovima: "uspavanost" dijelova tijela (obamrlost), škakljanje, bol, probadanje, promjena boje kože ili kože. Ako nastupi neki od ovih simptoma, potražite liječnika!

Kako biste smanjili opasnost od "vibracijskih bijelih prsta", ruke za vrijeme rada održavajte toplima te uređaj i dijelove pribora dobro održavajte i njegujte.

- Povratni udar:

Za vrijeme rada s metalnim noževima u slučaju kontakta s tvrdim predmetima (stabla, grane, kamenje ili slično) može doći do povratnog udara cijelog uređaja ili do naglog povlačenja prema naprijed.

Do povratnog udara dolazi naglo te može dovesti do gubitka kontrole nad uređajem i do ugrožavanja korisnika i osoba koje se nalaze u blizini. Posebna

opasnost prijeti u teško preglednim područjima i u gustom raslinju.

**Ovako ćete zadržati kontrolu u slučaju povratnog udara:**

- Uređaj za vrijeme rada uvijek čvrsto držite objema rukama.
- Pazite na siguran položaj. Noge držite ugodno raširenima i uvijek računajte s mogućim povratnim udarom.
- Ne precjenjujte se i za vrijeme rada uvijek održavajte ravnotežu.
- Prije početka košnje nož za rezanje treba dostići puni broj okretaja.
- Ako radite trimerom, kamenje i otpad se mogu katapultirati te dovesti do teških ozljeda.
- Pazite da je zaštitni poklopac sigurno montiran.

Ako se rotirajući dijelovi (nož za rezanje) neispravno učvrste, to može dovesti do teških nezgoda. Prije početka rada provjerite čvrsti dosjed noža za rezanje.

Ove opasnosti se mogu svesti na najmanju moguću mjeru ako se primjenjuju sigurnosne odredbe, ako se motorna kosa uredno održava i njeguje te ako stroj namjenski koristi obučeno stručno osoblje.

Usprkos svim sigurnosnim propisima Vaš zdravi razum i Vaša odgovarajuća tehnička kvalifikacija/obuka za rukovanje strojem jesu i ostaju najvažniji čimbenik sigurnosti!

29.4 Osobna oprema



- Y. Sigurnosna kaciga
- Z. **Zaštita za uši**
- AA. **Zaštita za lice**
- BB. Pojas
- CC. Rukavice
- DD. Sigurnosni poklopac lista
- EE. **Zaštitna odjeća**
- FF. **Radne hlače**

NAPOMENA

Alat koristite samo s remenom za rame koji je prije početka rada prilagođen korisniku. Motornom kosom nikada ne rukujte jednom rukom!

29.5 Pojas

- Remen za nošenje 2 stavite preko ramena.
- Zatvorite zatvarač remena za nošenje 3.
- Na zatezačima remena 1 za rame namjestite dužinu remena tako da se držač motorne kose 4 nalazi u visini kukova.
- Duljine remena podesite tako da težina bude ravnomjerno raspoređena na oba ramena.
- Remen pomoću brze spojke objesite u ušicu za remen na stroju.

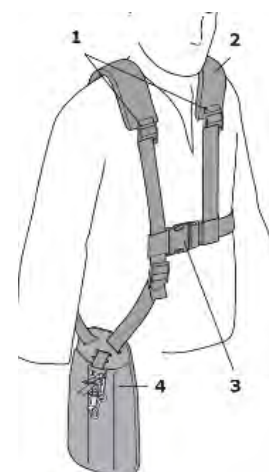

Nikada ne kosite ako stroj nije remenom obješen za vas.



30 MONTAŽA

nakon primitka isporuke provjerite jesu li svi dijelovi u redu. O oštećenjima ili dijelovima koji nedostaju odmah obavijestite svojeg trgovca ili špediciju. Vidljiva oštećenja od transporta osim toga prema jamstvenim odredbama treba odmah zabilježiti na otpremnici jer će se u protivnom smatrati da je roba uredno preuzeta.

30.1 Sastavljanje

Prilikom sastavljanja pazite da zupci ne zahvate jedni za druge. Prije pokretanja provjerite sve vijčane spojeve i po potrebi ih zategnite.

30.1.1 Drška

- Otpustite montirane vijke prihвата drške te drške bočno umetnite u otvore za prihvat drški.
- Svaku dršku treba umetnuti do sredine otvora.
- Zategnite dva vijka.

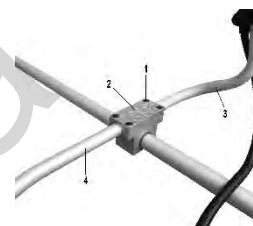

30.1.2 Zaštitni poklopac

- Pričvrsnim vijcima fiksirajte zaštitni poklopac

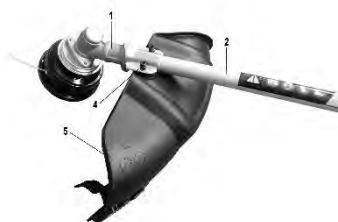

30.1.3 Glava za reznu nit

- Pogonsko vratilo pomoću imbus ključa blokirajte od okretanja.
 - Sada možete zavrnuti glavu za reznu nit (lijevi navoj).
- Glava za reznu nit prikladna je za košnju travnjaka ili trave.

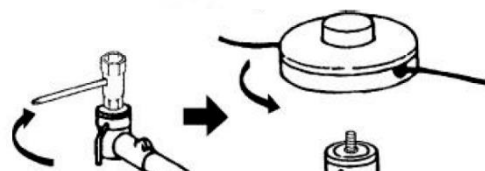

30.1.4 Nož za košnju

- Pogonsko vratilo pomoću imbus ključa blokirajte od okretanja.
- Uzmite list i stavite ga na pogonsko vratilo.
- Sada dodajte distantnu pločicu, sigurnosni prsten i poklopac i fiksirajte maticom.

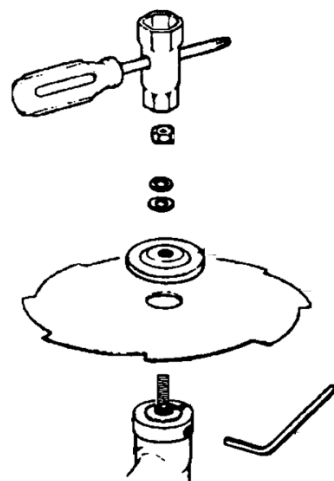

Metalni listovi prikladni su za rezanje korova, gustiša, niskog raslinja i visoke trave.



31 RAD

Strojem radite samo ako je u besprijekornom stanju. Prije svakog rada treba izvršiti vizualnu provjeru stroja. Sigurnosne naprave, električne vodove i komandne elemente treba vrlo detaljno prekontrolirati. Provjerite čvrsti dosjed i oštećenje vijčanih spojeva.

31.1 Upute o radu

NAPOMENA

- **Prije svih radova prepravljanja isključite stroj i pustite ga da se ohladi!**
- Strojem uvijek rukujte s remenom!
- U opasnim situacijama stroj brzom spojnicom odvojite od ramenog remena
- Prije svakog stavljanja u pogon uvjerite se da su gorivo i spremnik goriva u besprijekornom stanju!

31.2 Pokretanje

- Glavni prekidač (3) uključite na „I“.
- Čok stavite u položaj CLOSE (ZATVORENO).

NAPOMENA

Položaj CLOSED (zatvoreno) čoka obogaćuje mješavinu goriva za pokretanje HLADNOG motora. Položaj OPEN (otvoreno) dovodi ispravnu mješavinu goriva za normalan rad nakon pokretanja i za novo pokretanje toplog motora.

- Zatim 2-3 puta pritisnite pumpu primera.
- Pumpa primera smještena je pokraj spremnika na donjem dijelu rasplinjača.
- Ručicu gasa stavite u položaj za pokretanje (1 ► 2 ► 3)
- Uхватite dršku pokretača i lagano ju povucite. Otpor se u jednoj točki pojačava. Uže pustite da se malo vrati iz te točke i zatim ga snažno povucite.
- Ako motor radi mirno, čok stavite u položaj OPEN (OTVORENO).



31.3 Zaustavljanje

- Pustite ručicu gasa i glavni prekidač (3) stavite na „0“.



32 ODRŽAVANJE



PAŽNJA

Prije radova održavanja isključite stroj i pustite ga da se ohladi!

Stroj ne zahtijeva mnogo održavanja i ima malo dijelova koje rukovatelj treba dati održavati. Smetnje i kvarove koji mogu umanjiti sigurnost stroja odmah dajte ukloniti.

Kad montirate ili uklanjate nož za rezanje, nosite čvrste rukavice.

Oštećeni rezni alat nikako se ne smije poravnati ili zavarivati!

NAPOMENA

Samo redovito održavani i dobro njegovani uređaj može biti zadovoljavajuće pomagalo. Nedostaci u održavanju i njezi mogu dovesti do nepredvidivih nezgoda i ozljeda.

Popravke koji zahtijevaju specijalna stručna znanja trebaju provoditi samo ovlaštene servisni centri.

Nestručne intervencije mogu oštetiti uređaj ili ugroziti Vašu sigurnost.

Kontrole u svrhu održavanja stroja	
Labavi ili izgubljeni vijci	Prije svakog pokretanja:
Oštećenja dijelova stroja	Prije svakog pokretanja:
Oštećenja rezne opreme	Prije svakog pokretanja:
Nepropusnost spremnika goriva	Prije svakog pokretanja:
Čišćenje stroja	Nakon svakog pokretanja
Čišćenje svjeće	Svakih 25 sati rada
Čišćenje filtra za zrak	Svakih 25-30 sati rada

32.1 Čišćenje

Stroj očistite od prašine i ostataka trave. Kućište stroja očistite vlažnom krpom i eventualno s nešto običnog sredstva za čišćenje .

NAPOMENA

Upotreba otapala, agresivnih kemikalija ili abrazivnih **sredstava može dovesti do oštećenja laka i druge materijalne štete na stroju!**

Zato vrijedi: Prilikom čišćenja koristite samo vodu i event. blaga sredstva za čišćenje

Nezaštićene površine stroja impregnirajte za zaštitu od korozije (npr. sredstvom za zaštitu od korozije WD40)!

32.1.1 Čišćenje filtra za zrak

Začepljeni, prljavi filter za zrak značajno smanjuje učinkovitost Vašeg motora!

Otpustite poklopac filtra za zrak. Skinite poklopac filtra za zrak, izvadite filter za zrak. Filter za zrak očistite pod tekućom vodom. Ižmicitite ga. Pustite ga da se osuši. Na filter nakapajte nekoliko kapi motornog ulja. Opet stavite filter i montirajte poklopac filtra za zrak.

32.1.2 Kontrola svjeće

Skinite kapicu svjeće. Oslobodite i oprezno uklonite svjećicu. Malom četkom sa svjeće očistite čađu itd.

Razmak između dva kontakta treba biti oko 0,5 mm - 0,7 mm (otprilike debljina kreditne kartice)

32.1.3 Rasplinjač

NAPOMENA

Podešavanje rasplinjača treba obavljati samo obučeno stručno osoblje!

32.2 Skladištenje

Ako se motorna kosa skladišti duže od 30 dana:

- Pričekajte da se stroj dovoljno ohladi.
- Gorivo iz spremnika ispuštite u prikladnu posudu, a ispušteno gorivo čuvajte u prikladnoj posudi.



- Uklonite i očistite namot niti i rezni list
- Stavite zaštitu za nož
- Očistite i osušite stroj
- Čuvajte ga dobro zapakiranog (zaštita od porezotina) na suhom mjestu izvan dosega djece
- Dobro pokrijte stroj i čuvajte ga suhom i čistom mjestu.

32.3 Zbrinjavanje

Stroj, dijelove stroja i pogonska sredstva ne zbrinjavajte s običnim otpadom.

Kontaktirajte tijela lokalne vlasti za informacije o raspoloživim mogućnostima zbrinjavanja. Ako kod specijaliziranog trgovca kupite novi stroj ili ekvivalentni uređaj, u nekim je zemljama trgovac obavezan odgovarajuće zbrinuti stari.



33 UKLANJANJE POGREŠAKA

Pogreška	Mogući uzrok	Uklanjanje
Motor ne radi	<ul style="list-style-type: none"> • Pogrešan redoslijed prilikom pokretanja • Prljav filter za zrak • Nedostatna opskrba gorivom • Pogreška u vodu za gorivo • Motor je zagušen • Utikač svjeće nije stavljen • Nema iskre za paljenje 	<ul style="list-style-type: none"> • Vodite računa o ispravnom redoslijedu pokretanja • Očistite/zamijenite filter za zrak • Ulijevanje goriva • Provjerite ima li na vodu za gorivo pregiba ili oštećenja • Odvrtite, očistite i osušite svjećicu; nakon toga više puta povucite užu pokretača; opet zavrtnite svjećicu • Stavite utikač svjeće • Očistite/zamijenite svjećicu • Provjerite kabel za paljenje
Motor se pokrene i odmah ugasi	<ul style="list-style-type: none"> • Pogrešna postavka rasplinjača (broj okretaja praznog hoda) 	<ul style="list-style-type: none"> • obratite se službi za korisnike
Stroj radi s prekidima (štuca)	<ul style="list-style-type: none"> • Rasplinjač je pogrešno namješten • Svjećica je začađena 	<ul style="list-style-type: none"> • Obratite se službi za korisnike • Očistite/zamijenite svjećicu. • Provjerite utikač svjeće
Stvaranje dima	<ul style="list-style-type: none"> • Pogrešna mješavina goriva (2-taktni motor) • Rasplinjač je pogrešno namješten 	<ul style="list-style-type: none"> • Ulijte ispravnu mješavinu goriva
Stroj ne radi punom snagom	<ul style="list-style-type: none"> • Stroj je preopterećen • Filtar za zrak je prljav • Rasplinjač je pogrešno namješten 	<ul style="list-style-type: none"> • Obratite se službi za korisnike • Previše materijala za rezanje • Očistite/zamijenite filter za zrak • Obratite se službi za korisnike
Rezni alat okreće se u praznom hodu	<ul style="list-style-type: none"> • Preveliki broj okretaja u praznom hodu 	<ul style="list-style-type: none"> • Namjestite broj okretaja praznog hoda
Rezni alat se rotira, ali nema snage	<ul style="list-style-type: none"> • Čok je na ON (UKLJ) 	<ul style="list-style-type: none"> • Čok stavite na OFF (ISKLJ)
Loš rezultat košnje	<ul style="list-style-type: none"> • Strani materijal, trava namotani oko lista • Previsoka trava • Nož za košnju je tup 	<ul style="list-style-type: none"> • Uklonite materijal • Zamijenite rezni alat • Naoštrite nož za košnju ili ga zamijenite novim



NAPOMENA

Ako niste u stanju uredno provesti potrebne popravke ili nemate za to propisanu obuku, za uklanjanje problema uvijek **potražite specijaliziranu radionicu.**



35 AVANT-PROPOS (FR)

Cher client, chère cliente,

Le présent manuel d'exploitation contient des informations et des recommandations importantes relatives à la mise en service et à la manipulation de la débroussailleuse ZI-MOS145JAK.

Ci-après, la désignation commerciale courante de la machine (voir page de garde) du présent manuel d'exploitation est remplacée par la dénomination « machine ».

Le manuel d'exploitation fait partie intégrante de la machine et ne doit pas être éliminé. Conservez-le pour un usage ultérieur et incluez ce manuel de la machine lorsque vous transmettez la machine à une tierce personne !

Veillez respecter les consignes de sécurité !



Avant la mise en service, veuillez lire minutieusement le présent manuel. La manipulation correcte vous facilitera la prévention de malentendus et dommages causés possibles.

Respectez les consignes de sécurité et les avertissements. Toute inobservation peut occasionner de graves blessures.

Nos produits peuvent légèrement diverger des illustrations et des contenus en raison du développement constant. Si vous décelez des erreurs, veuillez nous en informer.

Sous réserve de modifications techniques !

Droits d'auteur

© 2018

Cette documentation est protégée par droit d'auteur. Les droits constitutionnels ainsi réservés ! En particulier, la réimpression, la traduction et l'extrait de photographies et d'illustrations feront l'objet de poursuites judiciaires.

Le tribunal compétent est le tribunal régional de Linz ou le tribunal compétent pour 4707 Schlüsslberg.

Adresse du service client

ZIPPER MASCHINEN GmbH
Gewerbepark 8, A-4707 Schlüsslberg
AUSTRIA
Tel.: +43 7248 61116-700
Fax: +43 7248 61116-720
Mail: info@zipper-maschinen.at



36 SECURITE

36.1 Utilisation conforme

Utiliser la machine uniquement en parfait état technique et conformément à son utilisation conforme, à la sécurité et à la sensibilisation aux dangers ! Faire éliminer immédiatement les pannes qui peuvent avoir une influence négative sur la sécurité ! Les conditions d'utilisation, d'entretien et de réparation prescrites par le fabricant et les consignes de sécurité contenues dans ce manuel doivent être respectées.

En règle générale, il est interdit de modifier ou de rendre inopérants les dispositifs de sécurité de la machine !

La machine est exclusivement destinée aux tâches suivantes :

pour tondre ou débroussailler du gazon, de l'herbe et des broussailles.

La société **ZIPPER-MASCHINEN** décline toute responsabilité ou garantie pour toute utilisation divergente ou sortant de son contexte et pour les dommages matériels ou corporels qui en résultent.



AVERTISSEMENT

- N'utiliser que des outils de coupe homologués pour la machine !
- Les outils de coupe endommagés ne doivent en aucun cas être redressés ou soudés !
TRÈS HAUT RISQUE DE BLESSURE !

36.2 Consignes de sécurité

Les panneaux d'avertissement et/ou autocollants d'avertissement illisibles ou retirés sur la machine doivent être remplacés immédiatement !

Les lois et réglementations locales peuvent restreindre l'utilisation de cette machine !

Afin d'éviter les dysfonctionnements, les dommages et les atteintes à la santé, les instructions suivantes doivent être **IMPERATIVEMENT** respectées :

- Utiliser la machine uniquement dans des conditions d'éclairage suffisamment bonnes pour garantir un fonctionnement sûr.
- En cas de fatigue, de manque de concentration ou sous l'influence de médicaments, d'alcool ou de drogues, il est interdit de travailler sur la machine !
- Attention aux surfaces glissantes – risque de glissade - risque de blessure. Porter des chaussures solides et antidérapantes pendant le travail. La glissade, le trébuchement, la chute est une cause majeure de blessures graves ou mortelles.
- La machine doit être utilisée uniquement par du personnel qualifié et spécialisé.
- Éloigner les personnes non autorisées, en particulier les enfants, et les personnes non formées de la machine en marche !
- En cas de transmission de la machine à des tiers, ce manuel doit être joint à la machine.
- Avant chaque utilisation, la sécurité de fonctionnement de la machine doit être vérifiée (ajustement serré de l'outil de coupe, bon fonctionnement de la manette des gaz).
- Risque de brûlure ! Pendant le fonctionnement, les gaz d'échappement chauds s'échappent et les pièces de la machine telles que le carburateur et le moteur deviennent chaudes.
- Ne jamais placer la débroussailleuse chaude dans de l'herbe sèche ou sur d'autres matériaux facilement inflammables.
- **Après l'exploitation**, la machine doit refroidir. Sinon, il y a un risque important de brûlures.
- **ATTENTION : L'essence est très inflammable !**



- Il est interdit de fumer et de faire du feu en plein air pendant le ravitaillement. Ne pas faire le plein si le moteur et le carburateur sont encore très chauds.
- Faire le plein uniquement à l'extérieur ou dans des pièces bien ventilées.
- Éviter tout contact avec la peau et les vêtements (risque d'incendie !).
- Après le ravitaillement, fermer hermétiquement le bouchon du réservoir de carburant et vérifier qu'il n'y a pas de fuites. Commencer la procédure à au moins 3 m de l'emplacement du réservoir.
- Le carburant renversé doit être essuyé immédiatement.
- Travailler de manière concentrée et dans le respect de la sécurité et veiller à toujours être STABLE pendant le travail ! Attention aux surfaces de travail inégales et aux surfaces de travail en pente !
- Ne jamais couper :
 - à hauteur coxale
 - sur une échelle
 - sur des arbres
- Des pauses régulières réduisent le risque de perte de contrôle due à la fatigue. Toujours changer la position de travail.
- Éviter les postures anormales.
- L'outil de coupe ne doit pas tourner au ralenti !
- La vitesse de rotation maximale de l'arbre ne doit pas dépasser la vitesse de rotation spécifiée. Faire vérifier les réglages !
- Aucune autre personne n'est autorisée dans un rayon de 15 m !
- Maintenir cette distance avec les objets !
- Risque de dommages matériels !
- Les objets solides, les pierres, les pièces métalliques, etc. peuvent être projetées - risque de blessure !
- Lors des travaux sur la machine, porter un équipement de protection approprié (gants de protection, lunettes de sécurité, casque de protection, protection auditive,....) !
- Ne jamais laisser la machine en marche sans surveillance ! Couper le moteur après la fin des travaux et à chaque pause.
- Éteindre la machine avant d'effectuer des travaux d'entretien ou de réglage. Stockage toujours avec réservoir vide dans un endroit sûr.
- Ne jamais mettre les mains dans la tondeuse en cours de travail.
- Veiller à ne pas passer sous l'outil de coupe ! Toujours utiliser l'outil de coupe adapté au travail à effectuer.
- Ne jamais laisser tourner le moteur dans des endroits confinés ou restreints. Les gaz d'échappement contiennent du monoxyde de carbone toxique. La sollicitation peut causer la perte de conscience et la mort.
- **Avant de démarrer, après une panne ou un choc, s'assurer de vérifier l'appareil et de contrôler qu'il est en bon état.**
- Porter des gants robustes lors de l'utilisation de la débroussailleuse ou lors de l'installation ou du démontage de la lame de débroussailleuse.

CONSIGNES DE TRANSPORT :

- Couper le moteur
- Mettre en place le protège-lame
- Sécuriser la machine
- **Vider complètement le réservoir, éviter l'écoulement de carburant**
- Pour éviter des dommages, **ne jamais affiler l'appareil, mais toujours le soulever entièrement.**

**CONSIGNES D'ENTREPOSAGE :**

- Retirer et nettoyer la bobine de fil et la lame de taille
- Mettre en place le protège-lame
- Nettoyer et sécher la machine
- Vider complètement le réservoir, éviter **l'écoulement de carburant**
- Stocker dans un endroit sec, hors de portée des enfants, bien emballé (protection contre les coupures).

36.3 Risques résiduels

Les risques résiduels suivants doivent également être pris en compte lorsque toutes les consignes de sécurité sont respectées et lorsqu'elles sont utilisées conformément à leur destination :

- Danger dû au bruit :

Travailler sans protection acoustique peut endommager l'ouïe durablement.

- **Danger en raison de l'environnement de travail :**

Rechercher les pierres et autres objets qui peuvent être projetés par la machine, ainsi que les branches qui tombent.

- Danger pour les mains ou les doigts :

Ne jamais mettre les mains dans l'appareil faucheur en cours de travail. Après l'exploitation, la machine doit refroidir. Sinon, il y a un risque important de brûlures !

- Happement et enroulement :

Les fils et les cordons peuvent être happés par la lame ou la bobine et peuvent endommager la machine et provoquer des blessures. **Arrêter le moteur lors de l'élimination de telles conditions !**

- Vibrations :

La valeur d'émission de vibrations spécifiée a été mesurée selon une procédure d'essai standardisée et peut être utilisée pour comparer un outil avec un autre. La valeur d'émission de vibrations spécifiée peut également être utilisée pour une évaluation initiale de la suspension.

Avertissement :

La valeur d'émission de vibrations lors de l'utilisation réelle de l'outil peut différer de la valeur spécifiée en fonction de la manière dont l'outil est utilisé.

- Vibrations :

Si les personnes atteintes de troubles circulatoires sont exposées à de fortes vibrations mécaniques, des dommages aux vaisseaux sanguins et/ou au système nerveux peuvent survenir. Les symptômes suivants peuvent survenir à la suite de vibrations des doigts, des mains ou des poignets :

« Endormissement » des parties du corps (engourdissement), picotements, douleurs, fourmillement, changement de couleur de la peau ou de de la peau. Si l'un de ces symptômes apparaît, consulter un médecin !

Pour réduire le risque du « syndrome de Raynaud », garder les mains au chaud tout en travaillant et entretenir et nettoyer correctement les outils et accessoires.

- Kickback – contrecoup :

Lorsque du travail avec des lames, en cas de contact avec des objets solides (arbres, brindilles, pierres, etc.), **l'ensemble de l'appareil risque de tomber ou d'être tiré brusquement vers l'avant.**

Ce recul se produit brusquement sans avertissement et peut entraîner une perte de contrôle de l'appareil et mettre en danger l'utilisateur et les personnes présentes. Particularité

Il existe un risque dans les zones à faible visibilité et dans la végétation dense.



Garder le contrôle en cas de contrecoup :

- **Toujours maintenir l'appareil de manière sécurisée avec les deux mains lors des travaux.**
- Veiller à maintenir une position stable. Maintenir les pieds confortablement écartés et toujours **s'attendre à un contrecoup possible.**
- **Ne pas se surestimer et maintenir l'équilibre à tout moment lors des travaux.**
- Avant le début de la coupe, la lame doit avoir atteint la vitesse de fonctionnement totale.
- En cas de coupe de dégagement, des pierres et des gravats peuvent être expulsés et entraîner des blessures graves.
- Veiller à monter correctement le capot de protection.

Une fixation incorrecte des pièces rotatives (lame) peut entraîner des accidents graves.

Avant de commencer le travail, vérifier que l'outil de coupe est bien en place.

Ces risques peuvent être réduits au minimum si toutes les consignes de sécurité sont respectées, si la débroussailleuse est correctement maintenue et entretenue et si elle est utilisée conformément à son usage prévu et par du personnel spécialisé formé à cet effet.

Malgré toutes les consignes de sécurité, votre bon sens et l'aptitude technique correspondante à l'utilisation de la machine sont et restent le facteur de sécurité le plus important !

36.4 Équipement individuel



GG.	Casque de protection
HH.	Protection acoustique
II.	Protection faciale
JJ.	Sangle
KK.	Gants
LL.	Cache de sécurité de la lame
MM.	Chaussures de sécurité
NN.	Pantalon de travail

AVIS

Utiliser l'outil uniquement avec une sangle ajustée à l'utilisateur avant la mise en service. Ne jamais utiliser la débroussailleuse avec une seule main !

36.5 Sangle

- Disposer la sangle 2 au-dessus des épaules.
- Verrouiller la fermeture 3 de sangle.
- Régler la longueur du dispositif de serrage 1 de la sangle de façon à ce que **l'attache** 4 de la débroussailleuse se situe à hauteur des hanches.
- Ajuster les longueurs des sangles de façon à ce que le poids soit réparti de façon homogène sur les deux épaules.
- **Accrocher la sangle avec l'accouplement rapide dans l'œillet de la sangle de la machine.**



Ne jamais tondre sans attacher sur vous la machine avec la sangle.



37 MONTAGE

Dès réception de la livraison, vérifier que toutes les pièces sont en bon état. Signaler immédiatement tout dommage ou pièce manquante à votre revendeur ou à votre entreprise de transport. Les dommages visibles dus au transport doivent également être signalés immédiatement sur le bon de livraison conformément aux dispositions de la garantie, faute de quoi la marchandise est réputée avoir été correctement acceptée.

37.1 Assemblage

Lors de l'assemblage, veiller à ce que les dentures présentes s'emboîtent les unes dans les autres. Avant la mise en service, contrôler tous les raccords à vis et les resserrer au besoin.

37.1.1 Poignée

- Dévisser les vis pré-installées du logement de la poignée et insérer les **poignées latérales respectivement dans l'ouverture du logement de poignée.**
- **Chaque poignée doit être insérée jusqu'au centre de l'ouverture.**
- Serrer les vis.

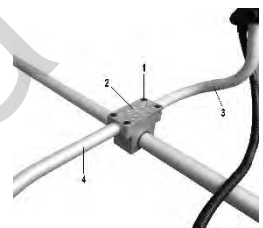

37.1.2 Cache de protection

- Fixer le cache de protection avec les vis de fixation

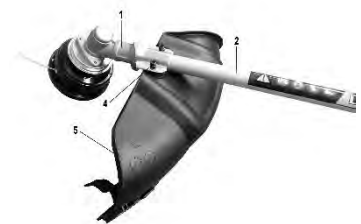

37.1.3 Bobine de fil

- **Bloquer l'arbre de transmission à l'aide d'une clé à six pans pour l'empêcher de tourner.**
- Maintenant, la bobine de fil peut être vissée (filetage à gauche).

La bobine de fil est appropriée pour le gazon ou et les **grosses coupes d'herbe.**

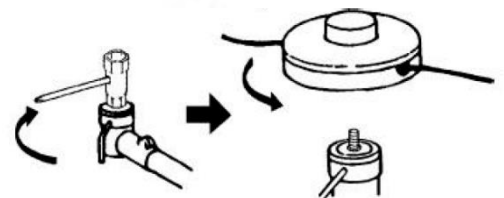

37.1.4 Lame de taille

- **Bloquer l'arbre de transmission à l'aide d'une clé à six pans pour l'empêcher de tourner.**
- **Prendre la lame et la disposer sur l'arbre de transmission.**
- Ensuite, insérer la rondelle d'écartement, la rondelle blocage et le cache et fixer-les avec l'écrou.

Les lames métalliques sont appropriées pour la coupe des mauvaises herbes, des broussailles, les taillis et les herbes hautes.

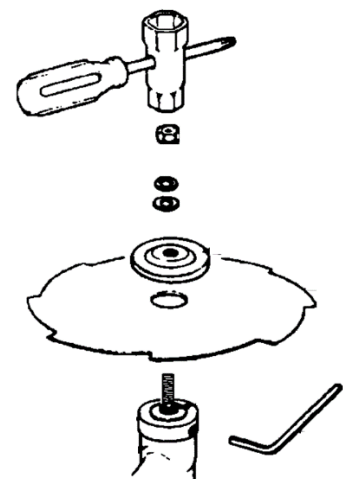



38 FONCTIONNEMENT

Faire fonctionner la machine uniquement dans un bon état de fonctionnement. Avant chaque fonctionnement, réaliser un contrôle visuel de la machine. Les dispositifs de sécurité, les câbles électriques et les éléments de commande doivent être contrôlés aussi précisément que possible. Vérifier que les raccords vissés ne sont pas endommagés et leur ajustement parfait.

38.1 Instructions d'utilisation

AVIS

- Éteindre la machine et la laisser refroidir avant d'effectuer les travaux de rééquipement !
- Toujours utiliser la machine avec une sangle !
- En cas de danger, détacher la machine de la sangle à l'aide de la fixation rapide
- **Avant chaque mise en service, s'assurer que le carburant et le réservoir sont en parfait état !**

38.2 Début

- Mettre l'interrupteur (3) sur marche « I ».
- Mettre le choke en position CLOSE (fermé).

AVIS

La position CLOSED du choke enrichit le mélange de carburant pour le démarrage du moteur à FROID. La position OPEN (ouvert) fournit le bon mélange en carburant pour une exploitation normale après le démarrage et le redémarrage d'un moteur chaud.

- Appuyer ensuite 2 à 3 fois sur la pompe primaire.
- La pompe primaire est disposée à côté du réservoir sous le carburateur.
- Mettre la manette en position de démarrage (1 ► 2 ► 3)
- Saisir la poignée du démarreur et tirer dessus lentement. La résistance augmente à un endroit précis, qui correspond au point de pression. À partir de ce point, laisser revenir légèrement la bobine, et tirer fermement.
- Si le moteur tourne sans brouter, mettre le choke en position OPEN.



CLOSE



OPEN

38.3 Arrêt

- Relâcher la manette des gaz et mettre l'interrupteur principal (3) sur « 0 ».



39 MAINTENANCE



ATTENTION

Avant toute intervention de maintenance, arrêter la machine et la laisser refroidir !

La machine nécessite peu d'entretien et ne contient que quelques pièces que l'opérateur doit entretenir.

Faire éliminer immédiatement les défauts ou les pannes qui pourraient compromettre la sécurité de la machine.

Porter des gants robustes lors de l'installation ou du démontage de l'outil de coupe.

Les outils de coupe endommagés ne doivent en aucun cas être redressés ou soudés !

AVIS

Seul un appareil régulièrement maintenu et bien entretenu peut être une aide satisfaisante. Des défauts d'entretien et de maintenance peuvent entraîner des accidents et des blessures imprévisibles. Les réparations nécessitant une expertise particulière ne doivent être effectuées que par des centres de service agréés.

Une intervention incorrecte peut endommager l'appareil ou mettre votre sécurité en danger.

Contrôles de mise en état de la machine	
Vis desserrées ou perdues	Avant chaque mise en service
Dommages aux pièces de la machine	Avant chaque mise en service
Dommages à l'équipement de taille	Avant chaque mise en service
Réservoir de carburant pour l'étanchéité	Avant chaque mise en service
Nettoyer la machine	Après chaque mise en service
Nettoyer les bougies d'allumage	Toutes les 25 heures de service
Nettoyer le filtre à air	Toutes les 20 à 30 heures de service

39.1 Nettoyage

Enlever la poussière et les résidus d'herbe de la machine. Nettoyer le carter de la machine avec un chiffon humide et, si nécessaire, avec un détergent disponible dans le commerce.

AVIS

L'utilisation de solvants, de produits chimiques agressifs ou d'abrasifs peut endommager la peinture et d'autres biens sur la machine !

Par conséquent, la règle est la suivante : Utiliser uniquement de l'eau et, si nécessaire, des détergents doux pour le nettoyage

Imprégner les surfaces nues de la machine contre la corrosion (par ex. avec un inhibiteur de rouille WD40) !

39.1.1 Nettoyage du filtre à air

Un filtre à air obstrué et encrassé réduit fortement la puissance délivrée du moteur !

Libérer le couvercle du filtre à air. Retirer le couvercle du filtre à air et enlever le filtre à air.

Nettoyer le filtre à air à l'eau courante. L'essorer. Le laisser sécher. Mettre quelques gouttes du huile moteur sur le filtre. Remettre le filtre en place et poser le couvercle du filtre à air.

39.1.2 Remplacer la bougie d'allumage

Retirer la cosse de la bougie d'allumage. Dévisser et enlever prudemment la bougie d'allumage.

Nettoyer la bougie d'allumage avec une petite brosse pour enlever les dépôts de calamine.

La distance de contact entre les deux contacts doit être d'environ 0,5 mm à 0,7 mm

39.1.3 Carburateur

AVIS

Le réglage du carburateur ne doit être effectué que par du personnel qualifié et spécialisé !



39.2 Entreposage

Si la débroussailleuse est entreposée pendant plus de 30 jours :

- Attendre que la machine soit suffisamment refroidie.
- Vider le carburant du réservoir dans un récipient approprié et entreposer le carburant dans un récipient approprié.
- Retirer et nettoyer la bobine de fil et la lame de taille
- Mettre en place le protège-lame
- Nettoyer et sécher la machine
- Stocker dans un endroit sec, hors de portée des enfants, bien emballé (protection contre les coupures).
- Bien couvrir la machine et la ranger dans un endroit sec et propre.

39.3 Élimination

Ne pas jeter votre machine, ses composants et son équipement parmi les déchets résiduels.

Communiquer avec les autorités locales pour obtenir des renseignements sur les options **d'élimination disponibles**. En cas d'achat d'une machine neuve ou d'un appareil équivalent chez votre revendeur spécialisé, il est tenu, dans certains pays, de se débarrasser de votre ancienne machine de manière appropriée.



40 RESOLUTION DE PANNE

Défaut	Cause possible	Résolution
Le moteur ne fonctionne pas	• Séquence incorrecte pendant la procédure de démarrage	• Observer la séquence de démarrage correcte
	• Filtre à air sale	• Nettoyer/remplacer le filtre à air
	• Manque d'approvisionnement en carburant	• Ravitaillement
	• Défaut dans la conduite de carburant	• Vérifier si la durit d'essence n'est pas pliée ou endommagée
	• Le moteur est noyé	• Dévisser la bougie d'allumage, la nettoyer et la sécher, puis tirer le cordon du démarreur plusieurs fois, puis revisser la bougie
	• Cosse de bougie d'allumage non branché	• Enficher la cosse de bougie d'allumage
	• Pas d'étincelle d'allumage	• Nettoyer/remplacer les bougies d'allumage • Vérifier le câble d'allumage
Le moteur démarre et cale immédiatement	• Mauvais réglage du carburateur (régime de ralenti)	• contacter le service à la clientèle
La machine fonctionne avec des interruptions (broutage)	• Le carburateur est mal réglé	• contacter le service à la clientèle
	• La bougie d'allumage contient de la calamine	• Nettoyer/remplacer les bougies d'allumage. • Vérifier la cosse de la bougie d'allumage
Développement de fumées	• Mélange de carburant incorrect (Groupe moteur 2 temps)	• faire le plein avec le bon mélange de carburant
	• Le carburateur est mal réglé	• contacter le service à la clientèle
La machine ne fonctionne pas à pleine puissance	• La machine est surchargée	• Trop de matériau de coupe
	• Le filtre à air est sale	• Nettoyer/remplacer le filtre à air
	• Le carburateur est mal réglé	• contacter le service à la clientèle
L'outil de coupe tourne au ralenti	• Vitesse de marche au ralenti trop élevée	• Réglage du régime de ralenti
L'outil de coupe tourne, mais n'a pas de puissance	• Choke sur MARCHE	• Mettre le choke sur ARRÊT
Mauvais résultat de coupe	• Matières étrangères, herbe enroulée autour de la lame	• Enlever le matériau
	• Herbe trop haute	• Changer l'outil de coupe
	• Lame de taille émoussée	• Réaffûter la lame de taille ou la remplacer par une neuve



AVIS

Si vous ne vous sentez pas en mesure d'effectuer correctement les réparations nécessaires ou si vous ne disposez pas de la formation nécessaire, consultez toujours un atelier spécialisé pour remédier au problème.



41 ERSATZTEILE / SPARE PARTS

Pótalkatrészek / REZERVNI DELI / Rezervni dijelovi / Pièces de rechange

41.1 Ersatzteilbestellung / spare parts order

pótalkatrészrendelés / **Naročanje rezervnih delov / Naručivanje rezervnih dijelova /**
Commande de pièces détachées

(DE) Mit ZIPPER-Ersatzteilen verwenden Sie Ersatzteile, die ideal aufeinander abgestimmt sind. Die optimale Passgenauigkeit der Teile verkürzen die Einbauzeiten und erhöhen die Lebensdauer.

HINWEIS

Der Einbau von anderen als Originalersatzteilen führt zum Verlust der Garantie!
Daher gilt: Beim Tausch von Komponenten/Teilen nur Originalersatzteile verwenden

Beim Bestellen von Ersatzteilen verwenden Sie bitte das Serviceformular, das Sie am Ende dieser Anleitung finden. Geben Sie stets Maschinentype, Ersatzteilnummer sowie Bezeichnung an. Um Missverständnissen vorzubeugen, empfehlen wir mit der Ersatzteilbestellung eine Kopie der Ersatzteilzeichnung beizulegen, auf der die benötigten Ersatzteile eindeutig markiert sind.

Bestelladresse sehen Sie unter Kundendienstadressen im Vorwort dieser Dokumentation.

(EN) With original ZIPPER spare parts you use parts that are attuned to each other shorten the installation time and elongate your machines lifespan.

IMPORTANT

The installation of other than original spare parts voids the warranty!
So you always have to use original spare parts

When you place a spare parts order please use the service formular you can find in the last chapter of this manual. Always take a note of the machine type, spare parts number and partname. We recommend to copy the spare parts diagram and mark the spare part you need.

You find the order address in the preface of this operation manual.

(HU) A ZIPPER pótalkatrészekkel egymáshoz illeszkedő pótalkatrészeket kap. Az alkatrészek optimális illeszkedési pontossága lerövidíti a beépítés idejét és meghosszabbítja a részek élettartamát.

MEGJEGYZÉS

Az eredeti alkatrészekről eltérő alkatrészek beépítésével a garancia megszűnik!

Ezért: Csak eredeti alkatrészeket használjon alkatrészek/egységek cseréjéhez

Pótalkatrész rendelésekor használja az útmutató végén található szervizúrlapot. Mindig adja meg a géptípust, a pótalkatrész számát valamint a leírását. Félreértések elkerülése végezz azt javasoljuk, hogy a pótalkatrész rendeléshez mellékelje a pótalkatrész rajzának másolatát, amelyen a pótalkatrészt egyértelműen megjelölte.

A rendelési címet ennek a dokumentációnak az előszó-jában, az ügyfélszolgálati címek között találja.

(SL) Rezervni deli firme ZIPPER so med seboj idealno usklajeni. Optimalna usklajenost delov skrajša čas vgradnje in podaljša življenjsko dobo stroja.

NAPOTEK

Z vgradnjo neoriginalnih rezervnih delov garancija preneha veljati!
Zato ob zamenjavi komponent / delov uporabljajte samo originalne rezervne dele.

Pri naročanju rezervnih delov uporabite servisni obrazec, ki ga lahko najdete na koncu tega navodila. Vedno navedite tip stroja, številko rezervnega dela in naziv. Da bi preprečili nesporazume, vam priporočamo, da priložite naročilu rezervnega dela kopijo risbe rezervnih delov, na katerem so jasno označeni potrebni rezervni deli.

Za naslov za naročanje pogledjte v servisnih informacijah v predgovoru te dokumentacije.

(HR) Koristeći rezervne dijelove tvrtke ZIPPER koristite rezervne dijelove koji su idealno međusobno usklađeni. Optimalna usklađenost dijelova skraćuje vrijeme ugradnje te produžuje životni vijek.

NAPOMENA

Ugradnjom neoriginalnih rezervnih dijelova prestaje jamstvo!

Zato vrijedi: Prilikom zamjene komponenata/dijelova koristite samo originalne rezervne dijelove

Prilikom naručivanja rezervnih dijelova koristite servisni obrazac koji možete pronaći na kraju ove upute. Uvijek navedite tip stroja, broj rezervnog dijela i naziv. Kako biste spriječili nesporazume, preporučamo Vam da priložite kopiju nacрта rezervnog dijela na kojem su jasno označeni potrebni rezervni dijelovi.

Adresu za naručivanje pogledajte u servisnim informacijama u predgovoru ove dokumentacije.



(FR) Les pièces de rechange ZIPPER sont conçues pour correspondre idéalement. La précision d'ajustage optimale des pièces réduisent les temps de pose et augmente la durée de vie.

AVIS

Le montage de pièces autres que les pièces de rechange d'origine entraîne la perte de la garantie !

Par conséquent, la règle est la suivante : Utiliser uniquement des pièces de rechange d'origine pour le remplacement des composants/pièces

Pour commander des pièces de rechange, veuillez utiliser le formulaire de service à la fin de ces instructions. Toujours indiquer le type de machine, le numéro de pièce de rechange et la désignation. Afin d'éviter tout malentendu, nous vous recommandons de joindre une copie du plan des pièces détachées à la commande de pièces détachées, sur laquelle les pièces détachées requises sont clairement indiquées.

Pour l'adresse de commande, voir Adresses du service à la clientèle dans l'avant-propos de la présente documentation.

130.com.ua



41.2 Explosionszeichnung / explosion drawing / robbantott metszeti rajz / Razstavljena risba / Rastavljeni nacrt / Vue éclatée

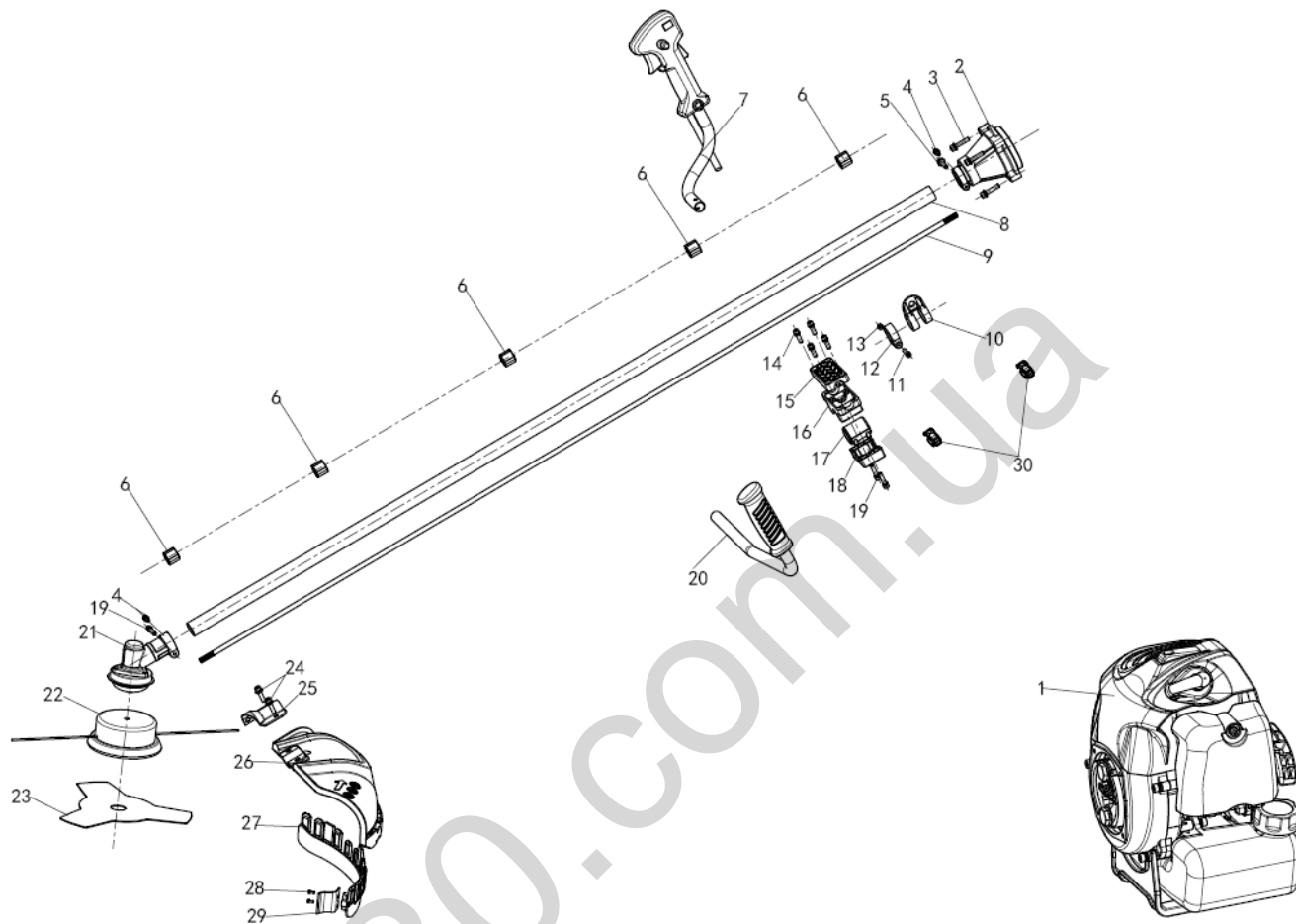

N°	Nom	Qty.	N°	Nom	Qty.
1	Engine	1	16	Handle holder pressure plate	1
2	Connection plate assembly	1	17	Handle fixed seat shock	1
3	Hexagon socket screw M6x30	4	18	Handle fixed seat under pressure plate	1
4	Hexagon socket screw M5x12	2	19	Hexagon socket screw M5x25	3
5	Hexagon socket screw M6x25/8,8	1	20	Left handle	1
6	Oil bearing	5	21	Head gear box	1
7	Right handle	1	22	Nylon head	1
8	Alumonun tube 1500	1	23	Blade	1
9	9 tooth drive shafat 1530	1	24	Hexagon socket screw M6x20	2
10	Rings	1	25	Protective cover plate	1
11	Hexagon socket screw M5x20	1	26	Protective cover	1
12	Hanging ring clip	1	27	Protective cover sidebar	1
13	Hex nut M5 black	1	28	Cross tapping screw ST5x12	2
14	Hexagon socket screw M6x20/8,8	2	29	Two holes small blade	1
15	Handle pressure plate	1	30	Throttle card	2



41.2.1 Motor / engine / motor / Moteur

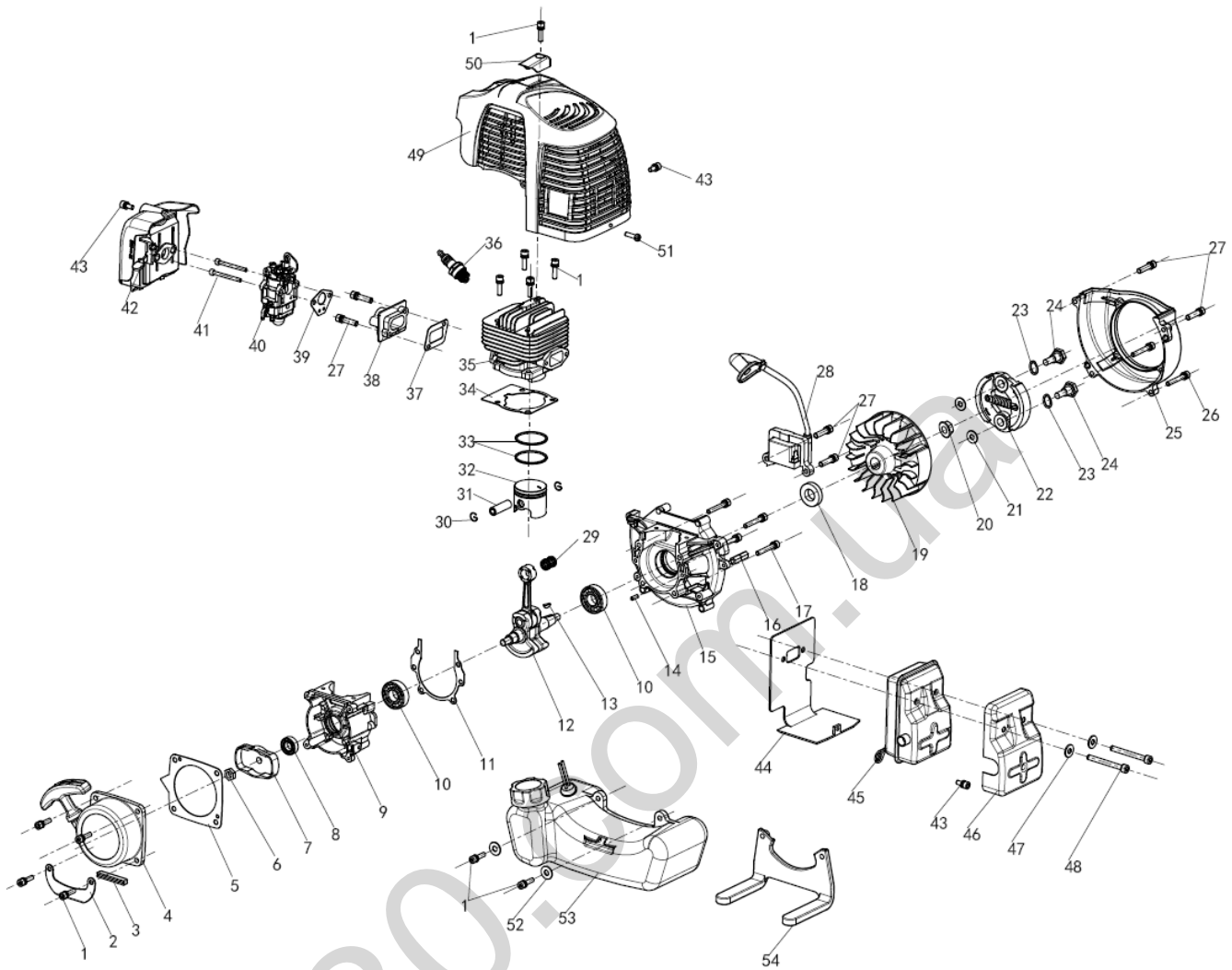

Nr.	Name	Qty.	Nr.	Name	Qty.
1	Hex combination screw M5x20	11	28	Ignition coil	1
2	Oil pot holder	1	29	Needle roller bearing K101415	1
3	Damping oil can press plate	1	30	Spring piston pin card	2
4	Easy starter	1	31	Piston pin	1
5	Starter gasket	1	32	Piston	1
6	Hexaconal nut M8	1	33	Piston ring	2
7	Dial	1	34	Cylinder pad	1
8	Oil seal 12x22x7	1	35	Cylinder	1
9	Small box	1	36	Spark plug L8RTC	1
10	Box pad	1	37	Intake pipe pad	1
11	Deep groove ball bearing 6202	2	38	Inlet pipe	1
12	Crankshaft connecting road	1	39	Carburator pad	1
13	Woodruff key	1	40	Carburator	1
14	Cylindrical pin	2	41	Socket head cap screw M5x50	2



15	Big box	1	42	Empty filter assembly	1
16	Hexgonal stud M5	2	43	Hex combination screw M5x12	3
17	Hex combination screw M5x35	4	44	Empty filter base	1
18	Oil seal 15x30x7	1	45	Silencer	1
19	Flywheel	1	46	Muffler isolation plate	1
20	Hex flange surface nut M8 10x1,25	1	47	Flat gasket	2
21	Flat washer 8x16x1	2	48	Socket head cap screw M6x55	2
22	Two shoe block clutch	1	49	Cylinder cover	1
23	Saddle pad	2	50	Clamp	1
24	Outside hexagon screw M8x25	2	51	Cross head combination screw M4x12	1
25	Side cover	1	52	Flat gasket	2
26	Hex combination screw M5x30	2	53	Oil can	1
27	Hex combination screw M5x25	6	54	Oil can stand	1

130.com.ua



43 GEWÄHRLEISTUNG (DE)

1.) Gewährleistung:

Die Fa. ZIPPER Maschinen gewährt für mechanische und elektrische Bauteile eine Gewährleistungsfrist von 2 Jahren für den Hobby Einsatz; bei gewerblichem Einsatz besteht eine Gewährleistung von 1 Jahr, beginnend ab dem Erwerb des Endverbrauchers/Käufers. Treten innerhalb dieser Frist Mängel auf, welche nicht auf im Punkt 3 angeführten Ausschlussdetails beruhen, so wird die Fa. Zipper nach eigenem Ermessen das Gerät reparieren oder ersetzen.

2.) Meldung:

Damit die Berechtigung des Gewährleistungsanspruches überprüft werden kann, muss der Käufer seinen Händler kontaktieren; dieser meldet schriftlich den aufgetretenen Mangel am Gerät der Fa. Zipper. Bei berechtigtem Gewährleistungsanspruch wird das Gerät beim Händler von Zipper abgeholt. Retoursendungen ohne vorheriger Abstimmung mit der Fa. Zipper werden nicht akzeptiert und angenommen.

3.) Bestimmungen:

a) Gewährleistungsansprüche werden nur akzeptiert, wenn zusammen mit dem Gerät eine Kopie der Originalrechnung oder des Kassenbeleges vom Zipper Handelspartner beigelegt ist. Es erlischt der Anspruch auf Gewährleistung, wenn das Gerät nicht komplett mit allen Zubehörteilen zur Abholung gemeldet wird.

b) Die Gewährleistung schließt eine kostenlose Überprüfung, Wartung, Inspektion oder Servicearbeiten am Geräte aus. Defekte aufgrund einer unsachgemäßen Benutzung durch den Endanwender oder dessen Händler werden ebenfalls nicht als Gewährleistungsanspruch akzeptiert. Z.B.: Verwendung von falschem Treibstoffen, Frostschäden in Wasserbehältern, Treibstoff über Winter im Benzintank des Gerätes.

c) Ausgeschlossen sind Defekte an Verschleißteilen wie : Kohlebürsten, Fangsäcke, Messer, Walzen, Schneideplatten, Schneideeinrichtungen, Führungen, Kupplungen, Dichtungen, Laufräder, Sageblätter, Spaltkreuze, Spaltkeile, Spaltkeilverlängerungen, Hydrauliköle, Öl-, Luft- u. Benzinfilter, Ketten, Zündkerzen, Gleitbacken usw.

d) Ausgeschlossen sind Schäden an den Geräten verursacht durch: Unsachgemäße Verwendung, Fehlgebrauch des Gerätes; nicht seinem normalen Verwendungszweckes entsprechend; Nichtbeachtung der Bedienungs- u. Wartungsanleitung; Höhere Gewalt; Reparaturen oder technische Änderungen durch nicht autorisierte Werkstätten oder Kunden selbst. Durch Verwendung von nicht originalen Zipper Ersatz- oder Zubehörteilen.

e) Entstandene Kosten (Frachtkosten) und Aufwendungen bei nichtberechtigten Gewährleistungsansprüchen werden nach Überprüfung unseres Fachpersonals dem Kunden oder Händler in Rechnung gestellt.

f) Geräte außerhalb der Gewährleistungsfrist: Reparatur erfolgt nur nach Vorkasse oder Händlerrechnung gemäß des Kostenvoranschlages (inkl. Frachtkosten) der Fa. Zipper.

g) Gewährleistungsansprüche werden nur für den Kunden eines Zipper Händlers, der das Gerät direkt bei der Fa. Zipper erworben hat, gewährt. Diese Ansprüche sind nicht übertragbar bei mehrfacher Veräußerung des Gerätes.

4.) Schadensersatzansprüche und sonstige Haftungen:

Die Fa. Zipper haftet in allen Fällen nur beschränkt auf den Warenwert des Gerätes. Schadensersatzansprüche aufgrund schlechter Leistung, Mängel, sowie Folgeschäden oder Verdienstausfälle wegen eines Defektes während der Gewährleistungsfrist werden nicht anerkannt. Die Fa. Zipper besteht auf das gesetzliche Nachbesserungsrecht eines Gerätes.



44 WARRANTY GUIDELINES (EN)

1.) Warranty:

Company ZIPPER Maschinen GmbH grants for mechanical and electrical components a warranty period of 2 years for amateur use; and warranty period of 1 year for professional use, starting with the purchase of the final consumer. In case of defects during this period, which are not excluded by paragraph 3, ZIPPER will repair or replace the machine at its own discretion.

2.) Report:

In order to check the legitimacy of warranty claims, the final consumer must contact his dealer. The dealer has to report in written form the occurred defect to ZIPPER. If the warranty claim is legitimate, ZIPPER will pick up the defective machine from the dealer. Returned shippings by dealers which have not been coordinated with ZIPPER, will not be accepted and refused.

3.) Regulations:

- a) Warranty claims will only be accepted, when a copy of the original invoice or cash voucher from the trading partner of ZIPPER is enclosed to the machine. The warranty claim expires if the accessories belonging to the machine are missing.
- b) The warranty does not include free checking, maintenance, inspection or service works on the machine. Defects due to incorrect usage of the final consumer or his dealer will not be accepted as warranty claims either. Some examples: usage of wrong fuel, frost damages in water tanks, leaving fuel in the tank during the winter, etc.
- c) Defects on wear parts are excluded, e.g. carbon brushes, collection bags, knives, cylinders, cutting blades, clutches, sealings, wheels, saw blades, splitting crosses, riving knives, riving knife extensions, hydraulic oils, oil/air/fuel filters, chains, spark plugs, sliding blocks, etc.
- d) Also excluded are damages on the machine caused by incorrect or inappropriate usage, if it was used for a purpose which the machine is not supposed to, ignoring the user manual, force majeure, repairs or technical manipulations by not authorized workshops or by the customer himself, usage of non-original ZIPPER spare parts or accessories.
- e) After inspection by our qualified personnel, resulted costs (like freight charges) and expenses for not legitimated warranty claims will be charged to the final customer or dealer.
- f) In case of defective machines outside the warranty period, we will only repair after advance **payment or dealer's invoice according to the cost estimate (incl. freight costs) of ZIPPER.**
- g) Warranty claims can only be granted for customers of an authorized ZIPPER dealer who directly purchased the machine from ZIPPER. These claims are not transferable in case of multiple sales of the machine.

4.) Claims for compensation and other liabilities:

The liability of company ZIPPER is limited to the value of goods in all cases. Claims for compensation because of poor performance, lacks, damages or loss of earnings due to defects during the warranty period will not be accepted. ZIPPER insists on its right to subsequent improvement of the machine.



45 JÓTÁLLÁS (HU)

1.) Jótállás:

A ZIPPER cég a mechanikus és elektromos szerelési egységekre 2 év jótállást biztosít, hobbiszerű használat esetén; ipari használat esetén a jótállás időtartama 1 év, amely a végfelhasználó/ügyfél vásárlásával kezdődik. Ha a megadott időszakon belül olyan hiányosságok lépnek fel, amelyek nem a 3. pontban felsorolt kizáró részletekre alapszanak, akkor a Zipper cég saját belátása szerint megjavítja vagy kicseréli a készüléket.

2.) Jelentés:

Ahhoz, hogy a jótállási igények jogosságát ellenőrizhessük, a vásárló keresse fel a kereskedőt; ez írásban jelzi a készülék hiányosságát a Zipper cégnek. Jogos jótállási igény esetén a készüléket a Zipper a kereskedőtől elhozza. A Zipper cég előzetes engedélye nélküli beküldés nem engedélyezett és nem vesszük át.

3.) Meghatározások:

a) A jótállási igényeket csak akkor fogadjuk el, ha a készülékkel együtt a Zipper kereskedelmi partnere által kiállított eredeti számla vagy vásárlást igazoló nyugta másolatát is beküldi. Megszűnik a jótállási igény, ha a készüléket nem teljese egészében, az összes tartozékával együtt viszi be elhozatalra.

b) A jótállás nem jelenti a készüléken végzett ingyenes felülvizsgálatot, karbantartást, vizsgálatot vagy szervizmunkákat. A végfelhasználó vagy a kereskedő szakszerűtlen használatából eredő hibákért szintén nem fogadható el jótállási igény benyújtása. pl. hibás üzemanyag használata, víztartályok fagykárjai, télen a készülék tartályában maradt üzemanyag.

c) A kopóalkatrészek meghibásodása nem garanciás, mint például: szénkefék, fogózsákok, kések, görgők, vágólapok, vágók, vezetők, tengelykapcsolók, tömítések, járókerekek, fűrészlapok, hasító kereszttek, hasító ékek, osztott ékhosszabbítók, hidraulikaolajok, olaj- levegő- és benzinszűrők, láncok, gyújtógyertyák, csúszópofák stb.

d) Nem garanciás a készüléken okozott károsodás, ha: szakszerűtlen használat, a készülék hibás használata; nem a megfelelő használati célnak megfelelő használat; a használati és karbantartási útmutató figyelmen kívül hagyása; vis major; nem engedélyezett vagy közvetlenül az ügyfél által végrehajtott javítások vagy műszaki módosítások. Nem eredeti Zipper pótalkatrészek, vagy tartozékok használata.

e) a nem jogos garanciás igények miatt létrejött saját költségeket (szállítási költségek) a szakemberek ellenőrzése után kiszámlázzuk a vevőnek vagy a kereskedőnek.

f) A jótállási időszak lejárt utáni készülékek: A javítás kizárólag a Zipper cég előzetes árajánlatát követő előzetes fizetés vagy kereskedő számlát követően történik (szállítási költségeket is beleértve).

g) A jótállási igényeket csak a Zipper kereskedőinek ügyfelei számára biztosítjuk, ha a készüléket közvetlenül a Zipper cégtől vásárolta. Ezek az igények nem átruházhatók a készülék többszörös értékesítésével.

4.) Kártérítési igények és egyéb felelőségek:

A Zipper cég minden esetben a készülék értékéért vállal felelősséget. A rossz teljesítmény, hiányosságok, valamint a jótállási időtartam alatti hiba miatti következményes károkat vagy bevételkieséseket miatti kártérítési igényeket nem ismerjük el. A Zipper cég fenntartja a készülék törvényes fejlesztési jogát.



46 GARANCIJA (SL)

1.) Garancija:

Firma ZIPPER Maschinen daje 2-letno garancijo na mehanske in električne sestavne dele za neprofesionalno uporabo. Za profesionalno uporabo daje 1-letno garancijo. Garancija začne teči od dneva nakupa s strani končnega uporabnika/kupca. Če se v tem obdobju pokažejo na stroju napake, ki se ne nanašajo na primere, ki so navedeni v točki 3, bo firma Zipper po lastni presoji popravila ali zamenjala stroj.

2.) Prijava napak:

Da bi lahko ugotovili upravičenost garancijskega zahtevka, mora kupec kontaktirati svojega prodajalca, ki nato pisno obvesti firmo Zipper o napaki. Če je garancijski zahtevek upravičen, bo firma Zipper prevzela stroj pri prodajalcu. Brez predhodnega dogovora s firmo Zipper povratna pošiljka ne bo prevzeta.

3.) Določbe:

a) Garancijski zahtevki se sprejmejo le pod pogojem, da je stroju priložena kopija originalnega računa ali blagajniškega potrdila o nakupu s strani trgovskega partnerja firme Zipper. Stroj, za katerega se uveljavlja garancijski zahtevek, mora biti prevzet v kompletu z vsemi pripadajočimi deli. V nasprotnem primeru garancijskega zahtevka ne morete uveljavljati.

b) Garancija ne zajema brezplačne kontrole, vzdrževanja, inšpekcije ali servisiranja stroja. Okvare, ki so nastale zaradi nestrokovne uporabe s strani končnega uporabnika ali njegovega trgovca, prav tako ne bodo priznane kot reklamacija. Z.B.: uporabe neustreznega goriva, poškodb zaradi zamrzovanja v rezervoarjih za vodo ali poškodb zaradi goriva, ki čez zimo ostane v rezervoarju za bencin.

c) Garancija prav tako ne vključuje okvare delov, ki se hitro obrabijo, kot so: oglene ščetke, prestrezne vreče, noži, valji, rezilne plošče, rezilne naprave, vodila, spojnice, tesnila, tekalna kolesa, žagini listi, cepilni križi, cepilni klini, podaljški klinov za cepljenje, hidravlična olja, oljni, zračni in bencinski filtri, verige, svečke, drsni bloki itd.

d) Iz garancije so izključene okvare na stroju, ki jih povzročijo: nestrokovna uporaba, nepravilna uporaba, ki ni v skladu z običajnim namenom uporabe stroja, neupoštevanje navodil za uporabo in vzdrževanje, višja sila, popravila ali tehnične spremembe, ki so bile opravljene v nepooblaščenih delavnicah ali s strani kupca samega, uporaba neoriginalnih nadomestnih delov in neoriginalnega pribora, ki ni proizveden s strani firme Zipper.

e) Po pregledu garancijskega zahtevka s strani usposobljenega osebja firme Zipper za nastale stroške (prevozni stroški) in izdatke v primeru, da garancijski zahtevek ni upravičen, firma Zipper izstavi račun stranki ali trgovcu.

f) Stroji, pri katerih je potekel garancijski rok: popravilo se opravi samo na osnovi predplačila ali računa trgovca na osnovi predračuna stroškov (vklj. prevozni stroški) firme Zipper.

g) Garancijski zahtevki se odobrijo samo strankam trgovca firme Zipper, ki je izdelek kupil direktno od firme Zipper. V primeru večkratne prodaje stroja, pravice iz garancije niso prenosljive.

4.) Zahtevki za nadomestilo škode in druga jamstva:

Firma Zipper za blagovno vrednost stroja v vseh primerih jamči le omejeno. Zahtevki za nadomestilo škode zaradi slabe učinkovitosti, napak, posledične škode ali izpada zaslужka, ki so posledica okvare, nastale v garancijskem roku, se ne priznajo. Firma Zipper vztraja na zakonski pravici do popravila stroja.



47 JAMSTVO (HR)

1.) Jamstvo:

Tvrtka ZIPPER Maschinen na mehaničke i električne dijelove daje jamstvo u trajanju od 2 godine za neprofesionalnu primjenu; za profesionalnu primjenu daje se jamstvo od 1 godine, počevši od dana kad ga je krajnji korisnik/kupac kupio. Ako se u tom razdoblju utvrde nedostaci koji nisu navedeni u iznimkama u točki 3, tvrtka Zipper će prema vlastitoj prosudbi popraviti ili zamijeniti uređaj.

2.) Obavijest:

Da bi se mogla provjeriti opravdanost jamstvenog zahtjeva, kupac mora kontaktirati svojeg trgovca; on će pismeno tvrtki Zipper prijaviti nedostatak na uređaju. U slučaju opravdanog jamstvenog zahtjeva Zipper će preuzeti uređaj kod trgovca. Pošiljke vraćene bez prethodnog dogovora s tvrtkom Zipper neće se prihvatiti.

3.) Odredbe:

- a) Jamstveni zahtjevi će se prihvatiti samo ako je uz uređaj priložena kopija originalnog računa ili potvrde o kupnji prodajnog partnera tvrtke Zipper. Pravo na jamstvo ne vrijedi ako se za preuzimanje ne prijavi uređaj s kompletnim priborom.
- b) Jamstvo isključuje besplatnu provjeru, održavanje, inspekciju ili servisiranje uređaja. Kvarovi nastali nestručnom uporabom od strane krajnjeg korisnika ili njegovog trgovca neće se prihvatiti kao jamstveni zahtjevi. Primjerice: uporaba pogrešnih goriva, štete od smrzavanja u spremnicima vode, gorivo preko zime ostalo u spremniku benzina.
- c) Isključeni su kvarovi na potrošnim dijelovima: ugljene četke, prihvatne vreće, noževi, valjci, rezne ploče, rezne naprave, vodilice, spojke, brtve, kotačići, listovi za piljenje, križevi za cijepanje, klinovi za cijepanje, produžeci klina za cijepanje, hidraulička ulja, filtri za ulje, zrak i benzin, lanci, svjećice, klizni blokovi itd.
- d) Isključene su štete na uređajima uzrokovane: nestručnom uporabom, pogrešnom uporabom uređaja; protivno uobičajenoj namjeni; nepoštivanjem uputa za uporabu i uputa za održavanje; višom silom; popravcima ili tehničkim izmjenama u neovlaštenim radionicama ili od stane samih klijenata. Uporabom neoriginalnih rezervnih dijelova i pribora tvrtke Zipper.
- e) Nastali troškovi (troškovi prijevoza) i izdaci u slučaju neopravdanih jamstvenih zahtjeva zaračunavaju se nakon provjere od strane našeg stručnog osoblja ili trgovca.
- f) Uređaji izvan jamstvenog roka: popravak se provodi samo uz predujam ili račun trgovca prema predračunu (uklj. troškove prijevoza) tvrtke Zipper.
- g) Jamstvena prava se odobravaju samo klijentima trgovca tvrtke Zipper koji je uređaj kupio izravno kod tvrtke Zipper. Prava u slučaju višestruke prodaje uređaja nisu prenosiva.

4.) Zahtjevi za naknadu štete i druge odgovornosti:

Odgovornost tvrtke Zipper u svim slučajevima ograničena je na vrijednost uređaja. Zahtjevi za naknadu štete za loš rad, nedostatke te posljedične štete ili izgubljenu zaradu zbog kvara u jamstvenom roku ne priznaju se. Tvrtka Zipper inzistira na zakonskom pravu na naknadni popravak uređaja.



48 GARANTIE (FR)

1.) Garantie :

ZIPPER Maschinen accorde une période de garantie de 2 ans pour les composants mécaniques et électriques destinés à un usage non-commercial ; pour un usage commercial, la période de garantie **est d'1 an**, à compter de l'achat de l'utilisateur/acheteur final. Si des défauts surviennent dans ce délai, qui ne sont pas basés sur les détails d'exclusion mentionnés au point 3, la société Zipper réparera ou remplacera l'appareil à sa propre discrétion.

2.) Message :

Afin de vérifier la validité de la demande de garantie, l'acheteur doit contacter son revendeur, qui signalera le défaut à la société Zipper par écrit. Si la demande de garantie est justifiée, la société Zipper récupère l'appareil chez le revendeur. Les retours sans accord préalable avec la société Zipper ne seront pas acceptés.

3.) Dispositions :

a) Les demandes de garantie ne seront acceptées que si l'appareil est accompagné d'une copie de la facture originale ou d'un reçu de caisse du partenaire commercial de la société Zipper. La garantie est annulée si l'appareil n'est pas rapporté complet avec tous les accessoires pour la collecte.

b) La **garantie exclut les travaux gratuits de contrôle, de maintenance, d'inspection ou d'entretien** sur l'équipement. Les défauts dus à une mauvaise utilisation par l'utilisateur final ou son revendeur ne seront pas non plus acceptés comme réclamation au titre de la garantie. Par ex. : Utilisation d'un mauvais carburant, dommages causés par le gel dans les réservoirs d'eau, carburant dans le réservoir de carburant de l'appareil pendant l'hiver.

c) Les défauts des pièces d'usure tels que : les balais de charbon, les sacs collecteurs, les couteaux, les rouleaux, les plaques de coupe, les dispositifs de coupe, les guidages, les accouplements, les joints d'étanchéité, les rotors, les lames de scie, les croix de fendage, les coins de fendage, les extensions de coins de fendage, les huiles hydrauliques, les filtres à huile, à air et à essence, les chaînes, les bougies, les mâchoires coulissantes, etc. sont exclus.

d) Sont exclus les dommages aux appareils causés par : Une utilisation incorrecte, un mauvais usage de l'appareil ; non conforme à son utilisation normale ; le non-respect des instructions d'utilisation et d'entretien ; la force majeure ; les réparations ou mes modifications techniques par des ateliers non autorisés ou par les clients eux-mêmes. En utilisant des pièces de rechange ou des accessoires non d'origine de la société Zipper.

e) Les frais engagés (frais de transport) et les dépenses en cas de réclamations injustifiées au titre de la garantie sont à la charge du client ou du revendeur après inspection par notre personnel spécialisé.

f) Appareils en dehors de la période de garantie : La réparation n'est effectuée qu'après paiement anticipé ou facture du revendeur selon le devis (frais de transport inclus) de la société Zipper.

g) Les droits de garantie ne sont accordés qu'au client d'un revendeur Zipper qui a acheté l'appareil directement chez Zipper. Ces droits ne sont pas transférables si l'appareil est vendu plusieurs fois.

4.) Demandes de dommages-intérêts et autres responsabilités :

La responsabilité de la société Zipper se limite dans tous les cas à la valeur marchande de l'appareil. Les droits à dommages-intérêts pour cause de mauvais fonctionnement, de défauts, ainsi que de dommages indirects ou de manque à gagner dus à un défaut pendant la période de garantie ne sont pas reconnus. La société Zipper insiste sur le droit légal de réparer un appareil.



49 EXAMEN DU PRODUIT

Nous examinons également nos produits après la livraison.

Afin de garantir un processus d'amélioration continue, nous dépendons de vous et de vos impressions lors de la manipulation de nos produits :

- problèmes qui surviennent lors de l'utilisation du produit ;
- les dysfonctionnements qui surviennent dans certaines situations d'exploitation ;
- expériences qui peuvent être importantes pour d'autres utilisateurs ;

Nous vous prions de prendre note de ces observations et de nous les faire parvenir par courriel, par télécopieur ou par voie postale :

A termék megfigyelése

A termékeinket a kiszállítás után is figyelemmel kísérjük.

Az állandó javítási folyamat biztosításához Önre és a megfigyeléseire vagyunk hagyatkozva:

- a termék kezelése közben fellépő problémákra
- hibás funkciókra, amelyek bizonyos üzemi helyzetekben lépnek fel
- a tapasztalatokra, amelyek a többi felhasználó számára fontosak lehetnek

Kérjük, az ilyen megfigyeléseit jegyezze fel, és küldje el e-mailben, faxon, vagy postán:

Opažanja o proizvodu

Mi svoje proizvode pratimo i nakon isporuke.

Kako bismo mogli zajamčiti stalno poboljšavanje ovisni smo o Vama i Vašim utiscima u rukovanju našim proizvodima:

- problemi do kojih dolazi tijekom uporabe proizvoda
- pogreške u radu u specifičnim situacijama
- iskustva koja bi mogla biti važna za druge korisnike

Molimo Vas da takva opažanja zabilježite te nam ih pošaljete putem e-maila, faksa ili poštom:

Product experience form

We observe the quality of our delivered products in the frame of a Quality Management policy.

Your opinion is essential for further product development and product choice. Please let us know about your:

- Impressions and suggestions for improvement.
- experiences that may be useful for other users and for product design
- Experiences with malfunctions that occur in specific operation modes

We would like to ask you to note down your experiences and observations and send them to us via FAX, E-Mail or by post:

Opažanja v zvezi s proizvodom

Naše proizvode spremljamo tudi po opravljeni dostavi kupcu.

Da bi lahko zajamčili nenehno izboljševanje kvalitete naših izdelkov, smo odvisni od Vas in od Vaših izkušenj pri rokovanju z našimi proizvodi. Zato Vas prosimo, da nas obvestite o:

problemih, ki se pojavijo tekom uporabe proizvoda
napakah pri delu v specifičnih situacijah

- izkušnjah, ki bi lahko bile koristne za druge uporabnike

Prosimo Vas, da tovrstna opažanja zabeležite in nam jih pošljete po elektronski pošti, telefaksu ali po pošti:

Examen du produit

Nous examinons également nos produits après la livraison.

Afin de garantir un processus d'amélioration continue, nous dépendons de vous et de vos impressions lors de la manipulation de nos produits :

- problèmes qui surviennent lors de l'utilisation du produit ;
- les dysfonctionnements qui surviennent dans certaines situations d'exploitation ;
- expériences qui peuvent être importantes pour d'autres utilisateurs ;

Nous vous prions de prendre note de ces observations et de nous les faire parvenir par courriel, par télécopieur ou par voie postale :



Meine Beobachtungen / My experiences / Megfigyeléseim / Moja opažanja / Moja opažanja / Mes observation :

Name / name / név / Ime in priimek / Ime / Nom :
Produkt / product / termék / Proizvod / Proizvod / Produit :
Kaufdatum / purchase date / a vásárlás dátuma / Datum nakupa / Datum kupnje / Date d'achat :
Erworben von / purchased from / vásárlás helye / Prodajalec / Kupljeno kod / Acquis par :
E-Mail/ e-mail:
Vielen Dank für Ihre Mitarbeit! / Thank you for your kind cooperation! / Köszönjük az együttműködését! / Zahvaljujemo se Vam za sodelovanje! / Hvala Vam na suradnji! / Merci beaucoup pour votre collaboration !

KONTAKTADRESSE / CONTACT:

Z.I.P.P.E.R MASCHINEN GmbH
4707 Schlüsslberg, Gewerbepark 8
AUSTRIA
Tel : +43 7248 61116 700
Fax: +43 7248 61116 720
info@zipper-maschinen.at

SERVICEFORMULAR / SERVICE FORM

Bitte kreuzen Sie eine der untenstehenden an / Please tick one box from below:

- Serviceanfrage / service inquiry
 Ersatzteilanfrage / spare part inquiry
 Garantierantrag / guarantee claim

1. Daten Antragsteller (* sind Pflichtfelder) / senders information (* required)

- * Vorname, Nachname / first name, family name _____
- * Straße, Hausnummer / street, house number _____
- * PLZ, Ort / ZIP code, place _____
- * Staat / country _____
- * (Mobil)telefon / (mobile) phone _____
International numbers with country code
- * E-Mail _____
- Fax _____

2. Geräteinformationen / tool information

Seriennummer/serial number: _____ *Maschinentype/machine type: _____

2.1 benötigte Ersatzteile / required spare parts

Ersatzteilnummer / Part No°	Beschreibung / description	Anzahl / number

2.2 Problembeschreibung / problem description

Bitte führen Sie in der Fehlerbeschreibung unter anderem an:
 Was hat den Defekt verursacht bzw. was war die letzte durchgeführte Tätigkeit, bevor Ihnen das Problem/der Defekt aufgefallen ist?
 bei Elektrodefekten: Wurde die Stromzuleitung sowie die Maschine bereits von einem Elektrofachmann geprüft

Please describe amongst others in the problem:
 What has cause the problem/defect, what was the last activity before you noticed the problem/defect?
 For electrical problems: Have you had checked you electric supply and the machine already by a certified electrician?

3. Bitte beachten

UNVOLLSTÄNDIG AUSGEFÜLLTE FORMULARE KÖNNEN NICHT BEARBEITET WERDEN!
 GARANTIEANTRÄGE KÖNNEN AUSSCHLIESSLICH UNTER BEILAGE DES KAUFBELEGES/ABLIEFERBELEGES AKZEPTIERT WERDEN.
 BEI ERSATZTEILBESTELLUNGEN LEGEN SIE DIESEM FORMULAR EINE KOPIE DER BETREFFENDEN ERSATZTEILZEICHNUNG BEI! MARKIEREN SIE DARAUFGIE DIE BENÖTIGTEN ERSATZTEILE. DIES ERLEICHTERT UNS DIE IDENTIFIZIERUNG UND ERMÖGLICHT SO EINE RASCHERE BEARBEITUNG.

VIELEN DANK!

/ Additional information

INCOMPLETELY FILLED SERVICE FORMS CANNOT BE PROCESSED!
 FOR GUARANTEE CLAIMS PLEASE ADD A COPY OF YOUR ORIGINAL SALES / DELIVERY RECEIPT OTHERWISE IT CANNOT BE ACCEPTED.
 FOR SPARE PART ORDERS PLEASE ADD TO THIS SERVICE FORM A COPY OF THE RESPECTIVE EXPLODED DRAWING WITH THE REQUIRED SPARE PARTS BEING MARKED CLEARLY AND UNMISTAKABLE.
 THIS HELPS US TO IDENTIFY THE REQUIRED SPARE PARTS FASTLY AND ACCELERATES THE HANDLING OF YOUR INQUIRY.

THANK YOU FOR YOUR COOPERATION!