



PHONES

0 (800) 800 130  
(050) 462 0 130  
(063) 462 0 130  
(067) 462 0 130

130  
COM.UA

Internet store of  
autogoods



SKYPE

km-130

CAR RECEIVERS — Receivers • Media receivers and stations • Native receivers • CD/DVD changers • FM-modulators/USB adapters • Flash memory • Facia plates and adapters • Antennas • Accessories |  
CAR AUDIO — Car audio speakers • Amplifiers • Subwoofers • Processors • Crossovers • Headphones • Accessories | TRIP COMPUTERS — Universal computers • Model computers • Accessories |  
GPS NAVIGATORS — Portable GPS • Built-in GPS • GPS modules • GPS trackers • Antennas for GPS navigators • Accessories | VIDEO — DVR • TV sets and monitors • Car TV tuners • Cameras • Videomodules  
• Transcoders • Car TV antennas • Accessories | SECURITY SYSTEMS — Car alarms • Bike alarms • Mechanical blockers • Immobilizers • Sensors • Accessories | OPTIC AND LIGHT — Xenon • Bixenon • Lamps  
• LED • Stroboscopes • Optic and Headlights • Washers • Light, rain sensors • Accessories | PARKTRONICS AND MIRRORS — Rear parktronic • Front parktronic • Combined parktronic • Rear-view mirrors  
• Accessories | HEATING AND COOLING — Seat heaters • Mirrors heaters • Screen-wipers heaters • Engine heaters • Auto-refrigerators • Air conditioning units • Accessories | TUNING — Vibro-isolation  
• Noise-isolation • Tint films • Accessories | ACCESSORIES — Radar-detectors • Handsfree, Bluetooth • Windowlifters • Compressors • Beeps, loudspeakers • Measuring instruments • Cleaners • Car seats  
• Miscellaneous | MOUNTING — Installation kits • Upholstery • Grilles • Tubes • Cable and wire • Tools • Miscellaneous | POWER — Batteries • Converters • Start-charging equipment • Capacitors  
• Accessories | MARINE AUDIO AND ELECTRONICS — Marine receivers • Marine audio speakers • Marine subwoofers • Marine amplifiers • Accessories | CAR CARE PRODUCTS — Additives • Washer fluid •  
Care accessories • Car polish • Flavors • Adhesives and sealants | LIQUID AND OIL — Motor oil • Transmission oil • Brake fluid • Antifreeze • Technical lubricant



In store "130" you can find and buy almost all necessary goods for your auto in Kyiv and other cities, delivery by ground and postal services. Our experienced consultants will provide you with exhaustive information and help you to choose the very particular thing. We are waiting for you at the address

<https://130.com.ua>



# Lithium Jump Starter

## RPPL200 / RPPL300

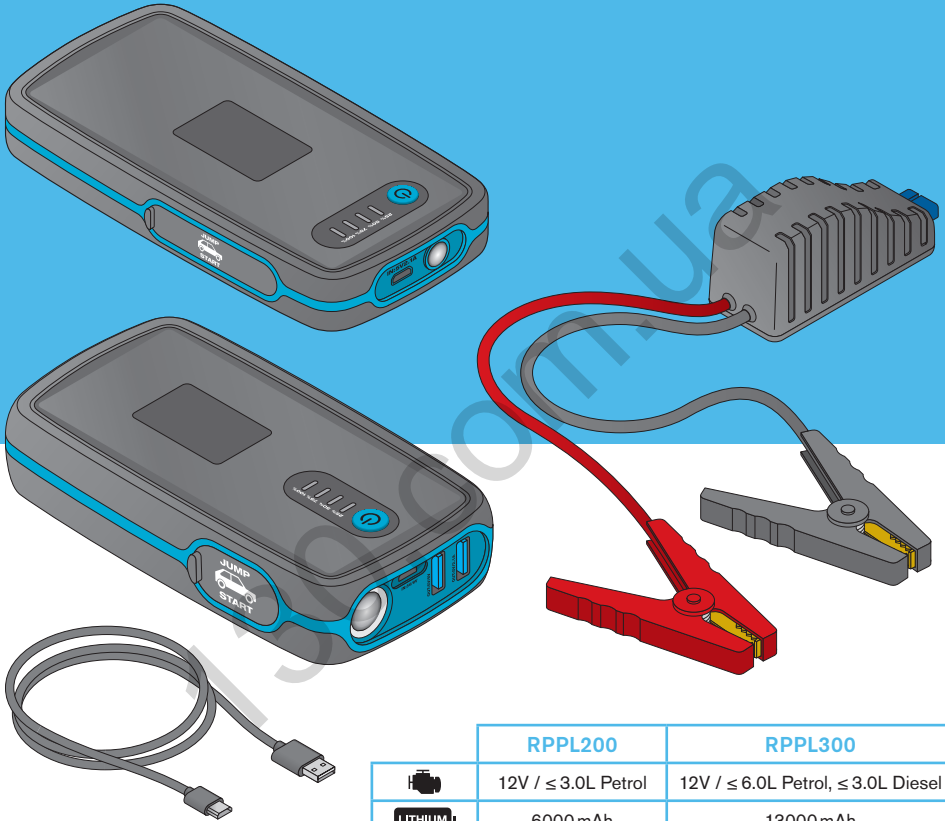

	RPPL200	RPPL300
	12V / ≤ 3.0L Petrol	12V / ≤ 6.0L Petrol, ≤ 3.0L Diesel
	6000mAh	13000mAh
	a: 150A / b: 500A	a: 300A / b: 1500A
	5V, 2.4A / 9V, 2.0A	5V, 2.4A / 9V, 2.0A / 12V, 1.5A
	-20°C...40°C	-20°C...40°C
	300g	490g

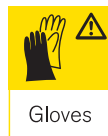
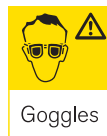
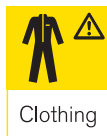

# Lithium Jump Starter

RPPL200 / RPPL300

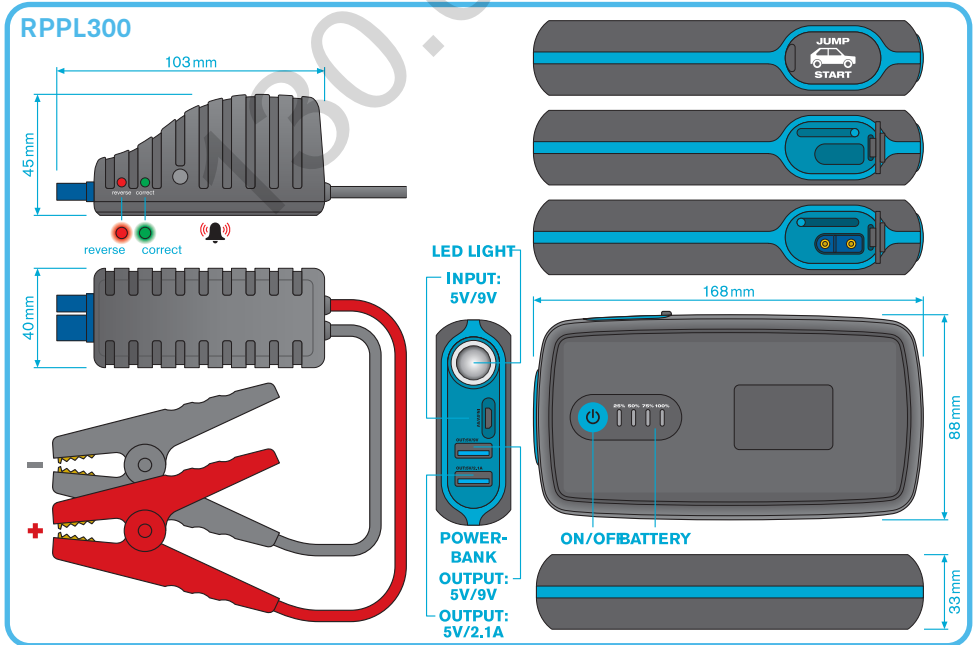
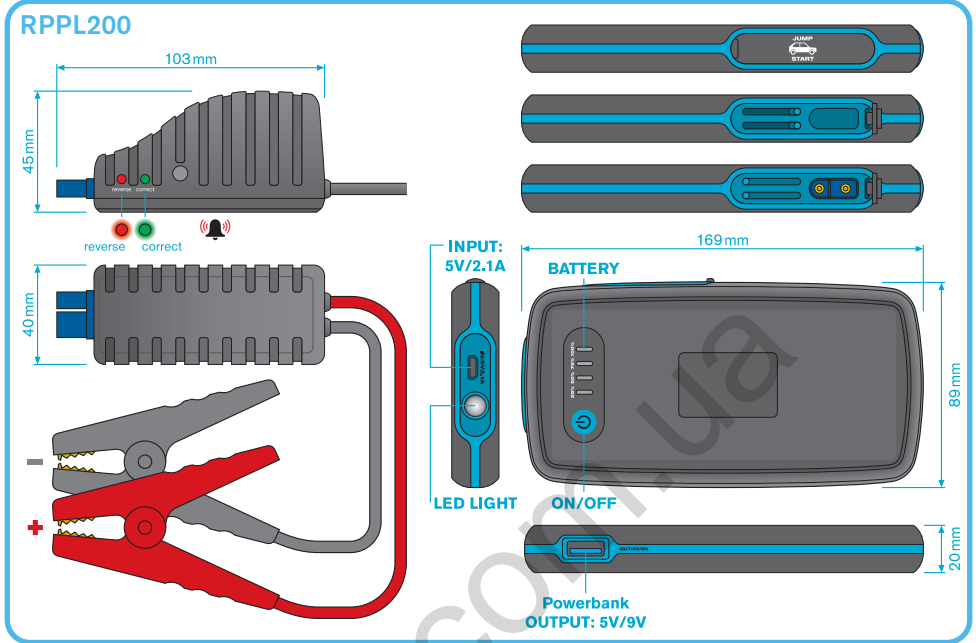

**RPPL200** USB 2A ~2h

**RPPL300** USB 2A ~3h

25% 50% 75% 100%

1x [power button]

2sec [power button] → LED ON

**RPPL200**

1x [power button] → OFF

**RPPL300**

1x [power button] → STROBE

2x [power button] → SOS

3x [power button] → OFF

25% 50% 75% 100% OUTPUT ✓

**RPPL200**

**RPPL300**

OFF

R 1 3 5 N

2 4

P D N R

! + / - ? → [battery symbol] + / -

$t_a$  -20°C...+40°C

**A**

**B**

# Lithium Jump Starter

RPPL200 / RPPL300

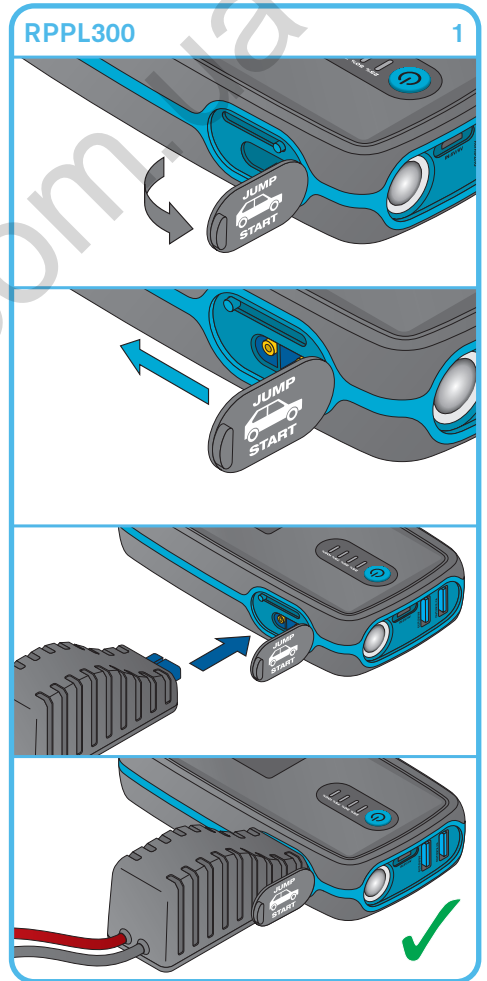
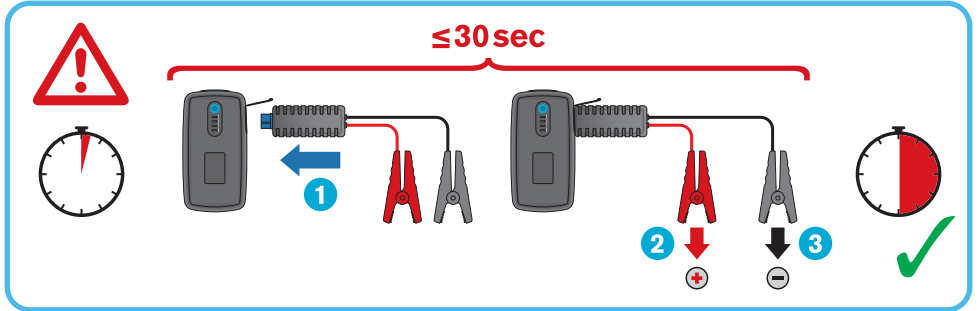

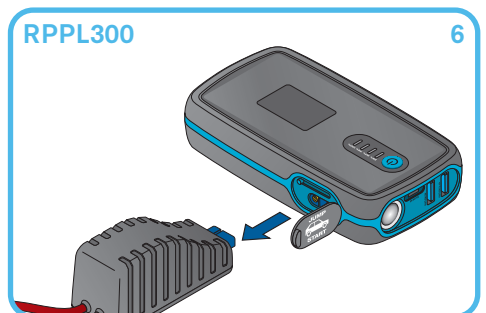
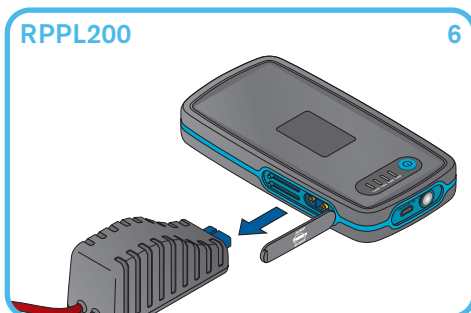
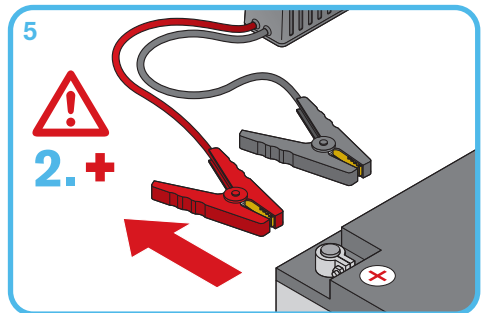
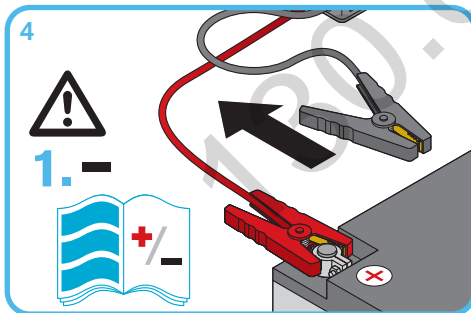
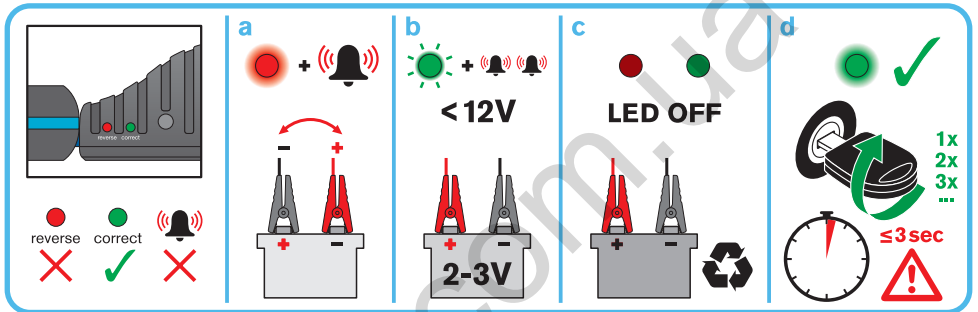
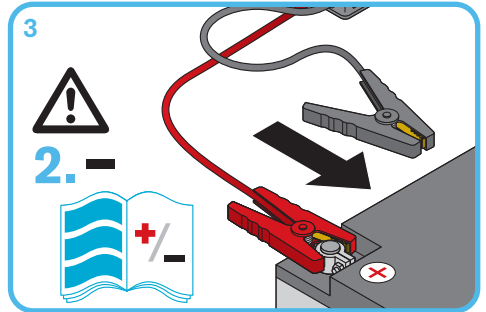
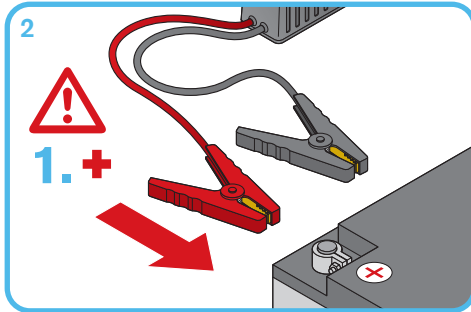

# Lithium Jump Starter

## RPPL200 / RPPL300



Ⓢ Do not use in extreme heat. Ⓢ Nicht bei extremer Hitze verwenden. Ⓢ Ne pas utiliser en cas de fortes chaleurs. Ⓢ Non utilizzare in condizioni di caldo estremo. Ⓢ No utilizar con calor extremo. Ⓢ Não utilize em calor extremo. Ⓢ Μην χρησιμοποιείτε σε υπερβολικά ζεστή. Ⓢ Niet gebruiken in extreme hitte. Ⓢ Använd inte i extrem värme. Ⓢ Ei saa käyttää erittäin kuumassa. Ⓢ Må ikke brukes i ekstrem varme. Ⓢ Må ikke anvendes i ekstrem varme. Ⓢ Nepoužívejte v extrémním horku. Ⓢ Не использовать при чрезвычайно высокой температуре. Ⓢ Шамадан тьс сыгьтка пайдаланбаньз. Ⓢ Ne használja szélsőségesen magas hőmérsékleten. Ⓢ Nie korzystać przy bardzo wysokiej temperaturze. Ⓢ Nepoužívejte v extrémnom teple. Ⓢ Ne uporabljajte v zelo vročih pogojih. Ⓢ Aşın sıcak ortamlarda kullanmayın. Ⓢ Nemojte koristiti na ekstremno visokim temperaturama. Ⓢ A nu se utilizeza în condiții de temperaturi extrem de mari. Ⓢ Да не се използва при прекалено високи температури. Ⓢ Árge kasutage tugeva kuumusega keskkonnas. Ⓢ Nenaudokite dideliamė karštyje. Ⓢ Nelietot pārmerīgā karstumā. Ⓢ Ne koristite u uslovima prekomerne toplote. Ⓢ Не використовувати за екстремально високих температури.



Ⓢ Do not use in extreme cold. Ⓢ Nicht bei extremer Kälte verwenden. Ⓢ Ne pas utiliser en cas de froid extrême. Ⓢ Non utilizzare in condizioni di freddo estremo. Ⓢ No utilizar con frío extremo. Ⓢ Não utilize em frio extremo. Ⓢ Μην χρησιμοποιείτε σε υπερβολικό κρύο. Ⓢ Niet gebruiken in extreme kou. Ⓢ Använd inte i extrem kyla. Ⓢ Ei saa käyttää erittäin kylmässä. Ⓢ Må ikke brukes i ekstrem kulde. Ⓢ Må ikke anvendes i ekstrem kulde. Ⓢ Nepoužívejte v extrémním chladu. Ⓢ Не использовать при чрезвычайно низкой температуре. Ⓢ Шамадан тьс сыгьтка пайдаланбаньз. Ⓢ Ne használja szélsőségesen alacsony hőmérsékleten. Ⓢ Nie korzystać przy bardzo niskiej temperaturze. Ⓢ Nepoužívejte v extrémnom chlade. Ⓢ Ne uporabljajte v zelo hladnih pogojih. Ⓢ Aşın soğuk ortamlarda kullanmayın. Ⓢ Nemojte koristiti na ekstremno niskim temperaturama. Ⓢ A nu se utilizeza în condiții de temperaturi extrem de mici. Ⓢ Да не се използва при прекалено ниски температури. Ⓢ Árge kasutage väga külmas keskkonnas. Ⓢ Nenaudokite dideliamė šaltyje. Ⓢ Nelietot pārmerīgā aukstumā. Ⓢ Ne koristite u uslovima prekomerne hladnoće. Ⓢ Не використовувати за екстремально низьких температури.



Ⓢ No drinks/liquids. Ⓢ Kontakt mit Getränken/Flüssigkeiten vermeiden. Ⓢ Boissons/liquides interdits. Ⓢ Non bagnare/immergere. Ⓢ Niet bebidas ni líquidos. Ⓢ Evite bebidas/líquidos. Ⓢ Απαγορεύεται τα ποτά/τρόφιμα. Ⓢ Geen dranken/vloeistoffen. Ⓢ Inga drycker/vätskor. Ⓢ Ei juomia/nesteitä. Ⓢ Ingen drikke/væsker i nærheden. Ⓢ Ingen drikkevarer/væsker. Ⓢ Žiadné nápoje ani tekutiny. Ⓢ Напитки и жидкости запрещены. Ⓢ Ышмдик/сүлжүктүк эмес. Ⓢ Ne fogyszvon a közelében italokat és ne tartson folyadékokat. Ⓢ W trakcie stosowania nie spożywać płynów. Ⓢ Nepoužívejte žiadne nápoje/tekutiny. Ⓢ Brez pijač/tekočin. Ⓢ İçecekler/sıvılar yasaktır. Ⓢ Nema pica/tekućina. Ⓢ A se ferli de lichide. Ⓢ Без напийки/течности. Ⓢ Vältite juoke/vedelikke. Ⓢ Jokū gėrimų / skysčių. Ⓢ Nelietot pārmerīgā šķidrumus. Ⓢ Zabránjeno konzumiranje pica/tečnosti. Ⓢ Не пити.



Ⓢ No smoking/vaping. Ⓢ Nicht rauchen/dampfen. Ⓢ Ne pas fumer/vapoter. Ⓢ Non fumare/svapare. Ⓢ No fumar cigarrillos convencionales/electrónicos. Ⓢ Não fume cigarros normais ou eletrônicos. Ⓢ Απαγορεύεται το κάπνισμα/άτμισμα. Ⓢ Niet roken/vapen. Ⓢ Ingen rökning/vaping. Ⓢ Ei tupakointia/sähkötupakointia. Ⓢ Ingen røyking/vaping. Ⓢ Ingen rygning/e-cigaretter. Ⓢ Nekuřte/nepoužívejte elektronickou cigaretu. Ⓢ Не курить и не парить. Ⓢ Темеки/вейп шекпенізі. Ⓢ Ne dohányszon, ne használjon elektronikus cigarettát sem. Ⓢ Nie palic papierosów ani e-papierosów. Ⓢ Zákaz fajčit/vapovat. Ⓢ Prepovedano kajenje/vejanje. Ⓢ Sigara/elektrikli sigara ilçmez. Ⓢ Zabránjeno pušenje cigareta/e-cigareta. Ⓢ Nu fumati și nu vapati. Ⓢ Топонолушенето/пушенето на електронни цигари е забранено. Ⓢ Suitsetamine/veipimine keelatud. Ⓢ Šalia draudžiama rūkyti paprastas ar elektrones cigaretes. Ⓢ Nesmėkėt/nesmėkėt elektronisko cigareti. Ⓢ Zabránjeno je pušenje cigareta/elektronskih cigareta. Ⓢ Не палити сигарети/вейпи.



Ⓢ Keep away from children. Ⓢ Von Kindern fernhalten. Ⓢ Tenir à l'écart des enfants. Ⓢ Tenere lontano dai bambini. Ⓢ Mantener fuera del alcance de los niños. Ⓢ Mantenha longe das crianças. Ⓢ Φυλάξτε μακριά από παιδιά. Ⓢ Buiten gebruik van kinderen houden. Ⓢ Håll borta från barn. Ⓢ Säilytä lasten ulottumattomissa. Ⓢ Orpbavares utlilggjengelig for barn. Ⓢ Orpbavares utlilggjengeligt for børn. Ⓢ Uchovávajte mimo dosah dětí. Ⓢ Держите в недоступном для детей месте. Ⓢ Балалардан алшақ ұстаңыз. Ⓢ Gyermekektől távol tartandó. Ⓢ Trzymaj z dala od dzieci. Ⓢ Uchovávajte mimo dosahu detí. Ⓢ Hranite na mestu, nedosegljivo otrokom. Ⓢ Çocuklardan uzak tutun. Ⓢ Držite podalje od dece. Ⓢ A nu se lăsa la îndemâna copiilor. Ⓢ Да се пази далеч от досера на деца. Ⓢ Hoidke eemale laste käeulatusesest. Ⓢ Laiykite vaikams nepasiekiamoje vietoje. Ⓢ Glabăt bērniem nepieejamā vietā. Ⓢ Držite dalje od dece. Ⓢ Тримати в недоступному для дітей місці.



Ⓢ Do not drop. Ⓢ Nicht fallen lassen. Ⓢ Ne pas laisser tomber. Ⓢ Non far cadere. Ⓢ No dejar caer. Ⓢ Não deixe cair. Ⓢ Αποφύγετε τις πτώσεις. Ⓢ Laat niet vallen. Ⓢ Tarpa inte. Ⓢ Älä pudota. Ⓢ Ikke mist i bakken. Ⓢ Må ikke tabes. Ⓢ Nesmi spadnout z výšky. Ⓢ Не роняйте. Ⓢ Жерге түсірін алмаңыз. Ⓢ Ne ejtse le. Ⓢ Nie upuszczaj. Ⓢ Nenechaťe spadnúť. Ⓢ Pazite, da ne pade. Ⓢ Düşürmeyin. Ⓢ Nemojte ispuštati. Ⓢ A nu se scăra pe jos. Ⓢ Да не се изпусака. Ⓢ Árge pillake maha. Ⓢ Nenumeskite. Ⓢ Nenomest. Ⓢ Nemojte ispuštati. Ⓢ Не кидати.



Ⓢ Do not expose to moisture. Ⓢ Keiner Feuchtigkeit aussetzen. Ⓢ Ne pas exposer à l'humidité. Ⓢ Non esporre all'umidità. Ⓢ Ne exponer a la humedad. Ⓢ Não exponha à humidade. Ⓢ Μην εκθέτετε σε υγρασία. Ⓢ Niet blootstellen aan vocht. Ⓢ Utsätt inte för fukt. Ⓢ Ei saa altistaa kosteudelle. Ⓢ Må ikke utsettes for fuktighet. Ⓢ Må ikke udsættes for fugt. Ⓢ Nevystavujte vlhkosti. Ⓢ Не подвергать воздействию влаги. Ⓢ Ылгалды жерге коймаңыз. Ⓢ Ne teuye ki nedvessëgnek. Ⓢ Nie wystawiać na działanie wilgoci. Ⓢ Nevystavujte vlhkosti. Ⓢ Ne izpostavljajte vlagi. Ⓢ Neme maruz birakmayın. Ⓢ Nemojte izlagati vlazi. Ⓢ Nu expuneți la umezeală. Ⓢ Да не се излага на влага. Ⓢ Kaitse niiskuse eest. Ⓢ Saugokite nuo drėgmės. Ⓢ Nepakļaut mitruma iedarbībai. Ⓢ Ne izlažite vlazi. Ⓢ Не пiдавати дiї вологi.



Ⓢ Do not charge a frozen battery. Ⓢ Keine eingefrorene Batterie aufladen. Ⓢ Ne pas charger une batterie gelée. Ⓢ Non mettere sotto carica una batteria congelata. Ⓢ No cargar una batería congelada. Ⓢ Não carregue uma bateria congelada. Ⓢ Μην φορτίζετε μια παγωμένη μπαταρία. Ⓢ Een bevroren batterij niet opladen. Ⓢ Ladda inte ett fruset batteri. Ⓢ Älä lataa jäätyttynyttä akkua. Ⓢ Ikke lad opp et frosset batteri. Ⓢ Oplad ikke et frosset batteri. Ⓢ Nenabijajte zmrzluo baterii. Ⓢ Не заряджте замерзший акумулятор. Ⓢ Қатып қалған батареяны зарядтамаңыз. Ⓢ Fagyott akkumulátort ne töltsön. Ⓢ Nie ładować zamrażonego akumulatora. Ⓢ Nenabijajte zamrznutoj batēriju. Ⓢ Ne poinite zmrzjnene baterije. Ⓢ Donmuş akülerii şarj etmeyin. Ⓢ Nemojte puniti zamrznuti akumulator. Ⓢ Nu încărcăți o baterie înghețată. Ⓢ Не заряджайте замръзал акумулятор. Ⓢ Ärge laadige kŕlmmunud akut. Ⓢ Nekraukite užšalusio akumulatoriaus. Ⓢ Neuzlādēt sasalušo akumulatoru. Ⓢ Ne punite zamrznuti akumulator. Ⓢ Не заряджайте замороженный акумулятор.



Ⓢ Do not touch clamps together. Ⓢ Nicht die Klemmen aneinanderhalten. Ⓢ Empêcher que les fixations ne se touchent. Ⓢ Non toccare i morsetti insieme. Ⓢ No tocar las abrazaderas unidas. Ⓢ Não toque em braçadeiras unidas. Ⓢ Μην πινότες μαζί τους σφιγκτήρες. Ⓢ Laat klemmen elkaar niet raken. Ⓢ Låt inte klämmorna röra varandra. Ⓢ Älä anna naparहितien koskettaa toisiaan. Ⓢ Ikke la klemmer berøre hverandre. Ⓢ Klemmer må ikke røre ved hinanden. Ⓢ Nepřiblížujte svorky k sobě. Ⓢ Не допускать соприкосновения зажимов. Ⓢ Қысықштарды бірге ұстамаңыз. Ⓢ Ne érintse össze a bilincseket. Ⓢ Nie stykaj ze sobą klem. Ⓢ Nedotykajte sa súčasne svoriek. Ⓢ Pazite, da se sponki ne dotikata ene druge. Ⓢ Kellepelerii biririne deǒdirmeyin. Ⓢ Nemojte dodirivati jednu stezaljku drugom. Ⓢ Nu atingeti clesții la un loc. Ⓢ Не доксывайте щипкити/скобите една до друга. Ⓢ Ärge lubage akuklambritel kokku ruutuda. Ⓢ Nelieskite abiejų gnybtų vienu metu. Ⓢ Nesavienot kabelskavas. Ⓢ Ne spajajte kleme. Ⓢ Не торкатися затискачів разом.



Ⓢ Keep away from tools and jewellery. Ⓢ Von Werkzeugen und Schmuck fernhalten. Ⓢ Tenir éloigné d'outils et de bijoux. Ⓢ Tenere lontano da strumenti e gioielleria. Ⓢ Mantener alejado de herramientas y joyas. Ⓢ Manterha longe de feramentas e jóias. Ⓢ Κρατήστε εργαλεία και κοσμήματα μακριά. Ⓢ Buiten bereik van gereedschap en sieraden houden. Ⓢ Håll borta från verktyg och smycken. Ⓢ Pidä etäällä työkaluista ja koruista. Ⓢ Holdes unna verktoy og smykker. Ⓢ Holdes væk fra værktøj og smykker. Ⓢ Uchovávajte mimo náradí a šperky. Ⓢ Держать подальше от инструментов и ювелирных украшений. Ⓢ Құралдар мен зергерлік бұйымдардан аулақ ұстаңыз. Ⓢ Eszközöktől és ékszerektől távol tartandó. Ⓢ Trzymaj z dala od narzędzi i elementów biżuterii. Ⓢ Uchovávajte v bezpečnej vzdialenosti od náradia a šperkov. Ⓢ Ne približujte orodjem in nakitu. Ⓢ Aleterlenden ve aksesuarlardan uzak tutun. Ⓢ Držite podalje od alata i nakita. Ⓢ Pástrajte distanta faťa de unelte și bijuterii. Ⓢ Држте дaлeч от инструменти и бижута. Ⓢ Holdke eemal tööriistadest ja ehetest. Ⓢ Laikykite atokiai nuo įrankių ir papuošalų. Ⓢ Nenovietot instrumentu un dārglietu tuvumā. Ⓢ Držite dalje od alata i nakita. Ⓢ Зберігати подaлі від інструментів і коштовностей.



Ⓢ Do not damage cables. Ⓢ Kabel nicht beschädigen. Ⓢ Ne pas endommager les câbles. Ⓢ Non danneggiare i cavi. Ⓢ No usar cables dañados. Ⓢ Não danifique os cabos. Ⓢ Μην καταστρέφετε τα καλώδια. Ⓢ Kabels niet beschadigen. Ⓢ Skada inte kablarna. Ⓢ Älä vahingoita kaapeleita. Ⓢ Ikke ødelegg kabler. Ⓢ Ungdå at beskadige kabel. Ⓢ Nepoškožujte kabely. Ⓢ Не повреждать кабели. Ⓢ Кабельдерге зақым келтірмеңіз. Ⓢ Ne okozon sérülést a kábeleken. Ⓢ Nie uszkadzcać przewołów. Ⓢ Nepoškodte káble. Ⓢ Pazite, da ne poškodujete kablov. Ⓢ Kablolara zarar vermeyin. Ⓢ Nemojte oštetiti kabele. Ⓢ Nu deteriorați cablurile. Ⓢ Не повреждайте кабели. Ⓢ Ärge kahjustage juhtmeid. Ⓢ Nepažeiskite laidų. Ⓢ Nebojāt kabeļus. Ⓢ Не оштецуйте каблов. Ⓢ Не пошкоджувати кабели.



Ⓢ Do not use with damaged cable. Ⓢ Nicht mit beschädigtem Kabel benutzen. Ⓢ Ne pas utiliser avec un câble endommagé. Ⓢ Non utilizzare in caso di cavo danneggiato. Ⓢ No utilizar con cables dañados. Ⓢ Não utilize com cabo danificado. Ⓢ Μην χρησιμοποιείτε με κατεστραμμένο καλώδιο. Ⓢ Niet gebruiken met een beschadigde kabel. Ⓢ Använd inte med en skadad kabel. Ⓢ Älä käyttää, jos kaapeeli on vahingoittunut. Ⓢ Må ikke brukes med ødelagt kabel. Ⓢ Må ikke anvendes med beskadiget kabel. Ⓢ Nepoužívejte s poškozeným kabelem. Ⓢ Не использовать с поврежденным кабелем. Ⓢ Кабели зақымдалса, пайдаланбаңыз. Ⓢ Ne használja sérült kábelrel. Ⓢ Nie należy używać z uszkodzonym przewodem. Ⓢ Nepoužívejte s poškozeným káblom. Ⓢ Ne uporabljajte s poškodovanim kablom. Ⓢ Hasarlı kablolara kullanmayın. Ⓢ Nemojte koristiti s oštećenim kabealom. Ⓢ Káble uchovávajte v bezpečnej vzdialenosti od pochybných častí. Ⓢ Poskrbite, da kabl ne bodo v območju gibljivih delov. Ⓢ Kablolara hareketli parçalardan uzak tutun. Ⓢ Kabele držite podalje od pokretnih dijelova. Ⓢ Pástrajte kablurile la distanță faťa de părțile în mișcare. Ⓢ Држте кабелине дaлeч от движещи се части. Ⓢ Holdke juhtmeid eemal liikuvatest osadest. Ⓢ Laikykite laidus atokiai nuo judančių dalių. Ⓢ Turēt kabeļus atsevišķi no kustīgajām daļām. Ⓢ Držite kablove dalje od pokretnih delova. Ⓢ Тримати кабели подaлі від рухомих частин.



Ⓢ Keep cables away from moving parts. Ⓢ Kabel von sich bewegendem Teilen fernhalten. Ⓢ Tenir les câbles éloignés des pièces mobiles. Ⓢ Tenere in cavi lontano dalle parti in movimento. Ⓢ Mantener los cables lejos de las partes móviles. Ⓢ Manterha os cabos afastados de peças móveis. Ⓢ Não aproxime os cabos de partes móveis. Ⓢ Kabeleis bulten bereik van bewegende onderdelen houden. Ⓢ Håll kablarna borta från rörliga delar. Ⓢ Pidä kaapelit etäällä liikkuvista osista. Ⓢ Hold kablene unna bevægelige dele. Ⓢ Udržujte kabely mimo pohyblivé části. Ⓢ Држте кабели подальше от движущихся частей. Ⓢ Кабельдерді қозғалатын бөлшектерден алық ұстаңыз. Ⓢ A kábeleket tartsa távol a mozgó alkatrészekről. Ⓢ Przewoły trzymaj z dala od części ruchomych. Ⓢ Káble uchovávajte v bezpečnej vzdialenosti od pochybných častí. Ⓢ Poskrbite, da kabl ne bodo v območju gibljivih delov. Ⓢ Kablolara hareketli parçalardan uzak tutun. Ⓢ Kabele držite podalje od pokretnih dijelova. Ⓢ Pástrajte kablurile la distanță faťa de părțile în mișcare. Ⓢ Држте кабелине дaлeч от движещи се части. Ⓢ Holdke juhtmeid eemal liikuvatest osadest. Ⓢ Laikykite laidus atokiai nuo judančių dalių. Ⓢ Turēt kabeļus atsevišķi no kustīgajām daļām. Ⓢ Držite kablove dalje od pokretnih delova. Ⓢ Тримати кабели подaлі від рухомих частин.



Ⓢ Do not carry by cables. Ⓢ Nicht an den Kabeln transportieren. Ⓢ Ne pas porter par les câbles. Ⓢ Non trasportare tirando i cavi. Ⓢ No llevar por cables. Ⓢ Não transporte por cabos. Ⓢ Μην μεταφέρετε από τα καλώδια. Ⓢ Niet aan kabels tillen. Ⓢ Lyft inte med kablarna. Ⓢ Ei saa kantaa kaapeleiden varassa. Ⓢ Må ikke bæres etter kablene. Ⓢ Må ikke bæres i kablerne. Ⓢ Nepřenášajte za kabely. Ⓢ Не носить за кабели. Ⓢ Кабельді тартып тасымалдауға болмайды. Ⓢ Ne tartsa a kábeleknél fogva. Ⓢ Nie przenosić, trzymając za przewoły. Ⓢ Nenestse za káble. Ⓢ Ne nosite tako, da držite za kable. Ⓢ Kablolara tutarak taşınmayın. Ⓢ Nemojte nositi držeći za kabele. Ⓢ Nu transportați prin tragerea cablurilor. Ⓢ Не носете, държещи за кабели. Ⓢ Ärge kandke seadet juhtmetest hoides. Ⓢ Neneškite laikymui už laidų. Ⓢ Nenest, turot aiz kabeļiem. Ⓢ Ne nosite držeći za kablove. Ⓢ Не переміцати, тримаючи за кабели.



# Lithium Jump Starter

## RPPL200 / RPPL300



Ⓢ Risk of fire. Ⓢ Brandgefahr. Ⓢ Risque d'incendie. Ⓢ Rischio di incendio. Ⓢ Riesgo de incendio. Ⓢ Risco de incêndio. Ⓢ Κίνδυνος πυρκαγιάς. Ⓢ Risco op vuur. Ⓢ Risk for brand. Ⓢ Tulipaloon vaara. Ⓢ Fare for brann. Ⓢ Risiko for brand. Ⓢ Nebezpečí požáru. Ⓢ Риск пожара. Ⓢ Өрт шыгу қауіпі баp. Ⓢ Tűzveszély. Ⓢ Ryzyko wybuchu pożaru. Ⓢ Rizzato požiaru. Ⓢ Nevarnost požara. Ⓢ Yangin riski. Ⓢ Опасност од požара. Ⓢ Risc de incendiu. Ⓢ Риск от пожар. Ⓢ Tulekahjuoh. Ⓢ Gaisro pavojus. Ⓢ Aizdegšanās risks. Ⓢ Rizik od požara. Ⓢ Ризик пожежі.



Ⓢ Risk of electric shock. Ⓢ Stromschlaggefahr. Ⓢ Risque de choc électrique. Ⓢ Rischio di elettrocuzione. Ⓢ Riesgo de descarga eléctrica. Ⓢ Risco de choque elétrico. Ⓢ Κίνδυνος ηλεκτροπληξίας. Ⓢ Risco op een elektrische schok. Ⓢ Risk for elektrisk stöt. Ⓢ Sähköiskun vaara. Ⓢ Fare for elektrisk stöt. Ⓢ Risiko for elektrisk stød. Ⓢ Nebezpečí elektrického proudu. Ⓢ Риск поражения электрическим током. Ⓢ Tok софу қауіпі баp. Ⓢ Elektromos áramütés veszélye. Ⓢ Ryzyko porażenia prądem elektrycznym. Ⓢ Riziko zásahu elektrickým prúdom. Ⓢ Nevarnost električnega udara. Ⓢ Elektrik çarpması riski. Ⓢ Rizik od električnega udara. Ⓢ Risc de electrocutare. Ⓢ Риск от электрического удара. Ⓢ Elektrilöögi oht. Ⓢ Elektros smūgio pavojus. Ⓢ Elektrotieciena risks. Ⓢ Rizik od električnog udara. Ⓢ Ризик ураження електричним струмом.



Ⓢ Risk of hazardous materials. Ⓢ Risiko von gefährlichen Materialien. Ⓢ Risque de matières dangereuses. Ⓢ Rischio di materiali pericolosi. Ⓢ Riesgo de materiales peligrosos. Ⓢ Risco proveniente de materiais perigosos. Ⓢ Κίνδυνος επικίνδυνων υλικών. Ⓢ Risco van gevaarlijke materialen. Ⓢ Risk for farliga material. Ⓢ Vaarlisten materialien vaara. Ⓢ Risiko for farlige materialer. Ⓢ Risiko for farlige materialer. Ⓢ Nebezpečí nebezpečných materiálů. Ⓢ Риск контакта с опасными материалами. Ⓢ Зиян заттар қауіпі. Ⓢ Fennáli a veszélyes anyagok jelenléte veszély. Ⓢ Ryzyko związane ze stosowaniem materiałów niebezpiecznych. Ⓢ Riziko nebezpečných materiálů. Ⓢ Tveganje nevarnih materialov. Ⓢ Tehlikeli malzeme riski. Ⓢ Rizzato od opasnih materialja. Ⓢ Risc de material periculos. Ⓢ Риск от опасни материали. Ⓢ Materijali võivad olla ohtlikud. Ⓢ Pavojingų medžiagų rizika. Ⓢ Bistamu materialu risks. Ⓢ Rizik od štetnih materialja. Ⓢ Може містити небезпечні речовини.



Ⓢ Use in a well ventilated area. Ⓢ In gut belüfteter Umgebung verwenden. Ⓢ Utiliser dans un endroit bien ventilé. Ⓢ Utilizzare in un'area ben ventilata. Ⓢ Usar en un área bien ventilada. Ⓢ Utilize em área bem ventilada. Ⓢ Χρησιμοποιείτε σε καλά αεριζόμενο χώρο. Ⓢ Gebruik in een goed geventileerde ruimte. Ⓢ Använd i ett välventilerat område. Ⓢ Käytä alueella, jossa on hyvä ilmanvaihto. Ⓢ Bruk i et godt ventilert område. Ⓢ Bruges på et sted med god udluftning. Ⓢ Používejte na dobře větraném místě. Ⓢ Исполняйте в хорошо проветриваемой зоне. Ⓢ Жаксы жеделдетілін аймақта қолданыңыз. Ⓢ Jól szellőző környezetben használja. Ⓢ Stosować w dobrze wentylowanych miejscach. Ⓢ Používajte na dobre vetranom priestore. Ⓢ Uporabljajte na dobro prezračenem območju. Ⓢ Iyi havalandırılan bir ortamda kullanın. Ⓢ Koristite u dobro prozračenom području. Ⓢ A se utiliza într-o zonă bine ventilată. Ⓢ Да се използва на добре проветряно място. Ⓢ Kasutage hästi ventileeritud kohas. Ⓢ Naudokite gerai vėdinamoje vietoje. Ⓢ Lietot teritorijā ar labu ventilāciju. Ⓢ Koristite u dobro proventrenom okruženju. Ⓢ Використовувати в приміщенні з гарною вентиляцією.



Ⓢ Battery may emit fumes. Ⓢ Batterie könnte Dämpfe freisetzen. Ⓢ La batterie peut dégager de la fumée. Ⓢ La batteria può emettere fumi. Ⓢ La batería puede emitir gases. Ⓢ A bateria pode emitir gases. Ⓢ Η μπαταρία εκδίδει τα εκπεμπόμενα αβουβυαίος. Ⓢ Batterij kan dampen afgeven. Ⓢ Batteriet kan avge ångor. Ⓢ Akusta voi vapautua höyryä. Ⓢ Batteriet kan avgi gasser. Ⓢ Batteriet kan afgive dampe. Ⓢ Z baterie mohou vycházet výpary. Ⓢ Аккумулятор может выделять пары. Ⓢ Батарея түтін шығаруы мүмкін. Ⓢ Az akkumulátor gázokat bocsáthat ki. Ⓢ Z akumulatora mogą wydostawać się wyczuwy. Ⓢ Z baterie môžu vychádzat výpary. Ⓢ Bateria lahko sprošča dim. Ⓢ Aküiden duman çıkabilir. Ⓢ Akumulator može ispuštati isparavanja. Ⓢ Bateria poate emana fum. Ⓢ Аккумуляторът може да отделя пари. Ⓢ Akust võib tulla suitsu. Ⓢ Akumulatorius gali skeisti garus. Ⓢ Akumulator var dūmot. Ⓢ Akumulator može da ispuštaju dim. Ⓢ Аккумулятор може виділяти дим.



Ⓢ Surrounding items may emit fumes. Ⓢ Umliegende Elemente könnten Dämpfe freisetzen. Ⓢ Les éléments environnants peuvent émettre de la fumée. Ⓢ Gli oggetti circostanti possono emettere fumi. Ⓢ Los objetos circundantes pueden emitir gases. Ⓢ Os objetos que se encontram nas imediações podem emitir gases. Ⓢ Τα περιβάλλοντα αντικείμενα ενδέχεται να εκτεμύσσουν αβουβυαίος. Ⓢ Omlliggende items kunnen dampen afgeven. Ⓢ Omgivende föremål kan avge ångor. Ⓢ Ympäristössä esineistä voi vapautua höyryä. Ⓢ Omkringliggende gjenstander kan avgi gasser. Ⓢ Omgivende genstande kan afgive dampe. Ⓢ Z okolnih predmētů mohou vycházet výpary. Ⓢ Окружающие предметы могут выделять пары. Ⓢ Айналасындагы заттар түтін шығаруы мүмкін. Ⓢ A környező elemek gázokat bocsáthatnak ki. Ⓢ Z elementů otaczających mogą wydostawać się wyczuwy. Ⓢ Z predmetov v neposrednej blizkosti môžu vychádzat výpary. Ⓢ Elementi v okolici lahko sprošajo dim. Ⓢ Etaraki parçalarından duman çıkabilir. Ⓢ Okolní elementi mogu ispuštati isparavanja. Ⓢ Articlele din jur pot emana fum. Ⓢ Околните предмети може да отделят пари. Ⓢ Ümbrüstevatest esemefest võib tulla suitsu. Ⓢ Aplinkiniai objektai gali skeisti garus. Ⓢ Аркъртее пріектметі var dūmot. Ⓢ Okolní elementi mogu da ispuštaju dim. Ⓢ Ото-үчүсі предметі можуть виділяти дим.

Ⓢ Store the manual in a safe place. Ⓢ Bewahren Sie die Anleitung sicher auf. Ⓢ Conservez le manuel dans un endroit sûr. Ⓢ Conservare il manuale in un luogo sicuro. Ⓢ Guarde el manual en un lugar seguro. Ⓢ Guarde o manual num lugar seguro. Ⓢ Φυλάξτε το εγχειρίδιο σε ασφαλές μέρος. Ⓢ Bewaar de handleiding op een veilige plek. Ⓢ Förvara manualen på ett säkert ställe. Ⓢ Säilytä opas turvallisessa paikassa. Ⓢ Lagre brukerveiledningen på et trygt sted. Ⓢ Orbevar manualen på et sikkert sted. Ⓢ Uložte manuál na bezpečném místě. Ⓢ Храните данное руководство в надежном месте. Ⓢ Нұсқаулықты қауіпсіз жерде сақтаңыз. Ⓢ Örtize meg a kézikönyvet. Ⓢ Instrukcje obsługi przechowawcy w bezpiecznym miejscu. Ⓢ Manual uschovajte na bezpečnom mieste. Ⓢ Пригощник shranite na varnem mestu. Ⓢ Kļaviuzt gūvēnli bir yerde saklayın. Ⓢ Pohranite príručnik na sigurnom mjestu. Ⓢ Pāstrājī manuālū intr-un loc sigur. Ⓢ Съхранявайте ръководството на сигурно място. Ⓢ Hoideke juhendit kindlas kohas. Ⓢ Instrukcijā laikykite saugioje vietoje. Ⓢ Turiet rokasgrāmatu drošā vietā. Ⓢ Čuvajte príručník na bezbednom mestu. Ⓢ Зберігайте цю інструкцію в надійному місці.

OSRAM GmbH  
Nonnendammallee 44  
13629 Berlin  
Germany  
www.osram.com



C10449058  
G15095966  
07.05.21

Ring Automotive Limited  
Gelderder Road, Leeds, LS12 6NA  
United Kingdom  
Telephone +44 (0)113 231 2000  
Fax +44 (0)113 231 0266  
Email autosales@ringautomotive.com  
www.ringautomotive.com