



PHONES

0 (800) 800 130  
(050) 462 0 130  
(063) 462 0 130  
(067) 462 0 130

130  
COM.UA

Internet store of  
autogoods



SKYPE

km-130

CAR RECEIVERS — Receivers • Media receivers and stations • Native receivers • CD/DVD changers • FM-modulators/USB adapters • Flash memory • Facia plates and adapters • Antennas • Accessories |  
 CAR AUDIO — Car audio speakers • Amplifiers • Subwoofers • Processors • Crossovers • Headphones • Accessories | TRIP COMPUTERS — Universal computers • Model computers • Accessories |  
 GPS NAVIGATORS — Portable GPS • Built-in GPS • GPS modules • GPS trackers • Antennas for GPS navigators • Accessories | VIDEO — DVR • TV sets and monitors • Car TV tuners • Cameras • Videomodules  
 • Transcoders • Car TV antennas • Accessories | SECURITY SYSTEMS — Car alarms • Bike alarms • Mechanical blockers • Immobilizers • Sensors • Accessories | OPTIC AND LIGHT — Xenon • Bixenon • Lamps  
 • LED • Stroboscopes • Optic and Headlights • Washers • Light, rain sensors • Accessories | PARKTRONICS AND MIRRORS — Rear parktronic • Front parktronic • Combined parktronic • Rear-view mirrors  
 • Accessories | HEATING AND COOLING — Seat heaters • Mirrors heaters • Screen-wipers heaters • Engine heaters • Auto-refrigerators • Air conditioning units • Accessories | TUNING — Vibro-isolation  
 • Noise-isolation • Tint films • Accessories | ACCESSORIES — Radar-detectors • Handsfree, Bluetooth • Windowlifters • Compressors • Beeps, loudspeakers • Measuring instruments • Cleaners • Carsits  
 • Miscellaneous | MOUNTING — Installation kits • Upholstery • Grilles • Tubes • Cable and wire • Tools • Miscellaneous | POWER — Batteries • Converters • Start-charging equipment • Capacitors  
 • Accessories | MARINE AUDIO AND ELECTRONICS — Marine receivers • Marine audio speakers • Marine subwoofers • Marine amplifiers • Accessories | CAR CARE PRODUCTS — Additives • Washer fluid •  
 Care accessories • Car polish • Flavors • Adhesives and sealants | LIQUID AND OIL — Motor oil • Transmission oil • Brake fluid • Antifreeze • Technical lubricant



In store "130" you can find and buy almost all necessary goods for your auto in Kyiv and other cities, delivery by ground and postal services. Our experienced consultants will provide you with exhaustive information and help you to chose the very particular thing. We are waiting for you at the address

<https://130.com.ua>

# EGO™

POWER<sup>+</sup> TELESCOPIC POWER POLE

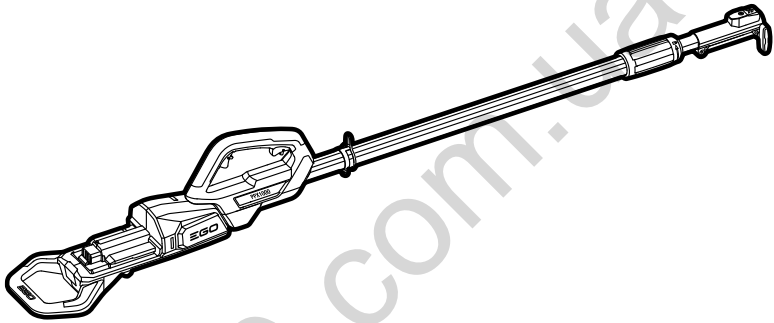

FOR USE WITH EGO POWER+  
TELESCOPIC POWER POLE ATTACHMENTS

OPERATOR'S MANUAL

## 56-VOLT LITHIUM-ION TELESCOPIC POWER POLE

MODEL NUMBER PPX1000/PPX1000-FC

Français p. 25

Español p. 51

**⚠ WARNING:** To reduce the risk of injury, the user must read and understand the Operator's Manual before using this product. Save these instructions for future reference.

# TABLE OF CONTENTS

Safety Symbols .....	3
Safety Instructions.....	4-8
Introduction .....	9
Specifications .....	9
Packing List .....	9
Description .....	10-12
Assembly .....	13-15
Operation .....	16-19
Maintenance .....	20
Troubleshooting.....	21
Warranty .....	22-24

# READ ALL INSTRUCTIONS!



READ AND UNDERSTAND  
OPERATOR'S MANUAL

## SAFETY SYMBOLS

The purpose of safety symbols is to attract your attention to possible dangers. The safety symbols and the explanations with them deserve your careful attention and understanding. The symbol warnings do not, by themselves, eliminate any danger. The instructions and warnings they give are no substitutes for proper accident prevention measures.

**⚠ WARNING:** Be sure to read and understand all safety instructions in this Operator's Manual, including all safety alert symbols such as **"DANGER," "WARNING,"** and **"CAUTION"** before using this tool. Failure to following all instructions listed below may result in electric shock, fire, and/or serious personal injury.

### SYMBOL MEANING

**⚠ SAFETY ALERT SYMBOL:** Indicates **DANGER, WARNING, OR CAUTION.** May be used in conjunction with other symbols or pictographs.



**⚠ WARNING!** The operation of any power tools can result in foreign objects being thrown into your eyes, which can result in severe eye damage. Before beginning power tool operation, always wear safety goggles or safety glasses with side shield and a full face shield when needed. We recommend a Wide Vision Safety Mask for use over eyeglasses or standard safety glasses with side shields. Always use eye protection which is marked to comply with ANSI Z87.1.

# SAFETY INSTRUCTIONS

This page depicts and describes safety symbols that may appear on this product. Read, understand, and follow all instructions on the machine before attempting to assemble and operate it.

	Safety Alert	Indicates a potential personal injury hazard.
	Read & Understand Operator's Manual	To reduce the risk of injury, user must read and understand the operator's manual before using this product.
	Eye Protection	Always wear safety goggles or safety glasses with side shields and a full face shield when operating this product.
	Recycle Symbols	This product uses lithium-ion (Li-ion) batteries. Local, state, or federal laws may prohibit disposal of batteries in ordinary trash. Consult your local waste authority for information regarding available recycling and/or disposal options.
IPX5	Ingress Protection Degree	Protection from splashing water
V	Volt	Voltage
cm	Centimeter	Length or size
in.	Inch	Length or size
kg	Kilogram	Weight
lb	Pound	Weight
°C	Degrees Celsius	Temperature
°F	Degrees Fahrenheit	Temperature
	Direct Current	Type or a characteristic of current

## GENERAL BATTERY-OPERATED POWER TOOL SAFETY WARNINGS

**⚠ WARNING!** Read all safety warnings, instructions, illustrations and specifications provided with this power tool. Failure to follow all instructions listed below may result in electric shock, fire and/or serious injury.

**⚠ WARNING!** Read all safety warnings designated by the **⚠** symbol and all instructions.

**Save all warnings and instructions for future reference.**

The term “power tool” in the warnings refers to your mains-operated (corded) power tool or battery-operated (cordless) power tool.

### **⚠ General Power Tool Safety Warnings –Working area safety.**

- **Keep work area clean and well lit.** Cluttered or dark areas invite accidents.
- **Do not operate power tools in explosive atmospheres, such as in the presence of flammable liquids, gases or dust.** Power tools create sparks which may ignite the dust or fumes.
- **Keep children and bystanders away while operating a power tool.** Distractions can cause you to lose control.

### **⚠ General Power Tool Safety Warnings – Electrical safety.**

- **Power tool plugs must match the outlet. Never modify the plug in any way. Do not use any adaptor plugs with earthed (grounded) power tools.** Unmodified plugs and matching outlets will reduce risk of electric shock.
- **Avoid body contact with earthed or grounded surfaces, such as pipes, radiators, ranges and refrigerators.** There is an increased risk of electric shock if your body is earthed or grounded.
- **Do not expose power tools to rain or wet conditions.** Water entering a power tool will increase the risk of electric shock.
- **Do not abuse the cord. Never use the cord for carrying, pulling or unplugging the power tool. Keep cord away from heat, oil, sharp edges or moving parts.** Damaged or entangled cords increase the risk of electric shock.
- **When operating a power tool outdoors, use an extension cord suitable for outdoor use.** Use of a cord suitable for outdoor use reduces the risk of electric shock.
- **If operating a power tool in a damp location is unavoidable, use a Ground-fault circuit interrupter protected supply.** Use of GFCI reduces the risk of electric shock.

### **General Power Tool Safety Warnings – Personal Safety.**

- **Stay alert, watch what you are doing and use common sense when operating a power tool. Do not use a power tool while you are tired or under the influence of drugs, alcohol or medication.** A moment of inattention while operating power tools may result in serious personal injury.
- **Use personal protective equipment.** Always wear eye protection. Protective equipment such as a dust mask, non-skid safety shoes, hard hat or hearing protection used for appropriate conditions will reduce personal injuries.
- **Prevent unintentional starting. Ensure the switch is in the off-position before connecting to power source and/or battery pack, picking up or carrying the tool.** Carrying power tools with your finger on the switch or energizing power tools that have the switch on invites accidents
- **Remove any adjusting key or wrench before turning the power tool on.** A wrench or a key left attached to a rotating part of the power tool may result in personal injury.
- **Do not overreach. Keep proper footing and balance at all times.** This enables better control of the power tool in unexpected situations.
- **Dress properly. Do not wear loose clothing or jewelry. Keep your hair and clothing away from moving parts.** Loose clothes, jewelry or long hair can be caught in moving parts.
- **If devices are provided for the connection of dust extraction and collection facilities, ensure these are connected and properly used.** Use of dust collection can reduce dust-related hazards.
- **Do not let familiarity gained from frequent use of tools allow you to become complacent and ignore tool safety principles.** A careless action can cause severe injury within a fraction of a second.

### **General Power Tool Safety Warnings – Power Tool Use And Care.**

- **Do not force the power tool. Use the correct power tool for your application.** The correct power tool will do the job better and safer at the rate for which it was designed.
- **Do not use the power tool if the switch does not turn it on and off.** Any power tool that cannot be controlled with the switch is dangerous and must be repaired.

- **Disconnect the plug from the power source and/or remove the battery pack, if detachable, from the power tool and/or activate any battery disabling device before clearing jammed material, making any adjustments, changing accessories, cleaning, or storing power tools.** Such preventive safety measures reduce the risk of starting the power tool accidentally.
- **Store idle power tools out of the reach of children and do not allow persons unfamiliar with the power tool or these instructions to operate the power tool.** Power tools are dangerous in the hands of untrained users.
- **Maintain power tools and accessories. Check for misalignment or binding of moving parts, breakage of parts and any other condition that may affect the power tool's operation. If damaged, have the power tool repaired before use.** Many accidents are caused by poorly maintained power tools and accessories.
- **Keep cutting tools sharp and clean.** Properly maintained cutting tools with sharp cutting edges are less likely to bind and are easier to control.
- **Use the power tool, accessories and tool bits, etc. in accordance with these instructions, taking into account the working conditions and the work to be performed.** Use of the power tool for operations different from those intended could result in a hazardous situation.
- **Keep handles and grasping surfaces dry, clean and free from oil and grease.** Slippery handles and grasping surfaces do not allow for safe handling and control of the tool in unexpected situations.
- **Keep cables away from the working area of the tool.** During operation cables may be hidden from view and can be accidentally damaged by the tool.
- **This 56V Telescopic Power Pole PPX1000/PPX1000-FC may be used with only the following EGO attachments:**

ATTACHMENT TYPE	MODEL NUMBER
Pole Saw	PSX2500/PSX2500-FC
Hedge Trimmer	PTX5100/PTX5100-FC

### **⚠ General Power Tool Safety Warnings – Battery Tool Use And Care.**

- **Recharge only with the charger specified by the manufacturer.** A charger that is suitable for one type of battery pack may create a risk of fire when used with another battery pack.
- **Use power tools only with specifically designated battery packs.** Use of any other battery packs may create a risk of injury and fire.



- **When battery pack is not in use, keep it away from other metal objects, like paper clips, coins, keys, nails, screws or other small metal objects, that can make a connection from one terminal to another.** Shorting the battery terminals together may cause burns or a fire.
- **Under abusive conditions, liquid may be ejected from the battery; avoid contact. If contact accidentally occurs, flush with water. If liquid contact eyes, additionally seek medical help.** Liquid ejected from the battery may cause irritation or burns.
- **Do not use a battery pack or tool that is damaged or modified.** Damaged or modified batteries may exhibit unpredictable behavior resulting in fire, explosion or risk of injury.
- **Do not expose a battery pack or tool to fire or excessive temperature.** Exposure to fire or temperature above 265 °F (130°C) may cause explosion.
- **Follow all charging instructions and do not charge the battery pack or tool outside the temperature range specified in the instructions.** Charging improperly or at temperatures outside the specified range may damage the battery and increase the risk of fire.
- Use only with the battery packs and chargers listed below:

BATTERY PACK	CHARGER
BA1400, BA1400-FC, BA2800, BA2800-FC, BA4200, BA4200-FC, BA1400T, BA1400T-FC, BA2240T, BA2240T-FC, BA2800T, BA2800T-FC, BA4200T, BA4200T-FC, BA5600T, BA5600T-FC, BAX1501, BAX1501-FC	CH2100, CH2100-FC, CH5500, CH5500-FC, CH2800D, CH2800D-FC, CH7000, CH7000-FC, CHX5500, CHX5500-FC

**⚠ WARNING!** Do not use the shoulder strap when the tool equipped with the battery pack BAX1501/BAX1501-FC. Failure to do that could result in serious personal injury.

**⚠ General Power Tool Safety Warnings – Services.**

- **Have your power tool serviced by a qualified repair person using only identical replacement parts.** This will ensure that the safety of the power tool is maintained.
- **Never service damaged battery packs.** Service of battery packs should only be performed by the manufacturer or authorized service providers.

**SAVE THESE INSTRUCTIONS!**

**ADDITIONAL SPECIFIC SAFETY RULES CAN BE FOUND IN THE OPERATOR'S MANUAL FOR APPLICABLE ATTACHMENT**

## INTRODUCTION

Congratulations on your selection of the 56V telescopic power pole. It has been designed, engineered and manufactured to give you the best possible dependability and performance.

Should you experience any problem you cannot easily remedy, please contact EGO customer service center 1-855-EGO-5656.

This manual contains important information on the safe assembly, operation and maintenance of your product. Read it carefully before using the product. Keep this manual handy so you can refer to it at any time.

SERIAL NUMBER _____	DATE OF PURCHASE _____
YOU SHOULD RECORD BOTH SERIAL NUMBER AND DATE OF PURCHASE AND KEEP THEM IN A SAFE PLACE FOR FUTURE REFERENCE	

## SPECIFICATIONS

Voltage	56V 
Weight (Without accessories)	8.60 lb. (3.9 kg)
Recommended Operating Temperature	14–104°F(-10–40°C)
Recommended Storage Temperature	-4–158°F(-20–70°C) * For the appliance WITHOUT battery pack

## PACKING LIST

PART NAME	QUANTITY
Telescopic Power Pole	1
Combi-wrench	1
Shoulder Strap	1
Operator's Manual	1

# DESCRIPTION

## KNOW YOUR POWER POLE (Fig. 1)

The safe use of this product requires an understanding of the information on the tool and in this operator's manual, as well as knowledge of the project you are attempting. Before using this product, familiarize yourself with all operating features and safety rules.

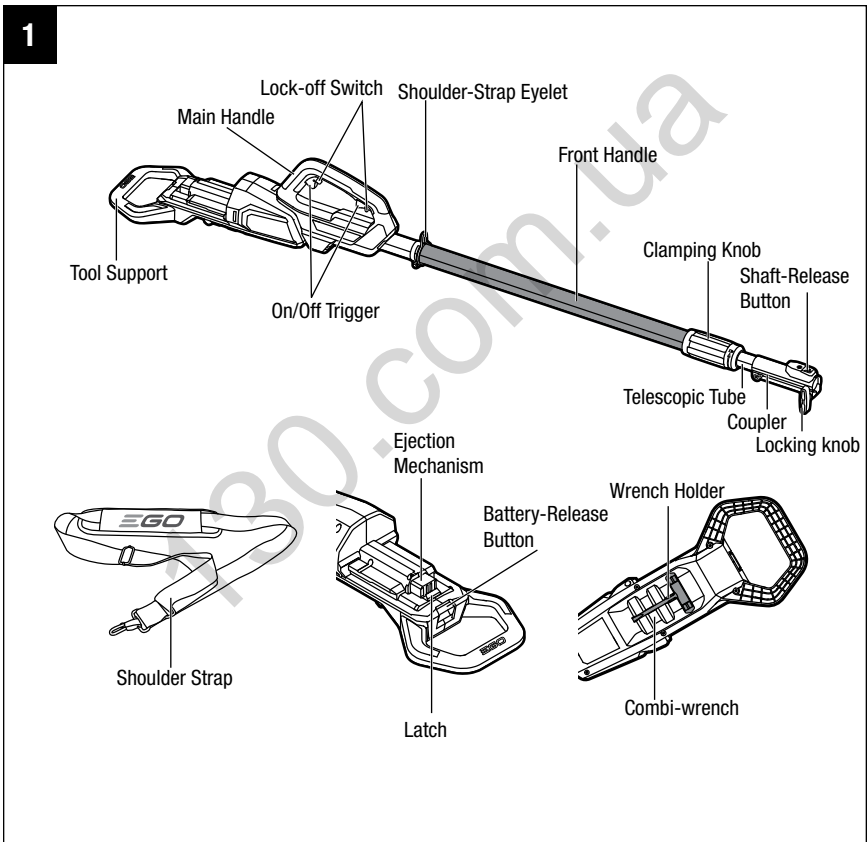

## **TOOL SUPPORT**

Serves as a support when resting the tool on the ground.

## **MAIN HANDLE**

For ease of operation and to help prevent loss of control.

## **ON/OFF TRIGGER/ LOCK-OFF SWITCH**

Turns the tool ON and OFF. The lock-off switch must be squeezed before pressing the on/off trigger. The two on/off triggers give the user flexibility to use either of them depending on the operation or personal preference.

## **CARRYING EYELET**

For connecting with the shoulder strap.

## **FRONT HANDLE**

Provides firm and comfortable gripping area for prolonged operations.

## **TELESCOPIC TUBE**

Retracts to ease storage and transportation. Extends to increase the cutting height. PPX1000/PPX1000-FC maximum extended length is 37-3/4" (96 cm).

## **CLAMPING KNOB**

Locks the telescopic tube at any position. Marked with lock and unlock mark for identification.

## **COUPLER**

Provides quick attaching/detaching of compatible cutting head attachments.

## **SHAFT-RELEASE BUTTON**

To quickly lock/unlock the connection with the attachment.

## **LOCKING KNOB**

Tightens connection between the coupler and the attachment shaft.

**BATTERY-RELEASE BUTTON**

Releases the battery pack from the tool.

**LATCH**

Locks the battery pack when installing it.

**EJECTION MECHANISM**

Aids in battery pack removal.

**COMBI-WRENCH**

Intended for adjusting chain tension and loosening/tightening of the cover nut of PSX2500/PSX2500-FC pole saw attachment.

**WRENCH HOLDER**

Stores the combi-wrench.

130.com.ua

## ASSEMBLY

**⚠ WARNING:** If any parts are damaged or missing, do not operate this product until the parts are replaced. Use of this product with damaged or missing parts could result in serious personal injury.

**⚠ WARNING:** Do not attempt to modify this product or create accessories not recommended for use with this telescopic power pole. Any such alteration or modification is misuse and could result in a hazardous condition leading to possible serious personal injury.

**⚠ WARNING:** Always remove the battery pack from the product when you are assembling parts, making adjustments, cleaning, or when the product is not in use.

## UNPACKING

- Inspect the tool carefully to make sure that no breakage or damage occurred during shipping.
- Do not discard the packing material until you have carefully inspected and satisfactorily operated the tool.
- If any parts are damaged or missing, please return the product to the place of purchase.

## CONNECTING AN ATTACHMENT TO THE TELESCOPIC POWER POLE

**⚠ WARNING:** Read and understand entire Operator's Manual for each optional attachment used with this telescopic power pole and follow all warnings and instructions. Failure to follow all instructions could result in electric shock, fire and/or serious personal injury.

**⚠ WARNING:** This 56V telescopic power pole is designed to be used only with the EGO attachment models that are specified in this Operator's Manual or subsequently introduced by EGO for use with this telescopic power pole. Use of other, unauthorized attachments could cause serious personal injuries or property damage.

**⚠ WARNING:** Some accessories have specific requirements related to safety. Always pay special attention to such instructions in the manual that accompanies each accessory.

**⚠ WARNING:** Never install, remove, or adjust any attachment while the telescopic power pole is running or with the battery installed.

The attachment connects to the telescopic power pole by means of a coupler device.

1. Switch off the tool and remove the battery pack.
2. Loosen the locking knob.
3. Align the arrow on the attachment shaft with the insert indication on the coupler and push the attachment shaft into the coupler until you hear a clear “click” sound. The coupler should be positioned all the way to the LINE on the shaft that indicates that the attachment is properly mounted into place (Fig. 2).

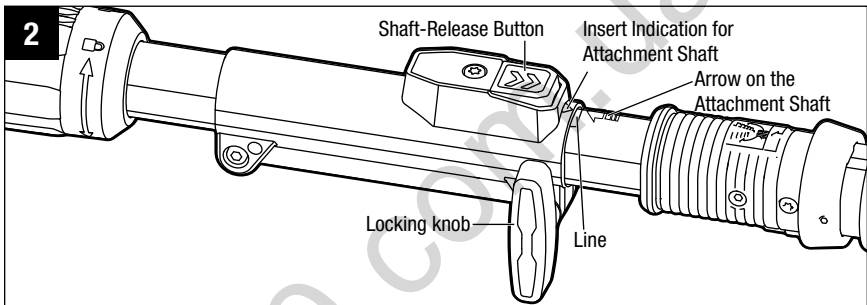

4. Pull the shaft of the attachment to verify that it is securely locked into the coupler. If not, push the attachment shaft into the coupler until it snaps into place.
5. Tighten the locking knob securely.

**⚠ WARNING:** To avoid serious personal injury, be certain that the locking knob is fully tightened before operating the equipment. Check it periodically for tightness during use.

## DETACHING THE ATTACHMENT FROM THE TELESCOPIC POWER POLE

1. Switch off the tool and remove the battery pack.
2. Loosen the locking knob.
3. Press the shaft-release button and, with the button depressed, pull the attachment shaft out of the coupler.

## ATTACHING THE SHOULDER STRAP (Fig. 3)

Depress the strap hook to open it and attach it onto the shoulder strap eyelet.

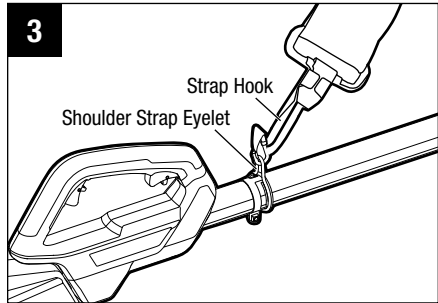

## TELESCOPIC TUBE (Fig. 4)

The product is equipped with a telescopic tube that could extend up to 37-3/4" (96 cm). The clamping knob is used to lock the telescopic tube in position at any extended length.

1. To extend the telescopic tube, loosen the clamping knob by following the arrow on the "unlock" icon. The telescopic tube will slide freely.
2. Pull the telescopic tube out to desired length of extension.
3. To lock the telescopic tube in position, tighten the clamping knob by following the arrow on the "lock" icon.

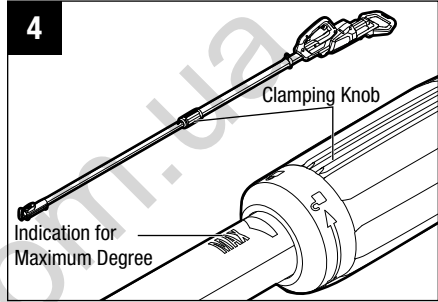

**⚠ WARNING:** To prevent pinching of hands or fingers, extend and retract the telescopic tube with caution.



## OPERATION

**⚠ WARNING:** Do not allow familiarity with this product to make you careless. Remember that a careless fraction of a second is sufficient to inflict serious injury.

**⚠ WARNING:** Always wear safety goggles or safety glasses with side shield marked to comply with ANSI Z87.1. Failure to do so could result in objects being thrown into your eyes and other possible serious injuries.

**⚠ WARNING:** Do not use any attachments or accessories not recommended by the manufacturer of this product. The use of attachments or accessories not recommended can result in serious personal injury.

### INSTALLING/REMOVING THE BATTERY PACK

**⚠ WARNING:** Always remove the battery pack from the product when you are assembling parts, making adjustments, cleaning, or when not in use. Removing the battery pack will prevent accidental starting that could cause serious personal injury.

**NOTE:** Fully charge the battery pack before first use.

#### To install battery pack (Fig. 5)

1. Align the ribs of the battery pack with the mounting slots in the telescopic power pole's battery port.
2. Press the battery pack towards the telescopic power pole until it snaps into position.

**NOTE:** Make sure that the latch on the bottom of the battery pack snaps in place and the battery pack is secured to the telescopic power pole before beginning operation. Failure to securely seat the battery pack could cause the battery pack to fall out, resulting in serious personal injury.

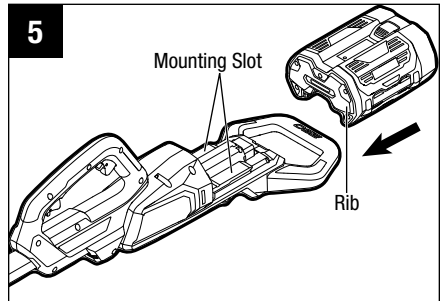

## To remove battery pack (Fig. 6)

**⚠ WARNING:** Serious injury could result if the battery pack falls. **NEVER** remove the battery pack at a high location. Always be aware of the location of your feet and children or pets around you when pressing the battery release button.

1. Hold the battery pack in the palm of your hand.
2. Press the battery-release button with your thumb. The battery pack will disengage from the latch.
3. Grasp the battery pack and remove it from the telescopic power pole.

**⚠ WARNING:** To avoid serious personal injury, always remove the battery pack before carrying or transporting the tool.

## SHOULDER STRAP

For safe and comfortable operation, put on the shoulder strap across the shoulder, as shown in Fig. 7, to relieve the weight on the operator's arms. Adjust the shoulder strap to a comfortable operating position.

There are two ways to release the strap. Take it off from your shoulder directly (Fig. 8) or press the hook of the strap and take it apart from the shoulder strap eyelet on the shaft (Fig. 9).

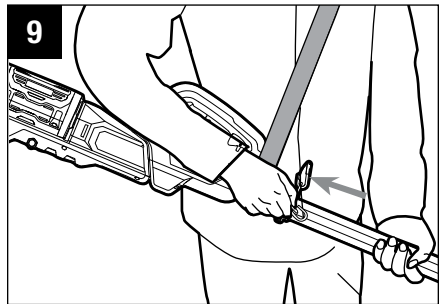
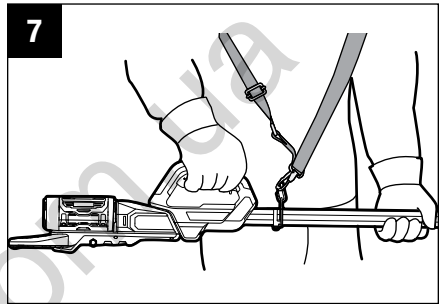
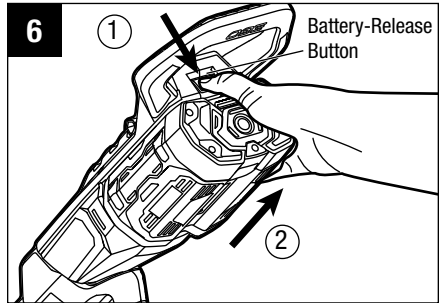

**⚠ WARNING:** In a hazardous situation, take the shoulder strap off your shoulder immediately.

## HOLDING THE TELESCOPIC POWER POLE

The telescopic power pole is equipped with an innovative dual-trigger system (Fig. 10). Each trigger can be used independently to switch the tool on or off. This system provides the most ergonomic operation in daily use (Fig. 11 & 12).

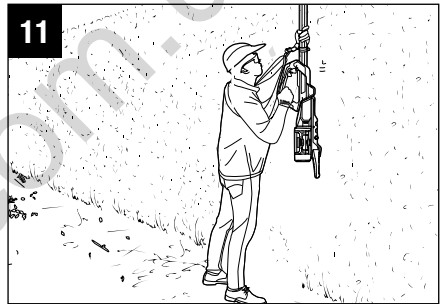
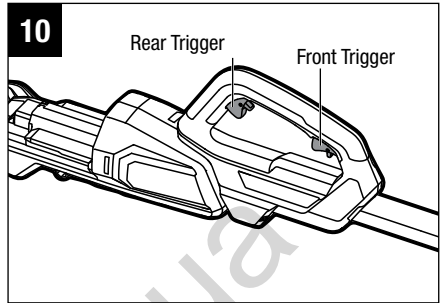

## STARTING/STOPPING THE TELESCOPIC POWER POLE (FIG.13)

### To start the telescopic power pole

Use either of the on/off trigger. Move the lock-off switch forward and then press the on/off trigger. The tool will start. The more pressure applied on the on/off trigger, the higher the speed of the head attachment is.

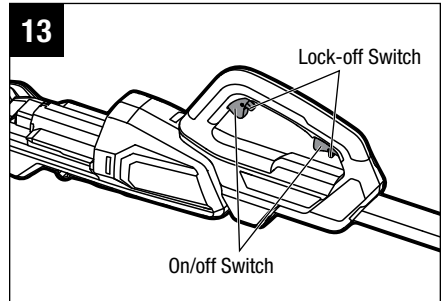

### To stop the telescopic power pole

Release the trigger to stop the telescopic power pole.

**⚠ WARNING:** Always remove the battery pack from the telescopic power pole during work breaks and after finishing work.

## MAINTENANCE

**⚠ WARNING:** Before inspecting, cleaning or servicing the unit, stop the motor, wait for all moving parts to stop, and remove the battery pack. Failure to follow these instructions can result in serious personal injury or property damage.

**⚠ WARNING:** When servicing, use only identical replacement parts. Use of any other parts can create a hazard or cause product damage.

**NOTICE:** Before each use, inspect the entire product for damaged, missing, or loose parts such as screws, nuts, bolts, caps, etc. Tighten securely all fasteners and caps and do not operate this product until all missing or damaged parts are replaced. Please contact customer service or a qualified service center for assistance.

### GENERAL MAINTENANCE

Avoid using solvents when cleaning plastic parts. Most plastics are susceptible to damage from various types of commercial solvents and may be damaged by their use. Use clean cloth to remove dirt, dust, oil, grease, etc.

**⚠ WARNING:** Do not at any time let brake fluids, gasoline, petroleum-based products, penetrating oils, etc., come in contact with plastic parts. Chemicals can damage, weaken or destroy plastic which can result in serious personal injury.

### CLEANING THE TELESCOPIC POWER POLE

1. Stop the motor and remove the battery pack.
2. Clean dirt and debris from the telescopic power pole using a damp cloth with a mild detergent.

**NOTICE:** Do not use any strong detergents on the plastic housing or the handle. They can be damaged by certain aromatic oils such as pine and lemon, and by solvents such as kerosene.

### STORING THE TELESCOPIC POWER POLE

1. Remove the battery pack from the telescopic power pole before storing.
2. Clean all foreign material from the telescopic power pole.
3. Store it in a place that is inaccessible to children.
4. Keep away from corrosive agents such as garden chemicals and de-icing salts.

## **TROUBLESHOOTING**

See the applicable attachment's operator's manual.

130.com.ua



# WARRANTY

## EGO WARRANTY POLICY

5-year limited warranty on EGO POWER+ outdoor power equipment and portable power for personal, household use.

3-year limited warranty on EGO POWER+ System battery packs and chargers for personal, household use. An additional 2-year extended warranty applies for the 10.0Ah battery whether sold separately (Model# BA5600T) or included with any tool, if it is registered within 90 days of purchase. 5-year limited warranty on CHV1600 charger, designed for use with Zero Turn Riding Mower for personal, household use.

2 year/1year limited warranty on EGO outdoor power equipment, portable power, battery packs, and chargers for professional and commercial use.

The detailed warranty periods by products can be found online at <http://egopowerplus.com/warranty-policy>.

**Please contact EGO Customer Service Toll-Free at 1-855-EGO-5656** any time you have questions or warranty claims.

## LIMITED SERVICE WARRANTY

EGO products are warranted against defects in material or workmanship from the date of original retail purchase for the applicable warranty period. Defective product will receive free repair.

- a) This warranty applies only to the original purchaser from an authorized EGO retailer and may not be transferred. Authorized EGO retailers are identified online at <http://egopowerplus.com/warranty-policy>.
- b) The warranty period for reconditioned or factory certified products used for residential purpose is 1 year, for industrial, professional or commercial purpose is 90 days.
- c) The warranty period for routine maintenance parts, such as, but not limited to, ride-on mower seat, wheels, tires, anti-scalp wheels, brake disc, friction block, blades, trimmer heads, chain bars, saw chains, belts, scraper bars, rubber paddles, augers, skid shoes, blower nozzles, and all other EGO accessories is 90 days for residential purpose, 30 days for industrial, professional or commercial purpose. These parts are covered for 90/30 days from manufacture defects in normal working conditions.

- d) This warranty is void if the product has been used for rental purpose.
- e) This warranty does not cover the damage resulting from modification, alteration or unauthorized repair.
- f) This warranty only covers defects arising under normal usage and does not cover any malfunction, failure or defect resulting from misuse, abuse (including overloading of the product beyond capacity and immersion in water or other liquid), accidents, neglect or lack of proper installation, and improper maintenance or storage.
- g) This warranty does not cover normal deterioration of the exterior finish, including but not limited to scratches, dents, paint chips, or to any corrosion or discoloring by heat, abrasive and chemical cleaners.

## HOW TO OBTAIN SERVICE

For warranty service, please contact EGO customer service toll-free at **1-855-EGO-5656**. When requesting warranty service, you must present the original dated sales receipt. An authorized service center will be selected to repair the product according to the stated warranty terms. When bringing your product to the authorized service center, there may be a small deposit that will be required when dropping off your tool. This deposit is refundable when the repair service is deemed to be covered under warranty.





## ADDITIONAL LIMITATIONS

To the extent permitted by applicable law, all implied warranties, including warranties of MERCHANTABILITY or FITNESS FOR A PARTICULAR PURPOSE, are disclaimed. Any implied warranties, including warranties of merchantability or fitness for a particular purpose, that cannot be disclaimed under state law are limited to the applicable warranty period defined at the beginning of this article.

Chervon North America is not responsible for direct, indirect, incidental or consequential damages.

Some states do not allow limitations on how long an implied warranty lasts and/or do not allow the exclusion or limitation of incidental or consequential damages, so the above limitations may not apply to you.

This warranty gives you specific legal rights, and you may also have other rights which vary from state to state.

For customer service contact us toll-free at: **1-855-EGO-5656 or EGOPOWERPLUS.COM.** EGO Customer Service, 769 SEWARD AVE NW / Suite 102 Grand Rapids, MI 49504

# EGO™

POWER<sup>+</sup> TELESCOPIC POWER POLE

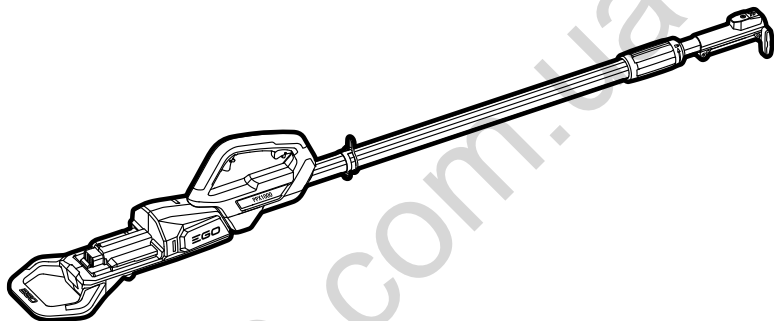

POUR EMPLOI AVEC LES ATTACHEMENTS  
DE LA COLONNETTE DE SERVICE TÉLE-  
SCOPIQUE EGO POWER+



GUIDE D'UTILISATION

## COLONNETTE DE SERVICE TÉLESCOPIQUE DE 56-VOLT AU LITHIUM-ION

MODÈLE NUMÉRO PPX1000/PPX1000-FC

**⚠ AVERTISSEMENT :** Afin de réduire les risques de blessure, l'utilisateur doit lire et comprendre le guide d'utilisation avant d'utiliser ce produit. Conservez le présent guide afin de pouvoir le consulter ultérieurement.

## **TABLE DES MATIÈRES**

Symboles relatifs à la sécurité .....	27
Consignes de sécurité .....	28-34
Introduction .....	35
Spécifications .....	35
Liste des pièces .....	35
Description .....	36-38
Assemblage .....	39-41
Fonctionnement .....	42-45
Maintenance .....	46-47
Recherche de la cause des problèmes .....	48
Garantie .....	49-50

# LISEZ TOUTES LES INSTRUCTIONS !



LISEZ & COMPRENEZ  
LE MODE D'EMPLOI

## SYMBOLES RELATIFS À LA SÉCURITÉ

La raison d'être des symboles relatifs à la sécurité est d'attirer votre attention sur des dangers possibles. Il est important de vous familiariser avec les symboles relatifs à la sécurité et les explications qui les accompagnent afin de bien les comprendre. Les avertissements et les symboles associés ne suffisent pas à éliminer tous les dangers. Les instructions et les avertissements qu'ils donnent ne sauraient remplacer des mesures de prévention des accidents appropriées.

**⚠ AVERTISSEMENT :** Lisez toutes les consignes de sécurité qui sont contenue dans ce Mode d'emploi, y compris tous les symboles d'alerte relatifs à la sécurité tels que « **DANGER** », « **AVERTISSEMENT** » et « **MISE EN GARDE** », et assurez-vous que vous les comprenez bien avant de commencer à utiliser cet outil. La non-observation de toutes les instructions figurant ci-après pourrait causer un choc électrique, un incendie et/ou des blessures personnelles graves.

### SIGNIFICATION DES SYMBOLES

**⚠ SYMBOLE D'ALERTE RELATIF À LA SÉCURITÉ :** Indique **DANGER**, **AVERTISSEMENT** ou **MISE EN GARDE**. Peut être utilisé conjointement avec d'autres symboles ou pictogrammes.



**⚠ AVERTISSEMENT :** Pendant leur fonctionnement, les outils électriques peuvent projeter des corps étrangers dans les yeux de leur utilisateur et lui infliger de graves blessures aux yeux. Portez toujours des lunettes de protection ou des lunettes de sécurité à écrans latéraux et un masque couvrant tout le visage lors de l'utilisation de ce produit.

Nous recommandons de porter un masque de sécurité à vision latérale large au-dessus des lunettes ordinaires ou des lunettes de sécurité standard avec des écrans de protection sur les côtés. Utilisez toujours un équipement de protection des yeux indiquant qu'il est conforme à la norme ANSI Z87.1.

# CONSIGNES DE SÉCURITÉ

Cette page illustre et décrit les symboles relatifs à la sécurité qui peuvent apparaître sur ce produit. Lisez, comprenez et suivez toutes les instructions figurant sur la machine avant de tenter de l'assembler et de la faire fonctionner.

	Alerte relative à la sécurité	Indique un danger de blessure potentiel.
	Lisez & comprenez le Mode d'emploi	Pour réduire le risque de blessure, l'utilisateur doit lire et comprendre le mode d'emploi avant d'utiliser ce produit.
	Protection des yeux	Portez toujours des lunettes de protection ou des lunettes de sécurité à écrans latéraux et un masque couvrant tout le visage lors de l'utilisation de ce produit.
	Symboles de recyclage	Ce produit utilise des piles au lithium-ion (Li-ion). Les lois et règlements locaux, provinciaux et fédéraux interdisent peut-être de jeter des piles au lithium-ion dans les ordures ordinaires. Consultez votre service municipal responsable de la gestion des déchets pour déterminer quelles sont les options de recyclage et/ou d'élimination possibles.
IPX5	Indice de protection à l'entrée	Protection contre les éclaboussures d'eau
V	Volts	Tension
cm	Centimètres	Longueur ou taille
in.	Pouces	Longueur ou taille
kg	Kilogrammes	Poids
lb	Livres	Poids
°C	Degrés Celsius	Température
°F	Degrés Fahrenheit	Type ou caractéristique du courant
	Courant continu	Type or a characteristic of current

## AVERTISSEMENTS GÉNÉRAUX RELATIFS À LA SÉCURITÉ POUR LES OUTILS ÉLECTRIQUES À PILES

**⚠ WARNING!** Lisez tous les avertissements relatifs à la sécurité, les instructions, les illustrations et les spécifications fournies avec cet outil électrique. Le non-respect de toutes les instructions figurant ci-après pourrait causer un choc électrique, un incendie et/ou des blessures graves.

**⚠ WARNING!** Lisez tous les avertissements relatifs à la sécurité désignés par le symbole **⚠** et toutes les instructions.

**Conservez tous les avertissements et toutes les instructions pour référence future.**

Le terme « outil électrique » dans les avertissements fait référence à votre outil électrique à cordon électrique branché dans une prise secteur ou à votre outil électrique à piles (sans fil).

**⚠ Avertissements généraux relatifs à la sécurité pour les outils électriques – Sécurité de la zone de travail**

- **Gardez votre zone de travail propre et bien éclairée.** Des zones encombrées ou sombres sont propices aux accidents.
- **N'utilisez pas des outils électriques dans une atmosphère explosive, par exemple en présence de liquides, de gaz ou de poussières inflammables.** Les outils électriques produisent des étincelles qui risquent de mettre feu aux poussières ou émanations de fumée.
- **Gardez les enfants et autres personnes présentes à une distance suffisante lorsque vous utilisez un outil électrique.** Des distractions risqueraient de vous faire perdre le contrôle.

**⚠ Avertissements généraux relatifs à la sécurité pour les outils électriques – Sécurité électrique.**

- **La fiche de l'outil électrique doit correspondre à la prise de courant. Ne modifiez jamais la fiche de quelque façon que ce soit. N'utilisez pas d'adaptateurs de fiches avec des outils électriques mis à la terre/à la masse.** L'emploi de fiches non modifiées et de prises de courant correspondant naturellement aux fiches réduira le risque de choc électrique.
- **Évitez tout contact de votre corps avec des surfaces mises à la terre ou à la masse telles que des surfaces de tuyaux, de radiateurs, de cuisinières et de réfrigérateurs.** Il existe un risque accru de choc électrique si votre corps est en contact avec la terre ou la masse.

- **N'exposez pas d'outils électriques à la pluie ou à un environnement humide.** La pénétration d'eau dans un outil électrique augmentera le risque de choc électrique.
- **N'utilisez pas le cordon de façon abusive. N'utilisez pas le cordon pour porter, tirer ou débrancher l'outil électrique. Tenez le cordon à distance de toute source de chaleur, d'huile, de bords tranchants ou de pièces mobiles.** Des cordons endommagés ou entortillés augmentent le risque de choc électrique.
- **Lorsque vous utilisez un outil électrique à l'extérieur, employez un cordon de rallonge approprié pour un emploi à l'extérieur.** L'utilisation d'un cordon approprié pour une utilisation à l'extérieur réduit le risque de choc électrique.
- **S'il est inévitable d'utiliser un outil électrique dans un environnement humide, utilisez une alimentation protégée par un disjoncteur de circuit de fuite à la terre.** L'utilisation d'un tel circuit réduit le risque de choc électrique.

## **⚠ Avertissements généraux relatifs à la sécurité pour les outils électriques** – Sécurité personnelle.

- **Faites preuve de vigilance et de bon sens, et observez attentivement ce que vous faites lorsque vous utilisez un outil électrique. N'utilisez pas un outil électrique si vous êtes fatigué(e) ou sous l'influence de drogues, d'alcool ou de médicaments.** Un simple moment d'inattention pendant que vous utilisez un outil électrique pourrait causer une blessure grave.
- **Utilisez des équipements de protection individuelle.** Portez toujours des équipements de protection des yeux. Des équipements de protection tels qu'un masque de protection contre la poussière, des chaussures de sécurité antidérapantes, un casque ou un dispositif de protection de l'ouïe utilisés en fonction des conditions réduiront le nombre des blessures.
- **Prévenez une mise en marche accidentelle. Assurez-vous que l'interrupteur est dans la position d'arrêt (OFF) avant de connecter l'appareil à une source d'alimentation et/ou à un bloc-piles, de le soulever ou de le transporter.** Le fait de transporter des outils électriques avec le doigt sur l'interrupteur ou de mettre sous tension des outils électriques avec l'interrupteur en position de marche invite les accidents.
- **Retirez toute clé de réglage pouvant être attachée à l'outil avant de mettre l'outil électrique sous tension.** Une clé laissée attachée à une pièce en rotation de l'outil électrique pourrait causer une blessure.

- **Ne faites rien qui risquerait de vous faire perdre l'équilibre. Veillez à toujours garder un bon équilibre et un appui stable.** Ceci permet de mieux contrôler l'outil électrique dans des situations inattendues.
- **Portez des vêtements appropriés. Ne portez pas de bijoux ou de vêtements amples. Gardez vos cheveux et vos vêtements à une distance suffisante des pièces mobiles.** Les vêtements amples, bijoux ou cheveux longs pourraient être attrapés par des pièces mobiles.
- **Si des dispositifs sont fournis pour le raccordement d'accessoires d'extraction et de collecte de la poussière, assurez-vous qu'ils sont connectés et utilisés de façon appropriée.** L'emploi correct des accessoires de collecte de la poussière peut réduire les dangers associés à la poussière.
- **Ne laissez pas la familiarité résultant de l'utilisation fréquente des outils vous inciter à devenir complaisant(e) et à ignorer les principes de sécurité des outils.** Une action négligente pourrait causer des blessures graves en une fraction de seconde.

### **Avertissements généraux relatifs à la sécurité pour les outils électriques**

#### **– Utilisation et entretien des outils électriques.**

- **N'imposez pas de contraintes excessives à l'outil électrique. Utilisez l'outil électrique approprié pour votre application.** L'outil électrique correct fera le travail plus efficacement et avec plus de sécurité à la vitesse à laquelle il a été conçu pour fonctionner.
- **N'utilisez pas l'outil électrique si l'interrupteur de marche/arrêt ne permet pas de le mettre sous tension/hors tension.** Tout outil électrique qui ne peut pas être contrôlé par son interrupteur est dangereux et doit être réparé.
- **Débranchez la fiche de la prise secteur et/ou retirez le bloc-piles, (s'il est amovible) de l'outil électrique et/ou activez tout mécanisme de désactivation des piles avant de dégager des matériaux coincés, de réaliser des réglages, de changer des accessoires, de nettoyer ou de ranger des outils électriques.** De telles mesures de sécurité préventives réduisent le risque de déclenchement accidentel de l'outil électrique.
- **Rangez les outils électriques qui ne sont pas utilisés activement hors de portée des enfants, et ne laissez aucune personne n'ayant pas lu ces instructions et ne sachant pas comment utiliser un tel outil se servir de cet outil.** Les outils électriques sont dangereux quand ils sont entre les mains d'utilisateurs n'ayant pas reçu la formation nécessaire à leur utilisation.



- **Entretenez de façon appropriée les outils électriques et les accessoires. Assurez-vous que les pièces en mouvement sont bien alignées et qu'elles ne se coincent pas, qu'il n'y a pas de pièces cassées ou qu'il n'existe aucune situation pouvant affecter le fonctionnement de l'outil électrique. Si l'outil électrique est endommagé, faites-le réparer avant de vous en servir à nouveau.** De nombreux accidents sont causés par des outils électriques et des accessoires mal entretenus.
- **Gardez les outils de coupe tranchants et propres.** Des outils de coupe entretenus de façon adéquate avec des bords de coupe tranchants sont moins susceptibles de se coincer et sont plus faciles à contrôler.
- **Utilisez l'outil électrique, les accessoires, les mèches de perçage, etc. conformément à ces instructions, en tenant compte des conditions de travail et de la tâche à accomplir.** L'utilisation de l'outil électrique pour des opérations différentes de celles pour lesquelles il est conçu pourrait causer une situation dangereuse.
- **Gardez les poignées et les surfaces de préhension propres, sèches et exemptes de toute trace d'huile ou de graisse.** Les poignées et les surfaces de préhension glissantes ne permettent pas une manipulation et un contrôle sûrs de l'outil dans des situations inattendues.
- **Maintenez les câbles à distance de la zone de travail de l'outil.** Pendant l'utilisation, il se peut que des câbles ne soient pas visibles et qu'ils soient endommagés accidentellement par l'outil.
- **Cette colonnette de service télescopique PPX1000/PPX1000-FC de 56 V ne peut être utilisée qu'avec les attachements EGO suivants :**

TYPE D'ATTACHEMENT	NUMÉRO DE MODÈLE
Scie à élaguer à rallonge	PSX2500/PSX2500-FC
Taille-haie	PTX5100/PTX5100-FC

**⚠ Avertissements généraux relatifs à la sécurité pour les outils électriques – Utilisation et entretien des outils à piles.**

- **Ne rechargez l'outil qu'avec le chargeur indiqué par le fabricant.** Un chargeur qui est approprié pour un type de bloc-piles pourrait créer un risque d'incendie quand il est utilisé avec un autre bloc-piles.
- **Utilisez votre outil électrique exclusivement avec des blocs-piles conçus spécifiquement pour celui-ci.** L'emploi de tout autre bloc-piles risquerait de causer des blessures et un incendie.

- **Lorsque le bloc-piles n'est pas utilisé, gardez-le à une distance suffisante des autres objets en métal, comme des trombones, pièces de monnaie, clés, clous, vis ou autres petits objets en métal qui pourraient faire une connexion entre une borne et une autre.** Le court-circuitage des bornes d'une pile pourrait causer des brûlures ou un incendie.
- **Dans des conditions d'utilisation abusives, du liquide pourrait être éjecté de la pile ; évitez tout contact. En cas de contact accidentel, lavez avec de l'eau. En cas de contact de liquide avec les yeux, consultez également un professionnel de santé.** Tout liquide éjecté d'une pile peut causer de l'irritation ou des brûlures.
- **N'utilisez pas un bloc-piles ou un outil qui est endommagé ou a été modifié.** Des piles endommagées ou modifiées peuvent se comporter de façon imprévisible et causer un incendie, une explosion ou des blessures.
- **N'exposez pas un bloc-piles ou un outil à un feu ou à une température excessive.** L'exposition à un incendie ou à une température supérieure à 130° C / 265° F pourrait causer une explosion.
- **Suivez toutes les instructions relatives à la charge et ne chargez pas le bloc-piles ou l'outil en dehors de la plage de température indiquée dans les instructions.** Une charge dans des conditions appropriées ou à des températures en dehors de la plage spécifiée pourrait endommager la pile et augmenter le risque d'incendie.
- N'utilisez qu'avec les blocs-piles et chargeurs indiqués ci-dessous :

BLOC6PILES	CHARGEUR
BA1400, BA1400-FC, BA2800, BA2800-FC, BA4200, BA4200-FC, BA1400T, BA1400T-FC, BA2240T, BA2240T-FC, BA2800T, BA2800T-FC, BA4200T, BA4200T-FC, BA5600T, BA5600T-FC, BAX1501, BAX1501-FC	CH2100, CH2100-FC, CH5500, CH5500-FC, CH2800D, CH2800D-FC, CH7000, CH7000-FC, CHX5500, CHX5500-FC

**⚠ AVERTISSEMENT :** N'utilisez pas la bandoulière lorsque l'outil est alimenté par le bloc-piles BAX1501/BAX1501-FC. Si vous ne respectez pas cette consigne, vous risqueriez de causer des blessures graves.

**⚠ Avertissements généraux relatifs à la sécurité pour les outils électriques  
– Services.**

- **Faites entretenir votre outil électrique par un réparateur compétent n'utilisant que des pièces de rechange identiques.** Ceci assurera le maintien de la sécurité de l'outil électrique.
- **Ne tentez jamais de réparer des blocs-piles endommagés.** La réparation de blocs-piles ne doit être effectuée que par le fabricant ou un prestataire de services agréé.

**CONSERVEZ CES INSTRUCTIONS !**

**VOUS TROUVEREZ DES CONSIGNES DE SÉCURITÉ SPÉCIFIQUES  
ADDITIONNELLES DANS LE MODE D'EMPLOI POUR L'ATTACHEMENT  
APPLICABLE.**

## INTRODUCTION

Félicitations pour votre choix de la nouvelle colonnette de service télescopique de 56 V. Elle a été conçue, développée et fabriquée pour vous donner le plus possible de fiabilité et de rendement.

Si vous éprouvez un problème que vous n'arrivez pas à régler facilement, veuillez communiquer avec le centre de service à la clientèle d'EGO au 1-855-EGO-5656.

Ce mode d'emploi contient des informations importantes sur l'assemblage, le fonctionnement et la maintenance de votre produit en toute sécurité. Lisez-le attentivement avant de commencer à utiliser le produit. Gardez ce mode d'emploi à portée de la main pour que vous puissiez le consulter à tout moment.

NUMÉRO DE SÉRIE \_\_\_\_\_ DATE D'ACHAT \_\_\_\_\_  
NOUS VOUS RECOMMANDONS DE NOTER LE NUMÉRO DE SÉRIE ET LA DATE D'ACHAT ET DE LES CONSERVER EN LIEU SÛR AFIN DE POUVOIR LES CONSULTER ULTÉRIEUREMENT.

## SPÉCIFICATIONS

Tension	56V
Poids (sans les accessoires)	3,9 kg (8,60 lb)
Température de fonctionnement recommandée	-10 – 40° C / 14 – 104° F
Température de stockage recommandée	-20 – 70° C / 4 – 158° F * Pour l'appareil électrique SANS bloc-piles

## LISTE DES PIÈCES

NOM DE LA PIÈCE	QUANTITÉ
Colonnette de service télescopique	1
Clé combinée	1
Bretelle pour port en bandoulière	1
Mode d'emploi	1

# DESCRIPTION

## FAMILIARISEZ-VOUS AVEC VOTRE COLONNETTE DE SERVICE (Fig. 1)

Pour que ce produit puisse être utilisé en toute sécurité, il est nécessaire de comprendre les informations figurant sur l'outil et dans son mode d'emploi, et de bien maîtriser le projet que vous voulez réaliser. Avant d'utiliser ce produit, familiarisez-vous avec toutes ses fonctionnalités et les consignes de sécurité qui s'y appliquent.

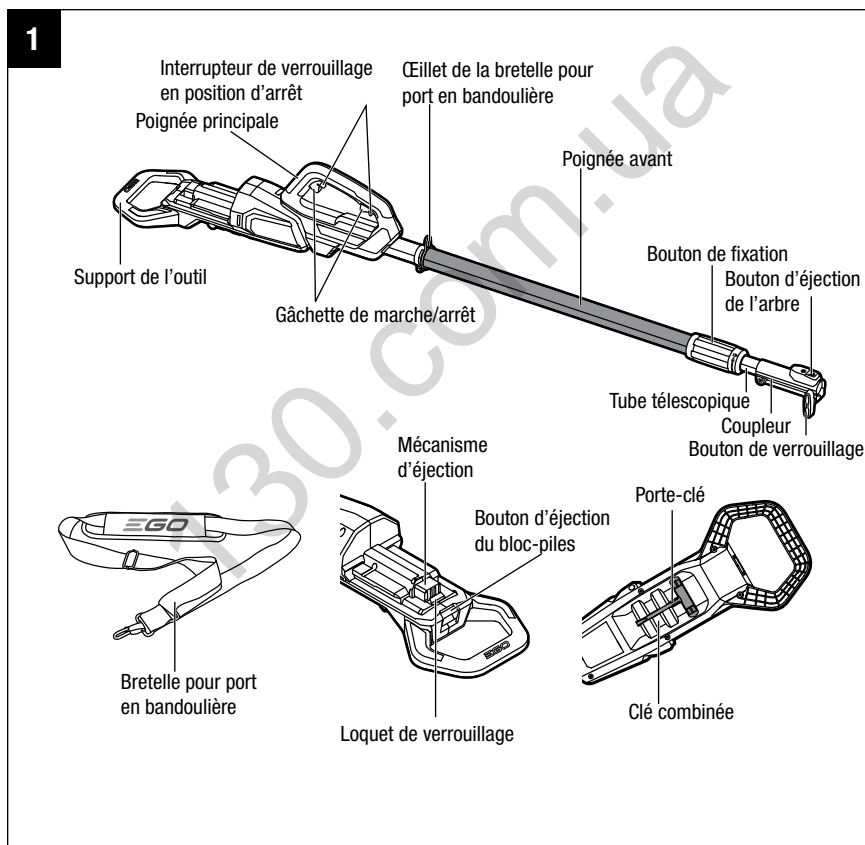

## **SUPPORT DE L'OUTIL**

Sert de support pour poser l'outil sur le sol.

## **POIGNÉE PRINCIPALE**

Pour faciliter l'utilisation et pour réduire le risque de perte de contrôle.

## **GÂCHETTE DE MARCHE/ARRÊT / INTERRUPTEUR DE VERROUILLAGE EN POSITION D'ARRÊT**

Met l'outil sous tension et hors tension. Le levier de verrouillage en position d'arrêt doit être comprimé avant d'appuyer sur la gâchette de marche/arrêt. Les deux gâchettes de marche/arrêt donnent à l'utilisateur la flexibilité de pouvoir utiliser n'importe laquelle des deux en fonction de l'utilisation ou de sa préférence personnelle.

## **CEILLET POUR LE TRANSPORT**

Pour connecter la bretelle pour port en bandoulière.

## **POIGNÉE AVANT**

Fournit une aire de préhension ferme et confortable pour une utilisation prolongée.

## **TUBE TÉLESCOPIQUE**

Se rétracte pour faciliter le rangement et le transport. S'allonge pour accroître la hauteur de coupe. La longueur maximum allongée du modèle PPX1000/PPX1000-FC est de 96 cm / 37-3/4 po.

## **BOUTON DE FIXATION**

Verrouille le tube télescopique dans n'importe quelle position. Comporte des repères de verrouillage et de déverrouillage pour permettre l'identification.

## **COUPLEUR**

Permet d'attacher / de détacher rapidement des attachements consistant en têtes de coupe compatibles.

## **BOUTON D'ÉJECTION DE L'ARBRE**

Pour verrouiller/déverrouiller rapidement la connexion avec l'attachement.

**BOUTON DE VERROUILLAGE**

Serre la connexion entre le coupleur et l'arbre de l'attacheement.

**BOUTON D'ÉJECTION DU BLOC-PILES**

Détache le bloc-piles de l'outil.

**LOQUET DE VERROUILLAGE**

Verrouille le bloc-piles pendant son installation.

**MÉCANISME D'ÉJECTION**

Aide à retirer le bloc-piles.

**CLÉ COMBINÉE**

Conçue pour ajuster la tension de la chaîne et pour desserrer/serrer l'écrou du cache de l'attacheement de la scie à élaguer à rallonge PSX2500/PSX2500-FC.

**PORTE-CLÉ**

Sert à ranger la clé combinée.

## ASSEMBLAGE

**⚠ AVERTISSEMENT :** Si certaines pièces sont endommagées ou manquantes, n'utilisez pas ce produit avant que ces pièces aient été remplacées. L'utilisation de ce produit avec des pièces endommagées ou manquantes pourrait causer des blessures graves.

**⚠ AVERTISSEMENT :** Ne tentez pas de modifier ce produit ou de créer des accessoires qu'il n'est pas recommandé d'utiliser avec cette colonnette de service télescopique. Une telle altération ou modification constituerait une utilisation abusive et pourrait créer une situation dangereuse avec risque de blessures graves.

**⚠ AVERTISSEMENT :** Retirez toujours le bloc-piles de ce produit lorsque vous assemblez des pièces, effectuez des réglages, faites un nettoyage ou n'utilisez pas le produit.

## DÉBALLAGE

- Inspectez attentivement l'outil pour vous assurer qu'aucun dommage ou bris de pièce(s) ne s'est produit pendant le transport.
- Ne jetez pas les matériaux d'emballage avant d'avoir inspecté attentivement l'outil et de l'avoir mis en marche de façon satisfaisante.
- Si une pièce quelconque est endommagée ou manquante, rappez le produit dans le magasin où vous l'avez acheté.

## RACCORDEMENT D'UN ATTACHEMENT À LA COLONNETTE DE SERVICE TÉLESCOPIQUE

**⚠ AVERTISSEMENT :** Lisez et comprenez tout le Mode d'emploi de chaque attachement en option utilisé avec cette colonnette de service télescopique, et suivez tous les avertissements et toutes les instructions. La non-observation de toutes les instructions pourrait causer un choc électrique, un incendie et/ou des blessures graves.

**⚠ AVERTISSEMENT :** Cette colonnette de service télescopique de 56 V est conçue pour n'être utilisée qu'avec les modèles d'attachement EGO qui sont indiqués dans ce Mode d'emploi ou qui seront introduits ultérieurement par EGO pour emploi avec cette colonnette de service télescopique. L'utilisation de tous autres attachements non autorisés pourrait causer des blessures graves ou des dommages matériels.



**⚠ AVERTISSEMENT :** Certains accessoires ont des exigences spécifiques en ce qui concerne la sécurité. Faites toujours très attention à de telles instructions dans le mode d'emploi qui accompagne chaque accessoire.

**⚠ AVERTISSEMENT :** N'installez, ne retirez ou n'ajustez jamais un quelconque attachement pendant que la colonnette de service télescopique est sous tension ou lorsque le bloc-piles est installé.

L'attachement est connecté à la colonnette de service télescopique au moyen d'un dispositif de couplage.

1. Mettez l'outil hors tension et retirez-en le bloc-piles.
2. Desserrez le bouton de verrouillage.
3. Alignez la flèche sur l'arbre de l'attachement sur l'indication d'insertion du coupleur et poussez l'arbre de l'attachement dans le coupleur jusqu'à ce que vous entendiez clairement un déclic. Le coupleur doit être positionné en étant enfoncé jusqu'à la LIGNE sur l'arbre qui indique que l'attachement est dans la bonne position (Fig. 2).

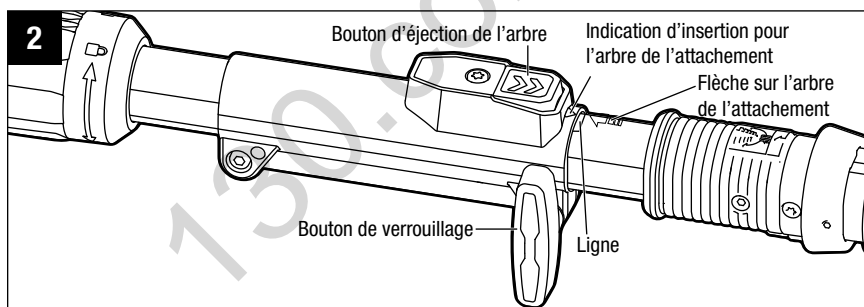

4. Tirez sur l'arbre de l'attachement pour vérifier qu'il est verrouillé dans le coupleur de façon sécurisée. Si ce n'est pas le cas, poussez l'arbre de l'attachement dans le coupleur jusqu'à ce qu'il s'enclenche en place.
5. Serrez à fond le bouton de verrouillage.

**⚠ AVERTISSEMENT :** Pour éviter tout risque de blessure grave, assurez-vous que le bouton de verrouillage est serré à fond avant de commencer à vous servir de l'équipement. Vérifiez-le périodiquement pour vous assurer qu'il reste bien serré pendant l'emploi.

## DÉTACHEMENT DE L'ATTACHEMENT DE LA COLONNETTE DE SERVICE TÉLESCOPIQUE

1. Mettez l'outil hors tension et retirez-en le bloc-piles.
2. Desserrez le bouton de verrouillage.
3. Appuyez sur le bouton d'éjection de l'arbre et, pendant que le bouton est toujours enfoncé, tirez sur l'arbre de l'attachement pour le faire sortir du coupleur.

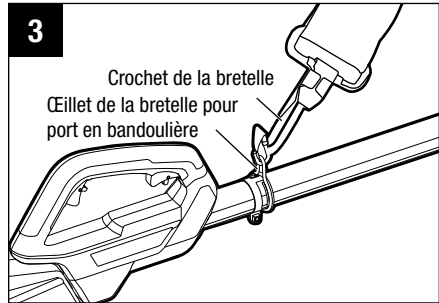

## ATTACHEMENT DE LA BRETELLE POUR PORT EN BANDOULIÈRE (Fig. 3)

Appuyez sur le crochet de la bretelle pour l'ouvrir, et faites-le passer par l'œillet de la bretelle pour port en bandoulière afin de l'y attacher.

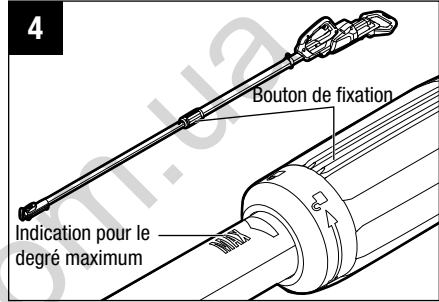

## TUBE TÉLESCOPIQUE (Fig. 4)

Le produit est muni d'un tube télescopique qui peut être allongé jusqu'à 96 cm / 37-3/4 po. Le bouton de fixation est utilisé pour verrouiller le tube télescopique en place à la longueur choisie par l'utilisateur.

1. Pour allonger le tube télescopique, desserrez le bouton de fixation en suivant la flèche sur l'icône de « déverrouillage ». Le tube télescopique glissera alors librement.
2. Tirez sur le tube télescopique pour l'allonger à la longueur désirée.
3. Pour verrouiller le tube télescopique en place, serrez le bouton de fixation en suivant la flèche sur l'icône de « verrouillage ».

**⚠ AVERTISSEMENT :** Pour ne pas risquer de vous pincer les mains ou les doigts, prenez les précautions nécessaires lorsque vous allongez et rétractez le tube télescopique.

## FONCTIONNEMENT

**⚠ AVERTISSEMENT :** Ne laissez pas l'habitude de l'utilisation de ce produit vous empêcher de prendre toutes les précautions requises. N'oubliez jamais qu'une fraction de seconde d'inattention suffit pour entraîner de graves blessures.

**⚠ AVERTISSEMENT :** Portez toujours des lunettes de protection ou de sécurité pour les yeux avec des écrans latéraux indiquées comme étant conformes à la norme ANSI Z87.1. Sinon, vous risqueriez d'être blessé(e) par la protection d'objets dans vos yeux, ou de subir d'autres blessures graves possibles.

**⚠ AVERTISSEMENT :** N'utilisez pas d'attachelements ou d'accessoires qui ne sont pas recommandés par le fabricant de ce produit. L'utilisation d'attachelements ou d'accessoires qui ne sont pas recommandés peut causer des blessures graves.

### INSTALLATION/RETRAIT DU BLOC-PILES

**⚠ AVERTISSEMENT :** Retirez toujours le bloc-piles de ce produit lorsque vous assemblez des pièces, effectuez des réglages, faites un nettoyage ou n'utilisez pas le produit. Le retrait du bloc-piles empêchera une mise en marche accidentelle qui risquerait de causer des blessures graves.

**REMARQUE :** Chargez complètement le bloc-piles avant de vous en servir pour la première fois.

#### Installation du bloc-piles (Fig. 5)

1. Alignez les nervures du bloc-piles sur les fentes de montage du port des piles de la colonnette de service télescopique.
2. Poussez le bloc-piles vers la colonnette de service télescopique jusqu'à ce qu'il s'enclenche en place.

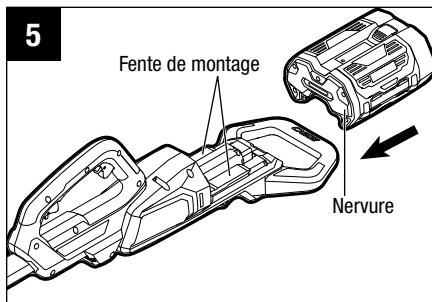

**REMARQUE :** Assurez-vous que le loquet de verrouillage du bloc-piles se met bien en place et que le bloc-piles est bien assujéti à la colonnette de service télescopique avant de commencer à l'utiliser. Si le bloc-piles n'est pas positionné à sa place de façon sécurisée, il risquerait de tomber, ce qui pourrait causer des blessures graves.

## Retrait du bloc-piles (Fig. 6)

**⚠ AVERTISSEMENT :** La chute du bloc-piles pourrait causer des blessures graves. Ne retirez JAMAIS le bloc-piles lorsque vous vous trouvez à un endroit surélevé. Contrôlez toujours la position de vos pieds et les endroits où se trouvent les enfants et les animaux domestiques avant d'appuyer sur le bouton d'éjection des piles.

1. Tenez le bloc-piles dans la paume de votre main.
2. Appuyez sur le bouton d'éjection des piles avec votre pouce. Le bloc-piles se dégagera du loquet de verrouillage.
3. Saisissez le bloc-piles et retirez-le de la colonnette de service télescopique.

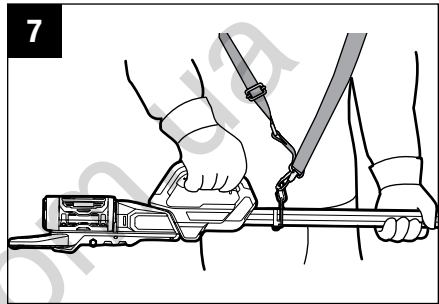
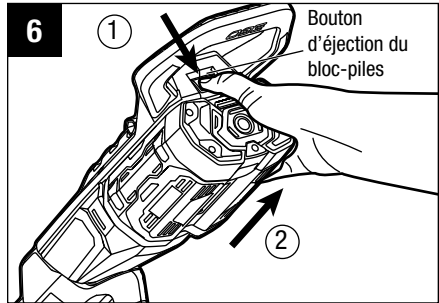

**⚠ AVERTISSEMENT :** Pour éviter tout risque de blessure grave, retirez toujours le bloc-piles avant de porter ou de transporter l'outil.

## BRETELLE POUR PORT EN BANDOULIÈRE

Pour assurer une utilisation confortable et sans danger, mettez la bretelle sur votre épaule comme illustré à la Fig. 7, afin de soulager vos bras, qui n'auront plus ce poids à supporter. Ajustez la bretelle pour assurer votre confort pendant l'utilisation.

Il existe deux façons différentes d'enlever la bretelle. Enlevez-la directement de votre épaule (Fig. 8), ou appuyez sur le crochet de la bretelle et détachez-la de l'œillet de la bretelle pour port en bandoulière sur l'arbre (Fig. 9).

**⚠ AVERTISSEMENT :** Dans une situation dangereuse, enlevez immédiatement la bretelle pour port en bandoulière de votre épaule.

## TENUE DE LA COLONNETTE DE SERVICE TÉLESCOPIQUE

La colonnette de service télescopique est pourvue d'un système innovant à double gâchette (Fig. 10). Chaque gâchette peut être utilisée indépendamment pour mettre l'outil sous tension ou hors tension. Ce système permet l'emploi le plus ergonomique possible dans le cadre de l'utilisation quotidienne (Fig. 11 & 12).

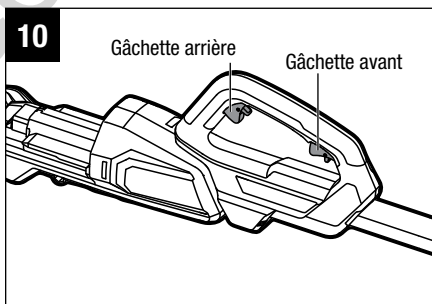
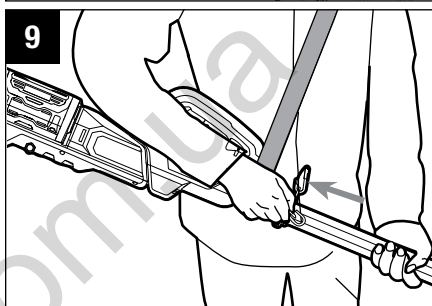

## ACTIVATION/DÉSACTIVATION DE LA COLONNETTE DE SERVICE TÉLESCOPIQUE (FIG. 13)

### Activation de la colonnette de service télescopique

Utilisez l'une ou l'autre gâchette. Poussez l'interrupteur de verrouillage en position d'arrêt vers l'avant, puis appuyez sur la gâchette de marche/arrêt. L'outil démarrera alors. Plus la pression que vous exercez sur la gâchette de marche/arrêt est forte, plus la vitesse de l'attachement de la tête est élevée.

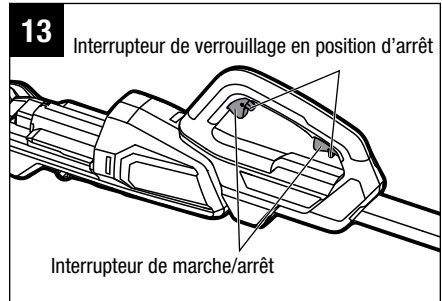

### Désactivation de la colonnette de service télescopique

Relâchez la gâchette pour désactiver la colonnette de service télescopique.

**⚠ AVERTISSEMENT :** Retirez toujours le bloc-piles de la colonnette de service télescopique pendant les pauses et après avoir fini votre travail.

## MAINTENANCE

**⚠ AVERTISSEMENT** : Avant toute inspection ou toute opération de nettoyage ou d'entretien de l'équipement, arrêtez le moteur, attendez que toutes les pièces mobiles se soient arrêtées et retirez le bloc-piles. Le non-respect de toutes ces instructions risquerait de causer des blessures graves ou des dommages matériels.

**⚠ AVERTISSEMENT** : Lors de toute réparation, n'utilisez que des pièces de rechange identiques. L'utilisation de toutes autres pièces de rechange pourrait créer un danger ou endommager le produit.

**AVIS** : Avant chaque utilisation, inspectez périodiquement l'intégralité du produit pour vous assurer qu'il n'y a pas de pièces endommagées, manquantes ou desserrées comme des vis, des écrous, des boulons, des capuchons, etc. Serrez à fond tous les dispositifs de fixation et capuchons, et ne vous servez pas de ce produit avant que toutes les pièces manquantes ou endommagées aient été remplacées. Veuillez contacter le service à la clientèle ou un centre de service après-vente agréé pour obtenir de l'assistance.

### MAINTENANCE GÉNÉRALE

Évitez d'utiliser des solvants lorsque vous nettoyez des pièces en plastique. La plupart des plastiques sont susceptibles d'être endommagés par divers types de solvants commerciaux, et ils pourraient l'être si vous les utilisez. Utilisez des chiffons propres pour retirer les saletés, la poussière, l'huile, la graisse, etc.

**⚠ AVERTISSEMENT** : Ne laissez jamais de liquide de frein, d'essence, de produits à base de pétrole, d'huiles pénétrantes, etc. entrer en contact avec des composants en plastique. Les produits chimiques peuvent endommager, affaiblir ou détruire le plastique, ce qui pourrait causer des blessures graves.

### NETTOYAGE DE LA COLONNETTE DE SERVICE TÉLESCOPIQUE

1. Arrêtez le moteur et retirez le bloc-piles.
2. Nettoyez les saletés et les débris pouvant se trouver sur la colonnette de service télescopique en utilisant un chiffon humidifié avec un détergent doux.

**AVIS** : N'utilisez pas de détergents trop forts sur le logement en plastique ou sur la poignée. Ils pourraient être endommagés par certaines huiles aromatiques, comme le pin et le citron, et par des solvants tels que le kérosène.

## **RANGEMENT DE LA COLONNETTE DE SERVICE TÉLESCOPIQUE**

1. Retirez le bloc-piles de la colonnette de service télescopique avant de ranger cette dernière.
2. Nettoyez tous les corps étrangers pouvant se trouver sur la colonnette de service télescopique.
3. Rangez l'outil à un endroit qui est hors de portée des enfants.
4. Tenez-le à distance des agents corrosifs tels que des produits chimiques de jardins et des sels pour faire fondre la glace.

130.com.ua



## RECHERCHE DE LA CAUSE DES PROBLÈMES

Voir le mode d'emploi de l'attacheement concerné.

130.com.ua

# GARANTIE

## POLITIQUE D'EGO EN MATIÈRE DE GARANTIE

Garantie limitée de 5 ans sur les équipements d'alimentation électrique d'extérieur EGO POWER+ et les équipements d'alimentation électrique portable pour un usage personnel et domestique.

Garantie limitée de 3 ans sur les blocs-piles et chargeurs du système EGO POWER+ pour un usage personnel et domestique.

Garantie limitée de 2 ans/1 an sur les équipements d'alimentation électrique d'extérieur, les équipements d'alimentation électrique portables, les blocs-piles et les chargeurs EGO pour un usage professionnel et commercial.

La durée et les détails de la garantie de chaque produit sont indiqués en ligne à l'adresse <http://egopowerplus.com/pages/warranty-policy>.

**Veillez communiquer avec le service à la clientèle d'EGO au 1 855 EGO-5656 (numéro sans frais)** pour toute question sur les réclamations au titre de la garantie.

## GARANTIE LIMITÉE

Les produits EGO sont garantis contre tout défaut de matériel ou de fabrication à compter de la date d'achat d'origine pour la période de garantie applicable. Les produits défectueux recevront une réparation gratuite.

- a) Cette garantie s'applique uniquement à l'acheteur initial s'étant procuré le produit chez un détaillant EGO autorisé et est non transférable. La liste des détaillants EGO autorisés est publiée en ligne sur le site <http://egopowerplus.com/pages/warranty-policy>.
- b) La période de garantie pour les produits remis en état ou certifiés par l'usine utilisés à des fins résidentielles est de 1 an, et de 90 jours lorsqu'ils sont utilisés à des fins industrielles, professionnelles ou commerciales.
- c) La période de garantie pour les pièces d'entretien régulier, y compris, sans s'y limiter, les lames, les têtes de taille-bordure, les guides-chaînes, les chaînes de scie, les courroies, les barres de raclage, les buses de souffleur, ainsi que tous les autres accessoires EGO, est de 90 jours lorsqu'elles sont utilisées à des fins résidentielles et de 30 jours lorsqu'elles sont utilisées à des fins industrielles, professionnelles ou commerciales. Ces pièces sont couvertes contre les défauts de fabrication pour une période de 90 jours ou de 30 jours si elles sont utilisées dans des conditions de travail normales.
- d) La présente garantie n'est pas valide si le produit a été utilisé aux fins de location.

- e) La présente garantie ne couvre pas les dommages résultant d'une modification, d'une altération ou d'une réparation non autorisée.
- f) Cette garantie couvre uniquement les défauts survenant dans des conditions normales d'utilisation et ne couvre aucun dysfonctionnement ou défaut ni aucune défaillance découlant d'un usage inapproprié ou abusif (notamment la surcharge du produit et son immersion dans l'eau ou dans tout autre liquide), d'un accident, d'une négligence, d'une installation inadéquate et de tout entretien ou entreposage inadéquat.
- g) La présente garantie ne couvre pas la détérioration normale du fini extérieur, notamment les rayures, les bosselures, les craquelures de la peinture ou toute corrosion ou décoloration résultant de la chaleur, de produits abrasifs ou de nettoyants chimiques.

## RÉCLAMATION AU TITRE DE LA GARANTIE

Pour faire une réclamation au titre de la garantie, veuillez communiquer avec le service à la clientèle d'EGO au **1 855 EGO-5656** (numéro sans frais). Lorsque vous faites une réclamation au titre de la garantie, vous devez présenter le reçu de vente original. Un centre de service autorisé sera sélectionné pour la réparation du produit conformément aux conditions de garantie prescrites. Il se peut qu'un petit dépôt soit exigé lorsque vous laissez votre outil dans un centre de service autorisé. Ce dépôt est remboursable lorsque le service de réparation est considéré comme étant couvert par la garantie.

## RESTRICTIONS SUPPLÉMENTAIRES

Dans la mesure permise par la loi en vigueur, toutes les garanties implicites, y compris les garanties de QUALITÉ MARCHANDE ou D'ADÉQUATION À UN USAGE PARTICULIER, sont exclues. Toute garantie implicite, y compris la garantie de qualité marchande ou d'adéquation à un usage particulier, qui ne peut être rejetée en vertu de la loi de l'État ou de la province est limitée à la période de garantie applicable définie au début de cet article.

Chervon North America n'est pas responsable des dommages accessoires, consécutifs, indirects ou directs.

Certaines provinces n'autorisent pas les restrictions de durée de garantie implicite, ou l'exclusion ou la restriction des dommages consécutifs et accessoires; c'est pourquoi les restrictions ci-dessus peuvent ne pas s'appliquer à votre cas.

Cette garantie vous confère des droits précis. Il est possible que vous disposiez également d'autres droits, qui varient d'une province à l'autre.

Pour communiquer avec le service à la clientèle, veuillez composer le numéro sans frais suivant : **1 855 EGO-5656** ou consulter le site Web **EGOPOWERPLUS.COM**.

EGO Customer Service, 769 SEWARD AVE NW / Suite 102 Grand Rapids, MI 49504, États-Unis.

# EGO™

POWER<sup>+</sup> TELESCOPIC POWER POLE

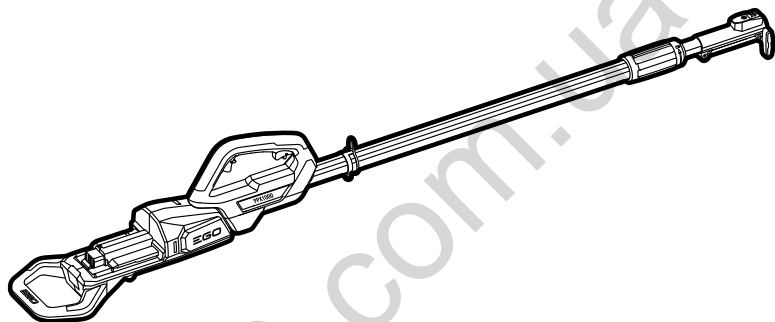

PARA UTILIZARSE CON LOS ADITAMEN-  
TOS DE PÉRTIGA ELÉCTRICA TELESCÓPI-  
CA EGO POWER+

MANUAL DEL USUARIO

## PÉRTIGA ELÉCTRICA TELESCÓPICA DE ION LITIO DE 56 V

NÚMERO DE MODELO PPX1000/PPX1000-FC

**⚠ ADVERTENCIA:** Para reducir el riesgo de lesiones, el usuario debe leer y comprender el Manual del usuario antes de usar este producto. Guarde estas instrucciones para consultarlas en el futuro.

# ÍNDICE

Símbolos de seguridad .....	53
Instrucciones de seguridad .....	54-60
Introducción .....	61
Especificaciones .....	61
Lista de empaquetamiento .....	61
Descripción .....	62-64
Ensamblaje .....	65-67
Utilización .....	68-71
Mantenimiento .....	72-73
Resolución de problemas .....	74
Garantía .....	75-76

# ¡LEA TODAS LAS INSTRUCCIONES!



LEA Y ENTIENDA EL  
MANUAL DEL OPERADOR

## SÍMBOLOS DE SEGURIDAD

La finalidad de los símbolos de seguridad es atraer la atención del usuario hacia posibles peligros. Los símbolos de seguridad y las explicaciones que los acompañan merecen que usted preste una atención detenida y logre una comprensión profunda. Las advertencias con símbolo no eliminan por sí mismas ningún peligro. Las instrucciones y las advertencias que dan no son sustitutos de las medidas adecuadas de prevención de accidentes.

**⚠ ADVERTENCIA:** Asegúrese de leer y entender todas las instrucciones de seguridad incluidas en este manual del operador, incluyendo todos los símbolos de alerta de seguridad, tales como “**PELIGRO**”, “**ADVERTENCIA**” y “**PRECAUCIÓN**”, antes de utilizar esta herramienta. Si no se siguen todas las instrucciones que se indican a continuación, es posible que el resultado sea descargas eléctricas, incendio y/o lesiones corporales graves.

### SIGNIFICADO DE LOS SÍMBOLOS

**⚠ SÍMBOLO DE ALERTA DE SEGURIDAD:** Indica **PELIGRO**, **ADVERTENCIA** O **PRECAUCIÓN**. Se puede utilizar en combinación con otros símbolos o pictogramas.



**⚠ ADVERTENCIA:** La utilización de cualquier herramienta eléctrica puede hacer que se lancen objetos extraños hacia los ojos del operador, lo cual puede causar daños oculares graves. Antes de comenzar a utilizar una herramienta eléctrica, póngase siempre anteojos de seguridad o gafas de seguridad con escudos laterales y una careta completa cuando sea necesario. Recomendamos una máscara de seguridad de visión amplia para utilizarla sobre gafas o anteojos de seguridad estándar con escudos laterales. Utilice siempre protección ocular que esté marcada para cumplir con la norma ANSI Z87.1.

# INSTRUCCIONES DE SEGURIDAD

Esta página muestra y describe los símbolos de seguridad que es posible que aparezcan en este producto. Lea, entienda y siga todas las instrucciones que se encuentran en la máquina antes de intentar ensamblarla y utilizarla.

	Alerta de seguridad	Indica un peligro potencial de lesiones corporales.
	Lea y entienda el manual del operador	Para reducir el riesgo de lesiones, el usuario debe leer y entender el manual del operador antes de utilizar este producto.
	Protección ocular	Use siempre anteojos de seguridad o gafas de seguridad con escudos laterales y una careta completa cuando utilice este producto.
	Símbolos de reciclaje	Este producto utiliza baterías de ion litio (ion Li). Es posible que las leyes locales, estatales o federales prohíban la eliminación de las baterías en la basura ordinaria. Consulte a su autoridad local de eliminación de residuos para obtener información sobre las opciones de reciclaje y/o eliminación disponibles.
IPX5	Grado de protección contra la penetración	Protección contra las salpicaduras de agua
V	Voltio	Tensión
cm	Centímetro	Longitud o tamaño
in.	Pulgada	Longitud o tamaño
kg	Kilogramo	Peso
lb	Libra	Peso
°C	Grados Celsius	Temperatura
°F	Grados Fahrenheit	Tipo o característica de corriente
	Corriente continua	Type or a characteristic of current

## ADVERTENCIAS GENERALES DE SEGURIDAD PARA HERRAMIENTAS ELÉCTRICAS ALIMENTADAS POR BATERÍAS

**⚠ ¡ADVERTENCIA!** Lea todas las advertencias de seguridad, instrucciones, ilustraciones y especificaciones suministradas con esta herramienta eléctrica. Si no se siguen todas las instrucciones que se indican a continuación, es posible que el resultado sea descargas eléctricas, incendio y/o lesiones graves.

**⚠ ¡ADVERTENCIA!** Lea todas las advertencias de seguridad designadas por el símbolo **⚠** y todas las instrucciones.

**Guarde todas las advertencias e instrucciones para referencia futura.**

La expresión “herramienta eléctrica” que se incluye en las advertencias se refiere a su herramienta eléctrica alimentada por la red eléctrica (alámbrica) o su herramienta eléctrica alimentada por baterías (inalámbrica).

**⚠ Advertencias generales de seguridad para herramientas eléctricas: Seguridad en el área de trabajo.**

- **Mantenga el área de trabajo limpia y bien iluminada.** Las áreas desordenadas u oscuras invitan a que se produzcan accidentes.
- **No utilice herramientas eléctricas en atmósferas explosivas, tales como las existentes en presencia de líquidos inflamables, gasolina o polvos inflamables.** Las herramientas eléctricas generan chispas, las cuales es posible que incendien los polvos o los vapores.
- **Mantenga alejados a los niños y a los curiosos mientras esté utilizando una herramienta eléctrica.** Las distracciones pueden hacerle perder el control de la herramienta.

**⚠ Advertencias generales de seguridad para herramientas eléctricas: Seguridad eléctrica.**

- **Los enchufes de las herramientas eléctricas deben coincidir con el tomacorriente. No modifique nunca el enchufe de ninguna manera. No utilice enchufes adaptadores con herramientas eléctricas conectadas a tierra (puestas a masa).** Los enchufes sin modificar y los tomacorrientes coincidentes reducirán el riesgo de descargas eléctricas.
- **Evite el contacto del cuerpo con superficies conectadas a tierra o puestas a masa, tales como tuberías, radiadores, estufas de cocina y refrigeradores.** Hay un mayor riesgo de descargas eléctricas si el cuerpo del operador está conectado a tierra o puesto a masa.



- **No exponga las herramientas eléctricas a la lluvia ni a condiciones mojadas.** La entrada de agua en una herramienta eléctrica aumentará el riesgo de descargas eléctricas.
- **No maltrate el cable. No use nunca el cable para transportar, jalar o desenchufar la herramienta eléctrica.** Mantenga el cable alejado del calor, el aceite, los bordes afilados o las piezas móviles. Los cables dañados o enredados aumentan el riesgo de descargas eléctricas.
- **Cuando utilice una herramienta eléctrica a la intemperie, use un cable de extensión adecuado para uso a la intemperie.** La utilización de un cable adecuado para uso a la intemperie reduce el riesgo de descargas eléctricas.
- **Si es inevitable utilizar una herramienta eléctrica en un lugar húmedo, utilice una fuente de alimentación protegida por un interruptor de circuito accionado por corriente de pérdida a tierra (GFCI, por sus siglas en inglés).** El uso de un GFCI reduce el riesgo de descargas eléctricas.

**⚠ Advertencias generales de seguridad para herramientas eléctricas:  
Seguridad personal.**

- **Manténgase alerta, fíjese en lo que está haciendo y use el sentido común cuando utilice una herramienta eléctrica. No utilice una herramienta eléctrica mientras esté cansado o bajo la influencia de drogas, alcohol o medicamentos.** Es posible que un momento de desatención mientras se estén utilizando herramientas eléctricas cause lesiones corporales graves.
- **Utilice equipo de protección personal.** Use siempre protección ocular. Los equipos protectores, tales como una máscara antipolvo, calzado de seguridad antideslizante, casco o protección de la audición, utilizados según lo requieran las condiciones, reducirán las lesiones corporales.
- **Evite los arranques accidentales. Asegúrese de que el interruptor esté en la posición de apagado antes de conectar la herramienta a una fuente de alimentación y/o a un paquete de batería, levantar la herramienta o transportarla.** Si se transportan herramientas eléctricas con el dedo en el interruptor o si se suministra corriente a herramientas eléctricas que tengan el interruptor en la posición de encendido se invita a que se produzcan accidentes.
- **Retire todas las llaves de ajuste o de tuerca antes de encender la herramienta eléctrica.** Es posible que una llave de tuerca o de ajuste que se deje sujeta a una pieza rotativa de la herramienta eléctrica cause lesiones corporales.

- **No intente alcanzar demasiado lejos. Mantenga un apoyo de los pies y un equilibrio adecuados en todo momento.** Esto permite un mejor control de la herramienta eléctrica en situaciones inesperadas.
- **Vístase adecuadamente. No se ponga ropa holgada ni joyas. Mantenga el pelo y la ropa alejados de las piezas móviles.** La ropa holgada, las joyas o el pelo largo pueden quedar atrapados en las piezas móviles.
- **Si se proporcionan dispositivos para la conexión de instalaciones de extracción y recolección de polvo, asegúrese de que dichas instalaciones estén conectadas y se utilicen correctamente.** El uso de recolección de polvo puede reducir los peligros relacionados con el polvo.
- **No deje que la familiaridad obtenida con el uso frecuente de las herramientas le haga volverse complaciente e ignorar los principios de seguridad de las herramientas.** Una acción descuidada puede causar lesiones graves en una fracción de segundo.

**⚠ Advertencias generales de seguridad para herramientas eléctricas: Uso y cuidado de las herramientas eléctricas.**

- **No fuerce la herramienta eléctrica. Utilice la herramienta eléctrica correcta para la aplicación que vaya a realizar.** La herramienta eléctrica correcta hará el trabajo mejor y con más seguridad a la capacidad nominal para la que fue diseñada.
- **No utilice la herramienta eléctrica si el interruptor no la enciende y apaga.** Cualquier herramienta eléctrica que no se pueda controlar con el interruptor es peligrosa y debe ser reparada.
- **Desconecte el enchufe de la fuente de alimentación y/o retire el paquete de batería, si es retirable, y/o active cualquier dispositivo desactivador de la batería antes de retirar material atorado, hacer cualquier ajuste, cambiar accesorios, realizar limpieza o almacenar herramientas eléctricas.** Dichas medidas preventivas de seguridad reducen el riesgo de arrancar accidentalmente la herramienta eléctrica.
- **Guarde las herramientas eléctricas que no esté usando fuera del alcance de los niños y no deje que las personas que no estén familiarizadas con la herramienta eléctrica o estas instrucciones utilicen la herramienta eléctrica.** Las herramientas eléctricas son peligrosas en las manos de los usuarios no capacitados.
- **Realice mantenimiento de las herramientas eléctricas y los accesorios. Compruebe si hay desalineación o atoramiento de las piezas móviles, rotura de piezas y cualquier otra situación que pueda afectar al**

**funcionamiento de la herramienta eléctrica. Si la herramienta eléctrica está dañada, haga que la reparen antes de utilizarla.** Muchos accidentes son causados por herramientas eléctricas y accesorios que reciben un mantenimiento deficiente.

- **Mantenga las herramientas de corte afiladas y limpias.** Las herramientas de corte mantenidas adecuadamente, con bordes de corte afilados, tienen menos probabilidades de atorarse y son más fáciles de controlar.
- **Utilice la herramienta eléctrica, los accesorios, las brocas de la herramienta, etc., de acuerdo con estas instrucciones, teniendo en cuenta las condiciones de trabajo y el trabajo que se vaya a realizar.** El uso de la herramienta eléctrica para operaciones distintas a las previstas podría causar una situación peligrosa.
- **Mantenga los mangos y las superficies de agarre secos, limpios y libres de aceite y grasa.** Los mangos resbalosos y las superficies de agarre resbalosas no permiten un manejo y un control seguros de la herramienta en situaciones inesperadas.
- **Mantenga los cables alejados del área de trabajo de la herramienta.** Durante la utilización, es posible que haya cables ocultos a la vista y dichos cables pueden ser dañados accidentalmente por la herramienta.
- **Esta pértiga eléctrica telescópica de 56 V PPX1000/PPX1000-FC solo se puede utilizar con los siguientes aditamentos EGO:**

TIPO DE ADITAMENTO	NÚMERO DE MODELO
Sierra de pértiga	PSX2500/PSX2500-FC
Orilladora de arbustos	PTX5100/PTX5100-FC

**⚠ Advertencias generales de seguridad para herramientas eléctricas: Uso y cuidado de las herramientas a batería.**

- **Recargue las baterías solo con el cargador especificado por el fabricante.** Es posible que un cargador que sea adecuado para un tipo de paquete de batería cree un riesgo de incendio cuando se utilice con otro paquete de batería.
- **Utilice las herramientas eléctricas solo con paquetes de batería designados específicamente.** Es posible que el uso de cualquier otro paquete de batería cree un riesgo de lesiones e incendio.

- **Cuando el paquete de batería no se esté utilizando, manténgalo alejado de otros objetos metálicos, tales como clips sujetapapeles, monedas, llaves, clavos, tornillos u otros objetos metálicos pequeños, que puedan hacer una conexión de un terminal al otro.** Si se cortocircuitan juntos los terminales de la batería, es posible que se causen quemaduras o un incendio.
- **En condiciones abusivas es posible que se expulse líquido de la batería; evite el contacto. Si se produce contacto accidentalmente, enjuáguese con agua. Si el líquido entra en contacto con los ojos, obtenga además ayuda médica.** Es posible que el líquido expulsado de la batería cause irritación o quemaduras.
- **No utilice un paquete de batería o una herramienta que estén dañados o modificados.** Es posible que las baterías dañadas o modificadas exhiban un comportamiento imprevisible que cause incendio, explosión o riesgo de lesiones.
- **No exponga un paquete de batería o una herramienta a un fuego o a una temperatura excesiva.** Es posible que la exposición a un fuego o a una temperatura superior a 265 °F (130 °C) cause una explosión.
- **Siga todas las instrucciones de carga y no cargue el paquete de batería ni la herramienta fuera del intervalo de temperatura especificado en las instrucciones.** Es posible que la realización de la carga de manera inadecuada o a temperaturas que estén fuera del intervalo especificado dañe la batería y aumente el riesgo de incendio.
- Utilice la herramienta solo con los paquetes de batería y los cargadores que se indican a continuación:

BATERÍA	CARGADOR
BA1400, BA1400-FC, BA2800, BA2800-FC, BA4200, BA4200-FC, BA1400T, BA1400T-FC, BA2240T, BA2240T-FC, BA2800T, BA2800T-FC, BA4200T, BA4200T-FC, BA5600T, BA5600T-FC, BAX1501, BAX1501-FC	CH2100, CH2100-FC, CH5500, CH5500-FC, CH2800D, CH2800D-FC, CH7000, CH7000-FC, CHX5500, CHX5500-FC

**⚠ ADVERTENCIA:** No utilice la bandolera cuando la herramienta esté equipada con el paquete de batería BAX1501/BAX1501-FC. Si no se sigue esta advertencia, el resultado podría ser lesiones corporales graves.

**⚠ Advertencias generales de seguridad para herramientas eléctricas:  
Servicios de ajustes y reparaciones.**

- **Haga que su herramienta eléctrica reciba servicio de ajustes y reparaciones por un técnico de reparaciones calificado que utilice únicamente piezas de repuesto idénticas.** Esto garantizará que se mantenga la seguridad de la herramienta eléctrica.
- **No haga nunca servicio de ajustes y reparaciones de paquetes de batería dañados.** El servicio de ajustes y reparaciones de los paquetes de batería deberá ser realizado solo por el fabricante o por proveedores de servicio autorizados.

**¡GUARDE ESTAS INSTRUCCIONES!**

**SE PUEDEN ENCONTRAR NORMAS DE SEGURIDAD ESPECÍFICAS  
ADICIONALES EN EL MANUAL DEL OPERADOR DEL ADITAMENTO  
APLICABLE**

# INTRODUCCIÓN

Felicitaciones por su selección de la pértiga eléctrica telescópica de 56 V. Esta pértiga ha sido diseñada, concebida y fabricada para ofrecerle a usted la mejor confiabilidad y el mejor rendimiento posibles.

En caso de que tuviera algún problema que no pudiera resolver fácilmente, póngase en contacto con el Centro de Servicio al Cliente de EGO al 1-855-EGO-5656.

Este manual contiene información importante para el ensamblaje, la operación y el mantenimiento seguro de su producto. Léalo atentamente antes de usar el producto. Mantenga este manual a mano para poder consultarlo en cualquier momento.

NÚMERO DE SERIE \_\_\_\_\_ FECHA DE COMPRA \_\_\_\_\_  
DEBE ANOTAR EL NÚMERO DE SERIE Y LA FECHA DE COMPRA Y CONSERVARLOS EN UN LUGAR SEGURO PARA CONSULTARLOS EN EL FUTURO.

# ESPECIFICACIONES

Tensión	56V
Peso (sin accesorios)	8,60 lb (3,9 kg)
Temperatura de funcionamiento recomendada	14–104 °F (-10 –40 °C)
Temperatura de almacenamiento recomendada	-4 – 158 °F (-20 –70 °C) * Para el electrodoméstico SIN paquete de batería

# LISTA DE EMPAQUETAMIENTO

NOMBRE DE LA PIEZA	CANTIDAD
Pértiga eléctrica telescópica	1
Llave de combinación	1
Bandolera	1
Manual del operador	1

# DESCRIPCIÓN

## CONOZCA SU PÉRTIGA ELÉCTRICA (Fig. 1)

El uso seguro de este producto requiere entender la información que está en la herramienta y en este manual del operador, así como tener conocimiento del proyecto que se esté intentando realizar. Antes de utilizar este producto, familiarícese con todas las características de funcionamiento y todas las normas de seguridad.

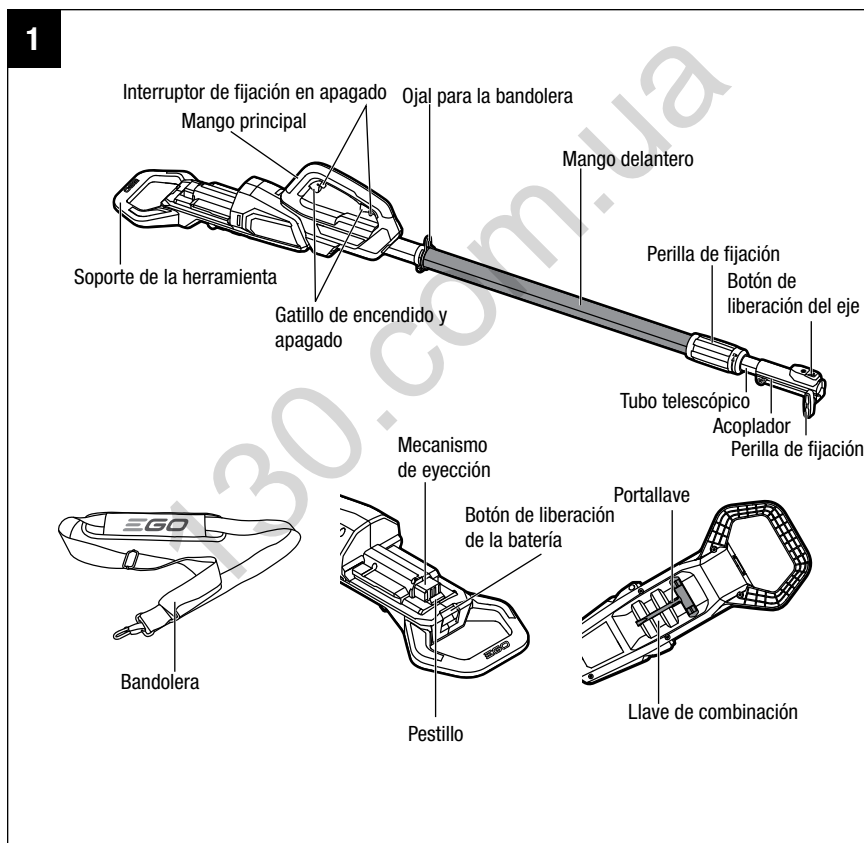

## **SOPORTE DE LA HERRAMIENTA**

Sirve de soporte al apoyar la herramienta en el piso.

## **MANGO PRINCIPAL**

Para facilitar la utilización y ayudar a prevenir la pérdida de control.

## **GATILLO DE ENCENDIDO Y APAGADO/INTERRUPTOR DE FIJACIÓN EN APAGADO**

ENCIENDE y APAGA la herramienta. El interruptor de fijación en apagado se debe apretar antes de presionar el gatillo de encendido y apagado. Los dos gatillos de encendido y apagado ofrecen al usuario flexibilidad para usar cualquiera de ellos dependiendo de la utilización o de la preferencia personal.

## **OJAL DE TRANSPORTE**

Para conectar con la bandolera.

## **MANGO DELANTERO**

Proporciona un área de agarre firme y cómoda para realizar operaciones prolongadas.

## **TUBO TELESCÓPICO**

Se retrae para facilitar el almacenamiento y el transporte. Se extiende para aumentar la altura de corte. La longitud extendida máxima de la PPX1000/PPX1000-FC es de 37-3/4 pulgadas (96 cm).

## **PERILLA DE FIJACIÓN**

Bloquea el tubo telescópico en cualquier posición. Tiene una marca de bloqueo y desbloqueo para fines de identificación.

## **ACOPLADOR**

Permite instalar/desinstalar rápidamente los aditamentos de cabeza de corte compatibles.

## **BOTÓN DE LIBERACIÓN DEL EJE**

Para bloquear/desbloquear rápidamente la conexión con el aditamento.



## **PERILLA DE FIJACIÓN**

Apretete la conexión entre el acoplador y el eje del aditamento.

## **BOTÓN DE LIBERACIÓN DE LA BATERÍA**

Libera el paquete de batería de la herramienta.

## **PESTILLO**

Fija el paquete de batería al instalarlo.

## **MECANISMO DE EYECCIÓN**

Ayuda a desinstalar el paquete de batería.

## **LLAVE DE COMBINACIÓN**

Tiene como fin ajustar la tensión de la cadena y aflojar/apretar la tuerca de la cubierta del aditamento de sierra de pértiga PSX2500/PSX2500-FC.

## **PORTALLAVE**

Almacena la llave de combinación.

## ENSAMBLAJE

**⚠ ADVERTENCIA:** Si cualquiera de las piezas está dañada o falta, no utilice este producto hasta que las piezas hayan sido reemplazadas. La utilización de este producto con piezas dañadas o si le faltan piezas podría causar lesiones corporales graves.

**⚠ ADVERTENCIA:** No intente modificar este producto ni crear accesorios no recomendados para utilizarse con esta pértiga eléctrica telescópica. Cualquiera de dichas alteraciones o modificaciones constituye un uso incorrecto y podría provocar una situación peligrosa que cause posibles lesiones corporales graves.

**⚠ ADVERTENCIA:** Retire siempre el paquete de batería del producto cuando esté ensamblando piezas, haciendo ajustes o realizando limpieza, o cuando no se esté utilizando el producto.

## DESEMPAQUETADO

- Inspeccione minuciosamente la herramienta para asegurarse de que no se hayan producido roturas o daños durante el envío.
- No deseche el material de empaquetamiento hasta que haya inspeccionado minuciosamente y utilizado satisfactoriamente la herramienta.
- Si alguna pieza está dañada o falta, sírvase devolver el producto al lugar de compra.

## CONEXIÓN DE UN ADITAMENTO A LA PÉRTIGA ELÉCTRICA TELESCÓPICA

**⚠ ADVERTENCIA:** Lea y entienda el manual del operador de cada aditamento opcional utilizado con esta pértiga eléctrica telescópica y siga todas las advertencias e instrucciones. Si no se siguen todas las instrucciones, el resultado podría ser descargas eléctricas, incendio y/o lesiones corporales graves.

**⚠ ADVERTENCIA:** Esta pértiga eléctrica telescópica de 56 V está diseñada para utilizarse solo con los modelos de aditamento EGO que se especifican en este manual del operador o que sean introducidos posteriormente por EGO para utilizarse con esta pértiga eléctrica telescópica. El uso de otros aditamentos no autorizados podría causar lesiones corporales graves o daños materiales.

**⚠ ADVERTENCIA:** Algunos accesorios tienen requisitos específicos relacionados con la seguridad. Preste siempre atención especial a dichas instrucciones en el manual que acompaña a cada accesorio.

**⚠ ADVERTENCIA:** No instale, retire ni ajuste nunca ningún aditamento mientras la pértiga eléctrica telescópica esté en funcionamiento o con la batería instalada.

El aditamento se conecta a la pértiga eléctrica telescópica por medio de un dispositivo de acoplador.

1. Apague la herramienta y retire el paquete de batería.
2. Afloje la perilla de fijación.
3. Alinee la flecha ubicada en el eje del aditamento con la indicación de inserción ubicada en el acoplador y empuje el eje del aditamento hacia el interior del acoplador hasta que oiga un sonido de “clíc” nítido. El acoplador se deberá posicionar de manera que llegue completamente hasta la LÍNEA ubicada en el eje que indica que el aditamento está montado adecuadamente en la posición correcta (Fig. 2).

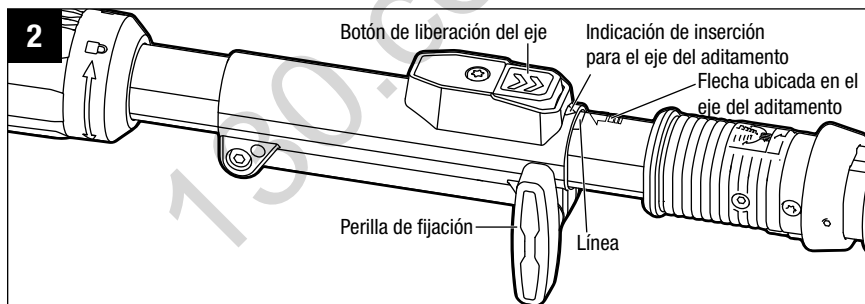

4. Jale el eje del aditamento para verificar que está firmemente bloqueado en el acoplador. Si no lo está, empuje el eje del aditamento hacia el interior del acoplador hasta que se acople a presión en la posición correcta.
5. Apriete firmemente la perilla de fijación.

**⚠ ADVERTENCIA:** Para evitar lesiones corporales graves, asegúrese de que la perilla de fijación esté completamente apretada antes de utilizar el equipo. Compruebe periódicamente si está apretada durante el uso.

## DETACHING THE ATTACHMENT FROM THE TELESCOPIC POWER POLE

1. Switch off the tool and remove the battery pack.
2. Loosen the locking knob.
3. Press the shaft-release button and, with the button depressed, pull the attachment shaft out of the coupler.

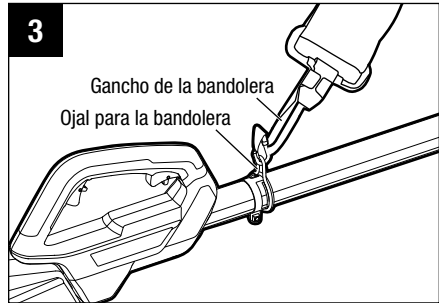

## INSTALACIÓN DE LA BANDOLERA (Fig. 3)

Presione el gancho de la bandolera para abrirlo y acoplarlo al ojal para la bandolera.

## TUBO TELESCÓPICO (Fig. 4)

El producto está equipado con un tubo telescópico que se puede extender hasta 37-3/4 pulgadas (96 cm). La perilla de fijación se utiliza para bloquear el tubo telescópico en la posición deseada con cualquier longitud extendida.

1. Para extender el tubo telescópico, afloje la perilla de fijación siguiendo la flecha ubicada en el ícono de “desbloqueo”. El tubo telescópico se deslizará libremente.
2. Jale el tubo telescópico hacia fuera hasta la longitud de extensión deseada.
3. Para bloquear el tubo telescópico en la posición deseada, apriete la perilla de fijación siguiendo la flecha ubicada en el ícono de “bloqueo”.

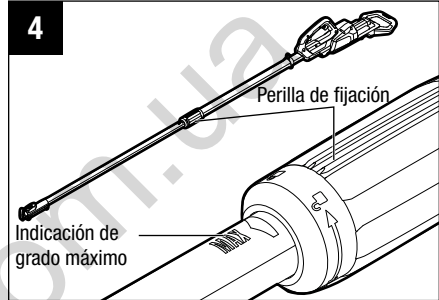

**⚠ ADVERTENCIA:** Para evitar pellizcar las manos o los dedos, extienda y retraiga el tubo telescópico con precaución.

## UTILIZACIÓN

**⚠ ADVERTENCIA:** No deje que la familiaridad con este producto le haga descuidarse. Recuerde que una fracción de segundo de descuido es suficiente para causar lesiones graves.

**⚠ ADVERTENCIA:** Use siempre anteojos de seguridad o gafas de seguridad con escudos laterales marcados para cumplir con la norma ANSI Z87.1. Si no se hace así, el resultado podría ser que se lancen objetos hacia los ojos del operador y otras posibles lesiones graves.

**⚠ ADVERTENCIA:** No utilice aditamentos o accesorios no recomendados por el fabricante de este producto. El uso de aditamentos o accesorios no recomendados puede causar lesiones corporales graves.

## INSTALACIÓN/DESINSTALACIÓN DEL PAQUETE DE BATERÍA

**⚠ ADVERTENCIA:** Retire siempre el paquete de batería del producto cuando esté ensamblando piezas, haciendo ajustes o realizando limpieza, o cuando la herramienta no se esté utilizando. Al retirar el paquete de batería se prevendrán los arranques accidentales que podrían causar lesiones corporales graves.

**NOTA:** Cargue completamente el paquete de batería antes del primer uso.

### Para instalar el paquete de batería (Fig. 5)

1. Alinee las costillas del paquete de batería con las ranura de montaje ubicadas en el puerto de la batería de la pértiga eléctrica telescópica.
2. Presione el paquete de batería hacia la pértiga eléctrica telescópica hasta que se acople a presión en la posición correcta.

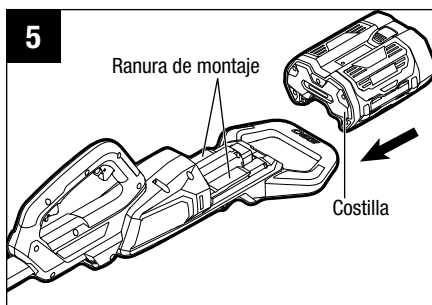

**NOTA:** Asegúrese de que el pestillo ubicado en la parte inferior del paquete de batería se acople a presión en la posición correcta y que el paquete de batería esté firmemente sujeto a la pértiga eléctrica telescópica antes de comenzar a utilizar la herramienta. Si no se asienta firmemente el paquete de batería, el resultado podría ser que este se caiga y cause lesiones corporales graves.

## Para desinstalar el paquete de batería (Fig. 6)

**⚠ ADVERTENCIA:** Se podrían producir lesiones corporales graves si el paquete de batería se cae. No retire **NUNCA** el paquete de batería en un lugar en alto. Conozca siempre la ubicación de sus pies, los niños o los animales domésticos alrededor de usted cuando presione el botón de liberación de la batería.

1. Sostenga el paquete de batería en la palma de la mano.
2. Presione el botón de liberación de la batería con el dedo pulgar. El paquete de batería se desacoplará del pestillo.
3. Agarre el paquete de batería y retírelo de la pértiga eléctrica telescópica.

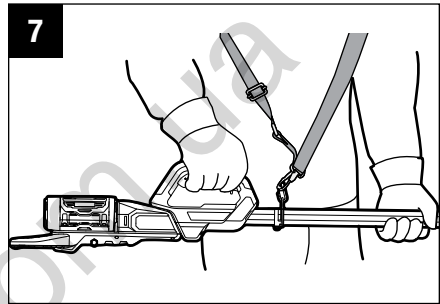
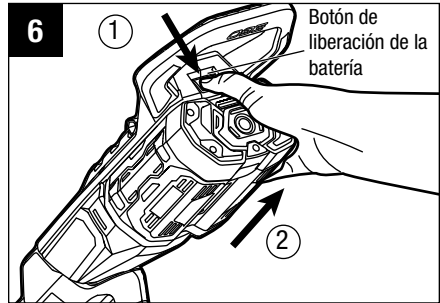

**⚠ ADVERTENCIA:** Para evitar lesiones corporales graves, retire siempre el paquete de batería antes de llevar o transportar la herramienta.

## BANDOLERA

Para realizar una utilización segura y cómoda, póngase la bandolera transversalmente al hombro, de la manera que se muestra en la Fig. 7, para reducir el peso soportado por los brazos del operador. Ajuste la bandolera en una posición de utilización cómoda.

Hay dos maneras de soltar la bandolera. Quítesela del hombro directamente (Fig. 8) o presione el gancho de la bandolera y retírelo del ojal para la bandolera ubicado en el eje (Fig. 9).

**⚠ ADVERTENCIA:** En una situación peligrosa, quítese inmediatamente la bandolera del hombro.

## COMO AGARRAR LA PÉRTIGA ELÉCTRICA TELESCÓPICA

La pértiga eléctrica telescópica está equipada con un innovador sistema de doble gatillo (Fig. 10). Cada gatillo se puede utilizar independientemente para encender o apagar herramienta. Este sistema proporciona la utilización más ergonómica durante el uso diario (Fig. 11 y 12).

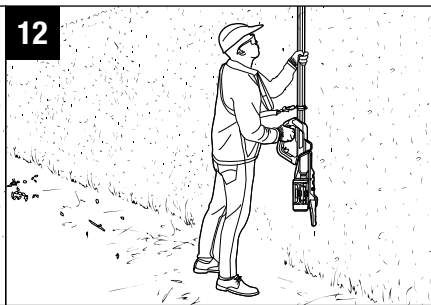
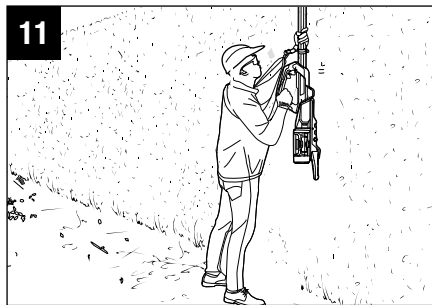
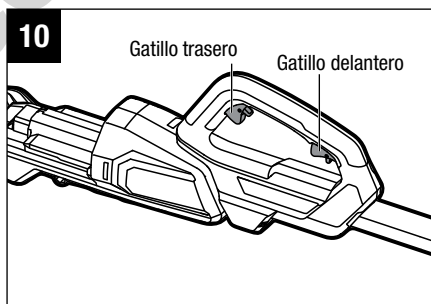
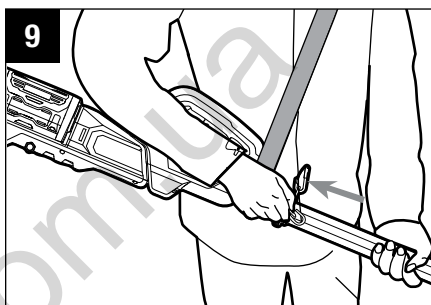

## ARRANQUE/PARADA DE LA PÉRTIGA ELÉCTRICA TELESCÓPICA (FIG. 13)

### Para arrancar la pértiga eléctrica telescópica

Utilice cualquiera de los dos gatillos de encendido y apagado. Mueva hacia delante el interruptor de fijación en apagado y luego presione el gatillo de encendido y apagado. La herramienta arrancará. Cuanta más presión se apique sobre el gatillo de encendido y apagado, más alta será la velocidad del aditamento de cabeza de corte.

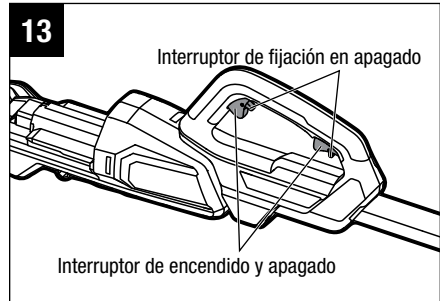

### Para parar la pértiga eléctrica telescópica

Suelte el gatillo para parar la pértiga eléctrica telescópica.

**⚠ ADVERTENCIA:** Retire siempre el paquete de batería de la pértiga eléctrica telescópica durante las pausas de descanso del trabajo y después de acabar el trabajo.



## MANTENIMIENTO

**⚠ ADVERTENCIA:** Antes de inspeccionar la unidad, limpiarla o hacerle servicio de ajustes y reparaciones, pare el motor, espere a que todas las piezas móviles se detengan y retire el paquete de batería. Si no se siguen estas instrucciones, el resultado puede ser lesiones corporales graves o daños materiales.

**⚠ ADVERTENCIA:** Cuando haga servicio de ajustes y reparaciones, utilice únicamente piezas de repuesto idénticas. La utilización de cualquier otra pieza puede crear un peligro o causar daños al producto.

**AVISO:** Antes de cada uso, inspeccione todo el producto para determinar si hay piezas dañadas, si faltan piezas o si hay piezas flojas, tales como tornillos, tuercas, pernos, tapas, etc. Apriete firmemente todos los sujetadores y todas las tapas y no utilice este producto hasta que todas las piezas que falten o que estén dañadas hayan sido reemplazadas. Sírvase contactar a servicio al cliente o a un centro de servicio calificado para obtener asistencia.

### MANTENIMIENTO GENERAL

Evite utilizar solventes cuando limpie piezas de plástico. La mayoría de los plásticos son susceptibles de sufrir daños causados por diversos tipos de solventes comerciales y es posible que resulten dañados por el uso de estos. Use un paño limpio para eliminar la suciedad, el polvo, el aceite, la grasa, etc.

**⚠ ADVERTENCIA:** No deje en ningún momento que líquidos de freno, gasolina, productos a base de petróleo, aceites penetrantes, etc., entren en contacto con las piezas de plástico. Las sustancias químicas pueden dañar, debilitar o destruir el plástico, lo cual puede causar lesiones corporales graves.

### LIMPIEZA DE LA PÉRTIGA ELÉCTRICA TELESCÓPICA

1. Pare el motor y retire el paquete de batería.
2. Elimine la suciedad y los residuos de la pértiga eléctrica telescópica utilizando un paño húmedo con un detergente suave.

**AVISO:** No utilice detergentes fuertes en la carcasa de plástico ni en el mango. Tanto la carcasa como el mango pueden resultar dañados por ciertos aceites aromáticos, tales como los de pino y limón, y por solventes tales como el queroseno.

## **ALMACENAMIENTO DE LA PÉRTIGA ELÉCTRICA TELESCÓPICA**

1. Retire el paquete de batería de la pértiga eléctrica telescópica antes de almacenarla.
2. Limpie la pértiga eléctrica telescópica para retirar todos los materiales extraños.
3. Almacene la pértiga en un lugar que sea inaccesible para los niños.
4. Mantenga la pértiga alejada de los agentes corrosivos, tales como productos químicos de jardín y sales anticongelantes.

130.com.ua

## RESOLUCIÓN DE PROBLEMAS

Consulte el manual del operador del aditamento aplicable.

130.com.ua

# GARANTÍA

## POLÍTICA DE GARANTÍA

Garantía limitada de 5 años en equipos de energía para exteriores y energía portátil EGO POWER+ para uso doméstico personal.

Garantía limitada de 3 años en paquetes de baterías y cargadores con el Sistema EGO POWER+ para uso doméstico personal.

Garantía limitada de 2 años/1 año en equipos de energía para exteriores, energía portátil, paquetes de baterías y cargadores EGO para uso profesional y comercial.

Los períodos de garantía detallados por productos se pueden encontrar en línea en <http://egopowerplus.com/pages/warranty-policy>.

**Póngase en contacto con Servicio al Cliente de EGO de manera gratuita al 1-855-EGO-5656**, cuando tenga preguntas o reclamaciones de garantía.

## GARANTÍA LIMITADA DE SERVICIO

Los productos EGO están garantizados contra defectos de material o de fabricación a partir de la fecha de compra original al por menor durante el período de garantía aplicable. El producto defectuoso será reparado gratuitamente.

- a) Esta garantía se aplica solo al comprador original del distribuidor minorista autorizado de EGO y podría no ser transferible. Los distribuidores minoristas autorizados de EGO se identifican en línea, en <http://egopowerplus.com/pages/warranty-policy>.
- b) El período de garantía para productos reacondicionados o certificados de fábrica que se utilizan para fines residenciales es de 1 año, para fines industriales, profesionales o comerciales es de 90 días.
- c) El período de garantía para piezas del mantenimiento de rutina, incluidas, entre otras, cuchillas, cabezales de orilladoras, listones de cadenas, cadenas de motosierras, correas, barras raspadoras, boquillas de sopladores y todos los demás accesorios EGO, es de 90 días con fines residenciales y de 30 días para propósitos industriales, profesionales o comerciales. Estas piezas tienen cobertura durante 90/30 días por defectos de fabricación en condiciones normales de trabajo.
- d) Esta garantía queda nula si el producto se ha puesto en alquiler.
- e) Esta garantía no cubre daños producto de modificaciones, alteraciones o reparaciones no autorizadas.

- f) Esta garantía solo cubre defectos que surjan del uso normal y no cubre el mal funcionamiento, las fallas ni los defectos que resulten del mal uso, el abuso (que incluye la sobrecarga del producto más allá de su capacidad y sumergirlo en agua o en cualquier otro líquido), accidentes, negligencia o falta de instalación adecuada y mantenimiento o almacenamiento inadecuados.
- g) Esta garantía no cubre el deterioro normal del acabado exterior, incluidos, entre otros, rayones, abolladuras, trozos de pintura o cualquier corrosión o decoloración producida por el calor o limpiadores químicos y abrasivos.

## CÓMO OBTENER EL SERVICIO

Para obtener el servicio de garantía, póngase en contacto con Servicio al Cliente de EGO de manera gratuita al **1-855-EGO-5656**. Cuando pida un servicio cubierto por la garantía, debe presentar el recibo con la fecha original de venta. Un centro de servicio autorizado será seleccionado para reparar el producto de acuerdo con los términos establecidos en la garantía. Cuando lleve el producto al centro de servicio autorizado, es posible que deba hacer un pequeño depósito cuando deje la herramienta. Este depósito se reembolsará cuando se considere que el servicio de reparación se haya cubierto con la garantía.

## LIMITACIONES ADICIONALES

En la medida en que la ley aplicable lo permita, se deniegan todas las garantías implícitas, inclusive las garantías de COMERCIALIZABILIDAD o IDONEIDAD PARA UN PROPÓSITO ESPECÍFICO. Todas las garantías implícitas, inclusive las garantías de comerciabilidad o idoneidad para un propósito específico, que no se puedan denegar bajo la ley estatal, están limitadas al período de garantía aplicable definido al comienzo de este artículo.

Chervon North America no se hará responsable por daños directos, indirectos, accidentales o resultantes.

Algunos estados no permiten limitaciones con respecto a la duración de una garantía implícita y/o no permiten la exclusión o limitación de daños accidentales o resultantes, de modo que las limitaciones antes descritas podrían no aplicarse en su caso.

Esta garantía le otorga derechos legales específicos, pero podría tener también otros derechos que varían según el estado.

Para obtener el servicio al cliente, póngase en contacto con nosotros de manera gratuita al: **1-855-EGO-5656** o visite: **EGOPOWERPLUS.COM**  
EGO Customer Service, 769 SEWARD AVE NW / Suite 102 Grand Rapids, MI 49504