



PHONES

0 (800) 800 130  
(050) 462 0 130  
(063) 462 0 130  
(067) 462 0 130

130  
COM.UA

Internet store of  
autogoods



SKYPE

km-130

CAR RECEIVERS — Receivers • Media receivers and stations • Native receivers • CD/DVD changers • FM-modulators/USB adapters • Flash memory • Facia plates and adapters • Antennas • Accessories |  
CAR AUDIO — Car audio speakers • Amplifiers • Subwoofers • Processors • Crossovers • Headphones • Accessories | TRIP COMPUTERS — Universal computers • Model computers • Accessories |  
GPS NAVIGATORS — Portable GPS • Built-in GPS • GPS modules • GPS trackers • Antennas for GPS navigators • Accessories | VIDEO — DVR • TV sets and monitors • Car TV tuners • Cameras • Videomodules  
• Transcoders • Car TV antennas • Accessories | SECURITY SYSTEMS — Car alarms • Bike alarms • Mechanical blockers • Immobilizers • Sensors • Accessories | OPTIC AND LIGHT — Xenon • Bixenon • Lamps  
• LED • Stroboscopes • Optic and Headlights • Washers • Light, rain sensors • Accessories | PARKTRONICS AND MIRRORS — Rear parktronic • Front parktronic • Combined parktronic • Rear-view mirrors  
• Accessories | HEATING AND COOLING — Seat heaters • Mirrors heaters • Screen-wipers heaters • Engine heaters • Auto-refrigerators • Air conditioning units • Accessories | TUNING — Vibro-isolation  
• Noise-isolation • Tint films • Accessories | ACCESSORIES — Radar-detectors • Handsfree, Bluetooth • Windowlifters • Compressors • Beeps, loudspeakers • Measuring instruments • Cleaners • Car seats  
• Miscellaneous | MOUNTING — Installation kits • Upholstery • Grilles • Tubes • Cable and wire • Tools • Miscellaneous | POWER — Batteries • Converters • Start-charging equipment • Capacitors  
• Accessories | MARINE AUDIO AND ELECTRONICS — Marine receivers • Marine audio speakers • Marine subwoofers • Marine amplifiers • Accessories | CAR CARE PRODUCTS — Additives • Washer fluid •  
Care accessories • Car polish • Flavors • Adhesives and sealants | LIQUID AND OIL — Motor oil • Transmission oil • Brake fluid • Antifreeze • Technical lubricant



In store "130" you can find and buy almost all necessary goods for your auto in Kyiv and other cities, delivery by ground and postal services. Our experienced consultants will provide you with exhaustive information and help you to choose the very particular thing. We are waiting for you at the address

<https://130.com.ua>

130.com.ua

# Benutzerhandbuch

Vor der Benutzung des Produkts, bitte die Anleitung aufmerksam lesen.  
Das Handbuch dient insbesondere Ihrer Unterstützung bei der Benutzung des Produkts.

**Achtung:**

1. Bitte halten Sie strikt die entsprechenden nationalen Vorschriften ein; das Produkt darf nicht für illegale Zwecke verwendet werden, in anderem Falle müssen Sie die Konsequenzen selbst verantworten.
2. Bitte legen sie die Karte in korrekte Weise ein, um die Beschädigung der Karte oder des DVR zu vermeiden.
3. Wir empfehlen, die Dateien auf der Karte einmal die Woche zu löschen. Das Produkt ist kein ausschließlicher Speicher, deswegen sichern Sie bitte die wichtigen Dateien unverzüglich auf dem Computer oder einem anderen Gerät, um Datenverlust zu vermeiden.
4. Bitte prüfen sie die Konsole sorgfältig nach der Installation, um Schaden in Folge einer falschen Montage zu vermeiden.
5. Die Arbeitszeit der Batterie verringert sich im Laufe der Benutzung. Wird DVR für eine längere Zeit nicht benutzt, bitte laden Sie es vor der Benutzung auf.
6. Bitte das Produkt nicht in feuchter Umgebung benutzen. Es ist nicht wasserdicht.
7. Bitte keine Bilder oder Aufnahmen gegen direktes Sonnenlicht tätigen, um die Beschädigung der Geräteoptik zu vermeiden.
8. Bitte das Gerät nicht unter Bedingungen einer exzessiven Staubentwicklung benutzen, da die Linsen und andere Komponenten verschmutzt und die Kamerafunktionalität beeinträchtigt werden können. Bitte halten Sie die Linsen mit Hilfe der Brillenputztücher durch vorsichtige Reinigung sauber.
9. Das Produkt ist ein präzises elektronisches Gerät und sollte weder starken Erschütterungen, Vibrationen ausgesetzt noch in starken magnetischen und elektronischen Feldern benutzt werden.
10. Um eine Tiefentladung des DVR zu vermeiden, bitte das Gerät bei langer Nichtbenutzung alle drei Monate aufladen.
11. Bitte beachten sie, dass die Betriebstemperatur  $-10^{\circ}\text{C}$ - $50^{\circ}\text{C}$  und die Aufbewahrungstemperatur  $-20^{\circ}\text{C}$ - $70^{\circ}\text{C}$  beträgt. Ein lang anhaltendes Aussetzen der direkten Sonnenstrahlung kann zu Funktionsstörung des Gerätes, Verfärbung und Verformung des Gehäuses sowie zu Bildverzerrungen führen, insbesondere bei geschlossenen Autos, wo die Kabinentemperatur  $70^{\circ}\text{C}$  überschreiten kann.

**1. Konstruktion**

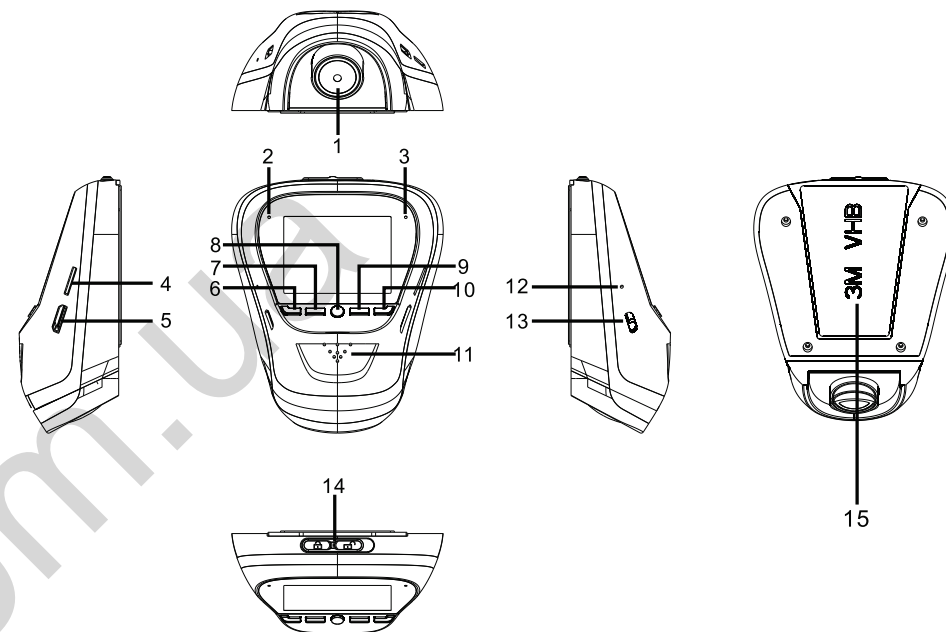

- |                        |                        |                            |
|------------------------|------------------------|----------------------------|
| 1. Linsen              | 2. Netzkontrollleuchte | 3. Betriebskontrollleuchte |
| 4. TF Kartensteckplatz | 5. HDMI-Port           | 6. Nach-Oben-Taste         |
| 7. Moduswechsel-Taste  | 8. EIN-/AUS-Taste      | 9. Menü-Taste              |
| 10. Nach-Unten-Taste   | 11. Lautsprecher       | 12. Reset-Taste            |
| 13. USB-Port           | 14. Riegel             | 15. 3M Glue                |

## 2. Funktionen

1. Unterstützung für diverse Videoauflösungen 1080P, 720P usw. mit ausgezeichneter Video- und Bildqualität.
2. Eingebautes Mikrofon/Lautsprecher.
3. Klang-/Stumm Tastenkombination.
4. LCD AUS Tastenkombination.
5. Unterstützt high capacity Micro SD Card.
6. Unterstützt nahtlose Videoschleife sowohl bei der Aufnahme als auch beim Laden.
7. Automatische Videoaufzeichnung beim Anlassen des Motors. Automatische Ausschaltungsverzögerung von 5 Sekunden nach dem Ausschalten des Motors.
8. Bewegungserkennung.
9. Unterstützt SOS und G-SENSOR zur Vermeidung der Überschreibung von wichtigen Dateien.
10. Eingebaute HD-Linsen mit breitem dynamischen Spektrum, 170 Grad breiter Aufnahmewinkel für ausgezeichnete Videoqualität bei Tages- und Nachtaufnahmen.
11. Eingebauter HDMI-Ausgang.
12. Unterstützt Parkplatz-Überwachungsfunktion.

## 3. Funktionen

### 1. EIN/AUS

I. Einschalten.

Wenn ausgeschaltet, kurz EIN-/AUS-Taste drücken. DVR geht in den Videomodus über und startet die Aufnahme automatisch, wenn grünes Licht blinkt. Oder, wenn im ausgeschalteten Zustand, DVR mit dem Fahrzeugladegerät verbinden, um den Videomodus einzuschalten und die Aufnahme automatisch zu starten. Wird das Ladegerät ausgeschaltet, speichert DVR automatisch aktuelle Datei und schaltet nach der Verzögerungszeit aus.

Bemerkung: Auf dem LDC-Bildschirm erscheint „BITTE DIE SD-KARTE EINSTECKEN“, wenn die Micro SD Karte nicht eingesteckt ist. Wird die Micro-SD-Karte beim Betriebsmodus des DVR eingesteckt, wird DVR automatisch ausschalten.

II. Ausschalten

Im Betriebsmodus die EIN-/AUS-Taste lange drücken, um DVR auszuschalten.

Bemerkung: Beim niedrigen Batteriestand erscheint auf dem Bildschirm eine Meldung „Niedriger Batteriestand“ und DVR speichert die aktuelle Datei automatisch und schaltet aus.

### 2. Laden der Batterie

Es gibt zwei Arten des Batterieladens:

1. Mit einem USB-Kabel
2. Mit Fahrzeugladegerät (empfohlen)

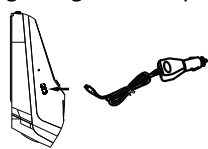
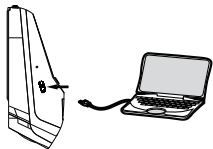

Bemerkung: Beim Laden wird die rote Diode konstant leuchten und erlischt automatisch, wenn der Ladevorgang abgeschlossen ist.

## 3. Einstecken der Micro-SD-Karte

Einfach die Micro-SD-Karte in den Slot, in der angegebenen Richtung einstecken, bis der „Di“-Klang ertönt.



**Entnehmen der microSD-Karte:** Drücken Sie zuerst auf die microSD-Karte, sie springt anschließend heraus (Es ist ratsam, zuvor die Autokamera auszuschalten).

## 4. Video

Die EIN-/AUS-Taste drücken um DVR einzuschalten. Grünes Licht blinkt, wenn das Gerät sich im Video-Modus befindet. Die EIN-/AUS-Taste drücken um die Aufnahme zu stoppen und die aktuelle Datei zu speichern, anschließend geht DVR in die Bereitschaft über und die grüne Leuchte leuchtet dauerhaft. Im Bereitschaftsmodus die EIN-/AUS-Taste drücken, um die Aufnahme zu starten. Erneut drücken, um die Aufnahme zu stoppen.

Während der Aufnahme die MODUS-Taste drücken um den Klang ein-/auszuschalten.

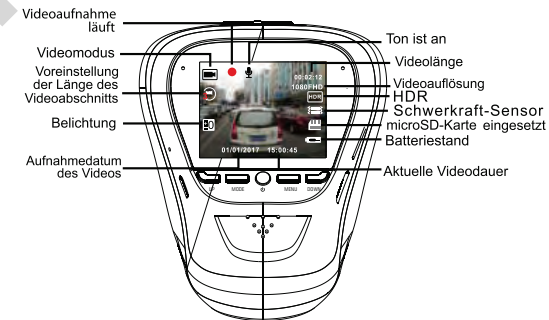

## 5. Bild

Im Bereitschaft-Modus die MODUS-Taste drücken um in den Bild-Modus zu wechseln. Die EIN-/AUS-Taste drücken, um Bilder mit einer Klangbestätigung aufzunehmen.

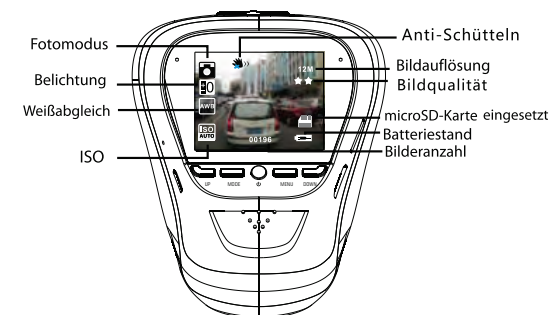

## 6. Wiedergabe und Löschen

Im Bereitschaft-Modus kurz zwei Mal die MODUS-Taste drücken, um in den Wiedergabe-Modus zu gelangen. Die NACH OBEN-/UNTEN-Taste drücken, um die Datei auszuwählen. Die EIN-/AUS-Taste wird zum Abspielen oder Pausieren benutzt. Während der Wiedergabe die MODUS-Taste drücken, um anzuhalten, ein langes Drücken der NACH OBEN-/UNTEN-Taste stellt die Lautstärke ein und ein kurzes Drücken spult vor oder zurück. Die MENÜ-Taste drücken, um in den Lösch-Modus zu gelangen. Die NACH OBEN-/UNTEN-Taste wird zum Auswählen von „aktuelle Datei löschen“ oder „alle Dateien löschen“ benutzt. Das Drücken der EIN-/AUS-Taste bestätigt den Vorgang. Die MENÜ-Taste drücken, um den Lösch-Modus zu verlassen und in den Wiedergabe-Modus zurückzukehren.

Videovorschau



Fotovorschau

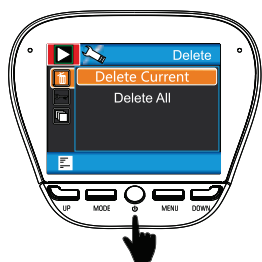

## 7. G-SENSOR

Wenn im Video-Modus das Auto abrupt abbrems oder einen starken Schlag erfährt, wird der G-SENSOR aktiviert um zu verhindern, dass die aktuelle Video-Datei überschrieben wird. Drei Einstellungsstufen (hoch, mittel, niedrig) für verschiedene Autoeigentümer.

Bemerkung: Alle gesperrten Dateien werden im Loop-Modus vor der Überschreibung geschützt.

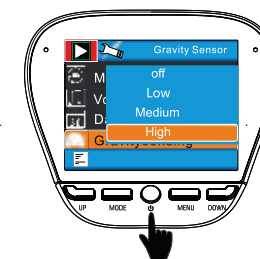
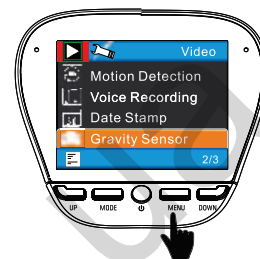

## 8. SOS

Während der Aufnahme die MENÜ-Taste drücken, um die Datei manuell zu speichern, um den Verlust wichtiger Daten zu vermeiden.

Bemerkung: Alle gesperrten Dateien werden im Loop-Modus vor der Überschreibung geschützt.

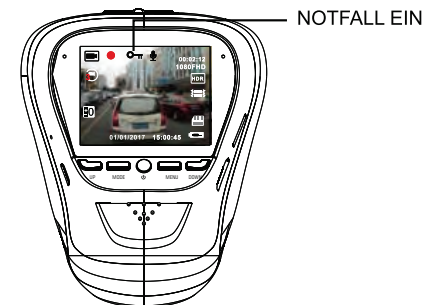

## 9. Digitaler Zoom

Im Video-/Bild-Modus kurz die NACH-OBEN-Taste drücken, um maximal 4-fachen Zoom zu nutzen. Kurz die NACH-UNTEN-Taste drücken um auszuzoomen, das Minimum beträgt 1:1.

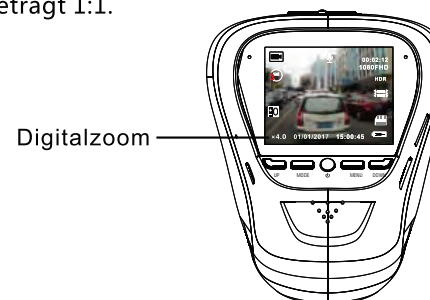

## 10. HDMI

Das HDMI-Kabel nutzen, um mit einem HD-TV zu verbinden und zum HDMI-Kanal zu wechseln. Die Kamera und den Bereitschaft-Modus einschalten, Bilder aufnehmen oder wiedergeben.



## 11. Parkplatz-Überwachung

In den Menü-Einstellungen die Parkplatz-Überwachung-Funktion einschalten - der Buchstabe P wird eingeblendet (das P-Symbol verschwindet, wenn die Parkplatz-Überwachung ausgeschaltet wird).

Die Kamera ausschalten, sie wird automatisch eingeschaltet, wenn Vibrationen entdeckt werden und schaltet sich nach 10 Sekunden der Aufzeichnung aus. Im Bereitschaft-Modus lange die MODUS-Taste drücken, um die Parkplatz-Überwachung-Funktion ein-/auszuschalten, diese Funktion wird benutzt, um die Überwachung auszusetzen.



## 4. Systemeinstellungen

Im Bereitschaft-Modus die MENÜ-Taste drücken, um in die Systemeinstellungen zu gelangen. Die NACH-OBEN-/ UNTEN-Taste drücken, um die Einstellungen auszuwählen und die EIN-/AUS-Taste drücken, um in die Unterkategorien zu gelangen. Die NACH-OBEN-/UNTEN-Taste drücken, um die spezifischen Parameter auszuwählen und die EIN-/AUS-Taste drücken, um zu bestätigen. Um die Systemeinstellungen zu verlassen, MENÜ-Taste drücken. Hier wurden spezifische Kategorien angegeben.

MODUS	Kategorie	Unterkategorie	Kommentar
Video	Auflösung	1080FHD 1920x1080 720P 1280x720 WVGA 848x480 VGA 640x480	Fabrikeinstellungen: 1080FHD
	Loop-Aufnahme	Aus/3Minuten/5Minuten/10Minuten	Fabrikeinstellungen: 3 Minuten
	HDR	EIN/AUS	Fabrikeinstellungen: Ein
	Belichtung	+2.0, +5/3, +4/3, +1.0, +2/3, +1/3, +0.0, -1/3, -2/3, -1.0, -4/3, -5/3, -2.0	Fabrikeinstellungen: +0.0
	Bewegungsdetektion	EIN/AUS	Fabrikeinstellungen: Aus
	Sprachaufnahme	EIN/AUS	Fabrikeinstellungen: Ein
	Datumstempel	EIN/AUS	Fabrikeinstellungen: Ein
	Gravitationssensor	Aus/Niedrige Sensibilität/Mittlere Sensibilität/Hohe Sensibilität	Fabrikeinstellungen: Mittlere Sensibilität
	Parkplatz-Überwachung	Aus/Niedrig/Mittel/Hoch	Fabrikeinstellungen: Aus
Bild Einstel- lungen	Selbstausröser	Single/2S Timer/5S Timer/10S Timer	Fabrikeinstellungen: Single
	Auflösung	12M/10M/8M/5M/3M/2MHD/VGA/1.3M	Fabrikeinstellungen: 12 M
	Sequenz	EIN/AUS	Fabrikeinstellungen: Aus
	Qualität	Fein/Normal/ Economy	Fabrikeinstellungen: Normal
	Schärfe	Stark/Normal/Soft	Fabrikeinstellungen: Normal
	Weißabgleich	Auto/Tageslicht/Bewölkt/Wolfram/ fluoreszierend	Fabrikeinstellungen: AUTO
	Farbe	Farbe/Schwarz & Weiß/Sepia	Fabrikeinstellungen: Farbe
	ISO	AUTO/100/200/400	Fabrikeinstellungen: AUTO
	Belichtung	+0.0, -1/3, -2/3, -1.0, -4/3, -5/3, -2.0, +2.0, +5/3, +4/3, +1.0, +2/3, +1/3	Fabrikeinstellungen: +0.0
	Anti-shaking	Aus/Ein	Fabrikeinstellungen: Aus
	Diashow	Aus/2 Sekunden/5 Sekunden	Fabrikeinstellungen: Aus
	Datumstempel	Aus, Datum, Datum/Zeit	Fabrikeinstellungen: Datum/Zeit

Wiedergabe	Löschen	Aktuelle Datei löschen/Alle Dateien löschen	
	Schützen	Aktuelle Datei sperren/Aktuelle Datei entsperren/Alle Dateien sperren/Alle Dateien entsperren	
	Diashow	2 Sekunden/5 Sekunden/8 Sekunden	Fabrikeinstellungen: 2 Sekunden
Systemeinstellungen	Datum/Zeit	MM/DD/YY,DD/MM,YY,YY/MM/DD	DD/MM/YY
	Auto-Ausschaltung	Aus/3 Minuten/5 Minuten/10 Minuten	Fabrikeinstellungen: Aus
	Piep-Ton	Aus/Ein	Fabrikeinstellungen: Ein
	Sprache	English/Français/Español/Português/Deutsch/Italiano/ 简体中文 / 繁体中文 / Русский/日本語 /Polski/čeština / 한국어/magyar nyelv/ Azərbaycan	Fabrikeinstellungen: English
	Frequenz	50Hz/60Hz	50Hz
	LCD AUS	Aus/30 Sekunden/1 Minute/2 Minuten	Fabrikeinstellungen: 1 Minute
	KFZ-Kennzeichen	Aus/Ein	Fabrikeinstellungen: Aus
	Verzögertes Ausschalten	Aus/5 Sekunden/10 Sekunden/30 Sekunden	Fabrikeinstellungen: 5 Sekunden
	Format	Micro-SD-Karte	
	Standard-Einstellungen	Menüeinstellungen auf Standardwerte zurücksetzen/Abbrechen/OK	
Version	Aktuelle Versionsnummer		

Lizenzinstellungen anpassen: Im Lizenzinstellungen-Fenster die NACH-OBEN-/ UNTEN-Taste drücken, um 0-9 oder A-Z auszuwählen. Die MENÜ-Taste wird zum Bestätigen und zum Übergang zu weiteren Einstellungen genutzt. Die Tasten EIN/ AUS drücken, um zu speichern und die Lizenzinstellungen zu verlassen.

## 5. Anschluss an den Computer

### Videos und Fotos herunterladen

1. Wenn Sie DVR an den Computer mit Hilfe eines USB-Kabels verbinden, leuchtet die rote Signaldiode dauerhaft. Der Bildschirm zeigt die Kategorien: Massenspeicher und die PC-Kamera an.
2. Wird der DVR-Speicher gewählt, so ändert sich der Bildschirm und wird blau. Die Micro-SD-Karte wird vom Computer erkannt.
3. Den Computer nutzen um zwischen den Dateien zu navigieren und sie zu verwalten.
4. Wird die PC-Kamera ausgewählt, kann DVR als PC-Kamera genutzt werden und der DVR-Bildschirm wird blau. Langes Drücken auf EIN-/AUS-Taste und das Ausziehen des USB-Kabels schaltet das Gerät aus.
5. Die EIN-/AUS-Taste drücken, um DVR auszuschalten, um die Batterie aufzuladen. Die rote Signaldiode bleibt dauerhaft eingeschaltet.

**Bemerkung:** Falsche Bedienung kann einen DVR-Absturz verursachen. Bitte einen schmalen, harten Gegenstand benutzen, um die Reset-Taste zu drücken. Nach dem Neustart befindet sich DVR im Normal-Modus.

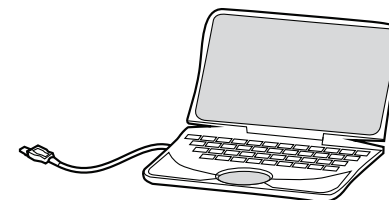
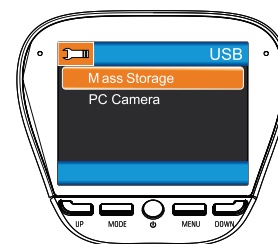

## 6. Produktspezifikation

**Bemerkung:** Die Spezifikation kann auf Grund von Updates Veränderungen unterliegen. Bitte die Angaben als Standardwerte betrachten.

LCD-Größe	2.0 Zoll TFT Screen
CMOS Sensor	3.0MP
Sichtwinkel	170 Grad Ultra-Wide-Blickwinkel
Minimale Beleuchtung	1 LUX
Videauflösung	1920x1080P/1280x720P/848 x480P /640x480P
Videoformat	MOV@H.264
Frames	30fps
Bildauflösung	12M/10M/8M/5M/3M/2MHD/VGA/1.3M
Image-Format	JPG
Bewegungsdetektion	Unterstützt
Loop-Aufnahme	Aus/3Minuten/5Minuten/10Minuten
G-SENSOR und SOS	Unterstützt
LCD AUS	Unterstützt
Sprachaufnahme	Unterstützt
Digitaler Zoom	Maximal 4-fach
Parkplatz-Überwachung	Unterstützt
Speicher-Karte	Micro-SD-Karte (echte Hochgeschwindigkeit-Speicherkarte Klasse 6 oder darüber empfohlen)
Speicher-Kartengröße	Max. 64GB unterstützt
OUTPUT	USB2.0
Power Port	DC5V/1000MA
Stromfrequenz	50HZ/60HZ
Batteriekapazität	300mAH
Mikrophon/Lautsprecher	Unterstützt
Videoausgang	HDMI
Sprache	English/Français/Español/Português/Deutsch /Italiano/ 简体中文/ 繁体中文 /Русский/日本語/PolSKI/čeština /한국어/magyar nyelv/Azərbaycan
DVR N.W	80g
LCD-Größe	82(L)*41(W)*101(H)

## 7. Bracket Installation



1. Den 3M-Glue auflegen



2. Auf den Kartensteckplatz ausrichten



3. Den Riegel nach links drücken



4. Die Montage beenden

## 8. Zubehör

Folgende Ausstattung ist optional. Diese ist als Standard zu betrachten. Der Lieferer behält sich vor, Änderungen ohne vorherige Ankündigung einzuführen.



Fahrzeug-Ladegerät

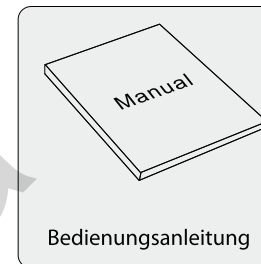

Bedienungsanleitung

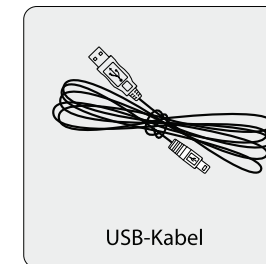

USB-Kabel



3M Glue