



PHONES

0 (800) 800 130
(050) 462 0 130
(063) 462 0 130
(067) 462 0 130

130
COM.UA

Internet store of
autogoods



SKYPE

km-130

CAR RECEIVERS — Receivers • Media receivers and stations • Native receivers • CD/DVD changers • FM-modulators/USB adapters • Flash memory • Facia plates and adapters • Antennas • Accessories |
 CAR AUDIO — Car audio speakers • Amplifiers • Subwoofers • Processors • Crossovers • Headphones • Accessories | TRIP COMPUTERS — Universal computers • Model computers • Accessories |
 GPS NAVIGATORS — Portable GPS • Built-in GPS • GPS modules • GPS trackers • Antennas for GPS navigators • Accessories | VIDEO — DVR • TV sets and monitors • Car TV tuners • Cameras • Videomodules
 • Transcoders • Car TV antennas • Accessories | SECURITY SYSTEMS — Car alarms • Bike alarms • Mechanical blockers • Immobilizers • Sensors • Accessories | OPTIC AND LIGHT — Xenon • Bixenon • Lamps
 • LED • Stroboscopes • Optic and Headlights • Washers • Light, rain sensors • Accessories | PARKTRONICS AND MIRRORS — Rear parktronic • Front parktronic • Combined parktronic • Rear-view mirrors
 • Accessories | HEATING AND COOLING — Seat heaters • Mirrors heaters • Screen-wipers heaters • Engine heaters • Auto-refrigerators • Air conditioning units • Accessories | TUNING — Vibro-isolation
 • Noise-isolation • Tint films • Accessories | ACCESSORIES — Radar-detectors • Handsfree, Bluetooth • Windowlifters • Compressors • Beeps, loudspeakers • Measuring instruments • Cleaners • Car seats
 • Miscellaneous | MOUNTING — Installation kits • Upholstery • Grilles • Tubes • Cable and wire • Tools • Miscellaneous | POWER — Batteries • Converters • Start-charging equipment • Capacitors
 • Accessories | MARINE AUDIO AND ELECTRONICS — Marine receivers • Marine audio speakers • Marine subwoofers • Marine amplifiers • Accessories | CAR CARE PRODUCTS — Additives • Washer fluid •
 Care accessories • Car polish • Flavors • Adhesives and sealants | LIQUID AND OIL — Motor oil • Transmission oil • Brake fluid • Antifreeze • Technical lubricant



In store "130" you can find and buy almost all necessary goods for your auto in Kyiv and other cities, delivery by ground and postal services. Our experienced consultants will provide you with exhaustive information and help you to choose the very particular thing. We are waiting for you at the address

<https://130.com.ua>

WAECO

by Dometic GROUP



CF35



CF40



CF50



CF60

CF35, CF40, CF50, CF60

DE	6	Kompressor-Kühlbox Bedienungsanleitung	NO	153	Kjøleboks med kompressor Bruksanvisning
EN	24	Compressor Cooler Instruction Manual	FI	171	Kompressorikyilmälaatikko Käyttöohje
FR	42	Glacière à compression Manuel d'utilisation	PT	189	Geleira com compressor Manual de instruções
ES	61	Nevera por compresor Instrucciones de uso	RU	208	Компрессорный холодильник Инструкция по эксплуатации
IT	80	Frigorifero a compressore Istruzioni per l'uso	PL	227	Przenośna lodówka kompresorowa Instrukcja obsługi
NL	99	Compressorkoelbox Gebruiksaanwijzing	CS	246	Kompressorový chladicí box Návod k obsluze
DA	117	Kompressor-køleboks Betjeningsvejledning	SK	264	Chladiaci box s kompresorom Návod na obsluhu
SV	135	Kylbox med kompressor Bruksanvisning			

DE Fordern Sie weitere Informationen zur umfangreichen Produktpalette aus dem Hause Dometic WAECO an. Bestellen Sie einfach unsere Kataloge kostenlos und unverbindlich unter der Internetadresse: www.dometic-waeco.de

EN We will be happy to provide you with further information about Dometic WAECO products. Please order our free catalogue with no obligation to buy on our homepage: www.dometic-waeco.com

FR Demandez d'autres informations relatives à la large gamme de produits de la maison Dometic WAECO. Commandez tout simplement notre catalogue gratuitement et sans engagement à l'adresse internet suivante : www.dometic-waeco.com

ES Solicite más información sobre la amplia gama de productos de la empresa Dometic WAECO. Solicite simplemente nuestros catálogos de forma gratuita y sin compromiso en la dirección de Internet: www.dometic-waeco.com

IT Per ottenere maggiori informazioni sull'ampia gamma di prodotti Dometic WAECO è possibile ordinare una copia gratuita e non vincolante del nostro Catalogo all'indirizzo Internet: www.dometic-waeco.com

NL Maak kennis met het omvangrijke productscala van de firma Dometic WAECO. Bestel onze catalogus gratis en vrijblijvend onder het internetadres: www.dometic-waeco.com

DA Bestil yderligere information om det omfattende produktudvalg fra Dometic WAECO. Bestil vores katalog gratis og uforpligtende på internetadressen: www.dometic-waeco.com

SV Inhämta mer information om den omfattande produktpaletten från Dometic WAECO: Beställ våra kataloger gratis och utan förpliktelser under vår Internetadress: www.dometic-waeco.com

NO Be om mer informasjon om det rikholdige produktutvalget fra Dometic WAECO. Bestill vår katalog gratis uforbindtlig på Internettadressen: www.dometic-waeco.com

FI Pyytää lisää tietoa Dometic WAECO:n kattavista tuotevalikoimista. Tilatkaa tuotekuvastomme maksutta ja sitoumuksetta internet-osoitteesta: www.dometic-waeco.com

RU Запросите дальнейшую информацию об обширном ассортименте продукции компании Dometic WAECO. Просто закажите наши каталоги на сайте www.dometic-waeco.com; эта услуга предоставляется бесплатно и ни к чему не обязывает.

PL Proszę się zapoznać z informacjami na temat szerokiej gamy produktów Dometic WAECO. Proszę zamówić nasz bezpłatny katalog i zapoznać się z niewiążącą ofertą pod adresem: www.dometic-waeco.com

CS Žádejte další informace o rozsáhlé nabídce výrobků firmy Dometic WAECO. Stačí zdarma a nezávazně objednat naše katalogy na internetové adrese: www.dometic-waeco.com

SK Vyžiadaťe si ďalšie informácie o rozsiahlej palete výrobkov Dometic WAECO. Objednajte si bezplatne a nezáväzne náš katalóg na internetovej adrese: www.dometic-waeco.com

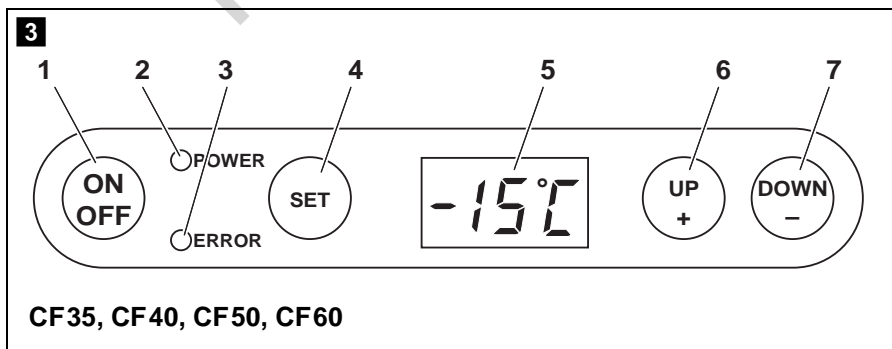
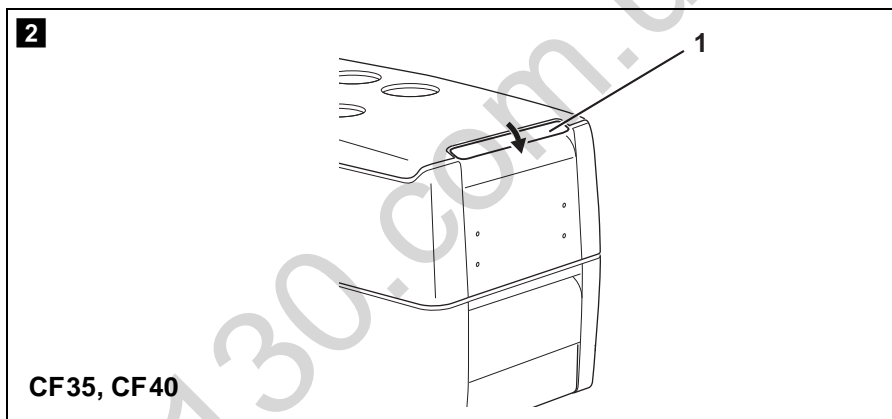
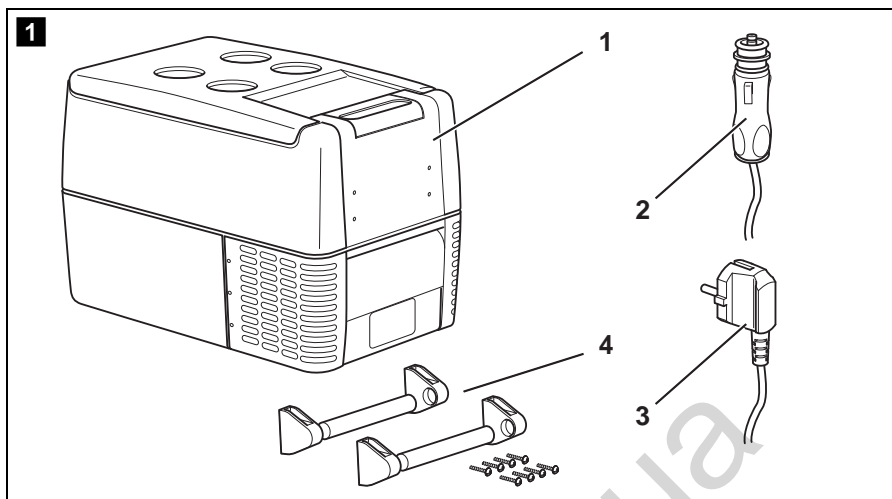

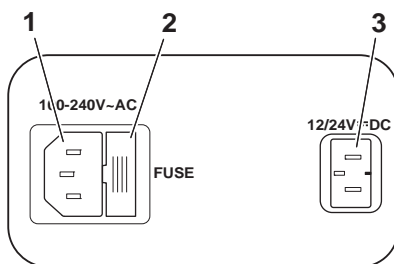
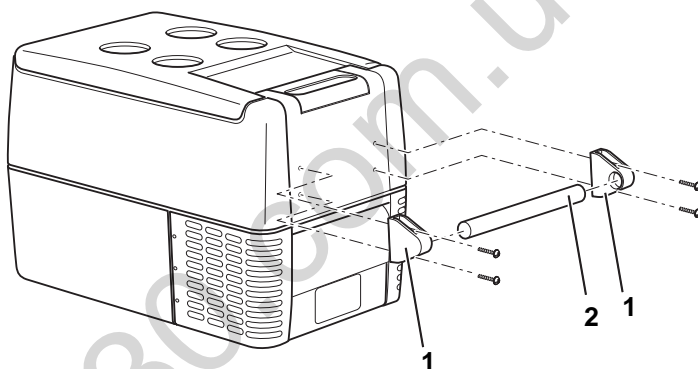
4**5**

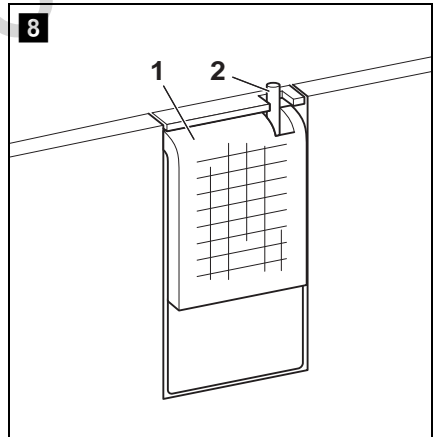
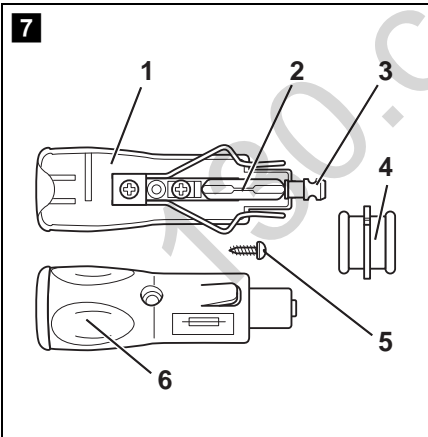
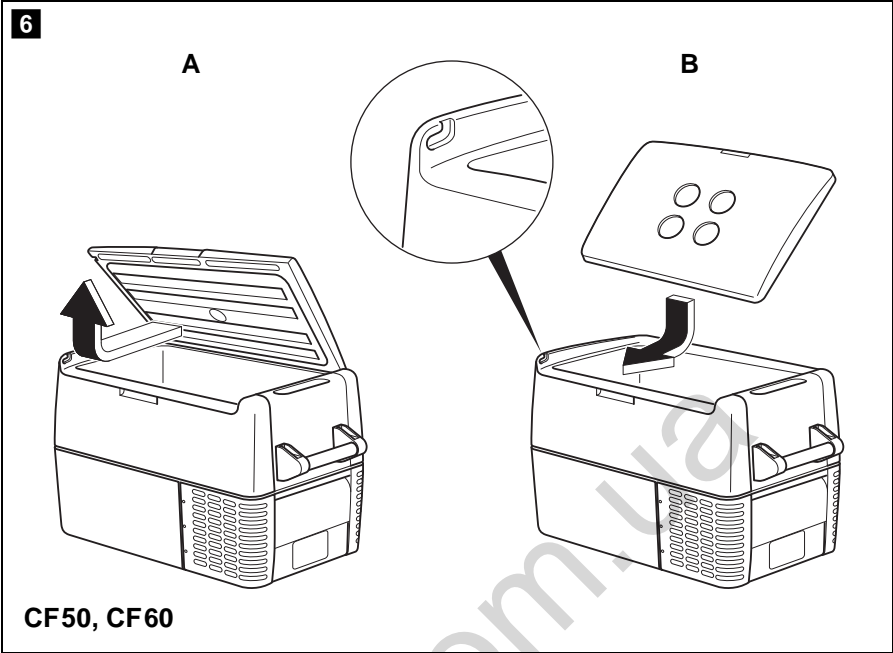

Bitte lesen Sie diese Anleitung vor der Inbetriebnahme sorgfältig durch und bewahren Sie sie auf. Geben Sie sie im Falle einer Weitergabe des Gerätes an den Nutzer weiter.

Der Hersteller haftet nicht für Schäden, die durch **nicht bestimmungsgemäßen Gebrauch** oder **falsche Bedienung** verursacht werden.

Inhaltsverzeichnis

1	Erklärung der Symbole	7
2	Sicherheitshinweise	7
2.1	Allgemeine Sicherheit	7
2.2	Sicherheit beim Betrieb des Gerätes	9
3	Lieferumfang	10
4	Bestimmungsgemäßer Gebrauch	10
5	Funktionsbeschreibung	11
5.1	Funktionsumfang	11
5.2	Bedien- und Anzeigeelemente	12
6	Bedienung	13
6.1	Vor dem ersten Gebrauch	13
6.2	Tipps zum Energiesparen	14
6.3	Kühlbox anschließen	14
6.4	Batteriewächter verwenden	15
6.5	Kühlbox benutzen	16
6.6	Temperatur einstellen	18
6.7	Kühlbox ausschalten	18
6.8	Kühlbox abtauen	18
6.9	Gerätesicherung austauschen	19
6.10	Steckersicherung (12/24 V) austauschen	19
6.11	Leuchtkörper wechseln	19
7	Reinigung und Pflege	20
8	Gewährleistung	20
9	Störungsbeseitigung	21
10	Entsorgung	22
11	Technische Daten	22

1 Erklärung der Symbole



GEFAHR!

Sicherheitshinweis: Nichtbeachtung führt zu Tod oder schwerer Verletzung.



WARNUNG!

Sicherheitshinweis: Nichtbeachtung kann zu Tod oder schwerer Verletzung führen.



VORSICHT!

Sicherheitshinweis: Nichtbeachtung kann zu Verletzungen führen.



ACHTUNG!

Nichtbeachtung kann zu Materialschäden führen und die Funktion des Produktes beeinträchtigen.



HINWEIS

Ergänzende Informationen zur Bedienung des Produktes.

- **Handlung:** Dieses Symbol zeigt Ihnen, dass Sie etwas tun müssen. Die erforderlichen Handlungen werden Schritt für Schritt beschrieben.
- ✓ Dieses Symbol beschreibt das Ergebnis einer Handlung.

Abb. 1 5, Seite 3: Diese Angabe weist Sie auf ein Element in einer Abbildung hin, in diesem Beispiel auf „Position 5 in Abbildung 1 auf Seite 3“.

2 Sicherheitshinweise

2.1 Allgemeine Sicherheit



GEFAHR!

- Bei Booten: Sorgen Sie bei Netzbetrieb unbedingt dafür, dass Ihre Stromversorgung über einen FI-Schalter abgesichert ist.

**WARNUNG!**

- Wenn das Gerät sichtbare Beschädigungen aufweist, dürfen Sie es nicht in Betrieb nehmen.
- Reparaturen an diesem Gerät dürfen nur von Fachkräften durchgeführt werden. Durch unsachgemäße Reparaturen können erhebliche Gefahren entstehen.
- Personen (einschließlich Kinder), die aufgrund ihrer physischen, sensorischen oder geistigen Fähigkeiten oder ihrer Unerfahrenheit oder Unkenntnis nicht in der Lage sind, das Gerät sicher zu benutzen, sollten dieses Gerät nicht ohne Aufsicht oder Anweisung durch eine verantwortliche Person nutzen.
- **Elektrogeräte sind kein Kinderspielzeug!**
Verwahren und benutzen Sie das Gerät außerhalb der Reichweite von Kindern.
- Kinder sollten beaufsichtigt werden, um sicherzustellen, dass sie nicht mit dem Gerät spielen.
- Wenn das Anschlusskabel dieses Gerätes beschädigt wird, muss es durch den Hersteller, seinen Kundendienst oder eine ähnlich qualifizierte Person ersetzt werden, um Gefährdungen zu vermeiden.
- Lagern Sie keine explosionsfähigen Substanzen wie z. B. Sprühdosen mit Treibgas im Gerät.

**VORSICHT!**

- Trennen Sie das Gerät vom Netz
 - vor jeder Reinigung und Pflege
 - nach jedem Gebrauch
- Lebensmittel dürfen nur in Originalverpackungen oder geeigneten Behältern eingelagert werden.

**ACHTUNG!**

- Schließen Sie das Gerät nur wie folgt an:
 - mit dem DC-Anschlusskabel an die DC-Bordsteckdose (z. B. Zigarettenanzünder) im Fahrzeug
 - oder mit dem 230-V-Anschlusskabel an das 230-V-Wechselstromnetz
- Vergleichen Sie die Spannungsangabe auf dem Typenschild mit der vorhandenen Energieversorgung.

- Das Kühlgerät ist nicht geeignet für den Transport ätzender oder lösungsmittelhaltiger Stoffe.
- Ziehen Sie den Stecker nie am Anschlusskabel aus der Steckdose.
- Wenn das Kühlgerät an der DC-Steckdose angeschlossen ist: Klemmen Sie Ihr Kühlgerät und andere Verbraucher von der Batterie ab, bevor Sie ein Schnellladegerät anschließen.
- Wenn das Kühlgerät an der DC-Steckdose angeschlossen ist: Trennen Sie die Verbindung oder schalten Sie das Kühlgerät aus, wenn Sie den Motor ausschalten. Sonst kann die Batterie entladen werden.

2.2 Sicherheit beim Betrieb des Gerätes



GEFAHR!

- Fassen Sie nie mit bloßen Händen an blanke Leitungen. Dies gilt vor allem beim Betrieb am Wechselstromnetz.



VORSICHT!

- Achten Sie vor der Inbetriebnahme darauf, dass Zuleitung und Stecker trocken sind.



ACHTUNG!

- Benutzen Sie keine elektrischen Geräte innerhalb des Kühlgerätes, außer wenn diese Geräte vom Hersteller dafür empfohlen werden.
- Stellen Sie das Gerät nicht in der Nähe von offenen Flammen oder anderen Wärmequellen (Heizung, starke Sonneneinstrahlung, Gasöfen usw.) ab.
- **Überhitzungsgefahr!**
Achten Sie stets darauf, dass beim Betrieb entstehende Wärme ausreichend abgeführt werden kann. Sorgen Sie dafür, dass das Gerät in ausreichendem Abstand zu Wänden oder Gegenständen steht, sodass die Luft zirkulieren kann.
- Achten Sie darauf, dass die Lüftungsöffnungen nicht abgedeckt werden.
- Füllen Sie keine Flüssigkeiten oder Eis in den Innenbehälter.
- Tauchen Sie das Gerät nie in Wasser.
- Schützen Sie das Gerät und die Kabel vor Hitze und Nässe.

3 Lieferumfang

Abb. **1**, Seite 3, zeigt den Lieferumfang.

Pos.	Menge	Bezeichnung
1	1	Kühlbox
2	1	Anschlusskabel für 12/24-V===-Anschluss
3	1	Anschlusskabel für 100–240-V~-Anschluss
4	2	Tragegriff, bestehend aus: <ul style="list-style-type: none"> – 2 Haltern – 1 Griffstück – 4 Befestigungsschrauben
–	1	Bedienungsanleitung

4 Bestimmungsgemäßer Gebrauch



Die Kühlbox eignet sich zum Kühlen und Tiefkühlen von Lebensmitteln. Das Gerät ist auch für den Betrieb auf Booten geeignet.



Das Gerät ist für den Betrieb an einer 12-V===- oder 24-V===-Bordnetzsteckdose eines Fahrzeugs (z. B. Zigarettenanzünder), Boots oder Wohnmobils sowie an einem 100–240-V~-Wechselstromnetz ausgelegt.



VORSICHT! Gesundheitsgefahr!

Prüfen Sie bitte, ob die Kühlleistung des Gerätes den Anforderungen der Lebensmittel oder Medikamente entspricht, die Sie kühlen wollen.

5 Funktionsbeschreibung

Die Kühlbox kann Waren abkühlen und kühl halten sowie tiefkühlen. Die Kühlung erfolgt durch einen wartungsfreien Kühlkreislauf mit Kompressor. Die extrastarke Isolierung und der leistungsstarke Kompressor gewährleisten eine besonders schnelle Kühlung.

Die Kühlbox ist für den mobilen Einsatz geeignet.

Beim Einsatz auf Booten kann die Kühlbox einer Dauerkrängung von 30° ausgesetzt werden.

5.1 Funktionsumfang

- Netzteil mit Vorrangschaltung zum Anschluss an Wechselspannung
- Dreistufiger Batteriewächter zum Schutz der Fahrzeugbatterie
- Turbo-Modus zum schnelleren Kühlen
- Display mit Temperaturanzeige, wird bei niedriger Batteriespannung automatisch abgeschaltet
- Temperatureinstellung: Mit zwei Tasten in 1 °C-(2 °F)-Schritten
- Montierbare Tragegriffe

5.2 Bedien- und Anzeigeelemente

CF35, CF40

Verriegelung des Deckels: Abb. **2** 1, Seite 3

CF35, CF40, CF50, CF60

Bedienfeld (Abb. **3**, Seite 3)

Pos.	Bezeichnung	Erklärung
1	ON OFF	Schaltet die Kühlbox ein oder aus, wenn die Taste ein bis zwei Sekunden gedrückt wird
2	POWER	Betriebsanzeige LED leuchtet grün: Kompressor ist an LED leuchtet orange: Kompressor ist aus LED blinkt orange: Display wurde automatisch abgeschaltet, weil die Batteriespannung niedrig ist
3	ERROR	LED blinkt rot: eingeschaltetes Gerät ist nicht betriebsbereit
4	SET	Wählt den Eingabemodus – Temperatureinstellung – Angabe von °Celsius oder °Fahrenheit – Batteriewächter einstellen
5	–	Display, zeigt die Werte an
6	UP +	Einmal antippen erhöht den gewählten Eingabewert
7	DOWN –	Einmal antippen verringert den gewählten Eingabewert

Anschlussbuchsen (Abb. **4**, Seite 4):

Pos.	Bezeichnung
1	Anschlussbuchse Wechselspannungsversorgung
2	Sicherungshalter
3	Anschlussbuchse Gleichspannungsversorgung

6 Bedienung

6.1 Vor dem ersten Gebrauch



HINWEIS

Bevor Sie die neue Kühlbox in Betrieb nehmen, sollten Sie sie aus hygienischen Gründen innen und außen mit einem feuchten Tuch reinigen (siehe auch „Reinigung und Pflege“ auf Seite 20).

Griffe montieren

Die Griffe liegen lose bei. Falls Sie die Griffe montieren wollen, gehen Sie wie folgt vor:

- Stecken Sie jeweils zwei Halter (Abb. **5** 1, Seite 4) und ein Griffstück (Abb. **5** 2, Seite 4) zu einem Griff zusammen.
- Befestigen Sie den Griff mit den beiliegenden Schrauben in den vorgesehenen Bohrungen.

Deckelanschlag umdrehen

CF50, CF60

Sie können den Deckelanschlag umdrehen, falls Sie den Deckel zur anderen Seite öffnen möchten. Gehen Sie hierzu wie folgt vor:

- Öffnen Sie den Deckel und ziehen Sie ihn heraus (Abb. **6** A, Seite 5).
- Drehen Sie den Deckel.
- Setzen Sie den Deckel in die Deckelaufnahmen auf der gegenüberliegenden Seite der Kühlbox ein (Abb. **6** B, Seite 5).

Temperatureinheit wählen

Sie können zur Temperaturanzeige zwischen den Werten für °Celsius und °Fahrenheit wählen. Gehen Sie hierzu wie folgt vor:

- Schalten Sie die Kühlbox ein.
- Drücken Sie den Taster „SET“ (Abb. **3** 4, Seite 3) zweimal.
- Stellen Sie mit den Tastern „UP +“ (Abb. **3** 6, Seite 3) bzw. „DOWN -“ (Abb. **3** 7, Seite 3), die Temperatureinheit °Celsius oder °Fahrenheit ein.

- ✓ Das Display zeigt für einige Sekunden die eingestellte Temperatureinheit an. Das Display blinkt einige Male, bevor es zur Darstellung der aktuellen Temperatur zurückkehrt.

6.2 Tipps zum Energiesparen

- Wählen Sie einen gut belüfteten und vor Sonnenstrahlen geschützten Einsatzort.
- Lassen Sie warme Speisen erst abkühlen, bevor Sie sie im Gerät kühl halten.
- Öffnen Sie das Kühlgerät nicht häufiger als nötig.
- Lassen Sie das Kühlgerät nicht länger offen als nötig.
- Tauen Sie das Kühlgerät ab, sobald sich eine Eisschicht gebildet hat.
- Vermeiden Sie eine unnötig tiefe Innentemperatur.

6.3 Kühlbox anschließen

An eine Batterie anschließen (Fahrzeug oder Boot)

Die Kühlbox kann mit 12 V oder 24 V Gleichspannung betrieben werden.



ACHTUNG! Beschädigungsgefahr!

Klemmen Sie die Kühlbox und andere Verbraucher von der Batterie ab, bevor Sie die Batterie mit einem Schnellladegerät aufladen.

Überspannungen können die Elektronik der Geräte beschädigen.

Zur Sicherheit ist die Kühlbox mit einem elektronischen Verpolungsschutz ausgestattet, der die Kühlbox gegen Verpolung beim Batterieanschluss und gegen Kurzschluss schützt.

- Stecken Sie das 12/24-V-Anschlusskabel (Abb. **1** 2, Seite 3) in die Gleichspannungs-Buchse und schließen Sie es an den Zigarettenanzünder oder eine 12-V- oder 24-V-Steckdose an.

An ein 100–240-V-Wechselstromnetz anschließen (z. B. zu Hause oder im Büro)



GEFAHR! Lebensgefahr durch Stromschlag!

- Hantieren Sie nie mit Steckern und Schaltern, wenn Sie nasse Hände haben oder mit den Füßen in der Nässe stehen.
- Wenn Sie Ihre Kühlbox an Bord eines Bootes per Landanschluss am 100–240-V-Wechselstromnetz betreiben, müssen Sie auf jeden Fall einen FI-Schutzschalter zwischen 100–240-V-Wechselstromnetz und Kühlbox schalten.
Lassen Sie sich von einem Fachmann beraten.

Die Kühlboxen haben ein integriertes Multispannungsnetzteil mit Vorrangschaltung zum Anschluss an eine Wechselspannung von 100-240 V. Durch die Vorrangschaltung wird automatisch auf Netzbetrieb umgeschaltet, wenn das Gerät an ein 100–240-V-Wechselstromnetz angeschlossen ist, auch wenn das 12/24-V-Anschlusskabel noch angeschlossen ist.

Beim Umschalten zwischen Wechselstromnetz und Batterieversorgung kann für einige Minuten die rote LED leuchten.

- Stecken Sie das 100–240-V-Anschlusskabel (Abb. **1** 3, Seite 3) in die Wechselspannungs-Buchse und schließen Sie es an das 100–240-V-Wechselstromnetz an.

6.4 Batteriewächter verwenden



Das Gerät ist mit einem mehrstufigen Batteriewächter ausgestattet, der Ihre Fahrzeugbatterie beim Anschluss an das 12/24-V-Bordnetz vor zu tiefer Entladung schützt.

Wird die Kühlbox bei ausgeschalteter Zündung im Fahrzeug betrieben, schaltet sich die Box selbstständig ab, sobald die Versorgungsspannung unter einen einstellbaren Wert abfällt. Die Kühlbox schaltet sich wieder ein, sobald durch Aufladung der Batterie die Wiedereinschaltspannung erreicht wird.



ACHTUNG! Beschädigungsgefahr!

Die Batterie besitzt beim Abschalten durch den Batteriewächter nicht mehr ihre volle Ladekapazität, vermeiden Sie mehrmaliges Starten oder den Betrieb von Stromverbrauchern ohne längere Aufladephasen. Sorgen Sie dafür, dass die Batterie wieder aufgeladen wird.

Im Modus „HIGH“ spricht der Batteriewächter schneller an als in den Stufen „LOW“ und „MED“ (siehe folgende Tabelle).

Batteriewächter-Modus	LOW	MED	HIGH
Ausschaltspannung bei 12 V	10,1 V	11,4 V	11,8 V
Wiedereinschaltspannung bei 12 V	11,1 V	12,2 V	12,6 V
Ausschaltspannung bei 24 V	21,5 V	24,1 V	24,6 V
Wiedereinschaltspannung bei 24 V	23,0 V	25,3 V	26,2 V

Um den Modus für den Batteriewächter zu ändern gehen Sie wie folgt vor:

- Schalten Sie die Kühlbox ein.
- Drücken Sie den Taster „SET“ (Abb. **3** 4, Seite 3) dreimal.
- Stellen Sie mit den Tastern „UP +“ (Abb. **3** 6, Seite 3) bzw. „DOWN -“ (Abb. **3** 7, Seite 3), den Modus für den Batteriewächter ein.
- ✓ Das Display zeigt für einige Sekunden den eingestellten Modus an. Das Display blinkt einige Male, bevor es zur Darstellung der aktuellen Temperatur zurückkehrt.



HINWEIS

Wenn die Kühlbox von der Starterbatterie versorgt wird, wählen Sie den Batteriewächter-Modus „HIGH“. Wenn die Kühlbox an eine Versorgungsbatterie angeschlossen ist, reicht der Batteriewächter-Modus „LOW“ aus.

Wenn Sie die Kühlbox am Wechselstromnetz betreiben wollen, stellen Sie den Batteriewächter auf „LOW“.

6.5 Kühlbox benutzen



ACHTUNG! Überhitzungsgefahr!

Achten Sie stets darauf, dass beim Betrieb entstehende Wärme ausreichend abgeführt werden kann. Achten Sie darauf, dass die Lüftungsschlitze nicht abgedeckt werden. Sorgen Sie dafür, dass das Gerät in ausreichendem Abstand zu Wänden oder Gegenständen steht, sodass die Luft zirkulieren kann.

- Stellen Sie die Kühlbox auf eine feste Unterlage. Achten Sie darauf, dass die Lüftungsschlitze nicht abgedeckt sind und die erwärmte Luft gut abziehen kann.

**HINWEIS**

Stellen Sie die Kühlbox wie dargestellt auf (Abb. **1**, Seite 3). Wird die Box in einer anderen Position betrieben, so kann das Gerät Schaden nehmen.

- Schließen Sie die Kühlbox an, siehe „Kühlbox anschließen“ auf Seite 14.

**HINWEIS**

Wenn Sie die Kühlbox am Wechselstromnetz betreiben wollen, stellen Sie den Batteriewächter auf „LOW“.

**ACHTUNG! Gefahr durch zu niedrige Temperatur!**

Achten Sie darauf, dass sich nur Gegenstände bzw. Waren in der Kühlbox befinden, die auf die gewählte Temperatur gekühlt werden dürfen.

- Drücken Sie den Taster „ON/OFF“ (Abb. **3** 1, Seite 3) für ein bis zwei Sekunden.
- ✓ Die LED „POWER“ leuchtet.
- ✓ Das Display (Abb. **3** 5, Seite 3) schaltet sich ein und zeigt die aktuelle Kühltemperatur an.

**HINWEIS**

Die angezeigte Temperatur bezieht sich auf die Mitte des Innenraums. Die Temperatur an anderen Stellen kann davon abweichen.

- ✓ Die Kühlbox startet mit dem Kühlen des Innenraums.

**HINWEIS**

Beim Betrieb an einer Batterie schaltet das Display automatisch ab, wenn die Batteriespannung niedrig ist. Die LED „POWER“ blinkt orange.

Kühlbox verriegeln

CF35, CF40

- Schließen Sie den Deckel.
- Drücken Sie die Verriegelung (Abb. **2** 1, Seite 3) nach unten, bis sie hörbar einrastet.

6.6 Temperatur einstellen

- Drücken Sie den Taster „SET“ (Abb. **3** 4, Seite 3) einmal.
- Stellen Sie mit den Tastern „UP +“ (Abb. **3** 6, Seite 3) bzw. „DOWN -“ (Abb. **3** 7, Seite 3) die Kühltemperatur ein.
- ✓ Das Display zeigt für einige Sekunden die eingestellte gewünschte Kühltemperatur an. Das Display blinkt einige Male, bevor es zur Darstellung der aktuellen Temperatur zurückkehrt.

6.7 Kühlbox ausschalten

- Räumen Sie die Kühlbox leer.
- Schalten Sie die Kühlbox aus.
- Ziehen Sie das Anschlusskabel ab.

Wenn Sie die Kühlbox für längere Zeit nicht benutzen wollen:

- Lassen Sie den Deckel leicht geöffnet. So verhindern Sie, dass sich Gerüche bilden.

6.8 Kühlbox abtauen

Luftfeuchtigkeit kann sich am Verdampfer oder im Innenraum der Kühlbox als Reif niederschlagen, der die Kühlleistung verringert. Tauen Sie das Gerät rechtzeitig ab.



ACHTUNG! Beschädigungsgefahr!

Verwenden Sie nie harte oder spitze Werkzeuge zum Entfernen von Eisschichten oder zum Lösen festgefrorener Gegenstände.

Gehen Sie wie folgt vor, um die Kühlbox abzutauen:

- Nehmen Sie das Kühlgut heraus.
- Lagern Sie es ggf. in einem anderen Kühlgerät, damit es kalt bleibt.

- Schalten Sie das Gerät ab.
- Lassen Sie den Deckel offen.
- Wischen Sie das Tauwasser auf.

6.9 Gerätesicherung austauschen



GEFAHR! Lebensgefahr durch Stromschlag!

Ziehen Sie vor dem Austauschen der Gerätesicherung die Anschlusskabel ab.

- Ziehen Sie die Anschlusskabel ab.
- Hebeln Sie den Sicherungseinsatz (Abb. **4** 2, Seite 4) z. B. mit einem Schraubendreher heraus.
- Tauschen Sie die defekte Sicherung gegen eine neue Sicherung mit demselben Wert (T4AL 250V) aus.
- Drücken Sie den Sicherungseinsatz wieder in das Gehäuse.

6.10 Steckersicherung (12/24 V) austauschen

- Ziehen Sie die Ausgleichshülse (Abb. **7** 4, Seite 5) vom Stecker ab.
- Drehen Sie die Schraube (Abb. **7** 5, Seite 5) aus der oberen Gehäusehälfte (Abb. **7** 1, Seite 5) heraus.
- Heben Sie vorsichtig die obere Gehäusehälfte von der unteren (Abb. **7** 6, Seite 5) ab.
- Nehmen Sie den Kontaktstift (Abb. **7** 3, Seite 5) heraus.
- Tauschen Sie die defekte Sicherung (Abb. **7** 2, Seite 5) gegen eine neue Sicherung mit demselben Wert (8A 32V) aus.
- Setzen Sie den Stecker in umgekehrter Reihenfolge wieder zusammen.

6.11 Leuchtkörper wechseln

- Drücken Sie den Schaltpin (Abb. **8** 2, Seite 5) nach unten, sodass sich das transparente Teil (Abb. **8** 1, Seite 5) der Leuchte nach vorne abnehmen lässt.
- Tauschen Sie den Leuchtkörper aus.

**HINWEIS**

Die LEDs im Leuchtkörper müssen zum transparenten Teil der Leuchte ausgerichtet sein.

- Setzen Sie das transparente Teil der Leuchte wieder in das Gehäuse ein.

7 Reinigung und Pflege

**WARNUNG!**

Trennen Sie vor jeder Reinigung und Pflege das Gerät vom Netz.

**ACHTUNG! Beschädigungsgefahr!**

- Reinigen Sie das Kühlgerät niemals unter fließendem Wasser oder gar im Spülwasser.
 - Verwenden Sie zur Reinigung keine scharfen Reinigungsmittel oder harten Gegenstände, da diese das Kühlgerät beschädigen können.
- Reinigen Sie das Gerät innen und außen gelegentlich mit einem feuchten Tuch.
 - Stellen Sie sicher, dass die Be- und Entlüftungsöffnungen des Geräts frei von Staub und Verunreinigungen sind, damit die beim Betrieb entstehende Wärme abgeführt werden kann und das Gerät keinen Schaden nimmt.

8 Gewährleistung

Es gilt die gesetzliche Gewährleistungsfrist. Sollte das Produkt defekt sein, wenden Sie sich bitte an die Niederlassung des Herstellers in Ihrem Land (Adressen siehe Rückseite der Anleitung) oder an Ihren Fachhändler.

Zur Reparatur- bzw. Gewährleistungsbearbeitung müssen Sie folgende Unterlagen mitschicken:

- eine Kopie der Rechnung mit Kaufdatum,
- einen Reklamationsgrund oder eine Fehlerbeschreibung.

9 Störungsbeseitigung

Störung	Mögliche Ursache	Lösungsvorschlag
Das Gerät funktioniert nicht, LED leuchtet nicht.	An der 12/24-Volt-Steckdose (Zigarettenanzünder) im Fahrzeug liegt keine Spannung an.	In den meisten Fahrzeugen muss der Zündschalter eingeschaltet sein, damit der Zigarettenanzünder Spannung hat.
	Wechselspannungs-Steckdose führt keine Spannung.	Versuchen Sie es an einer anderen Steckdose.
	Gerätesicherung ist defekt.	Tauschen Sie die Gerätesicherung aus, siehe „Gerätesicherung austauschen“ auf Seite 19.
	Das integrierte Netzteil ist defekt.	Die Reparatur kann nur von einem zugelassenen Kundendienstbetrieb durchgeführt werden.
Das Gerät kühlt nicht (Stecker ist eingesteckt, LED „POWER“ leuchtet).	Kompressor defekt.	Die Reparatur kann nur von einem zugelassenen Kundendienstbetrieb durchgeführt werden.
Das Gerät kühlt nicht (Stecker ist eingesteckt, LED „POWER“ blinkt orange, Display ist ausgeschaltet).	Batteriespannung nicht ausreichend.	Prüfen Sie die Batterie und laden Sie sie gegebenenfalls.
Beim Betrieb an der 12/24-V-Steckdose (Zigarettenanzünder): Die Zündung ist eingeschaltet, das Gerät funktioniert nicht und die LED leuchtet nicht. Ziehen Sie den Stecker aus der Steckdose und nehmen Sie folgende Prüfungen vor.	Die Fassung des Zigarettenanzünders ist verschmutzt. Das hat einen schlechten elektrischen Kontakt zur Folge.	Wenn der Stecker in der Zigarettenanzünderfassung sehr warm wird, muss entweder die Fassung gereinigt werden, oder der Stecker ist möglicherweise nicht richtig zusammengebaut.
	Die Sicherung des 12/24-V-Steckers ist durchgebrannt.	Tauschen Sie die Sicherung (8 A) des 12/24-V-Steckers aus, siehe „Stecker-sicherung (12/24 V) austauschen“ auf Seite 19
	Die Fahrzeug-Sicherung ist durchgebrannt.	Tauschen Sie die Fahrzeug-Sicherung der 12/24-V-Steckdose (üblicherweise 15 A) aus (Beachten Sie dazu die Bedienungsanleitung zu Ihrem KFZ).
Das Display zeigt eine Fehlermeldung (z.B. „Err1“) an und das Gerät kühlt nicht.	Eine interne Betriebsstörung hat das Gerät ausgeschaltet.	Die Reparatur kann nur von einem zugelassenen Kundendienstbetrieb durchgeführt werden.

10 Entsorgung

- Geben Sie das Verpackungsmaterial möglichst in den entsprechenden Recycling-Müll.



Wenn Sie das Produkt endgültig außer Betrieb nehmen, informieren Sie sich bitte beim nächsten Recyclingcenter oder bei Ihrem Fachhändler über die zutreffenden Entsorgungsvorschriften.

11 Technische Daten

	CF35	CF40
Anschlussspannung:	12/24 V $\overline{\text{=}}$ und 100–240 V \sim	
Nennstrom:		
– 12 V $\overline{\text{=}}$:	6,0 A	6,0 A
– 24 V $\overline{\text{=}}$:	3,0 A	3,0 A
– 100–240 V \sim :	1,3 bis 0,7 A	1,3 bis 0,7 A
Kühlleistung:	+10 °C bis –18 °C (+50 °F bis 0 °F)	
Kategorie:	1	1
Energieeffizienzklasse:	A+	A+
Energieverbrauch:	92 kWh/annum	101 kWh/annum
Nutzhalt:	31 l	37 l
Klimaklasse:	N, ST, T	N, ST, T
Umgebungstemperatur:	+16°C – +43 °C	+16°C – +43 °C
Schallemissionen:	45 dB(A)	45 dB(A)
Abmessungen (B x H x T) in mm:	580 x 385 x 360	580 x 445 x 360
Gewicht:	15 kg	16 kg

	CF50	CF60
Anschlussspannung:	12/24 V $\overline{\text{=}}$ und 100–240 V \sim	
Nennstrom:		
– 12 V $\overline{\text{=}}$:	7,0 A	7,0 A
– 24 V $\overline{\text{=}}$:	3,0 A	3,0 A
– 100–240 V \sim :	1,3 bis 0,7 A	1,3 bis 0,7 A
Kühlleistung:	+10 °C bis –18 °C (+50 °F bis 0 °F)	
Kategorie:	1	1
Energieeffizienzklasse:	A+	A+
Energieverbrauch:	110 kWh/annum	111 kWh/annum
Nutzhalt:	47 l	57 l
Klimaklasse:	N, ST, T	N, ST, T
Umgebungstemperatur:	+16°C – +43 °C	+16°C – +43 °C
Schallemissionen:	45 dB(A)	45 dB(A)
Abmessungen (BxHxT) in mm:	630 x 480 x 360	630 x 582 x 360
Gewicht:	18 kg	21,6 kg



HINWEIS

Ab Umgebungstemperaturen von über 32 °C (90 °F) kann die minimale Temperatur nicht mehr erreicht werden.

Prüfung/Zertifikate:



Der Kühlkreis enthält R134a.

Please read this operating manual carefully before starting the device. Keep it in a safe place for future reference. If the device is passed on to another person, this operating manual must be handed over to the user along with it.

The manufacturer cannot be held liable for damage resulting from improper usage or incorrect operation.

Contents

1	Explanation of symbols	25
2	Safety instructions	25
	2.1 General safety	25
	2.2 Operating the device safely	27
3	Scope of delivery	28
4	Intended use	28
5	Function description	29
	5.1 Scope of functions	29
	5.2 Operating and display elements	30
6	Operation	31
	6.1 Before initial use	31
	6.2 Energy saving tips	32
	6.3 Connecting the cooler	32
	6.4 Using the battery monitor	33
	6.5 Using the cooler	34
	6.6 Setting the temperature	35
	6.7 Switching off the cooler	36
	6.8 Defrosting the cooler	36
	6.9 Replacing the device fuse	36
	6.10 Replacing the plug fuse (12/24 V)	37
	6.11 Replacing the light bulb	37
7	Cleaning and maintenance	38
8	Guarantee	38
9	Troubleshooting	39
10	Disposal	40
11	Technical data	40

1 Explanation of symbols

**DANGER!**

Safety instruction: Failure to observe this instruction will cause fatal or serious injury.

**WARNING!**

Safety instruction: Failure to observe this instruction can cause fatal or serious injury.

**CAUTION!**

Safety instruction: Failure to observe this instruction can lead to injury.

**NOTICE!**

Failure to observe this instruction can cause material damage and impair the function of the product.

**NOTE**

Supplementary information for operating the product.

➤ **Action:** This symbol indicates that action is required on your part. The required action is described step-by-step.

✓ This symbol describes the result of an action.

Fig. 1 5, page 3: This refers to an element in an illustration. In this case, item 5 in figure 1 on page 3.

2 Safety instructions

2.1 General safety

**DANGER!**

- On boats: If the appliance is powered by the mains, ensure that the power supply has a residual current circuit breaker.

**WARNING!**

- Do not operate the device if it is visibly damaged.
- This device may only be repaired by qualified personnel. Improper repairs can lead to considerable hazards.
- Persons (including children) whose physical, sensory or mental capacities or whose lack of experience or knowledge prevent them from using this product safely should not operate it without the supervision or instruction of a responsible person.
- **Electrical devices are not toys.**
Always keep and use the device out of the reach of children.
- Children must be supervised to ensure that they do not play with the device.
- If this device's power cable is damaged, it must be replaced by the manufacturer, customer service or a similarly qualified person in order to prevent safety hazards.
- Do not store any explosive substances such as spray cans with propellants in the device.

**CAUTION!**

- Disconnect the device from the mains
 - before each cleaning and maintenance
 - after every use
- Food may only be stored in its original packaging or in suitable containers.

**NOTICE!**

- Only connect the device as follows:
 - With the DC cable to a DC plug socket in the vehicle (e. g. cigarette lighter)
 - Or with the 230 V connection cable to the 230 V AC mains supply
- Check that the voltage specification on the type plate corresponds to that of the energy supply.
- The cooling device is not suitable for transporting caustic materials or materials containing solvents.
- Never pull the plug out of the socket by the cable.
- If the cooler is connected to the DC socket: Disconnect the cooler and other power consuming devices from the battery before connecting the quick charging device.

- If the cooler is connected to the DC socket: Disconnect the cooler or switch it off when you turn off the engine. Otherwise you may discharge the battery.

2.2 Operating the device safely



DANGER!

- Do not touch exposed cables with your bare hands. This especially applies when operating the device with an AC mains power supply.



CAUTION!

- Before starting the device, ensure that the power supply line and the plug are dry.



NOTICE!

- Do not use electrical devices inside the cooler unless they are recommended by the manufacturer for the purpose.
- Do not place the device near naked flames or other heat sources (heaters, direct sunlight, gas ovens etc.).
- **Danger of overheating!**
Ensure at all times that there is sufficient ventilation so that the heat that arises during operation does not build up. Make sure that the device is sufficiently far away from walls and other objects so that the air can circulate.
- Ensure that the ventilation openings are not covered.
- Do not fill the inner container with ice or fluid.
- Never immerse the device in water.
- Protect the device and the cable against heat and moisture.

3 Scope of delivery

fig. 1, page 3, shows the scope of delivery.

Item	Quantity	Description
1	1	Cooler
2	1	Connection cable for 12/24 V DC connection
3	1	Connection cable for 100–240 V AC connection
4	2	Carrying handle, consisting of: <ul style="list-style-type: none"> – 2 holders – 1 handle – 4 fastening screws
–	1	Operating manual

4 Intended use



The cooler is suitable for cooling and freezing foods. The device is also suitable for use on boats.



The device is designed to be operated from a 12 V DC or 24 V DC on-board supply socket of a vehicle (e. g. cigarette lighter), boat or caravan as well as from a 100–240 V AC mains.



CAUTION! Health hazard!

Please check if the cooling capacity of the device is suitable for storing the food or medicine you wish to cool.

5 Function description

The cooler can chill products, keep them cool as well as freeze them. A maintenance-free refrigerant circuit with compressor provides the cooling. The extra strong insulation and powerful compressor ensure especially fast cooling.

The cooler is portable.

When used on boats, the cooler can withstand a constant heel (inclination) of 30°.

5.1 Scope of functions

- Power supply with priority circuit for connecting to the AC mains
- Three-level battery monitor to protect the vehicle battery
- Turbo mode for rapid cooling
- Display with temperature gauge switches off automatically at low battery voltage
- Temperature setting: With two buttons in steps of 1 °C (2 °F)
- Removable carrying handles

5.2 Operating and display elements

CF35, CF40

Lock for lid: fig. **2** 1, page 3

CF35, CF40, CF50, CF60

Operating panel (fig. **3**, page 3)

Item	Description	Explanation
1	ON OFF	Switches the cooler on or off when the button is pressed for between one and two seconds
2	POWER	Status indication LED lights up green: Compressor is on LED lights up orange: Compressor is off LED flashes orange: display switched off automatically due to low battery voltage
3	ERROR	LED flashes red: Device is switched on but not ready for operation
4	SET	Selects the input mode – Temperature setting – Celsius or Fahrenheit display – Set battery monitor
5	–	Display, shows the information
6	UP +	Press once to increase the value
7	DOWN –	Press once to decrease the value

Connection sockets (fig. **4**, page 4):

Item	Description
1	Connection socket AC voltage supply
2	Fuse holder
3	Connection socket  DC voltage supply

6 Operation

6.1 Before initial use

**NOTE**

Before starting your new cooler for the first time, you should clean it inside and outside with a damp cloth for hygienic reasons (please also refer to the “Cleaning and maintenance” on page 38).

Mounting the handles

The handles are enclosed unassembled. If you wish to attach the handles, proceed as follows:

- Make a handle by putting two holders (fig. **5** 1, page 4) and a handle (fig. **5** 2, page 4) together.
- Fasten the grip with the enclosed screws in the holes provided.

Turning the lid stop around

CF50, CF60

You can turn the lid stop around if you want to open the lid from the other side. To do this, proceed as follows:

- Open the lid and pull it out (fig. **6** A, page 5).
- Turn the lid.
- Insert the lid in the lid holders on the side opposite the cooler (fig. **6** B, page 5).

Selecting the temperature units

You can switch the temperature display between Celsius and Fahrenheit. This is how to do it:

- Switch on the cooler.
- Press the “SET” button (fig. **3** 4, page 3) twice.
- Use the “UP +” (fig. **3** 6, page 3) and “DOWN -” (fig. **3** 7, page 3) buttons to select Celsius or Fahrenheit.
- ✓ The selected temperature units then appear in the display for a few seconds. The display flashes several times before it returns to the current temperature.

6.2 Energy saving tips

- Choose a well ventilated installation location which is protected against direct sunlight.
- Allow warm food to cool down first before placing it in the device to keep cool.
- Do not open the cooling device more often than necessary.
- Do not leave the cooler unit open for longer than necessary.
- Defrost the cooler once a layer of ice forms.
- Avoid unnecessary low temperatures.

6.3 Connecting the cooler

Connecting to a battery (Vehicle or boat)

The cooler can be operated with 12 V or 24 V_{DC}.



NOTICE! Danger of damage!

Disconnect the cooler and other consumer units from the battery before you connect the battery to a quick charging device. Overvoltage can damage the electronics of the device.

For safety reasons the cooler is equipped with an electronic system to prevent the polarity reversal. This protects the cooler against short-circuiting when connecting to a battery.

- Plug the 12/24-V connection cable (fig. **1** 2, page 3) into the DC voltage socket and also into the cigarette lighter or a 12 V or 24 V socket.

Connecting to a 100–240 V AC mains (E.g. in the home or office)



DANGER! Danger of electrocution!

- Never handle plugs and switches with wet hands or if you are standing on a wet surface.
- If you are operating your cooler on board a boat from a mains connection of 100–240 V_{AC}, you must install a residual current circuit breaker between the 100–240 V AC mains and the cooler.
Seek advice from a trained technician.

The coolers have an integrated multi-voltage power supply with priority circuit for connecting to an AC voltage source of 100–240 V. The priority circuit automatically switches the cooler to mains operation, if the device is connected to a 100–240 V AC mains, even if the 12/24 V connection cable is still attached.

When switching between the AC mains and the battery supply, the red LED may light up briefly.

- Plug the 100–240 V connection cable (fig. **1** 3, page 3) into the AC voltage socket and connect it to the 100–240 V AC voltage mains.

6.4 Using the battery monitor



The device is equipped with a multi-level battery monitor that protects your vehicle battery against excessive discharging when the device is connected to the on-board 12/24 V supply.

If the cooler is operated when the vehicle ignition is switched off, the cooler switches off automatically as soon as the supply voltage falls below a set level. The cooler will switch back on once the battery has been recharged to the restart voltage level.



NOTICE! Danger of damage!

When switched off by the battery monitor, the battery will no longer be fully charged. Avoid starting repeatedly or operating current consumers without longer charging phases. Ensure that the battery is recharged.

In “HIGH” mode, the battery monitor responds faster than at the levels “LOW” and “MED” (see the following table).

Battery monitor mode	LOW	MED	HIGH
Switch-off voltage at 12 V	10.1 V	11.4 V	11.8 V
Restart voltage at 12 V	11.1 V	12.2 V	12.6 V
Switch-off voltage at 24 V	21.5 V	24.1 V	24.6 V
Restart voltage at 24 V	23.0 V	25.3 V	26.2 V

This is how to select the battery monitor mode:

- Switch on the cooler.
- Press the “SET” button (fig. **3** 4, page 3) three times.
- Use the “UP +” (fig. **3** 6, page 3) and “DOWN -” (fig. **3** 7, page 3) buttons to select the battery monitor mode.
- ✓ The selected mode then appears in the display for a few seconds. The display flashes several times before it returns to the current temperature.



NOTE

When the cooler is supplied by the starter battery, select the battery monitor mode “HIGH”. If the cooler is connected to a supply battery, the battery monitor mode “LOW” will suffice. If you wish to operate the cooler from the AC mains, set the battery monitor to the “LOW” position.

6.5 Using the cooler



NOTICE! Danger of overheating!

Ensure at all times that there is sufficient ventilation so that the heat that generated during operation can dissipate. Ensure that the ventilation slots are not covered. Make sure that the device is sufficiently far away from walls and other objects so that the air can circulate.

- Place the cooler on a firm foundation.
Make sure that the ventilation slots are not covered and that the heated air can dissipate.



NOTE

Place the cooler as shown (fig. **1**, page 3). If you operate the box in a different position it can be damaged.

- Close the cooler, see “Connecting the cooler” on page 32.



NOTE

If you wish to operate the cooler from the AC mains, set the battery monitor to the “LOW” position.

**NOTICE! Danger from excessively low temperature!**

Ensure that the only those objects are placed in the cooler that are intended to be cooled at the selected temperature.

- Press the “ON/OFF” button (fig. **3** 1, page 3) for between one and two seconds.
- ✓ The “POWER” LED lights up.
- ✓ The display (fig. **3** 5, page 3) switches on and shows the current cooling temperature.

**NOTE**

The temperature displayed is that of the middle of the interior. The temperatures elsewhere can deviate from this temperature.

- ✓ The cooler starts cooling the interior.

**NOTE**

When operating with the battery, the display switches off automatically if the battery voltage is low. The LED “POWER” flashes orange.

Locking the cooler**CF35, CF40**

- Close the lid.
- Press the lock (fig. **2** 1, page 3) down, until it latches in place audibly.

6.6 Setting the temperature

- Press the “SET” button (fig. **3** 4, page 3) once.
- Use the “UP +” (fig. **3** 6, page 3) and “DOWN -” (fig. **3** 7, page 3) buttons to select the cooling temperature.
- ✓ The cooling temperature appears in the display for a few seconds. The display flashes several times and then the current temperature is displayed again.

6.7 Switching off the cooler

- Empty the cooler.
- Switch the cooler off.
- Pull out the connection cable.

If you do not want to use the cooler for a longer period of time:

- Leave the cover slightly open. This prevents odour build-up.

6.8 Defrosting the cooler

Humidity can form frost in the interior of the cooling device or on the vaporiser. This reduces the cooling capacity. Defrost the device in good time to avoid this.



NOTICE! Danger of damage!

Never use hard or pointed tools to remove ice or to loosen objects which have frozen in place.

To defrost the cooler, proceed as follows:

- Take out the contents of the cooling device.
- If necessary, place them in another cooling device to keep them cool.
- Switch off the device.
- Leave the cover open.
- Wipe off the defrosted water.

6.9 Replacing the device fuse



DANGER! Danger of electrocution!

Disconnect the connection cable before you replace the device fuse.

- Pull off the connection cable.
- Pry out the fuse insert (fig. 4 2, page 4) with a screwdriver.
- Replace the defective fuse with a new one that has the same rating (T4AL 250V).
- Press the fuse insert back into the housing.

6.10 Replacing the plug fuse (12/24 V)

- Pull the adapter sleeve (fig. **7** 4, page 5) off of the plug.
- Unscrew the screw (fig. **7** 5, page 5) out of the upper half of the housing (fig. **7** 1, page 5).
- Carefully raise the upper half of the housing from the lower (fig. **7** 6, page 5) half.
- Take out the contact pin (fig. **7** 3, page 5).
- Replace the defective fuse (fig. **7** 2, page 5) with a new one that has the same rating (8A 32V).
- Re-assemble the plug in the reverse order.

6.11 Replacing the light bulb

- Press the switch pin (fig. **8** 2, page 5) downwards so that the transparent part (fig. **8** 1, page 5) of the lamp can be removed at the front.
- Replace the light bulb.



NOTE

The LEDs in the light bulb must be aligned with the transparent part of the lamp.

- Press the transparent part of the lamp back into the housing.

7 Cleaning and maintenance

**WARNING!**

Always disconnect the device from the mains before you clean and service it.

**NOTICE! Risk of damage**

- Never clean the cooler under running water or in dish water.
- Do not use abrasive cleaning agents or hard objects during cleaning as these can damage the cooler.

- Occasionally clean the device interior and exterior with a damp cloth.
- Make sure that the air inlet and outlet vents on the device are free of any dust and dirt, so that heat can be released and the device is not damaged.

8 Guarantee

The statutory warranty period applies. If the product is defective, please contact the manufacturer's branch in your country (see the back of the instruction manual for the addresses) or your retailer.

For repair and guarantee processing, please include the following documents when you send in the device:

- A copy of the receipt with purchasing date
- A reason for the claim or description of the fault

9 Troubleshooting

Fault	Possible cause	Suggested remedy
Device does not function, LED does not glow.	There is no voltage present in the 12/24 V socket (cigarette lighter) in your vehicle.	The ignition must be switched on in most vehicles to apply current to the cigarette lighter.
	No voltage present in the AC voltage socket.	Try using another plug socket.
	The device fuse is defective.	Replace the device fuse, see "Replacing the device fuse" on page 36.
	The integrated mains adapter is defective.	This can only be repaired by an authorised repair centre.
The device does not cool (plug is inserted, "POWER" LED is lit).	Defective compressor.	This can only be repaired by an authorised customer services unit.
The device does not cool (plug is inserted, "POWER" LED flashes orange, display is switched off).	Battery voltage is too low.	Test the battery and charge it as needed.
When operating from the 12/24-V socket (cigarette lighter): The ignition is on and the device is not working and the LED is not lit.	The cigarette lighter socket is dirty. This results in a poor electrical contact.	If the plug of your cooler becomes very warm in the cigarette lighter socket, either the lighter socket must be cleaned or the plug has not been assembled correctly.
	The fuse of the 12/24 V plug has blown.	Replace the fuse (8 A) in the 12/24 V plug, see "Replacing the plug fuse (12/24 V)" on page 37.
Pull the plug out of the socket and make the following checks.	The vehicle fuse has blown.	Replace the vehicle's 12/24 V socket fuse (usually 15 A). Please refer to your vehicle's operating manual.
The display shows an error message (e.g. "Err1") and the appliance does not cool.	The appliance has switched off due to an internal fault.	This can only be repaired by an authorised repair centre.

10 Disposal

- Place the packaging material in the appropriate recycling waste bins wherever possible.



If you wish to finally dispose of the product, ask your local recycling centre or specialist dealer for details about how to do this in accordance with the applicable disposal regulations.

11 Technical data

	CF35	CF40
Connection voltage:	12/24 V --- and 100–240 V \sim	
Rated current:		
– 12 V --- :	6.0 A	6.0 A
– 24 V --- :	3.0 A	3.0 A
– 100–240 V \sim :	1.3 to 0.7 A	1.3 to 0.7 A
Cooling capacity:	+10 °C to –18 °C (+50 °F to 0 °F)	
Category:	1	1
Energy efficiency class:	A+	A+
Energy consumption:	92 kWh/annum	101 kWh/annum
Usable capacity:	31 l	37 l
Climate class:	N, ST, T	N, ST, T
Ambient temperature:	+16°C – +43 °C	+16°C – +43 °C
Noise emission:	45 dB(A)	45 dB(A)
Dimensions (W x H x D) in mm:	580 x 385 x 360	580 x 445 x 360
Weight:	15 kg	16 kg

	CF50	CF60
Connection voltage:	12/24 V $\overline{=}$ and 100–240 V \sim	
Rated current:		
– 12 V $\overline{=}$:	7.0 A	7.0 A
– 24 V $\overline{=}$:	3.0 A	3.0 A
– 100–240 V \sim :	1.3 to 0.7 A	1.3 to 0.7 A
Cooling capacity:	+10 °C to –18 °C (+50 °F to 0 °F)	
Category:	1	1
Energy efficiency class:	A+	A+
Energy consumption:	110 kWh/annum	111 kWh/annum
Usable capacity:	47 l	57 l
Climate class:	N, ST, T	N, ST, T
Ambient temperature:	+16°C – +43 °C	+16°C – +43 °C
Noise emission:	45 dB(A)	45 dB(A)
Dimensions (W x H x D) in mm:	630 x 480 x 360	630 x 582 x 360
Weight:	18 kg	21.6 kg

**NOTE**

If the ambient temperature is above +32°C (+90 °F), the minimum temperature cannot be attained.

Test/certificates:



The coolant circuit contains R134a.

Veillez lire ce manuel avec attention avant de mettre l'appareil en service. Conservez ensuite ce manuel. En cas de passer de l'appareil, veuillez le transmettre au nouvel acquéreur.

Le fabricant décline toute responsabilité en cas de dommages provoqués par une **utilisation non-conforme de l'appareil** ou par **des erreurs de manipulation**.

Table des matières

1	Explication des symboles	43
2	Consignes de sécurité	43
2.1	Sécurité générale	43
2.2	Consignes de sécurité concernant le fonctionnement de l'appareil	45
3	Contenu de la livraison	46
4	Usage conforme	46
5	Description du fonctionnement	47
5.1	Fonctions de l'appareil	47
5.2	Commandes et affichage	48
6	Utilisation	49
6.1	Avant la première utilisation	49
6.2	Conseils pour économiser de l'énergie	50
6.3	Raccordement de la glacière	50
6.4	Utilisation du protecteur de batterie	52
6.5	Utilisation de la glacière	53
6.6	Réglage de la température	54
6.7	Mise hors-service de la glacière	55
6.8	Dégivrage de la glacière	55
6.9	Remplacement du fusible de l'appareil	56
6.10	Remplacement du fusible du connecteur (12/24 V)	56
6.11	Changer les éléments lumineux	56
7	Nettoyage et entretien	57
8	Garantie	57
9	Dépannage	58
10	Retraitement	59
11	Caractéristiques techniques	59

1 Explication des symboles

**DANGER !**

Consigne de sécurité : le non-respect de ces consignes entraîne la mort ou de graves blessures.

**AVERTISSEMENT !**

Consigne de sécurité : le non-respect de ces consignes peut entraîner la mort ou de graves blessures.

**ATTENTION !**

Consigne de sécurité : le non-respect de ces consignes peut entraîner des blessures.

**AVIS !**

Le non-respect de ces consignes peut entraîner des dommages matériels et des dysfonctionnements du produit.

**REMARQUE**

Informations complémentaires sur l'utilisation du produit.

► **Manipulation** : ce symbole vous indique une action à effectuer.
Les manipulations à effectuer sont décrites étape par étape.

✓ Ce symbole décrit le résultat d'une manipulation.

Fig. 1 5, page 3 : cette information renvoie à un élément figurant sur une illustration, dans cet exemple à la « position 5 de l'illustration 1 à la page 3 ».

2 Consignes de sécurité

2.1 Sécurité générale

**DANGER !**

- Sur les bateaux : veillez à ce que votre alimentation électrique soit sécurisée par un disjoncteur différentiel si l'appareil est branché sur le secteur.

**AVERTISSEMENT !**

- Si l'appareil présente des dégâts visibles, vous ne devez pas le mettre en service.
- Seul un personnel qualifié est habilité à effectuer des réparations sur l'appareil. Toute réparation mal effectuée risque d'entraîner de graves dangers.
- Ne laissez pas des personnes (enfants compris) incapables d'utiliser le produit de manière sûre, en raison de déficiences physiques, sensorielles ou mentales ou de leur manque d'expérience ou de connaissances, utiliser ce produit sans surveillance.
- **Les appareils électriques ne sont pas des jouets pour enfants !**
Placez et utilisez l'appareil hors de portée des enfants.
- Les enfants doivent être surveillés pour s'assurer qu'ils ne jouent pas avec l'appareil.
- Si le câble de raccordement de l'appareil est endommagé, il doit être remplacé par le fabricant, son service après-vente ou une personne de qualification similaire, afin d'éviter tout danger.
- Ne stockez aucune substance explosive comme p. ex. des aérosols contenant des agents propulseurs dans l'appareil.

**ATTENTION !**

- Débranchez l'appareil du secteur
 - avant tout nettoyage et entretien
 - après chaque utilisation
- Les aliments ne peuvent être conservés que dans leurs emballages originaux ou dans des récipients appropriés.

**AVIS !**

- Branchez l'appareil uniquement comme indiqué ci-dessous :
 - avec le câble de raccordement CC sur une prise CC du véhicule (par ex. un allume-cigare)
 - ou avec le câble de raccordement 230 V au secteur à courant alternatif 230 V
- Comparez la tension indiquée sur la plaque signalétique avec l'alimentation électrique dont vous disposez.
- N'utilisez pas la glacière pour le transport de produits corrosifs ou de solvants.

- Ne tirez jamais sur le câble de raccordement pour sortir la fiche de la prise.
- Si la glacière est raccordé à la prise CC : Débranchez de la batterie la glacière et les autres consommateurs d'énergie avant de raccorder un chargeur rapide.
- Si la glacière est raccordé à la prise CC : Débranchez ou éteignez la glacière lorsque vous éteignez le moteur. Dans le cas contraire, il se pourrait que la batterie se décharge.

2.2 Consignes de sécurité concernant le fonctionnement de l'appareil



DANGER !

- Ne touchez jamais les lignes électriques dénudées avec les mains nues. Cela est surtout valable en cas de fonctionnement sur secteur.



ATTENTION !

- Avant de mettre l'appareil en service, assurez-vous que la ligne d'alimentation électrique et la fiche sont sèches.



AVIS !

- N'utilisez aucun appareil électrique dans la glacière, sauf si ces appareils sont recommandés par le fabricant pour cet usage.
- Ne placez pas l'appareil près de flammes ou d'autres sources de chaleur (chauffage, rayons solaires, fours à gaz, etc.).
- **Danger de surchauffe !**
Veillez toujours à ce que la chaleur produite lors du fonctionnement soit suffisamment dissipée. Veillez à ce que l'appareil se trouve à une distance suffisante des murs ou des objets, de sorte que l'air puisse circuler.
- Assurez-vous que les fentes d'aération ne sont pas recouvertes.
- Ne pas remplir le bac intérieur de substances liquides ou de glace.
- Ne plongez jamais l'appareil dans l'eau.
- Tenez l'appareil et les câbles à l'abri de la chaleur et de l'humidité.

3 Contenu de la livraison

La fig. **1**, page 3, indique les pièces comprises dans la livraison.

N°	Quantité	Désignation
1	1	Glacière
2	1	Câble de raccordement pour prise 12/24 V \equiv
3	1	Câble de raccordement pour prise 100–240 V~
4	2	Poignée de transport, composée de : <ul style="list-style-type: none"> – 2 fixations – 1 corps de poignée – 4 vis de fixation
–	1	Manuel d'utilisation

4 Usage conforme



La glacière est conçue pour la réfrigération et la congélation de produits alimentaires. L'appareil peut également être utilisé sur des bateaux.



L'appareil peut être branché sur la prise d'alimentation 12 V \equiv ou 24 V \equiv d'un véhicule (par ex. un allume-cigare), d'un bateau ou d'un camping-car, ou être raccordé à un réseau à tension alternative de 100–240 V~.



ATTENTION ! Risque pour la santé !

Veillez vérifier si la puissance frigorifique de l'appareil correspond à la température de conservation recommandée pour les aliments ou les médicaments que vous souhaitez refroidir.

5 Description du fonctionnement

La glacière permet de réfrigérer, de tenir au frais ou de congeler des produits. La réfrigération est assurée par un circuit de refroidissement à compresseur qui fonctionne ne nécessite aucune maintenance. Sa puissante isolation son compresseur performant garantissent un refroidissement particulièrement rapide.

La glacière convient pour une utilisation mobile.

En cas d'utilisation sur bateaux, la glacière peut supporter un angle de gîte permanent de 30°.

5.1 Fonctions de l'appareil

- Bloc d'alimentation avec raccordement prioritaire pour branchement sur une tension alternative
- Protecteur de batterie à trois niveaux pour protéger la batterie du véhicule
- Mode turbo pour un refroidissement plus rapide
- Ecran avec affichage de la température, s'éteint automatiquement lorsque la tension de la batterie est faible
- Réglage de la température: avec deux touches, par pas de 1 °C (2 °F)
- Poignées de transport montables

5.2 Commandes et affichage

CF35, CF40

Verrouillage du couvercle : fig. **2** 1, page 3

CF35, CF40, CF50, CF60

Panneau de commande (fig. **3**, page 3)

Pos.	Désignation	Signification
1	ON OFF	Permet d'allumer ou d'éteindre la glacière sur une pression d'une à deux seconde sur la touche
2	POWER	Témoin lumineux de fonctionnement La DEL s'allume en vert : le compresseur est en marche La DEL s'allume en orange : le compresseur est arrêté La DEL clignote en orange : l'écran a été automatiquement éteint parce que la tension de la batterie est faible
3	ERROR	La DEL clignote en rouge : l'appareil est allumé mais n'est pas prêt à fonctionner
4	SET	Permet de sélectionner le mode de saisie – Réglage de la température – Indication de degrés Celsius ou Fahrenheit – Réglage du protecteur de batterie
5	–	Ecran, affiche les valeurs
6	UP +	Une pression sur cette touche augmente la valeur de saisie sélectionnée
7	DOWN –	Une pression sur cette touche diminue la valeur de saisie sélectionnée

Prises de raccordement (fig. **4**, page 4) :

N°	Désignation
1	Prise de raccordement de l'alimentation en tension alternative
2	Porte-fusible
3	Prise de raccordement de l'alimentation en tension continue

6 Utilisation

6.1 Avant la première utilisation



REMARQUE

Avant de mettre en service votre nouvelle glacière, vous devez, pour des raisons d'hygiène, la nettoyer à l'intérieur et à l'extérieur à l'aide d'un tissu humide (voir aussi « Nettoyage et entretien », page 57).

Monter les poignées

Les poignées sont fournies démontées. Pour monter les poignées, procédez de la manière suivante :

- Assemblez deux fixations (fig. **5** 1, page 4) avec un corps de poignée (fig. **5** 2, page 4) pour former une poignée.
- Vissez la poignée ainsi constituée dans les orifices prévus à l'aide des vis fournies.

Retournement de la butée du couvercle

CF50, CF60

Vous pouvez retourner la butée du couvercle si vous voulez ouvrir celui-ci par l'autre côté. Procédez comme suit :

- Ouvrez le couvercle et retirez-le (fig. **6** A, page 5).
- Tournez le couvercle.
- Placez le couvercle dans l'emplacement du couvercle situé du côté opposé de la glacière (fig. **6** B, page 5).

Sélection de l'unité de température

Vous pouvez sélectionner l'affichage de la température en degrés Celsius ou Fahrenheit. Procédez comme suit :

- Allumez la glacière.
- Appuyez deux fois sur la touche « SET » (fig. **3** 4, page 3).
- Sélectionnez l'unité de température (Celsius ou Fahrenheit) à l'aide des touches « UP + » (fig. **3** 6, page 3) ou « DOWN - » (fig. **3** 7, page 3).
- ✓ L'écran affiche l'unité de température sélectionnée pendant quelques secondes. L'écran clignote plusieurs fois avant de revenir à l'affichage de la température actuelle.

6.2 Conseils pour économiser de l'énergie

- Choisissez un emplacement bien aéré et à l'abri du soleil.
- Laissez refroidir les aliments chauds avant de les déposer dans la glacière.
- Ne pas ouvrir la glacière plus souvent que nécessaire.
- Ne laissez pas la glacière ouverte plus longtemps que nécessaire.
- Dégivrez la glacière dès qu'une couche de glace s'est formée.
- Évitez une température intérieure inutilement basse.

6.3 Raccordement de la glacière

Raccordement à une batterie (automobile ou bateau)

La glacière peut être branchée sur une tension continue de 12 V ou de 24 V.



AVIS ! Risque d'endommagement !

Débranchez la glacière et les autres consommateurs d'énergie de la batterie avant de recharger la batterie avec un chargeur rapide. Les surtensions peuvent endommager l'électronique des appareils.

Pour des raisons de sécurité, la glacière est équipée d'une protection électronique contre les inversions de polarité en cas de raccordement à une batterie et contre les court-circuits.

- Branchez le câble de raccordement 12/24 V (fig. **1** 2, page 3) dans la prise pour tension continue et raccordez-le à l'allume-cigares ou à une prise 12 ou 24 V.

Raccordement à un réseau à tension alternative de 100–240 V (p. ex. à la maison ou au bureau)



DANGER ! Danger de mort par électrocution !

- Ne vous approchez pas de prises ou de commutateurs lorsque vous avez les mains mouillées ou les pieds dans l'eau.
- Si vous raccordez votre glacière à bord d'un bateau à un réseau à tension alternative 100–240 V l'intermédiaire d'une prise de quai, vous devez absolument brancher un disjoncteur différentiel entre le réseau 100–240 V et la glacière. Veuillez vous renseigner auprès d'un spécialiste.

Les glacières sont équipées d'un bloc d'alimentation intégré avec raccordement prioritaire pour branchement sur une tension alternative de 100–240 V. Il permet de passer directement en fonctionnement sur secteur quand l'appareil est raccordé à un réseau de courant alternatif 100–240 V, même si le câble de raccordement 12 V ou 24 V est encore branché.

Lors du basculement entre alimentation sur réseau à courant alternatif et sur batterie, la DEL rouge peut s'allumer pendant quelques minutes.

- Branchez le câble de raccordement 100–240 V (fig. **1** 3, page 3) sur la prise pour tension alternative et raccordez-le au secteur à courant alternatif 100–240 V.

6.4 Utilisation du protecteur de batterie



L'appareil est équipé d'un protecteur de batterie qui protège la batterie de votre véhicule, afin qu'elle ne se décharge pas excessivement lorsque la glacière est raccordée au réseau 12/24 V du véhicule.

Si la glacière est mise en service alors que l'allumage du véhicule est éteint, elle s'éteint automatiquement dès que la tension d'alimentation descend en dessous d'une valeur réglable. La glacière se rallume dès que la batterie est rechargée et que la tension de rallumage est atteinte.



AVIS ! Risque d'endommagement !

Au moment de l'arrêt par le protecteur de batterie, la batterie ne possède plus toute sa capacité de charge ; évitez les démarrages répétés ou la mise en marche de consommateurs d'énergie, tant que la batterie n'a pas été rechargée. Veillez à recharger la batterie.

En mode « HIGH », le protecteur de batterie se met en marche plus rapidement qu'en mode « LOW » ou « MED » (voir tableau suivant).

Mode protecteur de batterie	LOW	MED	HIGH
Tension d'arrêt pour 12 V	10,1 V	11,4 V	11,8 V
Tension de rallumage pour 12 V	11,1 V	12,2 V	12,6 V
Tension d'arrêt pour 24 V	21,5 V	24,1 V	24,6 V
Tension de rallumage pour 24 V	23,0 V	25,3 V	26,2 V

Pour modifier le mode du protecteur de batterie, procédez comme suit :

- Allumez la glacière.
- Appuyez trois fois sur la touche « SET » (fig. 3 4, page 3).
- Sélectionnez le mode du protecteur de batterie à l'aide des touches « UP + » (fig. 3 6, page 3) ou « DOWN - » (fig. 3 7, page 3).
- ✓ L'écran affiche le mode sélectionné pendant quelques secondes. L'écran clignote plusieurs fois avant de revenir à l'affichage de la température actuelle.

**REMARQUE**

Lorsque la glacière est alimentée par la batterie de démarrage, réglez le protecteur de batterie sur le mode « HIGH ». Lorsque la glacière est raccordée à une batterie d'alimentation, le mode « LOW » suffit.

Lorsque vous voulez faire fonctionner la glacière sur le réseau à tension alternative, réglez le protecteur de batterie sur le mode « LOW ».

6.5 Utilisation de la glacière

**AVIS ! Danger de surchauffe !**

Veillez toujours à ce que la chaleur produite lors du fonctionnement puisse se dissiper suffisamment. Assurez-vous que les fentes d'aération ne sont pas recouvertes. Veillez à ce que l'appareil se trouve à distance suffisante des murs ou des objets, de sorte que l'air puisse circuler.

- Placez la glacière sur une surface stable.
Veillez à ce que les fentes d'aération ne soient pas recouvertes, afin que l'air chaud puisse bien s'évacuer.

**REMARQUE**

Montez la glacière comme indiqué sur l'illustration (voir fig.). Si la glacière est utilisée dans une autre position, elle risque d'être endommagée.

- Raccordez la glacière (voir « Raccordement de la glacière », page 50).

**REMARQUE**

Lorsque vous voulez faire fonctionner la glacière sur le réseau à tension alternative, réglez le protecteur de batterie sur le mode « LOW ».

**AVIS ! Risque de températures trop basses !**

Veillez à ne déposer dans la glacière que des objets ou des aliments qui peuvent être réfrigérés à la température sélectionnée.

- Appuyez pendant une à deux secondes sur la touche « ON/OFF » (fig. **3** 1, page 3).

- ✓ La DEL « POWER » s'allume.
- ✓ L'écran (fig. **3** 5, page 3) s'allume et indique la température actuelle.

**REMARQUE**

La température affichée est celle du centre du compartiment intérieur. Il est possible que la température varie selon la position.

- ✓ La glacière commence par la réfrigération du compartiment intérieur.

**REMARQUE**

En cas de fonctionnement sur batterie, l'écran s'éteint automatiquement lorsque la tension de la batterie est faible. La DEL « POWER » clignote en orange.

Verrouiller la glacière**CF35, CF40**

- Fermez le couvercle.
- Abaissez le verrouillage (fig. **2** 1, page 3) jusqu'à ce qu'il s'enclenche audiblement.

6.6 Réglage de la température

- Appuyez une fois sur la touche « SET » (fig. **3** 4, page 3).
- Sélectionnez la température de refroidissement à l'aide des touches « UP + » (fig. **3** 6, page 3) ou « DOWN - » (fig. **3** 7, page 3).
- ✓ L'affichage indique pendant quelques secondes la température de refroidissement réglée. L'écran clignote plusieurs fois avant de revenir à l'affichage de la température actuelle.

6.7 Mise hors-service de la glacière

- Videz la glacière.
- Eteignez la glacière.
- Débranchez le câble de raccordement.

Lorsque vous ne voulez pas utiliser la glacière pendant une période prolongée :

- Laissez le couvercle légèrement ouvert. Vous évitez ainsi la formation d'odeurs.

6.8 Dégivrage de la glacière

L'humidité de l'air peut se condenser sous forme de givre au niveau de l'évaporateur ou à l'intérieur de la glacière et diminuer ainsi sa puissance frigorifique. Veillez donc à dégivrer l'appareil à temps.



AVIS ! Risque d'endommagement !

N'utilisez jamais d'outils durs ou pointus pour enlever les couches de glace ou pour détacher des objets pris dans le givre.

Procédez de la manière suivante pour dégivrer la glacière :

- Retirez les aliments.
- Placez-les éventuellement dans un autre réfrigérateur, pour qu'ils restent froids.
- Eteignez l'appareil.
- Laissez le couvercle ouvert.
- Essuyez l'eau provenant du dégivrage.

6.9 Remplacement du fusible de l'appareil



DANGER ! Danger de mort par électrocution !

Avant de remplacer le fusible, retirez les câbles de raccordement.

- Débranchez les câbles de raccordement.
- Retirez le porte-fusible (fig. 4 2, page 4) en faisant par ex. levier avec un tournevis.
- Remplacez le fusible défectueux par un nouveau fusible de même valeur (T4AL 250V).
- Remplacez le porte-fusible dans le boîtier, en appuyant dessus.

6.10 Remplacement du fusible du connecteur (12/24 V)

- Dévissez le compensateur (fig. 7 4, page 5) du connecteur.
- Retirez la vis (fig. 7 5, page 5) de la partie supérieure du boîtier (fig. 7 1, page 5).
- Soulevez avec précaution la partie supérieure du boîtier pour la séparer de la partie inférieure (fig. 7 6, page 5).
- Retirez la fiche de contact (fig. 7 3, page 5).
- Remplacez le fusible défectueux (fig. 7 2, page 5) par un nouveau fusible de même valeur (8A 32V).
- Remontez le connecteur en effectuant les opérations dans l'ordre inverse.

6.11 Changer les éléments lumineux

- Appuyez sur la tige de contact (fig. 8 2, page 5) pour que la partie transparente (fig. 8 1, page 5) de la lampe puisse être retirée par devant.
- Remplacez l'élément lumineux.



REMARQUE

Les DEL de l'élément lumineux doivent être orientées vers la partie transparente de la lampe.

- Remplacez la partie transparente de la lampe dans le boîtier.

7 Nettoyage et entretien



AVERTISSEMENT !

Avant toute opération de nettoyage ou d'entretien de l'appareil, veillez à le mettre hors secteur.



AVIS ! Risque d'endommagement !

- Ne nettoyez jamais la glacière à l'eau courante et ne la plongez pas non plus dans l'eau.
- N'utilisez pour le nettoyage ni produits abrasifs ni objets durs qui pourraient endommager la glacière.

- Nettoyez de temps à autre l'appareil à l'intérieur et à l'extérieur avec un chiffon humide.
- Assurez-vous que les ouvertures d'aération et de ventilation de l'appareil ne sont pas encombrées de saletés ou de poussières, pour que la chaleur générée par le fonctionnement soit évacuée et que l'appareil ne soit pas endommagé.

8 Garantie

Le délai légal de garantie s'applique. Si le produit s'avérait défectueux, veuillez vous adresser à la filiale du fabricant située dans votre pays (voir adresses au verso du présent manuel) ou à votre revendeur spécialisé.

Veuillez y joindre les documents suivants pour la gestion des réparations et de la garantie :

- une copie de la facture avec la date d'achat,
- le motif de la réclamation ou une description du dysfonctionnement.

9 Dépannage

Dysfonctionnement	Cause éventuelle	Solution proposée
L'appareil ne fonctionne pas, la DEL n'est pas allumée.	La prise 12/24 Volts (allume-cigares) de votre véhicule n'est pas sous tension.	Dans la plupart des véhicules, le contact doit être mis pour que l'allume-cigares soit sous tension.
	La prise de tension alternative n'est pas sous tension.	Essayez sur une autre prise.
	Le fusible de l'appareil est défectueux.	Remplacez le fusible de l'appareil (voir « Remplacement du fusible de l'appareil », page 56).
L'appareil ne réfrigère pas (le connecteur est branché, la DEL « POWER » est allumée).	Le bloc d'alimentation intégré est défectueux.	La réparation peut être effectuée uniquement par un service après-vente agréé.
	Compresseur défectueux.	La réparation peut être effectuée uniquement par un service après-vente agréé.
L'appareil ne réfrigère pas (le connecteur est branché, la DEL « POWER » clignote en orange, l'écran est éteint).	La tension de la batterie est insuffisante.	Contrôlez la batterie et chargez-la si nécessaire.
Lors du fonctionnement sur prise 12/24-V (allume-cigares) : L'allumage est en marche, l'appareil ne fonctionne pas et la DEL n'est pas allumée. Retirez la fiche de la prise, puis procédez aux contrôles suivants.	La prise de l'allume-cigares est sale. Ceci entraîne un mauvais contact électrique.	Si la fiche devient très chaude lorsqu'elle est branchée dans la prise de l'allume-cigares, c'est que la prise de l'allume-cigares doit être nettoyée ou que la fiche n'est pas bien montée.
	Le fusible de la prise 12/24 V est grillé.	Remplacez le fusible (8 A) du connecteur 12/24 V (voir « Remplacement du fusible du connecteur (12/24 V) », page 56).
	Le fusible du véhicule correspondant à l'allume-cigares est grillé.	Remplacez le fusible du véhicule correspondant à la prise 12/24 V (normalement 15 A) (veuillez respecter les instructions du manuel d'entretien de votre véhicule).
Un message d'erreur s'affiche (p. ex. « Err1 ») et l'appareil ne réfrigère pas.	Un dysfonctionnement interne a arrêté l'appareil.	La réparation peut être effectuée uniquement par un service après-vente agréé.

10 Retraitement

- Jetez les emballages dans les conteneurs de déchets recyclables prévus à cet effet.



Lorsque vous mettez votre produit définitivement hors service, informez-vous auprès du centre de recyclage le plus proche ou auprès de votre revendeur spécialisé sur les prescriptions relatives au retraitement des déchets.

11 Caractéristiques techniques

	CF35	CF40
Tension de raccordement :	12/24 V $\overline{\text{=}}$ et 100–240 V \sim	
Courant nominal :		
– 12 V $\overline{\text{=}}$:	6,0 A	6,0 A
– 24 V $\overline{\text{=}}$:	3,0 A	3,0 A
– 100–240 V \sim :	1,3 à 0,7 A	1,3 à 0,7 A
Puissance frigorifique :	de +10 °C à –18 °C (+50 °F à 0 °F)	
Catégorie :	1	1
Catégories d'efficacité d'énergie :	A+	A+
Consommation électrique :	92 kWh/an	101 kWh/an
Capacité utile :	31 l	37 l
Classe climatique :	N, ST, T	N, ST, T
Température ambiante :	+16°C – +43 °C	+16°C – +43 °C
Emissions sonores :	45 dB(A)	45 dB(A)
Dimensions (L x h x p, mm) :	580 x 385 x 360	580 x 445 x 360
Poids :	15 kg	16 kg

	CF50	CF60
Tension de raccordement :	12/24 V \equiv et 100–240 V \sim	
Courant nominal :		
– 12 V \equiv :	7,0 A	7,0 A
– 24 V \equiv :	3,0 A	3,0 A
– 100–240 V \sim :	1,3 à 0,7 A	1,3 à 0,7 A
Puissance frigorifique :	de +10 °C à –18 °C (+50 °F à 0 °F)	
Catégorie :	1	1
Catégories d'efficacité d'énergie :	A+	A+
Consommation électrique :	110 kWh/an	111 kWh/an
Capacité utile :	47 l	57 l
Classe climatique :	N, ST, T	N, ST, T
Température ambiante :	+16°C – +43 °C	+16°C – +43 °C
Emissions sonores :	45 dB(A)	45 dB(A)
Dimensions (L x h x p, mm) :	630 x 480 x 360	630 x 582 x 360
Poids :	18 kg	21,6 kg



REMARQUE

La température minimale ne peut plus être atteinte à des températures ambiantes supérieures à +32 °C (+90 °F).

Contrôle/certificats :



Le circuit de refroidissement contient du R134a.

Lea atentamente este manual antes de la puesta en funcionamiento del aparato y consérvelo en un lugar seguro para futuras consultas. En caso de vender o entregar el aparato a otra persona, entregue también estas instrucciones.

El fabricante declina toda responsabilidad por los daños causados por el **uso inadecuado** o por el **uso incorrecto** del aparato.

Índice

1	Aclaración de los símbolos	62
2	Indicaciones de seguridad	62
2.1	Seguridad general	62
2.2	Seguridad durante el funcionamiento del aparato	64
3	Volumen de entrega	65
4	Uso adecuado	65
5	Descripción del funcionamiento	66
5.1	Indicaciones relativas al funcionamiento	66
5.2	Elementos de mando y de indicación	66
6	Manejo	68
6.1	Antes del primer uso	68
6.2	Consejos para el ahorro de energía	69
6.3	Conexión de la nevera	69
6.4	Uso del controlador de la batería	70
6.5	Uso de la nevera	72
6.6	Ajustar la temperatura	73
6.7	Desconectar la nevera	73
6.8	Descongelar la nevera	74
6.9	Sustituir el fusible del aparato	74
6.10	Cambiar el fusible de la clavija (12/24 V)	75
6.11	Cambiar el elemento luminoso	75
7	Limpieza y mantenimiento	76
8	Garantía legal	76
9	Solución de averías	77
10	Eliminación de desechos	78
11	Datos técnicos	78

1 Aclaración de los símbolos



¡PELIGRO!

Indicación de seguridad: su incumplimiento acarrea la muerte o graves lesiones.



¡ADVERTENCIA!

Indicación de seguridad: su incumplimiento puede acarrear la muerte o graves lesiones.



¡ATENCIÓN!

Indicación de seguridad: su incumplimiento puede acarrear lesiones.



¡AVISO!

Su incumplimiento puede acarrear daños materiales y perjudicar el correcto funcionamiento del producto.



NOTA

Información adicional para el manejo del producto.

- **Paso a seguir:** este símbolo le indica que debe realizar un paso. Todos los procedimientos necesarios se describen paso a paso.
- ✓ Este símbolo describe el resultado de un paso realizado.

Fig. 1 5, página 3: esta indicación hace referencia a un elemento de una figura, en este ejemplo a la “Posición 5 en la figura 1 de la página 3”.

2 Indicaciones de seguridad

2.1 Seguridad general



¡PELIGRO!

- En embarcaciones: en caso de funcionamiento conectado a la red eléctrica, asegúrese de que el suministro de corriente esté protegido con un interruptor diferencial.

**¡ADVERTENCIA!**

- No ponga el aparato en funcionamiento si presenta desperfectos visibles.
- Sólo personal especializado puede realizar reparaciones en el aparato. Las reparaciones realizadas indebidamente pueden dar lugar a situaciones de considerable peligro.
- Las personas (incluidos los niños) que, debido a sus capacidades físicas, sensoriales o mentales, a su falta de experiencia o a desconocimiento, no pueden utilizar el producto de forma segura, no tienen permitido utilizar este producto sin la vigilancia y las instrucciones de una persona sobre la que recae tal responsabilidad.
- **Los aparatos eléctricos no son juguetes.** Guarde y utilice el aparato fuera del alcance de los niños.
- Se ha de vigilar a los niños para garantizar que no usen este aparato como juguete.
- Si se daña el cable de conexión del aparato, éste deberá ser reemplazado por el fabricante, su servicio de atención al cliente o una persona cualificada para evitar así posibles peligros.
- No guarde en el aparato sustancias con peligro de explosión como p. ej. atomizadores con gas.

**¡ATENCIÓN!**

- Desconecte el aparato de la red
 - antes de realizar cualquier tarea de limpieza y mantenimiento;
 - después de cada uso.
- Los alimentos sólo se pueden guardar en los envases originales o en recipientes adecuados.

**¡AVISO!**

- Conecte el aparato únicamente del siguiente modo:
 - conecte el cable de alimentación CC a una caja de enchufe CC en el vehículo (por ejemplo mechero del vehículo)
 - o bien conecte el cable de alimentación de 230 V a la red de corriente alterna de 230 V
- Compare el valor de tensión indicado en la placa de características con el suministro de energía existente.

- Este aparato refrigerador no es apto para transportar sustancias corrosivas o disolventes.
- No extraiga nunca la clavija de la caja de enchufe tirando del cable de conexión.
- Si la nevera está conectada a la caja de enchufe CC: Desconecte de la batería el aparato refrigerador u otros dispositivos consumidores si va a conectar un cargador rápido.
- Si la nevera está conectada a la caja de enchufe CC: Desconecte la conexión o apague el aparato cuando apague el motor. De lo contrario podrá descargarse la batería.

2.2 Seguridad durante el funcionamiento del aparato



¡PELIGRO!

- No toque directamente con las manos cables sin aislamiento. Esto rige especialmente en caso de funcionamiento con la red de corriente alterna.



¡ATENCIÓN!

- Antes de la puesta en funcionamiento, asegúrese de que el cable de alimentación y la clavija de enchufe estén secos.



¡AVISO!

- No utilice ningún aparato eléctrico dentro de la nevera, a no ser que el aparato en cuestión haya sido recomendado para ello por el fabricante.
- No coloque el aparato cerca de llamas vivas ni de otras fuentes de calor (calefacción, radiación directa del sol, estufas de gas, etc.).
- **¡Peligro de sobrecalentamiento!**
Asegúrese todo el tiempo de que el calor producido durante el funcionamiento se puede desalojar adecuadamente. Asegúrese de que el aparato guarda la suficiente distancia con las paredes u objetos, de forma que el aire pueda circular.
- Procure que no se obstruyan las ranuras de ventilación.
- No introduzca líquidos ni hielo en el contenedor interior.
- No sumerja nunca el aparato en agua.
- Proteja el aparato y los cables del calor y de la humedad.

3 Volumen de entrega

La fig. **1**, página 3, muestra el volumen de entrega.

Pos.	Cantidad	Denominación
1	1	Nevera
2	1	Cable de alimentación para conexión de 12/24 V \equiv
3	1	Cable de conexión para 100–240 V~
4	2	Asa de transporte, compuesta de: <ul style="list-style-type: none"> – 2 soportes – 1 asa – 4 tornillos de fijación
–	1	Instrucciones de uso

4 Uso adecuado



La nevera es apta tanto para enfriar como para congelar los alimentos. El aparato también es apto para su funcionamiento en embarcaciones.



El aparato está diseñado para el uso de una caja de enchufe de a bordo de 12 V \equiv ó 24 V \equiv de un vehículo (por ejemplo, el mechero del vehículo), de una embarcación o una caravana, así como para una corriente alterna de 100–240 V~.



¡ATENCIÓN! ¡Riesgo para la salud!

Compruebe si la potencia de refrigeración del aparato cumple las exigencias de los alimentos o medicamentos que desea enfriar.

5 Descripción del funcionamiento

En la nevera se pueden enfriar y mantener fríos los productos, así como congelar. La refrigeración se realiza a través de un circuito de refrigeración con compresor que no requiere mantenimiento. El aislamiento exterior extrafuerte y el compresor de alto rendimiento garantizan una refrigeración especialmente rápida.

La nevera está prevista para un uso portátil.

Para su uso en embarcaciones, la nevera puede funcionar con un ángulo de escora constante de 30°.

5.1 Indicaciones relativas al funcionamiento

- Fuente de alimentación con conexión de prioridad para la conexión a la corriente alterna
- Controlador de la batería de tres etapas para proteger la batería del vehículo
- Modo Turbo para un enfriamiento rápido
- La pantalla con indicación de temperatura se apaga automáticamente en caso de una tensión baja de la batería
- Ajuste de temperatura: Con dos pulsadores en pasos de 1 °C (2 °F)
- Asa de transporte desmontable

5.2 Elementos de mando y de indicación

CF35, CF40

Bloqueo de la tapa: fig. **2** 1, página 3

CF35, CF40, CF50, CF60

Panel de mando (fig. **3**, página 3)

Pos.	Denominación	Explicación
1	ON OFF	Enciende o apaga la nevera cuando se pulsa la tecla durante uno o dos segundos
2	POWER	Indicación del modo de funcionamiento LED iluminado en verde: el compresor está en marcha LED iluminado en naranja: el compresor está apagado LED parpadea en naranja: La pantalla se apaga automáticamente porque la tensión de la batería es baja
3	ERROR	LED parpadea en rojo: el aparato conectado no está listo para funcionar
4	SET	Selecciona el modo de entrada de datos – ajuste de temperatura – indicación en °Celsius o °Fahrenheit – ajuste del controlador de la batería
5	–	♦ Display, indica la temperatura
6	UP +	Pulsando una vez, aumenta el valor de entrada
7	DOWN –	Pulsando una vez, disminuye el valor de entrada

Conectores (fig. **4**, página 4):

Pos.	Denominación
1	Conectores para la alimentación de corriente alterna
2	Portafusible
3	Conectores para la alimentación de corriente continua

6 Manejo

6.1 Antes del primer uso



NOTA

Por razones de higiene, debería limpiar la nueva nevera por dentro y por fuera con un paño húmedo antes de ponerla en funcionamiento (véase también “Limpieza y mantenimiento” en la página 76).

Montaje de las asas

Las asas se adjuntan sueltas. Si las quiere montar, proceda como se indica a continuación:

- Monte dos soportes (fig. **5** 1, página 4) y un asa (fig. **5** 2, página 4) formando una unidad.
- Fije el asa con los tornillos adjuntos en los orificios previstos para ello.

Dar la vuelta al tope de la tapa

CF50, CF60

Puede dar la vuelta al tope de la tapa, en caso de que desee abrir la tapa hacia el otro lado. Para ello proceda de la siguiente manera:

- Abra la tapa y extráigala (fig. **6** A, página 5).
- Gire la tapa.
- Coloque la tapa en sus alojamientos del lado contrario de la nevera (fig. **6** B, página 5).

Seleccionar la unidad de temperatura

Para la indicación de temperatura puede elegir entre °Celsius o °Fahrenheit. Para ello proceda de la siguiente manera:

- Encienda la nevera.
- Pulse el botón “SET” (fig. **3** 4, página 3) dos veces.
- Ajuste con las teclas “UP +” (fig. **3** 6, página 3) o “DOWN -” (fig. **3** 7, página 3) la unidad de temperatura °Celsius o °Fahrenheit.

- ✓ El display indica durante unos segundos la unidad de temperatura ajustada. El display parpadea algunas veces antes de volver a mostrar la temperatura actual.

6.2 Consejos para el ahorro de energía

- Elija un lugar de montaje correctamente ventilado y protegido de la radiación solar.
- Antes de introducir alimentos calientes, deje que se enfríen.
- Evite abrir la nevera más de lo necesario.
- No deje la nevera abierta más tiempo del que sea necesario.
- Descongele la nevera cuando se forme una capa de escarcha.
- Evite utilizar temperaturas innecesariamente bajas.

6.3 Conexión de la nevera

Conexión a una batería (Vehículo o embarcación)

La nevera puede funcionar con una tensión continua de 12 V ó 24 V.



¡AVISO! ¡Peligro de daños en el aparato!

Antes de cargar la batería con un cargador rápido, desconéctela de la nevera y de otros consumidores.

La sobretensión puede dañar el sistema electrónico del aparato.

Por motivos de seguridad, la nevera está equipada con una protección electrónica contra inversión de polaridad que la protege si no se respeta la polaridad al conectarla a la batería y contra cortocircuitos.

- Enchufe el cable de alimentación de 12/24 V (fig. **1** 2, página 3) en el conector de tensión continua y conéctelo al mechero del vehículo o a una caja de enchufe de 12 V ó 24 V.

Conexión a la red de corriente alterna de 100–240 V (p. ej., en casa o en la oficina)



¡PELIGRO! ¡Peligro de muerte por descarga eléctrica!

- No manipule los enchufes ni interruptores con las manos mojadas o con los pies sobre una superficie mojada.
- Si usa la nevera en una embarcación a través de una conexión de tierra de corriente alterna de 100–240 V, deberá conectar un interruptor diferencial entre la red de 100–240 V y el refrigerador.
Consulte con un especialista.

Las neveras tienen una fuente de alimentación integrada de tensión múltiple con conexión de prioridad para la conexión de tensión alterna de 100–240 V. Mediante la conexión de prioridad se cambia de forma automática al funcionamiento con corriente de red, cuando se conecte el aparato a la red de corriente alterna de 100–240 V, aunque esté conectado de cable de conexión de 12/24 V.

Al cambiar entre la red de corriente alterna y la alimentación por batería, es posible que el LED rojo se ilumine durante unos minutos.

- Introduzca el cable de conexión de 100–240 V (fig. 1 3, página 3) en el conector de tensión alterna y conéctelo a la red de corriente alterna de 100–240 V.

6.4 Uso del controlador de la batería



El aparato está equipado con un controlador de la batería de varios niveles que evita que la batería del vehículo se descargue excesivamente al utilizar la red de a bordo de 12/24 V.

En caso de poner en funcionamiento la nevera en el vehículo con el contacto apagado, ésta se desconectará automáticamente en cuanto descienda la tensión de alimentación por debajo del valor programable. La nevera vuelve a conectarse tan pronto como se cargue la batería y se alcance la tensión de alimentación de reconexión.



¡AVISO! ¡Peligro de daños en el aparato!

Al apagarse mediante el controlador de la batería la batería ya no dispone de su capacidad de carga completa, evite continuos arranques o poner en funcionamiento otros consumidores de corriente sin haber recargado la batería. Asegúrese de recargar la batería.

En el modo "HIGH" el controlador de batería se activa antes que en el nivel "LOW" y "MED" (véase la siguiente tabla).

Modo de controlador de la batería	LOW	MED	HIGH
Tensión de desconexión a 12 V	10,1 V	11,4 V	11,8 V
Tensión de reconexión a 12 V	11,1 V	12,2 V	12,6 V
Tensión de desconexión a 24 V	21,5 V	24,1 V	24,6 V
Tensión de reconexión a 24 V	23,0 V	25,3 V	26,2 V

Para cambiar el modo del controlador de la batería, proceda como sigue:

- Encienda la nevera.
- Pulse el botón "SET" (fig. 3 4, página 3) tres veces.
- Ajuste con las teclas "UP +" (fig. 3 6, página 3) o "DOWN -" (fig. 3 7, página 3) el modo del controlador de la batería.
- ✓ El display indica durante unos segundos el modo del controlador de la batería. El display parpadea algunas veces antes de volver a mostrar la temperatura actual.



NOTA

Cuando la nevera está alimentada por la batería de arranque, seleccione el modo de controlador de la batería "HIGH". Cuando la nevera está alimentada por la batería de abastecimiento, es suficiente el modo de controlador de la batería "LOW". Cuando utilice la nevera conectada a la red de corriente alterna, ponga el controlador de la batería en la posición "LOW".

6.5 Uso de la nevera



¡AVISO! ¡Peligro de sobrecalentamiento!

Asegúrese todo el tiempo de que el calor producido durante el funcionamiento se pueda desalojar adecuadamente. Evite que se obstruyan las ranuras de ventilación. Asegúrese de que el aparato guarde la suficiente distancia con las paredes u objetos, de forma que el aire pueda circular.

- Coloque la nevera sobre una base firme.
Procure que no se obstruyan las ranuras de ventilación y que el aire recalentado se evacue correctamente.



NOTA

Coloque la nevera como aparece representado (véase fig.). Si la nevera se pone en marcha situada en otra posición, podría dañar el aparato.

- Conecte la nevera, véase “Conexión de la nevera” en la página 69.



NOTA

Cuando utilice la nevera conectada a la red de corriente alterna, ponga el controlador de la batería en la posición “LOW”.



¡AVISO! ¡Peligro debido a temperatura demasiado baja!

Asegúrese de que en la nevera solo hay objetos o productos que puedan enfriarse a la temperatura seleccionada.

- Pulse el botón “ON/OFF” (fig. **3** 1, página 3) durante uno o dos segundos.
- ✓ El LED “POWER” se ilumina.
- ✓ La pantalla (fig. **3** 5, página 3) se enciende e indica la temperatura de enfriado actual.



NOTA

La temperatura indicada se refiere al centro del compartimiento interior. La temperatura de otras partes puede ser diferente.

- ✓ La nevera empezará a refrigerar el interior.

**NOTA**

Durante el funcionamiento con batería, la pantalla se apaga automáticamente si la tensión de la batería es baja. El LED "POWER" parpadea en naranja.

Bloqueo de la nevera

CF35, CF40

- Cierre la tapa.
- Presione el bloqueo hacia abajo (fig. **2** 1, página 3) hasta que se la oiga encajar.

6.6 Ajustar la temperatura

- Pulse el botón "SET" (fig. **3** 4, página 3) una vez.
- Ajuste la temperatura de enfriamiento con las teclas "UP +" (fig. **3** 6, página 3) o "DOWN -" (fig. **3** 7, página 3).
- ✓ La pantalla indica, durante unos segundos, la temperatura de enfriado ajustada. El display parpadea algunas veces antes de volver a mostrar la temperatura actual.

6.7 Desconectar la nevera

- Vacíe la nevera.
- Desconecte la nevera.
- Desenchufe el cable de alimentación.

Si no va a usar la nevera durante un largo período de tiempo:

- Deje la tapa de la nevera ligeramente abierta. De esta forma, evitará la aparición de olores.

6.8 Descongelar la nevera

Es posible que la humedad del aire se deposite en forma de escarcha en el evaporador o en el interior de la nevera, disminuyendo de este modo la potencia frigorífica. Descongele la nevera para evitarlo.



¡AVISO! ¡Peligro de daños en el aparato!

Nunca utilice herramientas duras o puntiagudas para retirar capas de hielo o soltar productos que se hayan adherido al congelarse.

Para descongelar la nevera, proceda como se indica a continuación:

- Saque los productos del interior de la nevera.
- En caso necesario, coloque los productos en otro refrigerador para mantenerlos fríos.
- Desconecte el aparato.
- Deje abierta la tapa de la nevera.
- Seque con un paño el agua descongelada.

6.9 Sustituir el fusible del aparato



¡PELIGRO! ¡Peligro de muerte por descarga eléctrica!

Desenchufe el cable de conexión antes de cambiar el fusible del aparato.

- Desenchufe el cable de alimentación.
- Saque el juego de fusibles (fig. 4 2, página 4) con un desatornillador, por ejemplo.
- Cambie el fusible averiado por otro nuevo del mismo valor (T4AL 250V).
- Presione el juego de fusibles en la carcasa.

6.10 Cambiar el fusible de la clavija (12/24 V)

- Saque el casquillo de compensación (fig. **7** 4, página 5) de la clavija.
- Desatornille el tornillo (fig. **7** 5, página 5) de la parte superior de la carcasa (fig. **7** 1, página 5).
- Separe con cuidado la mitad de la carcasa superior de la inferior (fig. **7** 6, página 5).
- Extraiga la clavija de contacto (fig. **7** 3, página 5).
- Cambie el fusible averiado (fig. **7** 2, página 5) por otro nuevo del mismo valor (8A 32V).
- Vuelva a montar la clavija procediendo al revés.

6.11 Cambiar el elemento luminoso

- Presione hacia abajo el pasador (fig. **8** 2, página 5), de forma que la pieza transparente (fig. **8** 1, página 5) de la lámpara se pueda extraer hacia delante.
- Cambie el elemento luminoso.



NOTA

Los LEDs del elemento luminoso tienen que estar orientados hacia la pieza transparente de la lámpara.

- Vuelva a introducir la pieza transparente de la lámpara en la carcasa.

7 Limpieza y mantenimiento



¡ADVERTENCIA!

Desconecte el aparato de la red antes de proceder con la limpieza o el mantenimiento del mismo.



¡AVISO! ¡Peligro de ocasionar daños materiales!

- Nunca limpie la nevera bajo el chorro de agua corriente ni inmersa en agua jabonosa.
- No emplee productos de limpieza corrosivos u objetos que puedan arañar o deteriorar el aparato durante su limpieza.

- Limpie de vez en cuando el interior y el exterior de la nevera con un paño húmedo.
- Asegúrese de que las aberturas de ventilación y desaireación del aparato están limpias de polvo para que se pueda evacuar el calor generado durante el funcionamiento y el aparato no resulte perjudicado.

8 Garantía legal

Rige el plazo de garantía legal. Si el producto presenta algún defecto, diríjase a la sucursal del fabricante de su país (ver direcciones en el dorso de estas instrucciones) o a su establecimiento especializado.

Para la tramitación de la reparación y de la garantía debe enviar también los siguientes documentos:

- una copia de la factura con fecha de compra,
- el motivo de la reclamación o una descripción de la avería.

9 Solución de averías

Avería	Causa posible	Propuesta de solución
El aparato no funciona, el LED no se ilumina.	No hay tensión en la caja de enchufe de 12/24 V (mechero) del vehículo.	En la mayoría de los vehículos debe estar conectado el interruptor de encendido para que el mechero tenga corriente.
	La caja de enchufe de tensión alterna no conduce corriente.	Inténtelo en otra caja de enchufe.
	El fusible del aparato está averiado.	Cambie el fusible del aparato, véase "Sustituir el fusible del aparato" en la página 74.
	La fuente de alimentación integrada está averiada.	Sólo un servicio de asistencia técnica autorizado puede realizar las reparaciones.
El aparato no enfría (la clavija está conectada, el LED "POWER" se ilumina).	Compresor averiado.	Sólo un servicio de asistencia técnica autorizado puede realizar las reparaciones.
El aparato no enfría (la clavija está conectada, el LED "POWER" parpadea en naranja, la pantalla está apagada).	La tensión de batería no es suficiente.	Compruebe la batería y cárguela de ser necesario.
Al funcionar conectada al enchufe de 12/24 V (mechero del vehículo): el encendido está conectado, pero el aparato no funciona y el LED no está iluminado. Desenchufe la clavija de la caja de enchufe y realice las siguientes comprobaciones.	El alojamiento del mechero está sucio, de modo que el contacto eléctrico es defectuoso.	Cuando la clavija se calienta demasiado en el alojamiento del mechero, puede ser que dicho alojamiento esté sucio, en cuyo caso se deberá limpiar, o también es posible que no se haya montado la clavija correctamente.
	Se ha fundido el fusible de la clavija de 12/24 V.	Cambie el fusible (8 A) de la clavija de 12/24 V, véase "Cambiar el fusible de la clavija (12/24 V)" en la página 75.
	Se ha fundido el fusible del vehículo.	Cambie el fusible de la caja de enchufe de 12 V del vehículo (normalmente 15 A) (consulte para ello las instrucciones de su automóvil).
En la pantalla se indica un mensaje de error (por ejemplo, "Err1") y el aparato no enfría.	El aparato se ha apagado por un fallo interno.	Sólo un servicio de asistencia técnica autorizado puede realizar las reparaciones.

10 Eliminación de desechos

- Deseche el material de embalaje en el contenedor de reciclaje correspondiente.



Cuando vaya a desechar definitivamente el producto, infórmese en el centro de reciclaje más cercano o en un comercio especializado sobre las normas pertinentes de eliminación de materiales.

11 Datos técnicos

	CF35	CF40
Tensión de conexión:	12/24 V \equiv y 100–240 V \sim	
Corriente nominal:		
– 12 V \equiv :	6,0 A	6,0 A
– 24 V \equiv :	3,0 A	3,0 A
– 100–240 V \sim :	1,3 hasta 0,7 A	1,3 hasta 0,7 A
Capacidad de enfriamiento:	+10 °C hasta –18 °C (+50 °F hasta 0 °F)	
Categoría:	1	1
Clase de eficiencia energética:	A+	A+
Consumo de energía:	92 kWh/año	101 kWh/año
Capacidad útil:	31 l	37 l
Clase climática:	N, ST, T	N, ST, T
Temperatura ambiente:	+16°C – +43 °C	+16°C – +43 °C
Emisiones de ruido:	45 dB(A)	45 dB(A)
Medidas (l x h x a) en mm:	580 x 385 x 360	580 x 445 x 360
Peso:	15 kg	16 kg

	CF50	CF60
Tensión de conexión:	12/24 V \equiv y 100–240 V \sim	
Corriente nominal:		
– 12 V \equiv :	7,0 A	7,0 A
– 24 V \equiv :	3,0 A	3,0 A
– 100–240 V \sim :	1,3 hasta 0,7 A	1,3 hasta 0,7 A
Capacidad de enfriamiento:	+10 °C hasta –18 °C (+50 °F hasta 0 °F)	
Categoría:	1	1
Clase de eficiencia energética:	A+	A+
Consumo de energía:	110 kWh/año	111 kWh/año
Capacidad útil:	47 l	57 l
Clase climática:	N, ST, T	N, ST, T
Temperatura ambiente:	+16°C – +43 °C	+16°C – +43 °C
Emisiones de ruido:	45 dB(A)	45 dB(A)
Medidas (l x h x a) en mm:	630 x 480 x 360	630 x 582 x 360
Peso:	18 kg	21,6 kg

**NOTA**

En el caso de temperaturas ambiente superiores a +32 °C (+90 °F) ya no será posible alcanzar la temperatura mínima.

Inspección/Certificados:



El circuito de refrigeración contiene R134a.

Prima di effettuare la messa in funzione leggere accuratamente questo manuale di istruzioni, conservarlo e, in caso di trasmissione dell'apparecchio consegnarlo all'utente successivo.

Il produttore declina ogni responsabilità per danni risultanti da un uso non conforme alla destinazione o da un impiego scorretto.

Indice

1	Spiegazione dei simboli	81
2	Indicazioni di sicurezza	81
2.1	Sicurezza generale	81
2.2	Sicurezza durante il funzionamento dell'apparecchio	83
3	Dotazione	84
4	Uso conforme alla destinazione	84
5	Descrizione del funzionamento	84
5.1	Funzioni	85
5.2	Elementi di comando e indicazione	85
6	Impiego	87
6.1	Prima della messa in funzione iniziale	87
6.2	Suggerimenti per risparmiare energia	88
6.3	Come collegare il frigorifero	88
6.4	Utilizzo del dispositivo di controllo della batteria	89
6.5	Come usare il frigorifero	91
6.6	Regolazione della temperatura	92
6.7	Come spegnere il frigorifero	92
6.8	Sbrinamento del frigorifero portatile	93
6.9	Come sostituire il fusibile dell'apparecchio	93
6.10	Sostituzione del fusibile della spina (12/24 V)	94
6.11	Sostituire il corpo luminoso	94
7	Pulizia e cura	95
8	Garanzia	95
9	Eliminazione dei disturbi	96
10	Smaltimento	97
11	Specifiche tecniche	97

1 Spiegazione dei simboli

**PERICOLO!**

Avviso di sicurezza: la mancata osservanza di questo avviso comporta ferite gravi anche mortali.

**AVVERTENZA!**

Avviso di sicurezza: la mancata osservanza di questo avviso può causare ferite gravi anche mortali.

**ATTENZIONE!**

Avviso di sicurezza: la mancata osservanza di questo avviso può essere causa di lesioni.

**AVVISO!**

La mancata osservanza di questa nota può causare danni materiali e compromettere il funzionamento del prodotto.

**NOTA**

Informazioni integranti relative all'impiego del prodotto.

- **Modalità di intervento:** questo simbolo indica all'utente che è necessario un intervento. Le modalità di intervento necessarie saranno descritte passo dopo passo.
- ✓ Questo simbolo descrive il risultato di un intervento.

Fig. 1 5, pagina 3: questi dati si riferiscono ad un elemento in una figura, in questo caso alla “posizione 5 nella figura 1 a pagina 3”.

2 Indicazioni di sicurezza

2.1 Sicurezza generale

**PERICOLO!**

- Per imbarcazioni: con il collegamento alla rete fare in modo che l'alimentazione elettrica sia sempre controllata da un interruttore differenziale.

**AVVERTENZA!**

- Se l'apparecchio presenta danni visibili, non metterlo in funzione.
- Questo apparecchio deve essere riparato solo da personale specializzato. Le riparazioni effettuate in modo scorretto potrebbero causare rischi enormi.
- Persone (bambini compresi) che a causa della proprie capacità fisiche, sensoriali o mentali, oppure che a causa della propria inesperienza e scarsa conoscenza non siano in grado di utilizzare il prodotto in modo sicuro, devono evitare di utilizzarlo se non in presenza e seguendo le istruzioni di una persona per loro responsabile.
- **Gli elettrodomestici non sono giocattoli!**
Conservare e impiegare l'apparecchio lontano dalla portata dei bambini.
- Sorvegliare i bambini per evitare che giochino con l'apparecchio.
- Se il cavo di allacciamento di questo apparecchio viene danneggiato, esso deve essere sostituito dal produttore, da parte del suo servizio clienti, oppure da una persona sufficientemente qualificata, al fine di evitare pericoli.
- Nell'apparecchio non conservare sostanze esplosive come ad es. bombolette spray con gas propellente.

**ATTENZIONE!**

- Staccare l'apparecchio dalla rete
 - prima di effettuare la pulizia e la cura
 - dopo ogni utilizzo
- I prodotti alimentari possono essere conservati solo nelle confezioni originali o in contenitori adeguati.

**AVVISO!**

- Collegare l'apparecchio solo nel modo seguente:
 - con il cavo di allacciamento CC alla spina CC del veicolo (ad es. accendisigari)
 - oppure con il cavo di allacciamento da 230 V alla rete di alimentazione in corrente alternata da 230 V
- Confrontare i dati della tensione riportati sulla targhetta con quelli delle prese e degli attacchi disponibili.

- Il frigorifero non è adatto per il trasporto di sostanze corrosive o solventi.
- Non estrarre mai la spina dalla presa tirando il cavo di allacciamento.
- Quando il frigorifero è collegato ad un presa CC: Staccare il frigorifero e le altre utenze dalla batteria prima di collegare il caricabatterie rapido.
- Quando il frigorifero è collegato ad un presa CC: Interrompere il collegamento o spegnere il frigorifero se il motore viene spento. Altrimenti la batteria si può scaricare.

2.2 Sicurezza durante il funzionamento dell'apparecchio



PERICOLO!

- Non toccare mai i cavi nudi a mani nude. Questo vale soprattutto per il funzionamento con rete di alimentazione in corrente alternata.



ATTENZIONE!

- Prima della messa in funzione assicurarsi che la linea di alimentazione e la spina siano asciutte.



AVVISO!

- Non utilizzare apparecchi elettrici all'interno del frigorifero ad eccezione di quelli consigliati dallo stesso produttore.
- Non collocare l'apparecchio nelle vicinanze di fiamme libere o altre fonti di calore (riscaldamento, intensa esposizione ai raggi solari, forni a gas ecc.).
- **Pericolo di surriscaldamento!**
Assicurarsi che il calore generato durante il funzionamento sfiati sufficientemente. Assicurarsi che la distanza fra l'apparecchio e le pareti o altri oggetti sia tale che l'aria possa circolare liberamente.
- Fare attenzione che le feritoie di aerazione non vengano coperte.
- Non versare nessun tipo di liquido o ghiaccio nel contenitore interno.
- Non immergere mai l'apparecchio in acqua.
- Proteggere l'apparecchio e i cavi dal caldo e dall'umidità.

3 Dotazione

La fig. **1**, pagina 3, indica il volume di fornitura.

Pos.	Quantità	Denominazione
1	1	frigorifero portatile
2	1	cavo di allacciamento per collegamento da 12/24 V \equiv
3	1	cavo di allacciamento per collegamento da 100–240 V \sim
4	2	maniglia, costituita da: – 2 supporti – 1 impugnatura – 4 viti di fissaggio
–	1	istruzioni per l'uso

4 Uso conforme alla destinazione



Il frigorifero è adatto per raffreddare e surgelare gli alimenti. L'apparecchio è anche adatto per il funzionamento su imbarcazioni.



L'apparecchio è stato ideato per il funzionamento con una presa di rete di bordo da 12 V \equiv oppure da 24 V \equiv di un veicolo (ad es. l'accendisigari), di una barca o di un camper oppure con una rete di alimentazione in corrente alternata da 100–240 V \sim .



ATTENZIONE! Pericolo per la salute!

Controllare che la capacità di raffreddamento dell'apparecchio sia conforme ai requisiti degli alimenti o medicinali che si desidera raffreddare.

5 Descrizione del funzionamento

Il frigorifero portatile può raffreddare, mantenere freddi i prodotti e surgelarli. Il raffreddamento avviene mediante un circuito di raffreddamento che non richiede manutenzione e con compressore. L'isolamento, particolarmente spesso, e il potente compressore garantiscono un raffreddamento estremamente veloce.

L'apparecchio è adatto per essere utilizzato anche come frigorifero portatile.

Nel caso di impiego su imbarcazioni il frigorifero può essere sottoposto ad uno sbandamento continuo di 30°.

5.1 Funzioni

- Alimentatore con circuito prioritario per il collegamento alla tensione alternata
- Dispositivo di controllo automatico della batteria a tre livelli per la protezione della batteria del veicolo
- Modalità Turbo per il raffreddamento rapido
- Il display con indicazione della temperatura viene spento automaticamente in caso di bassa tensione della batteria
- Regolazione della temperatura: con due tasti in passi da 1 °C (2 °F)
- Possibilità di montaggio maniglie

5.2 Elementi di comando e indicazione

CF35, CF40

Fermo del coperchio: fig. **2** 1, pagina 3

CF35, CF40, CF50, CF60

Campo di controllo (fig. **3**, pagina 3)

Pos.	Denominazione	Spiegazione						
1	ON OFF	Accende o spegne il frigorifero se si tiene premuto il tasto da uno a due secondi						
2	POWER	Spia di funzionamento <table border="0" style="width: 100%;"> <tr> <td style="width: 50%;">Il LED verde è acceso:</td> <td style="width: 50%;">il compressore è acceso</td> </tr> <tr> <td>il LED arancio è acceso:</td> <td>il compressore è spento</td> </tr> <tr> <td>Il LED lampeggia con luce arancia:</td> <td>il display si è spento automaticamente perché la tensione della batteria è bassa</td> </tr> </table>	Il LED verde è acceso:	il compressore è acceso	il LED arancio è acceso:	il compressore è spento	Il LED lampeggia con luce arancia:	il display si è spento automaticamente perché la tensione della batteria è bassa
Il LED verde è acceso:	il compressore è acceso							
il LED arancio è acceso:	il compressore è spento							
Il LED lampeggia con luce arancia:	il display si è spento automaticamente perché la tensione della batteria è bassa							
3	ERROR	Il LED rosso lampeggia: l'apparecchio è acceso ma non è pronto per il funzionamento						
4	SET	Seleziona la modalità di immissione – impostazione della temperatura – valori in gradi Celsius oppure Fahrenheit – impostazione dispositivo di controllo automatico della batteria						
5	–	Display, indica i valori						
6	UP +	Premuto una volta aumenta il valore impostato selezionato						
7	DOWN –	Premuto una volta diminuisce il valore impostato selezionato						

Prese di collegamento (fig. **4**, pagina 4):

Pos.	Denominazione
1	Preso di collegamento per l'alimentazione di tensione alternata
2	Portafusibile
3	Preso di collegamento per l'alimentazione di tensione continua

6 Impiego

6.1 Prima della messa in funzione iniziale

**NOTA**

Per motivi igienici, prima della messa in funzione iniziale del frigorifero, pulirne l'interno e l'esterno con un panno umido (vedi anche "Pulizia e cura" a pagina 95).

Montaggio dei manici

Le maniglie fornite in dotazione non sono assemblate. Per montare le maniglie, procedere come segue:

- Assemblare i due supporti (fig. **5** 1, pagina 4) e l'impugnatura (fig. **5** 2, pagina 4) in modo tale da formare una maniglia.
- Fissare la maniglia con le viti in dotazione nei fori predisposti per tale scopo.

Spostamento del lato apertura coperchio

CF50, CF60

Nel caso in cui si desideri aprire il coperchio dall'altro lato è possibile spostare il lato apertura coperchio. A questo scopo procedere come segue.

- Aprire il coperchio ed estrarlo (fig. **6** A, pagina 5).
- Ruotare il coperchio.
- Inserire il coperchio nelle sedi del coperchio sul lato opposto del frigorifero (fig. **6** B, pagina 5).

Selezione dell'unità di temperatura

L'indicazione di temperatura può essere selezionata in gradi Celsius e Fahrenheit. A questo scopo procedere come segue:

- Accendere il frigorifero.
- Premere due volte il tasto "SET" (fig. **3** 4, pagina 3).
- Impostare con i tasti "UP +" (fig. **3** 6, pagina 3) oppure "DOWN -" (fig. **3** 7, pagina 3), l'unità di temperatura Celsius oppure Fahrenheit.

- ✓ Il display visualizza per alcuni secondi l'unità di temperatura impostata. Il display lampeggia alcune volte prima di tornare alla rappresentazione della temperatura attuale.

6.2 Suggerimenti per risparmiare energia

- Scegliere un luogo di impiego ben aerato e riparato dai raggi solari.
- Prima di immagazzinare cibi caldi nell'apparecchio, lasciarli prima raffreddare.
- Non aprire il frigorifero più spesso del necessario.
- Non lasciare il frigorifero aperto più del necessario.
- Sbrinare il frigorifero portatile appena si è formato uno strato di ghiaccio.
- Evitare un abbassamento eccessivo della temperatura interna se non necessario.

6.3 Come collegare il frigorifero

Allacciamento ad una batteria (Veicolo o imbarcazione)

Il frigorifero portatile può essere allacciato ad una tensione continua compresa tra 12 V e 24 V.



AVVISO! Pericolo di danni!

Staccare il frigorifero portatile e altre utenze dalla batteria prima di caricare la batteria con un caricabatterie rapido.

Le sovratensioni possono danneggiare il sistema elettronico degli apparecchi.

Per motivi di sicurezza, il frigorifero portatile è dotato di una protezione elettronica contro l'inversione di polarità che lo protegge contro l'inversione di polarità durante il collegamento della batteria e un eventuale cortocircuito.

- Inserire il cavo di allacciamento da 12/24 V (fig. **1** 2, pagina 3) nella presa con tensione continua e collegarlo all'accendisigari o ad una presa da 12 V o 24 V.

Allacciamento ad una rete di alimentazione in corrente alternata da 100–240 V (ad es a casa o in ufficio)



PERICOLO! Pericolo di morte a causa di scossa elettrica!

- Non usare spine e interruttori se avete mani o piedi bagnati.
- Se il frigorifero si trova a bordo di un'imbarcazione ed è azionato mediante un collegamento a terra con una rete di alimentazione in corrente alternata da 100–240 V, è necessario in ogni caso inserire un interruttore differenziale di protezione fra la rete di alimentazione in corrente alternata da 100–240 V e il frigorifero.

Fatevi consigliare da un esperto.

I frigoriferi dispongono di un alimentatore multitemperatura integrato con circuito prioritario per il collegamento alla tensione alternata da 100–240 V. Tramite il circuito prioritario l'apparecchio viene commutato automaticamente sul funzionamento di rete quando l'apparecchio viene allacciato ad una rete di alimentazione in corrente alternata da 100–240 V, anche se il cavo di allacciamento da 12/24 V è ancora collegato.

Quando si commuta tra la rete di alimentazione in corrente alternata e l'alimentazione della batteria è possibile che il LED rosso rimanga acceso alcuni minuti.

- Inserire il cavo di allacciamento da 100–240 V (fig. 1 3, pagina 3) nella presa a tensione alternata e collegarlo alla rete di alimentazione in corrente alternata da 100–240 V.

6.4 Utilizzo del dispositivo di controllo della batteria



L'apparecchio dispone di un dispositivo di controllo automatico della batteria a più livelli che protegge la batteria del veicolo da uno scaricamento eccessivo durante il collegamento alla rete di bordo da 12/24 V.

Se il frigorifero viene azionato a motore spento all'interno del veicolo, il frigorifero si spegne automaticamente non appena la tensione di alimentazione scende al di sotto di un valore impostato. Il frigorifero si riaccende non appena viene raggiunta la tensione di ripristino ottenuta caricando la batteria.



AVVISO! Pericolo di danni!

Quando la batteria viene spenta dal dispositivo di controllo automatico della batteria essa non dispone più della sua capacità di carica totale, evitare quindi ripetuti avvii o il funzionamento di reti di bordo senza fasi di carica di lunga durata. Fare in modo che la batteria venga ricaricata.

Nella modalità “HIGH”, il dispositivo di controllo automatico della batteria si attiva più velocemente che nei livelli “LOW” e “MED” (vedi la tabella seguente).

Modo operativo del dispositivo di controllo automatico della batteria	LOW	MED	HIGH
Tensione di interruzione a 12 V	10,1 V	11,4 V	11,8 V
Tensione di ripristino a 12 V	11,1 V	12,2 V	12,6 V
Tensione di interruzione a 24 V	21,5 V	24,1 V	24,6 V
Tensione di ripristino a 24 V	23,0 V	25,3 V	26,2 V

Per modificare la modalità per il dispositivo di controllo automatico della batteria, procedere come segue:

- Accendere il frigorifero.
- Premere tre volte il tasto “SET” (fig. 3 4, pagina 3).
- Impostare con i tasti “UP +” (fig. 3 6, pagina 3) oppure “DOWN -” (fig. 3 7, pagina 3), la modalità per il dispositivo di controllo automatico della batteria.
- ✓ Il display visualizza per alcuni secondi la modalità impostata. Il display lampeggia alcune volte prima di tornare alla rappresentazione della temperatura attuale.



NOTA

Se il frigorifero è alimentato dalla batteria di avviamento del veicolo, selezionare la modalità del dispositivo di controllo automatico della batteria “HIGH”. Se il frigorifero è collegato ad una batteria di alimentazione, è sufficiente selezionare la modalità del dispositivo di controllo automatico della batteria “LOW”. Qualora si voglia mettere in funzione il frigorifero con rete di alimentazione in corrente alternata, portare il dispositivo di controllo automatico della batteria sulla posizione “LOW”.

6.5 Come usare il frigorifero



AVVISO! Pericolo di surriscaldamento!

Assicurarsi che il calore generato durante il funzionamento fuoriesca sufficientemente. Fare attenzione che le feritoie di aerazione non vengano coperte. Assicurarsi che la distanza fra l'apparecchio e le pareti o altri oggetti sia tale che l'aria possa circolare liberamente.

- Collocare il frigorifero su una base stabile.
Assicurarsi che le feritoie di aerazione non vengano coperte e che l'aria calda prodotta possa fuoriuscire liberamente.



NOTA

Posizionare il frigorifero secondo l'immagine (vedi fig.). Se il frigorifero viene posizionato in maniera differente, esso può venire danneggiato.

- Collegare il frigorifero, vedi "Come collegare il frigorifero" a pagina 88.



NOTA

Qualora si voglia mettere in funzione il frigorifero con rete di alimentazione in corrente alternata, portare il dispositivo di controllo automatico della batteria sulla posizione "LOW".



AVVISO! Pericolo dovuto alla temperatura troppo bassa!

Assicurarsi che nel frigorifero si trovino solo oggetti o prodotti che possono essere raffreddati alla temperatura selezionata.

- Premere il tasto "ON/OFF" (fig. **3** 1, pagina 3) da uno a due secondi.
- ✓ Il LED "POWER" è acceso.
- ✓ Il display (fig. **3** 5, pagina 3) si accende e visualizza l'attuale temperatura di raffreddamento.



NOTA

La temperatura visualizzata si riferisce alla parte centrale del vano interno. La temperatura può essere diversa in altri punti.

- ✓ Lo spazio interno del frigorifero inizia a raffreddarsi.

**NOTA**

In caso di funzionamento a una batteria, il display si spegne automaticamente quando la tensione della batteria è bassa. Il LED "POWER" lampeggia con luce arancia.

Bloccaggio del frigorifero

CF35, CF40

- Chiudere il coperchio.
- Premere il fermo (fig. **2** 1, pagina 3) verso il basso, finché non si innesta con uno scatto udibile.

6.6 Regolazione della temperatura

- Premere una volta il tasto "SET" (fig. **3** 4, pagina 3).
- Impostare la temperatura di raffreddamento con i tasti "UP +" (fig. **3** 6, pagina 3) oppure "DOWN -" (fig. **3** 7, pagina 3).
- ✓ Il display visualizza per alcuni secondi la temperatura di raffreddamento impostata. Il display lampeggia alcune volte prima di tornare alla rappresentazione della temperatura attuale.

6.7 Come spegnere il frigorifero

- Svuotare il frigorifero.
- Spegnerlo il frigorifero.
- Estrarre il cavo di allacciamento.

Nel caso in cui il frigorifero non venga utilizzato per un lungo periodo di tempo:

- Lasciare il coperchio leggermente aperto. In questo modo si impedisce la formazione di odori.

6.8 Sbrinamento del frigorifero portatile

L'umidità dell'aria può condensarsi sul vaporizzatore o all'interno del frigorifero formando brina la quale diminuisce la potenza frigorifera. Sbrinare perciò l'apparecchio a tempo debito.



AVVISO! Pericolo di danni!

Non impiegare mai utensili duri o accuminati per rimuovere gli strati di ghiaccio o per liberare oggetti congelati.

Per sbrinare il frigorifero, procedere come segue:

- Togliere i prodotti dal frigorifero.
- Immagazzinarli eventualmente in un altro frigorifero affinché si mantengano freddi.
- Spegnere l'apparecchio.
- Lasciare il coperchio aperto.
- Asciugare la condensa.

6.9 Come sostituire il fusibile dell'apparecchio



PERICOLO! Pericolo di morte a causa di scossa elettrica!

Estrarre i cavi di allacciamento prima di sostituire il fusibile dell'apparecchio.

- Estrarre i cavi di allacciamento.
- Sbloccare il portafusibili (fig. 4 2, pagina 4) utilizzando ad es. un cacciavite.
- Sostituire il fusibile difettoso con un fusibile nuovo dello stesso amperaggio (T4AL 250V).
- Premere di nuovo in sede il portafusibili.

6.10 Sostituzione del fusibile della spina (12/24 V)

- Estrarre il manicotto di compensazione (fig. **7** 4, pagina 5) dalla spina.
- Svitare la vite (fig. **7** 5, pagina 5) dalla metà superiore dell'alloggiamento (fig. **7** 1, pagina 5).
- Sollevare con cautela la metà superiore dell'alloggiamento da quella inferiore (fig. **7** 6, pagina 5).
- Estrarre la spina di contatto (fig. **7** 3, pagina 5).
- Sostituire il fusibile difettoso (fig. **7** 2, pagina 5) con un nuovo fusibile dello stesso amperaggio (8A 32V).
- Riasssemblare la spina nell'ordine inverso.

6.11 Sostituire il corpo luminoso

- Premere il pin di commutazione (fig. **8** 2, pagina 5) verso il basso in modo tale che la parte trasparente (fig. **8** 1, pagina 5) della lampadina possa essere estratta dal davanti.
- Sostituire il corpo luminoso.



NOTA

Assicurarsi che i LED del corpo luminoso siano orientati verso la parte trasparente della lampadina.

- Inserire di nuovo in sede la parte trasparente della lampadina.

7 Pulizia e cura

**AVVERTENZA!**

Staccare l'apparecchio dalla rete ogni volta che si effettua la pulizia e la cura.

**AVVISO! Pericolo di danni!**

- Non lavare mai il frigorifero sotto acqua corrente e non immergerlo in acqua per risciaccarlo.
- Per la pulizia non impiegare detersivi corrosivi oppure oggetti ruvidi, perché potrebbero danneggiare il frigorifero.

- Pulire l'interno e l'esterno dell'apparecchio di tanto in tanto con un panno umido.
- Assicurarsi che le aperture di aerazione e disaerazione dell'apparecchio siano prive di polvere e sporcizia in modo da permettere, al calore generato durante il funzionamento, di fuoriuscire e non danneggiare l'apparecchio.

8 Garanzia

Vale il termine di garanzia previsto dalla legge. Qualora il prodotto risultasse difettoso, La preghiamo di rivolgersi alla filiale del produttore del suo Paese (l'indirizzo si trova sul retro del manuale di istruzioni), oppure al rivenditore specializzato di riferimento.

Per la riparazione e per il disbrigo delle condizioni di garanzia è necessario inviare la seguente documentazione:

- una copia della fattura con la data di acquisto del prodotto,
- un motivo su cui fondare il reclamo, oppure una descrizione del guasto.

9 Eliminazione dei disturbi

Disturbo	Possibile causa	Proposta di soluzione
L'apparecchio non funziona, il LED è spento.	Nella presa da 12/24 Volt (accendisigari) del veicolo non c'è tensione.	Nella maggior parte dei veicoli è necessario che l'interruttore di accensione sia inserito perché all'accendisigari possa arrivare tensione.
	Nella presa di tensione alternata non c'è tensione.	Provare a collegare l'apparecchio ad un'altra presa.
	Il fusibile dell'apparecchio è difettoso.	Sostituire il fusibile dell'apparecchio, vedi "Come sostituire il fusibile dell'apparecchio" a pagina 93.
	L'alimentatore integrato è difettoso.	I lavori di riparazione devono essere effettuati solo da un Punto Assistenza Clienti autorizzato.
L'apparecchio non raffredda (la spina è inserita nella presa, il LED "POWER" è acceso).	Compressore difettoso.	I lavori di riparazione devono essere effettuati solo da un Punto Assistenza Clienti autorizzato.
L'apparecchio non raffredda (la spina è inserita nella presa, il LED "POWER" lampeggia con luce arancione, il display è spento).	Tensione della batteria insufficiente.	Controllare la batteria ed eventualmente caricarla.
Con il funzionamento con una presa da 12/24 V (accendisigari): l'accensione è inserita, l'apparecchio non funziona e il LED non è acceso. Estrarre la spina dalla presa ed eseguire le seguenti verifiche.	La presa dell'accendisigari è sporca. Questo provoca un contatto elettrico sbagliato.	Se la spina inserita nella presa dell'accendisigari è diventata molto calda, significa che è necessario pulire la presa o che la spina probabilmente non è montata in modo corretto.
	Il fusibile della spina da 12/24 V è bruciato.	Sostituire il fusibile (8 A) della spina da 12 V, vedi "Sostituzione del fusibile della spina (12/24 V)" a pagina 94.
	Il fusibile del veicolo è bruciato.	Sostituire il fusibile del veicolo della presa da 12/24 V (solitamente di 15 A); (osservare inoltre le istruzioni per l'uso del vostro veicolo).
Il display indica un messaggio di errore (p.es. "Err1") e l'apparecchio non raffredda.	Un disturbo di funzionamento interno ha spento l'apparecchio.	I lavori di riparazione devono essere effettuati solo da un Punto Assistenza Clienti autorizzato.

10 Smaltimento

- Raccogliere il materiale di imballaggio possibilmente negli appositi contenitori di riciclaggio.



Quando il prodotto viene messo fuori servizio definitivamente, informarsi al centro di riciclaggio più vicino, oppure presso il proprio rivenditore specializzato, sulle prescrizioni adeguate concernenti lo smaltimento.

11 Specifiche tecniche

	CF35	CF40
Tensione di allacciamento:	12/24 V \equiv e 100–240 V \sim	
Corrente nominale:		
– 12 V \equiv :	6,0 A	6,0 A
– 24 V \equiv :	3,0 A	3,0 A
– 100–240 V \sim :	1,3 / 0,7 A	1,3 / 0,7 A
Capacità di raffreddamento:	+10 °C / –18 °C (+50 °F / 0 °F)	
Categoria:	1	1
Classe di efficienza energetica:	A+	A+
Consumo energetico:	92 kWh/annum	101 kWh/annum
Volume utile:	31 l	37 l
Classe climatica:	N, ST, T	N, ST, T
Temperatura ambiente:	+16°C – +43 °C	+16°C – +43 °C
Emissioni acustiche:	45 dB(A)	45 dB(A)
Dimensioni (L x A x P) in mm:	580 x 385 x 360	580 x 445 x 360
Peso:	15 kg	16 kg

	CF50	CF60
Tensione di allacciamento:	12/24 V \equiv e 100–240 V \sim	
Corrente nominale:		
– 12 V \equiv :	7,0 A	7,0 A
– 24 V \equiv :	3,0 A	3,0 A
– 100–240 V \sim :	1,3 / 0,7 A	1,3 / 0,7 A
Capacità di raffreddamento:	+10 °C / –18 °C (+50 °F / 0 °F)	
Categoria:	1	1
Classe di efficienza energetica:	A+	A+
Consumo energetico:	110 kWh/annum	111 kWh/annum
Volume utile:	47 l	57 l
Classe climatica:	N, ST, T	N, ST, T
Temperatura ambiente:	+16°C – +43 °C	+16°C – +43 °C
Emissioni acustiche:	45 dB(A)	45 dB(A)
Dimensioni (L x A x P) in mm:	630 x 480 x 360	630 x 582 x 360
Peso:	18 kg	21,6 kg

**NOTA**

Con temperature ambiente a partire da +32 °C (+90 °F) in su, la temperatura minima non può più essere raggiunta.

Certificati di controllo:



Il circuito del refrigerante contiene R134a.

Lees deze handleiding voor de ingebruikname zorgvuldig door en bewaar deze. Geef de handleiding bij doorgeven van het toestel door aan de gebruiker.

De fabrikant kan niet aansprakelijk worden gesteld voor schade die door **gebruik tegen de voorschriften in** of door **verkeerde bediening** wordt veroorzaakt.

Inhoudsopgave

1	Verklaring van de symbolen	100
2	Veiligheidsinstructies	100
2.1	Algemene veiligheid	100
2.2	Veiligheid bij het gebruik van het toestel	102
3	Omvang van de levering	103
4	Gebruik volgens de voorschriften	103
5	Beschrijving van de werking	104
5.1	Omvang functies	104
5.2	Bedienings- en indicatie-elementen	105
6	Bediening	106
6.1	Voor het eerste gebruik	106
6.2	Tips om energie te besparen	107
6.3	Koelbox aansluiten	107
6.4	Accumeter gebruiken	108
6.5	Koelbox gebruiken	109
6.6	Temperatuur instellen	111
6.7	Koelbox uitschakelen	111
6.8	Koelbox ontdooien	111
6.9	Toestelzekering vervangen	112
6.10	Stekkerzekering (12/24 V) vervangen	112
6.11	Gangbare lamp vervangen	112
7	Reiniging en onderhoud	113
8	Garantie	113
9	Verhelpen van storingen	114
10	Afvoer	115
11	Technische gegevens	115

1 Verklaring van de symbolen



GEVAAR!

Veiligheidsaanwijzing: Het niet naleven leidt tot overlijden of ernstig letsel.



WAARSCHUWING!

Veiligheidsaanwijzing: Het niet naleven kan leiden tot overlijden of ernstig letsel.



VOORZICHTIG!

Veiligheidsaanwijzing: Het niet naleven kan leiden tot letsel.



LET OP!

Het niet naleven ervan kan leiden tot materiële schade en de werking van het product beperken.



INSTRUCTIE

Aanvullende informatie voor het bedienen van het product.

➤ **Handeling:** dit symbool geeft aan dat u iets moet doen. De vereiste handelingen worden stap voor stap beschreven.

✓ Dit symbool beschrijft het resultaat van een handeling.

Afb. 1 5, pagina 3: deze aanduiding wijst u op een element in een afbeelding, in dit voorbeeld op „positie 5 in afbeelding 1 op pagina 3”.

2 Veiligheidsinstructies

2.1 Algemene veiligheid



GEVAAR!

- Op boten: als uw toestel op het stroomnet is aangesloten, dient u er absoluut voor te zorgen dat de stroomtoevoer via een aardlekschakelaar beveiligd is.

**WAARSCHUWING!**

- Als het toestel zichtbaar beschadigd is, mag het niet in gebruik worden genomen.
- Reparaties aan dit toestel mogen uitsluitend door vakmonteurs uitgevoerd worden. Door ondeskundige reparaties kunnen grote gevaren ontstaan.
- Personen (ook kinderen) die door hun fysieke, sensorische of geestelijke vaardigheden, of hun onervarenheid of onwetendheid niet in staat zijn om het product veilig te gebruiken, mogen dit niet zonder toezicht of instructie door een verantwoordelijke persoon doen.
- **Elektrische toestellen zijn geen speelgoed!**
Bewaar en gebruik het toestel buiten het bereik van kinderen.
- Er moet toezicht worden gehouden op kinderen, zodat ze niet met toestel gaan spelen.
- Als de aansluitkabel van dit toestel wordt beschadigd, moet deze, om gevaren te vermijden, door de fabrikant, diens klantenservice of een gelijkwaardig gekwalificeerd persoon vervangen worden.
- Bewaar geen explosiegevaarlijke stoffen zoals bijvoorbeeld spuitbussen met drijfgas in het toestel.

**VOORZICHTIG!**

- Scheid het toestel van het net
 - voor iedere reiniging en ieder onderhoud
 - na elk gebruik
- Levensmiddelen mogen alleen in de originele verpakkingen of geschikte bakken worden opgeslagen.

**LET OP!**

- Sluit het toestel alleen als volgt aan:
 - met de DC-aansluitkabel aan een DC-stopcontact in het voertuig (bijv. sigarettenaansteker)
 - of met de 230-V-aansluitkabel op het 230-V-wisselstroomnet
- Vergelijk de spanning op het typeplaatje met de voorhanden energievoorziening.
- Het koeltoestel is niet geschikt voor het transport van bijtende of oplosmiddelhoudende stoffen.
- Trek de stekker nooit aan de aansluitkabel uit het stopcontact.

- Als het koeltoestel aan de DC-contactdoos is aangesloten: Klem uw koeltoestel en andere verbruikers van de accu af voor u een snellader aansluit.
- Als het koeltoestel aan de DC-contactdoos is aangesloten: Verbreek de verbinding of schakel het koeltoestel uit, als u de motor uitschakelt. Anders kan de accu worden ontladen.

2.2 Veiligheid bij het gebruik van het toestel



GEVAAR!

- Neem nooit blanke leidingen met blote handen vast. Dit geldt vooral bij het gebruik aan het wisselstroomnet.



VOORZICHTIG!

- Let er voor de ingebruikneming op dat de voedingskabel en de stekker droog zijn.



LET OP!

- Gebruik geen elektrische toestellen binnen de koeltoestel, behalve als deze toestellen daarvoor door de fabrikant worden aanbevolen.
- Zet het toestel niet in de buurt van open vlammen of andere warmtebronnen (verwarming, sterke zonnestraling, gasovens enz.).
- **Oververhittingsgevaar!**
Let er altijd op dat de warmte, die bij het bedrijf ontstaat, goed afgevoerd kan worden. Zorg ervoor, dat het toestel op voldoende afstand tot wanden en voorwerpen staat, zodat de lucht kan circuleren.
- Let erop dat de ventilatiesleuven niet worden afgedekt.
- Doe geen vloeistoffen of ijs in het binnenreservoir.
- Dompel het toestel nooit onder water.
- Bescherm het toestel en de kabels tegen hitte en vocht.

3 Omvang van de levering

afb. **1**, pag. 3, geeft de omvang van de levering weer.

Pos.	Aantal	Omschrijving
1	1	Koelbox
2	1	Aansluitkabel voor 12/24-V===-aansluiting
3	1	Aansluitkabel voor 100/240-V~-aansluiting
4	2	Draaggreep, bestaande uit: <ul style="list-style-type: none"> - 2 houders - 1 handvat - 4 bevestigingsschroeven
-	1	Gebruiksaanwijzing

4 Gebruik volgens de voorschriften



De koelbox is geschikt voor het koelen en diepvriezen van levensmiddelen. Het toestel is ook voor het gebruik op boten geschikt.



Het toestel is gemaakt voor het gebruik op een 12-V===- of 24-V===-boordstopcontact van een voertuig (bijv. sigarettenaansteker), boot of camper en op een 100/240-V~-wisselstroomnet.



VOORZICHTIG! Gevaar voor de gezondheid!

Controleer of het koelvermogen van het toestel voldoet aan de eisen van de levensmiddelen of geneesmiddelen die u wilt koelen.

5 Beschrijving van de werking

De koelbox kan waren afkoelen, koel houden en diepvriezen. De koeling gebeurt door een onderhoudsvrij koelcircuit met compressor. De extra sterke isolatie en de krachtige compressor garanderen een bijzonder snelle koeling.

De koelbox is geschikt voor mobiel gebruik.

Bij het gebruik op boten kan de koelbox aan een permanente helling van 30° worden blootgesteld.

5.1 Omvang functies

- Voedingseenheid met voorrangschakeling naar de aansluiting op wisselspanning
- Drietraps accubewaker ter beveiliging van de voertuigaccu
- Turbo-modus voor het sneller koelen
- Display met temperatuurindicatie, wordt bij lage accuspanning automatisch uitgeschakeld
- Temperatuurinstelling: met twee toetsen in stappen van 1 °C (2 °F)
- Monteerbare draaggrepen

5.2 Bedienings- en indicatie-elementen

CF35, CF40

Vergrendeling van het deksel: afb. **2** 1, pagina 3

CF35, CF40, CF50, CF60

Bedieningspaneel (afb. **3**, pag. 3)

Pos.	Omschrijving	Verklaring
1	ON OFF	Schakelt de koelbox in of uit als de toets één tot twee seconden wordt ingedrukt
2	POWER	Bedrijfsindicatie LED brandt groen: compressor is aan LED brandt oranje: compressor is uit LED knippert oranje: Display is automatisch uitgeschakeld, omdat accuspanning te laag is
3	ERROR	LED knippert rood: ingeschakeld toestel is niet klaar voor gebruik
4	SET	Kiest de invoermodus – temperatuurstelling – aanduiding van °Celsius of °Fahrenheit – accubewaker instellen
5	–	Display, geeft de waarden weer
6	UP +	Eén keer aantippen verhoogt de gekozen invoerwaarde
7	DOWN –	Eén keer aantippen verlaagt de gekozen invoerwaarde

Aansluitbussen (afb. **4**, pag. 4):

Pos.	Omschrijving
1	Aansluitbussen wisselspanningsvoorziening
2	Zekeringhouder
3	Aansluitbussen gelijkspanningsvoorziening

6 Bediening

6.1 Voor het eerste gebruik



INSTRUCTIE

Voor u de nieuwe koelbox in gebruik neemt, moet u hem om hygiënische redenen van binnen en van buiten reinigen met een vochtige doek (zie ook „Reiniging en onderhoud” op pagina 113).

Grepen monteren

De grepen worden los meegeleverd. Als u de grepen wilt monteren, gaat u als volgt tewerk:

- steek de twee houders (afb. **5** 1, pagina 4) en een handvat (afb. **5** 2, pagina 4) in elkaar tot een greep.
- bevestig de greep met de meegeleverde schroeven in de daarvoor bedoelde gaten.

Dekselaanslag omdraaien

CF50, CF60

U kunt de dekselaanslag omdraaien, indien u het deksel naar de andere kant wilt openen. Ga hiervoor als volgt te werk:

- Open het deksel en trek hem eruit (afb. **6** A, pagina 5).
- Draai het deksel.
- Zet het deksel in de dekselhouders aan de tegenoverliggende zijde van de koelbox (afb. **6** B, pagina 5).

Temperatuureenheid kiezen

U kunt voor de temperatuurindicatie tussen de waarden voor °Celsius en °Fahrenheit kiezen. Ga hiervoor als volgt te werk:

- Schakel de koelbox in.
- Druk twee keer op de toets „SET” (afb. **3** 4, pagina 3).
- Stel met de toetsen „UP +” (afb. **3** 6, pagina 3) resp. „DOWN -” (afb. **3** 7, pagina 3), de temperatuureenheid °Celsius of °Fahrenheit in.
- ✓ Het display geeft voor enkele seconden de ingestelde temperatuureenheid weer. Het display knippert een paar keer, voordat de weergave van de actuele temperatuur weer verschijnt.

6.2 Tips om energie te besparen

- Kies een goed geventileerde en tegen zonnestralen beschermde plaats.
- Laat warme spijzen eerst afkoelen, voordat u ze in het toestel koel houdt.
- Open het koeltoestel niet vaker dan nodig.
- Laat het koeltoestel niet langer open dan nodig is.
- Ontdooi de koelbox zodra er zich een ijslaag gevormd heeft.
- Vermijd een onnodig lage binnentemperatuur.

6.3 Koelbox aansluiten

Op een accu aansluiten (voertuig of boot)

De koelbox kan met 12 V of met 24 V gelijkspanning gebruikt worden.



LET OP! Gevaar voor beschadiging van het toestel!

Koppel de koelbox en andere verbruikers van de accu los, voordat u de accu met een snellader oplaadt.

Overspanningen kunnen de elektronica van de toestellen beschadigen.

Voor de veiligheid is de koelbox met een elektronische beveiliging tegen verkeerd polen uitgerust, die de koelbox tegen verkeerd polen bij de accu-aansluiting en tegen kortsluiting beschermt.

- Steek de 12/24-V-aansluitkabel (afb. **1** 2, pagina 3) in de gelijkspanningsbus en sluit hem aan op de sigarettenaansteker of een 12-V- of 24-V-stopcontact.

Op een 100/240-V-wisselstroomnet aansluiten (bijv. thuis of op het kantoor)



GEVAAR! Levensgevaar door elektrische schok!

- Werk nooit met stekkers en schakelaars, als u natte handen heeft of met uw voeten op een natte ondergrond staat.
- Als u uw koelbox aan boord van een boot per landaansluiting op het 100/240-V-wisselstroomnet gebruikt, moet u in ieder geval een aardlekschakelaar tussen 100/240-V-wisselstroomnet en koelbox schakelen.
Laat u door een vakman adviseren.

De koelboxen beschikken over een geïntegreerde multispansningsvoedingseenheid met voorrangschakeling naar de aansluiting op wisselspanning van 100/240 V. Door de voorrangschakeling wordt automatisch omgeschakeld op voeding via het stroomnet, als het toestel op een 100/240-V-wisselstroomnet is aangesloten, ook als de 12/24-V-aansluitkabel nog is aangesloten.

Bij het omschakelen tussen wisselstroomnet en accuvoeding kan gedurende enkele minuten de rode LED branden.

- Steek de 100/240-V-aansluitkabel (afb. **1** 3, pagina 3) in de wisselspanningsbus en sluit deze aan op het 100/240-V-wisselstroomnet.

6.4 Accumeter gebruiken



Het toestel is uitgerust met een meertraps accumeter, die uw voertuigaccu bij de aansluiting op het 12/24-V-boordnet beschermt tegen te diepe ontlading.

Als de koelbox bij uitgeschakeld contact in het voertuig wordt gebruikt, schakelt de box automatisch uit zodra de voedingsspanning daalt onder een ingestelde waarde. De koelbox schakelt weer in zodra door oplading van de accu de herinschakelspanning is bereikt.



LET OP! Gevaar voor beschadiging!

De accu beschikt bij het uitschakelen door de accumeter niet meer over de volledige laadcapaciteit. Vermijd veelvuldig starten of het gebruik van stroomverbruikers zonder lange laadfasen. Zorg ervoor dat de accu weer geladen wordt.

In de stand „HIGH” wordt de accumeter sneller geactiveerd dan in de standen „LOW” en „MED” (zie volgende tabel).

Accumeter-modus	LOW	MED	HIGH
Uitschakelspanning bij 12 V	10,1 V	11,4 V	11,8 V
Herinschakelspanning bij 12 V	11,1 V	12,2 V	12,6 V
Uitschakelspanning bij 24 V	21,5 V	24,1 V	24,6 V
Herinschakelspanning bij 24 V	23,0 V	25,3 V	26,2 V

Om de modus voor de accubewaker te wijzigen, gaat u als volgt te werk:

- Schakel de koelbox in.
- Druk drie keer op de toets „SET” (afb. **3** 4, pagina 3).
- Stel met de toetsen „UP +” (afb. **3** 6, pagina 3) resp. „DOWN -” (afb. **3** 7, pagina 3), de modus voor de accubewaker in.
- ✓ Het display geeft voor enkele seconden de ingestelde modus weer. Het display knippert een paar keer, voordat de weergave van de actuele temperatuur weer verschijnt.



INSTRUCTIE

Als de koelbox wordt gevoed door de starteraccu, kiest u de accumeter-modus „HIGH”. Als de koelbox is aangesloten op een voedingsaccu, is de accumeter-modus „LOW” voldoende.

Als u de koelbox op het wisselstroomnet wilt gebruiken, zet u de accumeter op de positie „LOW”.

6.5 Koelbox gebruiken



LET OP! Oververhittingsgevaar!

Let er altijd op dat de warmte, die bij het gebruik ontstaat, goed afgevoerd kan worden. Let erop dat de ventilatiesleuven niet worden afgedekt. Zorg ervoor, dat het toestel op voldoende afstand tot wanden en voorwerpen staat, zodat de lucht kan circuleren.

- Plaats de koelbox op een vaste ondergrond.
Let erop dat de ventilatiesleuven niet zijn afgedekt en de verwarmde lucht goed kan wegtrekken.

**INSTRUCTIE**

Stel de koelbox zoals weergegeven op (zie afb.). Als de box in een andere positie gebruikt wordt, kan dit schade aan het toestel veroorzaken.

- Sluit de koelbox aan, zie „Koelbox aansluiten” op pagina 107.

**INSTRUCTIE**

Als u de koelbox op het wisselstroomnet wilt gebruiken, zet u de accu-meter op de positie „LOW”.

**LET OP! Gevaar door te lage temperatuur!**

Zorg ervoor dat er zich alleen voorwerpen of waren in de koelbox bevinden die op de gekozen temperatuur gekoeld mogen worden.

- Druk één tot twee seconden op de toets „ON/OFF” (afb. **3** 1, pagina 3).
- ✓ De LED „POWER” brandt.
- ✓ Het display (afb. **3** 5, pagina 3) wordt ingeschakeld en geeft de actuele koeltemperatuur weer.

**INSTRUCTIE**

De weergegeven temperatuur heeft betrekking op het midden van de binnenruimte. De temperatuur op andere plekken kan daarvan afwijken.

- ✓ De koelbox start met het koelen van de binnenruimte.

**INSTRUCTIE**

Bij het bedrijf aan een accu schakelt het display automatisch uit als de accuspanning te laag is. De LED „POWER” knippert oranje.

Koelbox vergrendelen**CF35, CF40**

- Sluit het deksel.
- Druk de vergrendeling (afb. **2** 1, pagina 3) naar beneden tot deze hoorbaar vastklikt.

6.6 Temperatuur instellen

- Druk één keer op de toets „SET” (afb. **3** 4, pagina 3).
- Stel met de toetsen „UP +” (afb. **3** 6, pagina 3) resp. „DOWN -” (afb. **3** 7, pagina 3) de koeltemperatuur in.
- ✓ Het display geeft gedurende enkele seconden de ingestelde gewenste koeltemperatuur weer. Het display knippert een paar keer, voordat de weergave van de actuele temperatuur weer verschijnt.

6.7 Koelbox uitschakelen

- Leeg de koelbox.
- Schakel de koelbox uit.
- Trek de aansluitkabel uit het stopcontact.

Als u de koelbox gedurende langere tijd niet wilt gebruiken:

- Laat het deksel licht geopend. Zo verhindert u geurvorming.

6.8 Koelbox ontdooien

Luchtvochtigheid kan zich op de verdamper of in de binnenruimte van de koelbox als rijp afzetten, waardoor het koelvermogen verminderd wordt. Ontdooi het toestel tijdig.



LET OP! Bevaar voor beschadiging van het toestel!

Gebruik nooit hard of spits gereedschap voor het verwijderen van ijslagen of het losmaken van vastgevroren voorwerpen.

Ga als volgt te werk om de koelbox te ontdooien:

- neem de waren eruit.
- bewaar deze evt. in een ander koeltoestel zodat ze koud blijven.
- schakel het toestel eerst uit.
- laat het deksel open.
- veeg het dooiwater weg.

6.9 Toestelzekering vervangen



GEVAAR! Levensgevaar door elektrische schok!

Trek voor het vervangen van de toestelzekering de aansluitkabels los.

- Trek de aansluitkabels los.
- Verwijder de zekeringhouder (afb. **4** 2, pagina 4) bijv. met een schroevendraaier.
- Vervang de defecte zekering door een nieuwe zekering met dezelfde waarde (T4AL 250V).
- Druk de zekeringhouder weer in de behuizing.

6.10 Stekkerzekering (12/24 V) vervangen

- Trek de adapter (afb. **7** 4, pagina 5) van de stekker.
- Draai de schroef (afb. **7** 5, pagina 5) uit het bovenste deel van de behuizing (afb. **7** 1, pagina 5).
- Til voorzichtig het bovenste deel van de behuizing van het onderste deel (afb. **7** 6, pagina 5).
- Neem de contactpen (afb. **7** 3, pagina 5) eruit.
- Vervang de defecte zekering (afb. **7** 2, pagina 5) door een nieuwe zekering met dezelfde waarde (8A 32V).
- Zet de stekker in omgekeerde volgorde weer in elkaar.

6.11 Gangbare lamp vervangen

- Druk de bevestigingspin (afb. **8** 2, pagina 5) naar beneden, zodat het transparante deel (afb. **8** 1, pagina 5) van de lamp naar voren toe kan worden verwijderd.
- Vervang de gangbare lamp.



INSTRUCTIE

De leds in de gangbare lamp moeten in de richting van het transparante deel van de lamp wijzen.

- Plaats het transparante deel van de lamp weer in de behuizing.

7 Reiniging en onderhoud



WAARSCHUWING!

Scheid voor elke reiniging en verzorging het toestel van het net.



LET OP! Gevaar voor beschadiging!

- Reinig het koeltoestel nooit onder stromend water of in afwaswater.
- Gebruik voor het reinigen geen bijtende schoonmaakmiddelen of harde voorwerpen, aangezien het koeltoestel hierdoor beschadigd zou kunnen raken.

- Reinig het toestel van binnen en buiten af en toe met een vochtige doek.
- Zorg ervoor dat de ventilatieopeningen van het toestel vrij zijn van stof en verontreinigingen, zodat de bij het gebruik ontstane warmte kan worden afgevoerd en het toestel niet beschadigd raakt.

8 Garantie

De wettelijke garantieperiode is van toepassing. Als het product defect is, wendt u zich tot het filiaal van de fabrikant in uw land (adressen zie achterkant van de handleiding) of tot uw speciaalzaak.

Voor de afhandeling van de reparatie of garantie dient u de volgende documenten mee te sturen:

- een kopie van de factuur met datum van aankoop,
- reden van de klacht of een beschrijving van de storing.

9 Verhelpen van storingen

Storing	Mogelijke oorzaak	Voorstel tot oplossing
Het toestel functioneert niet, LED brandt niet.	Op het 12/24-Volt-stopcontact (sigarettenaanstecker) in het voertuig staat geen spanning.	In de meeste voertuigen moet de contactschakelaar ingeschakeld zijn om de sigarettenaanstecker van spanning te voorzien.
	Op het wisselspannings-stopcontact staat geen spanning.	Probeer een ander stopcontact.
	Toestelzekering is defect.	Vervang de toestelzekering, zie „Toestelzekering vervangen” op pagina 112.
	De geïntegreerde voedingseenheid is defect.	De reparatie kan alleen door een geautoriseerd servicebedrijf uitgevoerd worden.
Het toestel koelt niet (stekker is in het stopcontact, LED „POWER” brandt).	Compressor defect.	De reparatie kan alleen door een geautoriseerd servicebedrijf uitgevoerd worden.
Het toestel koelt niet (stekker zit in het stopcontact, LED „POWER” knippert oranje, display is uitgeschakeld).	Accuspanning onvoldoende.	Controleer de accu en laadt hem indien nodig.
Bij het gebruik op het 12/24-V-stopcontact (sigarettenaanstecker): het contact is ingeschakeld, het toestel werkt niet en de LED brandt niet.	De fitting van de sigarettenaanstecker is vervuild. Dit heeft een slecht elektrisch contact tot gevolg.	Als de stekker in de sigarettenaansteckerfitting heel warm wordt, moet ofwel de fitting gereinigd worden of de stekker is mogelijk niet juist gemonteerd.
	De zekering van de 12/24-V-stekker is doorgebrand.	Vervang de zekering (8 A) van de 12/24 V-stekker, zie „Stekkerzekering (12/24 V) vervangen” op pagina 112.
Trek de stekker uit het stopcontact en voer de volgende controles uit.	De voertuigzekering is doorgebrand.	Vervang de voertuigzekering van het 12/24-V-stopcontact (doorgaans 15 A) (neem hiervoor de gebruiksaanwijzing van uw voertuig in acht).
Het display geeft een foutmelding (bijv. „Err1”) weer en het toestel koelt niet.	Een interne bedrijfsstoring heeft het toestel uitgeschakeld.	De reparatie kan alleen door een geautoriseerd servicebedrijf uitgevoerd worden.

10 Afvoer

- Laat het verpakkingsmateriaal indien mogelijk recyclen.



Als u het product definitief buiten bedrijf stelt, informeer dan bij het dichtstbijzijnde recyclingcentrum of uw speciaalzaak naar de betreffende afvoervoorschriften.

11 Technische gegevens

	CF35	CF40
Aansluitspanning:	12/24 V \equiv en 100/240 V \sim	
Nominale stroom:		
– 12 V \equiv :	6,0 A	6,0 A
– 24 V \equiv :	3,0 A	3,0 A
– 100–240 V \sim :	1,3 tot 0,7 A	1,3 tot 0,7 A
Koelvermogen:	+10 °C tot –18 °C (+50 °F tot 0 °F)	
Categorie:	1	1
Energie-efficiëntieklasse:	A+	A+
Energieverbruik:	92 kWh per jaar	101 kWh per jaar
Nuttige inhoud:	31 l	37 l
Klimaatklasse:	N, ST, T	N, ST, T
Omgevingstemperatuur:	+16°C – +43 °C	+16°C – +43 °C
Geluidsemisatie:	45 dB(A)	45 dB(A)
Afmetingen (b x h x d) in mm:	580 x 385 x 360	580 x 445 x 360
Gewicht:	15 kg	16 kg

	CF50	CF60
Aansluitspanning:	12/24 V \equiv en 100/240 V \sim	
Nominale stroom:		
– 12 V \equiv :	7,0 A	7,0 A
– 24 V \equiv :	3,0 A	3,0 A
– 100–240 V \sim :	1,3 tot 0,7 A	1,3 tot 0,7 A
Koelvermogen:	+10 °C tot –18 °C (+50 °F tot 0 °F)	
Categorie:	1	1
Energie-efficiëntieklasse:	A+	A+
Energieverbruik:	110 kWh per jaar	111 kWh per jaar
Nuttige inhoud:	47 l	57 l
Klimaatklasse:	N, ST, T	N, ST, T
Omgevingstemperatuur:	+16°C – +43 °C	+16°C – +43 °C
Geluidsemissie:	45 dB(A)	45 dB(A)
Afmetingen (b x h x d) in mm:	630 x 480 x 360	630 x 582 x 360
Gewicht:	18 kg	21,6 kg



INSTRUCTIE

Bij omgevingstemperaturen van meer dan +32 °C (+90 °F) kan de minimale temperatuur niet meer worden bereikt.

Keurmerk/certificaten:



Het koelcircuit bevat R134a.

Læs denne vejledning omhyggeligt igennem før ibrugtagning, og gem den. Giv den til brugeren, hvis du giver apparatet videre.

Producenten hæfter ikke for skader, der er forårsaget af **ukorrekt brug** eller **forkert betjening**.

Indholdsfortegnelse

1	Forklaring af symbolerne	118
2	Sikkerhedshenvisninger	118
2.1	Generel sikkerhed	118
2.2	Sikkerhed under anvendelse af apparatet	120
3	Leveringsomfang	121
4	Korrekt brug	121
5	Funktionsbeskrivelse	122
5.1	Funktionsomfang	122
5.2	Betjenings- og visningselementer	123
6	Betjening	124
6.1	Før første brug	124
6.2	Tips til energibesparelse	125
6.3	Tilslutning af køleboksen	125
6.4	Anvendelse af batteriovervågningen	126
6.5	Anvendelse af køleboksen	127
6.6	Indstilling af temperaturen	128
6.7	Frakobling af køleboksen	129
6.8	Afrimning af køleboksen	129
6.9	Udskiftning af apparatsikringen	129
6.10	Udskiftning af stiksikringen (12/24 V)	130
6.11	Udskiftning af lyselementet	130
7	Rengøring og vedligeholdelse	130
8	Garanti	131
9	Udbedring af fejl	131
10	Bortskaffelse	132
11	Tekniske data	133

1 Forklaring af symbolerne

**FARE!**

Sikkerhedshenvisning: Manglende overholdelse medfører død eller alvorlig kvæstelse.

**ADVARSEL!**

Sikkerhedshenvisning: Manglende overholdelse kan medføre død eller alvorlig kvæstelse.

**FORSIGTIG!**

Sikkerhedshenvisning: Manglende overholdelse kan medføre kvæstelser.

**VIGTIGT!**

Manglende overholdelse kan medføre materielle skader og begrænse produktets funktion.

**BEMÆRK**

Supplerende informationer om betjening af produktet.

➤ **Handling:** Dette symbol viser dig, at du skal gøre noget. De påkrævede handlinger beskrives trin for trin.

✓ Dette symbol beskriver resultatet af en handling.

Fig. 1 5, side 3: Denne information henviser til et element på en figur, i dette eksempel til „Position 5 på figur 1 på side 3“.

2 Sikkerhedshenvisninger

2.1 Generel sikkerhed

**FARE!**

- Ved både: Sørg ved tilslutning til strømnettet ubetinget for, at strømforsyningen er sikret med en FI-afbryder.

**ADVARSEL!**

- Hvis apparatet har synlige beskadigelser, må du ikke tage det i brug.
- Reparationer på dette apparat må kun foretages af fagfolk. Ved ukorrekte reparationer kan der opstå betydelige farer.
- Personer (inkl. børn), der på grund af deres fysiske, sanse- eller mentale evner eller deres uerfarenhed eller uvidenhed ikke er i stand til at anvende produktet sikkert, bør kun anvende dette produkt under en ansvarlig persons opsyn eller anvisning.
- **EI-apparater er ikke legetøj!**
Opbevar og anvend apparatet uden for børns rækkevidde.
- Børn bør være under opsyn for at sikre, at de ikke leger med apparatet.
- Hvis dette apparats tilslutningskabel beskadiges, skal det udskiftes af producenten, dennes kundeservice eller en lignende kvalificeret person for at undgå farer.
- Opbevar ikke eksplosive stoffer som f.eks. spraydåser med drivgas i apparatet.

**FORSIGTIG!**

- Afbryd apparatet fra nettet
 - før rengøring og vedligeholdelse
 - efter brug
- Levnedsmidler må kun opbevares i original emballage eller egnede beholdere.

**VIGTIGT!**

- Tilslut kun apparatet på følgende måde:
 - Til en DC-stikdåse i køretøjet (f.eks. cigarettænder) med DC-tilslutningskablet
 - Eller til 230 V-vekselstrømnettet med 230 V-tilslutningskablet
- Sammenlign spændingsangivelsen på typeskiltet med energiforsyningen, der er til rådighed.
- Køleapparatet er ikke egnet til transport af stoffer, der er ætsende eller indeholder opløsningsmidler.
- Træk aldrig stikket ud af stikdåsen med tilslutningskablet.

- Når køleapparatet er tilsluttet til DC-stikdåsen: Afbryd køleapparatet og andre forbrugere fra batteriet, før du tilslutter hurtigopladeren.
- Når køleapparatet er tilsluttet til DC-stikdåsen: Afbryd forbindelsen, eller slå køleapparatet fra, når motoren standses. I modsat fald kan batteriet blive afladet.

2.2 Sikkerhed under anvendelse af apparatet



FARE!

- Tag aldrig fat i uisolerede ledninger med bare hænder. Dette gælder frem for alt ved tilslutning til vekselstrømnettet.



FORSIGTIG!

- Kontrollér før ibrugtagning, at ledningen og stikket er tørre.



VIGTIGT!

- Anvend ikke elektriske apparater i køleapparatet, undtagen hvis producenten anbefaler disse apparater hertil.
- Stil ikke apparatet i nærheden af åben ild eller andre varmekilder (varmeapparater, stærk sol, gasovne osv.).
- **Fare for overophedning!**
Sørg altid for, at varme, der opstår under driften, kan føres tilstrækkeligt bort. Sørg for, at apparatet har tilstrækkelig afstand til vægge og genstande, så luften kan cirkulere.
- Ventilationsåbningerne må ikke tildækkes.
- Fyld ikke væsker eller is i den indvendige beholder.
- Dyb aldrig apparatet i vand.
- Beskyt apparatet og kablerne mod varme og fugtighed.

3 Leveringsomfang

På fig. **1**, side 3, vises leveringsomfanget.

Pos.	Mængde	Betegnelse
1	1	Køleboks
2	1	Tilslutningskabel til 12/24 V --- -tilslutning
3	1	Tilslutningskabel til 100–240 V \sim -tilslutning
4	2	Bæregreb, bestående af: <ul style="list-style-type: none"> – 2 holdere – 1 grebsstykke – 4 fastgørelsesskruer
–	1	Betjeningsvejledning

4 Korrekt brug



Køleboksen egner sig til at køle og dybfryse levnedsmidler. Apparatet er også egnet til anvendelse på både.



Apparatet er beregnet til tilslutning til en 12 V --- eller 24 V --- -stikdåse i ledningsnettet i en bil (f.eks. cigarettænder), båd eller autocamper samt til et 100–240 V \sim -vekselstrømnet.



FORSIGTIG! Sundhedsfare!

Kontrollér, om apparatets kølekapacitet svarer til kravene for fødevarerne eller lægemidlerne, som du vil køle.

5 Funktionsbeskrivelse

Køleboksen kan afkøle varer og holde varer kolde samt dybfryse dem. Afkølingen foretages med et vedligeholdelsesfrit kølekredsløb med kompressor. Den ekstrakraftige isolering og den effektive kompressor sikrer en særlig hurtig afkøling.

Køleboksen er egnet til mobil anvendelse.

Hvis køleboksen anvendes på både, kan det udsættes for en konstant hældning på 30°.

5.1 Funktionsomfang

- Netdel med prioritetskobling til tilslutning til vekselspænding
- Tretrins batteriovervågning til beskyttelse af køretøjets batteri
- Turbo-modus til hurtigere afkøling
- Display med temperaturvisning, frakobles automatisk ved lav batterispænding
- Temperaturindstilling: Med to taster i 1 °C (2 °F)-trin
- Monterbare bæregreb

5.2 Betjenings- og visningselementer

CF35, CF40

Låsning af låget: fig. **2** 1, side 3

CF35, CF40, CF50, CF60

Betjeningsfelt (fig. **3**, side 3)

Pos.	Betegnelse	Forklaring
1	ON OFF	Tænder eller slukker køleboksen, når der trykkes på tasten i et til to sekunder
2	POWER	Driftsindikator
		Lysdioden lyser grønt: Kompressoren er tændt
		Lysdioden lyser orange: Kompressoren er slukket
		Lysdioden blinker orange: Display blev frakoblet automatisk, fordi batterispændingen er lav
3	ERROR	Lysdioden blinker rødt: Det tændte apparat er ikke driftsklart.
4	SET	Vælger indtastningsmodusen – temperaturindstilling – angivelse af °celsius eller °fahrenheit – indstilling af batteriovervågning
5	–	Display, viser værdierne
6	UP +	Et tryk forøger den valgte indtastningsværdi
7	DOWN –	Et tryk reducerer den valgte indtastningsværdi

Tilslutningsbøsninger (fig. **4**, side 4):

Pos.	Betegnelse
1	Tilslutningsbøsning vekselspændingsforsyning
2	Sikringsholder
3	Tilslutningsbøsning jævnspændingsforsyning

6 Betjening

6.1 Før første brug

**BEMÆRK**

Før du tager den nye køleboks i brug, bør du af hygiejniske årsager rengøre den indvendigt og udvendigt med en fugtig klud (se også „Rengøring og vedligeholdelse“ på side 130).

Montering af grebene

Grebene ligger løst sammen med køleboksen. Hvis du vil montere grebene, skal du gå frem på følgende måde:

- Sæt altid to holdere (fig. **5** 1, side 4) og et grebsstykke (fig. **5** 2, side 4) sammen til et greb.
- Fastgør grebet i de dertil beregnede huller med de vedlagte skruer.

Omdrejning af låglukningen

CF50, CF60

Du kan dreje låglukningen om, hvis du vil åbne låget til den anden side. Gå frem på følgende måde:

- Åbn låget, og træk det ud (fig. **6** A, side 5).
- Drej låget.
- Sæt låget ind i lågholderne på den modsatte side af køleboksen (fig. **6** B, side 5).

Valg af temperaturenhed

Til temperaturvisningen kan der vælges mellem værdierne for °celsius og °fahrenheit. Gå frem på følgende måde:

- Tænd for køleboksen.
- Tryk to gange på tasten „SET“ (fig. **3** 4, side 3).
- Indstil temperaturenheden °celsius eller °fahrenheit med tasterne „UP +“ (fig. **3** 6, side 3) eller „DOWN -“ (fig. **3** 7, side 3).
- ✓ Displayet viser den indstillede temperaturenhed i et par sekunder. Displayet blinker et par gange, før det skifter tilbage til visning af den aktuelle temperatur.

6.2 Tips til energibesparelse

- Vælg et anvendelsessted, der er godt ventileret og beskyttet mod sol.
- Lad først varm mad afkøle, før du holder den kold i apparatet.
- Åbn ikke køleapparatet hyppigere end nødvendigt.
- Lad ikke køleapparatet forblive åbent længere end nødvendigt.
- Afrim køleboksen, så snart der har dannet sig et islag.
- Undgå unødigt lav indvendig temperatur.

6.3 Tilslutning af køleboksen

Tilslutning til et batteri (køretøj eller båd)

Køleboksen kan tilsluttes til 12 V eller 24 V jævnspænding.



VIGTIGT! Fare for skader på apparatet!

Afbryd køleboksen og andre forbrugere fra batteriet, før du oplader batteriet med en hurtigoplader.

Overspænding kan beskadige apparatets elektronik.

Af sikkerhedsmæssige årsager er køleboksen udstyret med en elektronisk polbeskyttelse, der beskytter køleboksen mod forkert polforbindelse ved tilslutning til batterier og mod kortslutning.

- Sæt 12/24 V-tilslutningskablet (fig. 1 2, side 3) i jævnspændingsstikket, og tilslut det til cigarettænderen eller en 12 V eller 24 V-stikdåse.

Tilslutning til et 100–240 V-vekselstrømnet (f.eks. hjemme eller på kontoret)



FARE! Livsfare på grund af elektrisk stød!

- Berør aldrig stik og kontakter, når du har våde hænder eller står med fødderne i vand.
- Hvis køleboksen skal anvendes om bord på en båd ved hjælp af en tilslutning på 100–240 V-vekselstrømnettet på land, skal du under alle omstændigheder montere et fejlstrømsrelæ mellem 100–240 V-vekselstrømnettet og køleboksen. Få råd hos en fagmand.

Køleboksene har en integreret multispændingsnetdel med prioritetskobling til tilslutning til en vekselspænding på 100–240 V. Ved hjælp af prioritetskoblingen skiftes automatisk til netdrift, når apparatet er tilsluttet til et 100–240 V-vekselstrømnet, også hvis 12/24 V-tilslutningskablet stadig er tilsluttet.

Ved skift mellem vekselstrømnet og batteriforsyning kan den røde lysdiode lyse nogle minutter.

- Sæt 100–240 V-tilslutningskablet (fig. 1 3, side 3) i vekselspændingsstikket, og tilslut det til 100–240 V-vekselstrømnettet.

6.4 Anvendelse af batteriovervågningen



Apparatet er udstyret med en fleretrins batteriovervågning, der beskytter køretøjets batteri mod for kraftig afladning ved tilslutning til køretøjets 12/24 V-ledningsnet.

Hvis køleboksen anvendes i køretøjet, når tændingen er slået fra, frakobles boksen automatisk, når forsyningsspændingen kommer under en indstillelig værdi. Køleboksen tilkobles igen, når batteriet er opladet og gentilkoblingsspændingen nået.



VIGTIGT! Fare for beskadigelse!

Batteriet har ikke mere sin fulde ladekapacitet, når det frakobles af batteriovervågningen. Undgå at starte flere gange og at anvende strømforbrugere uden længere opladningsfaser. Sørg for, at batteriet oplades igen.

I modusen „HIGH“ reagerer batteriovervågningen hurtigere end på trinnene „LOW“ og „MED“ (se følgende tabel).

Batteriovervågningsmodus	LOW	MED	HIGH
Frakoblingsspænding ved 12 V	10,1 V	11,4 V	11,8 V
Gentilkoblingsspænding ved 12 V	11,1 V	12,2 V	12,6 V
Frakoblingsspænding ved 24 V	21,5 V	24,1 V	24,6 V
Gentilkoblingsspænding ved 24 V	23,0 V	25,3 V	26,2 V

Gå frem på følgende måde for at skifte modusen til batteriovervågningen:

- Tænd for køleboksen.
- Tryk tre gange på tasten „SET“ (fig. 3 4, side 3).
- Indstil modusen for batteriovervågningen med tasterne „UP +“ (fig. 3 6, side 3) eller „DOWN -“ (fig. 3 7, side 3).
- ✓ Displayet viser den indstillede modus i et par sekunder. Displayet blinker et par gange, før det skifter tilbage til visning af den aktuelle temperatur.



BEMÆRK

Hvis køleboksen forsynes fra startbatteriet, skal batteriovervågningsmodusen „HIGH“ vælges. Hvis køleboksen er tilsluttet til et forsyningsbatteri, er batteriovervågningsmodusen „LOW“ tilstrækkelig.

Hvis køleboksen skal tilsluttes til vekselstrømnettet, skal batteriovervågningen stilles på positionen „LOW“.

6.5 Anvendelse af køleboksen



VIGTIGT! Fare for overophedning!

Sørg altid for, at varme, der opstår under driften, kan føres tilstrækkeligt bort. Ventilationsåbningerne må ikke tildækkes. Sørg for, at apparatet har tilstrækkelig afstand til vægge og genstande, så luften kan cirkulere.

- Stil køleboksen på et fast underlag.
Sørg for, at ventilationsåbningerne ikke er tildækkede, og den opvarmede luft kan slippe bort.



BEMÆRK

Opstil køleboksen som vist (se fig.). Hvis boksen anvendes i en anden position, kan apparatet tage skade.

- Tilslut køleboksen, se „Tilslutning af køleboksen“ på side 125.



BEMÆRK

Hvis køleboksen skal tilsluttes til vekselstrømnettet, skal batteriovervågningen stilles på positionen „LOW“.

**VIGTIGT! Fare på grund af for lav temperatur!**

Sørg for, at der kun er genstande eller varer i køleboksen, der må afkøles til den valgte temperatur.

- Tryk på tasten „ON/OFF“ (fig. **3** 1, side 3) i et til to sekunder.
- ✓ Lysdioden „POWER“ lyser.
- ✓ Displayet (fig. **3** 5, side 3) tændes og viser den aktuelle køletemperatur.

**BEMÆRK**

Den viste temperatur er baseret på midten af det indvendige rum. Temperaturen andre steder kan afvige fra denne.

- ✓ Køleboksen starter med at køle det indvendige rum.

**BEMÆRK**

Ved tilslutning til et batteri frakobles displayet automatisk, hvis batterispændingen er lav. Lysdioden „POWER“ blinker orange.

Låsning af køleboksen

CF35, CF40

- Luk låget.
- Tryk låsen (fig. **2** 1, side 3) ned, indtil det kan høres, at den går i indgreb.

6.6 Indstilling af temperaturen

- Tryk en gang på tasten „SET“ (fig. **3** 4, side 3).
- Indstil køletemperaturen med tasterne „UP +“ (fig. **3** 6, side 3) eller „DOWN -“ (fig. **3** 7, side 3).
- ✓ Displayet viser i et par sekunder den indstillede ønskede køletemperatur. Displayet blinker et par gange, før det skifter tilbage til visning af den aktuelle temperatur.

6.7 Frakobling af køleboksen

- Tøm køleboksen.
- Slå køleboksen fra.
- Træk tilslutningskablet ud.

Hvis du ikke vil anvende køleboksen i længere tid:

- Lad låget stå lidt åbent. På den måde forhindrer du, at der opstår lugtgener.

6.8 Afrimning af køleboksen

Luftfugtighed kan sætte sig som rim på fordampere eller i køleboksens indvendige rum og derved reducere kølekapaciteten. Afrim apparatet rettidigt.



VIGTIGT! Fare for skader på apparatet!

Anvend aldrig hårdt eller spidst værktøj til at fjerne islag eller til at løsne fastfrosne genstande.

Gå frem på følgende måde for at afrime køleboksen:

- Tag indholdet ud.
- Opbevar det evt. i et andet køleapparat, så det forbliver koldt.
- Sluk for apparatet.
- Lad låget stå åbent.
- Tør vandet op.

6.9 Udskiftning af apparatsikringen



FARE! Livsfare på grund af elektrisk stød!

Træk tilslutningskablerne ud, før apparatsikringen udskiftes.

- Træk tilslutningskablerne ud.
- Vip sikringsindsatsen (fig. 4 2, side 4) ud med f.eks. en skrue-trækker.
- Udskift den defekte sikring med en ny sikring med den samme værdi (T4AL 250V).
- Tryk sikringsindsatsen ind i kabinettet igen.

6.10 Udskiftning af stiksikringen (12/24 V)

- Træk udligningsmuffen (fig. **7** 4, side 5) af stikket.
- Skru skruen (fig. **7** 5, side 5) ud af den øverste halvdel af huset (fig. **7** 1, side 5).
- Løft forsigtigt den øverste halvdel af huset af den nederste (fig. **7** 6, side 5).
- Tag stikbenet (fig. **7** 3, side 5) ud.
- Udskift den defekte sikring (fig. **7** 2, side 5) med en ny sikring med den samme værdi (8A 32V).
- Sæt stikket sammen igen i omvendt rækkefølge.

6.11 Udskiftning af lyselementet

- Tryk koblingsstiften (fig. **8** 2, side 5) ned, så den transparente del (fig. **8** 1, side 5) af lampen kan tages af forfra.
- Udskift lyselementet.



BEMÆRK

Lysdioderne i lyselementet skal være indstillet i forhold til den transparente del af lampen.

- Sæt den transparente del af lampen i kabinettet igen.

7 Rengøring og vedligeholdelse



ADVARSEL!

Afbryd før rengøring og vedligeholdelse apparatet fra nettet.



VIGTIGT! Fare for beskadigelse!

- Rengør aldrig køleapparatet under rindende vand eller i opvaskevand.
 - Anvend ikke skrappe rengøringsmidler eller hårde genstande ved rengøringen, da de kan beskadige køleapparatet.
- Rengør af og til apparatet indvendigt og udvendigt med en fugtig klud.

- Sørg for, at apparatets ventilations- og udluftningsåbninger er fri for støv og urenheder, så varmen, der opstår under driften, kan ledes bort, og apparatet ikke tager skade.

8 Garanti

Den lovbestemte garantiperiode gælder. Hvis produktet er defekt, skal du kontakte producentens afdeling i dit land (adresser, se vejledningens bagside) eller din forhandler.

Ved reparation eller krav om garanti skal du medsende følgende bilag:

- En kopi af regningen med købsdato
- En reklameringsgrund eller en fejlbeskrivelse

9 Udbedring af fejl

Fejl	Mulig årsag	Løsningsforslag
Apparatet fungerer ikke, lysdioden lyser ikke.	På 12/24 Volt-stikdåsen (cigarettænder) i køretøjet er der ingen spænding.	I de fleste køretøjer skal tændingen være slået til, for at cigarettænderen har spænding.
	Vekselspændingsstikdåsen har ikke spænding.	Forsøg med en anden stikdåse.
	Apparatsikringen er defekt.	Udskift apparatsikringen, se „Udskiftning af apparatsikringen“ på side 129.
	Den integrerede netdel er defekt.	Reparationen kan kun foretages af en tilladt kundeservice.
Apparatet køler ikke (stikket er sat i, lysdioden „POWER“ lyser).	Kompressor defekt.	Reparationen kan kun foretages af en tilladt kundeservice.
Apparatet køler ikke (stikket er sat i, lysdioden „POWER“ blinker orange, display er slukket).	Batterispændingen ikke tilstrækkelig.	Kontrollér batteriet, og oplad det i givet fald.

Fejl	Mulig årsag	Løsningsforslag
Ved tilslutning til 12/24 V-stikdåsen (cigaret-tænder): Tændingen er slået til, apparatet fungerer ikke, og lysdioden lyser ikke. Træk stikket ud af stikdåsen, og foretag følgende kontroller.	Cigaret-tænderens fatning er snavset. Konsekvensen er en dårlig elektrisk forbindelse. 12/24 V-stikkets sikring er brændt over. Køretøjets sikring er brændt over.	Hvis stikket bliver meget varmt i cigaret-tænderens fatning, skal fatningen enten rengøres, eller stikket er muligvis ikke samlet rigtigt. Udskift 12/24 V-stikkets sikring (8 A), se „Udskiftning af stiksikringen (12/24 V)“ på side 130. Udskift køretøjets sikring til 12/24 V-stikdåsen (normalt 15 A) (se køretøjets betjeningsvejledning).
Displayet viser en fejlmedling (f.eks. „Err1“), og apparatet kører ikke.	En intern driftsfejl har frakoblet apparatet.	Reparationen kan kun foretages af en tilladt kundeservice.

10 Bortskaffelse

- Bortskaf så vidt muligt emballagen sammen med det tilsvarende genbrugsaffald.



Hvis du tager produktet endegyldigt ud af drift, skal du kontakte det nærmeste recyclingcenter eller din faghandel for at få de pågældende forskrifter om bortskaffelse.

11 Tekniske data

	CF35	CF40
Tilslutningsspænding:	12/24 V \equiv og 100–240 V \sim	
Mærkestrøm:		
– 12 V \equiv :	6,0 A	6,0 A
– 24 V \equiv :	3,0 A	3,0 A
– 100–240 V \sim :	1,3 til 0,7 A	1,3 til 0,7 A
Kølekapacitet:	+10 °C til –18 °C (+50 °F tot 0 °F)	
Kategori:	1	1
Energieffektivitetsklasse:	A+	A+
Energiforbrug:	92 kWh/år	101 kWh/år
Nettoindhold:	31 l	37 l
Klimaklasse:	N, ST, T	N, ST, T
Udenomstemperatur:	+16°C – +43 °C	+16°C – +43 °C
Lydemissioner:	45 dB(A)	45 dB(A)
Mål (B x H x D) i mm:	580 x 385 x 360	580 x 445 x 360
Vægt:	15 kg	16 kg

	CF50	CF60
Tilslutningsspænding:	12/24 V \equiv og 100–240 V \sim	
Mærkestrøm:		
– 12 V \equiv :	7,0 A	7,0 A
– 24 V \equiv :	3,0 A	3,0 A
– 100–240 V \sim :	1,3 til 0,7 A	1,3 til 0,7 A
Kølekapacitet:	+10 °C til –18 °C (+50 °F tot 0 °F)	
Kategori:	1	1
Energieffektivitetsklasse:	A+	A+
Energiforbrug:	110 kWh/år	111 kWh/år
Nettoindhold:	47 l	57 l
Klimaklasse:	N, ST, T	N, ST, T
Udenomstemperatur:	+16°C – +43 °C	+16°C – +43 °C
Lydemissioner:	45 dB(A)	45 dB(A)
Mål (B x H x D) i mm:	630 x 480 x 360	630 x 582 x 360
Vægt:	18 kg	21,6 kg

**BEMÆRK**

Ved udenomstemperaturer på over +32 °C (+90 °F) kan minimumtemperaturen ikke længere nås.

Godkendelse/certifikater:



Kølekredsen indeholder R134a.

Läs igenom anvisningarna noga innan apparaten tas i drift.
Spara bruksanvisningen för senare bruk. Överlämna bruksanvisningen till den nya ägaren vid ev. vidareförsäljning.

Tillverkaren ansvarar inte för skador som uppstår p.g.a. icke ändamålsenlig användning eller felaktig hantering/skötsel.

Innehållsförteckning

1	Förklaring till symboler	136
2	Säkerhetsanvisningar	136
2.1	Allmän säkerhet	136
2.2	Säkerhet under drift	138
3	Leveransomfattning	139
4	Ändamålsenlig användning	139
5	Funktionsbeskrivning	140
5.1	Funktioner	140
5.2	Reglage, display och lysdioder	141
6	Användning	142
6.1	Före den första användningen	142
6.2	Tips för energibesparing	143
6.3	Ansluta kylboxen	143
6.4	Använda batterivakten	144
6.5	Använda kylboxen	145
6.6	Ställa in temperaturen	146
6.7	Stänga av kylboxen	146
6.8	Avfrostas kylboxen	147
6.9	Byta säkring till apparaten	147
6.10	Byta säkring till stickkontakten (12/24 V)	148
6.11	Byta ljuskälla	148
7	Rengöring och skötsel	149
8	Garanti	149
9	Felsökning	150
10	Avfallshantering	151
11	Tekniska data	151

1 Förklaring till symboler

**FARA!**

Observera: Beaktas anvisningen ej leder det till dödsfara eller svåra skador.

**VARNING!**

Observera: Beaktas anvisningen ej kan det leda till dödsfara eller svåra skador.

**AKTA!**

Observera: Beaktas anvisningen ej kan det leda till kroppsskador.

**OBSERVERA!**

Om anvisningarna inte beaktas kan det leda till materialskador och produktens funktion kan påverkas negativt.

**ANVISNING**

Kompletterande information om användning av produkten.

➤ **Arbetssteg:** denna symbol står framför en arbetsinstruktion. Tillvägagångssättet beskrivs steg för steg.

✓ Denna symbol står framför beskrivningen av resultatet.

Bild 1 5, sidan 3: anger en detalj på en bild, i detta exempel "position 5 på bild 1 på sidan 3".

2 Säkerhetsanvisningar

2.1 Allmän säkerhet

**FARA!**

- För båtar: Se till att strömförsörjningen är säkrad med en jordfelsbrytare.

**VARNING!**

- Om apparaten uppvisar synliga skador får den ej tas i drift.
- Reparationer på apparaten får endast utföras av behörigt fackfolk. Icke fackmässiga reparationer kan leda till att allvarliga faror uppstår.
- Personer (och barn), som på grund av fysiska, sensoriska eller mentala funktionshinder eller på grund av oerfarenhet eller ovetande inte kan använda produkten på ett säkert sätt, bör inte använda denna produkt utan uppsikt eller hjälp av en ansvarig person.
- **Elapparater är inga leksaker!**
Förvara och använd apparaten utom räckhåll för barn.
- Barn bör hållas under uppsikt, så att de inte leker med apparaten.
- Om apparatens anslutningskabel skadas måste den, av säkerhetsskäl, bytas ut av tillverkaren, tillverkarens kundtjänst eller annan behörig person.
- Lagra inga ämnen som kan explodera i apparaten, som t.ex. sprayburkar med drivgas.

**AKTA!**

- Koppla alltid bort apparaten från elnätet
 - före rengöring och underhåll
 - efter användning
- Livsmedel får endast förvaras i originalförpackningarna eller i andra lämpliga behållare.

**OBSERVERA!**

- Anslut apparaten endast på följande vis:
 - till ett DC-uttag i fordonet (t. ex. cigarettuttag) med DC-anslutningskabel
 - eller till ett 230 V-växelströmouttag med den medföljande 230 V-anslutningskabeln.
- Jämför spänningsangivelsen på typskylten med elförsörjningen på plats.
- Kylapparaten är inte ämnad för transport av frätande ämnen och ämnen som innehåller lösningsmedel.
- Dra aldrig ut stickkontakten ur uttaget genom att dra i anslutningskabeln.

- När kylapparaten är ansluten till ett DC-uttag: Koppla bort kylapparaten och andra elförbrukare från batteriet innan en batteriladdare ansluts.
- När kylapparaten är ansluten till ett DC-uttag: Skilj apparaten från elnätet eller stäng av den när motorn stängs av. Annars kan batteriet urladdas.

2.2 Säkerhet under drift



FARA!

- Ta inte tag i avskalade ledningar med händerna. Detta gäller framför allt vid drift med växelström.



AKTA!

- Kontrollera, innan apparaten tas i drift, att elkabeln och stickkontakten är torra.



OBSERVERA!

- Använd inga elektriska apparater för arbeten inne i kylboxen. Undantag: apparaterna rekommenderas för sådan användning av tillverkaren.
- Ställ inte kylapparaten i närheten av öppen eld eller andra värmekällor (värmeelement, starkt solljus, gasspisar osv.).
- **Risk för överhettning!**
Se till att värmen som alstras under användningen kan avledas ordentligt. Apparaten måste ha tillräckligt stort avstånd till väggen/andra föremål, så att luften kan cirkulera fritt.
- Se till att ventilationsspringorna inte täcks över.
- Fyll inte innerfacket med vätskor eller is.
- Doppa aldrig ned apparaten i vatten.
- Skydda apparaten och kablarna mot hetta och fukt.

3 Leveransomfattning

bild **1**, sida 3, visar leveransomfattningen.

Pos.	Mängd	Beteckning
1	1	kylbox
2	1	anslutningskabel för 12/24 V --- -anslutning
3	1	anslutningskabel för 100–240 V \sim -anslutning
4	2	bärhandtag, bestående av: <ul style="list-style-type: none"> – 2 fästen – 1 handtag – 4 fästskruvar
–	1	bruksanvisning

4 Ändamålsenlig användning



Kylboxen är avsedd för kylning och djupfrysning av livsmedel. Den kan även användas på båtar.



Kylboxen är dimensionerad för anslutning till 12 V --- eller 24 V --- -uttag i fordon (t.ex. cigarettuttag), båtar eller husbilar samt till 100–240 V \sim -växelström.



AKTA! Hälsorisk!

Kontrollera om apparatens kyleffekt motsvarar kravet för de livsmedel eller mediciner du vill hålla kalla.

5 Funktionsbeskrivning

Kylboxen både kyler och djupfryser varor. Kylningsprocessen sker i en underhållsfrikcykel med kompressor. Den extrastarka isoleringen och den kraftiga kompressorn möjliggör mycket snabb kylning.

Kylboxen är lämpad för mobil användning.

Kylboxen tål konstant krängning på 30° (för användning på båtar).

5.1 Funktioner

- Nätdel med prioritetskoppling för anslutning till växelström
- Trestegs batterivakt för att skydda fordonetsbatteri
- Turbo-läge för snabb kylning
- Display med temperaturvisning, stängs automatiskt av vid låg batterispänning
- Temperaturinställning: med två knappar i 1 °C (2 °F)-steg
- Borttagbara bärhandtag

5.2 Reglage, display och lysdioder

CF35, CF40

Lås till locket: bild **2** 1, sida 3

CF35, CF40, CF50, CF60

Kontrollpanel (bild **3**, sida 3)

Pos.	Beteckning	Förklaring
1	ON OFF	Slår på och av kylboxen när knappen trycks ned 1-2 sekunder
2	POWER	Driftindikator (lysdiod) LED lyser grönt: kompressorn på LED lyser orange: kompressorn avstängd LED blinkar orange: Displayet har automatiskt stängts av p.g. av låg batterispänning
3	ERROR	LED blinkar rött: apparaten påslagen, men inte klar för användning
4	SET	Väljer inställningsläge – temperaturinställning – °Celsius eller °Fahrenheit – ställa in batterivakten
5	–	Display, visar värdena
6	UP +	En tryckning höjer valt inställningsvärde
7	DOWN –	En tryckning sänker valt inställningsvärde

Uttag (bild **4**, sida 4):

Pos.	Beteckning
1	Uttag för växelström
2	Säkringshållare
3	Uttag för likström

6 Användning

6.1 Före den första användningen



ANVISNING

Innan kylboxen tas i drift ska den, av hygieniska skäl, torkas av in- och utvändigt med en fuktig trasa (se även "Rengöring och skötsel" på sidan 149).

Montera handtag

Handtagen är inte monterade. Montering av handtagen:

- Sätt ihop två fästen (bild **5** 1, sida 4) och ett handtag (bild **5** 2, sida 4) till ett bärhandtag.
- Sätt fast handtaget i härför avsedda borrhål med medföljande skruvar.

Ändra lockets gångjärn

CF50, CF60

Det går att ändra lockets gångjärn så att locket öppnas åt andra hållet. Tillvägagångssätt:

- Öppna locket och dra ut det (bild **6** A, sida 5).
- Vänd locket.
- Sätt in locket på lockhållarna på den andra sidan av kylboxen (bild **6** B, sida 5).

Välja temperaturenhet

Temperaturvisningen kan ställas om mellan °Celsius och °Fahrenheit. Tillvägagångssätt:

- Slå på kylboxen.
- Tryck två gånger på knappen "SET" (bild **3** 4, sida 3).
- Ställ, med knapparna "UP +" (bild **3** 6, sida 3) resp. "DOWN -" (bild **3** 7, sida 3), in temperaturenheten °Celsius eller °Fahrenheit.
- ✓ På displayen visas den inställda temperaturenheten i några sekunder. Displayen blinkar några gånger innan aktuell temperatur visas igen.

6.2 Tips för energibesparing

- Välj en uppställningsplats med god ventilation som är skyddad mot direkt solljus.
- Låt varm mat svalna innan den läggs in i kylboxen.
- Öppna inte kylboxen oftare än nödvändigt.
- Låt inte kylskåpsdörren stå öppen längre än nödvändigt.
- Frosta av kylboxen så snart det bildas is i den.
- Undvik en onödigt låg temperatur i kylan.

6.3 Ansluta kylboxen

Anslutning till ett batteri (fordon eller båt)

Kylboxen kan anslutas till 12 V eller 24 V likspänning.



OBSERVERA! Risk för skador på kylboxen!

Koppla bort kylboxen och andra elförbrukare från batteriet innan en batteriladdare ansluts till batteriet. Överspänning kan skada elektroniken.

Kylboxen har ett elektroniskt skydd mot omvänd polaritet, som skyddar den mot kortslutning och omvänd polaritet vid batterianslutning.

- Anslut 12/24 V-anslutningskabeln (bild **1** 2, sida 3) till likströmsuttaget och till cigarettuttaget eller ett 12 V eller 24 V-uttag i fordonet.

Anslutning till 100–240 V växelström (t.ex. i hemmet eller på kontoret)



FARA! Risk för strömstöt – livsfara!

- Tag inte i brytare eller kontakter med våta händer eller om du står på fuktigt underlag.
- Om kylboxen används på en båt och ansluts till 100–240 V-växelström på land måste en jordfelsbrytare installeras mellan 100–240 V-nätet och kylboxen. Kontakta en behörig elektriker.

Kylboxarna har en inbyggd multispänningsnätdel med prioritetsskoppling för anslutning till 100–240 V växelström. Prioritetsskopplingen växlar automatiskt till nätdrift när apparaten ansluts till 100–240 V-växelström; detta sker även om 12/24 V-anslutningskabeln är ansluten.

Vid omkoppling mellan växelström och batteri kan det hända att den röda lysdioden lyser ett par minuter.

- Anslut 100–240 V-anslutningskabeln (bild 1 3, sida 3) till växelströmuttaget och till 100–240 V-växelström.

6.4 Använda batterivakten



Kylboxen har en flerstegs batterivakt som skyddar fordonets batteri mot urladdning när kylboxen ansluts till 12/24 V-uttaget i fordonet.

När kylboxen används utan påslagen tändning i fordonet, stängs den av automatiskt om försörjningsspänningen sjunker under ett inställbart värde. Kylboxen startar så fort batteriet har laddats upp och återinkopplingsspänningen nås.



OBSERVERA! Risk för skador!

När batterivakten stänger av kylboxen har batteriet inte längre full laddningskapacitet; starta då inte fordonet onödigt ofta och använd inga andra strömförbrukare utan längre laddningsperioder. Se till att batteriet laddas igen.

I läget "HIGH" reagerar batterivakten tidigare än i läget "LOW" eller "MED" (se efterföljande tabell).

Batterivaktens läge	LOW	MED	HIGH
Frånkopplingsspänning vid 12 V	10,1 V	11,4 V	11,8 V
Återinkopplingsspänning vid 12 V	11,1 V	12,2 V	12,6 V
Frånkopplingsspänning vid 24 V	21,5 V	24,1 V	24,6 V
Återinkopplingsspänning vid 24 V	23,0 V	25,3 V	26,2 V

Gör på följande sätt för att ändra batterivaktens inställning:

- Slå på kylboxen.
- Tryck tre gånger på knappen "SET" (bild **3** 4, sida 3).
- Ställ, med knapparna "UP +" (bild **3** 6, sida 3) resp. "DOWN -" (bild **3** 7, sida 3), in läget för batterivakten.
- ✓ På displayen visas det inställda läget i några sekunder. Displayen blinkar några gånger innan aktuell temperatur visas igen.



ANVISNING

Välj läget "HIGH" för batterivakten om kylboxen försörjs av startbatteriet. Om kylboxen ansluts till ett förbrukarbatteri räcker läget "LOW" för batterivakten.

Om kylboxen ansluts till växelström ska batterivakten ställas in på läget "LOW".

6.5 Använda kylboxen



OBSERVERA! Risk för överhettning!

Se till att värmen som alstras under användningen kan avledas ordentligt. Se till att ventilationsspringorna inte täcks över. Apparaten måste ha tillräckligt stort avstånd till väggen/andra föremål, så att luften kan cirkulera fritt.

- Ställ kylboxen på ett fast underlag.
Se till att ventilationsspringorna inte täcks över och att den varma luften kan avledas utan hinder.



ANVISNING

Ställ kylboxen som visas (se bild). Om kylboxen placeras annorlunda så kan kylboxen ta skada.

- Anslut kylboxen, se "Ansluta kylboxen" på sidan 143.



ANVISNING

Om kylboxen ansluts till växelström ska batterivakten ställas in på läget "LOW".



OBSERVERA! Varor kan skadas av för låg temperatur!

Se till att det endast finns föremål resp. varor i kylboxen som får kylas till den inställda temperaturen.

- Tryck på knappen "ON/OFF" (bild **3** 1, sida 3) 1-2 sekunder.
- ✓ Lysdioden "POWER" lyser.
- ✓ Displayen (bild **3** 5, sida 3) slås på och den aktuella kyltemperaturen visas.

**ANVISNING**

Temperaturvärdet gäller för innerfackets mitt. Temperaturen kan avvika från detta värde på andra ställen.

- ✓ Kylboxen startar och kyler kylfacket.

**ANVISNING**

Vid batteridrift stängs displayet automatiskt av vid låg batterispänning. LED "POWER" blinkar orange.

Låsa kylboxen

CF35, CF40

- Stäng locket.
- Tryck låset (bild **2** 1, sida 3) nedåt tills det hörs att det hakar fast.

6.6 Ställa in temperaturen

- Tryck en gång på knappen "SET" (bild **3** 4, sida 3).
- Ställ, med knapparna "UP +" (bild **3** 6, sida 3) resp. "DOWN -" (bild **3** 7, sida 3), in kyltemperaturen.
- ✓ På displayen visas nu den inställda temperaturen några sekunder. Displayen blinkar några gånger innan aktuell temperatur visas igen.

6.7 Stänga av kylboxen

- Töm kylboxen.
- Stäng av kylboxen.
- Dra ut anslutningskabeln.

Om kylboxen inte ska användas under en längre tid:

- Låt locket vara lite öppet. På så sätt förhindrar man att det bildas störande lukt.

6.8 Avfrosta kylboxen

Luftfuktigheten kan avsätta sig som frost på förångaren och i kylboxen, om så sker minskar kylförmågan. Frosta då av kylboxen så snart som möjligt.



OBSERVERA! Risk för skador på kylboxen!

Avlägsna aldrig isbeläggningar eller fastfrysna föremål med hårda eller vassa/spetsiga verktyg.

Avfrosta:

- Tag ut varorna.
- Lagra dem vid behov i ett annat kylskåp, så att de förblir kalla.
- Stäng av kylboxen.
- Låt locket vara öppet.
- Torka upp vattnet.

6.9 Byta säkring till apparaten



FARA! Risk för strömstöt – livsfara!

Dra ut anslutningskablarna innan säkringen byts.

- Dra ut anslutningskablarna.
- Ta loss säkringshållaren (bild **4** 2, sida 4), använd t.ex. en skruvmejsel.
- Byt ut den trasiga säkringen mot en ny säkring med samma värde (T4AL 250V).
- Tryck in säkringshållaren i höljet igen.

6.10 Byta säkring till stickkontakten (12/24 V)

- Drag bort utjämningshylsan (bild **7** 4, sida 5) från kontakten.
- Skruva ut skruven (bild **7** 5, sida 5) ur den övre kontakthalvan (bild **7** 1, sida 5).
- Lossa försiktigt den övre kontakthalvan från den undre kontakthalvan (bild **7** 6, sida 5).
- Ta ut kontaktsiftet (bild **7** 3, sida 5).
- Byt ut den trasiga säkringen (bild **7** 2, sida 5) mot en ny säkring med samma värde (8A 32V).
- Sätt ihop kontakten i omvänd ordningsföljd igen.

6.11 Byta ljuskälla

- Tryck ned stiftet (bild **8** 2, sida 5) så att armaturens genomskinliga del (bild **8** 1, sida 5) kan tas av framåt.
- Byt ut ljuskällan.



ANVISNING

Ljuskällans lysdioder måste vara riktade mot armaturens genomskinliga del.

- Sätt in armaturens genomskinliga del i höljet igen.

7 Rengöring och skötsel

**VARNING!**

Koppla alltid bort apparaten från elnätet före rengöring och skötsel.

**OBSERVERA! Risk för skador!**

- Rengör aldrig kylapparaten under rinnande vatten eller i diskvatten.
- Använd inga skarpa rengöringsmedel eller hårda föremål vid rengöring, det kan skada kylapparaten.

- Rengör apparaten då och då in- och utvändigt med en fuktig trasa.
- Kontrollera att luftnings-/ventilationsöppningarna är rena från damm och annat smuts så att värmen i vid användning kan avledas ordentligt så att produkten inte skadas.

8 Garanti

Den lagstadgade garantitiden gäller. Om produkten är defekt: kontakta tillverkarens kontor i ditt land (adresser, se bruksanvisningens baksida) eller återförsäljaren.

Vid reparations- resp. garantiärenden ska följande skickas med:

- en kopia på fakturan med inköpsdatum,
- en reklambeskrivning/felbeskrivning.

9 Felsökning

Störning	Möjlig orsak	Lösning
Kylboxen fungerar inte, lysdioden lyser inte.	Det finns ingen spänning i fordonets 12/24 Volts uttag (cigarettuttag).	På de flesta fordon finns det ingen spänning i cigarettuttaget om tändningen inte har slagits på.
	Ingen spänning i växelströmuttaget.	Prova med ett annat uttag.
	Apparatens säkring defekt.	Byt säkring, se "Byta säkring till apparaten" på sidan 147.
	Den integrerade nätdelen är defekt.	Reparationer får endast utföras av auktoriserad kundservice.
Kylboxen kyler inte (kontakten är insatt, lysdioden "POWER" lyser).	Kompressorn defekt.	Reparationer får endast utföras av auktoriserad kundservice.
Kylboxen kyler inte (kontakten är insatt, lysdioden "POWER" blinkar orange, displayen är avstängd).	Batterispänningen är för låg.	Kontrollera batteriet, ladda det vid behov.
Vid anslutning till 12/24 V-uttag (cigarettuttag): tändningen är påslagen men kylboxen fungerar inte och lysdioden lyser inte.	Hållaren på cigarettuttaget är smutsig. Det ger dålig elektrisk kontakt.	Om stickkontakten till kylboxen blir mycket varm i cigarettuttaget, måste antingen hållaren rengöras eller så är stickkontakten möjligtvis inte korrekt ansluten.
	12/24 V-uttags säkring trasig.	Byt ut säkringen (8 A) till 12/24 V-uttaget, se "Byta säkring till stickkontakten (12/24 V)" på sidan 148.
Dra ut stickkontakten ur uttaget och genomför följande kontroller.	Fordonets säkring utlöst.	Byt ut fordonets säkring för 12/24 V-uttaget (normalt 15 A, se fordonets instruktionsbok).
Det visas ett felmeddelande (t.ex. "Err1") på displayen och apparaten kyler inte.	Apparaten har stängts av p.g.a. en intern driftstörning.	Reparationer får endast utföras av auktoriserad kundservice.

10 Avfallshantering

- Lämna om möjligt förpackningsmaterialet till återvinning.



När produkten slutgiltigt tas ur bruk: informera dig om gällande bestämmelser hos närmaste återvinningscentral eller hos återförsäljaren.

11 Tekniska data

	CF35	CF40
Anslutningsspänning:	12/24 V \equiv och 100–240 V \sim	
Märkström:		
– 12 V \equiv :	6,0 A	6,0 A
– 24 V \equiv :	3,0 A	3,0 A
– 100–240 V \sim :	1,3 till 0,7 A	1,3 till 0,7 A
Kyleffekt:	+10 °C till –18 °C (+50 °F till 0 °F)	
Kategori:	1	1
Energieffektklass:	A+	A+
Energiförbrukning:	92 kWh/år	101 kWh/år
Nyttovolym:	31 l	37 l
Klimatklass:	N, ST, T	N, ST, T
Omgivningstemperatur:	+16°C – +43 °C	+16°C – +43 °C
Ljudemission:	45 dB(A)	45 dB(A)
Mått (H x B x D) i mm:	580 x 385 x 360	580 x 445 x 360
Vikt:	15 kg	16 kg

	CF50	CF60
Anslutningsspänning:	12/24 V \equiv och 100–240 V~	
Märkström:		
– 12 V \equiv :	7,0 A	7,0 A
– 24 V \equiv :	3,0 A	3,0 A
– 100–240 V~:	1,3 till 0,7 A	1,3 till 0,7 A
Kyleffekt:	+10 °C till –18 °C (+50 °F till 0 °F)	
Kategori:	1	1
Energieffektklass:	A+	A+
Energiförbrukning:	110 kWh/år	111 kWh/år
Nyttovolym:	47 l	57 l
Klimatklass:	N, ST, T	N, ST, T
Omgivningstemperatur:	+16°C – +43 °C	+16°C – +43 °C
Ljudemission:	45 dB(A)	45 dB(A)
Mått (H x B x D) i mm:	630 x 480 x 360	630 x 582 x 360
Vikt:	18 kg	21,6 kg



ANVISNING

Den lägsta temperaturen (min temperatur) nås inte om omgivningstemperaturen ligger över +32 °C (+90 °F).

Provning/certifikat:



Kylkretsen innehåller R134a.

Les bruksanvisningen nøye før du tar i bruk apparatet, og ta vare på den. Hvis apparatet selges videre, må man sørge for å gi bruksanvisningen videre også.

Produsenten påtar seg intet ansvar for skader som skyldes **ikke tiltenkt bruk** eller **feil bruk**.

Innhold

1	Symbolforklaringer	154
2	Sikkerhetsregler	154
2.1	Generell sikkerhet	154
2.2	Sikkerhet ved bruk av apparatet	156
3	Leveringsomfang	157
4	Tiltenkt bruk	157
5	Funksjonsbeskrivelse	158
5.1	Funksjonsomfang	158
5.2	Betjenings- og indikeringselementer	159
6	Betjening	160
6.1	Før første gangs bruk	160
6.2	Tips for energisparing	161
6.3	Koble til kjøleboksen	161
6.4	Bruke batterivakten	162
6.5	Bruk av kjøleboksen	163
6.6	Stille inn temperaturen	164
6.7	Slå av kjøleboksen	164
6.8	Avriming av kjøleboksen	165
6.9	Skifte apparatsikring	165
6.10	Bytte sikring i støpslet (12/24 V)	166
6.11	Bytte lyslegeme	166
7	Rengjøring og stell	167
8	Garanti	167
9	Feilretting	168
10	Deponering	169
11	Tekniske data	169

1 Symbolforklaringer

**FARE!**

Sikkerhetsregel: Hvis man ikke overholder denne regelen, fører det til død eller alvorlig skade.

**ADVARSEL!**

Sikkerhetsregel: Hvis man ikke overholder denne regelen, kan det føre til død eller alvorlig skade.

**FORSIKTIG!**

Sikkerhetsregel: Hvis man ikke overholder denne regelen, kan det føre til personskader.

**PASS PÅ!**

Hvis man ikke overholder denne regelen, kan det føre til materielle skader og skade funksjonen til produktet.

**MERK**

Utfyllende informasjon om bruk av produktet.

➤ **Handling:** Dette symbolet indikerer at du må gjøre noe. De nødvendige handlingene beskrives trinnvis.

✓ Dette symbolet beskriver resultatet av en handling.

Fig. 1 5, side 3: Denne angivelsen henviser til et element i en illustrasjon, i dette eksemplet til «Posisjon 5 i illustrasjon 1 på side 3».

2 Sikkerhetsregler

2.1 Generell sikkerhet

**FARE!**

- For båter: Ved nettdrift må apparatet være sikret via en jordfeilbryter.

**ADVARSEL!**

- Apparatet må ikke tas i bruk hvis det har synlige skader.
- Reparasjoner på dette apparatet må kun utføres av fagfolk. Feil reparasjoner kan føre til betydelige skader.
- Personer (inklusive barn) som på grunn av sine fysiske, sensoriske eller mentale ferdigheter eller på grunn av sin uerfarenhet eller manglende kjennskap ikke er i stand til å bruke produktet på en sikker måte, må ikke bruke dette produktet uten oppsyn eller anvisning fra en ansvarlig person.
- **Elektriske apparater er ikke beregnet for barn!**
Oppbevar og bruk apparatet utenfor barns rekkevidde.
- Barn skal være under tilsyn for å sikre at de ikke leker med apparatet.
- Hvis tilkoblingskabelen på dette apparatet blir skadet, må den erstattes av produsent, kundeservice eller annen kvalifisert person for å unngå farlige situasjoner.
- Ikke lagre eksplosjonsfarlige stoffer som f. eks. spraybokser med drivgass i apparatet.

**FORSIKTIG!**

- Koble apparatet fra strømmettet
 - før rengjøring og stell
 - hver gang etter bruk
- Næringsmidler må oppbevares i originalforpakning eller i egnede beholdere.

**PASS PÅ!**

- Koble til apparatet kun på følgende måte:
 - med DC-tilkoblingskabelen til et DC-stikkontakt i kjøretøyet (f. eks. sigarettener)
 - eller med tilkoblingskabelen 230 V som følger med til 230 V vekselstrøm
- Sammenlign spenningsspesifikasjonene på merkeskiltet med tilgjengelig strømtilførsel.
- Kjøleapparatet er ikke egnet for transport av etsende eller løsemiddelholdige stoffer.
- Trekk aldri støpslet ut av stikkontakten etter ledningen.

- Hvis kjøleapparatet er plagget inn i DC-stikkkontakten: Koble dette kjøleapparatet og andre forbrukere fra batteriet før du kobler til hurtiglader.
- Hvis kjøleapparatet er plagget inn i DC-stikkkontakten: Koble fra forbindelsen eller slå av kjøleapparatet når du slår av motoren. Hvis ikke kan batteriet bli ladet ut.

2.2 Sikkerhet ved bruk av apparatet



FARE!

- Ta ikke i bare ledninger med bare hender. Dette gjelder spesielt ved drift fra vekselstrømnettet.



FORSIKTIG!

- Før du tar apparatet i bruk, må du passe på at ledningen og støpslet er tørre.



PASS PÅ!

- Ikke bruk elektriske apparater inne i kjøleapparatet, hvis ikke disse apparatene er anbefalt brukt av produsenten.
- Ikke plasser apparatet i nærheten av åpen flamme eller andre varmekilder (oppvarming, sterk solbestråling, gassovner osv.).
- **Fare for overoppheting!**
Påse at varme som oppstår under drift alltid blir ventilert bort på en tilfredsstillende måte. Påse derfor at apparatet står langt nok unna vegger eller gjenstander, slik at luften kan sirkulere.
- Pass på at lufteåpningene ikke blir blokkert.
- Fyll ikke væsker eller is i den innvendige beholderen.
- Dypp aldri apparatet i vann.
- Beskytt apparatet og kablen mot varme og fuktighet.

3 Leveringsomfang

fig. 1, side 3, viser leveringsomfanget.

Pos.	Antall	Betegnelse
1	1	Kjøleboks
2	1	Tilkoblingskabel for 12/24 V----tilkobling
3	1	Tilkoblingskabel for 100–240 V~--tilkobling
4	2	Bærehåndtak, som består av: <ul style="list-style-type: none"> – 2 holdere – 1 gripestykke – 4 festeskruer
–	1	Bruksanvisning

4 Tiltentkt bruk



Kjøleboksen er beregnet på å kjøle ned og dypfryse næringsmidler. Apparatet er også egnet til bruk på båter.



Apparatet er beregnet for bruk på 12 V--- eller 24 V--- strømforsyningsstikkontakt i kjøretøy (f. eks. sigarattenner), båter eller bobil, samt på 100–240 V~--vekselstrømnett.



FORSIKTIG! Helsefare!

Kontroller om apparatets kjøleeffekt oppfyller kravene til næringsmidlene eller medikamentene som du ønsker å kjøle.

5 Funksjonsbeskrivelse

Kjøleboksen kan avkjøle varer og holde dem kalde, samt dypfryse varer. Kjølingen skjer ved hjelp av et vedlikeholdsfritt kjølekretsløp med kompressor. Den ekstra sterke isolasjonen og den kraftige kompressoren garanterer spesielt hurtig kjøling.

Kjøleboksen er egnet for mobil bruk.

Ved bruk på båter tåler kjøleboksen en krenging på 30°.

5.1 Funksjonsomfang

- Nettdel med prioritetskobling for tilkobling til vekselspanning
- Tretrinns batterivakt for å beskytte kjøretøybatteriet
- Turbomodus for raskere kjøling
- Display med temperaturindikering, kobles ut automatisk ved lav batterispenning
- Temperaturinnstilling: Med to taster i 1 °C (2 °F)-trinn
- Monterbare bærehåndtak

5.2 Betjenings- og indikeringselementer

CF35, CF40

Låsing av deksel: fig. **2** 1, side 3

CF35, CF40, CF50, CF60

Betjeningspanel (fig. **3**, side 3)

Pos.	Betegnelse	Forklaring	
1	ON OFF	Slår kjøleboksen av eller på når knappen trykkes inn ett til to sekunder	
2	POWER	Varsellampe	
		Lysdioden lyser grønt:	Kompressor er på
		Lysdioden lyser oransje:	Kompressor er av
		Lysdioden blinker oransje:	Display ble koblet ut automatisk pga. lav batterispenning
3	ERROR	Lysdioden blinker rødt:	Det påslåtte apparatet er ikke driftsklart
4	SET	Velger innleggingsmodus – Temperaturinnstilling – Visning av Celsius eller Fahrenheit – Stille inn batterivakten	
5	–	Display, viser verdier	
6	UP +	Trykk én gang for å øke valgt verdi som skal legges inn	
7	DOWN –	Trykk én gang for å redusere valgt verdi som skal legges inn	

Tilkoblingskontakter (fig. **4**, side 4):

Pos.	Betegnelse
1	Tilkoblingskontakt vekselspenningsforsyning
2	Sikringsholder
3	Tilkoblingskontakt likespenningforsyning

6 Betjening

6.1 Før første gangs bruk

**MERK**

Før den nye kjøleboksen tas i bruk, skal man av hygieniske årsaker rengjøre den innvendig og utenpå med en fuktig klut (se også «Rengjøring og stell» på side 167).

Montere håndtaket

Håndtakene er vedlagt løse. Hvis du ønsker å montere håndtakene, går du fram på følgende måte:

- Stikk to holdere (fig. **5** 1, side 4) og ett gripestykke (fig. **5** 2, side 4) sammen til ett håndtak.
- Fest håndtaket med de vedlagte skruene i boringene.

Dreie om lokkanslag

CF50, CF60

Du kan dreie om lokkanslaget hvis du ønsker å åpne lokket på andre siden. Gå fram på følgende måte:

- Ta av dekselet og trekk det ut (fig. **6** A, side 5).
- Vri dekslet.
- Sett dekselet i sporet på motsatt side i kjøleboksen (fig. **6** B, side 5).

Velge temperaturenhet

Du kan velge å vise temperaturen enten i Celsius eller Fahrenheit. Gå fram på følgende måte:

- Slå på kjøleboksen.
- Trykk på knappen «SET» (fig. **3** 4, side 3) to ganger.
- Velg temperaturenhet Celsius eller Fahrenheit med tastene «UP +» (fig. **3** 6, side 3) hhv. «DOWN -» (fig. **3** 7, side 3).
- ✓ Displayet viser innstilt temperaturenhet i noen sekunder. Displayet blinker noen ganger, før det går tilbake til visning av aktuell temperatur.

6.2 Tips for energisparing

- Velg et montasjested som har god ventilasjon og er beskyttet mot solstråling.
- Avkjøl varm mat før du plasserer den i apparatet for avkjøling.
- Ikke åpne kjøleapparatet lenger enn nødvendig.
- Ikke la kjøleskapet stå lenger åpent enn nødvendig.
- Avrim kjøleboksen hvis det har dannet seg is på den.
- Unngå unødvendig høy innetemperatur.

6.3 Koble til kjøleboksen

Tilkobling til batteri (Kjøretøy eller båt)

Kjøleboksen kan drives med 12 V eller 24 V likespenning.



PASS PÅ! Fare på grunn av skader på apparatet!

Koble kjøleboksen og andre forbrukere fra batteriet før du lader opp batteriet med hurtiglader. Overspenninger kan skade apparatets elektronikk.

For sikkerhets skyld er kjøleboksen utstyrt med en elektronisk polbeskyttelse som beskytter den mot feil polaritet ved batteritilkobling og mot kortslutning.

- Plugg 12/24 V tilkoblingskabelen (fig. 1 2, side 3) inn i likespenningskontakten og koble den til sigaretteneren eller en 12 V eller 24 V stikkontakt.

Tilkobling til 100–240 V vekselstrømnett (f.eks. hjemme eller på kontoret)



FARE! Livsfare på grunn av strømstøt!

- Ta aldri i støpsler og brytere med våte hender eller hvis det er vått der du står.
- Hvis du bruker kjøleboksen om bord på en båt via landtilkobling på 100–240 V vekselstrømnett, må du koble en FI-vernebryter mellom 100–240 V vekselstrømnettet og kjøleboksen. Spør fagfolk.

Kjøleboksene har en integrert multispenningsnettdel med prioritetskobling for tilkobling til en vekselspenning på 100–240 V. Via prioritetskoblingen blir det automatisk koblet om til nettdrift når apparatet er tilkoblet et 100–240 V vekselstrømnett, også når 12/24 V tilkoblingskabelen fortsatt er tilkoblet.

Ved omkobling mellom vekselstrømnett og batteriforsyning kan den røde lysdioden lyse i noen minutter.

- Plugg 100–240 V tilkoblingskabelen (fig. 1 3, side 3) inn i vekselspennings-kontakten og koble den til 100–240 V vekselstrømnettet.

6.4 Bruke batterivakten



Apparatet er utstyrt med en flertrinns batterivakt som beskytter bilbatteriet mot for dyp utlading ved tilkobling til 12/24 V strømforsyning.

Hvis kjøleboksen brukes i kjøretøyet når tenningen er avslått, kobler boksen seg ut automatisk når tilførselsspenningen faller under en innstillbar verdi. Kjøleboksen slår seg på automatisk igjen straks gjeninnkoblingsspenningen nås ved at batteriet lades opp.



PASS PÅ! Fare for skade!

Når batteriet slås av via batterivakten, har det ikke lenger full ladekapasitet, unngå å starte flere ganger eller å bruke strømforbrukere uten lengre oppladinger. Sørg for å lade opp batteriet igjen.

I modus «HIGH» reagerer batterivakten raskere enn i trinnene «LOW» og «MED» (se følgende tabell).

Batterivakt-modus	LOW	MED	HIGH
Utkoblingsspenning ved 12 V	10,1 V	11,4 V	11,8 V
Gjeninnkoblingsspenning ved 12 V	11,1 V	12,2 V	12,6 V
Utkoblingsspenning ved 24 V	21,5 V	24,1 V	24,6 V
Gjeninnkoblingsspenning ved 24 V	23,0 V	25,3 V	26,2 V

Gå fram på følgende måte for å endre modus til batterivakten:

- Slå på kjøleboksen.
 - Trykk på knappen «SET» (fig. **3** 4, side 3) tre ganger.
 - Velg modus for batterivakten med tastene «UP +» (fig. **3** 6, side 3) hhv. «DOWN -» (fig. **3** 7, side 3).
- ✓ Displayet viser innstilt modus i noen sekunder. Displayet blinker noen ganger, før det går tilbake til visning av aktuell temperatur.



MERK

Når kjøleboksen forsynes fra starterbatteriet, velger du batterivakt-modus «HIGH». Når kjøleboksen er tilkoblet et forsyningsbatteri, er batterivakt-modus «LOW» tilstrekkelig. Når du ønsker å drive kjøleboksen på vekselstrømnettet, må du stille batterivakten i stilling «LOW».

6.5 Bruk av kjøleboksen



PASS PÅ! Fare for overoppheting!

Påse at varme som oppstår under drift alltid blir ventilert bort på en tilfredsstillende måte. Pass på at lufteåpningene ikke blir blokkert. Påse derfor at apparatet står langt nok unna vegger eller gjenstander, slik at luften kan sirkulere.

- Sett kjøleboksen på et fast underlag.
Påse at lufteåpningene ikke er tildekket og at den oppvarmede luften kan ledes bort skikkelig.



MERK

Plasser kjøleboksen som vist (se fig.). Hvis apparatet brukes i en annen posisjon, kan det bli ødelagt.

- Koble til kjøleboksen (se «Koble til kjøleboksen» på side 161).



MERK

Når du ønsker å drive kjøleboksen på vekselstrømnettet, må du stille batterivakten i stilling «LOW».



PASS PÅ! Fare på grunn av for lav temperatur!

Pass på at kun gjenstander hhv. varer som befinner seg i kjøleboksen og som tåler nedkjøling blir nedkjølt til innstilt temperatur.

- Trykk på tasten «ON/OFF» (fig. **3** 1, side 3) i ett til to sekunder.
- ✓ Lysdioden «POWER» lyser.
- ✓ Displayet (fig. **3** 5, side 3) slår seg på og indikerer den aktuelle kjøletemperaturen.

**MERK**

Den indikerte temperaturen er målt i midten i det innvendige rommet. Temperaturen på andre steder kan avvike fra denne.

- ✓ Kjøleboksen begynner å kjøle ned kjølerommet.

**MERK**

Ved drift på batteri kobles displayet ut automatisk ved lav batterispenning. Lysdioden «POWER» blinker oransje.

Låse kjøleboksen

CF35, CF40

- Lukk dekslet.
- Trykk ned låsen (fig. **2** 1, side 3) til du hører at den går i lås.

6.6 Stille inn temperaturen

- Trykk på tasten «SET» (fig. **3** 4, side 3) én gang.
- Still inn kjøletemperaturen med tastene «UP +» (fig. **3** 6, side 3) hhv. «DOWN -» (fig. **3** 7, side 3) .
- ✓ Displayet viser i noen sekunder innstilt ønsket kjøletemperatur. Displayet blinker noen ganger, før det går tilbake til visning av aktuell temperatur.

6.7 Slå av kjøleboksen

- Tøm kjøleboksen.
- Slå av kjøleboksen.
- Trekk ut tilkoblingskabelen.

Når kjøleboksen ikke skal brukes på lang tid:

- La lokket stå litt åpent. På den måten forhindrer man at det danner seg lukt.

6.8 Avriming av kjøleboksen

Luftfuktigheten felles ut på fordampere eller inne i kjøleboksen som rim, noe som reduserer kjøleeffekten. Avrim apparatet til riktig tid.



PASS PÅ! Fare på grunn av skader på apparatet!

Bruk aldri harde eller spisse redskaper for å fjerne islag eller for å løsne fastfrosne gjenstander.

Gå fram på følgende måte for å avrime kjøleboksen:

- Ta ut matvarene.
- Oppbevar dem evt. i et annet kjøleapparat, slik at de holder seg kalde.
- Slå av apparatet.
- La lokket stå åpent.
- Tørk opp avtinningsvannet.

6.9 Skifte apparatsikring



FARE! Livsfare på grunn av strømstøt!

Trekk ut tilkoblingskabelen før du bytter apparatsikring.

- Trekk ut tilkoblingskabelen.
- Hev sikringsinnsatsen (fig. 4 2, side 4) ut med f.eks. en skrutrekker.
- Bytt den defekte sikringen i en ny sikring med samme størrelse (T4AL 250V).
- Trykk sikringsinnsatsen inn i kapslingen igjen.

6.10 Bytte sikring i støpslet (12/24 V)

- Trekk adapterhylsen (fig. **7** 4, side 5) av støpslet.
- Skru skruen (fig. **7** 5, side 5) ut av den øvre kapslingshalvdelen (fig. **7** 1, side 5).
- Løft forsiktig den øvre kapslingshalvdelen av den nedre (fig. **7** 6, side 5).
- Ta ut kontaktstiften (fig. **7** 3, side 5).
- Bytt den defekte sikringen (fig. **7** 2, side 5) i en ny sikring med samme størrelse (8A 32V).
- Sett sammen støpslet igjen i motsatt rekkefølge.

6.11 Bytte lyslegeme

- Trykk koblingspinnen (fig. **8** 2, side 5) nedover, slik at den gjennomsiktige delen (fig. **8** 1, side 5) av lampene kan tas av framover.
- Bytt lyslegemet.



MERK

LED-ene i lyslegemet må være rettet mot den gjennomsiktige delen av lampen.

- Sett den gjennomsiktige delen av lampen inn i kapslingen igjen.

7 Rengjøring og stell

**ADVARSEL!**

Skill apparatet fra strømmettet før rengjøring og stell.

**PASS PÅ! Fare for skade!**

- Kjøleapparatet må aldri rengjøres under rennende vann eller spyles.
- Bruk ikke slipende vaskemidler eller harde gjenstander til rengjøring, da det kan skade kjøleapparatet.

- Rengjør apparatet innvendig og utvendig fra tid til annen med en fuktig klut.
- Påse at ventilasjonsåpningene på apparatet er fri for støv og forurensinger, slik at varmen som oppstår under drift kan ledes bort og apparatet ikke tar skade.

8 Garanti

Lovmessig garantitid gjelder. Hvis produktet skulle være defekt, kontakter du produsentens filial i ditt land (du finner adressene på baksiden av veiledningen) eller til din faghandler.

Ved henvendelser vedrørende reparasjon eller garanti, må du sende med følgende dokumentasjon:

- kopi av kvitteringen med kjøpsdato,
- årsak til reklamasjonen eller beskrivelse av feilen.

9 Feilretting

Feil	Mulig årsak	Forslag til løsning
Apparatet fungerer ikke, lysdioden lyser ikke.	Det er ikke noen spenning på 12/24 V-kontakten (sigarettenneren) i kjøretøyet.	I de fleste kjøretøyer må tenningen være på for at sigarettenneren skal ha spenning.
	Vekselspenningskontakten har ikke spenning.	Prøv å koble til en annen stikkontakt.
	Apparatsikringen er defekt.	Bytt apparatsikringen, se «Skifte apparatsikring» på side 165.
	Den integrerte nettdelen er defekt.	Reparasjonen kan kun utføres av en godkjent kundeservicebedrift.
Apparatet kjøler ikke (støpslet er plagget inn, lysdioden «POWER» lyser).	Kompressoren er defekt.	Reparasjonen kan kun utføres av en godkjent kundeservicebedrift.
Apparatet kjøler ikke (støpslet er plagget inn, lysdioden «POWER» blinker oransje, displayet er slått av).	Batterispenning for lav	Kontroller batteriet og lad det eventuelt opp.
Drift på 12/24 V-stikkontakten (sigarettenner): Tenningen er slått på, apparatet fungerer ikke og lysdioden lyser ikke. Trekk pluggen ut av kontakten og foreta følgende kontroller.	Fatningen til sigarettenneren er tilsmusset. Dette fører til dårlig elektrisk kontakt.	Hvis pluggen i sigarettenneren blir svært varmt, må enten kontakten gjøres ren, eller så er pluggen muligens ikke korrekt montert.
	Sikringen til 12/24 V-støpslet har gått.	Bytt sikringen (8 A) til 12/24 V-støpslet, se «Bytte sikring i støpslet (12/24 V)» på side 166.
	Kjøretøysikringen har gått.	Skift ut kjøretøysikringen til 12/24 V-kontakten (vanligvis 15 A) (følg bruksanvisningen til kjøretøyet).
Displayet viser en feilmelding (f.eks. «Err1») og apparatet kjøler ikke.	En intern driftsfeil har slått av apparatet.	Reparasjonen kan kun utføres av en godkjent kundeservicebedrift.

10 Deponering

- Lever emballasje til resirkulering så langt det er mulig.



Når du tar produktet ut av drift for siste gang, må du sørge for å få informasjon om deponeringsforskrifter hos nærmeste resirkuleringsstasjon eller hos din faghandler.

11 Tekniske data

	CF35	CF40
Tilkoblingsspenning:	12/24 V ⁼⁼⁼ og 100–240 V [~]	
Merkestrøm:		
– 12 V ⁼⁼⁼ :	6,0 A	6,0 A
– 24 V ⁼⁼⁼ :	3,0 A	3,0 A
– 100–240 V [~] :	1,3 til 0,7 A	1,3 til 0,7 A
Kjøleeffekt:	+10 °C til –18 °C (+50 °F til 0 °F)	
Kategori:	1	1
Energimerking:	A+	A+
Energiforbruk:	92 kWh/år	101 kWh/år
Nytteinnhold:	31 l	37 l
Klimaklasse:	N, ST, T	N, ST, T
Omgivelsestemperatur:	+16°C – +43 °C	+16°C – +43 °C
Støyutslipp:	45 dB(A)	45 dB(A)
Mål (B x H x D) i mm:	580 x 385 x 360	580 x 445 x 360
Vekt:	15 kg	16 kg

	CF50	CF60
Tilkoblingsspenning:	12/24 V \equiv og 100–240 V \sim	
Merkestrøm:		
– 12 V \equiv :	7,0 A	7,0 A
– 24 V \equiv :	3,0 A	3,0 A
– 100–240 V \sim :	1,3 til 0,7 A	1,3 til 0,7 A
Kjøleeffekt:	+10 °C til –18 °C (+50 °F til 0 °F)	
Kategori:	1	1
Energimerking:	A+	A+
Energiforbruk:	110 kWh/år	111 kWh/år
Nytteinnhold:	47 l	57 l
Klimaklasse:	N, ST, T	N, ST, T
Omgivelsestemperatur:	+16°C – +43 °C	+16°C – +43 °C
Støyutslipp:	45 dB(A)	45 dB(A)
Mål (B x H x D) i mm:	630 x 480 x 360	630 x 582 x 360
Vekt:	18 kg	21,6 kg

**MERK**

Ved omgivelsestemperaturer på over +32 °C (+90 °F) kan man ikke lenger nå minimumstemperaturen.

Test/Sertifikater:



Kjølekretsen inneholder R134a.

Lue tämä ohje huolellisesti läpi ennen käyttöönottoa ja säilytä ohje hyvin. Jos myyt tuotteen eteenpäin, anna ohje tällöin edelleen uudelle käyttäjälle.

Valmistaja ei ota vastuuta vahingoista, jotka aiheutuvat **epäasianmukaisesta käytöstä** tai **väärästä käytöstä**.

Sisällysluettelo

1	Symbolien selitys	172
2	Turvallisuusohjeet	172
2.1	Yleinen turvallisuus	172
2.2	Laitteen käyttöturvallisuus	174
3	Toimituskokonaisuus	175
4	Tarkoituksenmukainen käyttö	175
5	Toimintakuvaus	176
5.1	Toimintomäärä	176
5.2	Käyttö- ja näyttölaitteet	177
6	Käyttö	178
6.1	Ennen ensikäyttöä	178
6.2	Vinkkejä energian säästämiseen	179
6.3	Kylmälaukun liittäminen	179
6.4	Akkutarkkailulaitteen käyttäminen	180
6.5	Kylmälaukun käyttäminen	181
6.6	Lämpötilan säätäminen	183
6.7	Kylmälaukun kytkeminen pois päältä	183
6.8	Kylmälaukun sulattaminen	183
6.9	Laitesulakkeen vaihtaminen	184
6.10	Pistokesulakkeen (12/24 V) vaihtaminen	184
6.11	Lapun vaihtaminen	184
7	Puhdistaminen ja hoito	185
8	Takuu	185
9	Häiriöiden poistaminen	186
10	Hävittäminen	186
11	Tekniset tiedot	187

1 Symbolien selitys

**VAARA!**

Turvallisuusohje: Huomiotta jättäminen aiheuttaa hengenvaaran tai vakavan loukkaantumisen.

**VAROITUS!**

Turvallisuusohje: Huomiotta jättäminen voi aiheuttaa hengenvaaran tai vakavan loukkaantumisen.

**HUOMIO!**

Turvallisuusohje: Huomiotta jättäminen voi johtaa loukkaantumiseen.

**HUOMAUTUS!**

Huomiotta jättäminen voi johtaa materiaalivaurioihin ja haitata tuotteen toimintaa.

**OHJE**

Tuotteen käyttöä koskevia lisätietoja.

- **Menettely:** Tämä symboli ilmaisee, että sinun tulee tehdä jotakin. Tarvittava menettely kuvataan askel askeleelta.

✓Tämä symboli kuvailee menettelyn tuloksen.

Kuva 1 5, sivulla 3: Tämä tieto viittaa kuvassa olevaan elementtiin, tässä esimerkissä ”kohteeseen 5 kuvassa 1, sivulla 3”.

2 Turvallisuusohjeet

2.1 Yleinen turvallisuus

**VAARA!**

- Veneissä: Huolehdi verkkokäytössä ehdottomasti siitä, että virransyöttö on suojattu FI-kytkimellä.

**VAROITUS!**

- Laitetta ei saa ottaa käyttöön, jos siinä on näkyviä vaurioita.
- Ainoastaan ammattilaiset saavat korjata tätä laitetta. Epäasianmukaisista korjauksista saattaa aiheutua huomattavia vaaroja.
- Henkilöiden (mukaan lukien lapset), jotka eivät voi käyttää tuotetta turvallisesti fyysisten, sensoristen tai psyykkisten taitojensa takia, tai kokemattomuuden tai tietämättömyyden vuoksi, ei tulisi käyttää tuotetta ilman valvontaa tai vastuullisen henkilön ohjeita.
- **Sähkölaitteet eivät ole lasten leluja!**
Säilytä ja käytä laitetta lasten ulottumattomissa.
- Lapsia tulee valvoa sen varmistamiseksi, etteivät he leiki laitteella.
- Jos tämän laitteen liitäntäjohto vaurioituu, tulee valmistajan tai valtuutetun asiakaspalvelun tai vastaavasti pätevän henkilön vaihtaa se vaaran välttämiseksi.
- Älä säilytä laitteessa mitään räjähdysalttiita aineita kuten esim. suihkepurkkeja, joissa on ponneainetta.

**HUOMIO!**

- Irrota laite verkosta
 - ennen jokaista puhdistusta tai hoitoa
 - jokaisen käytön jälkeen
- Elintarvikkeita saa säilyttää vain alkuperäispakkauksissa tai tarkoitukseen sopivissa astioissa.

**HUOMAUTUS!**

- Liitäkää laite vain seuraavalla tavalla:
 - toimituskokonaisuuteen kuuluvalla DC-liitäntäjohdolla DC-pistorasiaan
 - toimituskokonaisuuteen kuuluvalla 230 V -liitäntäjohdolla 230 V -vaihtovirtaverkkoon
- Verratkaa tyyppikilven jännitetietoja käytettävissä olevaan energiansyöttöön.
- Kylmälaite ei sovi syövyttävien tai liuotinainepitoisten aineiden kuljettamiseen.
- Älä ota pistoketta koskaan pois pistorasiasta johdosta vetämällä.

- Jos kylmälaite on liitetty DC-pistorasiaan: Irrottakaa kylmälaitteenne ja muut sähköä käyttävät laitteet akusta ennen pikalaturin liittämistä.
- Jos kylmälaite on liitetty DC-pistorasiaan: Irrota liitäntä tai sammuta kylmälaite, kun sammutat moottorin. Muuten akku voi purkautua.

2.2 Laitteen käyttöturvallisuus



VAARA!

- Älkää koskettako avojohtimia koskaan paljain käsin. Tämä koskee ennen kaikkea vaihtovirtaverkkokäyttöä.



HUOMIO!

- Huolehtikaa ennen laitteen käyttöönottoa siitä, että johto ja pistoke ovat kuivia.



HUOMAUTUS!

- Älä käytä kylmälaukun sisällä mitään sähkölaitteita, vaikka valmistaja näitä suosittelisikin.
- Älkää asettako laitetta avoliekkien tai muiden lämpölähteiden (lämmitys, voimakas auringonpaiste, kaasu-uunit jne.) lähelle.
- **Ylikuumenemisvaara!**
Huolehtikaa aina siitä, käytössä syntyvä lämpö saadaan johdettua riittävän hyvin pois. Huolehtikaa siitä, että laite on riittävän etäällä seinistä tai esineistä, jotta ilma pääsee kiertämään.
- Huolehtikaa siitä, että tuuletusrakoja ei peitetä.
- Älkää laittako sisäastiaan minkäänlaisia nesteitä tai jäätä.
- Älkää upottako laitetta koskaan veteen.
- Suojatkaa laite ja sen johto kuumuudelta ja kosteudelta.

3 Toimituskokonaisuus

kuva **1**, sivulla 3, näyttää toimituskokonaisuuden.

Kohde	Määrä	Nimitys
1	1	Kylmälaukku
2	1	Liitäntäjohto 12/24 V---liitäntää varten
3	1	Liitäntäjohto 100–240 V~liitäntää varten
4	2	Kantokahva, muodostuu: <ul style="list-style-type: none"> – 2 pidikkeestä – 1 kahvakappaleesta – 4 kiinnitysruuvista
–	1	Käyttöohje

4 Tarkoituksenmukainen käyttö



Kylmälaukku sopii elintarvikkeiden jäähdyttämiseen ja pakastamiseen. Laite sopii myös venekäyttöön.



Laite on suunniteltu käytettäväksi ajoneuvon, veneen tai asuntoauton 12 V--- tai 24 V---ajoneuvopistorasian (esim. savukkeensytytin) sekä 100–240 V~vaihtovirtaverkon avulla.



HUOMIO! Terveysriski!

Ole hyvä ja tarkista, vastaako laitteen jäähdytysteho niiden elintarvikkeiden tai lääkkeiden vaatimuksia, joita haluat jäähdyttää

5 Toimintakuvaus

Kylmälaukku pystyy jäähdyttämään tuotteita ja pitämään ne kylminä sekä pakastamaan niitä. Jäähdyttämiseen käytetään jäähdytyskiertoa ja kompressoria, joita ei tarvitse huoltaa. Erikoisvahva eristys ja tehokas kompressori takaavat erityisen nopean jäähdytyksen.

Kylmälaukku sopii liikkuvaan käyttöön.

Venekäytössä kylmälaukku voi olla jatkuvasti kallistettuna 30°.

5.1 Toimintomäärä

- Verkkoalaite, jossa jännitteenvälitsin laitteen liittämiseksi vaihtojännitteeseen
- Kolmitasoinen akkuvahvi suojaa ajoneuvon akkua.
- Turboteho nopeaa jäähdyttämistä varten
- Näyttö, jossa lämpötilanäyttö, sammutetaan automaattisesti, kun akkujännite on alhainen
- Lämpötilasäätö: Kahdella näppäimellä 1 °C (2 °F)-askelin
- Asennettavat kantokahvat

5.2 Käyttö- ja näyttölaitteet

CF35, CF40

Kannen salpaus: kuva **2** 1, sivulla 3

CF35, CF40, CF50, CF60

Käyttökenttä (kuva **3**, sivulla 3)

Kohde	Nimitys	Selitys
1	ON OFF	Kytkee kylmälaulun päälle tai pois, kun painiketta painetaan yksi tai kaksi sekuntia
2	POWER	Toimintailmaisin LED palaa vihreänä: Kompressori on päällä LED palaa oranssina: Kompressori on pois päältä LED vilkkuu oranssina: ♦ Näyttö sammutettiin automaattisesti, koska akkujännite on alhainen
3	ERROR	LED vilkkuu punaisena: Laite on päällä, mutta ei käyttövalmis
4	SET	Valitsee syöttötilan – Lämpötilan säätö – °Celsius- tai °Fahrenheit-asteiden syöttö – Akkuvahdin säätö
5	–	Näyttö, näyttää arvot
6	UP +	Näpäytys kerran nostaa valittua syöttöarvoa
7	DOWN –	Näpäytys kerran alentaa valittua syöttöarvoa

Liittimet (kuva **4**, sivulla 4):

Kohde	Nimitys
1	Vaihtojännitesyötön liitin
2	Sulakepidike
3	Tasajännitesyötön liitin

6 Käyttö

6.1 Ennen ensikäyttöä



OHJE

Puhdistakaa uusi kylmälaukku hygieenisistä syistä kostealla liinalla sisältä ja ulkoa ennen laitteen käyttöön ottamista (kts. myös ”Puhdistaminen ja hoito” sivulla 185).

Kahvojen asennus

Kahvat toimitetaan irrallaan. Jos haluatte asentaa kahvat, menetelkää seuraavasti:

- Kootkaa aina kaksi pidikettä (kuva **5** 1, sivulla 4) ja yksi kahvakappale (kuva **5** 2, sivulla 4) kokoon kahvaksi.
- Kiinnittäkää kahva mukana toimitetuilla ruuveilla valmiisiin reikiin.

Kannen kätsisyyden vaihtaminen

CF50, CF60

Voitte vaihtaa kannen kätsisyyttä, jos haluatte sen aukeavan toiselta puolelta. Menetelkää tätä varten seuraavasti:

- Avaa kansi ja vedä se ulos (kuva **6** A, sivulla 5).
- Käännä kantta.
- Aseta kansi kannen pitimiin kylmälaukun vastakkaisella puolella (kuva **6** B, sivulla 5).

Lämpötilayksikön valinta

Voit valita lämpötilan näytön °Celsius- ja °Fahrenheit-yksikköjen välillä. Toimi tätä varten seuraavasti:

- Kytke kylmälaukku päälle.
- Paina painiketta ”SET” (kuva **3** 4, sivulla 3) kaksi kertaa.
- Aseta lämpötilayksikkö °Celsius tai °Fahrenheit painikkeilla ”UP +” (kuva **3** 6, sivulla 3) tai ”DOWN -” (kuva **3** 7, sivulla 3).
- ✓ Näyttö näyttää asetetun lämpötilayksikön muutaman sekunnin ajan. Näyttö vilkkuu muutaman kerran, ennen kuin se palaa tämänhetkisen lämpötilan näyttöön.

6.2 Vinkkejä energian säästämiseen

- Valitkaa asennuspaikka, joka on hyvin tuuletettu ja suojassa auringonpaisteelta.
- Antakaa lämminten ruokien jäähtyä ennen niiden säilyttämistä laitteessa kylminä.
- Älkää avatko kylmälaitetta tarpeettoman usein.
- Älä jätä jäähdytyslaitetta auki pidemmäksi ajaksi kuin tarpeen.
- Sulattakaa kylmälaukku heti, kun siihen on muodostunut jääkerros.
- Vältä kää tarpeettoman matalaa sisälämpötilaa.

6.3 Kylmälaukun liittäminen

Liittäminen akkuun (Ajoneuvo tai vene)

Kylmälaukku voidaan käyttää 12 V tai 24 V -tasajännitteellä.



HUOMAUTUS! Laitteenvaariovaara!

Irrotakaa kylmälaukku ja muut sähköä kuluttavat laitteet akusta ennen kuin lataatte akkua pikalaturilla. Ylijännitteet voivat vahingoittaa laitteiden elektroniikkaa.

Kylmälaukku on varmuuden vuoksi varustettu elektronisella napaisuussuojauksella, joka suojaa kylmälaukkuu väärältä napaisuudelta akkuliitännässä sekä oikosululta.

- Työntäkää 12/24 V -liitäntäjohto (kuva 1 2, sivulla 3) laitteen tasajänniteliittimeen ja liittäkää se savukkeensytyttimeen tai 12 V tai 24 V -pistorasiaan.

Liittäminen 100–240 V -vaihtovirtaverkkoon (esim. kotona tai toimistossa)



VAARA! Sähköiskusta johtuva hengenvaara!

- Älkää käsitelkö pistokkeita ja kytkimiä märin käsin tai kun seisotte märässä paikassa.
- Jos käytätte kylmälaukkuanne veneessä maista vedetyn 100–240 V -vaihtovirtaverkon avulla, 100–240 V -vaihtovirtaverkon ja kylmälaukun väliin täytyy kytkeä joka tapauksessa FI-suojakytkin.
Pyytäkää neuvoja ammattimieheltä.

Kylmälaukuissa on yhdysrakenteinen monijänniteverkkolaite ja jännitteenvalitsin 100–240 V -vaihtojänniteliitäntää varten. Jännitteenvalitsimen avulla laite kytketään automaattisesti verkkokäyttöle, kun laite liitetään 100–240 V -vaihtovirtaverkkoon, vaikka 12/24 V -liitäntäjohto olisi yhä liitettynä.

Punainen LED voi loistaa joitakin minutteja siirryttäessä vaihtovirtaverkosta akkukäyttöön tai toisin päin.

- Työntäkää 100–240 V -liitäntäjohto (kuva **1** 3, sivulla 3) vaihtojänniteliitimeen ja liitäkää se sitten 100–240 V -vaihtovirtaverkkoon.

6.4 Akkutarkkailulaitteen käyttäminen



Laitteessa on monipykäläinen akkutarkkailulaite, joka suojelee ajoneuvonne akkua syväpurkautumiselta, kun laitetta käytetään ajoneuvon 12/24 V -sähköjärjestelmän avulla.

Jos kylmälaukkua käytetään ajoneuvon sytytyksen ollessa pois päältä, laukku kytkeytyy itsestään pois päältä heti, kun syöttöjännite laskee säädetyn arvon alle. Kylmälaukku kytkeytyy päälle heti, kun akun lataustila on saavuttanut jännitteen, jossa laukku kytkeytyy uudelleen päälle.



HUOMAUTUS! Vahingoittumisvaara!

Akkuun jää akkutarkkailulaitteen suorittaman pois kytkennän jälkeen vain osa sen täydestä latauskapasiteetista. Vältäköä useita käynnistyksiä ja sähköä kuluttavien laitteiden käyttämistä ilman pidempiä latausvaiheita. Huolehtikaa siitä, että akku ladataan uudelleen.

Tilassa "HIGH" akkutarkkailulaite reagoi nopeammin kuin tasoilla "LOW" ja "MED" (kts. seuraava taulukko).

Akkutarkkailulaitteen tila	LOW	MED	HIGH
Poiskytkentäjännite 12 V:lla	10,1 V	11,4 V	11,8 V
Jälleenkytkentäjännite 12 V:lla	11,1 V	12,2 V	12,6 V
Poiskytkentäjännite 24 V:lla	21,5 V	24,1 V	24,6 V
Jälleenkytkentäjännite 24 V:lla	23,0 V	25,3 V	26,2 V

Vaihda akkuvahdin tila seuraavasti:

- Kytke kylmälaukku päälle.
- Paina painiketta "SET" (kuva **3** 4, sivulla 3) kolme kertaa.
- Aseta akkuvahdin tilan painikkeilla "UP +" (kuva **3** 6, sivulla 3) tai "DOWN -" (kuva **3** 7, sivulla 3).
- ✓ Näyttö näyttää asetetun tilan muutaman sekunnin ajan. Näyttö vilkkuu muutaman kerran, ennen kuin se palaa tämänhetkisen lämpötilan näyttöön.



OHJE

Kun kylmälaukku saa virtansa käynnistysakusta, valitkaa akkutarkkailulaitteen tilaksi "HIGH". Jos kylmälaukku on liitetty erilliseen syöttöakkuun, akkutarkkailulaitteen tilaksi riittää "LOW". Asettakaa akkutarkkailulaite asentoon "LOW", kun haluatte käyttää kylmälaukkuja vaihtovirtaverkon avulla.

6.5 Kylmälaukun käyttäminen



HUOMAUTUS! Ylikuumenemisvaara!

Huolehtikaa aina siitä, käytössä syntyvä lämpö saadaan johdettua riittävän hyvin pois. Huolehtikaa siitä, että tuuletusrakojia ei peitetä. Huolehtikaa siitä, että laite on riittävän etäällä seinistä tai esineistä, jotta ilma pääsee kiertämään.

- Asettakaa kylmälaukku tukevalle alustalle. Huolehtikaa siitä, että tuuletusrakojia ei peitetä ja että lämmentynyt ilma pääsee poistumaan hyvin.

**OHJE**

Plasser kjøleboksen som vist (se fig.). Hvis apparatet brukes i en annen posisjon, kan det bli ødelagt.

- Liittäkää kylmälaukku, kts. "Kylmälaukun liittäminen" sivulla 179.

**OHJE**

Asettakaa akkutarkkailulaite asentoon "LOW", kun haluatte käyttää kylmälaukkuja vaihtovirtaverkon avulla.

**HUOMAUTUS! Liian alhaisesta lämpötilasta aiheutuu vaara!**

Huolehtikaa siitä, että kylmälaukussa on vain esineitä tai tuotteita, jotka saa jäähdyttää valittuun lämpötilaan.

- Paina painiketta "ON/OFF" (kuva **3** 1, sivulla 3) yksi tai kaksi sekuntia.
- ✓ LED "POWER" palaa.
- ✓ Näyttö (kuva **3** 5, sivulla 3) kytkeytyy päälle ja näyttää nykyisen jäähdytyslämpötilan °C:na.

**OHJE**

Näytettävä lämpötila koskee sisätilan keskikohtaa. Muiden kohtien lämpötila voi poiketa tästä.

- ✓ Kylmälaukku alkaa jäähdyttää sisätilaansa.

**OHJE**

Akun kanssa käytettäessä näyttö sammuu automaattisesti, kun akkujännite on matala. LED "POWER" vilkkuu oranssina.

Kylmälaukun salpaus**CF35, CF40**

- Sulkekaa kansi.
- Painakaa salpausta alaspäin (kuva **2** 1, sivulla 3) kunnes kuullette sen lukittuvan.

6.6 Lämpötilan säätäminen

- Paina painiketta "SET" (kuva **3** 4, sivulla 3) kerran.
- Aseta jäähdytyslämpötila painikkeella "UP +" (kuva **3** 6, sivulla 3) tai "DOWN -" (kuva **3** 7, sivulla 3).
- ✓ Näyttö näyttää halutun jäähdytyslämpötilan joitakin sekunteja °C:na. Näyttö vilkkuu muutaman kerran ennen kuin se palaa takaisi näyttämään nykyistä lämpötilaa.

6.7 Kylmälaukun kytkeminen pois päältä

- Tyhjentäkää kylmälaukku.
- Kytkekää kylmälaukku pois päältä.
- Vetäkää liitäntäjohto irti.

Jos poistatte kylmälaukun käytöstä pidemmäksi aikaa:

- Jättäkää kansi hieman auki. Näin estätte hajujen muodostumisen.

6.8 Kylmälaukun sulattaminen

Ilmankosteus voi muodostaa haihduttimeen tai kylmälaukun sisälle huurretta, joka heikentää jäähdytystehoa. Sulattakaa laite ajoissa.



HUOMAUTUS! Laitevauriovaara!

Älkää koskaan käyttäkö kovia tai teräviä esineitä jääkerrostumisen poistamiseen tai kiinni jäätyneiden esineiden irrottamiseen.

Menetelkää seuraavalla tavalla sulattaaksenne kylmälaukun:

- Ottakaa kylmätavarat pois.
- Laittakaa ne mahd. toiseen kylmälaitteeseen, jotta ne pysyvät kylminä.
- Kytkekää laite pois päältä.
- Jättäkää kansi auki.
- Pyyhikää sulamisvesi pois.

6.9 Laitesulakkeen vaihtaminen



VAARA! Sähköiskusta johtuva hengenvaara!

Irrottakaa liitäntäjohdot ennen laitesulakkeen vaihtamista.

- Vetäkää liitäntäjohdot irti.
- Vääntäkää sulakepesä (kuva **4** 2, sivulla 4) esim. ruuvimeiseliällä ulos.
- Vaihtakaa viallinen sulake uuteen sulakkeeseen, jonka arvo on sama (T4AL 250V)
- Painakaa sulakepesä takaisin runkoon.

6.10 Pistokesulakkeen (12/24 V) vaihtaminen

- Vetäkää tasausholkki (kuva **7** 4, sivulla 5) irti pistokkeesta.
- Kiertäkää ruuvi (kuva **7** 5, sivulla 5) ulos rungon ylemmästä puoliskosta (kuva **7** 1, sivulla 5).
- Nostakaa rungon ylempi puolisko (kuva **7** 6, sivulla 5) varovasti pois alapuoliskosta.
- Ottakaa kontaktitappi (kuva **7** 3, sivulla 5) pois.
- Vaihtakaa viallinen sulake (kuva **7** 2, sivulla 5) uuteen sulakkeeseen, jonka arvo on sama (8A 32V).
- Kootkaa pistoke käänteisessä järjestyksessä kokoon.

6.11 Lapun vaihtaminen

- Paina kytkinnastaa (kuva **8** 2, sivulla 5) alaspäin niin, että valaisimen läpinäkyvä osa (kuva **8** 1, sivulla 5) voidaan ottaa eteenpäin pois.
- Vaihda lamppu



OHJE

Lapun LEDien täytyy olla suunnattu lampun läpinäkyvään osaan päin.

- Aseta lapun läpinäkyvä osa takaisin runkoon.

7 Puhdistaminen ja hoito

**VAROITUS!**

Irrota laite verkosta aina ennen puhdistusta ja huoltoa.

**HUOMAUTUS! Vaurioitumisvaara!**

- Älä puhdista kylmälaitetta koskaan juoksevan veden alla tai tiskivedessä.
- Älä käytä puhdistamiseen kovia puhdistusaineita tai kovia esineitä, koska ne voivat vahingoittaa kylmälaitetta.

- Puhdistakaa laite toisinaan sisältä ja ulkoa kostealla liinalla.
- Varmista, että laitteen ilmanotto- ja poistoaukot ovat puhtaita pölystä ja liasta, jotta toiminnassa syntyvä lämpö voidaan johtaa pois ja laite ei pääse vaurioitumaan.

8 Takuu

Laitetta koskee lakisääteinen takuu-aika. Jos tuote sattuu olemaan viallinen, käänny maasi valmistajan toimipisteen puoleen (osoitteet käyttöohjeen takasivulla) tai ota yhteyttä omaan ammattikauppiaseesi.

Korjaus- ja takuukäsittelyä varten lähetä mukana seuraavat asiakirjat:

- kopio ostolaskusta, jossa näkyy ostopäivä,
- valitusperuste tai vikakuvaus.

9 Häiriöiden poistaminen

Häiriö	Mahdollinen syy	Ratkaisuehdotus
Laite ei toimi, LED ei loista.	Ajoneuvon 12/24 V -pistorasiassa (savukkeensytyttimessä) ei ole jännitettä.	Useimmissa ajoneuvoissa virtalukon täytyy olla päällä, jotta savukkeensytytin saa jännitettä.
	Vaihtojännitepistorasiassa ei ole jännitettä.	Kokeilkaa toista pistorasiaa.
	Laitesulake on palanut.	Vaihtakaa laitesulake, kts. "Laitesulakkeen vaihtaminen" sivulla 184.
	Sisäänrakennettu verkko-laite on rikki.	Vain valtuutettu asiakaspalveluliike voi korjata vian.
Laite ei jäähdytä (pistoke on kiinnitetty, LED "POWER" loistaa).	Kompressori rikki.	Vain valtuutettu asiakaspalveluliike voi korjata vian.
Laite ei jäähdytä (pistoke on kiinnitetty, LED "POWER" vilkkuu oranssina, näyttö on kytketty pois).	Käyttöjännite ei riitä.	Tarkastakaa akku ja ladatkaa se tarvittaessa.
Käytettäessä laitetta 12/24 V-pistorasian (savukkeensytytin) avulla:	Savukkeensytyttimen runko on likainen.	Jos pistoke lämpenee savukkeensytyttimessä hyvin lämpimäksi, joko kehys täytyy puhdistaa tai pistoketta ei ole mahd. koottu oikein.
	Tämän vuoksi sähköinen kontakti on heikko.	
Sytytys on päällä, laite ei toimi ja LED ei loista.	12/24 V -pistokkeessa oleva sulake on palanut.	Vaihtakaa 12/24 V -pistokkeen sulake (8 A), kts. "Pistokesulakkeen (12/24 V) vaihtaminen" sivulla 184.
Vetäkää pistoke pistorasiasta ja suorittakaa seuraavat tarkastukset.	Ajoneuvon sulake on palanut.	Vaihtakaa ajoneuvon 12/24 V -pistorasian sulake (tavallisesti 15 A) (noudattakaa ajoneuvonne käyttöohjeita).
Näyttö ilmaisee virheilmoituksen (esim. "Err1") ja laite ei jäähdytä.	Sisäinen käyttöhäiriö on sammuttanut laitteen.	Vain valtuutettu asiakaspalveluliike voi korjata vian.

10 Hävittäminen

- Vie pakkausmateriaali mahdollisuuksien mukaan vastaavan kierrätysjätteen joukkoon.



Jos poistat tuotteen lopullisesti käytöstä, pyydä tietoa sen hävittämisestä koskevista määräyksistä lähimmästä kierrätyskeskuksesta tai ammattiliikkeestäsi.

11 Tekniset tiedot

	CF35	CF40
Liitäntäjännite:	12/24 V \equiv ja 100–240 V \sim	
Nimellisvirta:		
– 12 V \equiv :	6,0 A	6,0 A
– 24 V \equiv :	3,0 A	3,0 A
– 100–240 V \sim :	1,3 – 0,7 A	1,3 – 0,7 A
Jäähdytysteho:	+10 °C:sta –18 °C:een (+50 °F:sta 0 °F:een)	
Luokka:	1	1
Energiatohokkuusluokka:	A+	A+
Energiankulutus:	92 kWh/vuosi	101 kWh/vuosi
Hyötytilavuus:	31 l	37 l
Ilmastoluokka:	N, ST, T	N, ST, T
Ympäristön lämpötila:	+16°C – +43 °C	+16°C – +43 °C
Melupäästöt:	45 dB(A)	45 dB(A)
Mitat (L x K x S) mm:	580 x 385 x 360	580 x 445 x 360
Paino:	15 kg	16 kg
	CF50	CF60
Liitäntäjännite:	12/24 V \equiv ja 100–240 V \sim	
Nimellisvirta:		
– 12 V \equiv :	7,0 A	7,0 A
– 24 V \equiv :	3,0 A	3,0 A
– 100–240 V \sim :	1,3 – 0,7 A	1,3 – 0,7 A
Jäähdytysteho:	+10 °C:sta –18 °C:een (+50 °F:sta 0 °F:een)	
Luokka:	1	1
Energiatohokkuusluokka:	A+	A+
Energiankulutus:	110 kWh/vuosi	111 kWh/vuosi
Hyötytilavuus:	47 l	57 l
Ilmastoluokka:	N, ST, T	N, ST, T
Ympäristön lämpötila:	+16°C – +43 °C	+16°C – +43 °C
Melupäästöt:	45 dB(A)	45 dB(A)
Mitat (L x K x S) mm:	630 x 480 x 360	630 x 582 x 360
Paino:	18 kg	21,6 kg

**OHJE**

Minimilämpötilaa ei voida enää saavuttaa vain, jos ympäristölämpötila on yli +32 °C (+90 °F).

Tarkastus/sertifikaatit:



Jäähdytyskierto sisältää R134a:ta.

130.com.ua

Por favor, leia atentamente este manual antes da colocação em funcionamento do aparelho e guarde-o em local seguro. Em caso de revenda do aparelho, entregue o manual ao novo comprador.

O fabricante não se responsabiliza por danos resultantes de uma **utilização inadequada** ou de uma **operação incorrecta**.

Índice

1	Explicação dos símbolos	190
2	Indicações de segurança	190
2.1	Segurança geral	190
2.2	Segurança durante a utilização do aparelho	192
3	Material fornecido	193
4	Utilização adequada	193
5	Descrição do funcionamento	194
5.1	Âmbito de funções	194
5.2	Elementos de comando e de indicação	195
6	Operação	196
6.1	Antes da primeira utilização	196
6.2	Dicas sobre a economia de energia	197
6.3	Conectar a geleira	197
6.4	Utilizar o monitorizador da bateria	199
6.5	Utilizar a geleira	200
6.6	Regular a temperatura	201
6.7	Desligar a geleira	202
6.8	Descongela a geleira	202
6.9	Substituir o fusível do aparelho	203
6.10	Substituir o fusível da ficha (12/24 V)	203
6.11	Substituir o corpo luminoso	203
7	Limpeza e manutenção	204
8	Garantia	204
9	Resolução de falhas	205
10	Eliminação	206
11	Dados técnicos	206

1 Explicação dos símbolos



PERIGO!

Indicação de segurança: o incumprimento causa a morte ou ferimentos graves.



AVISO!

Indicação de segurança: o incumprimento pode provocar a morte ou ferimentos graves.



PRECAUÇÃO!

Indicação de segurança: o incumprimento pode provocar ferimentos.



NOTA!

O incumprimento pode causar danos materiais e pode prejudicar o funcionamento do produto.



OBSERVAÇÃO

Informações suplementares sobre a operação do produto.

- **Acção:** este símbolo indica que há uma acção a realizar. As acções necessárias são descritas passo a passo.
- ✓ Este símbolo descreve o resultado de uma acção.

Fig. 1 5, página 3: esta informação refere-se a um elemento presente na figura, neste exemplo para a “posição 5 na figura 1 da página 3”.

2 Indicações de segurança

2.1 Segurança geral



PERIGO!

- Em barcos: em caso de funcionamento com rede eléctrica, certifique-se de que a sua alimentação de corrente está protegida por um corta-circuito em caso de falha na terra.

**AVISO!**

- Quando o aparelho apresentar danos visíveis, ele não deve ser colocado em funcionamento.
- As reparações neste aparelho apenas devem ser realizadas por técnicos especializados. As reparações inadequadas podem provocar perigos substanciais.
- As pessoas (incluindo crianças) que não estão aptas a utilizar o produto de modo seguro devido a incapacidade física, sensorial ou mental ou devido à sua inexperiência, não devem utilizar o produto sem a supervisão ou as instruções de uma pessoa responsável.
- **Os aparelhos eléctricos não são um brinquedo!**
Guarde e utilize o aparelho fora do alcance das crianças.
- As crianças devem ser supervisionadas para garantir que não brincam com o aparelho.
- Quando o cabo de conexão for danificado, o mesmo tem de ser substituído pelo fabricante, pela sua assistência técnica ou por uma pessoa com qualificações equivalentes para evitar perigos.
- Não guarde as substâncias com risco de explosão, tais como, p. ex. latas de spray com gás carburante no aparelho.

**PRECAUÇÃO!**

- Separe o aparelho da rede
 - antes de cada limpeza e conservação
 - após cada utilização
- Os géneros alimentícios apenas podem ser armazenados nas embalagens originais ou recipientes adequados.

**NOTA!**

- Conecte o aparelho apenas do seguinte modo:
 - com o cabo de ligação DC à tomada de bordo DC (p. ex. isqueiro) no veículo.
 - ou com o cabo de ligação de 230 V à rede de corrente alternada de 230 V
- Compare a indicação da tensão na placa de características com a alimentação de energia existente.
- A geleira não é adequada para o transporte de substâncias corrosivas ou substâncias com solventes.

- Nunca retire a ficha da tomada eléctrica puxando pelo cabo de conexão.
- Se a geleira estiver ligada à tomada DC: Desconecte a sua geleira e outros consumidores da bateria antes de conectar um carregador rápido.
- Se a geleira estiver ligada à tomada DC: Separe a ligação ou desligue a geleira se desligar o motor. Caso contrário, a bateria pode ficar descarregada.

2.2 Segurança durante a utilização do aparelho



PERIGO!

- Nunca toque nos cabos não blindados apenas com as mãos. Isto aplica-se, em especial, durante o funcionamento com rede de corrente alternada.



PRECAUÇÃO!

- Antes da colocação em funcionamento, tenha atenção para que o cabo de conexão e a ficha estejam secos.



NOTA!

- Não utilize aparelhos eléctricos dentro da geleira, excepto se estes aparelhos tiverem sido recomendados pelo fabricante.
- Não coloque o aparelho na proximidade de chamas abertas ou outras fontes de calor (aquecimento, radiação solar intensa, fogões a gás, etc.).
- **Perigo de sobreaquecimento!**
Tenha sempre atenção para que o calor gerado durante o funcionamento possa ser dissipado adequadamente. Certifique-se de que o aparelho está posicionado com uma distância suficiente em relação a paredes ou objectos de modo a que o ar possa circular livremente.
- Tenha atenção para que as aberturas de ventilação não sejam cobertas.
- Não verta líquidos ou gelo para dentro do recipiente interior.
- Nunca mergulhe o aparelho em água.
- Proteja o aparelho e os cabos do calor e da humidade.

3 Material fornecido

fig. 1, página 3, mostra o material fornecido.

Pos.	Quant.	Designação
1	1	Geleira
2	1	Cabo de conexão para 12/24 V \equiv
3	1	Cabo de conexão para 100–240 V \sim conexão
4	2	Pega constituída por: <ul style="list-style-type: none"> – 2 suportes – 1 punho – 4 parafusos de fixação
–	1	Manual de instruções

4 Utilização adequada



A geleira é adequada para refrigerar e congelar géneros alimentícios. O aparelho também é adequado para a utilização em barcos.



O aparelho foi concebido para funcionar com 12 V \equiv ou 24 V \equiv numa tomada da rede de bordo de um veículo, (p.ex. o isqueiro), de um barco ou de uma caravana, e igualmente com uma rede de corrente alternada de 100–240 V \sim .



PRECAUÇÃO! Risco para a saúde!

Por favor, verifique se a capacidade de refrigeração do aparelho cumpre os requisitos dos géneros alimentares ou dos medicamentos que pretende refrigerar.

5 Descrição do funcionamento

A geleira pode refrigerar géneros e mantê-los no frio assim como congelá-los. O arrefecimento é feito por um circuito de refrigeração isento de manutenção, com compressor. O isolamento extra-resistente e o eficiente compressor garantem um arrefecimento especialmente rápido.

A geleira é adequada para a utilização móvel.

Na utilização em barcos, a geleira pode ser instalada com uma inclinação de 30°.

5.1 Âmbito de funções

- Fonte de alimentação com ligação prioritária à corrente alternada.
- Monitorizador da bateria com três níveis para proteção da bateria do veículo
- Modo Turbo para arrefecimento mais rápido.
- O monitor com indicação da temperatura é desligado automaticamente quando a tensão da bateria está muito baixa
- Regulação da temperatura: Com dois botões em passos de 1 °C (2 °F)
- Pegas desmontáveis

5.2 Elementos de comando e de indicação

CF35, CF40

Bloqueio da tampa: fig. **2** 1, página 3

CF35, CF40, CF50, CF60

Painel de comando (fig. **3**, página 3)

Pos.	Designação	Explicação
1	ON OFF	Liga ou desliga a geleira quando o botão é pressionado durante um a dois segundos
2	POWER	Indicação de funcionamento LED acende a verde: compressor ligado LED acende a laranja: compressor desligado LED pisca a laranja: O mostrador foi desligado automaticamente porque a tensão da bateria está baixa
3	ERROR	LED pisca a vermelho: o aparelho está ligado mas não está em condições de funcionamento
4	SET	Seleciona o modo de introdução – Regulação da temperatura – Indicação em °Centígrados ou °Fahrenheit – Regular o monitorizador da bateria
5	–	O mostrador indica os valores
6	UP +	Ao tocar uma vez, aumenta o valor introduzido selecionado
7	DOWN –	Ao tocar uma vez, diminui o valor introduzido selecionado

Tomadas de ligação (fig. **4**, página 4):

Pos.	Designação
1	Tomada de ligação da alimentação de tensão alternada
2	Porta-fusíveis
3	Tomada de ligação da alimentação de tensão contínua

6 Operação

6.1 Antes da primeira utilização



OBSERVAÇÃO

Antes de colocar a nova geleira em funcionamento deverá limpar o interior e o exterior com um pano húmido por razões de higiene (ver também “Limpeza e manutenção” na página 204).

Montar as pegas

As pegas são fornecidas de modo solto. Se pretender montar as pegas, proceda do seguinte modo:

- Encaixe juntamente dois suportes (fig. **5** 1, página 4) e um punho (fig. **5** 2, página 4) para cada pega.
- Fixe a pega, com os parafusos que fazem parte do material fornecido, nas perfurações previstas para o efeito.

Inverter o encosto da tampa

CF50, CF60

É possível inverter o encosto da tampa se pretender abrir a tampa para o outro lado. Para esse efeito, proceda do seguinte modo:

- Abra a tampa e puxe-o para fora (fig. **6** A, página 5).
- Vire a tampa.
- Encaixe a tampa nos seus apoios localizados no lado oposto da geleira (fig. **6** B, página 5).

Selecionar a unidade de temperatura

Poderá seleccionar a indicação de temperatura entre os valores para °Centígrados e °Fahrenheit. Para esse efeito, proceda do seguinte modo:

- Ligue a geleira.
- Prima duas vezes o botão “SET” (fig. **3** 4, página 3).
- Regule a unidade de temperatura para °Centígrados ou °Fahrenheit com os botões “UP +” (fig. **3** 6, página 3) ou “DOWN -” (fig. **3** 7, página 3),.
- ✓ O mostrador indica, durante alguns segundos, a unidade de temperatura que foi regulada. O mostrador pisca algumas vezes antes de voltar a apresentar a temperatura atual.

6.2 Dicas sobre a economia de energia

- Escolha um local de utilização bem arejado e protegido de raios solares.
- Primeiro, deixe as refeições quentes arrefecer antes de as manter frescas.
- Não abra a geleira mais do que as vezes necessárias.
- Não deixe a geleira aberta mais tempo do que o necessário.
- Descongele a geleira logo que se formar uma camada de gelo.
- Evite uma temperatura interna desnecessariamente baixa.

6.3 Conectar a geleira

Conectar a uma bateria (carro ou barco)

A geleira pode funcionar com corrente contínua de 12 V ou de 24 V.



NOTA! Perigo de danos!

Desconecte a geleira e outros consumidores da bateria antes de carregar a mesma com um carregador rápido. As sobretensões podem danificar o sistema eletrónico dos aparelhos.

Para efeitos de segurança, a geleira está equipada com uma proteção eletrônica contra a inversão da polaridade quando é conectada à bateria e que também protege a geleira contra curto-circuitos.

- Encaixe o cabo de conexão de 12/24 V (fig. **1** 2, página 3) na tomada de tensão contínua e ligue o cabo ao isqueiro ou a uma tomada de 12 V ou 24 V.

Conectar a uma rede de corrente alternada de 100–240 V (p.ex.em casa ou no escritório)



PERIGO! Perigo de morte por choque elétrico!

- Nunca manipule as fichas e os interruptores quando tiver as mãos molhadas ou quando tiver os pés em pavimento molhado.
- Se utilizar a sua geleira a bordo de um barco com ligação a uma rede de corrente alternada de 100–240 V em terra firme, deverá sempre instalar um interruptor de segurança entre a rede de corrente alternada de 100–240 V e a geleira. Solicite o parecer de um técnico.

As geleiras têm uma fonte de alimentação integrada para múltiplas tensões com ligação prioritária a uma tensão alternada de 100–240 V. O funcionamento com alimentação pela rede é ligado automaticamente pela ligação prioritária quando o aparelho estiver ligado a uma rede de corrente alternada de 100–240 V, mesmo que ainda esteja conectado o cabo para a ligação de 12/24 V.

Ao comutar entre a alimentação da rede de corrente alternada e a alimentação por bateria, o LED vermelho pode ficar aceso por alguns minutos.

- Encaixe o cabo de conexão de 100–240 V (fig. **1** 3, página 3) na tomada de tensão alternada e ligue-o à rede de corrente alternada de 100–240 V.

6.4 Utilizar o monitorizador da bateria



O aparelho está equipado com um monitorizador da bateria que protege a bateria do carro contra uma descarga profunda ao estar ligada à rede de bordo de 12/24 V.

Se a geleira for operada com a ignição do veículo desligada, ela desliga-se automaticamente logo que a tensão de alimentação descer abaixo de um valor regulado. A geleira liga-se novamente assim que a tensão de ativação for alcançada graças ao carregamento da bateria.



NOTA! Perigo de danos!

Quando a bateria é desligada pelo interruptor auxiliar, ela já não tem a capacidade de carga completa, evite arranques repetidos e a utilização de consumidores de corrente que não tenham fases de carregamento prolongadas. Tenha atenção para que a bateria seja recarregada.

No modo “HIGH”, o monitorizador da bateria é mais rapidamente ativado do que nos níveis “LOW” e “MED” (ver tabela abaixo).

Modo do monitorizador da bateria	LOW	MED	HIGH
Tensão de desconexão em 12V	10,1 V	11,4 V	11,8 V
Tensão de reativação em 12V	11,1 V	12,2 V	12,6 V
Tensão de desconexão em 24 V	21,5 V	24,1 V	24,6 V
Tensão de reativação em 24 V	23,0 V	25,3 V	26,2 V

Para alterar o modo do monitorizador da bateria, proceda do seguinte modo:

- Ligue a geleira.
- Prima três vezes o botão “SET” (fig. 3 4, página 3).
- Regule com os botões “UP +” (fig. 3 6, página 3) ou “DOWN -” (fig. 3 7, página 3), o modo do monitorizador da bateria.
- ✓ O mostrador indica, durante alguns segundos, o modo regulado. O mostrador pisca algumas vezes antes de voltar a apresentar a temperatura atual.

**OBSERVAÇÃO**

Quando a geleira é alimentada pela bateria de arranque, seleccione o modo do monitorizador da bateria "HIGH". Quando a geleira está conectada a uma bateria de alimentação, é suficiente o modo do monitorizador da bateria "LOW".

Quando pretender operar a geleira na rede de corrente alternada, regule o monitorizador da bateria para "LOW".

6.5 Utilizar a geleira

**NOTA! Perigo de sobreaquecimento!**

Tenha sempre atenção para que o calor gerado durante o funcionamento seja dissipado adequadamente. Tenha atenção para que as aberturas de ventilação não sejam cobertas. Certifique-se de que o aparelho está posicionado com uma distância suficiente em relação a paredes ou objetos de modo a que o ar possa circular livremente.

- Pouse a geleira sobre uma superfície estável.
Tenha atenção para que as aberturas de ventilação não sejam cobertas e o ar aquecido possa sair adequadamente.

**OBSERVAÇÃO**

Coloque a geleira como ilustrado na (fig. **1**, página 3). Se a geleira for operada noutra posição, ela pode ficar danificada.

- Conecte a geleira, ver "Conectar a geleira" na página 197.

**OBSERVAÇÃO**

Quando pretender operar a geleira na rede de corrente alternada, regule o monitorizador da bateria para "LOW".

**NOTA! Perigo devido a temperatura demasiado baixa!**

Tenha atenção para que na geleira apenas se encontrem objetos ou produtos que possam ser refrigerados para a temperatura selecionada.

- Prima o botão "ON/OFF" (fig. **3** 1, página 3) durante um a dois segundos.
- ✓ O LED "POWER" acende.

- ✓ O mostrador (fig. **3** 5, página 3) liga-se e indica a temperatura de refrigeração atual.

**OBSERVAÇÃO**

A temperatura indicada refere-se ao centro do interior. A temperatura pode apresentar desvios em outros locais.

- ✓ A geleira inicia a refrigeração do interior.

**OBSERVAÇÃO**

No funcionamento com uma bateria, o mostrador desliga automaticamente quando a tensão da bateria é demasiado baixa. O LED "POWER" pisca a laranja.

Bloquear a geleira

CF35, CF40

- Feche a tampa.
- Pressione o bloqueio (fig. **2** 1, página 3) para baixo até ele engrenar de forma audível.

6.6 Regular a temperatura

- Prima uma vez o botão "SET" (fig. **3** 4, página 3).
- Regule a temperatura de refrigeração com os botões "UP +" (fig. **3** 6, página 3) ou "DOWN -" (fig. **3** 7, página 3).
- ✓ O monitor indica, durante alguns segundos, a temperatura de refrigeração pretendida que foi regulada. O mostrador pisca algumas vezes antes de voltar a apresentar a temperatura atual.

6.7 Desligar a geleira

- Esvazie a geleira.
- Desligue a geleira.
- Retire o cabo de conexão da tomada.

Se não pretender utilizar a geleira durante um período de tempo mais prolongado:

- Deixe a tampa ligeiramente aberta. Deste modo, evita a formação de odores.

6.8 Descongelar a geleira

A humidade do ar pode formar gelo no vaporizador ou no interior da geleira, o qual reduz a potência de arrefecimento. Descongele o aparelho atempadamente.



NOTA! Perigo de danos!

Nunca utilize ferramentas duras ou pontiagudas para retirar as camadas de gelo ou para libertar objetos congelados.

Proceda do seguinte modo para descongelar a geleira:

- Retire os produtos congelados.
- Eventualmente, guarde os mesmos numa outra geleira para que eles permaneçam no frio.
- Desligue o aparelho.
- Deixe a tampa aberta.
- Limpe a água de degelo.

6.9 Substituir o fusível do aparelho



PERIGO! Perigo de morte por choque elétrico!

Antes da substituição do fusível do aparelho, retire o cabo de conexão.

- Retire os cabos de conexão das tomadas.
- Retire o encaixe do fusível (fig. 4 2, página 4) p.ex. com uma chave de fendas.
- Substitua o fusível queimado por um fusível novo com as mesmas características (T4AL 250V).
- Volte a pressionar o encaixe do fusível para dentro da caixa.

6.10 Substituir o fusível da ficha (12/24 V)

- Retire a bucha compensadora (fig. 7 4, página 5) da ficha.
- Desaperte o parafuso (fig. 7 5, página 5) da metade superior da caixa (fig. 7 1, página 5).
- Afaste cuidadosamente a metade superior da caixa da metade inferior (fig. 7 6, página 5).
- Retire o pino de contacto (fig. 7 3, página 5).
- Substitua o fusível queimado (fig. 7 2, página 5) por um fusível novo com as mesmas características (8A 32V).
- Volte a montar a ficha na sequência inversa.

6.11 Substituir o corpo luminoso

- Pressione o pino de ligação (fig. 8 2, página 5) para baixo de modo a que a parte transparente fig. 8 1, página 5) da lâmpada possa ser retirada pela parte da frente.
- Substitua o corpo luminoso.



OBSERVAÇÃO

Os LEDs no corpo luminoso têm de estar alinhados para a parte transparente da lâmpada.

- Volte a colocar a parte transparente da lâmpada no corpo.

7 Limpeza e manutenção

**AVISO!**

Antes de cada limpeza e conservação, separe o aparelho da rede.

**NOTA! Perigo de danos!**

- Nunca limpe a geleira debaixo de água corrente nem dentro de água de lavar a loiça.
- Não utilize produtos de limpeza abrasivos ou objectos duros para a limpeza, uma vez que podem danificar a geleira.

- De vez em quando, limpe o interior e o exterior do aparelho com um pano húmido.
- Certifique-se que as aberturas de ventilação e extracção de ar do aparelho estão livres de pó e sujidade para que, durante o funcionamento, o ar quente possa ser extraído e o aparelho não seja danificado.

8 Garantia

É válido o prazo de garantia legal. Se o produto estiver com defeito, por favor, dirija-se à representação do fabricante no seu país (endereços, ver verso do manual) ou ao seu revendedor.

Para fins de reparação ou de garantia, terá de enviar os seguintes documentos em conjunto:

- uma cópia da factura com a data de aquisição,
- um motivo de reclamação ou uma descrição da falha.

9 Resolução de falhas

Falha	Possível causa	Sugestão de solução
O aparelho não funciona, o LED não acende.	A tomada de 12/24 V (isqueiro) do veículo não tem corrente.	Na maioria dos veículos, a ignição tem de estar ligada para que o isqueiro do veículo tenha corrente elétrica.
	Tomada da tensão alternada sem tensão.	Tente novamente noutra tomada.
	O fusível do aparelho está queimado.	Substitua o fusível do aparelho, ver “Substituir o fusível do aparelho” na página 203.
O aparelho não refrigera (ficha inserida na tomada, LED “POWER” acende).	A fonte de alimentação integrada está avariada.	A reparação apenas pode ser realizada por uma assistência técnica autorizada.
	Compressor avariado.	A reparação apenas pode ser realizada por uma assistência técnica autorizada.
O aparelho não refrigera (ficha inserida na tomada, LED “POWER” pisca a laranja, mostrador desligado).	Tensão da bateria insuficiente.	Verifique a bateria e, se necessário, carregue-a.
No funcionamento numa tomada de 12/24 V (isqueiro): a ignição está ligada, o aparelho não funciona e o LED não acende. Retire a ficha da tomada e realize as seguintes verificações.	O suporte do isqueiro está sujo. Isto resulta num mau contacto elétrico.	Quando a ficha ficar muito quente no suporte do isqueiro do veículo, é necessário limpar o suporte ou é possível que a ficha não esteja montada corretamente.
	O fusível da ficha de 12/24 V está queimado.	Substitua o fusível (8 A) da ficha de 12/24 V, ver “Substituir o fusível da ficha (12/24 V)” na página 203
	O fusível do veículo está queimado.	Substitua o fusível do veículo da tomada de isqueiro de 12/24 V (normalmente 15 A) (para isso, consulte o manual de instruções do seu veículo).
O mostrador indica uma mensagem de erro (p.ex. “Err1”) e o aparelho não refrigera.	Uma falha de funcionamento interna desligou o aparelho.	A reparação apenas pode ser realizada por uma assistência técnica autorizada.

10 Eliminação

- Sempre que possível, coloque o material de embalagem no respectivo contentor de reciclagem.



Para colocar o aparelho definitivamente fora de funcionamento, por favor, informe-se junto do centro de reciclagem mais próximo ou revendedor sobre as disposições de eliminação aplicáveis.

11 Dados técnicos

	CF35	CF40
Tensão de conexão:	12/24 V \equiv e 100–240 V \sim	
Corrente nominal:		
– 12V \equiv :	6,0 A	6,0 A
– 24 V \equiv :	3,0 A	3,0 A
– 100–240V \sim :	1,3 a 0,7 A	1,3 a 0,7 A
Potência de refrigeração:	+10 °C até –18 °C (+50 °F até 0 °F)	
Categoria:	1	1
Classe de eficiência energética:	A+	A+
Consumo de energia:	92 kWh/ano	101 kWh/ano
Volume útil:	31 l	37 l
Classe climática:	N, ST, T	N, ST, T
Temperatura ambiente:	+16 °C – +43 °C	+16 °C – +43 °C
Emissões acústicas:	45 dB(A)	45 dB(A)
Dimensões (LxAxP) em mm:	580 x 385 x 360	580 x 445 x 360
Peso:	15 kg	16 kg

	CF50	CF60
Tensão de conexão:	12/24 V=== e 100–240 V~	
Corrente nominal:		
– 12V===:	7,0 A	7,0 A
– 24 V===:	3,0 A	3,0 A
– 100–240V~:	1,3 a 0,7 A	1,3 a 0,7 A
Potência de refrigeração:	+10 °C até –18 °C (+50 °F até 0 °F)	
Categoria:	1	1
Classe de eficiência energética:	A+	A+
Consumo de energia:	110 kWh/ano	111 kWh/ano
Volume útil:	47 l	57 l
Classe climática:	N, ST, T	N, ST, T
Temperatura ambiente:	+16 °C – +43 °C	+16 °C – +43 °C
Emissões acústicas:	45 dB(A)	45 dB(A)
Dimensões (LxAxP) em mm:	630 x 480 x 360	630 x 582 x 360
Peso:	18 kg	21,6 kg



OBSERVAÇÃO

A partir de temperaturas ambiente acima de +32 °C (+90 °F), a temperatura mínima já não pode ser alcançada.

Verificação/Certificados:



O circuito de refrigeração contém R134a.

Прочтите данную инструкцию перед вводом в эксплуатацию и сохраните ее. В случае передачи прибора передайте инструкцию следующему пользователю.

Изготовитель не несет ответственности за ущерб, вызванный использованием не по назначению или неправильным управлением.

Оглавление

1	Пояснение символов	209
2	Указания по технике безопасности	209
2.1	Общая безопасность	209
2.2	Техника безопасности при работе прибора	211
3	Объем поставки	212
4	Использование по назначению	213
5	Описание работы	213
5.1	Объем функций	213
5.2	Органы управления и индикации	214
6	Управление	215
6.1	Перед первым использованием	215
6.2	Советы по энергосбережению	216
6.3	Присоединение холодильника	216
6.4	Использование защитного реле	218
6.5	Использование холодильника	219
6.6	Настройка температуры	220
6.7	Выключение холодильника	221
6.8	Оттаивание холодильника	221
6.9	Замена предохранителя прибора	221
6.10	Замена предохранителя штекера (12/24 В)	222
6.11	Замена лампы	222
7	Чистка и уход	223
8	Гарантия	223
9	Устранение неисправностей	224
10	Утилизация	225
11	Технические данные	225

1 Пояснение символов



ОПАСНОСТЬ!

Указания по технике безопасности: Несоблюдение ведет к смертельному исходу или тяжелым травмам.



ПРЕДУПРЕЖДЕНИЕ!

Указания по технике безопасности: Несоблюдение может привести к смертельному исходу или тяжелым травмам.



ОСТОРОЖНО!

Указания по технике безопасности: Несоблюдение может привести к травмам.



ВНИМАНИЕ!

Несоблюдение может привести к повреждениям и нарушить работу продукта.



УКАЗАНИЕ

Дополнительная информация по управлению продуктом.

- **Действие:** Этот символ указывает на то, что Вы должны выполнить определенное действие. Требуемые действия описываются шаг за шагом.
- ✓ Этот символ описывает результат действия.

Рис. 1 5, стр. 3: Данное указание обращает Ваше внимание на рисунок, в данном примере на «позицию 5 на рисунке 1 на странице 3».

2 Указания по технике безопасности

2.1 Общая безопасность



ОПАСНОСТЬ!

- На катерах и лодках: при работе от сети строго следите за тем, чтобы электропитание было защищено устройством защитного отключения.

**ПРЕДУПРЕЖДЕНИЕ!**

- Запрещается вводить прибор в работу, если он имеет видимые повреждения,
- Ремонт данного прибора разрешается выполнять только специалистам. Неправильно выполненный ремонт может приводить к серьезным опасностям.
- Лица (включая детей), которые в связи с ограниченными физическими, сенсорными или умственными способностями или с недостатком опыта или знаний, не в состоянии пользоваться данным изделием, не должны использовать это изделие без постоянного присмотра или инструктажа ответственного лица.
- **Электроприборы не являются детскими игрушками!** Поэтому храните и используйте прибор в недоступном для детей месте.
- За детьми необходимо постоянно следить, чтобы не допустить их игры с прибором.
- В случае повреждения питающего кабеля данного прибора он - во избежание опасностей - должен быть заменен изготовителем, сервисным центром или имеющим аналогичную квалификацию персоналом.
- Не храните в приборе взрывоопасные вещества, например, аэрозольные баллончики с газом.

**ОСТОРОЖНО!**

- Отсоединяйте прибор от сети
 - перед каждой чисткой и уходом
 - после каждого использования
- Продукты питания разрешается хранить только в оригинальной упаковке или подходящих емкостях.

**ВНИМАНИЕ!**

- Присоединяйте прибор только следующим образом:
 - питающим кабелем для постоянного тока к бортовой розетке постоянного тока (например, прикуривателю) в автомобиле
 - или питающим кабелем для 230 В к сети переменного тока 230 В

- Сравните значения напряжения, указанные на заводской табличке, с характеристиками имеющегося источника питания.
- Холодильник не предназначен для транспортировки едких или содержащих растворители веществ.
- Не вытаскивайте штекер из розетки за питающий кабель.
- Если холодильник присоединен к розетке постоянного тока: отсоедините холодильник и другие потребители от аккумуляторной батареи, прежде чем присоединить устройство для ускоренного заряда.
- Если холодильник присоединен к розетке постоянного тока: Прервите соединение или выключите холодильник перед выключением двигателя. В противном случае аккумуляторная батарея может разрядиться.

2.2 Техника безопасности при работе прибора



ОПАСНОСТЬ!

- Не беритесь голыми руками за оголенные провода. Это прежде всего касается работы от сети переменного тока.



ОСТОРОЖНО!

- Перед вводом в эксплуатацию убедитесь в том, что питающий кабель и штекер сухие.



ВНИМАНИЕ!

- Не используйте электрические приборы внутри холодильника, за исключением случаев, когда эти приборы рекомендованы для этого изготовителем.
- Не устанавливайте прибор вблизи открытого огня или других источников тепла (радиаторов отопления, сильных солнечных лучей, газовых печей и т. п.).
- **Опасность перегрева!**
Постоянно следите за тем, чтобы образующееся при работе тепло могло быть надежно отведено. Прибор должен всегда находиться на достаточном расстоянии до стен или иных предметов, чтобы обеспечивалась хорошая циркуляция воздуха.
- Следите за тем, чтобы не перекрывались вентиляционные отверстия.

- Запрещается заполнять внутреннее пространство жидкостями или льдом.
- Не погружайте прибор в воду.
- Предохраняйте прибор и кабели от действия жары и влаги.

3 Объем поставки

рис. **1**, стр. 3, показывает объем поставки.

Поз.	Кол-во	Наименование
1	1	Холодильник
2	1	Питающий кабель для присоединения к сети 12 В \equiv
3	1	Питающий кабель для присоединения к сети 100–240 В \sim
4	2	Ручка, в комплект которой входят: <ul style="list-style-type: none"> – 2 держателя – 1 элемент ручки – 4 крепежных винта
–	1	Инструкция по эксплуатации

4 Использование по назначению



Холодильник предназначен для охлаждения и глубокого охлаждения продуктов питания. Прибор также пригоден для работы на катерах и лодках.



Прибор предназначен для работы от бортовой сети 12 В \equiv или 24 В \equiv автомобиля (например, прикуривателя), катера или жилого автомобиля, а также от сети 100–240 В \sim .



ОСТОРОЖНО! Опасность для здоровья!

Проверьте, соответствует ли холодопроизводительность прибора требованиям продуктов питания или медикаментов, которые нужно охладить.

5 Описание работы

Холодильник предназначен для охлаждения продуктов и поддержания их в охлажденном состоянии, а также для глубокого охлаждения. Охлаждение осуществляется не требующим обслуживания холодильным контуром с компрессором. Изоляция большой толщины и мощный компрессор обеспечивают особо быстрое охлаждение.

Холодильник подходит для мобильного использования.

При применении на катерах и лодках холодильник может быть подвергнут постоянному крену в 30°.

5.1 Объем функций

- Блок питания с приоритетной схемой для подключения к переменному напряжению
- Трехступенчатое реле контроля для защиты аккумуляторной батареи автомобиля
- Турбо-режим для быстрого охлаждения
- Дисплей с индикацией температуры, при низком напряжении аккумуляторной батареи автоматически отключается

- Регулировка температуры: двумя кнопками с шагом 1 °C (2 °F)
- Монтируемые ручки

5.2 Органы управления и индикации

CF35, CF40

Блокировка крышки: рис. **2** 1, стр. 3

CF35, CF40, CF50, CF60

Панель управления (рис. **3**, стр. 3)

Поз.	Наименование	Пояснение
1	ON OFF	Включает или выключает холодильник, если нажать кнопку на одну-две секунды
2	POWER	Индикатор Светодиод горит зеленым светом: компрессор включен Светодиод горит оранжевым светом: компрессор выключен Светодиод мигает оранжевым светом: дисплей был автоматически отключен, т. к. низкое напряжение аккумуляторной батареи
3	ERROR	Светодиод мигает красным светом: включенный прибор не готов к работе
4	SET	Выбирает режим ввода – Регулировка температуры – Указание температуры в градусах Цельсия или градусах Фаренгейта – Настройка реле контроля батареи
5	–	Дисплей, отображает значения
6	UP +	Однократное нажатие увеличивает выбранную вводимую величину
7	DOWN –	Однократное нажатие уменьшает выбранную вводимую величину

Соединительные разъемы (рис. **4**, стр. 4):

Поз.	Наименование
1	Соединительный разъем для питания переменным напряжением
2	Держатель предохранителя
3	Соединительный разъем для питания постоянным напряжением

6 Управление

6.1 Перед первым использованием



УКАЗАНИЕ

Перед вводом нового холодильника в работу его, в гигиенических целях, следует протереть снаружи и изнутри влажной тряпкой (см. также «Чистка и уход» на стр. 223).

Монтаж ручек

Ручки входят в объем поставки незакрепленными. При монтаже ручек соблюдайте следующий порядок действий:

- Соберите ручку, соединив два держателя (рис. **5** 1, стр. 4) и элемент ручки (рис. **5** 2, стр. 4).
- Закрепите ручку входящими в объем поставки винтами в предусмотренных для этого отверстиях.

Переворачивание ограничителя крышки

CF50, CF60

Вы можете перевернуть ограничитель крышки, если хотите ее открывать в другую сторону. При этом соблюдайте следующий порядок действий:

- Откройте крышку и вытащите ее (рис. **6** А, стр. 5).
- Поверните крышку.
- Вставьте крышку в крепления на противоположной стороне холодильника (рис. **6** В, стр. 5).

Выбор единицы измерения температуры

Для указания температуры Вы можете выбрать между градусами Цельсия и градусами Фаренгейта. При этом соблюдайте следующий порядок действий:

- Включите холодильник.
- Нажмите кнопку «SET» (рис. **3** 4, стр. 3) два раза.
- Настройте кнопкой «UP +» (рис. **3** 6, стр. 3) или «DOWN -» (рис. **3** 7, стр. 3), индикацию температуры в градусах Цельсия или в градусах Фаренгейта.
- ✓ На дисплее на несколько секунд появляется настроенная единица измерения температуры. Дисплей мигает несколько раз, прежде чем вернуться к отображению текущей температуры.

6.2 Советы по энергосбережению

- Выбирайте хорошо проветриваемое, защищенное от солнечных лучей место применения.
- Дайте теплым блюдам охладиться, прежде чем поставить их в холодильник.
- Не открывайте холодильник чаще, чем это действительно необходимо.
- Не оставляйте крышку открытой дольше, чем это действительно необходимо.
- Оттаивайте холодильник, как только образовался слой льда.
- Избегайте излишне низкую внутреннюю температуру.

6.3 Присоединение холодильника

Присоединение к аккумуляторной батарее (автомобиля или катера)

Холодильник может работать от источника постоянного тока с напряжением 12 В или 24 В.

**ВНИМАНИЕ! Опасность повреждений прибора!**

Отсоедините холодильник и другие потребители от батареи, прежде чем зарядить ее устройством для ускоренного заряда.

Перенапряжение может повредить электронные узлы приборов.

В целях безопасности холодильник оснащен электронной защитой от включения с неправильной полярностью, которая защищает холодильник от повреждений при неправильном включении и от короткого замыкания.

- Вставьте питающий кабель 12/24 В (рис. **1** 2, стр. 3) в разъем для постоянного напряжения и присоедините его к прикуривателю или к розетке 12 В или 24 В.

Присоединение к сети переменного тока 110-240 В (например, дома или в офисе)**ОПАСНОСТЬ! Опасность для жизни вследствие поражения электрическим током!**

- Не возитесь со штекерами и выключателями, если у Вас влажные руки или Вы стоите ногами на мокрой поверхности.
- Если холодильник на борту катера работает от береговой сети переменного тока с напряжением 100–240 В, то Вы обязательно должны установить автоматический выключатель дифференциальной защиты между сетью 100–240 В и холодильником.
Проконсультируйтесь со специалистом.

Холодильник имеют встроенный блок питания от сети постоянного/переменного тока с приоритетной схемой для присоединения к источнику переменного напряжения 100–240 В. Благодаря приоритетной схеме производится автоматическое переключение на работу от сети, если прибор подключается к сети переменного тока ein 100–240 В, даже если еще присоединен кабель для питания от источника 12/24 В.

При переключении между сетью переменного тока и питанием от аккумуляторной батареи на несколько минут могут загораться красные светодиоды.

- Вставьте питающий кабель 100–240 В (рис. **1** 3, стр. 3) в разъем для переменного напряжения и присоедините его к сети переменного тока 100–240 В.

6.4 Использование защитного реле



Прибор оснащен многоступенчатым реле контроля батареи, которое защищает аккумуляторную батарею Вашего автомобиля от глубокого разряда при присоединении к бортовой электрической сети 12/24 В.

Если холодильник работает при выключенном зажигании в автомобиле, то холодильник отключается автоматически, как только напряжение питания падает ниже установленного значения. Холодильник включается снова, когда благодаря заряду батареи достигается напряжение повторного включения.



ВНИМАНИЕ! Опасность повреждений!

При отключении защитным реле аккумуляторная батарея не имеет своей полной зарядной емкости; избегайте многократного пуска или работы потребителей тока без длительных периодов заряда. Следите за тем, чтобы аккумуляторная батарея снова заряжалась.

В режиме «HIGH» защитное реле срабатывает быстрее, чем в режиме «LOW» и «MED» (см. следующую таблицу).

Режим работы защитного реле	LOW	MED	HIGH
Напряжение выключения при 12 В	10,1 В	11,4 В	11,8 В
Напряжение повторного включения при 12 В	11,1 В	12,2 В	12,6 В
Напряжение выключения при 24 В	21,5 В	24,1 В	24,6 В
Напряжение повторного включения при 24 В	23,0 В	25,3 В	26,2 В

Для изменения режима работы реле контроля соблюдайте следующий порядок действий:

- Включите холодильник.
- Нажмите кнопку «SET» (рис. **3** 4, стр. 3) три раза.
- Настройте кнопкой «UP +» (рис. **3** 6, стр. 3) или «DOWN -» (рис. **3** 7, стр. 3), режим работы реле контроля.

- ✓ На дисплее на несколько секунд появляется настроенный режим.. Дисплей мигает несколько раз, прежде чем вернуться к отображению текущей температуры.

**УКАЗАНИЕ**

Если питание холодильника осуществляется от стартерной аккумуляторной батареи, то выберите режим работы защитного реле «HIGH». Если питание холодильника осуществляется от питающей аккумуляторной батареи, то достаточно режима работы защитного реле «LOW».

Если Вы хотите эксплуатировать холодильник от сети переменного тока, то установите защитное реле на режим «LOW».

6.5 Использование холодильника

**ВНИМАНИЕ! Опасность перегрева!**

Постоянно следите за тем, чтобы образующееся при работе тепло могло быть надежно отведено. Следите за тем, чтобы не перекрывались вентиляционные прорезы. Прибор должен всегда находиться на достаточном расстоянии до стен или иных предметов, чтобы обеспечивалась хорошая циркуляция воздуха.

- Установите холодильник на прочную опору. Следите за тем, чтобы не перекрывались вентиляционные прорезы и чтобы нагретый воздух мог хорошо отводиться.

**УКАЗАНИЕ**

Установите холодильник, как показано на рисунке (рис. **1**, стр. 3). Если холодильник эксплуатировать в другом положении, то он может получить повреждения..

- Присоедините холодильник, см. «Присоединение холодильника» на стр. 216.

**УКАЗАНИЕ**

Если Вы хотите эксплуатировать холодильник от сети переменного тока, то установите защитное реле на режим «LOW».



ВНИМАНИЕ! Опасность, вызванная слишком низкой температурой!

Следите за тем, чтобы в холодильнике находились только предметы и продукты, которые разрешается охлаждать до выбранной температуры.

- Нажмите кнопку «ON/OFF» (рис. **3** 1, стр. 3) на одну-две секунды.
- ✓ Светодиод «POWER» загорается.
- ✓ Дисплей (рис. **3** 5, стр. 3) включается и показывает текущую температуру охлаждения.



УКАЗАНИЕ

Указываемая температура относится к центру внутреннего пространства. Температура в других точках может быть иной.

- ✓ Холодильник начинает охлаждать внутреннее пространство.



УКАЗАНИЕ

При работе от аккумуляторной батареи дисплей автоматически отключается, если напряжение батареи становится слишком низким. Светодиод «POWER» мигает оранжевым светом.

Блокировка холодильника

CF35, CF40

- Закройте крышку.
- Прижмите фиксатор (рис. **2** 1, стр. 3) вниз так, чтобы он зафиксировался с характерным щелчком.

6.6 Настройка температуры

- Нажмите кнопку «SET» (рис. **3** 4, стр. 3) один раз.
- Настройте кнопкой «UP +» (рис. **3** 6, стр. 3) или «DOWN -» (рис. **3** 7, стр. 3) температуру охлаждения.
- ✓ На дисплее на несколько секунд появляется настроенная температура охлаждения. Дисплей мигает несколько раз, прежде чем вернуться к отображению текущей температуры.

6.7 Выключение холодильника

- Опорожните холодильник.
- Выключите холодильник.
- Вытяните питающий кабель.

Если Вы не будете длительное время пользоваться холодильником:

- Оставьте крышку слегка открытой. Это предотвращает образование запахов.

6.8 Оттаивание холодильника

Влага из воздуха может выпадать на испарителе или в камере холодильника в виде снеговой шубы, которая уменьшает холодопроизводительность. Своевременно оттаивайте прибор.



ВНИМАНИЕ! Опасность поврежденной прибора!

Для удаления слоя льда и отделения примерзших продуктов не используйте твердые или острые инструменты.

При оттаивании холодильника соблюдайте следующий порядок действий:

- Выньте охлаждаемые продукты.
- При необходимости, переложите их в другой холодильник, чтобы они оставались холодными.
- Отключите прибор.
- Оставьте крышку открытой.
- Вытрите оттаявшую воду.

6.9 Замена предохранителя прибора



ОПАСНОСТЬ! Опасность для жизни вследствие поражения электрическим током!

Перед заменой предохранителя прибора вытяните питающий кабель.

- Вытяните питающий кабель.

- Выньте вставку предохранителя (рис. **4** 2, стр. 4), например, отверткой.
- Замените неисправный предохранитель на новый с теми же параметрами (T4AL 250 В).
- Вставьте вставку предохранителя в корпус.

6.10 Замена предохранителя штекера (12/24 В)

- Снимите компенсационную втулку (рис. **7** 4, стр. 5) со штекера.
- Вывинтите винт (рис. **7** 5, стр. 5) из верхней половины корпуса (рис. **7** 1, стр. 5).
- Осторожно снимите верхнюю половину корпуса с нижней (рис. **7** 6, стр. 5).
- Вытяните контактный штырь (рис. **7** 3, стр. 5).
- Замените неисправный предохранитель (рис. **7** 2, стр. 5) на новый с теми же параметрами (8 А 32 В).
- Соберите штекер в обратной последовательности.

6.11 Замена лампы

- Прижмите контактный штифт (рис. **8** 2, стр. 5) вниз так, чтобы можно было снять прозрачную часть (рис. **8** 1, стр. 5) светильника.
- Замените лампу.



УКАЗАНИЕ

Светодиоды в лампе должны быть обращены к прозрачной части светильника.

- Установите прозрачную часть светильника в корпус.

7 Чистка и уход



ПРЕДУПРЕЖДЕНИЕ!

Перед чисткой и уходом всегда отсоединяйте прибор от сети.



ВНИМАНИЕ! Опасность повреждения!

- Категорически запрещается чистить прибор под струей воды или даже в емкости с водой.
 - Не используйте для чистки абразивные чистящие средства или острые предметы, т. к. они могут привести к повреждениям холодильника.
- Периодически очищайте прибор снаружи и изнутри влажной тряпкой.
- Убедитесь в том, что приточно-вытяжные вентиляционные отверстия очищены от пыли загрязнений, чтобы можно было отвести возникающее при работе тепло и предотвратить опасность повреждения прибора.

8 Гарантия

Действителен установленный законом срок гарантии. Если продукт неисправен, обратитесь в представительство изготовителя в Вашей стране (адреса см. на оборотной стороне инструкции) или в торговую организацию.

В целях проведения ремонта или гарантийного обслуживания Вы должны также послать следующие документы:

- копию счета с датой покупки,
- причину рекламации или описание неисправности.

9 Устранение неисправностей

Неисправность	Возможная причина	Вариант устранения
Прибор не работает, светодиод не горит.	В розетке 12/24 В (прикуривателе) в автомобиле отсутствует напряжение.	В большинстве автомобилей для подачи напряжения на прикуриватель необходимо включить зажигание.
	Отсутствует напряжение в розетке переменного тока.	Попробуйте присоединить прибор к другой розетке.
	Неисправен предохранитель прибора.	Замените предохранитель прибора, см. «Замена предохранителя прибора» на стр. 221.
	Поврежден встроенный блок питания от сети.	Ремонт разрешается выполнять только авторизованному сервисному центру.
Прибор не охлаждает (штекер вставлен, светодиод «POWER» горит).	Неисправен компрессор.	Ремонт разрешается выполнять только авторизованному сервисному центру.
Прибор не охлаждает (штекер вставлен, светодиод «POWER» мигает оранжевым светом, дисплей выключен).	Недостаточное напряжение батареи.	Проверьте батарею и, при необходимости, зарядите ее.
При работе от розетки 12/24 В (прикуривателя): Зажигание включено, прибор не работает, светодиод не горит. Вытяните штекер из розетки и выполните следующие проверки.	Патрон прикуривателя загрязнен. Это ведет к плохому электрическому контакту.	Если штекер сильно нагревается в патроне прикуривателя, то либо необходимо очистить патрон, либо, вероятно, что неправильно собран штекер.
	Перегорел предохранитель штекера 12/24 В.	Замените предохранитель (8 А) штекера 12/24 В, см. «Замена предохранителя штекера (12/24 В)» на стр. 222
	Перегорел предохранитель в бортовой сети автомобиля.	Замените предохранитель розетки 12/24 В (обычно 15 А) (при этом соблюдайте инструкцию по эксплуатации автомобиля).
На дисплее отображается сообщение об ошибке (например, «Err1»), и прибор не охлаждает.	Внутренний сбой отключил прибор.	Ремонт разрешается выполнять только авторизованному сервисному центру.

10 Утилизация

- По возможности, выкидывайте упаковочный материал в мусор, подлежащий вторичной переработке.



Если Вы окончательно выводите продукт из эксплуатации, то получите информацию в ближайшем центре по вторичной переработке или в торговой сети о соответствующих предписаниях по утилизации.

11 Технические данные

	CF35	CF40
Подводимое напряжение:	12/24 В \equiv и 100–240 В \sim	
Номинальный ток:		
– 12 В \equiv :	6,0 А	6,0 А
– 24 В \equiv :	3,0 А	3,0 А
– 100–240 В \sim :	от 1,3 до 0,7 А	от 1,3 до 0,7 А
Холодопроизводительность:	от +10 °С до –18 °С (от +50 °F до 0 °F)	
Категория:	1	1
Класс энергоэффективности:	A+	A+
Потребление энергии:	92 кВт*ч/год	101 кВт*ч/год
Полезный объем:	31 л	37 л
Климатический класс:	N, ST, T	N, ST, T
Температура окружающей среды:	+16°С – +43 °С	+16°С – +43 °С
Акустическая эмиссия:	45 dB(A)	45 dB(A)
Размеры (ШxВxГ) в мм:	580 x 385 x 360	580 x 445 x 360
Вес:	15 кг	16 кг

	CF50	CF60
Подводимое напряжение:	12/24 В \equiv и 100–240 В \sim	
Номинальный ток:		
– 12 В \equiv :	7,0 А	7,0 А
– 24 В \equiv :	3,0 А	3,0 А
– 100–240 В \sim :	от 1,3 до 0,7 А	от 1,3 до 0,7 А
Холодопроизводительность:	от +10 °С до –18 °С (от +50 °F до 0 °F)	
Категория:	1	1
Класс энергоэффективности:	A+	A+
Потребление энергии:	110 кВт*ч/год	111 кВт*ч/год
Полезный объем:	47 л	57 л
Климатический класс:	N, ST, T	N, ST, T
Температура окружающей среды:	+16°С – +43 °С	+16°С – +43 °С
Акустическая эмиссия:	45 dB(A)	45 dB(A)
Размеры (ШxВxГ) в мм:	630 x 480 x 360	630 x 582 x 360
Вес:	18 кг	21,6 кг



УКАЗАНИЕ

При температурах окружающего воздуха свыше 32 °С минимальная температура более не может быть достигнута.

Испытания/сертификаты:



Холодильный контур содержит R134a.

Przed uruchomieniem urządzenia należy uważnie przeczytać niniejszą instrukcję. Instrukcję należy zachować. W razie przekazywania urządzenia należy ją przekazać kolejnemu nabywcy.

Producent nie odpowiada za szkody powstałe w wyniku użytkowania niezgodnego z przeznaczeniem lub niewłaściwej obsługi.

Spis treści

1	Objaśnienia symboli	228
2	Zasady bezpieczeństwa	228
2.1	Ogólne bezpieczeństwo	228
2.2	Bezpieczeństwo podczas eksploatacji urządzenia	230
3	Zakres dostawy	231
4	Użytkowanie zgodne z przeznaczeniem	231
5	Opis funkcji	232
5.1	Zakres funkcji	232
5.2	Elementy obsługi i wskaźników	232
6	Obsługa	234
6.1	Przed pierwszym użyciem	234
6.2	Rady dotyczące oszczędzania energii	235
6.3	Podłączanie lodówki	235
6.4	Użycie czujnika ochrony akumulatora	236
6.5	Eksploatacja przenośnej lodówki	238
6.6	Ustawianie temperatury	239
6.7	Wyłączanie lodówki przenośnej	239
6.8	Odszranianie lodówki przenośnej	240
6.9	Wymiana bezpiecznika urządzenia	240
6.10	Wymiana bezpiecznika wtyczki (12/24 V)	241
6.11	Wymiana żarnika	241
7	Czyszczenie	242
8	Gwarancja	242
9	Usuwanie usterek	243
10	Utylizacja	244
11	Dane techniczne	244

1 Objąśnienia symboli



NIEBEZPIECZEŃSTWO!

Wskazówka dot. bezpieczeństwa: Nieprzestrzeganie powoduje śmierć lub ciężkie obrażenia ciała.



OSTRZEŻENIE!

Wskazówka dot. bezpieczeństwa: Nieprzestrzeganie może prowadzić do śmierci lub ciężkich obrażeń ciała.



OSTROŻNIE!

Wskazówka dot. bezpieczeństwa: Nieprzestrzeganie może prowadzić do obrażeń ciała.



UWAGA!

Nieprzestrzeganie może prowadzić do powstania szkód materialnych i zakłóceń w działaniu produktu.



WSKAZÓWKA

Informacje uzupełniające dot. obsługi produktu.

- **Obsługa:** Ten symbol wskazuje, że użytkownik musi podjąć jakieś działanie. Wymagane działania zostały opisane krok po kroku.
- ✓ Ten symbol opisuje wynik działania.

Rys. 1 5, strona 3: Ten odnośnik wskazuje element na rysunku, w tym przypadku „Pozycję 5 na rysunku 1 na stronie 3”.

2 Zasady bezpieczeństwa

2.1 Ogólne bezpieczeństwo



NIEBEZPIECZEŃSTWO!

- W łodziach: W przypadku zasilania sieciowego należy bezwzględnie zadbać o zabezpieczenie zasilania wyłącznikiem ochronnym różnicowoprądowym.

**OSTRZEŻENIE!**

- Uruchamianie urządzenia jest zabronione, gdy ma ono widoczne uszkodzenia.
- Napraw mogą dokonywać tylko odpowiednio wykwalifikowane osoby. Niefachowe naprawy mogą spowodować poważne niebezpieczeństwo.
- Osoby (łącznie z dziećmi), które z powodu swych zdolności psychofizycznych, sensorycznych lub intelektualnych bądź niedoświadczenia lub niewiedzy nie są w stanie bezpiecznie używać urządzenia, nie powinny korzystać z niego bez nadzoru odpowiedzialnej osoby.
- **Urządzenia elektryczne nie są zabawkami dla dzieci!**
Urządzenie należy użytkować i przechowywać poza zasięgiem dzieci.
- Należy dopilnować, aby dzieci nie bawiły się urządzeniem.
- Gdy przewód zasilania ulegnie uszkodzeniu, musi zostać wymieniony przez producenta, jego serwis lub podobnie wykwalifikowaną osobę, aby uniknąć zagrożenia.
- W urządzeniu nie wolno przechowywać substancji wybuchowych, np. pojemników aerozolowych z gazem wyłaczającym.

**OSTROŻNIE!**

- Urządzenie należy odłączyć od sieci
 - przed każdym czyszczeniem i konserwacją
 - po każdym użyciu
- Środki spożywcze mogą być przechowywane tylko w oryginalnych opakowaniach lub odpowiednich pojemnikach.

**UWAGA!**

- Urządzenie można podłączać wyłącznie:
 - za pomocą przewodu zasilania prądem stałym do gniazda prądu stałego 12 V w pojeździe (np. gniazda zapalniczki)
 - lub za pomocą przewodu zasilania prądem o napięciu 230 V do sieci prądu przemiennego 230 V
- Należy porównać dane dotyczące napięcia na tabliczce znamionowej z danymi dostępnego źródła zasilania.
- Przenośna lodówka nie nadaje się do transportu substancji żrących lub zawierających rozpuszczalniki!

- Wtyczki nie należy nigdy wyciągać z gniazda zapalniczki samochodowej ani gniazodka elektrycznego, pociągając za przewód zasilania.
- Jeśli przenośna lodówka jest podłączona do gniazodka DC: Przed podłączeniem do ładowarki należy odłączyć lodówkę i inne urządzenia od akumulatora.
- Jeśli przenośna lodówka jest podłączona do gniazodka DC: Wylączając silnik należy odłączyć urządzenie lub je wyłączyć. W przeciwnym razie akumulator może się rozładować.

2.2 Bezpieczeństwo podczas eksploatacji urządzenia



NIEBEZPIECZEŃSTWO!

- Nigdy nie należy chwycić nieosłoniętymi rękoma gołych przewodów. Dotyczy to przede wszystkim zasilania z sieci prądu przemiennego.



OSTROŻNIE!

- Przed użyciem należy sprawdzić, czy przewód i wtyczka są suche.



UWAGA!

- Wewnątrz przenośnej lodówki nie należy używać żadnych urządzeń elektrycznych - z wyjątkiem urządzeń zaleconych przez producenta.
- Nie należy ustawiać urządzenia w pobliżu otwartego ognia i innych źródeł ciepła (ogrzewanie, silne promieniowanie słoneczne, piec gazowy itp.).
- **Niebezpieczeństwo przegrzania!**
Należy zawsze pamiętać, że ciepło powstające przy eksploatacji musi być odpowiednio odprowadzone. Należy zadbać o to, aby urządzenie stało w odpowiedniej odległości od ścian lub przedmiotów, tak by możliwa była cyrkulacja powietrza.
- Należy uważać, aby nie zakrywać otworów wentylacyjnych.
- Wypełnianie wewnętrznego pojemnika cieczami i lodem jest zabronione.
- Zanurzanie urządzenia w wodzie jest zabronione.
- Urządzenie i przewody należy chronić przed wysoką temperaturą i wilgocią.

3 Zakres dostawy

rys. **1**, strona 3, przedstawia zakres dostawy.

Poz.	Ilość	Nazwa
1	1	Lodówka przenośna
2	1	Przewód przyłączeniowy do gniazda 12/24 V \equiv
3	1	Przewód przyłączeniowy do gniazda 100–240 V \sim
4	2	Uchwyt składający się z: <ul style="list-style-type: none"> – 2 elementów mocowanych do ścianki urządzenia – 1 drążka – 4 śrub mocujących
–	1	Instrukcja obsługi

4 Użytkowanie zgodne z przeznaczeniem



Lodówka przenośna jest przeznaczona do chłodzenia i mrożenia artykułów spożywczych. Urządzenie nadaje się również do używania na łodziach.



Urządzenie jest przeznaczone do stosowania z gniazdem samochodu 12 V \equiv lub 24 V \equiv (np. gniazdo zapalniczki), łodzi lub samochodu kempingowego oraz z siecią prądu przemiennego 100–240 V \sim .



OSTROŻNIE! Zagrożenie zdrowia!

Należy sprawdzić, czy wydajność chłodzenia odpowiada wymaganiom związanym z przechowywaną żywnością lub lekami.

5 Opis funkcji

Lodówka przenośna może chłodzić, utrzymywać w chłodzie i zamrażać artykuły. Chłodzenie odbywa się za pomocą bezobsługowego obiegu chłodzenia z kompresorem. Bardzo dobra izolacja i wydajny kompresor zapewniają wyjątkowo szybkie chłodzenie.

Lodówka przenośna to urządzenie mobilne.

Podczas stosowania urządzenia na łodziach przechylony może wynosić maksymalnie 30°.

5.1 Zakres funkcji

- Zasilacz z włączaniem priorytetowym do podłączania do napięcia przemiennego
- Trzy poziomowy czujnik ochrony akumulatora do zabezpieczenia akumulatora pojazdu
- Tryb turbo do szybszego chłodzenia
- Wyświetlacz ze wskaźnikiem temperatury wyłączający się automatycznie w przypadku niskiego napięcia akumulatora
- Regulacja temperatury: z dwoma klawiszami; dwie opcje wyświetlania – °C lub °F
- Uchwyty do zamontowania

5.2 Elementy obsługi i wskaźników

CF35, CF40

Blokada pokrywy: rys. **2** 1, strona 3

CF35, CF40, CF50, CF60

Panel sterowania (rys. **3**, strona 3)

Poz.	Nazwa	Legenda
1	ON/OFF (włącz/ wyłącz)	Włącza lub wyłącza przenośną lodówkę, gdy przycisk jest naciskany przez jedną do dwóch sekund
2	POWER (zasilanie)	Wskaźnik trybu pracy Dioda LED świeci się na zielono: Kompresor jest włączony Dioda LED świeci się na pomarańczowo: Kompresor jest wyłączony Dioda LED mruga pomarańczowym światłem: Wyświetlacz został automatycznie wyłączony z powodu niskiego napięcia akumulatora
3	ERROR (błąd)	Dioda LED miga czerwonym światłem: Włączone urządzenia nie jest gotowe do użycia
4	SET (ustawienia)	Wybiera tryb wprowadzania – Regulacja temperatury – Określenie trybu wprowadzania °Celsiusz lub °Fahrenheit – Ustawianie czujników ochrony akumulatora
5	–	Wyświetlacz prezentuje wartości
6	UP + (zwiększ)	Jednorazowe naciśnięcie podwyższa wybraną wartość wejściową
7	DOWN – (zmniejsz)	Jednorazowe naciśnięcie obniża wybraną wartość wejściową

Gniazda przyłączeniowe (rys. **4**, strona 4):

Poz.	Nazwa
1	Gniazdo przyłączeniowe zasilania napięciem przemiennym
2	Gniazdo bezpiecznika
3	Gniazdo przyłączeniowe zasilania napięciem stałym

6 Obsługa

6.1 Przed pierwszym użyciem



WSKAZÓWKA

Przed pierwszym użyciem lodówki należy, ze względów higienicznych, wyczyścić ją od wewnątrz i z zewnątrz wilgotną ściereczką (patrz również „Czyszczenie” na stronie 242).

Montowanie uchwytu

Elementy mocowania są dostarczane luzem. W celu ich zamontowania, należy postępować w następujący sposób:

- Złożyć ze sobą dwa elementy mocowania (rys. **5** 1, strona 4) i drażek (rys. **5** 2, strona 4), tak aby tworzyły uchwyt.
- Umieścić uchwyt za pomocą dołączonych śrub w odpowiednich otworach.

Przekładanie ogranicznika otworu pokrywy

CF50, CF60

Jeżeli pokrywa powinna się otwierać z innej strony, można przelożyć ogranicznik otworu pokrywy. W tym celu należy postąpić w następujący sposób:

- Otworzyć pokrywę i ją wyciągnąć (rys. **6** A, strona 5).
- Obrócić pokrywę.
- Ustawić pokrywę w oprawie po przeciwległej stronie przenośnej lodówki (rys. **6** B, strona 5).

Wybór jednostki temperatury

Przy ustawianiu temperatury można wybrać wartości wyrażone w stopniach Celsjusza i Fahrenheita. W tym celu należy postąpić w następujący sposób:

- Włączyć przenośną lodówkę.
- Dwukrotnie nacisnąć klawisz „SET” (rys. **3** 4, strona 3).
- Za pomocą klawiszy „UP +” (rys. **3** 6, strona 3) lub „DOWN -” (rys. **3** 7, strona 3), ustawić jednostkę temperatury °Celsjusz lub °Fahrenheit.

- ✓ Na wyświetlaczu przez kilka sekund przedstawiona jest ustalona jednostka temperatury. Wyświetlacz kilkakrotnie mruga przed wyświetleniem aktualnej temperatury.

6.2 Rady dotyczące oszczędzania energii

- Wybierz miejsce z dobrą wentylacją, nienarażone na promieniowanie słoneczne.
- Schłódź ciepłe potrawy przed ich włożeniem do urządzenia.
- Nie otwieraj lodówki częściej niż jest to konieczne.
- Nie zostawiaj otwartej lodówki dłużej niż to jest konieczne.
- Lodówkę należy odszraniać zaraz po wytworzeniu się warstwy lodu.
- Unikaj zbyt niskiej temperatury wewnętrznej.

6.3 Podłączanie lodówki

Podłączanie do akumulatora (pojazdu lub łodzi)

Przenośną lodówkę można eksploatować przy napięciu stałym wynoszącym 12 V lub 24 V.



UWAGA! Niebezpieczeństwo uszkodzenia urządzenia!

Przed ładowaniem akumulatora za pomocą ładowarki należy odłączyć od niego lodówkę lub inne odbiorniki prądu. Przepięcia mogą uszkodzić elektronikę urządzeń.

Przenośną lodówkę wyposażono w zabezpieczenie chroniące przed nieprawidłowym połączeniem biegunów przy podłączeniu akumulatora oraz przed zwarciami.

- Włóż przewód przyłączeniowy 12/24 V (rys. **1** 2, strona 3) do gniazda napięcia przemiennego i podłącz go do gniazda zapalniczki bądź gniazda 12 V lub 24 V.

Podłączanie do sieci prądu przemiennego 100–240 V (np. w domu lub biurze)



NIEBEZPIECZEŃSTWO! Zagrożenie życia w wyniku porażenia prądem!

- Zabronione jest manipulowanie wtyczkami i wyłącznikami wilgotnymi rękoma lub stojąc na mokrej powierzchni.
- W przypadku korzystania z przenośnej lodówki na pokładzie statku przy zastosowaniu przyłącza lądowego do sieci prądu przemiennego 100–240 V konieczne jest włączenie bezpiecznika FI pomiędzy tą siecią a lodówką. Należy skorzystać z porady specjalisty.

Przenośne lodówki są wyposażone w zintegrowany przełącznik z uniwersalnym napięciem z funkcją przełączania priorytetowego służący do podłączania do napięcia przemiennego 100-240 V. Dzięki przełączaniu priorytetowemu następuje automatyczne przełączenie na zasilanie sieciowe, jeżeli urządzenie jest podłączone do sieci prądu przemiennego 100–240 V, również wtedy, gdy przewód przyłączeniowy 12/24 V jest wciąż jeszcze podłączony.

Podczas przełączania między siecią prądu przemiennego a zasilaniem akumulatora przez kilka minut może się świecić czerwona dioda LED.

- Włóż przewód przyłączeniowy 100–240 V (3, -) do gniazda prądu przemiennego i podłącz do sieci prądu przemiennego 100–240 V.

6.4 Użycie czujnika ochrony akumulatora



Urządzenie jest wyposażone w wielopoziomowy czujnik ochrony akumulatora, który przy podłączaniu do gniazda wtykowego 12/24 V chroni akumulator pojazdu przed nadmiernym rozładowaniem.

Jeżeli lodówka jest eksploatowana przy wyłączonym zapłonie w pojeździe, wyłączy się samodzielnie, gdy napięcie spadnie poniżej możliwej do ustawienia wartości. Lodówka włączy się ponownie, gdy poprzez naładowanie akumulatora uzyskane zostanie napięcie wystarczające do ponownego włączenia.



UWAGA! Ryzyko uszkodzenia!

Po wyłączeniu akumulatora przez jego czujniki ochrony nie ma on już swojej pełnej ładowności, należy więc unikać wielokrotnego uruchamiania lub eksploataowania odbiorników energii bez dłuższych faz ładowania. Należy pamiętać o ponownym naładowaniu akumulatora.

W trybie „HIGH” czujniki akumulatora reagują szybciej niż na poziomie „LOW” i „MED” (patrz poniższa tabela).

Tryb czujnika ochrony akumulatora	LOW	MED	HIGH
Napięcie wyłączeniowe przy 12 V	10,1 V	11,4 V	11,8 V
Napięcie ponownego włączenia przy 12 V	11,1 V	12,2 V	12,6 V
Napięcie wyłączeniowe przy 24 V	21,5 V	24,1 V	24,6 V
Napięcie ponownego włączenia przy 24 V	23,0 V	25,3 V	26,2 V

W celu zmiany trybu czujnika ochrony akumulatora należy postępować w następujący sposób:

- Włączyć przenośną lodówkę.
- Trzykrotnie nacisnąć klawisz „SET” (rys. **3** 4, strona 3).
- Za pomocą klawiszy „UP +” (rys. **3** 6, strona 3) lub „DOWN -” (rys. **3** 7, strona 3), ustawić tryb czujnika ochrony akumulatora.
- ✓ Na wyświetlaczu przez kilka sekund przedstawiony jest ustawiony tryb. Wyświetlacz kilkakrotnie mruga przed wyświetleniem aktualnej temperatury.



WSKAZÓWKA

Jeżeli lodówka jest zaopatrzona w baterię rozruchową, należy wybrać tryb „HIGH” czujnika ochrony akumulatora. Jeżeli lodówka jest podłączona do akumulatora, wystarczający jest tryb „LOW” czujnika ochrony akumulatora.

W przypadku gdy lodówka ma być eksploatowana w sieci prądu przemiennego, należy ustawić czujniki akumulatora na „LOW”.

6.5 Eksploatacja przenośnej lodówki



UWAGA! Niebezpieczeństwo przegrzania!

Należy zawsze pamiętać, że ciepło powstające przy eksploatacji musi być odpowiednio odprowadzane. Należy uważać, aby nie zakryć otworu wentylacyjnego. Należy zadbać o to, aby urządzenie stało w odpowiedniej odległości od ścian lub przedmiotów, tak by możliwa była cyrkulacja powietrza.

- Przenośną lodówkę postaw na stałym podłożu. Trzeba pamiętać, aby nie były zakryte otwory wentylacyjne, przez które może uchodzić nagrzane powietrze.



WSKAZÓWKA

Przenośną lodówkę należy ustawić w sposób przedstawiony na (rys. **1**, strona 3). Eksploatowanie lodówki w innej pozycji może spowodować jej uszkodzenie.

- Podłącz lodówkę, patrz „Podłączanie lodówki” na stronie 235.



WSKAZÓWKA

W przypadku gdy lodówka ma być eksploatowana w sieci prądu przemiennego, należy ustawić czujniki akumulatora na „LOW”.



UWAGA! Zagrożenie spowodowane zbyt niską temperaturą!

Należy uważać, aby w lodówce znajdowały się tylko rzeczy lub produkty, które mogą być chłodzone do wybranej temperatury.

- Naciskaj przycisk „ON/OFF” (rys. **3** 1, strona 3) przez jedną do dwóch sekund.
- ✓ Świeci się dioda LED „POWER”.
- ✓ Wyświetlacz (rys. **3** 5, strona 3) włącza się i przedstawia aktualną temperaturę chłodzenia.



WSKAZÓWKA

Wskazywana jest temperatura panująca pośrodku komory urządzenia. Temperatura panująca w innych miejscach może się różnić od wskazywanej.

- ✓ Przenośna lodówka zaczyna chłodzić komorę.

**WSKAZÓWKA**

W przypadku zasilania akumulatorem wyświetlacz automatycznie się wyłączy, jeżeli napięcie akumulatora będzie niskie. Dioda LED „POWER” miga pomarańczowym światłem.

Zamykanie lodówki**CF35, CF40**

- Zamknij pokrywę.
- Dociskaj blokadę (rys. **2** 1, strona 3) w dół do momentu, gdy słyszalne będzie jej zatrzaśnięcie.

6.6 Ustawianie temperatury

- Jednokrotnie naciśnij klawisz „SET” (rys. **3** 4, strona 3).
- Za pomocą klawiszy „UP +” (rys. **3** 6, strona 3) lub „DOWN -” (rys. **3** 7, strona 3) ustaw temperaturę chłodzenia.
- ✓ Na wyświetlaczu przez kilka sekund wyświetla się ustawiona wymagana temperatura chłodzenia. Wyświetlacz kilkakrotnie mruga przed wyświetleniem aktualnej temperatury.

6.7 Wyłączanie lodówki przenośnej

- Opróżnij lodówkę.
- Wyłącz lodówkę.
- Wyciągnij przewód przyłączeniowy.

W przypadku gdy lodówka nie będzie eksploatowana przez dłuższy czas, należy:

- Pozostawić pokrywę lekko otwartą. Dzięki temu nie wytworzą się nieprzyjemne zapachy.

6.8 Odszranianie lodówki przenośnej

Wilgotne powietrze może się osadzać na parowniku lub wewnątrz lodówki w postaci szronu, który ogranicza wydajność chłodzenia. Należy w odpowiednim czasie odszronić urządzenie.



UWAGA! Niebezpieczeństwo uszkodzenia urządzenia!

Do usuwania warstw lodu i do oddzielania mocno zamrożonych artykułów od powierzchni zamrażarki nie należy używać twardych lub ostrych narzędzi.

Aby odszronić lodówkę przenośną, należy postępować w następujący sposób:

- Wyjąć chłodzone artykuły.
- Włożyć je do innego urządzenia chłodzącego, tak aby pozostały zimne.
- Wyłączyć urządzenie.
- Pozostawić otwartą pokrywę.
- Zetrzeć wodę powstałą w wyniku odszraniania.

6.9 Wymiana bezpiecznika urządzenia



NIEBEZPIECZEŃSTWO! Zagrożenie życia w wyniku porażenia prądem!

Przed wymianą bezpiecznika urządzenia należy odłączyć przewód przyłączeniowy od źródła napięcia.

- Wyciągnij przewód przyłączeniowy ze źródła napięcia.
- Wyjmij wkładkę bezpiecznikową (rys. 4 2, strona 4), np. za pomocą śrubokręta.
- Wymień wadliwy bezpiecznik na nowy o tej samej wartości (T4AL 250 V).
- Włóż wkładkę bezpiecznikową do obudowy.

6.10 Wymiana bezpiecznika wtyczki (12/24 V)

- Zdejmij tulejkę adaptera (rys. **7** 4, strona 5) z wtyczki.
- Wykręć śrubę (rys. **7** 5, strona 5) z górnej części obudowy wtyczki (rys. **7** 1, strona 5).
- Ostrożnie zdejmij górną część obudowy z dolnej (rys. **7** 6, strona 5).
- Wyjmij kołek wtykowy (rys. **7** 3, strona 5).
- Wymień wadliwy bezpiecznik (rys. **7** 2, strona 5) na nowy o tej samej wartości (8 A 32 V).
- Złóż wtyczkę w odwrotnej do podanej powyżej kolejności.

6.11 Wymiana żarnika

- Naciśnij przełącznik (rys. **8** 2, strona 5), tak aby można było wyciągnąć do przodu przezroczystą część (rys. **8** 1, strona 5) lampy.
- Wymień żarnik.



WSKAZÓWKA

Diody LED w żarniku muszą być skierowane w stronę przezroczystej części lampy.

- Umieść przezroczystą część lampy w obudowie.

7 Czyszczenie

**OSTRZEŻENIE!**

Przed każdym czyszczeniem należy odłączyć urządzenie od sieci.

**UWAGA! Niebezpieczeństwo uszkodzenia!**

- Przenośnej lodówki nie wolno nigdy czyścić pod bieżącą wodą ani zamaczać w wodzie.
 - Do czyszczenia nie należy używać agresywnych środków czyszczących ani twardych przedmiotów, gdyż mogą uszkodzić lodówkę.
- Obudowę należy czyścić od czasu do czasu wilgotną ściereczką od wewnątrz i na zewnątrz.
- Należy upewnić się, że otwory wentylacyjne urządzenia nie są zabrudzone ani zakurzone, aby możliwe było odprowadzanie ciepła podczas pracy urządzenia, co pozwoli uniknąć uszkodzenia urządzenia.

8 Gwarancja

Warunki gwarancji zostały opisane w Karcie Gwarancyjnej dołączonej do produktu.

W celu naprawy lub rozpatrzenia gwarancji konieczne jest przesłanie:

- kopii rachunku z datą zakupu,
- informacji o przyczynie reklamacji lub opisu wady.

9 Usuwanie usterek

Usterka	Możliwa przyczyna	Proponowane rozwiązanie
Urządzenie nie działa, nie świeci się dioda LED.	Brak napięcia w gnieździe 12/24 V pojazdu (gniazdo zapalniczki).	W większości pojazdów konieczne jest włączenie zapłonu, aby w gnieździe zapalniczki było napięcie.
	Brak napięcia w gnieździe prądu przemianowego.	Należy spróbować podłączyć urządzenie do innego gniazda wtykowego.
	Bezpiecznik urządzenia jest uszkodzony.	Należy wymienić bezpiecznik, zob. „Wymiana bezpiecznika urządzenia” na stronie 240.
	Zintegrowany zasilacz jest uszkodzony.	Naprawę może wykonać tylko autoryzowany serwis.
Urządzenie nie chłodzi (wtyczka jest włożona, świeci się dioda LED „POWER”).	Uszkodzony kompresor.	Naprawę może wykonać tylko autoryzowany serwis.
Urządzenie nie chłodzi (wtyczka jest włożona, dioda LED „POWER” miga pomarańczowym światłem, wyświetlacz jest wyłączony).	Napięcie akumulatora jest niewystarczające.	Należy sprawdzić akumulator i ewentualnie go naładować.
Zasilanie z gniazda 12/24 V (zapalniczka): Zapłon jest włączony, urządzenie nie działa, nie świeci się dioda LED. Należy wyciągnąć wtyczkę z gniazda i wykonać następujące czynności kontrolne.	Gniazdo zapalniczki samochodowej jest zabrudzone. Wpływa to ujemnie na połączenie elektryczne.	Gdy wtyczka w gnieździe zapalniczki jest zbyt ciepła, należy oczyścić gniazdo. Innym powodem może być nieprawidłowo zmontowana wtyczka.
	Bezpiecznik gniazda 12/24 V jest przepalony.	Należy wymienić bezpiecznik (8 A) wtyczki 12/24 V, zob. „Wymiana bezpiecznika wtyczki (12/24 V)” na stronie 241.
	Bezpiecznik pojazdu jest przepalony.	Należy wymienić bezpiecznik samochodowy gniazda wtykowego 12/24 V (zwykle 15 A) (należy uwzględnić przy tym instrukcje obsługi pojazdu).
Na wyświetlaczu wyświetla się komunikat o błędzie (np. „Err1”) i urządzenie nie chłodzi.	Usterki w działaniu spowodowały wyłączenie urządzenia.	Naprawę może wykonać tylko autoryzowany serwis.

10 Utylizacja

- ▶ Opakowanie należy wyrzucić do odpowiedniego pojemnika na śmieci do recyklingu.



Jeżeli produkt nie będzie dłużej eksploatowany, koniecznie dowiedz się w najbliższym zakładzie recyklingu lub w specjalistycznym sklepie, jakie są aktualnie obowiązujące przepisy dotyczące utylizacji.

11 Dane techniczne

	CF35	CF40
Zasilanie:	12/24 V \equiv i 100–240 V \sim	
Prąd znamionowy:		
– 12 V \equiv :	6,0 A	6,0 A
– 24 V \equiv :	3,0 A	3,0 A
– 100–240 V \sim :	od 1,3 do 0,7 A	od 1,3 do 0,7 A
Zakres temperatury chłodzenia:	+10 °C do –18 °C (od +50 °F do 0 °F)	
Kategoria:	1	1
Klasa energetyczna:	A+	A+
Zużycie energii:	92 kWh/rok	101 kWh/rok
Pojemność użytkowa:	31 l	37 l
Klasa klimatyczna:	N, ST, T	N, ST, T
Temperatura otoczenia:	+16°C – +43 °C	+16°C – +43 °C
Emisja hałasu:	45 dB(A)	45 dB(A)
Wymiary (szer. x wys. x gł.) w mm:	580 x 385 x 360	580 x 445 x 360
Waga:	15 kg	16 kg

	CF50	CF60
Zasilanie:	12/24 V \equiv i 100–240 V \sim	
Prąd znamionowy:		
– 12 V \equiv :	7,0 A	7,0 A
– 24 V \equiv :	3,0 A	3,0 A
– 100–240 V \sim :	od 1,3 do 0,7 A	od 1,3 do 0,7 A
Zakres temperatury chłodzenia:	+10 °C do –18 °C (od +50 °F do 0 °F)	
Kategoria:	1	1
Klasa energetyczna:	A+	A+
Zużycie energii:	110 kWh/rok	111 kWh/rok
Pojemność użytkowa:	47 l	57 l
Klasa klimatyczna:	N, ST, T	N, ST, T
Temperatura otoczenia:	+16°C – +43 °C	+16°C – +43 °C
Emisja hałasu:	45 dB(A)	45 dB(A)
Wymiary (szer.x wys. x gł.) w mm:	630 x 480 x 360	630 x 582 x 360
Waga:	18 kg	21,6 kg



WSKAZÓWKA

Przy temperaturze otoczenia wynoszącej powyżej 32 °C (90 °F) nie można osiągnąć minimalnej temperatury.

Kontrola/certyfikaty:



Obieg chłodzący zawiera R134a.

Před uvedením do provozu si pečlivě přečtěte tento návod k obsluze a uschovejte jej. V případě dalšího prodeje přístroje předejte návod novému uživateli.

Výrobce neručí za škody, které vzniknou **nesprávným použitím** nebo **nesprávnou obsluhou**.

Obsah

1	Vysvětlení symbolů	247
2	Bezpečnostní pokyny	247
2.1	Obecná bezpečnost	247
2.2	Bezpečnost za provozu přístroje	249
3	Obsah dodávky	250
4	Použití v souladu s účelem	250
5	Popis funkce	251
5.1	Funkce zařízení	251
5.2	Ovládací a indikační prvky	252
6	Obsluha	253
6.1	Před prvním použitím	253
6.2	Tipy k úspoře energie	254
6.3	Připojení chladicího boxu	254
6.4	Použití snímače stavu baterie	255
6.5	Používání chladicího boxu	256
6.6	Nastavení teploty	258
6.7	Vypnutí chladicího boxu	258
6.8	Odmrazování chladicího boxu	258
6.9	Výměna pojistek přístroje	259
6.10	Výměna pojistek zástrčky (12/24 V)	259
6.11	Výměna žárovky	259
7	Čištění a péče	260
8	Záruka	260
9	Odstraňování poruch a závad	261
10	Likvidace	262
11	Technické údaje	262

1 Vysvětlení symbolů

**NEBEZPEČÍ!**

Bezpečnostní pokyny: Následkem nedodržení pokynů jsou smrtelná nebo vážná zranění.

**VÝSTRAHA!**

Bezpečnostní pokyny: Následkem nedodržení pokynů mohou být smrtelná nebo vážná zranění.

**UPOZORNĚNÍ!**

Bezpečnostní pokyny: Následkem nedodržení mohou být úrazy.

**POZOR!**

Nedodržení pokynů může mít za následek hmotné škody a narušení funkce výrobku.

**POZNÁMKA**

Doplňující informace týkající se obsluhy výrobku.

► **Činnost:** Tento symbol vás vyzývá k tomu, abyste něco učinili. Potřebné činnosti jsou popisovány v příslušném pořadí.

✓ Tento symbol popisuje výsledek určité činnosti.

Obr. 1 5, strana 3: Tento údaj odkazuje na prvek, zobrazený na obrázku. Na tomto příkladu se jedná o „pozici 5 na obrázku 1 na straně 3“.

2 Bezpečnostní pokyny

2.1 Obecná bezpečnost

**NEBEZPEČÍ!**

- Na člunech a lodích: Při použití síťového napájení je nezbytné, aby byl napájecí zdroj chráněn spínačem FI.

**VÝSTRAHA!**

- V případě, že je přístroj viditelně poškozen, nesmíte jej používat.
- Opravy tohoto přístroje smí provádět pouze odborníci. Nesprávně provedené opravy mohou způsobit značné škody.
- Osoby (včetně dětí), které z důvodu svých fyzických, senzorických nebo duševních schopností, nebo své nezkušenosti nebo neznalosti, nejsou schopny bezpečně používat výrobek, nesmějí tento výrobek používat bez dohledu odpovědné osoby nebo bez jejího poučení.
- **Elektrické přístroje nejsou hračky pro děti!**
Uschovávejte a používejte přístroj mimo dosah dětí.
- Děti musejí být pod dohledem tak, aby si s výrobkem nehrály.
- Pokud je přívodní kabel přístroje poškozen, musíte jej nechat vyměnit výrobcem, jeho servisním centrem nebo jinou kvalifikovanou osobou tak, aby nemohlo dojít k jakémukoliv ohrožení.
- Neskladujte v přístroji výbušné látky, jako např. spreje s hnacím plynem.

**UPOZORNĚNÍ!**

- Přístroj odpojte od sítě:
 - Před každým čištěním a údržbou
 - Po každém použití
- Skladujte potraviny pouze v originálním balení nebo ve vhodných nádobách.

**POZOR!**

- Připojte přístroj pouze následujícím způsobem:
 - Přívodním kabelem stejnosměrného napájení k palubní zásuvce se stejnosměrným proudem ve vozidle (např. zapalovač cigaret).
 - Přívodním kabelem 230 V k síti střídavého proudu 230 V.
- Porovnejte údaj o napětí na typovém štítku se stávajícím zdrojem napájení.
- Chladnička není vhodná k přepravě leptavých látek nebo látek obsahujících rozpouštědla.
- Nikdy nevytahujte zástrčku ze zásuvky tahem za přívodní kabel.

- Pokud je chladnička připojena k zásuvce stejnosměrného proudu: Odpojte chladničku a jiné spotřebiče od baterie dříve, než je připojíte k nabíječce.
- Pokud je chladnička připojena k zásuvce stejnosměrného proudu: Po vypnutí motoru přerušete spojení nebo vypněte chladničku. V opačném případě může dojít k vybití baterie.

2.2 Bezpečnost za provozu přístroje



NEBEZPEČÍ!

- Nikdy se nedotýkejte odizolovaných vodičů. To platí především pro provoz v síti střídavého napětí.



UPOZORNĚNÍ!

- Před uvedením do provozu zkontrolujte, zda jsou přívodní kabel a zástrčka suché.



POZOR!

- Nepoužívejte uvnitř chladničky žádné elektrické přístroje, pouze pokud jsou k tomu takové přístroje doporučeny výrobcem.
- Neinstalujte přístroj v blízkosti otevřeného ohně nebo jiných tepelných zdrojů (topení, přímé sluneční záření, plynová kamna apod.).
- **Nebezpečí přehřátí!**
Vždy dbejte, aby bylo teplo, vznikající za provozu zařízení, dostatečně odváděno. Zajistěte, aby byl přístroj postaven v dostatečné vzdálenosti od stěn nebo předmětů tak, aby mohl vzduch cirkulovat.
- Pamatujte, že nesmějí být zakryty větrací otvory.
- Do vnitřní nádoby nelijte žádné kapaliny ani do ní nedávejte led.
- Nikdy neponořujte přístroj do vody.
- Chraňte přístroje a kabely před horkem a vlhkem.

3 Obsah dodávky

Na obr. **1**, strana 3 je zobrazen obsah dodávky.

Poz.	Množství	Název
1	1	Chladicí box
2	1	Přívodní kabel k připojení 12/24 V \equiv
3	1	Přívodní kabel k připojení 100–240 V \sim
4	2	Madlo, které obsahuje: <ul style="list-style-type: none"> – 2 držáky – 1 rukojeť – 4 upevňovací šrouby
–	1	Návod k obsluze

4 Použití v souladu s účelem



Chladicí box je vhodný ke chlazení a hlubokému chlazení potravin. Příklad je určen i k provozu na lodích.



Příklad je konstruován k provozu na palubní zásuvce 12 V \equiv nebo 24 V \equiv vozidla (např. zapalovač), lodi nebo obytného vozidla, a na elektrické síti se střídavým napětím 100–240 V \sim .



UPOZORNĚNÍ! Nebezpečí ohrožení zdraví!

Zkontrolujte, zda chladicí výkon přístroje odpovídá požadavkům potravin nebo léčiv, které chcete skladovat.

5 Popis funkce

Chladicí box umožňuje chladit výrobky, udržovat je chladné a umožňuje také jejich hluboké chlazení. Chlazení je provedeno pomocí bezúdržbového chladicího okruhu s kompresorem. Extra silná izolace a výkonný kompresor zaručují mimořádně rychlé chlazení.

Chladicí box je určen k mobilnímu použití.

V případě použití na lodích může být chladicí box vystaven trvalému náklonu 30°.

5.1 Funkce zařízení

- Síťový zdroj k prioritnímu spínání k připojení ke střídavému napětí
- Třístupňový snímač baterie k ochraně baterie vozidla
- Režim Turbo k rychlejšímu chlazení
- Displej s ukazatelem teploty, při nižším napětí baterie dojde k automatickému vypnutí
- Nastavení teploty: Pomocí dvou tlačítek v krocích po 1 °C (2 °F)
- Odnímatelné přenosné rukojeti

5.2 Ovládací a indikační prvky

CF35, CF40

Zámek víka: obr. **2** 1, strana 3

CF35, CF40, CF50, CF60

Ovládací panel (obr. **3**, strana 3)

Poz.	Název	Vysvětlení
1	ZAP VYP	Zapnutí nebo vypnutí chladicího boxu, pokud tlačítko podržíte jednu až dvě vteřiny stisknuté
2	POWER	Provozní kontrolka LED svítí zeleně: Kompresor je zapnutý LED svítí oranžově: Kompresor je vypnutý LED bliká oranžově: Byl automaticky vypnut displej, protože napětí baterie je příliš nízké
3	ERROR	LED bliká červeně: Zapnutý přístroj není připraven k provozu
4	SET	Výběr režimu zadávání: – nastavení teploty – údaj ve °Celsia nebo ve °Fahrenheita – nastavení snímače baterie
5	–	Displej, zobrazuje hodnoty
6	UP +	Jedním klepnutím zvýšíte zadávanou hodnotu
7	DOWN –	Jedním klepnutím snížíte zadávanou hodnotu

Přívodní zdířky (obr. **4**, strana 4):

Poz.	Název
1	Přívodní zdířka napájení střídavým napětím
2	Držák pojistek
3	Přívodní zdířka napájení stejnosměrným napětím

6 Obsluha

6.1 Před prvním použitím



POZNÁMKA

Dříve, než uvedete nový chladicí box do provozu, musíte jej z hygienických důvodů očistit vlhkou utěrkou jak zevnitř, tak zvenčí (viz též „Čištění a péče“ na straně 260).

Montáž rukojeti

Rukojeti jsou dodány volně, nenamontované. Pokud si přejete rukojeti namontovat, postupujte takto:

- Sestavte vždy ze dvou držáků (obr. **5** 1, strana 4) a jednoho madla (obr. **5** 2, strana 4) celou rukojeť.
- Upevněte rukojeť pomocí dodaných šroubů do připravených otvorů.

Změna strany otevírání víka

CF50, CF60

Uchycení víka můžete otočit v případě, že si přejete, aby se víko otvíralo na druhou stranu. Postupujte takto:

- Otevřete víko a vytáhněte je (obr. **6** A, strana 5).
- Otočte víko.
- Nasadte víko do uchycení víka na protilehlé straně chladicího boxu (obr. **6** B, strana 5).

Výběr jednotek pro zobrazení teploty

K zobrazování teploty můžete vybírat mezi °Celsia a °Fahrenheita. Postupujte takto:

- Zapněte chladicí box.
- Stiskněte dvakrát tlačítko „SET“ (obr. **3** 4, strana 3).
- Nastavte pomocí tlačítek „UP +“ (obr. **3** 6, strana 3) nebo „DOWN -“ (obr. **3** 7, strana 3), jednotky °Celsia nebo °Fahrenheita.
- ✓ Displej zobrazuje na několik vteřin nastavené jednotky teploty. Displej několikrát zabliká dříve, než se vrátí k aktuální teplotě.

6.2 Tipy k úspoře energie

- K používání vyberte dobře větrané místo chráněné před slunečním zářením.
- Teplé pokrmy nechejte před uložením do chladničky vychladnout.
- Neotevírejte chladničku častěji, než je nezbytně nutné.
- Nenechávejte chladničku otevřenou déle, než je nezbytně nutné.
- Odmrazte chladničku, jakmile se vytvoří vrstva ledu.
- Zabraňte vzniku zbytečně nízkých vnitřních teplot.

6.3 Připojení chladicího boxu

Připojení k baterii (vozidla nebo lodi)

Chladicí box můžete provozovat na stejnosměrném napětí 12 V nebo 24 V.



POZOR! Nebezpečí poškození!

Odpojte chladicí box a jiné spotřebiče od baterie dříve, než připojíte baterii k rychlonabíječce.

Přepětí může poškodit elektronické systémy přístrojů.

Z bezpečnostních důvodů je chladicí box vybaven elektronickou ochranou proti přepólování, která chrání chladicí box před přepólováním při připojování baterie a před zkratem.

- Zapojte přívodní kabel 12/24 V (obr. **1** 2, strana 3) do zdířky pro stejnosměrné napětí a připojte jej k zapalovači cigaret nebo k zásuvce 12 V nebo 24 V.

Připojení k síti střídavého proudu 100–240 V (např. doma nebo v kanceláři)



NEBEZPEČÍ! Ohrožení života elektrickým proudem!

- Nikdy nemanipulujte se zástrčkami a spínači s mokřýma rukama nebo pokud stojíte v moku.
- Pokud používáte chladicí box na palubě lodi, která je připojena k přípojce střídavého proudu 100–240 V na souši, musíte vždy instalovat ochranný vypínač FI mezi síť střídavého proudu 100–240 V a chladicí box. Poradte se s odborníkem.

Chladicí boxy mají integrovaný multinařetřový síťový zdroj s prioritním spínáním k připojení ke střídavému napětí 100-240 V. Díky prioritnímu spínání je automaticky provedeno přepnutí na síťový provoz, pokud je přístroj připojen k síti střídavého proudu 100–240 V, i když je zatím připojen přívodní kabel 12/24 V.

Při přepínání mezi sítí střídavého proudu a napájením z baterie se může na několik minut rozsvítit červená kontrolka LED.

- Zapojte přívodní kabel 100–240 V (obr. 1 3, strana 3) do zdířky střídavého napětí a připojte jej k síti střídavého proudu 100–240 V.

6.4 Použití snímače stavu baterie



Přístroj je vybaven několikastupňovým snímačem baterie, který chrání vaši baterii při připojování k palubní síti 12/24 V před příliš hlubokým vypnutím.

Pokud chladicí box používáte ve vozidle s vypnutým zapalováním, dojde k samočinnému vypnutí boxu, jakmile napájecí napětí poklesne pod předem definovanou hodnotu. Chladicí box se opět zapne, jakmile je nabitím baterie dosaženo napětí k opětovnému zapnutí.



POZOR! Nebezpečí poškození!

Baterie již nemá po vypnutí snímačem baterie k dispozici plnou kapacitu nabití. Bez delšího nabíjení neopakujte vícekrát startování, nepoužívejte elektrické spotřebiče. Zajistěte nabití baterie.

V režimu „HIGH“ je snímač baterie aktivován rychleji než ve stupních „LOW“ a „MED“ (viz tabulka níže).

Režim snímače baterie	LOW	MED	HIGH
Napětí k vypnutí při 12 V	10,1 V	11,4 V	11,8 V
Napětí k opětovnému zapnutí při 12 V	11,1 V	12,2 V	12,6 V
Napětí k vypnutí při 24 V	21,5 V	24,1 V	24,6 V
Napětí k opětovnému zapnutí při 24 V	23,0 V	25,3 V	26,2 V

K provedení změny režimu snímače baterie postupujte takto:

- Zapněte chladicí box.
- Stiskněte třikrát tlačítko „SET“ (obr. 3 4, strana 3).
- Nastavte pomocí tlačítek „UP +“ (obr. 3 6, strana 3) nebo „DOWN -“ (obr. 3 7, strana 3), režim snímače baterie.
- ✓ Displej zobrazuje na několik vteřin nastavený režim. Displej několikrát zabliká dříve, než se vrátí k aktuální teplotě.



POZNÁMKA

Pokud je chladicí box napájen ze startovací baterie, vyberte režim snímače baterie „HIGH“. Pokud je chladicí box připojen k napájecí baterii, stačí režim snímače „LOW“.

Pokud si přejete používat chladicí box na síti střídavého proudu, nastavte snímač baterie do režimu „LOW“.

6.5 Používání chladicího boxu



POZOR! Nebezpečí přehřátí!

Vždy dbejte, aby bylo teplo, vznikající za provozu zařízení, dostatečně odváděno. Pamatujte, že nesmí být zakryty větrací otvory. Zajistěte, aby byl přístroj postaven v dostatečné vzdálenosti od stěn nebo předmětů tak, aby mohl vzduch cirkulovat.

- Postavte chladicí box na pevnou podložku. Dbejte na to, aby nebyly nikdy zakryty větrací otvory, které slouží k odvádění zahřátého vzduchu.

**POZNÁMKA**

Postavte chladicí box tak, jak je vidět na obrázku (obr. **1**, strana 3). Pokud budete box používat v jiných pozicích, může dojít k poškození přístroje.

- Připojte chladicí box, viz „Připojení chladicího boxu“ na straně 254.

**POZNÁMKA**

Pokud si přejete používat chladicí box na síti střídavého proudu, nastavte snímač baterie do režimu „LOW“.

**POZOR! Nebezpečí v případě příliš nízké teploty!**

Dbejte, aby byly v chladicím boxu skladovány pouze předměty nebo potraviny, které je dovoleno chladit za nastavené teploty.

- Stiskněte tlačítko „ON/OFF“ (obr. **3** 1, strana 3) na jednu až dvě vteřiny.
- ✓ Rozsvítí se LED „POWER“.
- ✓ Zapne se displej (obr. **3** 5, strana 3) a zobrazí aktuální teplotu chlazení.

**POZNÁMKA**

Zobrazená teplota se vztahuje na střed vnitřního prostoru. Teplota na jiných místech se může od této teploty lišit.

- ✓ Chladicí box zahájí chlazení vnitřního prostoru.

**POZNÁMKA**

Za provozu na baterii se displej automaticky vypne, pokud je napětí baterie příliš nízké. Kontrolka LED „POWER“ bliká oranžově.

Uzamčení chladicího boxu**CF35, CF40**

- Zavřete víko.
- Zatlačte zámek (obr. **2** 1, strana 3) dolů tak, aby slyšitelně zavaknul.

6.6 Nastavení teploty

- Jednou stiskněte tlačítko „SET“ (obr. **3** 4, strana 3).
- Nastavte pomocí tlačítek „UP +“ (obr. **3** 6, strana 3) nebo „DOWN -“ (obr. **3** 7, strana 3) teplotu chlazení.
- ✓ Na displeji se zobrazí na několik vteřin nastavená požadovaná teplota chlazení. Displej několikrát zabliká dříve, než se vrátí k aktuální teplotě.

6.7 Vypnutí chladicího boxu

- Vyprázdněte obsah chladicího boxu.
- Vypněte chladicí box.
- Odpojte přívodní kabel.

Pokud nebudete chladicí box déle používat:

- Nechejte víko pootevřené. Zabráníte tak vzniku zápachů.

6.8 Odmrazování chladicího boxu

Vzdušná vlhkost se může srážet na výparníku nebo uvnitř chladicího boxu formou jinovatky, která snižuje chladicí výkon. Přístroj včas odmrázte.



POZOR! Nebezpečí poškození!

Nepoužívejte k odstraňování ledu nebo k uvolňování přimrzlých předmětů tvrdé nebo špičaté nástroje.

Při rozmrazování postupujte takto:

- Vyměňte chlazený materiál.
- Uložte jej případně do jiné lednice, aby zůstal v chladnu.
- Vypněte přístroj.
- Nechejte víko otevřené.
- Vytřete vodní kondenzát.

6.9 Výměna pojistek přístroje



NEBEZPEČÍ! Ohrožení života elektrickým proudem!

Před výměnou pojistek přístroje odpojte přívodní kabel.

- Odpojte přívodní kabel.
- Uvolněte držák pojistek (obr. **4** 2, strana 4) např. šroubovákem.
- Vyměňte vadnou pojistku za novou se stejnou hodnotou (T4AL 250V).
- Zatlačte držák pojistek opět do krytu.

6.10 Výměna pojistek zástrčky (12/24 V)

- Sundejte ze zástrčky vyrovnávací pouzdro (obr. **7** 4, strana 5).
- Vyšroubujte šroub (obr. **7** 5, strana 5) z horní poloviny pouzdra (obr. **7** 1, strana 5).
- Opatrně uvolněte horní polovinu pouzdra ze spodní (obr. **7** 6, strana 5).
- Vyjměte kontaktní kolík (obr. **7** 3, strana 5).
- Vyměňte vadnou pojistku (obr. **7** 2, strana 5) za novou o stejné hodnotě (8 A 32 V).
- Smontujte zástrčku v opačném pořadí.

6.11 Výměna žárovky

- Stiskněte kolík (obr. **8** 2, strana 5) dolů tak, aby bylo možné vyjmout průsvitný díl (obr. **8** 1, strana 5) osvětlení směrem vpřed.
- Vyměňte žárovku.



POZNÁMKA

LED v žárovce musejí být orientovány směrem k průsvitné části osvětlení.

- Opět nasadte průsvitný díl osvětlení do krytu.

7 Čištění a péče



VÝSTRAHA!

Před zahájením jakéhokoliv čištění nebo údržby odpojte výrobek od sítě.



POZOR! Nebezpečí poškození!

- Nikdy neumývejte chladničku pod tekoucí vodou nebo ve ve vodě s prostředkem na mytí nádobí.
- Nepoužívejte k čištění ostré čisticí prostředky nebo tvrdé předměty, může dojít k poškození chladničky.

- Příležitostně očistěte přístroj zevnitř a zvenčí vlhkým hadrem.
- Zajistěte, aby nebyly větrací a odvodušňovací otvory přístroje zaprášené a znečištěné. Tím může být teplo vznikající za provozu odváděno a nedojde k poškození přístroje.

8 Záruka

Na výrobek je poskytována záruka v souladu s platnými zákony. Zjistíte-li, že je výrobek vadný, zašlete jej do pobočky výrobce ve vaší zemi (adresy viz zadní strana tohoto návodu) nebo do specializovanému prodejci.

K vyřízení opravy nebo záruky nezapomeňte odeslat následující dokumenty:

- Kopii účtenky s datem zakoupení,
- Uvedení důvodu reklamace nebo popis vady.

9 Odstraňování poruch a závad

Závada	Možná příčina	Návrh řešení
Přístroj nefunguje, LED nesvítí.	Zásuvka 12/24 V (zapalovač) ve vozidle není pod napětím.	Ve většině automobilů musíte nejprve spustit zapalování, aby byl zapalovač pod napětím.
	V zásuvce se střídavým proudem není proud.	Zkuste to na jiné zásuvce.
	Vadná pojistka přístroje.	Vyměňte pojistku přístroje, viz „Výměna pojistek přístroje“ na straně 259.
	Integrovaný síťový zdroj je vadný.	Opravu smí provést pouze schválená provozovna zákaznického centra.
Přístroj nechladí (zástrčka je připojená, svítí LED „POWER“).	Vadný kompresor.	Opravu smí provést pouze schválená provozovna zákaznického centra.
Přístroj nechladí (zástrčka je připojená, LED „POWER“ bliká oranžově, displej je vypnutý).	Nedostatečné napětí baterie.	Zkontrolujte baterii a případně ji nabijte.
Za provozu v zásuvce 12/24 V (zapalovač): Zapalování je zapnuto, přístroj nefunguje a LED nesvítí. Odpojte zástrčku ze zásuvky a proveďte následující kontroly.	Objímka zapalovače je znečištěná. Následkem je špatný elektrický kontakt.	Pokud je zástrčka v objímce zapalovače velmi horká buď očistěte objímku nebo zkontrolujte, zda je zástrčka správně namontována.
	Pojistka zástrčky 12/24 V je spálená.	Vyměňte pojistku (8 A) zástrčky 12/24 V, viz „Výměna pojistek zástrčky (12/24 V)“ na straně 259
	Pojistky automobilu jsou spálené.	Vyměňte pojistku zásuvky vozidla 12/24 V (obvykle 15 A, viz návod k obsluze vašeho vozidla).
Na displeji se zobrazuje chybové hlášení (např. „Err1“) a přístroj nechladí.	Interní provozní porucha vypnula přístroj.	Opravu smí provést pouze schválená provozovna zákaznického centra.

10 Likvidace

► Obalový materiál likvidujte v odpadu určeném k recyklaci.



Jakmile výrobek zcela vyřadíte z provozu, informujte se v příslušných recyklačních centrech nebo u specializovaného prodejce o příslušných předpisech o likvidaci odpadu.

11 Technické údaje

	CF35	CF40
Napájení:	12/24 V \equiv a 100–240 V \sim	
Jmenovitý proud:		
– 12 V \equiv :	6,0 A	6,0 A
– 24 V \equiv :	3,0 A	3,0 A
– 100–240 V \sim :	1,3 až 0,7 A	1,3 až 0,7 A
Chladicí výkon:	+10 °C až –18 °C (+50 °F až 0 °F)	
Kategorie:	1	1
Energetická třída účinnosti	A+	A+
Spotřeba energie:	92 kWh/annum	101 kWh/annum
Užitečný obsah:	31 l	37 l
Klimatická třída:	N, ST, T	N, ST, T
Okolní teplota:	+16 °C – +43 °C	+16 °C – +43 °C
Hlukové emise:	45 dB(A)	45 dB(A)
Rozměry (ŠxVxH) v mm:	580 x 385 x 360	580 x 445 x 360
Hmotnost:	15 kg	16 kg

	CF50	CF60
Napájení:	12/24 V \equiv a 100–240 V \sim	
Jmenovitý proud:		
– 12 V \equiv :	7,0 A	7,0 A
– 24 V \equiv :	3,0 A	3,0 A
– 100–240 V \sim :	1,3 až 0,7 A	1,3 až 0,7 A
Chladicí výkon:	+10 °C až –18 °C (+50 °F až 0 °F)	
Kategorie:	1	1
Energetická třída účinnosti	A+	A+
Spotřeba energie:	110 kWh/annum	111 kWh/annum
Užitečný obsah:	47 l	57 l
Klimatická třída:	N, ST, T	N, ST, T
Okolní teplota:	+16 °C – +43 °C	+16 °C – +43 °C
Hlukové emise:	45 dB(A)	45 dB(A)
Rozměry (ŠxVxH) v mm:	630 x 480 x 360	630 x 582 x 360
Hmotnost:	18 kg	21,6 kg



POZNÁMKA

Za okolních teplot vyšších než 32 °C (90 °F) již nelze dosáhnout minimální teploty.

Kontrola/certifikáty:



Chladicí okruh obsahuje R134a.

Pred uvedením zariadenia do prevádzky si prosím pozorne prečítajte tento návod a odložte si ho. V prípade odovzdania zariadenia ďalšiemu používateľovi mu odovzdajte aj tento návod.

Výrobca neručí za škody, ktoré vzniknú používaním, ktoré **nie je v súlade s určeným použitím** alebo boli spôsobené **nesprávnou obsluhou**.

Obsah

1	Vysvetlenie symbolov	265
2	Bezpečnostné pokyny	265
2.1	Všeobecná bezpečnosť	265
2.2	Bezpečnosť pri prevádzke zariadenia	267
3	Obsah dodávky	268
4	Používanie v súlade s určením	268
5	Opis činnosti	269
5.1	Rozsah funkcií	269
5.2	Ovládacie a indikačné prvky	270
6	Obsluha	271
6.1	Pred prvým použitím	271
6.2	Tipy na úsporu energie	272
6.3	Pripojenie chladiaceho boxu	272
6.4	Používanie kontrolného snímača stavu batérie	273
6.5	Používanie chladiaceho boxu	274
6.6	Nastavenie teploty	276
6.7	Vypnutie chladiaceho boxu	276
6.8	Odmrazenie chladiaceho boxu	276
6.9	Výmena poistky prístroja	277
6.10	Výmena konektorovej poistky (12/24 V)	277
6.11	Výmena osvetľovacieho telesa	278
7	Čistenie a ošetrovanie	278
8	Záruka	278
9	Odstránenie poruchy	279
10	Likvidácia	280
11	Technické údaje	280

1 Vysvetlenie symbolov

**NEBZPEČENSTVO!**

Bezpečnostný pokyn: Nerešpektovanie vedie k smrti alebo k ťažkému zraneniu.

**VÝSTRAHA!**

Bezpečnostný pokyn: Nerešpektovanie môže viesť k smrti alebo k ťažkému zraneniu.

**UPOZORNENIE!**

Bezpečnostný pokyn: Nerešpektovanie môže viesť k zraneniam.

**POZOR!**

Nerešpektovanie môže viesť k materiálnym škodám a môže ovplyvniť funkciu zariadenia.

**POZNÁMKA**

Doplňujúce informácie k obsluhu výrobku.

➤ **Konanie:** Tento symbol vám ukáže, že musíte niečo urobiť. Potrebné konania budú popísané krok za krokom.

✓ Tento symbol popisuje výsledok niektorého konania.

Obr. 1 5, strana 3: Tento údaj poukazuje na prvok v niektorom obrázku, v tomto príklade na „Pol. 5 v Obr. 1 na strane 3“.

2 Bezpečnostné pokyny

2.1 Všeobecná bezpečnosť

**NEBZPEČENSTVO!**

- Pri člnoch: Pri sieťovej prevádzke bezpodmienečne dbajte, aby bol váš prívod prúdu istený prúdovým chráničom.

**VÝSTRAHA!**

- Ak zariadenie vykazuje očividné poškodenia, nesmiete ho uviesť do prevádzky.
- Opravy tohoto zariadenia smú robiť len odborníci. Neodbornými opravami môžu vzniknúť značné nebezpečenstvá.
- Osoby (vrátane detí), ktoré z dôvodu ich fyzických, zmyslových alebo duševných schopností alebo ich neskúsenosti alebo neznalosti nie sú schopné bezpečne používať tento výrobok, by ho nemali používať bez dozoru alebo poučenia zodpovednou osobou.
- **Elektrické zariadenia nie sú žiadnou hračkou pre deti!** Zariadenie odkladajte a používajte mimo dosahu detí.
- Deti musia byť pod dozorom, aby bolo zabezpečené, že sa so zariadením nebudú hrať.
- Ak sa poškodí pripojovací kábel tohoto zariadenia, musí ho vymeniť výrobca, služba zákazníkom alebo podobne kvalifikovaná osoba, aby sa zabránilo ohrozeniu.
- Neskladujte v zariadení látky, u ktorých hrozí nebezpečenstvo výbuchu napr. sprejové nádoby s pohonným plynom.

**UPOZORNENIE!**

- Odpojte zariadenie z el. siete
 - pred každým čistením a ošetrovaním
 - po každom použití
- Potraviny sa smú uskladniť len v originálnom balení alebo vo vhodných nádobách.

**POZOR!**

- Zariadenie pripojte len nasledujúcim spôsobom:
 - Vo vozidle s pripojovacím káblom pre jednosmerný prúd na zásuvku jednosmerného prúdu (na pr. zapaľovač cigariet)
 - alebo s pripojovacím káblom pre 230 V na sieť striedavého prúdu 230 V
- Porovnajete údaj o napätí na typovom štítku s prívodom el. energie, ktorý máte k dispozícii.
- Chladiace zariadenie nie je vhodné na prepravu dráždivých alebo rozpúšťadlá obsahujúcich látok.
- Nikdy nevytáhnite zástrčku zo zásuvky za pripojovací kábel.

- Keď je chladiace zariadenie pripojené na zásuvku jednosmerného prúdu: Odpojte vaše chladiace zariadenie a ostatné spotrebiče od batérie skôr než pripojíte rýchlonačítačku.
- Keď je chladiace zariadenie pripojené na zásuvku jednosmerného prúdu: Rozpojte spojenie alebo vypnite chladiace zariadenie, keď vypnete motor. V opačnom prípade sa môže vybit' batéria.

2.2 Bezpečnosť pri prevádzke zariadenia



NEBZPEČENSTVO!

- Nikdy sa nedotýkajte holými rukami obnažených vedení. Platí to predovšetkým pri prevádzke na sieti striedavého prúdu.



UPOZORNENIE!

- Pred uvedením do prevádzky dbajte, aby boli prívod a zástrčka suché.



POZOR!

- Nepoužívajte žiadne elektrické prístroje vo vnútri chladiaceho zariadenia, okrem prístrojov, ktoré sú na to doporučené výrobcom zariadenia.
- Nepostavte zariadenie v blízkosti otvoreného ohňa alebo iných zdrojov tepla (kúrenie, slnečné žiarenie, plynové kachle atď.).
- **Nebezpečenstvo prehriatia!**
Vždy dbajte, aby teplo, ktoré pri prevádzke vzniká, bolo možné dostatočne odvádzat'. Postarajte sa, aby zariadenie stálo v dostatočnej vzdialenosti od stien alebo predmetov, aby mohol vzduch cirkulovať'.
- Dbajte, aby nedošlo k zakrytiu vetracích otvorov.
- Do vnútornej nádoby nedávajte žiadne kvapaliny alebo ľad.
- Nikdy neponorte zariadenie do vody.
- Chráňte zariadenie a káble pred horúčavou a vlhkom.

3 Obsah dodávky

obr. **1**, strane 3, zobrazuje obsah dodávky.

Pol.	Množstvo	Označenie
1	1	Chladiaci box
2	1	Prípojný kábel pre 12/24 V _{DC} prípojku
3	1	Prípojný kábel pre 100–240 V _{AC} prípojku
4	2	Rúčka na prenášanie, pozostávajúca z: <ul style="list-style-type: none"> – 2 držiakov – 1 rukoväti – 4 upevňovacích skrutiek
–	1	Návod na obsluhu

4 Používanie v súlade s určením



Chladiaci box je vhodný na chladenie a udržiavanie potravín v chlade. Prístroj je vhodný na prevádzku v člnoch.



Prístroj je dimenzovaný na prevádzku prostredníctvom 12 V_{DC} alebo 24 V_{DC} palubnej zásuvky vozidla (napr. autozapaľovač), člna alebo obytného automobilu, ako aj prostredníctvom siete striedavého napätia 100–240 V_{AC}.



UPOZORNENIE! Ohrozenie zdravia!

Skontrolujte, či chladiaci výkon prístroja zodpovedá požiadavkám potravín alebo liekov, ktoré chcete chladiť.

5 Opis činnosti

Chladiaci box môže schladiť potraviny, udržiavať ich v chlade alebo ich hlboko zmraziť. Chladenie sa uskutočňuje prostredníctvom bezúdržbového chladiaceho okruhu s kompresorom. Mimoriadne silná izolácia a výkonný kompresor zabezpečia zvlášť rýchle chladenie.

Chladiaci box je vhodný na mobilné použitie.

Pri používaní v člnoch môže byť chladiaci box vystavený trvalému nakloneniu 30°.

5.1 Rozsah funkcií

- Sieťová časť s prioritným spínaním na pripojenie na striedavé napätie
- Trojstupňový kontrolný snímač stavu batérie na ochranu batérie vozidla
- Turbo režim na rýchle chladenie
- Displej s ukazovateľom teploty, pri nízkom napätí batérie automaticky vypnutý
- Nastavenie teploty: Dvomi tlačidlami v krokoch po 1 °C (2 °F)
- Namontovateľné ruky na prenášanie

5.2 Ovládacie a indikačné prvky

CF35, CF40

Zaistenie veka: obr. **2**, strane 3

CF35, CF40, CF50, CF60

Ovládací panel (obr. **3**, strane 3)

Pol.	Označenie	Vysvetlenie
1	ON OFF	Zapne a vypne chladiaci box, keď sa tlačidlo podrží stlačené jednu až dve sekundy
2	POWER	Prevádzková indikácia LED svieti zeleno: Kompresor je zapnutý LED svieti oranžovo: Kompresor je vypnutý LED bliká oranžovo: Displej sa automaticky vypol, lebo napätie batérie je nízke
3	ERROR	LED bliká červeno: Zapnutý prístroj nie je pripravený na prevádzku
4	SET	Zvolí režim zadávania – Nastavenie teploty – Údaje v °Celsius alebo °Fahrenheit – Nastavenie kontrolného snímača stavu batérie
5	–	Displej, zobrazuje hodnoty
6	UP +	Jedno stlačenie zvýši zvolenú hodnotu zadania
7	DOWN –	Jedno stlačenie zníži zvolenú hodnotu zadania

Prípojné zásuvky (obr. **4**, strane 4):

Pol.	Označenie
1	Prípojná zásuvka
2	Spínač poistky
3	Prípojná zásuvka napájania jednosmerným napätím

6 Obsluha

6.1 Pred prvým použitím



POZNÁMKA

Pred uvedením nového chladiaceho boxu do prevádzky by ste ho z hygienických dôvodov mali vyčistiť zvonku a zvnútra vlhkou handričkou (pozri „Čistenie a ošetrovanie“ na strane 278).

Montáž rúčok

Rúčky sú voľne priložené. Ak chcete rúčky namontovať, postupujte nasledovne:

- Spojte po dva držiaky (obr. **5** 1, strane 4) s každou rukoväťou (obr. **5** 2, strane 4) do jednej rúčky.
- Upevnite rúčku priloženými skrútkami do pripravených otvorov.

Pretočenie dorazu veka

CF50, CF60

Doraz veka môžete pretočiť, ak chcete, aby sa veko otváralo na druhú stranu. Postupujte takto:

- Otvorte veko a vytiahnite ho von (obr. **6** A, strane 5).
- Otočte veko.
- Vložte veko do uchytení veka na strane chladiaceho boxu ležiacej oproti (obr. **6** B, strane 5).

Výber jednotky teploty

Vyberte zobrazovanie teploty medzi °Celsius a °Fahrenheit

Postupujte takto:

- Zapnite chladiaci box.
- Stlačte tlačidlo „SET“ (obr. **3** 4, strane 3) dvakrát.
- Nastavte tlačidlami „UP +“ (obr. **3** 6, strane 3), príp. „DOWN –“ (obr. **3** 7, strane 3), jednotku teploty °Celsius alebo °Fahrenheit.
- ✓ Displej zobrazí na niekoľko sekúnd nastavenú jednotku teploty. Displej niekoľkokrát zabliká, kým sa vráti zobrazenie aktuálnej teploty.

6.2 Tipy na úsporu energie

- Zvoľte dobre odvetrané a pred slnečným žiarením chránené miesto osadenia.
- Teplé jedlá nechajte najprv ochladiť, pokým ich budete v zariadení udržiavať studené.
- Neotvárajte chladiace zariadenia častejšie než je to potrebné.
- Nenechávajte chladiace zariadenie otvorené dlhšie než je to potrebné.
- Odmrazte chladiaci box, akonáhle sa vytvorí vrstva námrazy.
- Zabráňte tak nepotrebné nízkej vnútornej teplote.

6.3 Pripojenie chladiaceho boxu

Pripojenie k batérii (vozidlo alebo čln)

Chladiaci box možno prevádzkovať s jednosmerným napätím 12 V alebo 24 V.



POZOR! Nebezpečenstvo poškodenia!

Pred nabíjaním batérie rýchlonabíjacím prístrojom odpojte chladiaci box a iné spotrebiče od batérie.

Nadmerné napätie môže poškodiť elektroniku prístrojov.

Kvôli bezpečnosti je chladiaci box vybavený elektronickou ochranou proti prepólovaniu, ktorá chráni chladiaci box pred prepólovaním pri pripojení batérie a pred skratom.

- Zasuňte 12/24 V prípojný kábel (obr. 1 2, strane 3) do zásuvky jednosmerného napätia a zapojte ho do autozapaľovača alebo 12 V alebo 24 V zásuvky.

Pripojenie na 100–240V sieť striedavého napätia (napr. doma alebo v kancelárii)



NEBZPEČENSTVO! Ohrozenie života zasiahnutím elektrickým prúdom!

- Nikdy nemanipulujte s konektormi a spínačmi, keď máte mokré ruky alebo stojíte vo vode.
- Ak prevádzkujete váš chladiaci box na palube člna cez brehovú prípojku pripojením do 100–240V siete striedavého napätia, v každom prípade musíte zapojiť ochranný spínač FI medzi 100–240 V sieť striedavého napätia a chladiaci box. Poradte sa s odborníkom.

Chladiace boxy majú integrovanú, multinapäťovú sieťovú časť s prioritným spínaním na pripojenie na striedavé napätie 100–240 V. Prioritným spínaním sa automaticky prepne sieťová prevádzka, keď je prístroj pripojený na 100–240 V sieť striedavého napätia, aj vtedy, keď je 12/24 V prípojný kábel ešte zapojený.

Pri prepínaní medzi striedavým napätím a napájaním batériou môže niekoľko minút svietiť červená LED dióda.

- Zasuňte 100–240V prípojný kábel (obr. **1** 3, strane 3) do zásuvky striedavého napätia a zapojte ho do 100–240 V siete striedavého napätia.

6.4 Používanie kontrolného snímača stavu batérie



Prístroj je vybavený viacstupňovým kontrolným snímačom stavu batérie, ktorý chráni vašu batériu vozidla pred hlbokým vybitím pri pripojení na 12/24 V palubnú sieť.

Ak sa chladiaci box používa pri vypnutom zapaľovaní vozidla, box sa samočinne vypne, akonáhle napájacie napätie klesne pod nastavenú hodnotu. Chladiaci box sa znova zapne, akonáhle sa nabitím batérie dosiahne znovuzapínacie napätie.



POZOR! Nebezpečenstvo poškodenia!

Batéria pri vypnutí kontrolným snímačom stavu batérie už nemá svoju plnú kapacitu nabitia, vyvarujte sa viacnásobného spúšťania alebo prevádzky spotrebičov prúdu bez dlhších nabíjajúcich fáz. Postarajte sa, aby sa batéria opäť nabila.

V režime „HIGH“ reaguje kontrolný snímač stavu batérie rýchlejšie ako v stupňoch „LOW“ a „MED“ (pozri nasledovnú tabuľku).

Režim s kontrolným snímaním stavu batérie	LOW	MED	HIGH
Vypínacie napätie 12 V	10,1 V	11,4 V	11,8 V
Znovuzapínacie napätie 12 V	11,1 V	12,2 V	12,6 V
Vypínacie napätie 24 V	21,5 V	24,1 V	24,6 V
Znovuzapínacie napätie 24 V	23,0 V	25,3 V	26,2 V

Keď chcete zmeniť režim snímača stavu batérie, postupujte nasledovne:

- Zapnite chladiaci box.
- Stlačte tlačidlo „SET“ (obr. 3 4, strane 3) trikrát.
- Nastavte tlačidlami „UP +“ (obr. 3 6, strane 3), príp. „DOWN –“ (obr. 3 7, strane 3), režim pre snímač stavu batérie.
- ✓ Displej zobrazí na niekoľko sekúnd nastavený režim. Displej niekoľkokrát zabliká, kým sa vráti zobrazenie aktuálnej teploty.



POZNÁMKA

Keď sa chladiaci box napája štartovacou batériou, zvolte režim kontrolného snímania stavu batérie „HIGH“. Keď je chladiaci box pripojený k napájacej batérii, stačí režim kontrolného snímania stavu batérie „LOW“.

Keď chcete chladiaci box prevádzkovať prostredníctvom siete striedavého napätia, nastavte kontrolný snímač stavu batérie na „LOW“.

6.5 Používanie chladiaceho boxu



POZOR! Nebezpečenstvo prehriatia!

Dbajte na to, aby sa teplo, ktoré vzniká pri prevádzke, dostatočne mohlo odvádzať. Dbajte na to, aby vetracie otvory neboli zakryté. Zabezpečte, aby bol prístroj v dostatočnej vzdialenosti od stien alebo predmetov, aby bola umožnená cirkulácia vzduchu.

- Postavte chladiaci prístroj na pevný podklad.
Dbajte na to, aby vetracie otvory neboli zakryté a aby sa teplo mohlo dobre odvádzať.

**POZNÁMKA**

Chladiaci box nainštalujte podľa vyobrazenia (obr. **1**, strane 3). Ak sa box prevádzkuje v inej polohe, môže sa poškodiť.

- Chladiaci box pripojte, pozri „Pripojenie chladiaceho boxu“ na strane 272.

**POZNÁMKA**

Keď chcete chladiaci box prevádzkovať prostredníctvom siete striedavého napätia, nastavte kontrolný snímač stavu batérie na „LOW“.

**POZOR! Nebezpečenstvo následkom príliš nízkej teploty!**

Dbajte na to, aby sa v chladiacom boxe nachádzali len predmety, príp. tovar, ktorý sa môže chladíť na zvolenú teplotu.

- Stlačte tlačidlo „ON/OFF“ (obr. **3** 1, strane 3) na jednu až tri sekundy.
- ✓ LED „POWER“ svieti.
- ✓ Displej (obr. **3** 5, strane 3) sa zapne a zobrazí aktuálnu teplotu chladenia.

**POZNÁMKA**

Zobrazená teplota sa vzťahuje na stred interiéru. Teplota na iných miestach môže byť odlišná.

- ✓ Chladiaci box sa spustí s chladením vnútorného priestoru.

**POZNÁMKA**

Pri prevádzke na batériu sa displej automaticky vypne, keď je napätie batérie nízke. LED „POWER“ bliká oranžovo.

Zaistenie chladiaceho boxu

CF35, CF40

- Zatvorte veko.
- Zatlačte zaistenie (obr. **2** 1, strane 3) nadol tak, aby zapadlo.

6.6 Nastavenie teploty

- Stlačte tlačidlo „SET“ (obr. **3** 4, strane 3) jedenkrát.
- Nastavte tlačidlami „UP +“ (obr. **3** 6, strane 3), príp. „DOWN –“ (obr. **3** 7, strane 3), teplotu chladenia.
- ✓ Displej zobrazí na niekoľko sekúnd požadovanú teplotu chladenia. Displej niekoľkokrát zabliká, kým sa vráti zobrazenie aktuálnej teploty.

6.7 Vypnutie chladiaceho boxu

- Vyprázdnite chladiaci box.
- Vypnite chladiaci box.
- Vytiahnite prípojný kábel.

Ak chladiaci box dlhší čas nebudete používať:

- Nechajte veko pootvorené. Zabráňte tak tvorbe zápachu.

6.8 Odmrazenie chladiaceho boxu

Vlhký vzduch sa môže zrážať na odparovači alebo vnútri chladiaceho boxu ako srieň, čím sa znižuje chladiaci výkon. Prístroj včas odmrzte.



POZOR! Nebezpečenstvo poškodenia!

Na odstránenie vrstvy námrazy alebo uvoľnenie primrazených predmetov nepoužívajte tvrdé alebo špicaté nástroje.

Pri odmrzovaní chladiaceho boxu postupujte nasledovne:

- Chladené potraviny vyberte.
- V prípade potreby ich uskladnite v inom chladiacom prístroji, aby zostali schladené.
- Prístroj vypnite.

- Nechajte veko otvorené.
- Rozmrazenú vodu poutierajte.

6.9 Výmena poistky prístroja



NEBZPEČENSTVO! Ohrozenie života zasiahnutím elektrickým prúdom!

Pred výmenou poistky prístroja vytiahnite prípojné káble.

- Odoberte prípojné káble.
- Vyberte von poistkovú vložku (obr. **4** 2, strane 4) napr. skrutkovačom.
- Vymeňte chybnú poistku za novú s rovnakou hodnotou (T4AL 250V).
- Zatlačte poistkovú vložku znova naspäť do krytu.

6.10 Výmena konektorovej poistky (12/24 V)

- Stiahnite kompenzačnú objímku (obr. **7** 4, strane 5) z konektora.
- Vyskrutkujte skrutku (obr. **7** 5, strane 5) z hornej polovice krytu (obr. **7** 1, strane 5).
- Opatrne vyberte hornú polovicu krytu z dolnej (obr. **7** 6, strane 5).
- Vyberte von kontaktný svorník (obr. **7** 3, strane 5).
- Vymeňte chybnú poistku (obr. **7** 2, strane 5) za novú s rovnakou hodnotou (8A 32V).
- Zložte konektor naspäť v opačnom poradí.

6.11 Výmena osvetľovacieho telesa

- Stlačte spínací pin (obr. **8** 2, strane 5) nadol tak, aby sa priehľadná časť (obr. **8** 1, strane 5) svetla dalo odobrať dopredu.
- Vymeňte osvetľovacie teleso.



POZNÁMKA

LED v osvetľovacom telese musia byť nasmerované k priehľadnej časti svetla.

- Priehľadnú časť svetla znova vložte do krytu.

7 Čistenie a ošetrovanie



VÝSTRAHA!

Pred každým čistením a ošetrovaním odpojte zariadenie od siete.



POZOR! Nebezpečenstvo poškodenia!

- Nikdy nečistite chladiace zariadenie pod tečúcou vodou alebo dokonca v preplachovacej vode.
 - Nepoužívajte na čistenie žiadne ostré alebo tvrdé predmety, lebo tieto by mohli chladiace zariadenie poškodiť.
- Príležitostne vyčistite zariadenie zvnútra aj zvonku s vlhkou utierkou.
 - Zabezpečte, aby vetracie a odvzdušňovacie otvory prístroja boli bez prachu a nečistôt, aby sa teplo vznikajúce pri prevádzke mohlo odvádzať a aby sa prístroj nepoškodil.

8 Záruka

Platí zákonom stanovená záručná lehota. Ak by bol výrobok chybný, obráťte sa na pobočku vo vašej krajine (adresy pozri na zadnej strane návodu) alebo na vášho špecializovaného predajcu.

Ak žiadate o vybavenie opravy alebo nárokov vyplývajúcich zo záruky, musíte priložiť nasledovné podklady:

- kópiu faktúry s dátumom kúpy,
- dôvod reklamácie alebo opis chyby.

9 Odstránenie poruchy

Porucha	Možná príčina	Návrh riešenia
Prístroj nefunguje, LED nesvieti.	V 12/24 V zásuvke (autozapaľovač) vo vozidle nie je napätie.	Vo väčšine vozidiel sa musí zapnúť zapaľovanie, aby mal autozapaľovač napätie.
	Zásuvka striedavého napätia nevedie napätie.	Vyskúšajte inú zásuvku.
	Poistka prístroja je chybná.	Vymeňte poistku prístroja, pozri „Výmena poistky prístroja“ na strane 277.
	Integrovaná sieťová časť je chybná.	Opravy smie vykonávať len autorizovaný servis.
Prístroj nechladí (konektor je zasunutý, LED „POWER“ svieti).	Kompresor je chybný.	Opravy smie vykonávať len autorizovaný servis.
Prístroj nechladí (konektor je zasunutý, LED „POWER“ bliká oranžovo, displej je vypnutý).	Napätie batérie nie je dostatočné.	Skontrolujte batériu a v prípade potreby ju nabite.
Pri prevádzke cez 12/24V zásuvku (autozapaľovač): Zapaľovanie je zapnuté, prístroj nefunguje a LED nesvieti. Vytiahnite konektor zo zásuvky a vykonajte nasledovnú kontrolu.	Objímka autozapaľovača je znečistená. To má za následok zlý elektrický kontakt.	Keď sa konektor chladiaceho boxu v autozapaľovači veľmi zohreje, musí sa buď vyčistiť objímka autozapaľovača alebo konektor pravdepodobne nie je správne zostavený.
	Poistka 12/24 V konektora je prepálená.	Vymeňte poistku (8 A) konektora 12/24 V, pozri „Výmena konektorovej poistky (12/24 V)“ na strane 277
	Poistka vozidla je prepálená.	Vymeňte poistku vozidla zásuvky 12/24 V (zvyčajne 15 A) (dodržiavajte pritom návod na prevádzku vášho automobilu).
Na displeji sa zobrazí hlásenie chyby (napr. „Err1“) a prístroj nechladí.	Interná prevádzková porucha vypla prístroj.	Opravy smie vykonávať len autorizovaný servis.

10 Likvidácia

- Obalový materiál podľa možnosti odovzdajte do príslušného odpadu na recykláciu.



Keď výrobok definitívne vyradíte z prevádzky, informujte sa v najbližšom recyklačnom stredisku alebo u vášho špecializovaného predajcu o príslušných predpisoch týkajúcich sa likvidácie.

11 Technické údaje

	CF35	CF40
Pripájacie napätie:	12/24 V \equiv i 100–240 V \sim	
Menovitý prúd:		
– 12 V \equiv :	6,0 A	6,0 A
– 24 V \equiv :	3,0 A	3,0 A
– 100–240 V \sim :	1,3 až 0,7 A	1,3 až 0,7 A
Chladiaci výkon:	+10 °C až –18 °C (+50 °F až 0 °F)	
Kategória:	1	1
Trieda energetickej účinnosti:	A+	A+
Energetická spotreba:	92 kWh/annum	101 kWh/annum
Užitočný obsah:	31 l	37 l
Klimatická trieda:	N, ST, T	N, ST, T
Teplota okolia:	+16 °C – +43 °C	+16 °C – +43 °C
Emisie zvuku:	45 dB(A)	45 dB(A)
Rozmery (Š x V x H) v mm:	580 x 385 x 360	580 x 445 x 360
Hmotnosť:	15 kg	16 kg

	CF50	CF60
Pripájacie napätie:	12/24 V \equiv und 100–240 V \sim	
Menovitý prúd:		
– 12 V \equiv :	7,0 A	7,0 A
– 24 V \equiv :	3,0 A	3,0 A
– 100–240 V \sim :	1,3 až 0,7 A	1,3 až 0,7 A
Chladiaci výkon:	+10 °C až –18 °C (+50 °F až 0 °F)	
Katégoria:	1	1
Trieda energetickej účinnosti:	A+	A+
Energetická spotreba:	110 kWh/annum	111 kWh/annum
Užitočný obsah:	47 l	57 l
Klimatická trieda:	N, ST, T	N, ST, T
Teplota okolia:	+16 °C – +43 °C	+16 °C – +43 °C
Emisie zvuku:	45 dB(A)	45 dB(A)
Rozmery (Š x V x H) v mm:	630 x 480 x 360	630 x 582 x 360
Hmotnosť:	18 kg	21,6 kg



POZNÁMKA

Od teploty okolia 32 °C (90 °F) sa už nedá dosiahnuť minimálna teplota.

Skúšky/certifikáty:



Chladiaci obvod obsahuje R134a.

130.com.ua

130.com.ua

GERMANY**Dometic WAECO International GmbH**

Hollefeldstraße 63 · D-48282 Emsdetten

☎ +49 (0) 2572 879-195 · 📠 +49 (0) 2572 879-322

Mail: info@dometic-waeco.de · Internet: www.dometic-waeco.de

AUSTRALIA**Dometic Australia Pty. Ltd.**1 John Duncan Court
Varsity Lakes QLD 4227

☎ +61 7 55076000

📠 +61 7 55076001

Mail: sales@dometic-waeco.com.au

AUSTRIA**Dometic Austria GmbH**Neudorferstrasse 108
2353 Guntramsdorf

☎ +43 2236 908070

📠 +43 2236 90807060

Mail: info@waeco.at

BENELUX**Dometic Benelux B.V.**Ecustraat 3
NL-4879 NP Etten-Leur

☎ +31 76 5029000

📠 +31 76 5029090

Mail: info@dometic.nl

DENMARK**Dometic Denmark A/S**Nordensvej 15, Taulov
DK-7000 Fredericia

☎ +45 75585966

📠 +45 75586307

Mail: info@waeco.dk

FINLAND**Dometic Finland OY**

Mestarintie 4

FIN-01730 Vantaa

☎ +358 20 7413220

📠 +358 9 7593700

Mail: info@dometic.fi

FRANCE**Dometic SAS**ZA du Pré de la Dame Jeanne
F-60128 Plailly

☎ +33 3 44633500

📠 +33 3 44633518

Commercial : info@dometic.fr

SAV/Technique : service@dometic.fr

HONG KONG**WAECO Impex Ltd.**Suites 2207-2211 · 22/F · Tower 1
The Gateway · 25 Canton Road,

Tsim Sha Tsui · Kowloon

☎ +852 24611386

📠 +852 24665553

Mail: info@dometic-waeco.com.hk

HUNGARY**Dometic Plc. Sales Office**

Kerékgyártó u. 5.

H-1147 Budapest

☎ +36 1 468 4400

📠 +36 1 468 4401

Mail: budapest@dometic.hu

ITALY**Dometic Italy S.r.l.**

Via Virgilio, 3

I-47100 Forlì

☎ +39 0543 754901

📠 +39 0543 756631

Mail: info@dometic.it

NORWAY**Dometic Norway AS**

Skolmar 24

N-3232 Sandefjord

☎ +47 33428450

📠 +47 33428459

Mail: firmapost@waeco.no

POLAND**Dometic Poland Sp. z o.o.**

Ul. Puławska 435A

02-801 Warszawa

☎ +48 22 414 32 00

📠 +48 22 414 32 01

Mail: info@dometic.pl

RUSSIA**Dometic RUS LLC**Komsomolskaya square 6-1
107140 Moscow

☎ +7 495 780 79 39

📠 +7 495 916 56 53

Mail: info@dometic.ru

SLOVAKIA**Dometic Slovakia Sales Office Bratislava**

Nádražná 34/A

SK-900 28 Ivanka pri Dunaji

☎/📠 +421 2 45 529 680

Mail: bratislava@dometic.com

SPAIN**Dometic Spain S.L.**Avda. Sierra del Guadarrama, 16
E-28691 Villanueva de la Cañada
Madrid

☎ +34 902 111 042

📠 +34 900 100 245

Mail: info@dometic.es

SWEDEN**Dometic Scandinavia AB**

Gustaf Melins gata 7

S-42131 Västra Frölunda (Göteborg)

☎ +46 31 7341100

📠 +46 31 7341101

Mail: info@waeco.se

SWITZERLAND**Dometic Switzerland AG**

Riedackerstrasse 7a

CH-8153 Rümlang (Zürich)

☎ +41 44 8187171

📠 +41 44 8187191

Mail: info@dometic-waeco.ch

TAIWAN**WAECO Impex Ltd.**

Taipei Office

9F.-10, No. 1180, Zhongzheng Rd.,
Zhonghe Dist., New Taipei City 23586

☎ +886 2 22237225

📠 +886 2 81926742

Mail: marketing@waeco.com.tw

UNITED KINGDOM**Dometic UK Ltd.**

Dometic House · The Brewery

Blandford St. Mary

Dorset DT11 9LS

☎ +44 844 626 0133

📠 +44 844 626 0143

Mail: sales@dometic.co.uk

UNITED ARAB EMIRATES**Dometic Middle East FZCO**

P. O. Box 17860

S-D 6, Jebel Ali Freezone

Dubai

☎ +971 4 883 3858

📠 +971 4 883 3868

Mail: info@dometic.ae

UNITED STATES OF AMERICA**Dometic Marine Division**2000 N. Andrews Ave. Extension
Pompano Beach, FL 33069 USA

☎ +1 954 973 2477

📠 +1 954 979 4414

Mail: marinesales@dometicusa.com

