



ТЕЛЕФОНЫ

(044) 360-7-130
(050) 336-0-130
(063) 788-0-130
(067) 233-0-130
(068) 282-0-130

130
COM.UA

Интернет-магазин
автотоваров



ICO

294-0-130
597-0-130

SKYPE
km-130

АВТОМАГНИТОЛЫ — Магнитолы • Медиа-ресиверы и станции • Штатные магнитолы • CD/DVD чейнджеры • FM-модуляторы/USB адаптеры • Flash память • Переходные рамки и разъемы • Антенны • Аксессуары | **АВТОЗВУК** — Акустика • Усилители • Сабвуферы • Процессоры • Кроссоверы • Наушники • Аксессуары | **БОРТОВЫЕ КОМПЬЮТЕРЫ** — Универсальные компьютеры • Модельные компьютеры • Аксессуары | **GPS НАВИГАТОРЫ** — Портативные GPS • Встраиваемые GPS • GPS модули • GPS трекеры • Антенны для GPS навигаторов • Аксессуары | **ВИДЕОУСТРОЙСТВА** — Видеорегистраторы • Телевизоры и мониторы • Автомобильные ТВ тюнеры • Камеры • Видеомодули • Транскодеры • Автомобильные ТВ антенны • Аксессуары | **ОХРАННЫЕ СИСТЕМЫ** — Автосигнализации • Мотосигнализации • Механические блокираторы • Имобилайзеры • Датчики • Аксессуары | **ОПТИКА И СВЕТ** — Ксенон • Биксенон • Лампы • Светодиоды • Стробоскопы • Оптика и фары • Омыватели фар • Датчики света, дождя • Аксессуары | **ПАРКТРОНИКИ И ЗЕРКАЛА** — Задние парктроники • Передние парктроники • Комбинированные парктроники • Зеркала заднего вида • Аксессуары | **ПОДОГРЕВ И ОХЛАЖДЕНИЕ** — Подогревы сидений • Подогревы зеркал • Подогревы дворников • Подогревы двигателей • Автохолодильники • Автокондиционеры • Аксессуары | **ТЮНИНГ** — Виброизоляция • Шумоизоляция • Тонировочная пленка • Аксессуары | **АВТОАКСЕССУАРЫ** — Радар-детекторы • Громкая связь Bluetooth • Стеклоподъемники • Компрессоры • Звуковые сигналы, СГУ • Измерительные приборы • Автопылесосы • Автокресла • Разное | **МОНТАЖНОЕ ОБОРУДОВАНИЕ** — Установочные комплекты • Обивочные материалы • Декоративные решетки • Фазоинверторы • Кабель и провод • Инструменты • Разное | **ПИТАНИЕ** — Аккумуляторы • Преобразователи • Пуско-зарядные устройства • Конденсаторы • Аксессуары | **МОРСКАЯ ЭЛЕКТРОНИКА И ЗВУК** — Морские магнитолы • Морская акустика • Морские сабвуферы • Морские усилители • Аксессуары | **АВТОХИМИЯ И КОСМЕТИКА** — Присадки • Жидкости омывателя • Средства по уходу • Полироли • Ароматизаторы • Клеи и герметики | **ЖИДКОСТИ И МАСЛА** — Моторные масла • Трансмиссионные масла • Тормозные жидкости • Антифризы • Технические смазки



В магазине «130» вы найдете и сможете купить в Киеве с доставкой по городу и Украине практически все для вашего автомобиля. Наши опытные консультанты предоставят вам исчерпывающую информацию и помогут подобрать именно то, что вы ищете. Ждем вас по адресу

<http://130.com.ua>

FOR CAR USE ONLY/NUR FÜR AUTOMOBIL GEBRAUCH/POUR APPLICATION AUTOMOBILE UNIQUEMENT/PARA USO EN AUTOMÓVILES/SOLO PER L'UTILIZZO IN AUTOMOBILE/ENDAST FÖR BILBRUK/ALLEEN VOOR GEBRUIK IN DE AUTO/ТОЛЬКО ДЛЯ ИСПОЛЬЗОВАНИЯ В АВТОМОБИЛЯХ/DO UŻYCIA TYLKO W SAMOCHODZIE/ΓΙΑ ΧΡΗΣΗ ΜΟΝΟ ΣΕ ΑΥΤΟΚΙΝΗΤΟ



Digital Media Receiver

iDA-X305S



iPhone 3GS
16GB 32GB



iPhone 3G
8GB 16GB



iPhone
4GB 8GB 16GB



iPod touch
2nd generation
8GB 16GB 32GB 64GB



iPod touch
1st generation
8GB 16GB 32GB



- **OWNER'S MANUAL**
Please read before using this equipment.
- **BEDIENUNGSANLEITUNG**
Lesen Sie diese Bedienungsanleitung bitte vor Gebrauch des Gerätes.
- **MODE D'EMPLOI**
Veuillez lire avant d'utiliser cet appareil.
- **MANUAL DE OPERACIÓN**
Léalo antes de utilizar este equipo.
- **ISTRUZIONI PER L'USO**
Si prega di leggere prima di utilizzare il attrezzatura.
- **ANVÄNDARHANDLEDNING**
Innan du använder utrustningen bör du läsa igenom denna användarhandledning.
- **GEBRUIKERSHANDLEIDING**
Lees deze aanwijzingen aandachtig alvorens dit toestel te gebruiken.
- **РУКОВОДСТВО ПО ЭКСПЛУАТАЦИИ**
Прочтите настоящее руководство перед началом использования оборудования.
- **INSTRUKCJA OBSŁUGI**
Prosimy zapoznać się z tą instrukcją przed przystąpieniem do użytkowania urządzenia.
- **ΕΓΧΕΙΡΙΔΙΟ ΧΡΗΣΤΗ**
Παρακαλούμε διαβάστε το πριν χρησιμοποιήσετε τη συσκευή.

ALPINE ELECTRONICS MARKETING, INC.
1-1-8 Nishi Gotanda,
Shinagawa-ku,
Tokyo 141-0031, Japan
Phone 03-5496-8231

ALPINE ELECTRONICS OF AMERICA, INC.
19145 Gramercy Place, Torrance,
California 90501, U.S.A.
Phone 1-800-ALPINE-1 (1-800-257-4631)

ALPINE ELECTRONICS OF CANADA, INC.
777 Superstest Road, Toronto,
Ontario M3J 2M9, Canada
Phone 1-800-ALPINE-1 (1-800-257-4631)

ALPINE ELECTRONICS OF AUSTRALIA PTY. LTD.
161-165 Princes Highway, Hallam
Victoria 3803, Australia
Phone 03-8787-1200

ALPINE ELECTRONICS GmbH
Wilhelm-Wagenfeld-Str. 1-3, 80807 München, Germany
Phone 089-32 42 640

ALPINE ELECTRONICS OF U.K. LTD.
Alpine House
Fletchamstead Highway, Coventry CV4 9TW, U.K.
Phone 0870-33 33 763

ALPINE ELECTRONICS FRANCE S.A.R.L.
(RCS PONTOISE B 338 101 280)
98, Rue de la Belle Etoile, Z.I. Paris Nord II,
B.P. 50016, 95945 Roissy Charles de Gaulle
Cedex, France
Phone 01-48638989

ALPINE ITALIA S.p.A.
Viale C. Colombo 8, 20090 Trezzano
Sul Naviglio (MI), Italy
Phone 02-484781

ALPINE ELECTRONICS DE ESPAÑA, S.A.
Portal de Gamarra 36, Pabellón, 32
01013 Vitoria (Alava)-APDO 133, Spain
Phone 945-283588

ALPINE ELECTRONICS (BENELUX) GmbH
Leuvensesteenweg 510-B6,
1930 Zaventem, Belgium
Phone 02-725-13 15

Designed by ALPINE Japan
68-13530Z40-A

EN

DE

FR

ES

IT

SE

NL

RU

PL

GR

130.com.ua

TRIA International, Ltd.

эксклюзивный дистрибьютор

<http://www.tria.ru>

Main office:

185 North Redwood Drive, ste 120,
San Rafael California 94903 USA

Tel.: 415.444.0820

Fax.: 415.499.8120

Представительство в России:

Россия, 109088, Москва,

ул. Угрешская, 14,

стр.1, офис 414

Тел.: 7 495. 221.6465

Факс.: 7 495. 221.6073

Гарантийный ремонт

СЕРВИС-ЦЕНТР “СтудиоСаунд Сервис”

Россия, г. Москва, 115201, Каширский проезд, д. 17,
стр. 22, ворота 5

Тел.: 7 495. 787.88.02

ООО “Спектрум Саунд”

Эксклюзивный импортер

Россия, Москва, 115088, 2-й Южнопортовый
проезд, д. 33, стр. 1.

Тел.: 7 495. 642.08.08

Факс.: 7 495. 775.59.65

Содержание

Руководство по использованию

ПРЕДУПРЕЖДЕНИЕ

ПРЕДУПРЕЖДЕНИЕ	3
ВНИМАНИЕ!	3
МЕРЫ ПРЕДОСТОРОЖНОСТИ	3

Работа с регулятором Double Action (двойного действия)

Обычный способ	5
Альтернативный способ	5

Приступая к работе

Список компонентов	6
Включение и выключение питания	6
Снятие и установка передней панели	6
Первоначальный запуск системы	6
Настройка уровня громкости	6
Настройка времени и календаря	7
Отображение календаря и времени	7

Радио

Просмотр дисплея	8
Прослушивание радио	8
Предварительная настройка станций вручную	8
Автоматическая предварительная настройка станций	8
Настройка предварительно настроенных станций	8

RDS

Установка режима приема RDS и прием RDS-станций	9
Прием региональных (местных) RDS-станций	9
Режим PI SEEK	9
Настройка приема в режимеPTY31 (экстренная радиопередача)	10
Автоматическая настройка времени	10
Прием информации о трафике	10
Настройка типа программы (PTY)	10
Прием информации о трафике во время воспроизведения iPod/iPhone или прослушивания радио	11
Настройка приоритетов трансляции новостей	11

Отображение передаваемого радиостанцией текста	11
--	----

iPod/iPhone

Просмотр дисплея	12
Воспроизведение	12
Поиск нужной композиции/названия	13
Функция пропуска страницы/функция пропуска по алфавиту/функция пропуска указанного процента списка композиций	13
Поиск по памяти	13
Функция вверх/вниз	14
Воспроизведение в случайном порядке	14
Воспроизведение всех композиций в случайном порядке	14
Повторное воспроизведение	14
Изменение содержимого экрана	14

USB-накопитель/переносной аудиоплеер/CD-чейнджер

Просмотр дисплея	15
Воспроизведение	16
Выбор диска (Чейнджер) (дополнительно)	16
Выбор нескольких чейнджеров (продаются отдельно)	16
Выберите нужную папку (Folder up/down) (MP3/WMA/AAC)	16
Многokратное воспроизведение	17
M.I.X. (воспроизведение в случайном порядке)	17
Поиск номера композиции CD (только для CD-чейнджер)	17
Поиск по имени файла/папки (данные MP3/WMA/AAC)	18
Режим USB-накопителя	18
Режим переносного аудиоплеера	18
Режим чейнджера MP3	18
О форматах MP3/WMA/AAC	18

Настройка звука

Настройка СНЧ-динамика/низких/высоких частот/баланса (между левым и правым каналами)/микширования (между фронтом и тылом)/тонкомпенсации/обхода темброблока	20
Настройка регулировки низких частот	20
Настройка регулировки высоких частот (Treble Control)	21
Настройка фильтра высоких частот	21

Включение/отключение режима Subwoofer (ON/OFF)	21
---	----

Меню SETUP

Настройка BLUETOOTH

Настройка соединения BLUETOOTH (BLUETOOTH IN)	22
--	----

Общие настройки

Настройка отображения часов (Clock Mode)	22
Настройка формата представления календаря (Calendar Type)	22
Подключение MP3-чейнджера (Play Mode)	22
Функция звукового сопровождения (Beeper)	22
Включение/отключение режима Mute (Int Mute)	23
Настройка обхода темброблока при подключении внешних устройств (Int Audio)	23
Установка имени чейнджера (CHG Name)	23
Настройка режима AUX (V-Link)	23
Настройка режима AUX+	23
Регулировка уровня AUX+ (AUX+ IN GAIN)	23
Подключение к внешнему усилителю (Power IC)	23
Настройка языка (Language)	23
Демонстрационный режим (Demo)	23
Настройка адаптивного интерфейса рулевого управления (Steering)	24

Настройки дисплея

Изменение цвета подсветки (Illumination)	24
Регулировка подсветки (Dimmer)	24
Настройка подсветки дисплея (Dimmer Level)	24
Настройка прокрутки (Text Scroll)	24
Выбор типа обоев дисплея (BGV Select)	24
Настройка цвета обоев (BGV Color)	24
Загрузка обоев (BGV Download)	24

Настройка iPod/iPhone

Настройка режима поиска iPod/iPhone	25
--	----

Настройка тюнера

Изменение языка отображения РТУ (PTY Language)	25
Регулировка уровней сигналов источников (FM Level)	25

Настройка звука

Хранение данных регулировки звука (User Preset)	25
Вызов сохраненных данных регулировки звуча	25

Включение/выключение (ON/OFF) режима Media Xpander (MX)	25
Настройка уровня MX (MX Level Adjustment)	25
Включение и выключение СНЧ-динамика (Subwoofer)	25
Настройка СНЧ-динамика (Subwoofer System)	25

Работа с процессором IMPRINT (продается отдельно)

Настройка режима MultEQ	26
Настройка акустических параметров в ручном режиме (Manual)	26
Включение/выключение (ON/OFF) режима Media Xpander (MX)	27
Настройка уровня MX	27
Предварительные настройки эквалайзера (Factory's EQ)	27
Включение/отключение режима Subwoofer (ON/OFF)	27
Настройка системы СНЧ-динамика (Subwoofer)	27
Настройка фазы СНЧ-сигнала (Subwoofer)	27
Настройка канала СНЧ-динамика (Subwoofer)	27
Настройка крутизны среза высокочастотного динамика (Tweeter)	27
Настройка режима эквалайзера	27
Настройка типа фильтра	28
Настройка коррекции (Time Correction Unit)	28
Настройка акустического поля	28
Настройка кривой параметрического эквалайзера	28
Настройка кривой графического эквалайзера	28
Настройка временной коррекции (Time Correction)	29
Настройка частоты раздела (Crossover)	29
Хранение и вызов из памяти данных регулировки	30
Временная коррекция	31
Частота раздела (Crossover)	32

Информация

При возникновении трудностей	33
Спецификация	36

Установка и соединения

Предупреждение	37
Осторожно	37
Меры предосторожности	37
Установка	38
Соединения	40

Руководство по использованию

ПРЕДУПРЕЖДЕНИЕ

ПРЕДУПРЕЖДЕНИЕ

Этот символ обозначает важные инструкции. Их несоблюдение может привести к серьезному телесному повреждению или смерти.

НЕ ПРЕДПРИНИМАЙТЕ НИКАКИХ ДЕЙСТВИЙ, КОТОРЫЕ МОГУТ ОТВЛЕЧЬ ВАС ОТ БЕЗОПАСНОГО ВОЖДЕНИЯ АВТОМОБИЛЯ.

Любые действия, отвлекающие внимание на продолжительный срок, должны выполняться только после полной остановки. Перед выполнением таких действий всегда останавливайте автомобиль в безопасном месте. Несоблюдение этого требования может привести к аварии.

ПОДДЕРЖИВАЙТЕ ГРОМКость НА УРОВНЕ, ПОЗВОЛЯЮЩЕМ СЛЫШАТЬ ВНЕШНИЕ ЗВУКИ ВО ВРЕМЯ ДВИЖЕНИЯ.

Чрезмерно высокий уровень громкости, заглушающий такие звуки, как сирены автомобилей аварийной службы и дорожные предупредительные сигналы (при пересечении ж/д путей и т.д.), может быть опасным и привести к аварии. ИСПОЛЬЗОВАНИЕ ВЫСОКОГО УРОВНЯ ГРОМКОСТИ В АВТОМОБИЛЕ МОЖЕТ ТАКЖЕ ВЫЗЫВАТЬ ДЕФЕКТ СЛУХА.

КАК МОЖНО МЕНЬШЕ ОТВЛЕКАЙТЕСЬ НА ПРОСМОТР ДИСПЛЕЯ ВО ВРЕМЯ ВОЖДЕНИЯ.

Просмотр экрана может отвлечь водителя от управления автомобилем и привести к несчастному случаю.

НЕ РАЗБИРАТЬ И НЕ ИЗМЕНЯТЬ.

Это может вызывать аварийную ситуацию, возгорание или удар электрическим током.

ИСПОЛЬЗОВАТЬ ТОЛЬКО В АВТОМОБИЛЯХ С ЗАЗЕМЛЕНИЕМ ОТРИЦАТЕЛЬНОГО ПОЛЮСА НА 12 ВОЛЬТ.

(В случае сомнений проконсультируйтесь у своего дилера.) Несоблюдение этого требования может привести к возникновению огня и т.п.

ХРАНИТЕ НЕБОЛЬШИЕ ОБЪЕКТЫ, ТАКИЕ КАК БАТАРЕИ, В НЕДОСТУПНЫХ ДЛЯ ДЕТЕЙ МЕСТАХ.

Глотание таких объектов может нанести серьезную травму. Если ребенок проглотил подобный объект, немедленно обратитесь к врачу.

ПРИ ЗАМЕНЕ ПРЕДОХРАНИТЕЛЕЙ ИСПОЛЬЗУЙТЕ ТОЛЬКО АНАЛОГИЧНЫЕ ПО НОМИНАЛУ.

Несоблюдение этого требования может привести к возгоранию и поражению электрическим током.

НЕ ЗАКРЫВАЙТЕ ВЕНТИЛЯЦИОННЫЕ ОТВЕРСТИЯ ИЛИ ПАНЕЛИ РАДИАТОРА.

В противном случае возможен нагрев внутренних деталей, который может привести к возгоранию.

ИСПОЛЬЗУЙТЕ ЭТОТ ПРОДУКТ ТОЛЬКО ДЛЯ АВТОМОБИЛЕЙ С БОРТОВОЙ СЕТЬЮ НАПРЯЖЕНИЕМ 12 В.

Неправильное использование может привести к возгоранию, поражению электрическим током или другим травмам.

ВНИМАНИЕ!

Этот символ обозначает важные инструкции. Их несоблюдение может привести к травме или повреждению материальной собственности.

ПРИ ВОЗНИКНОВЕНИИ ПРОБЛЕМ, НЕМЕДЛЕННО ПРЕКРАТИТЕ ИСПОЛЬЗОВАНИЕ ПРОДУКТА.

В противном случае это может привести к получению травмы или повреждению продукта. Верните продукт своему авторизованному дилеру Alpine или в ближайший сервисный центр Alpine для ремонта.

МЕРЫ ПРЕДОСТОРОЖНОСТИ

Очистка продукта

Используйте мягкую сухую тряпку для периодической очистки данного продукта. Для удаления более серьезных пятен намочите тряпку, используя только воду. При использовании других средств можно растворить краску или повредить пластик.

Температура

Прежде чем включать устройство, убедитесь, что внутри автомобиля температура находится в диапазоне от -10°C до $+60^{\circ}\text{C}$.

Техническое обслуживание

При возникновении проблем не пытайтесь отремонтировать устройство самостоятельно. Верните продукт своему дилеру Alpine или в ближайший сервисный центр Alpine для ремонта.

Место установки

Убедитесь в том, что в месте установки устройство iDA-X305S не будет подвергаться следующим воздействиям:

- прямые солнечные лучи и тепло;
- высокая влажность и вода;
- чрезмерная запыленность;
- чрезмерная вибрация.

Защита USB-разъема

- К USB-разъему данного устройства можно подключать только устройство iPod/iPhone, USB-накопитель или переносной аудиоплеер. Корректная работоспособность прочих USB-устройств не гарантируется.
- При использовании USB-разъема к устройству можно подключать только прилагаемый кабель для разъема. USB-концентратор не поддерживается.
- При подключении USB-накопителей некоторых типов устройство может не работать, либо некоторые функции могут быть недоступны.
- Это устройство может воспроизводить аудиофайлы форматов MP3/WMA/AAC.
- При этом наименования исполнителей/композиций могут отображаться некорректно.

ВНИМАНИЕ!

Компания Alpine не несет ответственности за потерю данных и т.п., даже если данные были потеряны при эксплуатации этого изделия.

Обращение с USB-накопителями

- Это устройство можно использовать для работы с устройствами памяти, поддерживающими протокол USB Mass Storage Class (MSC). Поддерживаются аудиофайлы форматов MP3, WMA и AAC.
- Корректная работа USB-накопителя не гарантируется. Используйте USB-накопитель в соответствии с условиями лицензионного соглашения. Внимательно ознакомьтесь с инструкций по использованию USB-накопителя.
- Не допускайте использования или хранения устройства в условиях: прямых солнечных лучей или повышенной температуры; повышенной влажности или в условиях воздействия разъедающих веществ.
- Подключайте USB-накопитель так, чтобы он не мешал вождению.
- USB-накопитель может работать некорректно в условиях высоких или низких температур.
- Используйте только сертифицированные USB-накопители. Помните, что даже сертифицированные USB-накопители в зависимости от типа или состояния могут работать некорректно.
- Устройство может некорректно отображать или воспроизводить композиции, записанные на USB-накопителях со специальными параметрами или в некоторых состояниях памяти, либо при использовании некоторых программ кодирования данных.
- Файлы с защитой от копирования (использующие одну из технологий управления правами на цифровые данные DRM (Digital Rights Management)) не удастся воспроизвести с помощью данного устройства. В это ограничение также включены файлы формата WMA с технологией управления правами на цифровые данные DRM (Digital Rights Management) и файлы формата AAC, приобретенные в сети iTunes Store.
- Запуск воспроизведения файлов с USB-накопителя происходит с некоторой задержкой. Если на USB-накопителе записан файл незвуковых форматов, то для запуска его воспроизведения или поиска может потребоваться значительное время.
- Это устройство может воспроизводить файлы с расширениями “mp3”, “wma” или “m4a”.
- Не присваивайте файлам аудиоданных расширения, не соответствующие звуковым форматам. Это устройство не сможет распознать данные незвуковых форматов. При воспроизведении таких файлов в динамиках может присутствовать шум, который может привести к неисправности динамиков и/или усилителей.
- Рекомендуется сохранять резервные копии важных данных на жестком диске компьютера.
- Не извлекайте USB-устройство из разъема во время воспроизведения записанных на нем файлов. Перед тем как извлечь USB-устройство из разъема, выберите источник другого типа с помощью селектора SOURCE.

Обращение с переносным аудиоплеером

- Это устройство можно использовать для работы с переносным аудиоплеером, оснащенным интерфейсом USB. Поддерживаются аудиофайлы форматов MP3 и WMA.
- Корректная работа переносного аудиоплеера не гарантируется. Используйте переносной аудиоплеер в соответствии с условиями лицензионного соглашения. Внимательно ознакомьтесь с инструкцией по использованию переносного аудиоплеера.
- Не допускайте использования или хранения устройства в условиях: прямых солнечных лучей или повышенной температуры; повышенной влажности или в условиях воздействия разъедающих веществ.
- Подключайте переносной аудиоплеер так, чтобы он не мешал вождению.
- Переносной аудиоплеер может работать некорректно в условиях высоких или низких температур.

- Устройство может некорректно отображать или воспроизводить композиции, записанные на переносном аудиоплеере со специальными параметрами или в некоторых состояниях памяти, либо при использовании некоторых программ кодирования данных.
- Если аудиоплеер может работать в режимах MSC и MTP, выберите режим MTP.
- Возможно, переносной аудиоплеер, в котором данные хранятся в массовой памяти USB, не удастся воспроизвести на этом устройстве.
- В зависимости от настроек переносного аудиоплеера массовая память USB может не поддерживаться. Информацию о настройках см. в руководстве пользователя плеера.
- На этом устройстве можно воспроизводить файлы формата MP3/WMA, синхронизированные с проигрывателем Windows Media Player (версии 10 или 11) и затем отправленные на плеер. Можно воспроизвести файлы с расширением “mp3” или “wma”.
- Если синхронизация данных с помощью проигрывателя Windows Media Player не была выполнена, и для их отправки на устройство выбран другой способ, возможно, не удастся воспроизвести эти файлы корректно.
- Устройство поддерживает формат WMDRM10.
- Файлы с защитой от копирования не могут быть воспроизведены на этом устройстве.
- Рекомендуется сохранять резервные копии важных данных на жестком диске компьютера.
- Не извлекайте USB-устройство из разъема во время воспроизведения записанных на нем файлов. Перед тем как извлечь USB-устройство из разъема, выберите источник другого типа с помощью селектора SOURCE.

Работа с регулятором Double Action (двойного действия)

Регулятор Double Action (двойного действия)

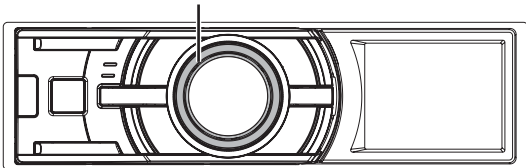

Существует два способа использования регулятора Double Action.

Обычный способ

Поверните регулятор Double Action влево или вправо.

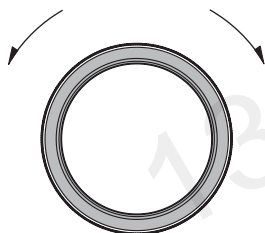

Настройка громкости и пролистывание элементов.

Альтернативный способ

Вдавите внешнее кольцо и поверните регулятор Double Action влево или вправо.

Если отжать регулятор Double Action, содержимое экрана изменится.

Нажмите регулятор Double Action.

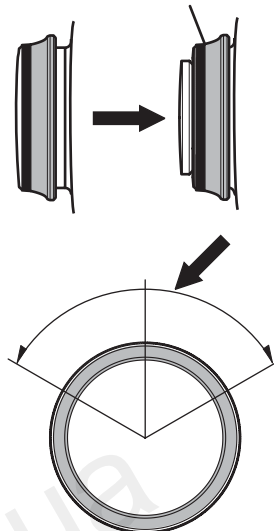

Результат действия зависит от выбранного режима. Нажатие и последующий поворот регулятора Double Action влево или вправо последовательно меняет элементы/содержимое экрана.

Приступая к работе

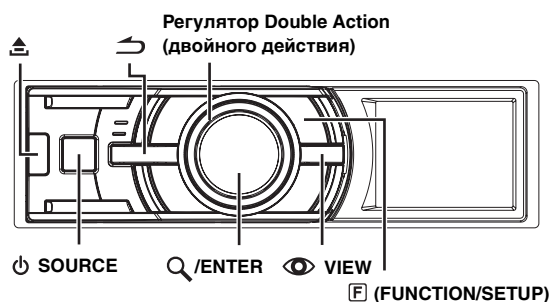

Список компонентов

- Радиоприемник с возможностью подключения цифровых носителей.....1
- Кабель питания.....1
- Монтажная корзина.....1
- Чехол для переноски.....1
- Передняя панель.....1
- USB-кабель.....1
- Интерфейсный кабель iPod Dock.....1
- Резиновый колпачок.....1
- Болт с шестигранной головкой.....1
- Винт (M5x8).....4
- Руководство пользователя.....1 комплект

Включение и выключение питания

Нажмите кнопку **☰ SOURCE**, чтобы включить питание устройства.

- Устройство можно включить, нажав любую другую кнопку, кроме **☰** (Снятие панели), **Регулятора Double Action** и **👁 VIEW**. Устройство автоматически включается при подключении iPod/iPhone или USB-накопителя.

Нажмите и удерживайте кнопку **☰ SOURCE** не менее 2 секунд, чтобы выключить питание устройства.

Снятие и установка передней панели

Снятие

- 1 Выключите питание устройства.
- 2 Нажимайте кнопку **☰** (Снятие панели) в нижнем левом углу, пока не выдвинется передняя панель.
- 3 Возьмитесь за левую часть передней панели и извлеките ее.

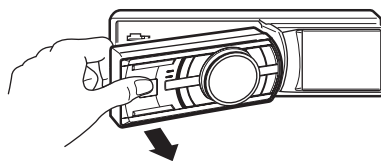

- При обычном использовании передняя панель может нагреться (особенно клеммы разъемов с обратной стороны передней панели). Это не является неисправностью.
- Чтобы защитить переднюю панель, положите ее в комплектный чехол для переноски.

Установка

- 1 Вставьте правую сторону передней панели в основной блок. Выровняйте бороздку на передней панели по отношению к соответствующим проекциям на основном блоке.
- 2 Нажимайте на левую сторону передней панели, пока она надежно не встанет в основном блоке.

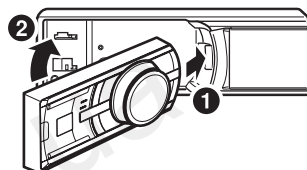

- Перед установкой панели убедитесь в отсутствии грязи или пыли на клеммах разъемов или посторонних объектов между панелью и основным блоком.
- Осторожно закройте переднюю панель. Держите ее за боковые стороны, чтобы избежать случайного нажатия кнопок.

Первоначальный запуск системы

Обязательно нажимайте переключатель RESET при первоначальном использовании устройства, после замены автомобильного аккумулятора и т.п.

- 1 Выключите питание устройства.
- 2 Нажмите кнопку **☰** (Снятие панели), чтобы открыть переднюю панель.
- 3 Нажмите RESET, используя ручку или подобный остроконечный объект.



Настройка уровня громкости

Поворачивая регулятор Double Action, настройте требуемый уровень громкости.

Настройка времени и календаря

- 1 **Нажмите и удерживайте кнопку F (FUNCTION/SETUP) не менее 2 секунд, чтобы включить режим настройки (SETUP).**
- 2 **Поверните регулятор Double Action, чтобы выбрать “General”, и нажмите Q /ENTER.**
BLUETOOTH \leftrightarrow General \leftrightarrow Display \leftrightarrow iPod \leftrightarrow Tuner \leftrightarrow Audio
- 3 **Поверните регулятор Double Action, чтобы выбрать “Clock Adjust”, и нажмите Q /ENTER.**
Активируется режим настроек календаря. После установки года перейдите к шагу 5.
- 4 **Поверните регулятор Double Action, чтобы выбрать год, месяц, день, часы и минуты и выполнить необходимые настройки.**
- 5 **Нажмите Q /ENTER.**
Активируется режим настроек календаря, и значение года будет мигать. (Если выбран параметр “год.”)
- 6 **Поверните регулятор Double Action, чтобы установить год, и нажмите Q /ENTER.**
Настройка года завершена. (Если выбран параметр “год.”)
- 7 **Выполните вышеописанные действия с 4 по 6 для настройки значений месяца, числа, часов и минут.**
- 8 **Нажмите и удерживайте кнопку S не менее 2 секунд, чтобы вернуться к обычному режиму.**
 - Настройка возможна, только если для режима автоматической настройки часов Auto Clock установлено значение OFF (Выкл.). См. раздел “Автоматическая настройка времени” (стр. 10).
 - Нажмите S во время выполнения этой операции, чтобы вернуться в предыдущий режим.

Отображение календаря и времени

Нажмите кнопку VIEW .

Отобразятся календарь и время. Нажмите VIEW еще раз, чтобы вернуться к обычному режиму.



- Если в режиме приоритетного отображения времени выбрать какую-либо функцию тюнера или устройства iPod/iPhone, то отображение показаний времени будет мгновенно отключено. Наименование выбранной функции будет отображаться в течение 5 секунд, после чего на экране снова будут отображены показания времени.
- Если выбран режим RDS, можно отобразить текст, передаваемый радиостанцией. См. раздел “Отображение передаваемого радиостанцией текста” (стр. 11).
- Если iPod/iPhone подсоединен, на экране можно отобразить обложку альбома. См. раздел “Изменение содержимого экрана” (стр. 14)
- В режиме Auxiliary/Auxiliary+ индикация Calendar/Time не отображается.

Управление с дистанционного пульта

Направьте дополнительный передатчик пульта ДУ на приемный датчик.

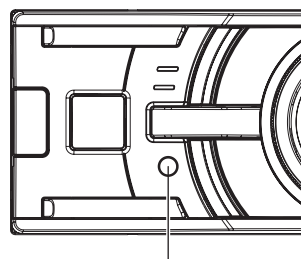

ИК-приемник пульта ДУ

Радио

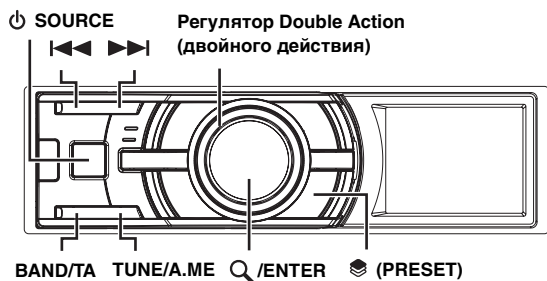

Просмотр дисплея

<Пример дисплея с экраном радио>



- 1 Отображение режима
- 2 Номер предварительной настройки
- 3 Громкость
- 4 Режим настройки
- 5 Частота
- 6 Индикатор RDS

Прослушивание радио

1 Нажмите **☺ SOURCE**, чтобы выбрать режим TUNER.

2 Нажимайте кнопку **BAND/TA** несколько раз, пока не будет выбран нужный радиодиапазон.

FM-1 → FM-2 → FM-3 → MW → LW → FM-1

3 Нажмите **TUNE/A.ME**, чтобы выбрать режим настройки.

DX (удаленный режим) → Local (локальный режим) → Manual (ручной режим) → DX (удаленный режим)

• *Первым идет удаленный режим.*

удаленный режим:

Автоматически настраиваются станции с сильным и слабым сигналом (автоматическая настройка поиска).

Локальный режим:

Автоматически настраиваются только станции с сильным сигналом (автоматическая настройка поиска).

Ручной режим:

Частота настраивается вручную с некоторым шагом (ручная настройка).

4 Нажмите кнопку **◀◀** или **▶▶**, чтобы настроиться на нужную станцию.

При удерживании кнопки **◀◀** или **▶▶** частота меняется непрерывно.

Предварительная настройка станций вручную

- 1** Выберите радиодиапазон и настройте радиостанцию, которую хотите сохранить в памяти.
- 2** Нажмите **(PRESET)**.
Появляется экран предварительной настройки.
- 3** Поворачивая регулятор **Double Action**, выберите номер предварительной настройки.
- 4** Нажмите и удерживайте кнопку **Q/ENTER** не менее 2 секунд.
Частота выбранной станции сохраняется.
На экране отображается диапазон, номер кнопки предварительной настройки и сохраненная частота станции.

- В памяти предварительной настройки может храниться до 30 станций (по 6 станций для каждого диапазона: FM-1, FM-2, FM-3, MW и LW).
- При сохранении станции в ячейку памяти, где записана текущая станция, частота текущей станции стирается и замещается частотой новой станции.
- *Вдавите внешнее кольцо и поверните регулятор Double Action влево или вправо на экране предварительной настройки, чтобы переключиться на другой диапазон.*

FM-1 ↔ FM-2 ↔ FM-3 ↔ MW ↔ LW ↔ FM-1

Выбрать требуемый радиодиапазон можно также, нажав кнопку **BAND/TA**.

Автоматическая предварительная настройка станций

1 Нажимайте кнопку **BAND/TA** несколько раз, пока не будет выбран нужный радиодиапазон.

2 Нажмите и удерживайте кнопку **TUNE/A.ME** не менее 2 секунд. Во время автоматического сохранения в память отображается индикация "Auto Memory". Тюнер автоматически выполняет поиск и сохраняет из выбранного диапазона 6 станций с сильным сигналом. Они привязываются к кнопкам предварительной настройки от 1 до 6 в порядке убывания уровня сигнала. После завершения процесса автоматического сохранения в память тюнер переходит к станции, закрепленной за первой кнопкой предварительной настройки.

• *Если не была сохранена ни одна станция, тюнер возвращается к исходной станции, которая прослушивалась до начала процедуры автоматического сохранения в память.*

Настройка предварительно настроенных станций

1 Нажимайте кнопку **BAND/TA** несколько раз, пока не будет выбран нужный радиодиапазон.

2 Нажмите **(PRESET)**.
Появляется экран предварительной настройки.

3 Поверните регулятор **Double Action**, чтобы выбрать радиостанцию.

4 Нажмите **Q/ENTER**.
На экране отображается диапазон, номер кнопки предварительной настройки и частота выбранной станции.

• *Вдавите внешнее кольцо и поверните регулятор Double Action влево или вправо на экране предварительной настройки, чтобы переключиться на другой диапазон.*

FM-1 ↔ FM-2 ↔ FM-3 ↔ MW ↔ LW ↔ FM-1

Выбрать требуемый радиодиапазон можно также, нажав кнопку **BAND/TA**.

RDS

Регулятор Double Action (двойного действия)

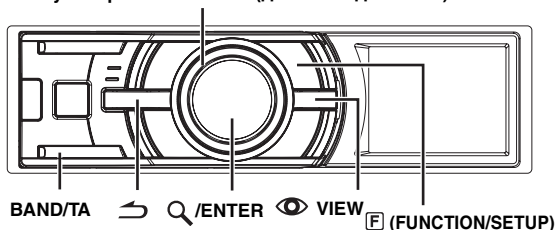

Установка режима приема RDS и прием RDS-станций

RDS (Radio Data System) — это система радиосообщения, использующая поднесущую частоту 57 кГц обычного FM-радиовещания. Функция RDS позволяет принимать различную информацию, например, сведения о трафике, названия станций, и автоматически подстраиваться к более сильному радиопередатчику, поддерживающему радиовещание той же программы.

- 1 Нажмите **F** (FUNCTION/SETUP), чтобы включить режим настройки функций.
- 2 Нажмите **Q/ENTER**, чтобы выбрать режим альтернативных частот **AF** (Alternative Frequency).
- 3 Поверните регулятор Double Action, чтобы установить значение **ON** (Вкл.), и нажмите **Q/ENTER**.
- 4 Нажмите **F** (FUNCTION/SETUP), чтобы включить режим RDS.

• В режиме “Настройка приема в режиме RPTY31 (экстренная радиопередача)” (см. стр. 10), если устройство принимает сигнал RPTY31 (экстренной радиопередачи), то на корпусе устройства автоматически отобразится индикация “ALARM”.

Цифровые данные RDS включают в себя следующее:

PI	Идентификация программ
PS	Сервисное название программы
AF	Список альтернативных частот
TR	Информация о трафике
TA	Дорожные сообщения
RPTY	Тип программы
EON	Радиосети с расширенными сервисными возможностями

Прием региональных (местных) RDS-станций

- 1 Нажмите и удерживайте кнопку **F** (FUNCTION/SETUP) не менее 2 секунд, чтобы включить режим настройки (SETUP).
- 2 Поверните регулятор Double Action, чтобы выбрать “Tuner”, и нажмите **Q/ENTER**.
BLUETOOTH ↔ General ↔ Display ↔ iPod ↔ Tuner ↔ Audio
- 3 Нажмите **Q/ENTER**, чтобы выбрать “Regional”.
- 4 Поверните регулятор Double Action, чтобы выбрать **ON** (Вкл.) или **OFF** (Выкл.), и нажмите **Q/ENTER**.
В режиме OFF устройство автоматически продолжает принимать сигнал соответствующей местной RDS-станции.
- 5 Нажмите и удерживайте кнопку **↶** не менее 2 секунд, чтобы вернуться к обычному режиму.

• Нажмите **↶** во время выполнения этой операции, чтобы вернуться в предыдущий режим.

Режим PI SEEK

- 1 Нажмите и удерживайте кнопку **F** (FUNCTION/SETUP) не менее 2 секунд, чтобы включить режим настройки (SETUP).
 - 2 Поверните регулятор Double Action, чтобы выбрать “Tuner”, и нажмите **Q/ENTER**.
BLUETOOTH ↔ General ↔ Display ↔ iPod ↔ Tuner ↔ Audio
 - 3 Поверните регулятор Double Action, чтобы выбрать “PI SEEK”, и нажмите **Q/ENTER**.
 - 4 Поверните регулятор Double Action, чтобы выбрать **ON** (Вкл.) или **OFF** (Выкл.), и нажмите **Q/ENTER**.
 - 5 Нажмите и удерживайте кнопку **↶** не менее 2 секунд, чтобы вернуться к обычному режиму.
- Нажмите **↶** во время выполнения этой операции, чтобы вернуться в предыдущий режим.

Настройка приема в режиме РТУ31 (экстренная радиопередача)

Включение/выключение (ON/OFF) режима РТУ31 (экстренной радиопередачи).

- 1 Нажмите и удерживайте кнопку **F** (FUNCTION/SETUP) не менее 2 секунд, чтобы включить режим настройки (SETUP).
 - 2 Поверните регулятор Double Action, чтобы выбрать "Tuner", и нажмите **Q/ENTER**.
BLUETOOTH ↔ General ↔ Display ↔ iPod ↔ Tuner ↔ Audio
 - 3 Поверните регулятор Double Action, чтобы выбрать "PTY31", и нажмите **Q/ENTER**.
 - 4 Поверните регулятор Double Action, чтобы выбрать ON (Вкл.) или OFF (Выкл.), и нажмите **Q/ENTER**.
Если переключатель установлен в положение ON (Вкл.), то экстренные радиопередачи принимаются независимо от источника. Во время приема сигнала отобразится индикация "ALARM".
 - 5 Нажмите и удерживайте кнопку **↵** не менее 2 секунд, чтобы вернуться к обычному режиму.
При приеме экстренной радиопередачи уровень громкости автоматически будет автоматически настроен в соответствии со значением, настроенным в режиме приема информации о трафике. Дополнительные сведения см. в разделе "Прием информации о трафике" на стр. 10.
- Нажмите **↵** во время выполнения этой операции, чтобы вернуться в предыдущий режим.

Автоматическая настройка времени

Если установить переключатель в положение ON (Вкл.), время будет автоматически настроено в соответствии с данными RDS.

- 1 Нажмите и удерживайте кнопку **F** (FUNCTION/SETUP) не менее 2 секунд, чтобы включить режим настройки (SETUP).
 - 2 Поверните регулятор Double Action, чтобы выбрать "Tuner", и нажмите **Q/ENTER**.
BLUETOOTH ↔ General ↔ Display ↔ iPod ↔ Tuner ↔ Audio
 - 3 Поверните регулятор Double Action, чтобы выбрать "Auto Clock", и нажмите **Q/ENTER**.
 - 4 Поверните регулятор Double Action, чтобы выбрать ON (Вкл.) или OFF (Выкл.), и нажмите **Q/ENTER**.
 - 5 Нажмите и удерживайте кнопку **↵** не менее 2 секунд, чтобы вернуться к обычному режиму.
- Нажмите **↵** во время выполнения этой операции, чтобы вернуться в предыдущий режим.

Прием информации о трафике

- 1 Нажмите и удерживайте кнопку **BAND/TA** не менее 2 секунд, должен загореться индикатор "TA".

Если приемник настроен на станцию, передающую информацию о трафике, горит индикатор "TR". Информацию о трафике можно получить, только если она транслируется в эфир. Если информация о трафике не транслируется в эфир, то устройство работает в режиме ожидания. Когда начинается трансляция информации о трафике, устройство автоматически принимает соответствующий сигнал и отображает информационный экран TRF. После завершения трансляции информации о трафике устройство автоматически переключается в режим ожидания.

- Если уровень сигнала, передающего информацию о трафике, падает ниже определенного уровня, устройство продолжает работать в режиме приема еще в течение 1 минуты. Если уровень сигнала остается ниже определенного уровня более 1 минуты, мигает индикатор "TA".
- Чтобы отказаться от прослушивания принимаемой информации о трафике, слегка нажмите кнопку **BAND/TA**, чтобы пропустить текущее сообщение о трафике. Режим TA остается включенным (ON), чтобы принять следующее сообщение о трафике.
- Если во время приема изменить уровень громкости, новое значение уровня будет запомнено. При следующем приеме информации о трафике уровень громкости автоматически будет настроен в соответствии с сохраненным значением.

Настройка типа программы (PTY)

- 1 Нажмите **F** (FUNCTION/SETUP), чтобы включить режим настройки функций.
- 2 Поверните регулятор Double Action, чтобы выбрать значение "PTY", и нажмите **Q/ENTER**, пока устройство находится в режиме Radio (FM). Появляется экран выбора режима PTY.
- 3 Поверните регулятор Double Action, чтобы выбрать тип программы.



- 4 Нажмите **Q/ENTER** после выбора типа программы, чтобы начать поиск станции с выбранным типом программы.
Индикатор типа выбранной программы мигает во время поиска и непрерывно горит, если станция найдена.
Если не найдено ни одной станции с выбранным типом программы (PTY), индикатор "NO PTY" будет отображаться в течение 10 секунд.
- Во время отображения типа программы можно выбрать язык. См. раздел "Изменение языка отображения РТУ (PTY Language)" (стр. 25).

Прием информации о трафике во время воспроизведения iPod/iPhone или прослушивания радио

1 Нажмите и удерживайте кнопку BAND/TA не менее 2 секунд, должен загореться индикатор “ТА”:

В случае начала трансляции информации о трафике устройство автоматически отключает звук iPod/iPhone/USB-накопителя/переносного аудиоплеера/CD-чейнджера или обычного FM-радиовещания. По окончании трансляции информации о трафике устройство автоматически возвращается к воспроизведению исходного источника сигнала до начала следующей трансляции информации о трафике.

Если не удается принять сигнал от станции, передающей информацию о трафике:

В режиме тюнера:
Если TP-сигнал не принимается более 1 минуты, мигает индикатор “ТА”.

В режиме iPod/iPhone/USB-накопителя/переносного аудиоплеера/CD-чейнджера:
Если больше не удается принять TP-сигнал, автоматически выбирается передающая информацию о трафике станция с другой частотой.

- Приемник оснащен функцией EON (радиосети с расширенными сервисными возможностями) для того, чтобы отслеживать дополнительные альтернативные частоты в списке AF. Во время приема RDS-станции EON горит индикатор “EON”. Если принимаемая станция не передает информацию о трафике, приемник автоматически настраивается на соответствующую станцию, транслирующую информацию о трафике по мере ее поступления.

2 Нажмите и удерживайте кнопку BAND/TA не менее 2 секунд, чтобы выключить режим приема информации о трафике. Индикатор “ТА” выключается.

Настройка приоритетов трансляции новостей

С помощью этой функции можно задавать приоритет трансляции программ новостей. Вы никогда не пропустите нужную программу новостей - устройство автоматически назначит ей приоритет начала трансляции и прервет трансляцию текущей программы. Эта функция работает в любом диапазоне, кроме длинных (LW) и средних волн (MW).

- 1 Нажмите **F** (FUNCTION/SETUP), чтобы активировать режим настройки функций в режиме приема FM-радиосигналов.
- 2 Поверните регулятор Double Action, чтобы выбрать “News”, и нажмите **Q/ENTER**.
- 3 Поверните регулятор Double Action, чтобы установить значение ON (Вкл.), и нажмите **Q/ENTER**.
- 4 Нажмите **↩**, чтобы вернуться к обычному режиму. На экране отображается индикатор “NEWS”.

- Если включена функция NEWS, то в отличие от функции TA, громкость не увеличивается автоматически.

Отображение передаваемого радиостанцией текста

Устройство позволяет отображать текстовые сообщения, передаваемые радиостанцией.

Нажмите кнопку **VIEW** в режиме приема FM-радиосигналов, чтобы выбрать функцию отображения радиотекста.

Содержимое экрана меняется при каждом нажатии данной кнопки.

Если есть PS (сервисное название программы)

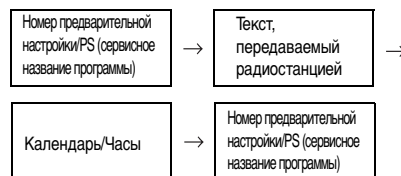

Если нет PS (сервисного названия программы)



- Если нет приема текстовых сообщений или устройство не может корректно принять текстовое сообщение, сообщения на экране отображаться не будут.

iPod/iPhone

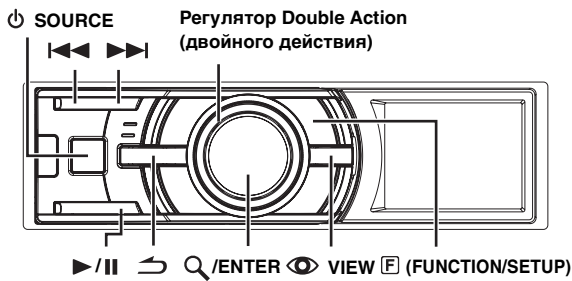

Если iPod/iPhone подключен к устройству iDA-X305S с помощью соответствующего кабеля, функции управления iPod/iPhone не работают.

- Управление функциями Интернета или телефона и т.д. на устройстве iPhone или iPod не удастся выполнить с этого аппарата, однако это можно осуществить с самого устройства iPhone или iPod touch.
- При подключении iPhone к устройству iDA-X305S его можно использовать как iPod. Для использования iPhone в качестве телефона с функцией "свободные руки" требуется дополнительный BLUETOOTH INTERFACE (KCE-400BT).
- Данное устройство не поддерживает соединение iPod FULL SPEED. Поэтому даже при подключении iPod/iPhone с помощью соединительного кабеля FULL SPEED (KCE-433iV) по BLUETOOTH INTERFACE (KCE-400BT) использовать iPod/iPhone не удастся.
- Это устройство не поддерживает функцию воспроизведения видео с устройств iPod/iPhone.

Устройства iPod/iPhone, которые можно использовать с данным устройством

- Гарантируется совместимость с устройствами Made for iPod (Сделано для iPod). Правильная работа с более ранними версиями не гарантируется.
 - iPod touch (конец 2009 года): версия 3.1.2
 - iPod nano (5-е поколение): версия 1.0.2
 - iPod classic (конец 2009 года): версия 2.0.3
 - iPod touch (2-е поколение): версия 3.1.2
 - iPod nano (4-е поколение): версия 1.0.3
 - iPod classic (120 ГБ): версия 2.0.1
 - iPod touch (1-е поколение): версия 3.1.2
 - iPod nano (3-е поколение): версия 1.1.3
 - iPod classic (80, 160 ГБ): версия 1.1.2
 - iPod nano (2-е поколение): версия 1.1.3
 - iPod с поддержкой видео: версия 1.3
 - iPod nano (1-е поколение): версия 1.3.1
- Гарантируется совместимость с устройствами Works with iPhone (Работает с iPhone). Правильная работа с более ранними версиями не гарантируется.
 - iPhone 3GS: версия 3.1.2
 - iPhone 3G: версия 3.1.2
 - iPhone: версия 3.1.2
- Чтобы точно определить модель устройства iPod, см. документ Apple "Identifying iPod models" на веб-странице <http://support.apple.com/kb/HT1353>.

Просмотр дисплея



- 1 Отображение режима
- 2 Название композиции/Название эпизода/Название аудиокниги
- 3 Исполнитель/Название подкастинга
- 4 Название альбома/Дата выпуска
- 5 Изображение
- 6 Истекшее время
- 7 Оставшееся время воспроизведения
- 8 Индикатор RDS

- Если время воспроизведения достигает 100 минут, отображается "00'00".

Воспроизведение

- 1 Нажмите **SOURCE**, чтобы переключиться в режим iPod.
- 2 Нажмите кнопку **⏮** или **⏭**, чтобы выбрать нужную композицию.

Возврат к началу текущей композиции:

Нажмите **⏮**.

Перемотка назад:

Нажмите и удерживайте **⏮**.

Переход к началу следующей композиции:

Нажмите **⏭**.

Перемотка вперед:

Нажмите и удерживайте **⏭**.

- 3 Чтобы приостановить воспроизведение, нажмите **⏸**.
Чтобы возобновить воспроизведение, нажмите кнопку **⏸** еще раз.

- Если на iPod/iPhone-устройстве воспроизводится композиция во время подключения к устройству iDA-X305S, ее воспроизведение продолжится после подключения.
- В подкастингах и аудиокнигах может быть несколько фрагментов. Можно выбрать другой фрагмент нажатием **⏮** или **⏭**.

Поиск нужной композиции/названия

iPod/iPhone-устройство может содержать несколько тысяч композиций. Для удобства с помощью этого устройства можно выполнять поиск по разным критериям с помощью функции поиска, как показано далее.

Используйте режим поиска Список воспроизведения/Исполнитель/Альбом/Подкастинг/Аудиокнижка/Жанр/Автор/Композиция, чтобы сузить поиск с помощью представленной ниже таблицы.

Иерархия 1	Иерархия 2	Иерархия 3	Иерархия 4
Списки воспроизведения (PLAYLISTS)	Композиции	—	—
Исполнители (ARTISTS)	Альбомы	Композиции	—
Альбомы (ALBUMS)	Композиции	—	—
PODCASTS	Эпизоды	—	—
Аудиокнижки (AUDIOBOOKS)	—	—	—
Жанры (GENRES)	Исполнители	Альбомы	Композиции
Композиторы (COMPOSERS)	Альбомы	Композиции	—
Композиции (SONGS)	—	—	—

- Вы можете выбрать наиболее предпочтительный режим поиска. См. раздел “Настройка режима поиска iPod/iPhone” (стр. 25).
- Например, если имеется только один альбом выбранного исполнителя, выполняется поиск по названию композиции, минуя поиск по названию альбома.

Например: поиск по имени исполнителя

В следующем примере объясняется, как выполняется поиск по имени исполнителя (ARTIST). Для этой же операции можно использовать другой режим поиска, при этом иерархия меняется.

1 Нажмите **Q/ENTER**, чтобы активировать режим выбора параметров из меню.

2 Поверните регулятор Double Action, чтобы выбрать “Artists”, и нажмите **Q/ENTER**.

Активируется режим поиска исполнителя, и отображается имя исполнителя.

3 Поворотом регулятора Double Action выберите нужного исполнителя и нажмите **Q/ENTER**.

Активируется режим поиска альбома, и отображается название альбома. Нажмите и удерживайте **Q/ENTER** не менее 2 секунд, чтобы начать воспроизведение всех композиций выбранного исполнителя.

4 Поверните регулятор Double Action, чтобы выбрать альбом, и нажмите **Q/ENTER**.

Активируется режим поиска композиции, и отображается название композиции. Нажмите и удерживайте **Q/ENTER** не менее 2 секунд, чтобы начать воспроизведение всех композиций выбранного альбома.

5 Поверните регулятор Double Action, чтобы выбрать композицию, и нажмите **Q/ENTER**.

Начнется воспроизведение выбранной композиции.

- При нажатии и удержании **↵** не менее 2 секунд в режиме поиска, режим поиска отменяется.
- Если в данном режиме поиска нажать **↵**, то выполняется возврат к предыдущему режиму.
- Если в режиме поиска по списку воспроизведения выбрать имя iPod/iPhone и нажать кнопку **Q/ENTER**, то можно выполнить поиск по всем композициям на данном устройстве iPod/iPhone. Кроме того, если нажать и удерживать **Q/ENTER** не менее 2 секунд, начнется воспроизведение всех композиций, начиная с первой, из данного iPod/iPhone-устройства.
- Если текстовая информация несовместима с устройством iDA-X305S, на экране отображается индикация “No Support”.
- При отображении списка можно воспользоваться функцией пропуска страницы, пропуска указанного процента или пропуска по алфавиту. Для получения подробной информации см. раздел “Функция пропуска страницы/функция пропуска по алфавиту/функция пропуска указанного процента списка композиций” (стр. 13).

- В режиме поиска выберите параметр All (Все) и нажмите **Q/ENTER**, чтобы выполнить поиск по всем названиям в следующей иерархии. При выборе параметра All (Все) и последующем нажатии и удержании **Q/ENTER** не менее 2 секунд все названия в выбранной иерархии будут воспроизведены повторно.

Функция пропуска страницы/ функция пропуска по алфавиту/ функция пропуска указанного процента списка композиций

Для более эффективного поиска это устройство оснащено функцией пропуска страницы/пропуска указанного процента/пропуска по алфавиту. При использовании этой функции в режиме поиска можно выполнить быстрый поиск исполнителя, композиции и т.д.

1 Несколько раз нажмите **F** (FUNCTION/SETUP), чтобы выбрать нужный режим.

По умолчанию выбрана функция пропуска страницы.

Функция пропуска страницы → Функция пропуска по алфавиту → Функция пропуска указанного процента → Функция пропуска страницы

Функция пропуска страницы:

Список прокручивается постранично.

Функция пропуска по алфавиту:

При использовании функции пропуска по алфавиту происходит переход к следующей букве от А до Б, от Б до В.

Можно пропускать в обратном порядке от В к А повернув регулятор Double Action влево.

Функция пропуска указанного процента:

Например, устройство iPod/iPhone содержит 100 композиций. Эти 100 композиций разделены на 10 групп (0%, 10% ... 90%).

2 Вдавите внешнее кольцо и поверните регулятор Double Action влево или вправо.

Список прокручивается до следующей страницы, буквы или процента.

■ Пример дисплея при использовании функции пропуска указанного процента



■ Пример дисплея при использовании функции пропуска по алфавиту



- Нажатие и последующий поворот регулятора Double Action влево или вправо последовательно меняет содержимое экрана.
- Порядок расположения элементов в списке зависит от модели устройства iPod/iPhone.

Поиск по памяти

При воспроизведении iPod/iPhone можно быстро вернуться к выбранной иерархии, перемещаясь с одного ее уровня на другой.

Нажмите **↵**.

Отобразится последний выбранный уровень иерархии в режиме поиска. При повторном нажатии выполняется переход на предыдущий уровень до самого верхнего.

Функция вверх/вниз

При выборе альбома и последующем нажатии и удержании **Q/ENTER** в режиме поиска будет выполнено повторное воспроизведение этого альбома. Для перехода к предыдущему или к следующему альбому используйте функцию вверх/вниз.

■ Отображение индикатора

Индикатор ВВЕРХ/ВНИЗ обозначает элементы, которые можно выбрать.

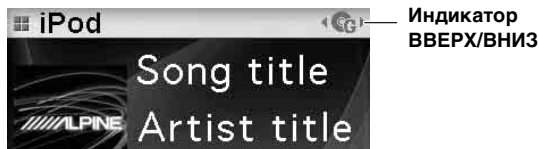

	Список воспроизведения
	Исполнитель
	Альбом
	Подкастинг
	Аудиокнига
	Жанр
	Композитор

Вдавите внешнее кольцо и поверните регулятор Double Action влево.

Возврат к предыдущему элементу.

Вдавите внешнее кольцо и поверните регулятор Double Action вправо.

Переход к следующему элементу.

- Эта функция действует только при выполнении поиска.
- Это действие также не удастся выполнить при поиске композиции.
- При выполнении поиска по исполнителю можно воспроизвести альбомы этого исполнителя.
- Если альбом был выбран в режиме поиска по исполнителю, воспроизвести другие альбомы данного исполнителя можно с помощью функции вверх/вниз.

Воспроизведение в случайном порядке

1 Нажмите **F (FUNCTION/SETUP)**.

Появляется экран настройки функций.

2 Поверните регулятор Double Action, чтобы выбрать “Shuffle”, и нажмите **Q/ENTER**.

Активируется режим воспроизведения в случайном порядке.

3 Поворотом регулятора Double Action выберите режим воспроизведения в случайном порядке и нажмите **Q/ENTER**.

Случайный порядок альбомов : Альбом в iPod/iPhone выбирается случайным образом и воспроизводится в порядке записи композиций.

Номер : При выборе композиции в режиме поиска все композиции в выбранном режиме воспроизводятся в случайном порядке.

Выкл. : Отключение режима воспроизведения в случайном порядке.

4 Нажмите **↵**.

Композиции будут проигрываться в случайном порядке.

- Чтобы отменить режим, выберите **OFF (Выкл.)** согласно представленной выше процедуре.
- **Shuffle Album/Shuffle Song** действует также как и iPod/iPhone **Shuffle Albums/Shuffle Songs**.

Воспроизведение всех композиций в случайном порядке

В этом случае (**Shuffle ALL**) все композиции из данного iPod/iPhone-устройства воспроизводятся в случайном порядке.

1 Нажмите **Q/ENTER**.

Появляется экран выбора режима.

2 Выбрав “Shuffle All”, нажмите **Q/ENTER**.

Загорается индикатор **ALL**, и композиции проигрываются в случайном порядке.

- Чтобы отменить, переключите режим воспроизведения в случайном порядке в положение **OFF (Выкл.)**. См. раздел “Воспроизведение в случайном порядке” (стр. 14).
- После выбора **SHUFFLE ALL** отменяется воспроизведение композиций, выбранных в данном режиме поиска.

Повторное воспроизведение

1 Нажмите **F (FUNCTION/SETUP)**.

Появляется экран настройки функций.

2 Нажмите **Q/ENTER**.

Активируется режим повторного воспроизведения.

3 Поверните регулятор Double Action, чтобы выбрать “Song”, и нажмите **Q/ENTER**.

Повторное воспроизведение композиции : постоянно повторяется воспроизведение одной композиции.

Выкл. : отключение режима повторного воспроизведения.

4 Нажмите **↵**.

Данная композиция будет постоянно воспроизводиться.

- Чтобы отменить режим, выберите **OFF (Выкл.)** согласно представленной выше процедуре.
- Отображаются индикаторы воспроизведения в случайном порядке и режима повторного воспроизведения, и повторяется только одна композиция.

Изменение содержимого экрана

Нажмите кнопку **VIEW**.

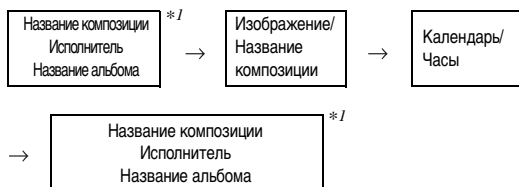

*1 Содержимое тега

Если тег не содержит текстовую информацию, экран будет пуст.

- Могут отображаться только буквенно-цифровые символы.
- Максимальное количество символов 128 (128 байтов).
- Некоторые символы могут отображаться неправильно.
- Если текстовая информация несовместима с устройством iDA-X305S, на экране отображается индикация “No Support”.

USB-накопитель/ переносной аудиоплеер/ CD-чейнджер

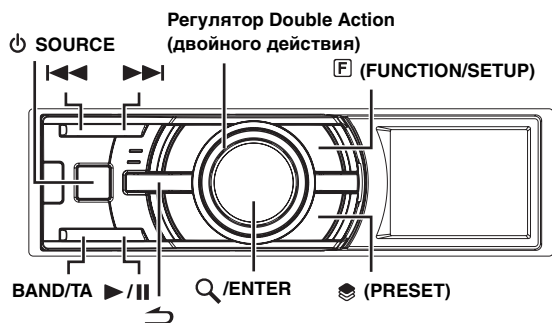

При подключении к этому аппарату USB-накопителя, переносного аудиоплеера или чейнджера возможно воспроизведение MP3/WMA/AAC файлов.

Просмотр дисплея

Дисплей USB-накопителя/переносного аудиоплеера

Пример дисплея USB-накопителя/переносного аудиоплеера (при наличии данных тега)



- 1 Отображение режима
- 2 Название композиции
- 3 Исполнитель
- 4 Название альбома
- 5 Истекшее время
- 6 Индикатор RDS

Пример дисплея USB-накопителя/переносного аудиоплеера (при отсутствии данных тега)



- 1 Отображение режима
- 2 Имя папки*¹
- 3 Имя файла
- 4 Истекшее время
- 5 Индикатор RDS

Дисплей чейнджера

Пример дисплея CD-чейнджера (при наличии текстовой информации о компакт-диске)



- 1 Отображение режима
- 2 Текстовая информация о компакт-диске (название диска)*²
- 3 Текстовая информация о компакт-диске (название композиции)*²
- 4 Номер диска
- 5 Номер композиции
- 6 Истекшее время
- 7 Индикатор RDS

Пример дисплея CD-чейнджера (при отсутствии текстовой информации о компакт-диске)

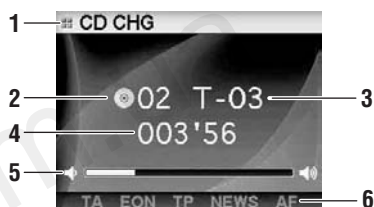

- 1 Отображение режима
- 2 Номер диска
- 3 Номер композиции
- 4 Истекшее время
- 5 Громкость
- 6 Индикатор RDS

Пример дисплея чейнджера MP3 (при наличии данных тега)



- 1 Отображение режима
- 2 Название композиции
- 3 Исполнитель
- 4 Название альбома
- 5 Истекшее время
- 6 Индикатор RDS

<Пример дисплея чейнджера MP3 (при отсутствии данных тега)>



- 1 Отображение режима
- 2 Имя папки*¹
- 3 Имя файла
- 4 Номер диска
- 5 Номер папки
- 6 Номер файла
- 7 Истекшее время
- 8 Индикатор RDS

*¹ При отсутствии имени у корневой папки на дисплее Folder Name (Имя папки) отображается индикация "ROOT".

*² Отображается при воспроизведении компакт-диска, поддерживающего текстовую информацию.

- ID3-тег/WMA-тег
Если в файле MP3/WMA/AAC содержится ID3-тег/WMA-тег с информацией, то эта информация выводится на экран.
- Дисплей данных тега отображается поверх других дисплеев. Если тег содержит данные, имя папки/файла не отображается.
- Если текстовая информация несовместима с устройством iDA-X305S, на экране отображается индикация "No Support".

Воспроизведение

- 1 Нажмите кнопку **SOURCE**, чтобы выбрать режим "USB Audio" или "CD CHG".
- 2 Нажмите кнопку **◀◀** или **▶▶**, чтобы выбрать нужный фрагмент (файл).

Возвращение к началу текущего фрагмента (файла):
Нажмите **◀◀◀**.

Перемотка назад:
Нажмите и удерживайте **◀◀**.

Переход к началу следующего фрагмента (файла):
Нажмите **▶▶**.

Перемотка вперед:
Нажмите и удерживайте **▶▶**.

- Если подключен переносной аудиоплеер, функции перемотки вперед/назад не доступны.

- 3 Чтобы приостановить воспроизведение, нажмите **▶/||**.
Чтобы возобновить воспроизведение, нажмите кнопку **▶/||** еще раз.

- При воспроизведении файла, записанного с переменной скоростью передачи битов (VBR), может отображаться неправильное время воспроизведения.

Выбор диска (Чейнджер) (дополнительно)

К этому устройству может быть подключен приобретаемый отдельно CD-чейнджер на 6 или 12 дисков, если он совместим с Ai-NET. Если в разъем Ai-NET устройства подключить CD-чейнджер, им можно управлять с устройства.

С помощью универсального терминала KCA-410C (Versatile Link Terminal) это устройство позволяет управлять несколькими чейнджерами.

См. раздел "Выбор нескольких чейнджеров (продаются отдельно)" на стр. 16, где представлена информация по выбору CD-чейнджеров.

- Индикаторы управления CD-чейнджерами работают только при подключенном CD-чейнджере.
- DVD-чейнджер (продается отдельно) может управляться с этого устройства так же, как CD-чейнджер.

- 1 Нажмите **PRESET**.
Появляется экран выбора диска.
- 2 Поворачивая регулятор Double Action, выберите диск.
- 3 Нажмите **Q/ENTER**.
На экране отобразится номер выбранного диска и начнется воспроизведение компакт-диска/MP3.

Выбор нескольких чейнджеров (продаются отдельно)

При использовании универсального терминала KCA-410C (Versatile Link Terminal) можно подключить два чейнджера и два внешних выходных сигнала (AUX).

- 1 Нажмите кнопку **SOURCE** на устройстве, чтобы активировать режим CD CHG.
- 2 Нажмите кнопку **BAND/TA**, режим выбора CD-чейнджеров.
Режим выбора CD-чейнджеров остается активным в течение нескольких секунд.
- 3 Нажимайте кнопку **BAND/TA** до тех пор, пока на экране не отобразится индикация требуемого CD-чейнджера.

- Дополнительную информацию по работе с внешними источниками входного сигнала (AUX) при использовании устройств KCA-410C см. в разделе "Настройка режима AUX (V-Link)" на стр. 23.

Выберите нужную папку (Folder up/down) (MP3/WMA/AAC)

Вдавите внешнее кольцо и поверните регулятор Double Action влево.

Возврат к предыдущей папке.

Вдавите внешнее кольцо и поверните регулятор Double Action вправо.

Переход к следующей папке.

Воспроизводится первый файл из выбранной папки.

- При воспроизведении файлов на переносном аудиоплеере с USB-накопителем в режиме M.I.X. не удастся выполнить это действие.

Многократное воспроизведение

- 1 Нажмите **F** (FUNCTION/SETUP).
Появляется экран настройки функций.
- 2 Нажмите **Q/ENTER**.
Активируется режим повторного воспроизведения.
- 3 Поворачивая регулятор Double Action, выберите режим повторного воспроизведения.

Режим USB-накопителя/переносного аудиоплеера:

- | | | |
|-------------------------|--|---|
| Повтор одной композиции | | : многократно воспроизводится одна дорожка. |
| Папка | | : многократно воспроизводятся файлы из выбранной папки. |
| Выкл. | | : отключение режима повторного воспроизведения. |

Режим CD-чейнджера:

- | | | |
|-------------------------|--|---|
| Повтор одной композиции | | : многократно воспроизводится определенный файл. |
| Папка * | | : многократно воспроизводятся файлы из выбранной папки. |
| Диск | | : Постоянно повторяется воспроизведение диска. |
| Выкл. | | : отключение режима повторного воспроизведения. |

* Только при подключении CD-чейнджера, поддерживающего данные MP3.

- В режиме воспроизведения M.I.X. с помощью CD-чейнджера, если включена (ON) функция REPEAT DISC, режим M.I.X. действует только для диска, воспроизводимого в данный момент. На дисплее отображается индикатор .

- 4 Нажмите **Q/ENTER**.
 - 5 Нажмите **↵**.
Текущий фрагмент (файл) будет постоянно воспроизводиться.
- Чтобы отменить режим, выберите OFF (Выкл.) согласно представленной выше процедуре.

M.I.X. (воспроизведение в случайном порядке)

- 1 Нажмите **F** (FUNCTION/SETUP).
Появляется экран настройки функций.
- 2 Поворачивая регулятор Double Action, выберите режим M.I.X.
- 3 Нажмите **Q/ENTER**.
Активируется режим M.I.X.
- 4 Поворачивая регулятор Double Action, выберите режим воспроизведения M.I.X.

Режим USB-накопителя/переносного аудиоплеера:

- | | | |
|------------------------|--|---|
| Режим M.I.X. для папки | | : в случайном порядке воспроизводятся все файлы из определенной папки. |
| Все | | : все композиции в USB-накопителе/переносном аудиоплеере проигрываются в случайном порядке. |
| Выкл. | | : отключение режима M.I.X. |

Режим CD-чейнджера:

- | | | |
|-----------------------------------|--|--|
| Режим M.I.X. для одной композиции | | : все файлы на диске будут воспроизводиться в случайном порядке и начнется воспроизведение следующего диска. |
| Папка * ¹ | | : в случайном порядке воспроизводятся все файлы из определенной папки. |
| Все * ² | | : Дорожки на всех CD-дисках, установленных в CD-чейнджер, будут включены в случайную последовательность воспроизведения. |
| Выкл. | | : отключение режима M.I.X. |

¹ Только при подключенном CD-чейнджере, поддерживающем данные MP3.

² Если подключен CD-чейнджер с функцией ALL M.I.X.

- Если в режиме REPEAT DISC с CD-чейнджера включен режим M.I.X. для одной композиции, то он действует только для диска, воспроизводимого в данный момент.

- 5 Нажмите **Q/ENTER**.

- 6 Нажмите **→**.

Композиции проигрываются в случайном порядке.

- Чтобы отменить режим, выберите OFF (Выкл.) согласно представленной выше процедуре.

Поиск номера композиции CD (только для CD-чейнджер)

Эта функция позволяет выполнять поиск композиции по ее номеру.

- 1 Во время воспроизведения нажмите **Q/ENTER**.
В результате должен включиться режим поиска.
- 2 Поворотом регулятора Double Action выберите нужную композицию и нажмите **Q/ENTER**.
Будет воспроизведен выбранный фрагмент.

- Чтобы отменить, нажмите **↵** в режиме поиска.
- Если во время выбора списка вдавить внешнее кольцо и повернуть регулятор Double Action влево или вправо, экраны со списком будут меняться друг за другом. Нажатие и последующий поворот регулятора Double Action влево или вправо последовательно меняет экраны со списком.
- Поиск по номеру композиции на компакт-диске нельзя выполнять в режиме воспроизведения M.I.X.

Поиск по имени файла/папки (данные MP3/WMA/AAC)

Можно просмотреть и найти имя папки или файла, воспроизводимого в данный момент.

Режим USB-накопителя

- 1** Во время воспроизведения файлов MP3/WMA/AAC нажмите **Q /ENTER**, чтобы активировать режим поиска.
Активируется режим поиска, и отображается имя папки/файла.
- 2** Поворачивая регулятор Double Action, выберите требуемую папку/файл.
- 3** Нажмите **Q /ENTER**.
Выбранный файл будет воспроизведен.
При выборе папки отобразятся папки и файлы, содержащиеся в ней. Перейдите к шагу 4.
- 4** Выполняйте действия шагов 2 и 3, пока требуемый файл не будет найден.

Режим переносного аудиоплеера

Если переносной аудиоплеер синхронизирован с помощью проигрывателя Windows Media Player (вер. 10, 11), выполните следующие действия.

- 1** Нажмите **Q /ENTER**, чтобы активировать режим поиска.
Активируется режим поиска.
- 2** Поверните регулятор Double Action, чтобы выбрать "Music", "Albums" или "Playlists", и нажмите **Q /ENTER**.
При выборе элемента "Music" отобразится список имен исполнителей. Перейдите к шагу 3.
При выборе элемента "Albums" перейдите к шагу 4-1.
При выборе элемента "Playlists" перейдите к шагу 4-2.
- 3** Поворотом регулятора Double Action выберите нужного исполнителя и нажмите **Q /ENTER**.
Отобразится список альбомов выбранного исполнителя. Перейдите к шагу 4-1.
- 4-1** Поворотом регулятора Double Action выберите нужного исполнителя и нажмите **Q /ENTER**.
Отобразится список композиций выбранного альбома.
- 4-2** Поворотом регулятора Double Action выберите нужный список воспроизведения и нажмите **Q /ENTER**.
Отобразится список композиций выбранного списка воспроизведения.
- 5** Поворотом регулятора Double Action выберите нужную композицию и нажмите **Q /ENTER**.
Начнется воспроизведение выбранной композиции.

Режим чейнджера MP3

- 1** Во время воспроизведения MP3-файлов нажмите **Q /ENTER**, чтобы активировать режим поиска папок.
Активируется режим поиска, и отображается имя папки.
- 2** Поворотом регулятора Double Action выберите нужную папку и нажмите **Q /ENTER**.
Отобразится имя файлы выбранной папки.
- 3** Поворотом регулятора Double Action выберите нужный файл и нажмите **Q /ENTER**.
Начнется воспроизведение выбранного файла.

- Если подключен USB-накопитель, поиск папки/файла можно выполнить в пределах восьми уровней иерархии. Поиск и воспроизведение папок/файлов на девятом и последующих уровнях выполнить не удастся.
- Чтобы отменить, нажмите и удерживайте **↵** не менее 2 секунд в режиме поиска.
- В режиме поиска нажмите **↵**, чтобы перейти к предыдущему режиму.
- Если во время выбора списка вдавить внешнее кольцо и повернуть регулятор Double Action влево или вправо, экраны со списком будут меняться друг за другом. Нажатие и последующий поворот регулятора Double Action влево или вправо последовательно меняет экраны со списком.
- Поиск имени файла/папки нельзя выполнять в режиме воспроизведения M.I.X.
- Если папка не содержит файлов, не отображается никаких данных.
- "ROOT" отображается для корневой папки, не имеющей имени папки.
- Если подключен переносной аудиоплеер, и созданы только списки воспроизведения, отобразятся только списки воспроизведения "Playlists".
- Если переносной аудиоплеер подключен посредством массовой памяти USB (без синхронизации с проигрывателем Windows Media Player), см. указания по выполнению поиска при подключении USB-накопителя. См. также стр. 4.

О форматах MP3/WMA/AAC

ВНИМАНИЕ!

За исключением личного пользования дублирование звуковых данных (включая данные MP3/WMA/AAC) или их распространение, пересылка или копирование как бесплатно, так и за плату без разрешения владельца авторского права строго запрещено законом об авторском праве и международном договоре.

Что такое MP3?

MP3, официальное название которого "MPEG-1 Audio Layer 3", является стандартом сжатия, описанным международной организацией по стандартизации (ИСО), и группы MPEG, продукта совместной деятельности ИСО и ИЕС (Международной электротехнической комиссии).

MP3-файлы содержат сжатые звуковые данные. MP3-кодирование позволяет сжимать звуковые данные при чрезвычайно высокой скорости передачи данных, уменьшая размер файла с музыкой до одного к десяти по отношению и исходному размеру. При этом качество записи остается близким к качеству записи на компакт-дисках. MP3-формат реализует такой коэффициент сжатия за счет удаления звуков, которые либо не слышны для человеческого слуха, либо маскируются другими звуками.

Что такое AAC?

AAC - аббревиатура от "Advanced Audio Coding"; это основной формат сжатия звуковых данных, используемых в MPEG2 или MPEG4.

Что такое WMA?

WMA или "Windows Media™ Audio" – это формат сжатых аудиоданных. Аудиоданные WMA аналогичны MP3 и позволяют получить аналогичное качество воспроизведения компакт-дисков при меньших размерах файлов.

Метод создания файлов MP3/WMA/AAC

Звуковые данные сжимаются с помощью программного обеспечения, поддерживающего технологию MP3/WMA/AAC. Дополнительные сведения о создании файлов MP3/WMA/AAC см. в руководстве пользователя соответствующего программного обеспечения.

Файлы с расширениями MP3/WMA/AAC могут воспроизводиться устройством следующим образом:

MP3: "mp3"

WMA: "wma" (поддерживаются версии 7.1, 8, 9, 9.1, 9.2)

AAC: "m4a"

Формат WMA не поддерживается следующими файлами: Windows Media Audio Professional, Windows Media Audio 9 Voice или Windows Media Audio 9 Pro Lossless.

Формат файла может отличаться от расширения в зависимости от ПО, использованного для создания AAC. Поддерживается воспроизведение файлов AAC, кодированных 7.7 iTunes.

Поддерживаемая частота дискретизации и скорость передачи битов

MP3

Частота дискретизации: 48 кГц, 44,1 кГц, 32 кГц, 24 кГц, 22,05 кГц, 16 кГц, 12 кГц, 11,025 кГц, 8 кГц

Скорость

передачи

битов: 16 - 320 кбит/с

WMA

Частота дискретизации: 48 кГц, 44,1 кГц, 32 кГц, 24 кГц, 22,05 кГц, 16 кГц

Скорость

передачи

битов: 16 - 320 кбит/с

AAC

Частота

дискретизации: 48 кГц, 44,1 кГц

Скорость

передачи

битов: 16 - 320 кбит/с

В зависимости от частоты дискретизации устройство может неправильно воспроизводить музыкальный фрагмент.

ID3-теги/WMA-теги

Данное устройство поддерживает ID3-теги версии v1, v2.2.0, v2.3.0, а также WMA-теги. Следующие файлы не поддерживают сжатия, кодирования, группирования или асинхронизации.

Если в файле MP3/WMA/AAC содержатся теги, то данное устройство может отобразить на экране название (название фрагмента), имя исполнителя и название альбома с помощью тегов ID3/WMA.

Устройство может показывать однобайтовые буквенно-цифровые знаки и символ подчёркивания. В случае неподдерживаемых символов на экране отображается сообщение "No Support".

В зависимости от содержимого информация тегов может отображаться неправильно.

Воспроизведение данных MP3/WMA/AAC

После подготовки файлы MP3/WMA/AAC записываются в USB-накопитель. Кроме того, можно выполнить синхронизацию файлов формата MP3/WMA с помощью проигрывателя Windows Media Player (версии 10 или 11) и затем отправить их на плеер.

USB-накопитель может содержать до 10000 файлов/1000 папок (включая корневые папки). Воспроизведение может оказаться невозможным, если содержимое USB-накопителя/переносного аудиоплеера превышает описанные выше ограничения.

Поддерживаемые носители

Это устройство может воспроизводить данные с USB-накопителей/переносных аудиоплееров.

Поддерживаемые файловые системы

Это устройство поддерживает FAT 12/16/32.

Терминология

Скорость передачи битов

Это коэффициент сжатия "звука", указываемый при кодировании. Более высокая скорость передачи битов означает более высокое качество звука, но так же и больший размер файла.

Частота дискретизации

Это значение показывает, сколько раз в секунду делается выборка (запись) данных. Например, в музыкальном компакт-диске частота дискретизации равна 44,1 кГц, поэтому выборка (запись) звука делается 44 100 раз в секунду. Более высокая частота дискретизации означает более высокое качество звука, но так же и больший объем данных.

Кодирование

Преобразование музыкальных компакт-дисков, файлов WAVE (AIFF) и других звуковых файлов в указанный формат сжатия звука.

Тег

Информация о композициях, например, названия фрагментов, имена исполнителей, названия альбомов и т.п., записанная в файлах MP3/WMA/AAC.

Корневая папка

Корневая папка находится наверху файловой системы. В корневой папке содержатся все остальные папки и файлы.

Настройка звука

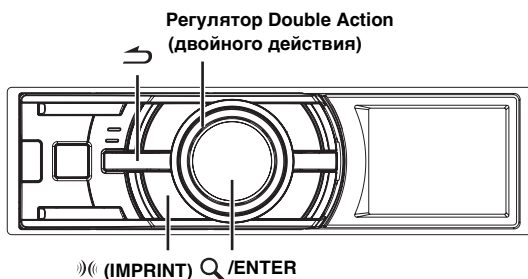

Если подключен внешний аудиопроцессор или процессор IMPRINT, экран Sound Setup (Настройка звука) не отображается. При использовании внешнего аудиопроцессора для регулировки звука см. пункт “Настройка звука” (стр. 25) раздела “Меню SETUP” (стр. 22). При использовании аудиопроцессора IMPRINT для регулировки звука см. пункт “Работа с процессором IMPRINT (продается отдельно)” (стр. 26).

Настройка СНЧ-динамика/низких/высоких частот/баланса (между левым и правым каналами)/микширования (между фронтом и тылом)/тонкомпенсации/обхода темброблока

1 Несколько раз нажмите »» (IMPRINT), чтобы выбрать нужный режим.

При каждом нажатии режим меняется следующим образом:

Subwoofer*¹ → Bass Level → Treble Level → Balance → Fader → Loudness → Defeat → Volume → Subwoofer

СНЧ-динамик: 00 ~ 15

Уровень низких частот: -7 ~ +7

Уровень высоких частот: -7 ~ +7

Баланс: левый 15 ~ правый 15

Микшер: тыл 15 ~ фронт 15

Тонкомпенсация: ON/OFF (Вкл./Выкл.)

Обход темброблока: ON/OFF (Вкл./Выкл.)

Громкость: - ∞ ~ 0 дБ

- В этом режиме выделяются особые низкие и высокие частоты при прослушивании на низких уровнях громкости. Это компенсирует пониженную чувствительность уха к низкочастотным и высокочастотным звукам. Эта функция не работает, если включен режим Defeat.
- После включения режима DEFEAT ранее настроенные значения параметров BASS, TREBLE и HIGH PASS FILTER возвращаются к заводским настройкам.
- Если кнопка »» (IMPRINT) не была нажата в течение 15 секунд после выбора режима Subwoofer, Bass, Treble, Balance или Fader, устройство автоматически возвращается в обычный режим.

*¹ Если режим СНЧ-динамика отключен (OFF), то его уровень настроить нельзя.

2 Поворачивая регулятор Double Action, настройте требуемое качество звучания для каждого режима.

- В зависимости от того, какие подключены устройства, некоторые функции не работают.
- После завершения настроек баланса/микшера/громкости их можно сохранить. Информацию о способе сохранения настроек см. в разделе “Хранение данных регулировки звука (User Preset)” (стр. 25).

Настройка регулировки низких частот

Можно изменить характер выделения низких частот, чтобы сформировать предпочтительную тональность.

- 1 Нажмите и удерживайте кнопку »» (IMPRINT) не менее 2 секунд. Отобразится экран настройки звука.
- 2 Нажмите Q /ENTER. Активируется режим настройки нижних частот.

Выбор средней частоты регулировки низкочастотного диапазона

- 3 Нажмите Q /ENTER. Отобразится экран настройки F₀.
- 4 Нажмите Q /ENTER.
- 5 Поворотом регулятора Double Action выберите нужную центральную частоту регулировки низкочастотного диапазона Q /ENTER.
60 Гц ↔ 80 Гц ↔ 100 Гц ↔ 200 Гц
Регулируется басовый диапазон вблизи выбранной частоты.
- 6 Нажмите ↵, чтобы вернуться к режиму настройки нижних частот.

Настройка ширины диапазона регулировки низких частот

- 3 Поверните регулятор Double Action, чтобы выбрать “Q”, и нажмите Q /ENTER. Отобразится экран настройки Q.
- 4 Нажмите Q /ENTER.
- 5 Поворачивая регулятор Double Action, выберите требуемую ширину диапазона регулировки низких частот.
1 ↔ 1,25 ↔ 1,5 ↔ 2

Меняется диапазон регулировки низких частот, от широкого к узкому. Более высокое значение соответствует регулировке расширенного диапазона частот выше и ниже центральной частоты. Минимальное значение означает регулировку только частот, ближайших к центральной частоте.

- 6 Нажмите ↵, чтобы вернуться к режиму настройки нижних частот.
- Если во время настройки нажата кнопка ↵, устройство вернется к предыдущему параметру.
 - Эта функция не работает, если включен режим Defeat.
 - Уровень низких частот можно настроить в обычном режиме. Дополнительную информацию см. в разделе “Настройка СНЧ-динамика/низких/высоких частот/баланса (между левым и правым каналами)/микширования (между фронтом и тылом)/тонкомпенсации/обхода темброблока” (стр. 20).
 - После выполнения настроек рекомендуется сохранить их в устройстве. Дополнительную информацию см. в разделе “Хранение данных регулировки звука (User Preset)” (стр. 25).
 - Настройки уровня низких частот запоминаются для каждого источника (FM, MW (LW), CD и т.д.), пока такая настройка не будет изменена. Настройки низких частот и диапазона низких частот, настроенные для одного источника, действуют для всех остальных источников (FM, MW (LW), CD и т.д.).

Настройка регулировки высоких частот (Treble Control)

Можно изменить характер выделения высоких частот, чтобы сформировать предпочтительную тональность.

1 Нажмите и удерживайте кнопку **»« (IMPRINT)** не менее 2 секунд.

Отобразится экран настройки звука.

2 Поверните регулятор Double Action, чтобы выбрать режим настройки высоких частот, и нажмите **Q/ENTER**.

3 Нажмите **Q/ENTER**.

Отобразится экран настройки F_0 .

4 Нажмите **Q/ENTER**.

5 Поворотом регулятора Double Action выберите нужную центральную частоту регулировки высокочастотного диапазона и нажмите **Q/ENTER**.

10 кГц ↔ 12,5 кГц ↔ 15 кГц ↔ 17,5 кГц

Регулируется высокочастотный диапазон вблизи выбранной частоты

6 Нажмите и удерживайте кнопку **↵** не менее 2 секунд, чтобы вернуться к обычному режиму.

- Если во время настройки нажата кнопка **↵**, устройство вернется к предыдущему параметру.
- Эта функция не работает, если включен режим Defeat.
- Уровень высоких частот можно настроить в обычном режиме. Дополнительную информацию см. в разделе “Настройка СНЧ-динамика/низких/высоких частот/баланса (между левым и правым каналами)/микширования (между фронтом и тылом)/тонкомпенсации/обхода темброблока” (стр. 20).
- После выполнения настроек рекомендуется сохранить их в устройстве. Дополнительную информацию см. в разделе “Хранение данных регулировки звука (User Preset)” (стр. 25).

Настройка фильтра высоких частот

В данном устройстве фильтр высоких частот можно настроить по своему предпочтению.

1 Нажмите и удерживайте кнопку **»« (IMPRINT)** не менее 2 секунд.

Отобразится экран настройки звука.

2 Поверните регулятор Double Action, чтобы выбрать режим настройки фильтра высоких частот, и нажмите **Q/ENTER**.

3 Поворотом регулятора Double Action выберите требуемую частоту HPF и нажмите **Q/ENTER**.

80 Гц ↔ 120 Гц ↔ 160 Гц ↔ Выкл.

4 Нажмите **↵**, чтобы вернуться к обычному режиму.

- Если во время настройки нажата кнопка **↵**, устройство вернется к предыдущему параметру.
- Эта функция не работает, если включен режим Defeat.
- После выполнения настроек рекомендуется сохранить их. Информацию о способе сохранения настроек см. в разделе “Хранение данных регулировки звука (User Preset)” (стр. 25).

Включение/отключение режима Subwoofer (ON/OFF)

Данная настройка возможна при подключении дополнительного СНЧ-динамика (subwoofer) к устройству. Если СНЧ-динамик включен, можно выполнить регулировку уровня его выходного сигнала (см. стр. 20).

1 Нажмите и удерживайте кнопку **»« (IMPRINT)** не менее 2 секунд.

Отобразится экран настройки звука.

2 Поверните регулятор Double Action, чтобы выбрать “Subwoofer”, и нажмите **Q/ENTER**.

3 Поверните регулятор Double Action, чтобы установить значение ON/OFF (Вкл./Выкл.), и нажмите **Q/ENTER**.

4 Нажмите **↵**, чтобы вернуться к обычному режиму.

- Если во время настройки нажата кнопка **↵**, устройство вернется к предыдущему параметру.
- Уровень СНЧ-динамика можно настроить в обычном режиме. См. раздел “Настройка СНЧ-динамика/низких/высоких частот/баланса (между левым и правым каналами)/микширования (между фронтом и тылом)/тонкомпенсации/обхода темброблока” (стр. 20).
- Систему СНЧ-динамика можно настроить в режиме SETUP. См. раздел “Настройка СНЧ-динамика (Subwoofer System)” (стр. 25).

Меню SETUP

Используйте меню установки SETUP, чтобы настроить устройство для более удобного использования в соответствии со своими предпочтениями. Для внесения изменений выберите установки из General, Display и т.д.

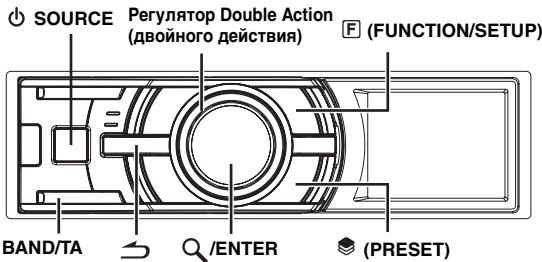

Чтобы выбрать объект для изменений, следуйте указаниям 1-5. Для получения подробной информации см. описание отдельных объектов после шага 5.

- 1 **Нажмите и удерживайте кнопку (FUNCTION/SETUP) не менее 2 секунд, чтобы включить режим настройки (SETUP).**
- 2 **Поворотом регулятора Double Action выберите нужный элемент и нажмите Q/ENTER.**
BLUETOOTH ↔ General ↔ Display ↔ iPod ↔ Tuner ↔ Audio (например, выберите General)
- 3 **Поворотом регулятора Double Action выберите элемент меню и нажмите Q/ENTER.**
(Например, выберите Beep.)

BLUETOOTH:

BLUETOOTH IN

Основные настройки (General):

Clock Mode ↔ Clock Adjust*¹ ↔ Calendar Type ↔ Play Mode ↔ Beep ↔ Int Mute ↔ Int Audio ↔ CHG Name*² ↔ AUX IN ↔ AUX+ ↔ AUX Name*³ ↔ AUX+ IN GAIN*⁴ ↔ Power IC ↔ Language ↔ Demo ↔ Steering

Настройки дисплея (Display):

Illumination ↔ Dimmer ↔ Dimmer Level ↔ Text Scroll ↔ BGV Select ↔ BGV Color ↔ BGV Download

Настройка управления iPod (iPod):

Playlists ↔ Artists ↔ Albums ↔ Podcasts ↔ Audiobooks ↔ Genres ↔ Composers ↔ Songs

Настройка параметров тюнера (Tuner):

Regional*⁵ ↔ PI SEEK*⁶ ↔ PTY Language ↔ PTY 31*⁷ ↔ Auto Clock*⁸ ↔ FM Level

Настройка звучания (Audio)*⁹:

User Preset ↔ MX*¹⁰ ↔ Subwoofer*¹⁰ ↔ Subwoofer System*¹¹ ↔ MX Level Adjustment*^{10,12}

*¹ См. раздел "Настройка времени и календаря" (стр. 7).

*² Установка возможна только при подключении чейнджера.

*³ Отображается, только когда режим AUX IN включен (On).

*⁴ Отображается, только когда режим AUX+ включен (On).

*⁵ См. раздел "Прием региональных (местных) RDS-станций" (стр. 9).

*⁶ См. раздел "Режим PI SEEK" (стр. 9).

*⁷ См. раздел "Настройка приема в режиме PTY31 (экстренная радиопередача)" (стр. 10).

*⁸ См. раздел "Автоматическая настройка времени" (стр. 10).

*⁹ Если подключен аудиопроцессор с поддержкой IMPRINT, можно выполнить более точную настройку звучания. Подробную информацию см. в разделе "Работа с процессором IMPRINT (продается отдельно)" (стр. 26).

*¹⁰ Регулировка возможна только при подключении внешнего аудиопроцессора. См. "Руководство пользователя аудиопроцессора"

*¹¹ Настройка возможна, только если для режима Subwoofer (СНЧ-динамика) выбрано значение ON.

*¹² Настройка возможна, только если для параметра MX выбрано значение ON.

- 4 **Поворотом регулятора Double Action измените настройки и нажмите Q/ENTER.**
(Например, выберите Beep On или Beep Off.)
- 5 **Нажмите и удерживайте кнопку ↶ не менее 2 секунд, чтобы вернуться к обычному режиму.**

- Нажмите ↶ во время выполнения этой операции, чтобы вернуться в предыдущий режим.
- Во время настройки, если вставить внешнее кольцо и повернуть регулятор Double Action влево или вправо, экран выбора элементов настроек будет постранично меняться. Если нажать, а затем, повернув, держать регулятор Double Action в левом или правом положении, экран выбора элементов настроек будет непрерывно постранично меняться.

Настройка BLUETOOTH

Выберите параметр "BLUETOOTH" в главном меню настройки в шаге 2, как показано выше.

Если подключен дополнительный интерфейсный модуль BLUETOOTH INTERFACE (KCE-400BT), то можно осуществить вызов в режиме "Свободные руки" с помощью мобильного телефона с поддержкой BLUETOOTH. Выберите этот параметр, если подключен интерфейсный модуль BLUETOOTH INTERFACE и используется функция BLUETOOTH. Подробную информацию см. в руководстве пользователя дополнительного интерфейсного модуля BLUETOOTH INTERFACE.

- Если режим Int Mute установлен в положение On (Вкл.), установка BLUETOOTH невозможна. При подключении BLUETOOTH INTERFACE переведите Int Mute в положение Off (Выкл.). См. раздел "Включение/отключение режима Mute (Int Mute)" (стр. 23).

Настройка соединения BLUETOOTH (BLUETOOTH IN)

Параметры BLUETOOTH IN Adapter / BLUETOOTH IN Off (начальная настройка)

Общие настройки

Пункт "General" выбирается в шаге 2 меню настройки.

Настройка отображения часов (Clock Mode)

24H Type (начальная настройка) / 12H Type

В зависимости от Ваших предпочтений Вы можете выбрать 12-часовой или 24-часовой формат отображения времени.

Настройка формата представления календаря (Calendar Type)

M/D/Y / D/M/Y (начальная настройка) / Y/M/D

Эта функция позволяет выбирать формат календаря при отображении времени.

Y: значение года
M: значение месяца
D: значение числа
напр., D/M/Y → 31/Dec/2009

Подключение MP3-чейнджера (Play Mode)

CDDA (начальная настройка) / CDDA&MP3

Выполните настройку при подключении MP3-чейнджера. MP3-чейнджер может воспроизводить компакт-диски с данными в формате CD и MP3. Однако в некоторых случаях при воспроизведении компакт-дисков расширенного формата возможны трудности. В этих случаях можно выбрать воспроизведение только данных в формате CD. Если диск содержит CD- и MP3-данные, то воспроизведение начинается с CD-данных.

CDDA: Возможно воспроизведение только CD-данных.
CDDA&MP3: Возможно воспроизведение файлов CD и MP3.

- Меняйте диски после осуществления этой настройки.

Функция звукового сопровождения (Beep)

Beep ON (начальная настройка) / Beep OFF

Эта функция предназначена для настройки тональных сигналов звукового сопровождения нажатий кнопок.

Включение/отключение режима Mute (Int Mute)

Int Mute On (начальная настройка) / Int Mute Off

Если подключено устройство с функцией прерывания, то звук будет автоматически отключаться при приеме сигнала прерывания с этого устройства.

- Если **BLUETOOTH** установлен на **Adapteq**, установка **Int Mute** невозможна. См. раздел “Настройка соединения **BLUETOOTH (BLUETOOTH IN)**” (стр. 22).
- При подключении **BLUETOOTH INTERFACE** переведите **Int Mute** в положение **Off (Выкл.)**.

Настройка обхода темброблока при подключении внешних устройств (Int Audio)

Int Audio On / Int Audio Off (начальная настройка)

Если к этому устройству подключены внешние, при включении функции обхода темброблока можно обойти пользовательские настройки регулировки низких и высоких частот, а также настройки фильтра высоких частот, то есть установить стандартные настройки звучания внешних устройств.

Установка имени чейнджера (CHG Name)

CHG (начальная установка)/PMD

При подключении внешнего чейнджера можно установить для него отображаемое имя.

- Установка возможна только при подключении одного чейнджера. При подключении двух чейнджеров отображается индикация **CHG1 Name** или **CHG2 Name**, и установку имен можно выполнить соответственно для каждого из них.

Настройка режима AUX (V-Link)

AUX IN On / AUX IN Off (начальная настройка)

С помощью приобретаемого отдельно универсального терминала **Versatile Link Terminal (KCA-410C)** можно подавать на вход этого устройства звук с телевизора/видеомагнитофона. Если параметру **AUX IN** присвоено значение **ON (Вкл.)**, можно изменить отображаемое имя для **AUX**. Если для параметра “**AUX IN**” установлено значение **On**, с помощью регулятора **Double Action** выберите режим “**AUX Name**”, а затем нажмите **Q/ENTER**. После этого поворотом регулятора **Double Action** выберите нужный элемент и нажмите **Q/ENTER**. Если подключено устройство **KCA-410C**, можно выбрать два имени для **AUX**.

- С помощью терминала **KCA-410C** можно подключить до 2 внешних устройств с выходными разъемами **RCA**. В этом случае нажмите **⏻ SOURCE**, чтобы выбрать режим **AUX**, и затем нажмите **BAND/TA**, чтобы выбрать необходимое устройство.

Настройка режима AUX+

AUX+ On / AUX+ Off (начальная настройка)

Звуковой сигнал внешнего устройства (например, переносного аудиоплеера) можно подать на разъем интерфейса **BLUETOOTH** данного устройства. Для применения разъема интерфейса **BLUETOOTH** в качестве разъема **AUX IN (KCE-237B)** требуется специальный кабель преобразования.

- AUX+ On:** Установите **On (Вкл.)**, если подключено внешнее устройство. Если нажать **⏻ SOURCE** и выбрать **Aux1/Aux+**, звуковой сигнал от внешнего устройства подается на вход данного устройства.
- AUX+ Off:** Установите в положение **Off (Выкл.)** при подключении интерфейсного модуля **BLUETOOTH INTERFACE**.

Регулировка уровня AUX+ (AUX+ IN GAIN)

High (начальная настройка) / Low

- High:** Повышает уровень входного аудиосигнала от внешнего устройства
- Low:** Снижает уровень входного аудиосигнала от внешнего устройства

Подключение к внешнему усилителю (Power IC)

Power IC On (начальная настройка) / Power IC Off

Если подключен внешний усилитель, то качество звука можно улучшить, отключив питание встроенного усилителя.

Power IC Off: Используйте этот режим, когда выходы предусилителя фронтальных и тыловых каналов данного устройства используются для управления внешним усилителем, подключенным к динамикам. При использовании этой настройки внутренний усилитель головного устройства не влияет на динамики.

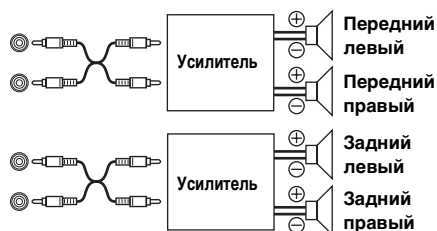

Power IC On: Динамики управляются встроенным усилителем.



- Звук от системы не поступает, если выходной сигнал отключен (**Off**).

Настройка языка (Language)

For US / For EU1 (начальная настройка) / For EU2 / For Japan / Other

Установите отображаемый на экране устройства язык.

Установите “**For EU1**”/“**For EU2**”, чтобы воспользоваться настройкой.

- For US:** Английский, Испанский, Французский
- For EU1:** Английский, Русский
- For EU2:** Английский, Испанский, Итальянский, Немецкий, Португальский, Французский, Шведский
- For Japan:** Английский, Японский
- Other:** Английский, Китайский (Китайский стандартный)

Демонстрационный режим (Demo)

Demo On / Demo Off (начальная настройка)

В этом устройстве имеется демонстрационный режим.

- Чтобы выйти из демонстрационного режима, выберите настройку **DEMO OFF**.

Настройка адаптивного интерфейса рулевого управления (Steering)

Дистанционное рулевое управление **On** (Вкл.) /
Дистанционное рулевое управление **OFF** (Выкл.)
(начальная настройка)

Это устройство поддерживает адаптивный интерфейс дистанционного рулевого управления.

Эта функция осуществляет управление с помощью сигнала дистанционного рулевого управления, передаваемого на устройство.

Чтобы использовать функцию дистанционного рулевого управления, нажмите кнопки, показанные ниже, и после активации этой функции (**On**) нажмите **Q/ENTER**.

За дополнительной информацией обращайтесь к своему ближайшему дилеру Alpine.

1 Выберите назначенную функцию, поворачивая регулятор Double Action.

(например, выберите Power)

Power ↔ Source ↔ Band ↔ Vol. UP ↔ Vol. DN ↔
Pause ↔ Mute ↔ Bwd ↔ Fwd ↔ P. UP ↔ P. DN ↔ A.Proc

# Steering		
FF	Power	FF
FF	Source	FF
FF	Band	FF
FF	Vol. UP	FF
FF	Vol. DN	FF

2 Нажимайте кнопку дистанционного рулевого управления до тех пор, пока измененное значение сигнала не отобразится в левой части экрана.

(напр., нажмите кнопку Power на пульте дистанционного рулевого управления.)

Измененное значение сигнала дистанционного рулевого управления отобразится в левой части экрана.



Измененное значение сигнала с пульта дистанционного рулевого управления

3 Нажмите Q/ENTER, чтобы присвоить операции новое значение параметра.

В правой части экрана отобразится зафиксированное измененное значение сигнала дистанционного рулевого управления. Таким образом, эта функция устройства будет присвоена кнопке дистанционного рулевого управления.



Зафиксированное измененное значение сигнала дистанционного рулевого управления

4 Повторите шаги 1-3 для всех кнопок.

По завершении настройки нажмите **↶** для возврата в предыдущий режим.

Настройки дисплея

Пункт "Display" выбирается в шаге 2 меню настройки.

Изменение цвета подсветки (Illumination)

Illumination Blue (начальная настройка) / **Illumination Red**

Эта функция позволяет изменить подсветку кнопок.

Регулировка подсветки (Dimmer)

Dimmer On / Dimmer Off (начальная настройка)

Задайте параметру регулировки подсветки (Dimmer control) значение **On** (Вкл.), чтобы уменьшить яркость подсветки устройства, при включенных фарах. Это полезно в тех случаях, когда требуется уменьшить яркость подсветки устройства в ночное время.

Настройка подсветки дисплея (Dimmer Level)

Dimmer Level 1 (начальная настройка) / **Level 2 / Level 3**

Для регулировки уровней яркости дисплея устройства предусмотрено три уровня - при наивысшем уровне (**Level 3**) яркость минимальная, если фары автомобиля включены.

Настройка прокрутки (Text Scroll)

Text Scroll Type 1/Type 2/Off (начальная настройка)

Можно установить прокрутку текста, например, названия композиции или файла на экране. В режиме поиска на экране отображается текст, который можно прокрутить. Можно также выбрать нужный тип прокрутки.

Тип 1/Тип 2:	Текстовая информация прокручивается автоматически.
Off:	Первоначально текстовая информация прокручивается только один раз.

- В некоторых частях экрана прокрутка может отсутствовать, либо показываться не та информация.
- Вне зависимости от этой настройки, если на экране отображается текст, его можно прокрутить.

Выбор типа обоев дисплея (BGV Select)

BGV Select Type 1 (начальная настройка) / **Type 2 / Type 3 / User**

Вы можете выбрать один из 3 типов фоновых заставок.

Для отображение загруженной на устройство информации выберите тип **User** (Пользовательский). См. раздел "Загрузка обоев (BGV Download)" (стр. 24).

Настройка цвета обоев (BGV Color)

BGV Color Type 1 (начальная настройка) / **Type 2**

Можно выбрать один из двух доступных типов цвета фона дисплея.

Тип 1:	синий
Тип 2:	красный

Загрузка обоев (BGV Download)

Загрузка обоев возможна только в режиме USB-накопителя. Обои доступны на веб-сайте, разработанном для владельцев продукции компании Alpine. Загрузите обои на USB-накопитель, а затем загрузите их с накопителя на данное устройство. Чтобы начать закачку, перейдите по ссылке ниже и следуйте инструкциям на экране.
<https://fi-personalize.alpine.com/>

1 Поверните регулятор Double Action, чтобы выбрать "BGV Download", и нажмите **Q/ENTER**. Выполняется поиск данных на USB-накопителе, при этом на дисплее одновременно отображается до 10 файлов.

2 Поворотом регулятора Double Action выберите элемент меню и нажмите **Q/ENTER**. Выбранный файл загружается на это устройство.

- Загруженные данные имеют расширение ".apn"
- Устройство не может отображать самостоятельно созданные обои.
- Для отображения обоев, загруженных на устройство, выберите тип **User** (Пользовательский) в разделе "Выбор типа обоев дисплея (BGV Select)" (стр. 24).

Настройка iPod/iPhone

Выбор режима “iPod” выполняется в шаге 2 главного меню настройки.

Настройка режима поиска iPod/iPhone

On/Off

Устройство позволяет осуществлять поиск iPod/iPhone с помощью восьми различных режимов поиска. Если режим поиска находится в Playlists/Artists/Albums/Podcasts/Audiobooks, то первоначальная настройка включена, если режим поиска находится в Genres/Composers/Songs, то первоначальная настройка отключена.

- Для поиска дополнительных сведений см. раздел “Поиск нужной композиции/названия” (стр. 13).

Настройка тюнера

Пункт “Tuner” выбирается в шаге 2 меню настройки.

Изменение языка отображения PTY (PTY Language)

PTY Language GB (начальная настройка) / NL / F / D / I / E

Можно выбрать один из языков дисплея.

GB:	АНГЛИЙСКИЙ
NL:	ГОЛЛАНДСКИЙ
F:	ФРАНЦУЗСКИЙ
D:	НЕМЕЦКИЙ
I:	ИТАЛЬЯНСКИЙ
E:	ИСПАНСКИЙ

Регулировка уровней сигналов источников (FM Level)

FM Level High (начальная настройка) / FM Level Low

Если различие в уровнях громкости iPod/iPhone и FM-радио слишком велико, настройте уровень FM-сигнала.

Настройка звука

Пункт “Audio” выбирается в шаге 2 меню настройки.

- Если подключен аудиопроцессор с поддержкой IMPRINT, можно выполнить более точную настройку звучания. Подробную информацию см. в разделе “Работа с процессором IMPRINT (продается отдельно)” (стр. 26).

Хранение данных регулировки звука (User Preset)

На этом устройстве можно изменить или создать до 6 настроек элементов и сохранить их.

Все измененные и созданные настройки элементов, перечисленные далее, сохраняются в памяти.

Изменяемые или создаваемые настройки	Справочная страница
Регулировка баланса	стр. 20
Регулировка микшера	стр. 20
Настройка громкости	стр. 20
Настройка центральной низкой частоты	стр. 20
Настройка центральной высокой частоты	стр. 21
Настройка HPF (фильтр высокого пропускания)	стр. 21

- 1 Поверните регулятор Double Action, чтобы выбрать элемент “User Preset” (Пользовательские настройки), и нажмите Q/ENTER.

Появится экран пользовательских настроек.

- 2 Поворачивая регулятор Double Action выберите номер предварительной настройки, а затем нажмите и удерживайте Q/ENTER не менее 2 секунд. Измененные или созданные настройки элементов сохраняются под выбранным номером.

- Пользовательские настройки также могут быть вызваны из памяти в обычном режиме, если нажать и удерживать  (PRESET) не менее 2 секунд.

Вызов сохраненных данных регулировки звука

Записанную информацию можно вызвать из памяти, как описано в разделе “Хранение данных регулировки звука (User Preset)” (стр. 25).

- 1 Поверните регулятор Double Action, чтобы выбрать элемент User Preset (Пользовательские настройки), и нажмите Q/ENTER.

Появится экран пользовательских настроек.

- 2 Поворотом регулятора Double Action выберите номер предварительной настройки и нажмите Q/ENTER.

Из памяти будут вызваны измененные или созданные настройки элементов для выбранного номера.

- Пользовательские настройки также могут быть вызваны из памяти в обычном режиме, если нажать и удерживать  (PRESET) не менее 2 секунд.

Включение/выключение (ON/OFF) режима Media Xpander (MX)

MX On (Вкл.) / MX Off (Выкл.) (начальная настройка)

Включите режим Media Xpander и подсоедините внешний аудиопроцессор, чтобы отрегулировать уровень Media Xpander (подробную информацию см. в руководстве пользователя аудиопроцессора).

- Отображается только при подключении внешнего аудиопроцессора.

Настройка уровня MX (MX Level Adjustment)

Non Effect / Level 1 / Level 2 / Level 3 (начальная настройка)

Параметр MX (Media Xpander) отвечает за четкость звучания вокальной составляющей или музыкальных инструментов независимо от источника. Настраивая этот параметр, можно добиться качественного звучания музыкальных композиций с FM-радио, компакт-диска, USB-накопителя или iPod/iPhone-устройства даже при высоком уровне шума в салоне автомобиля.

- Отображается только при подключении внешнего аудиопроцессора и установке параметра MX в положение ON (ВКЛ.).

Включение и выключение СЧЧ-динамика (Subwoofer)

Subwoofer On (начальная настройка) / Subwoofer Off

Данная настройка возможна при подключении дополнительного СЧЧ-динамика (subwoofer) к устройству.

- Отображается только при подключении внешнего аудиопроцессора.

Настройка СЧЧ-динамика (Subwoofer System)

Sys 1 (начальная настройка) / Sys 2

Настройка возможна, только если для режима Subwoofer (СЧЧ-динамик) выбрано значение On (Вкл.), как описано в пункте “Включение/отключение режима Subwoofer (ON/OFF)” (стр. 21).

Sys 1: Уровень сигнала СЧЧ-динамика (Subwoofer) меняется в соответствии с главной настройкой уровня громкости.

Sys 2: Регулировка уровня сигнала СЧЧ-динамика (Subwoofer) отличается от основного уровня громкости. Например, даже при низких значениях уровня громкости можно слышать сигнал СЧЧ-динамика.

Работа с процессором IMPRINT (продается отдельно)

Компания Alpine представляет технологию IMPRINT - первую в мире технологию надежного устранения акустических проблем в салоне автомобиля, как правило снижающих качество звучания, позволяющую прослушивать музыкальные композиции с первоначальным качеством исполнения.

Подключив к устройству аудиопроцессор IMPRINT (PXA-H100) (продается отдельно), можно выполнить тонкую настройку аудиопараметров с помощью функции MultEQ.

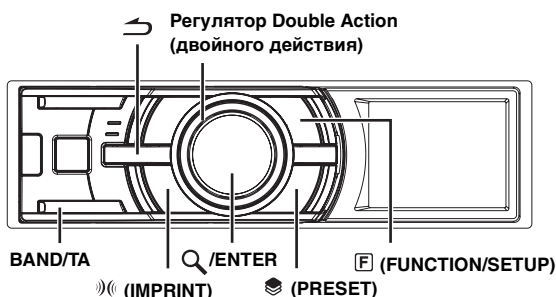

Настройка режима MultEQ

Функция MultEQ, разработанная Audyssey Labs, позволяет выполнять автоматическую коррекцию акустических параметров среды прослушивания. Эта функция оптимизирует качество звучания в отдельных точках прослушивания внутри транспортного средства. Для этого функция MultEQ измеряет частотные характеристики транспортных средств. Подробную информацию о процедуре настройки можно получить у авторизованного дилера компании Alpine.

- 1 **Нажмите и удерживайте кнопку** **(IMPRINT) не менее 2 секунд.**
- 2 **Нажмите** **/ENTER.**
- 3 **Поворотом регулятора Double Action выберите режим MultEQ и нажмите** **/ENTER.**
Curve 1 (MultEQ-1) ↔ Curve 2 (MultEQ-2) ↔
OFF (Ручной режим)
- 4 **Нажмите и удерживайте кнопку** **не менее 2 секунд, чтобы вернуться к обычному режиму.**

- Выберите режим Curve только если в памяти записаны данные кривой 1 и кривой 2.
- Если для режима MultEQ установлено значение ON (ВКЛ.), то параметры MX, Factory's EQ (заводская настройка эквалайзера), Parametric EQ (параметрический эквалайзер), Graphic EQ (графический эквалайзер), X-Over, Time Correction (временная поправка), Subwoofer System (система СНЧ-динамиков), Tweeter (динамик высоких частот), EQ Mode (режим EQ), Filter Type (тип фильтра), Time Correction Parameter (параметр временной поправки) и MX Level Adjustment (регулировка уровня MX) настраиваются автоматически. Пользователю больше не требуется настраивать их самостоятельно.

Настройка акустических параметров в ручном режиме (Manual)

Можно изменить настройки звучания с учетом своих предпочтений, если для режима MultEQ установлено значение OFF (Выкл.) (ручной режим).

Изменения, выполненные в ручном режиме можно хранить в параметрах предварительной настройки. Подробную информацию см. в разделе "Хранение и вызов из памяти данных регулировки" (стр. 30).

Выполните действия 1-5, чтобы выбрать один из режимов в меню Sound и изменить его. Более подробные сведения о выбранном элементе меню см. в соответствующем разделе.

- 1 **Нажмите и удерживайте кнопку** **(FUNCTION/SETUP) не менее 2 секунд, чтобы включить режим настройки (SETUP).**
- 2 **Поверните регулятор Double Action, чтобы выбрать "Audio (звук)", и нажмите** **/ENTER.**
BLUETOOTH ↔ General ↔ Display ↔ iPod ↔ Tuner ↔ Audio
- 3 **Поворотом регулятора Double Action выберите нужный элемент и нажмите** **/ENTER.**
User Preset/MX/Factory's EQ/Sound Field Adjustment^{*4}/
Subwoofer/Subwoofer System^{*1}/Subwoofer Phase^{*1}/
Subwoofer Channel^{*1}/Tweeter^{*2}/EQ Mode/Filter Type/
Time Correction Parameter/MX Level Adjustment^{*3}
(например, выберите MX)
- 4 **Поворотом регулятора Double Action измените настройки и нажмите** **/ENTER.**
(Например, выберите MX On или MX Off.)
- 5 **Нажмите и удерживайте кнопку** **не менее 2 секунд, чтобы вернуться к обычному режиму.**

- Режимы User Preset (пользовательские настройки) Media Xpander, Factory's EQ (заводская настройка эквалайзера), Parametric EQ/Graphic EQ Adjustment (параметрический эквалайзер/графическая настройка эквалайзера), EQ Mode (режим эквалайзера) и MX Level Adjustment (регулировка уровня MX) не работают, если для режима Defeat выбрано значение ON (ВКЛ.).
- Нажмите , чтобы вернуться в предыдущий режим настройки звука.
- Во время настройки, если вдавить внешнее кольцо и повернуть регулятор Double Action влево или вправо, экран выбора элементов настроек будет постранично меняться. Если нажать, а затем, повернув, держать регулятор Double Action в левом или правом положении, экран выбора элементов настроек будет непрерывно постранично меняться.

Включение/выключение (ON/OFF) режима Media Xpander (MX)

On / Off (начальная настройка)

Включите режим Media Xpander, чтобы отрегулировать его уровень (см. стр. 27).

- Эта функция не работает, если включен режим Defeat.

Настройка уровня MX

Параметр MX (Media Xpander) отвечает за четкость звучания вокальной составляющей или музыкальных инструментов независимо от источника. Настраивая этот параметр, можно добиться качественного звучания музыкальных композиций с FM-радио, компакт-диска, USB-накопителя или iPod/iPhone-устройства даже при высоком уровне шума в салоне автомобиля.

Источники для применения параметра Media Xpander.

FM (Level 1 – 3, Non Effect):

Обеспечивает более четкое воспроизведение средних и высоких частот, более сбалансированный звук на всех частотах.

CD (Level 1 – 3, Non Effect):

В режиме CD обрабатываются большие объемы данных при воспроизведении. За счет обработки больших объемов данных режим MX обеспечивает более четкое и чистое звучание.

MP3/WMA/AAC/iPod/BLUETOOTH Audio (Level 1 – 3, Non Effect):

Корректирует информацию, потерянную при сжатии. Обеспечивает сбалансированный звук с качеством близким к оригиналу.

DVD (Video CD)

(Level 1 – 2 (MOVIE), Non Effect):

Улучшает четкость звучания диалогов видеофильма.

(Level 3 (MUSIC), Non Effect):

На диске DVD или Video CD содержатся большие объемы данных, например, музыкальные клипы. MX использует эти данные для обеспечения точности воспроизведения звука.

AUX (Level 1 (MP3/WMA/AAC/iPod/BLUETOOTH Audio), Level 2 (MOVIE), Level 3 (MUSIC), Non Effect):

Выберите режим MX, соответствующий типу подключенного носителя. При подключении двух внешних устройств для каждого из них можно установить собственный режим MX.

- Чтобы отменить режим MX на всех музыкальных носителях, установите для него значение Off (Выкл.), как описано в шаге 4.
- У каждого источника музыкальных композиций, таких как FM-радио, компакт-диск и файлы MP3/WMA/AAC, могут быть собственные настройки MX.
- Если происходит смена источников "MP3/WMA/AAC на CD-DA" или "CD-DA на MP3/WMA/AAC", возможны незначительные задержки воспроизведения при смене режимов MX.
- Если для параметра MX установлено значение MX Off, то для каждого музыкального источника режим MX отключается.
- В радиопрограммах средневолнового и длинноволнового диапазонов режим MX не работает.
- Эта функция не работает, если включен режим Defeat.

Предварительные настройки эквалайзера (Factory's EQ)

Flat / Pops / Rock / News / Jazz & Blues / Electric Dance / Hip Hop & Rap / Easy Listening / Country / Classical / User 1-6*

В устройстве предусмотрено 10 предварительных настроек эквалайзера, отражающие различные характеристики исходного музыкального произведения.

* Выбирая режимы User's с 1 по 6, можно вызвать из памяти соответствующие параметры регулировки эквалайзера (см. "Хранение и вызов из памяти данных регулировки" (стр. 30)).

- Эта функция не работает, если включен режим Defeat.

Включение/отключение режима Subwoofer (ON/OFF)

Subwoofer On (начальная настройка) / Subwoofer Off

Данная настройка возможна при подключении дополнительного СЧЧ-динамика (subwoofer) к устройству. Если СЧЧ-динамик (Subwoofer) включен, можно выполнить регулировку уровня его выходного сигнала (см. стр. 20).

Настройка системы СЧЧ-динамика (Subwoofer)

Sys 1 (начальная настройка) / Sys 2

Если режим СЧЧ-динамика включен, то для получения желаемого СЧЧ-эффекта выберите настройку Sys 1 или Sys 2.

- Sys 1: Уровень сигнала СЧЧ-динамика (Subwoofer) меняется в соответствии с главной настройкой уровня громкости.
- Sys 2: Регулировка уровня сигнала СЧЧ-динамика (Subwoofer) отличается от процедуры настройки основного параметра громкости. Например, даже при низких значениях уровня громкости можно слышать сигнал СЧЧ-динамика.

Настройка фазы СЧЧ-сигнала (Subwoofer)

Normal (начальная настройка) / Reverse

Для фазы выходного сигнала СЧЧ-динамика (Subwoofer) предусмотрено два возможных значения – Subwoofer Normal (0°) или Subwoofer Reverse (180°).

Настройка канала СЧЧ-динамика (Subwoofer)

Stereo (начальная настройка) / Mono

Для выходного сигнала СЧЧ-динамика (Subwoofer) можно выбрать режим стерео или моно. Убедитесь, что параметры выходного сигнала соответствуют типу СЧЧ-динамика.

- Stereo: Выходной сигнал СЧЧ-динамика (лев./прав.) в режиме стерео
- Mono: Выходной сигнал СЧЧ-динамика в режиме моно

Настройка крутизны среза высокочастотного динамика (Tweeter)

Maker's (начальная настройка) / User's

При настройке крутизны среза высокочастотного динамика путем выбора значения 0 дБ/окт. в режиме 2.2ch (3WAY) (см. "Настройка частоты раздела (Crossover)" на стр. 29) следует учитывать частотные характеристики высокочастотного динамика – в противном случае это может привести к его неисправности.

- Maker's: Во избежание неисправностей высокочастотного динамика не выбирайте установку 0 дБ/окт. для параметра крутизны среза в режиме 3WAY.
- User's: В режиме 3WAY возможна установка значения 0 дБ/окт.

- Переключение на динамик высоких частот (Tweeter) возможно только при установке переключателя аудиопроцессора IMPRINT (PXA-H100) в режим 3WAY.

Настройка режима эквалайзера

Graphic / Parametric (начальная настройка)

Этот режим позволяет выбрать 5-полосный параметрический или 7-полосный графический эквалайзер.

- Эта функция не работает, если включен режим Defeat.

Настройка типа фильтра

Normal (начальная настройка) / Individual

Регулируя X-OVER (кроссовер), можно независимо устанавливать уровни левого (L) и правого (R) каналов.

Normal (L=R):	Для левого и правого динамика настройки одинаковы.
Individual (L/R):	Индивидуальные настройки для левого и правого динамиков.

Настройка коррекции (Time Correction Unit)

см (начальная настройка) / inch

Этот параметр отвечает за выбор единицы временной коррекции (см или дюймы).

Настройка акустического поля

Этот экран отвечает за настройку параметров Parametric EQ/ Graphic EQ Adjustment, Time Correction и X-Over.

Настройка кривой параметрического эквалайзера

Sound Field Adjustment → EQ Adjustment

Вы можете изменить параметры эквалайзера и создать кривую частотных характеристик с учетом собственных предпочтений. Чтобы настроить кривую параметрического эквалайзера, выберите для режима EQ значение Parametric EQ. Подробную информацию см. в разделе “Настройка режима эквалайзера” (стр. 27).

- 1 Поверните регулятор Double Action, чтобы выбрать “EQ Adjustment” в режиме настройки акустического поля, и нажмите **Q/ENTER**.
- 2 Поверните регулятор Double Action, чтобы выбрать диапазон, и нажмите **Q/ENTER**. При выборе диапазона для каждого из них появляется экран регулировки.
- 3 Настройте уровень/частоту/ширину диапазона, поворачивая регулятор Double Action. Регулируемый элемент выделяется подсветкой.

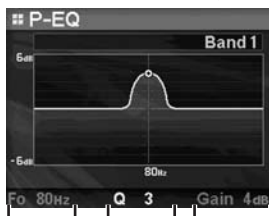

Частота Ширина диапазона Уровень

- 4 Нажатие **Q/ENTER** позволяет сохранить параметр регулировки и перейти к следующему элементу.
- 5 После настройки выбранного диапазона нажмите **BAND/TA**. Появляется экран регулировки следующего диапазона.
- 6 Повторите шаги 3-5 для регулировки каждого диапазона.

■ Настройка центральной частоты (F0)

Диапазоны настройки частот:
от 20 Гц до 20 кГц (с шагом в 1/3 октавы)

Band1:	20 Гц~80 Гц (63 Гц)
Band2:	50 Гц~200 Гц (150 Гц)
Band3:	125 Гц~3,2 кГц (400 Гц)
Band4:	315 Гц~8 кГц (1 кГц)
Band5:	800 Гц~20 кГц (2,5 кГц)

■ Настройка ширины диапазона (Q)

Значения полосы пропускания: 1, 1,5, 3

■ Регулировка уровня (Gain)

Диапазон настройки: от -6 до +6 дБ

- Частоты смежных диапазонов невозможно настроить за 4 шага.
- При настройке параметрического эквалайзера следует учитывать частотные характеристики подключенных динамиков.
- Во время регулировки, если вдавить внешнее кольцо и повернуть регулятор Double Action влево или вправо, диапазон сменится и можно будет отрегулировать смежный диапазон. Нажатие и последующий поворот регулятора Double Action влево или вправо последовательно меняет диапазоны.
- Эта функция не работает, если включен режим Defeat.

Настройка кривой графического эквалайзера

Sound Field Adjustment → EQ Adjustment

Вы можете изменить параметры эквалайзера и создать кривую частотных характеристик с учетом собственных предпочтений. Чтобы настроить кривую графического эквалайзера, выберите для режима EQ значение Graphic EQ. Подробную информацию см. в разделе “Настройка режима эквалайзера” (стр. 27).

- 1 Поверните регулятор Double Action, чтобы выбрать “EQ Adjustment” в режиме настройки акустического поля, и нажмите **Q/ENTER**.
- 2 Поверните регулятор Double Action, чтобы выбрать диапазон, и нажмите **Q/ENTER**. При выборе диапазона для каждого из них появляется экран регулировки графического эквалайзера.
- 3 Поворотом регулятора Double Action отрегулируйте уровень и нажмите **Q/ENTER**. Выбран уровень и включен режим выбора частоты.

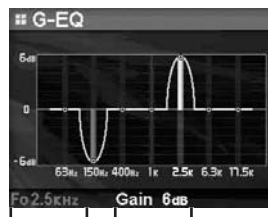

Частота Уровень

- 4 Поворотом регулятора Double Action выберите частоту и нажмите **Q/ENTER**. После выбора частоты активизируется режим регулировки уровня. Выбранная частота отображается желтым цветом.
- 5 После настройки выбранного диапазона нажмите **BAND/TA**. Появляется экран регулировки следующего диапазона.
- 6 Повторите шаги 3-5 для регулировки каждого уровня.

■ Настройка частоты (F0)

Band1 (63 Гц) / Band2 (150 Гц) / Band3 (400 Гц) / Band4 (1 кГц) / Band5 (2,5 кГц) / Band6 (6,3 кГц) / Band7 (17,5 кГц)

■ Регулировка уровня (Gain)

Диапазон настройки выходного сигнала: от -6 до +6 дБ

- Во время регулировки, если вдавить внешнее кольцо и повернуть регулятор **Double Action** влево или вправо, диапазон сменится и можно будет отрегулировать смежный диапазон. Нажатие и последующий поворот регулятора **Double Action** влево или вправо последовательно меняет диапазоны.
- Эта функция не работает, если включен режим *Defeat*.

Настройка временной коррекции (Time Correction)

Sound Field Adjustment → **Time Correction**

Перед выполнением нижеследующих операций ознакомьтесь с содержанием раздела “Временная коррекция” (стр. 31).

- 1 Поверните регулятор **Double Action**, чтобы выбрать “**Time Correction**” (временная коррекция) в режиме настройки акустического поля, и нажмите **Q/ENTER**.

В зависимости от положения переключателя X-OVER на аудиопроцессоре IMPRINT (PXA-H100), регулируются разные динамики.

Система 3WAY

High L / High R / Mid L / Mid R / Low L / Low R

F/R/SUBW. система

Front L / Front R / Rear L / Rear R / Subw. L / Subw. R

- 2 Поверните регулятор **Double Action**, чтобы выбрать динамик, и нажмите **Q/ENTER**.

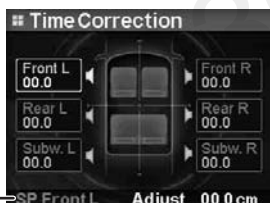

Выбранные динамики →

- 3 Поверните регулятор **Double Action**, чтобы установить расстояние до каждого динамика.

От 0,0 см до 336,6 см (от 0,0 дюйма до 132,7 дюйма)

- 4 Нажатие **Q/ENTER** позволяет сохранить параметр регулировки перейти к режиму выбора динамика.

- 5 Повторите шаги 2-4, чтобы настроить все динамики.

- Во время регулировки, если вдавить внешнее кольцо и повернуть регулятор **Double Action** влево или вправо, динамик сменится и можно будет отрегулировать смежный динамик. Нажатие и последующий поворот регулятора **Double Action** влево или вправо последовательно меняет динамики. Также их можно менять нажатием кнопки **BAND/TA**.

Настройка частоты раздела (Crossover)

Sound Field Adjustment → **X-Over**

Перед выполнением нижеследующих операций ознакомьтесь с содержанием раздела “Частота раздела (Crossover)” (стр. 32).

- 1 Поверните регулятор **Double Action**, чтобы выбрать “**X-Over**” в режиме настройки акустического поля, и нажмите **Q/ENTER**.

- 2 Поверните регулятор **Double Action**, чтобы выбрать диапазон, и нажмите **Q/ENTER**.

При выборе диапазона для каждого из них появляется экран регулировки.

Система (3WAY) / Normal (Л=Пр.)

Настройки:

Low/Mid-Low/Mid-High/High

Система 3WAY / Individual (Л/Пр.)

Настройки:

Low L/Low R/Mid-Low L/Mid-Low R/Mid-High L/Mid-High R/High L/High R

F/R/SUBW. Система / Normal (Л=Пр.)

Настройки:

Subw./Rear/Front

F/R/SUBW. Система / Individual (Л/Пр.)

Настройки:

Subw. L/Subw. R/Rear L/Rear R/Front L/Front R

- Содержимое диапазонов может различаться в зависимости от текущей системы. Подробную информацию см. в разделе “Настройка типа фильтра” (стр. 28) и настройках переключателя X-OVER на аудиопроцессоре IMPRINT (PXA-H100).

- 3 Настройте частоту/крутизну среза/уровень, поворачивая регулятор **Double Action**. Регулируемый элемент выделяется подсветкой.



- 4 При нажатии **Q/ENTER** выполняется сохранение регулировок параметра и переход к следующему элементу регулировки.

- 5 После настройки выбранного диапазона нажмите **BAND/TA**.

Появляется экран регулировки следующего диапазона.

- 6 Для настройки всех диапазонов повторите шаги 3-5.

■ Частота среза (FC)

Диапазоны настройки частот:

Система 3WAY

Настройки:

Low/Mid-Low L	20 Гц~200 Гц
Mid-High	20 Гц~20 кГц
High	(1 кГц~20 кГц)* ¹ /(20 Гц~20 кГц)* ²

*¹ При выборе параметра *Maker's*. См. раздел “Настройка крутизны среза высокочастотного динамика (*Tweeter*)” (стр. 27).

*² При выборе параметра *User's*. См. раздел “Настройка крутизны среза высокочастотного динамика (*Tweeter*)” (стр. 27).

F/R/SUBW. система

Настройки:

20 Гц~200 Гц

■ Настройка крутизны среза

Диапазон настройки крутизны среза: 0 * /6/12/18/24 дБ/окт.

* Значение 0 дБ/окт. может быть установлено для верхней кривой, только если выбран режим *User's* (см. “Настройка крутизны среза высокочастотного динамика (*Tweeter*)” (стр. 27)). Выбирайте значение 0 дБ/окт. в процессе регулировки наклона кривой частотных характеристик в строгом соответствии с частотными характеристиками динамика. В противном случае это может привести к его неисправности. Если кривой частотной характеристики высокочастотного динамика задано значение 0 дБ/окт, то на экране устройства отображается предупреждающее сообщение.

■ Настройка уровня

Диапазон настройки выходного сигнала: от -12 до 0 дБ.

- При настройке параметра *X-Over* необходимо учитывать частотные характеристики подключенных динамиков.
- Во время регулировки, если вдавить внешнее кольцо и повернуть регулятор **Double Action** влево или вправо, диапазон сменится и можно будет отрегулировать смежный диапазон. Нажатие и последующий поворот регулятора **Double Action** влево или вправо последовательно меняет диапазоны.
- **O F/R/SUBW. / система 3WAY**
Можно переключиться в системный режим F/R/SUBW. / 3WAY с помощью переключателя X-OVER на PXA-H100. Подробную информацию см. в “Руководстве пользователя устройства PXA-H100”.

Хранение и вызов из памяти данных регулировки

User 1 / User 2 / User 3 / User 4 / User 5 / User 6

Данные регулировки элементов (в ручном режиме) можно хранить вместе в параметрах предварительной настройки. Можно использовать до 6 параметров предварительной настройки.

■ Хранение данных регулировки

1 Поверните регулятор **Double Action**, чтобы выбрать элемент “**User Preset**” (пользовательские настройки), и нажмите **Q/ENTER**.

Появится экран пользовательских настроек.

2 Поворачивая регулятор **Double Action** выберите номер предварительной настройки, а затем нажмите и удерживайте **Q/ENTER** не менее **2 секунд**.

Измененные или созданные настройки элементов сохраняются под выбранным номером.

■ Вызов из памяти данных регулировки

Записанную информацию можно вызывать из памяти (см. раздел “Хранение и вызов из памяти данных регулировки” (стр. 30)).

1 Поверните регулятор **Double Action**, чтобы выбрать элемент **User Preset (Пользовательские настройки)**, и нажмите **Q/ENTER**.

Появится экран пользовательских настроек.

2 Поворотом регулятора **Double Action** выберите номер предварительной настройки и нажмите **Q/ENTER**.

Из памяти будут вызваны измененные или созданные настройки элементов для выбранного предварительно заданного номера.

- Пользовательские настройки также могут быть вызваны из памяти в обычном режиме, если нажать и удерживать **PRESET** 2 секунды.
- Записанная информация сохраняется в памяти даже при перезапуске устройства или после выключения питания.
- Эта функция не работает, если включен режим *Defeat*.

Временная коррекция

Расстояние между слушателем и динамиками в салоне автомобиля меняется в широких пределах из-за нестандартного расположения динамиков. Из-за разницы в расстояниях между динамиками и слушателем происходит смещение звукового образа и частотных характеристик. Причиной этого является временная задержка прохождения звукового сигнала к правому и левому уху слушателя. Для коррекции этого сдвига данное устройство может задерживать передачу звукового сигнала к динамикам, расположенным ближе всего к слушателю. Это позволяет создать эффект удаленности динамиков. Таким образом, за счет оптимизации фаз создается эффект равноудаленности слушателя от левого и правого динамиков. Настройка выполняется для каждого динамика с шагом 3,4 см.

Пример 1. Точка прослушивания: переднее левое сидение

Выберите значение временной поправки для переднего левого и правого заднего динамиков от нуля и ниже.

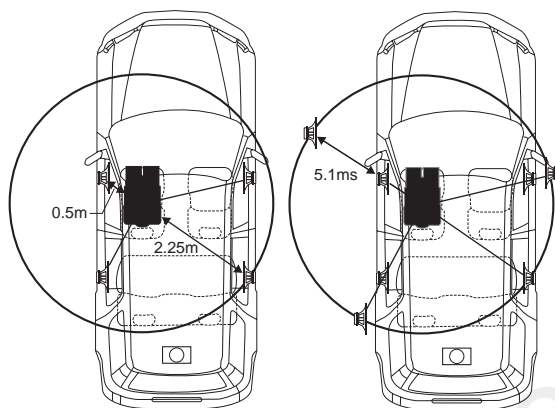

Звучание становится несбалансированным из-за неодинаковых расстояний между точкой прослушивания и различными динамиками. Разница в расстояниях между передним левым и правым задним динамиками составляет 1,75 м (68-7/8 дюймов). Здесь мы вычислим значение временной поправки для переднего левого динамика на вышеуказанной диаграмме.

Условия:

Самый дальний динамик – точка прослушивания: 2,25 м (88-9/16 дюймов)

Передний левый динамик – точка прослушивания: 0,5 м (19-11/16 дюймов)

Расчет: $L = 2,25 \text{ м} - 0,5 \text{ м} = 1,75 \text{ м}$ (68-7/8 дюймов)

Временная поправка = $1,75 \cdot 343^{*1} \times 1000 = 5,1$ (мс)

**1 Скорость звука: 343 м/с (765 миль/час) при 20°C*

Другими словами, применение временной поправки 5,1 мс к переднему левому динамику создает эффект равноудаленности слушателя от всех, даже самых дальних, динамиков.

Временная поправка компенсирует разницу во времени, в течении которого звуковой сигнал должен достичь точки прослушивания. Время приема звукового сигнала передним левым динамиком скорректировано на 5,1 мс, в результате чего звуковые сигналы от других динамиков достигают точки прослушивания одновременно.

Пример 2. Точка прослушивания: все сидения

Приведем временную поправку каждого динамика к одинаковому уровню.

1 Находясь в точке прослушивания (кресло водителя и т.п.), измерим расстояние (в метрах) между вашей головой и различными динамиками.

2 Рассчитаем разницу между значением поправки на расстояние до самого дальнего динамика и других динамиков.

$L = (\text{расстояние до самого дальнего динамика}) - (\text{расстояние до других динамиков})$

Эти значения являются временными поправками для разных динамиков. Настроим эти значения таким образом, чтобы звуковые сигналы других динамиков достигали точки прослушивания одновременно.

Таблица значений временных поправок

Номер задержки	Разница во времени (мс)	Расстояние (см)	Расстояние (дюймов)	Номер задержки	Разница во времени (мс)	Расстояние (см)	Расстояние (дюймов)
0	0,0	0,0	0,0	51	5,1	173,4	68,3
1	0,1	3,4	1,3	52	5,2	176,8	69,7
2	0,2	6,8	2,7	53	5,3	180,2	71,0
3	0,3	10,2	4,0	54	5,4	183,6	72,4
4	0,4	13,6	5,4	55	5,5	187,0	73,7
5	0,5	17,0	6,7	56	5,6	190,4	75,0
6	0,6	20,4	8,0	57	5,7	193,8	76,4
7	0,7	23,8	9,4	58	5,8	197,2	77,7
8	0,8	27,2	10,7	59	5,9	200,6	79,1
9	0,9	30,6	12,1	60	6,0	204,0	80,4
10	1,0	34,0	13,4	61	6,1	207,4	81,7
11	1,1	37,4	14,7	62	6,2	210,8	83,1
12	1,2	40,8	16,1	63	6,3	214,2	84,4
13	1,3	44,2	17,4	64	6,4	217,6	85,8
14	1,4	47,6	18,8	65	6,5	221,0	87,1
15	1,5	51,0	20,1	66	6,6	224,4	88,4
16	1,6	54,4	21,4	67	6,7	227,8	89,8
17	1,7	57,8	22,8	68	6,8	231,2	91,1
18	1,8	61,2	24,1	69	6,9	234,6	92,5
19	1,9	64,6	25,5	70	7,0	238,0	93,8
20	2,0	68,0	26,8	71	7,1	241,4	95,1
21	2,1	71,4	28,1	72	7,2	244,8	96,5
22	2,2	74,8	29,5	73	7,3	248,2	97,8
23	2,3	78,2	30,8	74	7,4	251,6	99,2
24	2,4	81,6	32,2	75	7,5	255,0	100,5
25	2,5	85,0	33,5	76	7,6	258,4	101,8
26	2,6	88,4	34,8	77	7,7	261,8	103,2
27	2,7	91,8	36,2	78	7,8	265,2	104,5
28	2,8	95,2	37,5	79	7,9	268,6	105,9
29	2,9	98,6	38,9	80	8,0	272,0	107,2
30	3,0	102,0	40,2	81	8,1	275,4	108,5
31	3,1	105,4	41,5	82	8,2	278,8	109,9
32	3,2	108,8	42,9	83	8,3	282,2	111,2
33	3,3	112,2	44,2	84	8,4	285,6	112,6
34	3,4	115,6	45,6	85	8,5	289,0	113,9
35	3,5	119,0	46,9	86	8,6	292,4	115,2
36	3,6	122,4	48,2	87	8,7	295,8	116,6
37	3,7	125,8	49,6	88	8,8	299,2	117,9
38	3,8	129,2	50,9	89	8,9	302,6	119,3
39	3,9	132,6	52,3	90	9,0	306,0	120,6
40	4,0	136,0	53,6	91	9,1	309,4	121,9
41	4,1	139,4	54,9	92	9,2	312,8	123,3
42	4,2	142,8	56,3	93	9,3	316,2	124,6
43	4,3	146,2	57,6	94	9,4	319,6	126,0
44	4,4	149,6	59,0	95	9,5	323,0	127,3
45	4,5	153,0	60,3	96	9,6	326,4	128,6
46	4,6	156,4	61,6	97	9,7	329,8	130,0
47	4,7	159,8	63,0	98	9,8	333,2	131,3
48	4,8	163,2	64,3	99	9,9	336,6	132,7
49	4,9	166,6	65,7				
50	5,0	170,0	67,0				

Частота раздела (Crossover)

Crossover (X-OVER):

Это устройство оснащено активным фильтром раздела частот (кроссовером). Кроссовер ограничивает частоты выходных сигналов. Каждый канал управляется независимо. Таким образом, на каждую пару каналов приходят собственные оптимизированные частоты.

Кроссовер перехода позволяет настраивать фильтр высоких частот HPF или фильтр низких частот LPF каждого диапазона, а также регулировать крутизну среза (скорость спада частот, выходящих за пределы фильтра).

Регулировку следует выполнять с учетом характеристик воспроизведения динамиков. В зависимости от того, какие используются динамики, пассивный фильтр (штатный кроссовер) динамиков может не потребоваться. При возникновении вопросов проконсультируйтесь у своего авторизованного дилера компании Alpine.

Режим F/R/SUBW.

	Частота среза (с шагом в 1/3 октавы)		Уровень наклона		Уровень
	HPF	LPF	HPF	LPF	
Динамик нижних частот	----	20 Гц - 200 Гц	----	FLAT, 6, 12, 18, 24 дБ/окт.	От 0 до -12 дБ
Задний динамик высоких частот	20 Гц - 200 Гц	----	FLAT, 6, 12, 18, 24 дБ/окт.	----	От 0 до -12 дБ
Передний динамик высоких частот	20 Гц - 200 Гц	----	FLAT, 6, 12, 18, 24 дБ/окт.	----	От 0 до -12 дБ



(Отличаются от фактических показаний)

Режим 3WAY

	Частота среза (с шагом в 1/3 октавы)		Уровень наклона		Уровень
	HPF	LPF	HPF	LPF	
Динамик нижних частот	----	20 Гц - 200 Гц	----	FLAT, 6, 12, 18, 24 дБ/окт.	От 0 до -12 дБ
Динамик средних частот	20 Гц - 200 Гц	20 Гц - 20 кГц	FLAT, 6, 12, 18, 24 дБ/окт.	FLAT, 6, 12, 18, 24 дБ/окт.	От 0 до -12 дБ
Динамик высоких частот	1 кГц - 20 кГц, (20 Гц ~ 20 кГц)*	----	FLAT* 6, 12, 18, 24 дБ/окт.	----	От 0 до -12 дБ

* Только при выборе режима User's (см. раздел "Настройка крутизны среза высокочастотного динамика (Tweeter)" (стр. 27)).

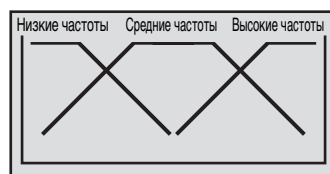

(Отличаются от фактических показаний)

Регулировка уровня

(от 0 до -12 дБ) Диапазон частоты выходного сигнала

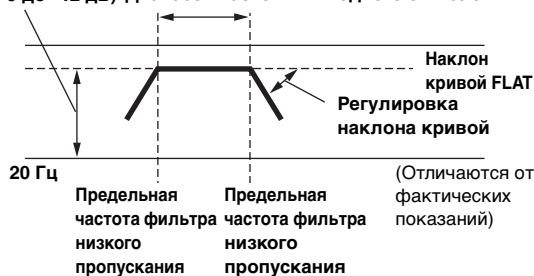

Наклон кривой FLAT
Регулировка наклона кривой

20 Гц (Отличаются от фактических показаний)

- **HPF (фильтр высоких частот):** Снижает уровень нижних частот и пропускает более высокие частоты.
- **LPF (фильтр низких частот):** Снижает уровень высоких частот и пропускает более низкие частоты.
- **Крутизна среза:** Изменение уровня (в дБ) для частот, отличающейся на одну октаву.
- Чем выше значение крутизны среза, тем круче ее наклон.
- Отрегулируйте крутизну среза до уровня FLAT (0 дБ/окт.) для пропускания высоких или низких частот.
- Не используйте динамик высоких частот без фильтра высоких частот или настроенного на низкую частоту, так как это может привести к неисправности динамика под воздействием низких частот.
- Нельзя регулировать частоту раздела, если она выше частоты фильтра высоких частот или ниже частоты фильтра низких частот.
- Настройка должна выполняться с учетом частоты раздела, рекомендованной для подключенных динамиков. Определите рекомендованную частоту раздела для динамиков. Настройка на диапазон частот, выходящий за пределы рекомендованного, может привести к неисправности динамиков.

Рекомендованные значения частот среза для динамиков Alpine приведены в соответствующем руководстве пользователя.

Компания Alpine снимает с себя ответственность за неисправность динамиков в результате их эксплуатации на нерекондованной частоте среза.

Информация

При возникновении трудностей

При обнаружении проблемы, выключите, а затем включите питание. Если устройство все равно работает неправильно, просмотрите элементы следующего контрольного списка. Данное руководство поможет справиться с проблемой в случае неисправности устройства. В противном случае проверьте правильное подключение остальных элементов системы или проконсультируйтесь у своего авторизованного дилера Alpine.

Основные функции

Не функционирует или не работает экран.

- Выключено зажигание автомобиля.
 - Если подключение выполнено по инструкции, устройство не должно работать при выключенном зажигании.
- Неправильно подключен вывод питания (красный) или вывод батареи (желтый).
 - Проверьте выводы питания и батареи.
- Сгорел предохранитель.
 - Проверьте предохранитель устройства, при необходимости замените его.
- Сбой внутреннего микрокомпьютера из-за помех и т.д.
 - Нажмите переключатель RESET с помощью шариковой ручки или другого заостренного предмета.

Радио

Не принимает сигналы радиостанций.

- Нет антенны или разрыв в кабеле.
 - Убедитесь в том, что антенна правильно подключена; при необходимости замените антенный кабель.

Не удается настроить станции в режиме поиска.

- Приемник находится в зоне слабого сигнала.
 - Убедитесь в том, что тюнер находится в режиме DX.
- Если вы находитесь в области прямого сигнала, возможно, антенна не заземлена или подключена неправильно.
 - Проверьте соединения антенны. Убедитесь в правильном заземлении антенны в месте ее установки.
- Возможно, антенна имеет неверную длину.
 - Убедитесь в том, что антенна полностью развернута. Если антенна сломана, замените ее новой.

Высокий уровень шума радиотрансляции.

- Антенна имеет неверную длину.
 - Полностью разверните антенну. Замените антенну, если она сломана.
- Антенна плохо заземлена.
 - Убедитесь в правильном заземлении антенны в месте ее установки.

MP3/WMA/AAC

Файлы MP3, WMA или AAC не воспроизводятся.

- Ошибка записи. Несовместимый формат файлов MP3/WMA/AAC.
 - Убедитесь в том, что файл MP3/WMA/AAC записан в поддерживаемом формате. Просмотрите раздел “О форматах MP3/WMA/AAC” (стр. 18-19), а затем перезапишите диск в формате, который поддерживается данным устройством.

Звук

От динамиков не идет выходной звуковой сигнал.

- От внутреннего усилителя устройства не поступает выходной сигнал.
 - Параметр Power IC имеет значение “On” (стр. 23).

iPod/iPhone

Невозможно воспроизведение файлов из iPod/iPhone-устройства или нет выходного звукового сигнала.

- iPod/iPhone-устройство не распознано.
 - Выполните сброс настроек этого аппарата и устройства iPod/iPhone. См. раздел “Первоначальный запуск системы” (стр. 6). Описание сброса устройства iPod/iPhone см. в руководстве пользователя устройства iPod/iPhone.

Индикаторы в режиме iPod/iPhone

Current Error

- На устройство в разъем USB подается ток несоответствующего номинального значения (может отображаться сообщение об ошибке, если USB-устройство несовместимо с данным устройством).
 - Попробуйте подключить другое устройство iPod/iPhone.

USB Device Error

- Подключено несовместимое устройство iPod/iPhone.
 - Подключите совместимое устройство iPod/iPhone.
 - Сбросьте настройки iPod/iPhone.

No USB Device

- Устройство iPod/iPhone не подключено.
 - Убедитесь, что устройство iPod/iPhone подключено правильно и кабель не изогнут чрезмерно.

No Song

- Устройство iPod/iPhone не содержит композиций.
 - Загрузите композиции на iPod/iPhone и подключите его к данному устройству.

No Support

- Была введена текстовая информация, которую устройство не поддерживает.
 - Используйте iPod/iPhone с текстовой информацией, поддерживаемой устройством.

Error 01

- Ошибка связи
 - Выключите, а затем снова включите зажигание.
 - Проверьте индикацию на экране после повторного подключения iPod/iPhone к интерфейсному кабелю iPod Dock и к USB-кабелю.
 - Сбросьте настройки iPod/iPhone.

Error 02

- Данная версия программного обеспечения iPod/iPhone не совместима с данным устройством.
 - Обновите программное обеспечение iPod/iPhone до версии, совместимой с данным устройством.

Error 03

- iPod/iPhone-устройство не подтверждено.
 - Сбросьте настройки iPod/iPhone.
 - Попробуйте использовать другой iPod/iPhone.
-

Индикатор USB-накопителя

Current Error

- На устройство в разьеме USB подается ток несоответствующего номинального значения (может отображаться сообщение об ошибке, если USB-устройство несовместимо с данным устройством).
Неисправность или замыкание контактов в USB-накопителе.
 - Подключите другой USB-накопитель.
-

USB Device Error

- Подключено несовместимое USB-устройство.
 - Подключите совместимое USB-устройство.
-

No USB Device

- USB-накопитель не подключен.
 - Проверьте, чтобы USB-кабель не был чрезмерно изогнут.
-

No Song

- На USB-накопителе нет сохраненных песен.
 - Подключите USB-накопитель после записи музыкальных композиций (файлов).
-

Unsupported

- Устройство не поддерживает используемую частоту дискретизации или скорость передачи битов (битрейт).
 - Используйте частоту дискретизации или битрейт, поддерживаемую данным устройством.
-

Protect

- Выполнена попытка воспроизведения WMA-файла с защитой от копирования.
 - Возможно только воспроизведение файлов без защиты от копирования.
-

No Support

- Была введена текстовая информация, которую устройство не может распознать.
 - Используйте USB-накопитель с совместимой вводной текстовой информацией.
-

Индикаторы режима переносного аудиоплеера

Current Error

- На устройство в разьеме USB подается ток несоответствующего номинального значения (может отображаться сообщение об ошибке, если USB-устройство несовместимо с данным устройством).
 - Попробуйте подключить другой переносной аудиоплеер.
-

USB Device Error

- Подключен несовместимый переносной аудиоплеер.
 - Попробуйте подключить другой переносной аудиоплеер.
-

No USB Device

- Переносной аудиоплеер не подключен.
 - Убедитесь в правильности подключения переносного аудиоплеера и отсутствии чрезмерной изогнутости кабеля.
-

No Song

- Переносной аудиоплеер не содержит композиций.
 - Загрузите композиции на переносной аудиоплеер и подключите его к данному устройству.
-

No Support

- Была введена текстовая информация, которую устройство не поддерживает.
 - Используйте переносной аудиоплеер с текстовой информацией, поддерживаемой устройством.
-

Unsupported

- Устройство не поддерживает используемую частоту дискретизации или скорость передачи битов (битрейт).
 - Используйте частоту дискретизации или битрейт, поддерживаемую данным устройством.
-

Protect

- Выполнена попытка воспроизведения WMA-файла с защитой от копирования.
 - Возможно только воспроизведение файлов без защиты от копирования.
 - Убедитесь, что переносной аудиоплеер установлен в режим MTP.
-

Error 01

- Ошибка связи.
 - Выключите, а затем снова включите зажигание.
 - Проверьте содержимое экрана после повторного подключения переносного аудиоплеера к соединительному кабелю.
-

Error 02

- Данная версия программного обеспечения не совместима с данным устройством.
 - Обновите программное обеспечение переносного аудиоплеера. Подробную информацию см. в руководстве пользователя аудиоплеера.
 - Сбросьте настройки переносного аудиоплеера.
-

Индикаторы CD-чейнджера

High Temperature

- Из-за высокой температуры активирована цепь защиты.
 - Индикатор исчезает после возвращения температуры к обычному рабочему диапазону.
-

Error 01

- Неисправность CD-чейнджера.
 - Проконсультируйтесь у своего дилера Alpine. Извлеките магазин с дисками нажатием на кнопку извлечения. Проверьте индикацию. Вставьте магазин повторно. Если и после этого магазин не извлекается, проконсультируйтесь у своего дилера Alpine.
 - Невозможно извлечь магазин.
 - Нажмите на кнопку извлечения магазина. Если магазин не извлекается, проконсультируйтесь у своего дилера Alpine.
-

Error 02

- Диск остался внутри CD-чейнджера.
 - Нажмите на кнопку извлечения, чтобы включить функцию извлечения диска. После того, как CD-чейнджер завершит функцию извлечения, вставьте пустой магазин в CD-чейнджер, чтобы извлечь диск, оставшийся в CD-чейнджере.
-

No Magazine

- Магазин не загружен в CD-чейнджер.
 - Вставьте магазин.
-

No Disc

- Отсутствует отмеченный диск.
 - Выберите другой диск.
-

Спецификация

FM-ТЮНЕР

Диапазон настройки	87,5 - 108,0 МГц
Пороговая чувствительность одного канала	0,7 мкВ
Избирательность соседнего канала	80 дБ
Отношение сигнал/шум	65 дБ
Переходное затухание между стереоканалами	35 дБ
Коэффициент захвата	2,0 дБ

MW-ТЮНЕР

Диапазон настройки	531-1602 кГц
Чувствительность (стандарт МЭК)	25,1 мкВ/28 дБ

LW-ТЮНЕР

Диапазон настройки	153 - 281 кГц
Чувствительность (стандарт МЭК)	31,6 мкВ/30 дБ

РАЗДЕЛ USB

Требования к USB	USB 1.1/2.0
Максимальная потребляемая мощность	500 мА
Файловая система	FAT 12/16/32
Декодирование MP3	MPEG-1/2 AUDIO Layer-3
Декодирование WMA	Windows Media™ Audio (WMDRM10 поддерживается)
Декодирование AAC	Файл формата AAC-LC “.m4a”
Количество каналов	2-канальный звук (стерео)
Частотная характеристика*	5-20.000 Гц (± 1 дБ)
Суммарный коэффициент гармонических искажений	0,008% (при 1 кГц)
Динамический диапазон	95 дБ (при 1 кГц)
Отношение сигнал/шум	105 дБ
Разделение каналов	85 дБ (при 1 кГц)
* Частотная характеристика может отличаться в зависимости от программного обеспечения устройства кодирования/скорости передачи битов.	

ОБЩИЕ

Питание	14,4 В постоянного напряжения (допускается 11–16 В)
Максимальная выходная мощность	50 Вт \times 4
Максимальное предвыходное напряжение	2 В/10000 Ом
Вес	1,0 кг

РАЗМЕР КОРПУСА

Ширина	178 мм
Высота	50 мм
Глубина	156 мм

РАЗМЕР ДЕРЖАТЕЛЯ

Ширина	170 мм
Высота	46 мм
Глубина	28 мм (1-1/8")

РАЗМЕР СЪЕМНОЙ ПЕРЕДНЕЙ ПАНЕЛИ

Ширина	108 мм (4-1/4 дюйма)
Высота	46 мм
Глубина	30 мм (1-3/16")

- В силу непрерывного совершенствования продукта его технические характеристики и конструкция могут быть изменены без предварительного уведомления.

- Windows Media и логотип Windows являются товарными знаками или зарегистрированными товарными знаками корпорации Майкрософт в США и/или других странах.
- iPod является торговой маркой Apple Inc., зарегистрированной в США и других странах. iPhone является торговой маркой Apple Inc., зарегистрированной в США и других странах.
- Символ “Made for iPod” означает, что данный электронный компонент изготовлен специально для подключения к устройству iPod и сертифицирован производителем в соответствии со стандартами качества корпорации Apple.
- Символ “Works with iPhone” означает, что данный электронный компонент изготовлен специально для подключения к устройству iPhone и сертифицирован производителем в соответствии со стандартами качества корпорации Apple.
- Корпорация Apple не несет ответственности за работу настоящего устройства или за его соответствие стандартам безопасности и регулятивным нормам.
- Audyssey MultiEQ XT является зарегистрированным товарным знаком корпорации Audyssey Laboratories Inc.
- Словесный знак и логотипы BLUETOOTH® являются товарными знаками корпорации Bluetooth SIG, Inc. и используются корпорацией Alpine Electronics, Inc. по лицензии.
- “Лицензия на технологию кодирования звука MPEG Layer-3 получена от Fraunhofer IIS и Thomson.”
- “При поставке этого продукта предоставляется лицензия на частное, некоммерческое использование и не предоставляется лицензия и не подразумеваются какие либо права на использование данного продукта в целях коммерческого (т.е. для получения прибыли) радиовещания в реальном времени (наземное, спутниковое, кабельное и/или какие-либо иные способы), широковещания или потоковой передачи данных через Интернет, интрасети и/или иные сети или другие сети распределения электронного содержания, такие как приложения звуковоспроизведения за плату или по требованию. Для такого использования требуется отдельная лицензия. Подробная информация представлена на сайте <http://www.mp3licensing.com>”
- “Uni-Tune™” является стилем универсального шрифта, разработанного совместно корпорацией LIM Corporation Ltd. и факультетом машиностроения университета города Чикаго.
- “Uni-Tune™” является товарным знаком, зарегистрированным корпорацией LIM Corporation Ltd.

Установка и соединения

Чтобы правильно использовать устройство, перед его установкой и подключением ознакомьтесь с информацией из данного руководства, представленной ниже, а также на стр. 3 и 4.

Предупреждение

ВЫПОЛНЯЙТЕ ПРАВИЛЬНЫЕ ПОДКЛЮЧЕНИЯ.

Неправильное подключение может привести к возгоранию или повреждению продукта.

ИСПОЛЬЗОВАТЬ ТОЛЬКО В АВТОМОБИЛЯХ С ЗАЗЕМЛЕНИЕМ ОТРИЦАТЕЛЬНОГО ПОЛЮСА НА 12 ВОЛЬТ.

(В случае сомнений проконсультируйтесь у своего дилера.) Несоблюдение этого требования может привести к возникновению огня и т.п.

ПЕРЕД ПОДКЛЮЧЕНИЕМ ПРОВОДОВ ОТСОЕДИНИТЕ КАБЕЛЬ ОТ ОТРИЦАТЕЛЬНОГО ПОЛЮСА БАТАРЕИ.

Несоблюдение этого требования может привести к поражению электрическим током или к травме вследствие короткого замыкания.

НЕ СРАЩИВАЙТЕ С ЭЛЕКТРИЧЕСКИМИ КАБЕЛЯМИ.

Никогда не срезайте кабельную изоляцию для подключения питания к другому оборудованию. В противном случае будет превышена допустимая нагрузка по току для данного провода, и в результате возможно возгорание и поражение электрическим током.

НЕ ПОВРЕДИТЕ ТРУБОПРОВОДЫ ИЛИ ПРОВОДКУ ПРИ СВЕРЛЕНИИ ОТВЕРСТИЙ.

При сверлении установочных отверстий в корпусе примите меры предосторожности, чтобы избежать контакта, повреждения или закупоривания трубок топливопроводов или электропроводки. Несоблюдение этого требования может привести к возгоранию.

НЕ ИСПОЛЬЗУЙТЕ БОЛТЫ ИЛИ ГАЙКИ ТОРМОЗНОЙ СИСТЕМЫ ИЛИ СИСТЕМЫ РУЛЕВОГО УПРАВЛЕНИЯ ДЛЯ ЗАЗЕМЛЕНИЯ.

Болты или гайки из тормозной системы или системы рулевого управления (или любой другой связанной с безопасностью системы) или баков НИКОГДА не следует использовать при установке или заземлении. Использование таких деталей может блокировать управление автомобилем и стать причиной возгорания.

ХРАНИТЕ НЕБОЛЬШИЕ ОБЪЕКТЫ, ТАКИЕ КАК БАТАРЕИ, В НЕДОСТУПНЫХ ДЛЯ ДЕТЕЙ МЕСТАХ.

Глотание таких объектов может нанести серьезную травму. Если ребенок проглотил подобный объект, немедленно обратитесь к врачу.

НЕ УСТАНОВЛИВАЙТЕ УСТРОЙСТВО В МЕСТАХ, ГДЕ ОНО МОЖЕТ МЕШАТЬ РАБОТЕ АВТОМОБИЛЯ, НАПРИМЕР, РЯДОМ С РУЛЕВЫМ КОЛОСОМ ИЛИ РЫЧАГОМ ПЕРЕКЛЮЧЕНИЯ СКОРОСТЕЙ.

В противном случае устройство может создать помехи для переднего обзора или затруднить движение, что может привести к серьезной аварии.

НЕ ДОПУСКАЙТЕ СПЛЕТЕНИЯ КАБЕЛЕЙ С НАХОДЯЩИМИСЯ РЯДОМ ПРЕДМЕТАМИ.

Проводку и кабели необходимо разместить в соответствии с указаниями в руководстве, чтобы избежать возможных препятствий и помех во время вождения. Кабели и проводка, которая блокирует доступ к рулевому колесу, рычагу переключения передач, педали тормоза и т.д., могут стать причиной опасной ситуации за рулем.

ВАЖНО

Запишите серийный номер своего устройства в предоставленном далее месте и сохраните его для дальнейшего использования. Серийный номер указан (выгравирован) на нижней части устройства.

Осторожно

ПРОКЛАДКА ПРОВОДОВ И УСТАНОВКА ДОЛЖНЫ БЫТЬ ВЫПОЛНЕННЫ СПЕЦИАЛИСТАМИ.

Для прокладки проводов и установки данного устройства требуются специальные технические навыки и опыт. В целях обеспечения безопасности для выполнения работы всегда обращайтесь к дилеру, у которого был приобретен этот продукт.

ИСПОЛЬЗУЙТЕ ТОЛЬКО СПЕЦИАЛИЗИРОВАННЫЕ УСТАНОВОЧНЫЕ КОМПОНЕНТЫ И ТЩАТЕЛЬНО ИХ ЗАКРЕПЛЯЙТЕ.

Используйте только специфицированные вспомогательные компоненты. Использование непредусмотренных компонентов может вызвать внутренние повреждения устройства или стать причиной его ненадежной установки. В результате может нарушиться крепление таких компонентов, приводя к возникновению опасности или сбою продукта.

ПРАВИЛЬНО ПРОЛОЖЕННАЯ ПРОВОДКА НЕ ДОЛЖНА ИЗГИБАТЬСЯ ИЛИ ЗАЩЕМЛЯТЬСЯ ОСТРЫМИ МЕТАЛЛИЧЕСКИМИ КРАЯМИ.

Прокладывайте кабели и проводку далеко от движущихся частей (например, направляющих сиденья) и острых или заостренных краев. Это позволяет предотвратить защемление или зажатие проводов. Если провода проходят через металлическое отверстие, используйте резиновое уплотнительное кольцо, чтобы предотвратить повреждение изоляции металлическим краем отверстия.

НЕ УСТАНОВЛИВАЙТЕ УСТРОЙСТВО В МЕСТАХ С ВЫСОКИМ УРОВНЕМ ВЛАЖНОСТИ ИЛИ ЗАПЫЛЕННОСТИ.

Избегайте устанавливать устройство в местах с высоким уровнем влажности или запыленности. Проникающие в устройство влага и пыль могут вызвать его неисправность.

Меры предосторожности

- Перед установкой устройства iDA-X305S необходимо убедиться в отключении кабеля от отрицательного (-) полюса батареи. Это сводит к минимуму вероятность повреждения устройства в случае короткого замыкания.
- Провода с цветовой кодировкой должны подключаться в соответствии с данной диаграммой. Неправильные соединения могут стать причиной неисправности устройства или повреждения электрооборудования автомобиля.
- При подключении к электрооборудованию автомобиля необходимо иметь представление об установленных на заводе компонентах (например, бортовом компьютере). Не подключайтесь к этим проводам для подачи питания данному устройству. При подключении устройства iDA-X305S к блоку плавких предохранителей необходимо убедиться в том, что предохранители, предназначенные для контуров устройства iDA-X305S, рассчитаны на соответствующую токовую нагрузку. Несоблюдение этого требования может привести к повреждению устройства и/или автомобиля. При появлении сомнений обращайтесь к своему дилеру Alpine.
- Для подключения к другим устройствам (например, к усилителю) с RCA-разъемами в iDA-X305S используются штексельные разъемы типа RCA. Для подключения к другим устройствам может потребоваться переходник. В этом случае обращайтесь за помощью к своему авторизованному дилеру Alpine.
- Отрицательные выводы динамиков должны подключаться к ее отрицательной клемме. Никогда не соединяйте между собой кабели левого и правого каналов динамиков и не подключайте их к корпусу автомобиля.

СЕРИЙНЫЙ НОМЕР: _____
ДАТА УСТАНОВКИ: _____
КТО УСТАНОВИВАЛ: _____
МЕСТО ПРИОБРЕТЕНИЯ: _____

Установка

Осторожно

Не блокируйте тепловод устройства, что может затруднить циркуляцию воздуха. При блокировке тепло будет накапливаться внутри устройства, что может привести к возгоранию.

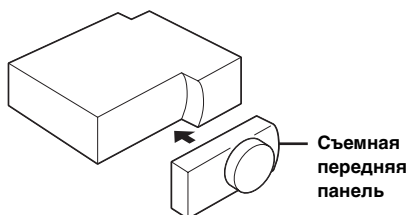
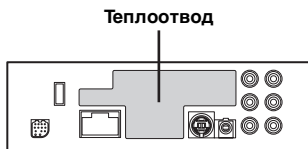

Осторожно

При установке данного устройства в автомобиле не снимайте переднюю панель. Если съемная передняя панель удалена во время установки, то, возможно, вы нажали слишком сильно и деформировали металлическую пластину, удерживающую панель на месте.

- Основной блок должен быть установлен с наклоном не более 35 градусов по отношению к горизонтальной плоскости.

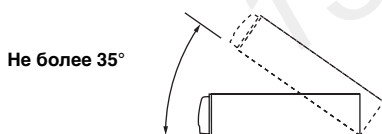

1

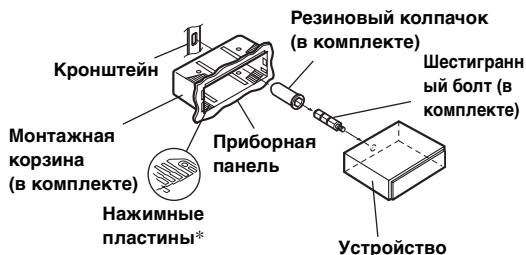

* Если установленная монтажная корзина не закреплена в основном блоке, то эту проблему можно устранить за счет небольшого расширения нажимных пластин.

Выдвиньте монтажную корзину из основного блока (см. "Удаление" на стр. 38). Вставьте монтажную корзину в приборную панель и зафиксируйте его с помощью металлических хомутов.

2

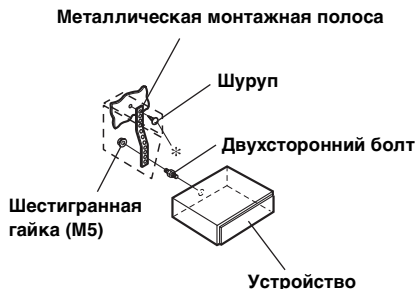

Если автомобиль оборудован кронштейном, вставьте длинный болт с шестигранной головкой в заднюю панель устройства iDA-X305S и наденьте на болт резиновый колпачок. Если автомобиль не оборудован кронштейном, укрепите на главном блоке металлическую монтажную полоску (не предоставляется). Подключите все выводы устройства iDA-X305S в соответствии с описанием, представленным в разделе ПОДКЛЮЧЕНИЕ.

- В месте крепления к корпусу используйте соответствующий шуруп*.

3

Вставьте устройство iDA-X305S в приборную панель. После установки устройства убедитесь в том, что стопорные штифты целиком сидят в нижнем положении. Для этого сильно нажмите на устройство, одновременно толкая стопорный штифт вниз с помощью маленькой отвертки. Это гарантирует правильную фиксацию устройства и не позволяет ему случайно выскочить из приборной панели. Установите съемную переднюю панель.

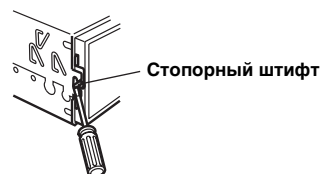

Удаление

- Удалите съемную переднюю панель.
- Используя маленькую отвертку (или подобный инструмент), толкайте стопорные штифты, пока они не займут "верхнее" положение (см. выше рисунок). После разблокирования обоих штифтов вытаскивайте устройство осторожно, чтобы избежать повторной блокировки первого штифта до разблокировки второго.
- Выдвиньте устройство, оставляя его незаблокированным.

<ЯПОНСКИЕ АВТОМОБИЛИ>

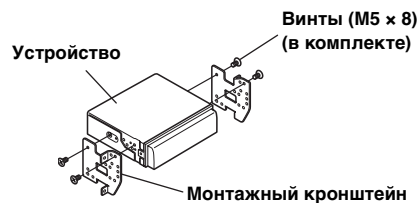
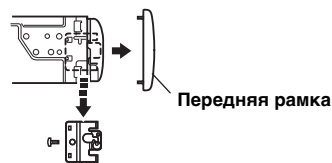

Подключение USB-кабеля

Вставьте USB-кабель в устройство и зафиксируйте его с помощью зажимного винта.

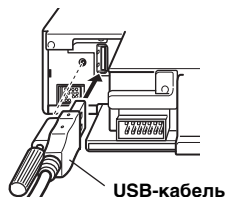

Подключение iPod/iPhone (продается отдельно)

Подсоедините USB-кабель к iPod/iPhone с помощью интерфейсного кабеля iPod Dock.

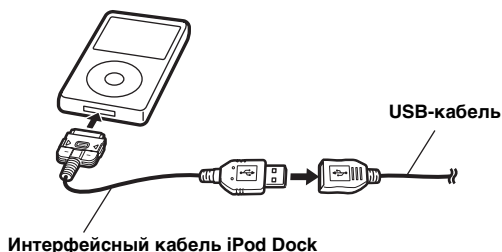

Отключение iPod/iPhone

Отключите iPod/iPhone от интерфейсного кабеля iPod Dock.

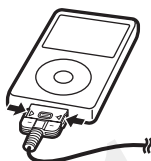

- Отсоедините устройство iPod/iPhone после переключения устройства на источник, отличный от устройства iPod. При отсоединении устройства iPod/iPhone в режиме iPod может произойти повреждение данных.
- Если звук не выводится или подключенное устройство iPod/iPhone не распознается, даже когда устройство iPod/iPhone подключено, отсоедините iPod/iPhone и повторно подсоедините его или выполните сброс настроек iPod/iPhone.
- Установите для функции EQ в iPod/iPhone значение OFF (Выкл.) перед подключением iPod/iPhone к этому устройству.
- Не оставляйте iPod/iPhone надолго в автомобиле. Жара и влажность могут повредить iPod/iPhone настолько, что его нельзя будет эксплуатировать.

Подключение USB-накопителя (продается отдельно)

Подключение USB-накопителя

Соедините USB-накопитель с кабелем USB.

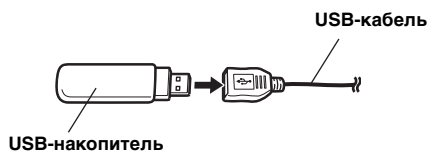

Удаление USB-накопителя

Отсоедините кабель USB от USB-накопителя.

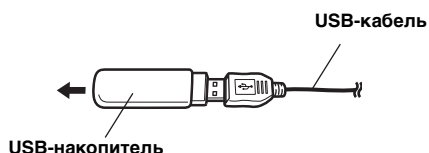

- Не допускайте перекосов USB-накопителя при его извлечении из разъема.
- Если от динамиков не поступает звуковой сигнал или если USB-накопитель не обнаружен системой, извлеките его и повторно вставьте в разъем.
- Выберите другой источник музыкальных композиций (не USB-накопитель) и извлеките USB-накопитель из разъема. При извлечении USB-накопителя из разъема в режиме USB-источника может нарушиться целостность данных.

Подключение переносного аудиоплеера (продается отдельно)

Подключение переносного аудиоплеера

Подключите прилагаемый к переносному аудиоплееру кабель к USB-кабелю.

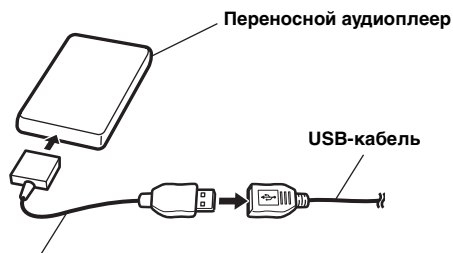

Прилагаемый к переносному аудиоплееру кабель

Отключение переносного аудиоплеера

Отсоедините переносной аудиоплеер от прилагаемого к нему кабеля.

- См. также руководство пользователя переносного аудиоплеера.

Соединения

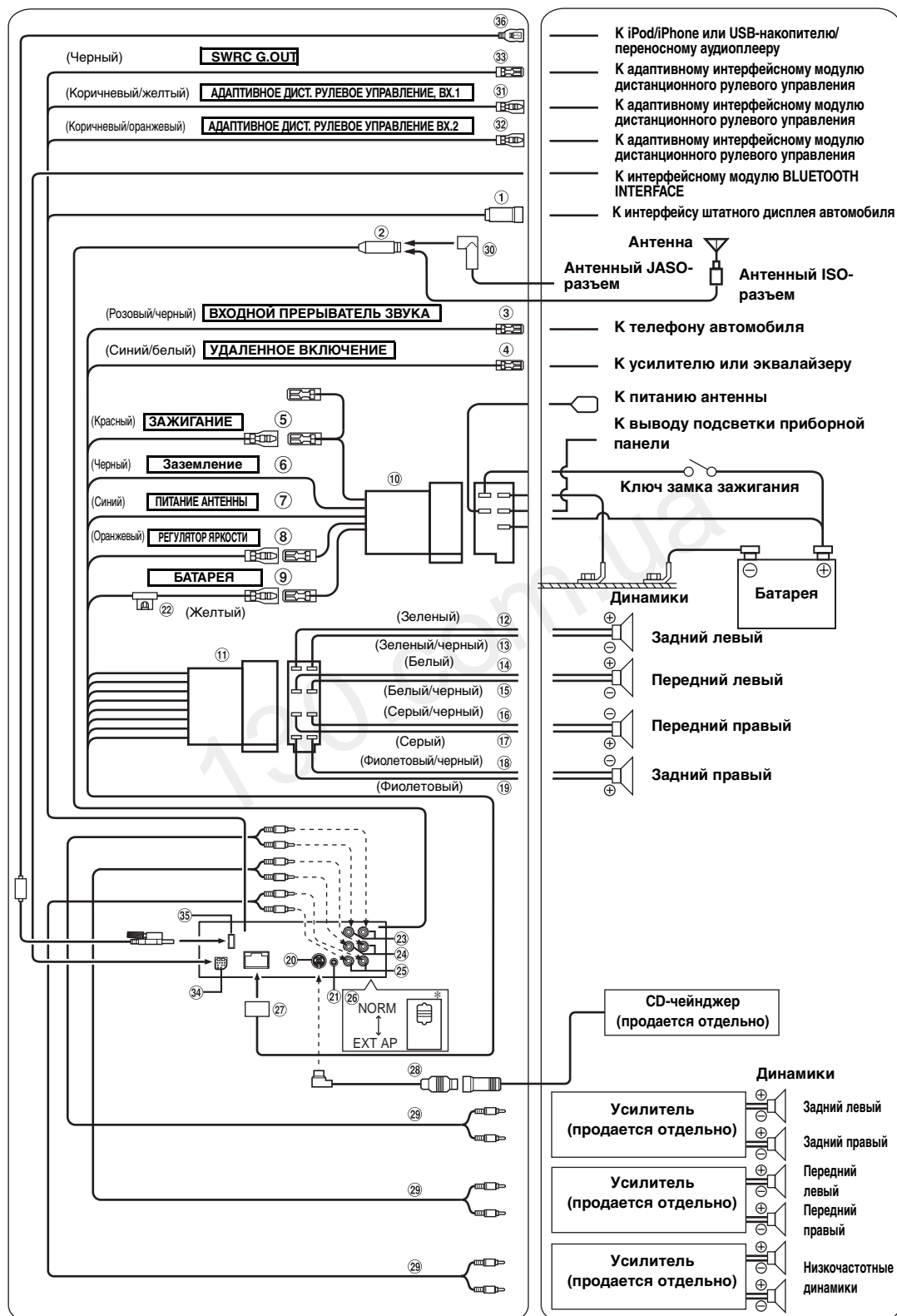

* Переключатель системы находится на днище устройства.

- ① **Разъем подключения к интерфейсу штатного дисплея автомобиля**
Вывод сигналов управления штатным дисплеем автомобиля. Подключите к интерфейсному модулю автомобильного дисплея. За дополнительной информацией о возможностях подключения обращайтесь к своему ближайшему дилеру Alpine.
- ② **Антенный разъем**
- ③ **Вход прерывания звука (розовый/черный)**
Подключите этот вывод к выводу звукового интерфейса сотового телефона, обеспечивающего замыкание на землю при получении вызова.
- ④ **Вывод дистанционного включения (синий/белый)**
Подключите этот вывод к выводу дистанционного включения усилителя или процессора сигналов.
- ⑤ **Провод прерываемого питания (зажигание) (красный)**
Подключите этот вывод свободной клемме блока плавких предохранителей автомобиля или к другому свободному источнику питания, обеспечивающему зажигание с напряжением 12В (+) только при включенном зажигании или в дополнительном положении (ACC).
- ⑥ **Провод заземления (черный)**
Тщательно заземлите этот вывод на массу. Убедитесь в том, что соединение выполнено на оголенной металлической поверхности и надежно зафиксировано с помощью предоставленного винта для листового металла.
- ⑦ **Провод питания антенны (синий)**
Подключите этот вывод к клемме +В питания антенны (если применимо).
- Этот вывод следует использовать только для управления питанием антенны. Не используйте этот вывод для включения усилителя или процессора сигналов и т.д.
- ⑧ **Провод регулятора яркости фар (оранжевый)**
Этот вывод можно подключать к выводу освещения приборной панели автомобиля. Будет включен регулятор яркости фар автомобиля для уменьшения яркости подсветки устройства.
- ⑨ **Провод питания (желтый)**
Подключите этот вывод к положительному (+) полюсу батареи автомобиля.
- ⑩ **ISO-разъем источника питания**
- ⑪ **ISO-разъем (выход на динамики)**
- ⑫ **Выход на левый задний динамик (+) (зеленый)**
- ⑬ **Выход на левый задний динамик (-) (зеленый/черный)**
- ⑭ **Выход на левый передний динамик (+) (белый)**
- ⑮ **Выход на левый передний динамик (-) (белый/черный)**
- ⑯ **Выход на правый передний динамик (-) (серый/черный)**
- ⑰ **Выход на правый передний динамик (+) (серый)**
- ⑱ **Выход на правый задний динамик (-) (фиолетовый/черный)**
- ⑲ **Выход на правый задний динамик (+) (фиолетовый)**
- ⑳ **Разъем Ai-NET**
Подключите этот вывод к выходному или входному разъему другого устройства (CD-чейнджера, эквалайзера и т.п.) с поддержкой разъема Ai-NET.
- При подключении DHA-S690 необходимо убедиться в том, что "Настройка подключаемого Главного блока (MODEL SETUP)" установлена на параметр "DVD CHG".
 - С данным изделием не рекомендуется использовать интерфейсный адаптер для iPod (KCA-420i).
- ㉑ **Разъем интерфейса дистанционного рулевого управления**
К блоку интерфейса дистанционного рулевого управления. За дополнительной информацией о возможностях подключения обращайтесь к своему ближайшему дилеру Alpine.
- ㉒ **Патрон плавкого предохранителя (10А)**
- ㉓ **Выходные/входные разъемы RCA тыловых каналов**
Могут использоваться в качестве задних выходных или входных разъемов RCA. КРАСНЫЙ - для правого, БЕЛЫЙ - для левого.
- ㉔ **Выходные/входные разъемы RCA фронтальных каналов**
Могут использоваться в качестве передних выходных или входных разъемов RCA. КРАСНЫЙ - для правого, БЕЛЫЙ - для левого.
- ㉕ **Выходные RCA-разъемы для СНЧ-динамика (сабвуфера)**
КРАСНЫЙ - для правого, БЕЛЫЙ - для левого.
- ㉖ **Переключатель систем**
При подключении процессора через Ai-NET переместите этот переключатель в положение EXT AP. Если процессор не подключен, оставьте переключатель в положении NORM.
- При подключенном аудиопроцессоре IMPRINT установите переключатель в положение EXT AP.
 - Перед изменением положения переключателя не забудьте выключить питание устройства.
- ㉗ **Разъем источника питания**
- ㉘ **Кабель Ai-NET (в комплекте с CD-чейнджером)**
- ㉙ **Кабельный удлинитель (продается отдельно)**
- ㉚ **Антенный адаптер ISO/JASO (продается отдельно)**
В зависимости от автомобиля может потребоваться антенный адаптер ISO/JASO.
- ㉛ **Вход 1 блока адаптивного интерфейса дистанционного рулевого управления (коричневый/желтый)**
К адаптивному блоку интерфейса дистанционного рулевого управления. За дополнительной информацией о возможностях подключения обращайтесь к своему ближайшему дилеру Alpine.
- ㉜ **Вход 2 блока адаптивного интерфейса дистанционного рулевого управления (коричневый/оранжевый)**
К адаптивному блоку интерфейса дистанционного рулевого управления. За дополнительной информацией о возможностях подключения обращайтесь к своему ближайшему дилеру Alpine.
- ㉝ **Дистанционное рулевое управление G.OUT (Черный)**
К адаптивному блоку интерфейса удаленного рулевого управления. За дополнительной информацией о возможностях подключения обращайтесь к своему ближайшему дилеру Alpine.
- ㉞ **Разъем интерфейса BLUETOOTH**
Подключите устройство к дополнительно BLUETOOTH INTERFACE (KCE-400BT). Для использования мобильного телефона с функцией "свободные руки" требуется соединение с дополнительным BLUETOOTH INTERFACE. Для получения дополнительной информации о подключении см. руководство пользователя BLUETOOTH INTERFACE. Звуковой сигнал внешнего устройства (например, переносного аудиоплеера) можно подать на разъем интерфейса BLUETOOTH данного устройства. Для применения разъема интерфейса BLUETOOTH в качестве разъема AUX IN (KCE-237B) требуется специальный кабель преобразования.
- ㉟ **USB-разъем**
Подключите USB-кабель.
- ㊱ **USB-кабель**
Подключите его к USB-накопителю/портативному аудиоплееру или к iPod/iPhone. Для использования iPod/iPhone необходимо подключение интерфейсного кабеля iPod Dock.
- Используйте прилагаемый USB-кабель. При использовании другого USB-кабеля правильность работы не гарантируется.
 - Прокладывайте USB-кабель отдельно от других кабелей.

Предотвращение внешних шумов в аудио системе.

- Аудиосистема и относящиеся к ним соединительные кабели должны находиться не ближе 10 см от штатных кабелей автомобиля.
- Выводы батарей питания должны проходить как можно дальше от других выводов.
- Надежно подсоедините заземляющий кабель к оголенной металлической поверхности (при необходимости удалите краску, грязь или смазку) корпуса автомобиля.
- При установке дополнительного шумоподавителя по возможности подключайте его как можно дальше от данного устройства. Дилеры Alpine могут предложить различные модели шумоподавителей, обращайтесь к ним за дополнительной информацией.
- За дальнейшей информацией обращайтесь к своему дилеру Alpine, так как ему больше всего известно от мерах предотвращения шумов.

