



ТЕЛЕФОНЫ

(044) 360-7-130
(050) 336-0-130
(063) 788-0-130
(067) 233-0-130
(068) 282-0-130

130
COM.UA

Интернет-магазин
автотоваров



ICO
294-0-130
597-0-130

SKYPE
km-130

АВТОМАГНИТОЛЫ — Магнитолы • Медиа-ресиверы и станции • Штатные магнитолы • CD/DVD чейнджеры • FM-модуляторы/USB адаптеры • Flash память • Переходные рамки и разъемы • Антенны • Аксессуары | **АВТОЗВУК** — Акустика • Усилители • Сабвуферы • Процессоры • Кроссоверы • Наушники • Аксессуары | **БОРТОВЫЕ КОМПЬЮТЕРЫ** — Универсальные компьютеры • Модельные компьютеры • Аксессуары | **GPS НАВИГАТОРЫ** — Портативные GPS • Встраиваемые GPS • GPS модули • GPS трекеры • Антенны для GPS навигаторов • Аксессуары | **ВИДЕОУСТРОЙСТВА** — Видеорегистраторы • Телевизоры и мониторы • Автомобильные ТВ тюнеры • Камеры • Видео модули • Транскодеры • Автомобильные ТВ антенны • Аксессуары | **ОХРАННЫЕ СИСТЕМЫ** — Автосигнализации • Мотосигнализации • Механические блокираторы • Имобилайзеры • Датчики • Аксессуары | **ОПТИКА И СВЕТ** — Ксенон • Биксенон • Лампы • Светодиоды • Стробоскопы • Оптика и фары • Омыватели фар • Датчики света, дождя • Аксессуары | **ПАРКТРОНИКИ И ЗЕРКАЛА** — Задние парктроники • Передние парктроники • Комбинированные парктроники • Зеркала заднего вида • Аксессуары | **ПОДОГРЕВ И ОХЛАЖДЕНИЕ** — Подогревы сидений • Подогревы зеркал • Подогревы дворников • Подогревы двигателей • Автохолодильники • Автокондиционеры • Аксессуары | **ТЮНИНГ** — Виброизоляция • Шумоизоляция • Тонировочная пленка • Аксессуары | **АВТОАКСЕССУАРЫ** — Радар-детекторы • Громкая связь Bluetooth • Стеклоподъемники • Компрессоры • Звуковые сигналы, СГУ • Измерительные приборы • Автопылесосы • Автокресла • Разное | **МОНТАЖНОЕ ОБОРУДОВАНИЕ** — Установочные комплекты • Обивочные материалы • Декоративные решетки • Фазоинверторы • Кабель и провод • Инструменты • Разное | **ПИТАНИЕ** — Аккумуляторы • Преобразователи • Пуско-зарядные устройства • Конденсаторы • Аксессуары | **МОРСКАЯ ЭЛЕКТРОНИКА И ЗВУК** — Морские магнитолы • Морская акустика • Морские сабвуферы • Морские усилители • Аксессуары | **АВТОХИМИЯ И КОСМЕТИКА** — Присадки • Жидкости омывателя • Средства по уходу • Полироли • Ароматизаторы • Клеи и герметики | **ЖИДКОСТИ И МАСЛА** — Моторные масла • Трансмиссионные масла • Тормозные жидкости • Антифризы • Технические смазки



В магазине «130» вы найдете и сможете купить в Киеве с доставкой по городу и Украине практически все для вашего автомобиля. Наши опытные консультанты предоставят вам исчерпывающую информацию и помогут подобрать именно то, что вы ищете. Ждем вас по адресу

<http://130.com.ua>



MP3/WMA/ACC CD-ресивер

CDE-100EUB

MP3



AAC



**USB
PLAYBACK**

Руководство по эксплуатации

*Пожалуйста ознакомьтесь с данным руководством
перед началом эксплуатации аппарата.*

130.com.ua

МЕРЫ ПРЕДОСТОРОЖНОСТИ

ПРЕДУПРЕЖДЕНИЕ



ПРЕДУПРЕЖДЕНИЕ

Данный символ предупреждает пользователей о наличии важных инструкций по эксплуатации. Несоблюдение данных инструкций может привести к травме или смертельному исходу.

НЕ ОТВЛЕКАЙТЕ ВАШЕ ВНИМАНИЕ НА УПРАВЛЕНИЕ СИСТЕМОЙ ВО ВРЕМЯ ДВИЖЕНИЯ.

Управление некоторыми функциями данной системы во время движения может отвлечь внимание водителя от дороги и стать причиной несчастного случая. Поэтому управление аппаратом необходимо осуществлять только после полной остановки автомобиля в безопасном месте.

УСТАНОВЛИВАЙТЕ ТАКОЙ УРОВЕНЬ ГРОМКОСТИ, ПРИ КОТОРОМ ВЫ МОЖЕТЕ СЛЫШАТЬ ВНЕШНИЕ ШУМЫ ВО ВРЕМЯ ДВИЖЕНИЯ.

Несоблюдение данного требования может стать причиной несчастного случая.

ВО ВРЕМЯ ДВИЖЕНИЯ СВЕДИТЕ К МИНИМУМУ ЗРИТЕЛЬНОЕ ОТВЛечение НА ПАНЕЛЬ АППАРАТА.

Данные действия могут привести к аварийной ситуации.

ЗАПРЕЩАЕТСЯ РАЗБИРАТЬ ИЛИ МОДИФИЦИРОВАТЬ ДАННЫЙ АППАРАТ.

Данные действия могут привести к несчастному случаю, возгоранию или поражению электрическим током.

ИСПОЛЬЗУЙТЕ ТОЛЬКО В АВТОМОБИЛЯХ С ЗАЗЕМЛЕНИЕМ ОТРИЦАТЕЛЬНОГО ПОЛЮСА НА 12 В.

(В случае необходимости проконсультируйтесь у своего дилера)

Несоблюдение данного требования может стать причиной несчастного случая.

ХРАНИТЕ НЕБОЛЬШИЕ ПРЕДМЕТЫ, НАПРИМЕР, БАТАРЕЙКИ ВНЕ ДОСЯГАЕМОСТИ ДЕТЕЙМИ.

Попадание элементов питания в организм может привести к серьезной травме организма. В том случае, если они будут проглочены, немедленно обратитесь к врачу.

ПРИ ЗАМЕНЕ ПРЕДОХРАНИТЕЛЕЙ ИСПОЛЬЗУЙТЕ АНАЛОГИЧНЫЕ ПО НОМИНАЛУ.

В противном случае, может произойти возгорание или поражение электрическим током.

НЕ ПЕРЕКРЫВАЙТЕ ВЕНТИЛЯЦИОННЫЕ ПРОРЕЗИ И ПАНЕЛИ РАДИАТОРА.

Подобные действия могут стать причиной внутреннего перегрева и возгорания.

ПОДКЛЮЧАЙТЕ СИСТЕМУ ТОЛЬКО К ИСТОЧНИКУ ПОСТОЯННОГО ТОКА 12 В.

Использование иных источников питания может стать причиной возгорания, электрического удара и прочих повреждений.

ВНИМАНИЕ

Данный символ предупреждает пользователей о наличии важных инструкций по эксплуатации. Несоблюдение данных инструкций может привести к травме или выходу из строя вашего аппарата.

В СЛУЧАЕ НЕИСПРАВНОСТИ НЕМЕДЛЕННО ПРЕКРАТИТЕ ЭКСПЛУАТАЦИЮ АППАРАТА. Несоблюдение данных инструкций может привести к несчастному случаю или травме. Верните аппарат вашему авторизованному дилеру Alpine или в ближайший сервисный центр Alpine.

МЕРЫ ПРЕДОСТОРОЖНОСТИ

Очистка аппарата

Для очистки поверхности аппарата используйте только мягкую сухую ткань. При наличии сильных загрязнений достаточно использовать влажную ткань. Использование каких-либо чистящих средств может привести к повреждению поверхности аппарата.

Система тепловой защиты аппарата

Перед включением аппарата, убедитесь, что температура в салоне автомобиля не находится в пределах между +60° C (+140° F) и -10° C (+14° F).

Конденсация влаги

Во время воспроизведения компакт-диска вы можете уловить колебания звука, вызванные конденсацией. В этом случае извлеките диск из аппарата и выждите около одного часа до полного испарения влаги.

Поврежденные диски

Не пытайтесь воспроизвести треснувшие, поцарапанные или деформированные диски. Использование некачественного диска может сильно повредить механизм воспроизведения.

Уход

При возникновении проблем не пытайтесь починить аппарат собственными силами. Верните его дилеру Alpine или отнесите в ближайший сервисный центр Alpine для его ремонта.

Никогда не производите следующих действий:

Не пытайтесь задержать движение диска или вытягивать его обратно во время автоматической загрузки диска в приемное устройство проигрывателя компакт-дисков.

Не пытайтесь вставить диск, если отключено электропитание аппарата.

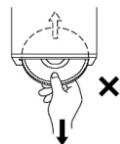

Установка дисков

В ваш проигрыватель компакт-дисков одновременно можно установить только один диск. Не пытайтесь загрузить более одного диска.

Диск должен загружаться в аппарат этикеткой вверх. Ваш проигрыватель автоматически вытолкнет диск наружу при его неправильной загрузке. Если проигрыватель продолжает выталкивать правильно установленный диск, нажмите на переключатель сброса (RESET) острым предметом, например, шариковой ручкой.

При движении по очень плохой дороге, во время воспроизведения записи могут появляться пропуски, но это не грозит повреждениями вашему проигрывателю или поверхности диска.

Новые диски

При неправильной установке диска или при установке диска с неровными поверхностями, проигрыватель автоматически вытолкнет такой диск наружу.

Если при правильной установке нового диска он был вытолкнут наружу, проведите пальцем по внешнему краю и по краю центрального отверстия диска. Маленькие неровности или заусеницы могут быть причиной сбоев в процессе загрузки диска.

Чтобы устранить заусеницы, проведите по внешнему краю диска и по краю центрального отверстия шариковой ручкой или подобным предметом, затем вставьте диск обратно в приемное устройство.

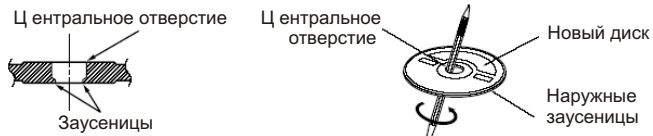

Диски нестандартной конфигурации

Используйте только круглые диски.

Никогда не пользуйтесь дисками иной конфигурации, так как это может привести к выходу из строя механизма вашего аппарата.

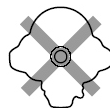

Место установки

Не устанавливайте ваш аппарат в местах, подверженных воздействию следующих факторов:

- прямого солнечного света и жары;
- высокой влажности и воды;
- чрезмерной запыленности;
- сильной вибрации.

Правильное обращение с компакт-дисками

При использовании диска не роняйте его. Держите диск таким образом, чтобы не оставлять отпечатки пальцев на его поверхности. Не приклеивайте пленку, бумагу или самоклеющиеся наклейки на диск. Не пишите на диске.

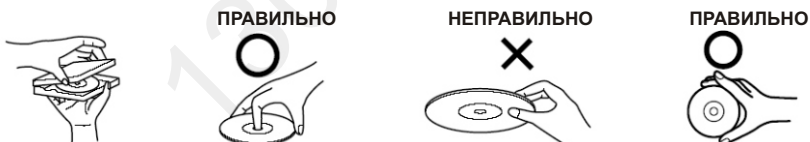

Чистка диска

Отпечатки пальцев, пыль и грязь на поверхности диска могут привести к пропускам во время воспроизведения. Для чистки диска протрите его поверхность мягкой чистой тканью в направлении от центра к внешнему краю. При сильном загрязнении поверхности диска смочите ткань в слабом растворе моющего средства.



Принадлежности для диска

В продаже имеются различные принадлежности, предназначенные для защиты поверхности диска и улучшения качества звучания. Однако большинство из них влияет на толщину и/или диаметр диска. Использование подобных принадлежностей может привести к несоответствию диска стандартным техническим характеристикам и создать проблемы при работе проигрывателя. Мы не рекомендуем использование подобных принадлежностей для дисков, воспроизводимых на проигрывателях компакт-дисков Alpine.

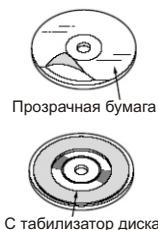

Обращение с компакт-дисками (CD/CD-R/CD-RW)

- Не касайтесь поверхности диска.
- Не подвергайте диски воздействию солнечных лучей.
- Не приклеивайте этикетки и не пишите на поверхности дисков.
- Очищайте поверхность диска от пыли.
- Убедитесь, что края диска свободны от заусениц.
- Не используйте имеющиеся в свободной продаже принадлежности для дисков.

Не оставляйте диск в автомобиле или в приемном устройстве на длительное время. Никогда не подвергайте диски воздействию прямых солнечных лучей. Высокие температуры и влажность могут повредить компакт-диск, что может привести к невозможности его дальнейшего использования.

Примечания относительно использования дисков формата CD-R/CD-RW

- В случае невозможности воспроизведения дисков CD-R/CD-RW убедитесь в том, что была завершена сессия (финализация) диска.
- При необходимости выполните финализацию диска CD-R/CD-RW и попробуйте воспроизвести его еще раз.

Примечания относительно используемых дисков

Для воспроизведения в вашей системе предназначены только диски, снабженные указанной ниже маркировкой.



При использовании не специфицированных компакт-дисков нормальное воспроизведение не гарантируется.

На данной системе вы можете воспроизводить аудио записи, записанные в форматах CD-R (записываемый CD) / CD-RW (перезаписываемый CD). Вы также имеете возможность воспроизводить диски CD-R/CD-RW, содержащие аудио файлы формата MP3/WMA.

- Не гарантируется воспроизведение на данной системе следующих компакт-дисков: треснувших компакт-дисков, компакт-дисков с отпечатками пальцев, компакт-дисков, подвергнувшихся воздействию высоких температур или солнечных лучей (например, оставленных в автомобиле или приемном устройстве данной системы), компакт-дисков, записанных в нестабильных условиях записи, компакт-дисков, не предназначенных для воспроизведения в аудио системах, компакт-дисков с некорректной записью, а также защищенных от копирования компакт-дисков.
- Используйте диски с файлами MP3/WMA, записанными в поддерживаемом данной системой формате. За более подробной информацией обратитесь к соответствующему разделу руководства.
- Отличные от аудиофайлов ROM-данные, содержащиеся на диске, не производят звук при воспроизведении.

Защита USB-терминала

- К USB-терминалу данного устройства можно подключать только USB-накопители. Корректная работа других USB-устройств не гарантируется. USB-концентратор не поддерживается.
- Не подключайте USB-накопители шириной более 20 мм. А также не следует одновременно подсоединять USB-накопитель и дополнительные устройства к гнезду на передней панели аппарата.

- Подключенное USB-устройство выступает наружу, что может быть опасно при вождении. Используйте доступный в продаже удлинительный USB-кабель для расположения подключенного USB-устройства таким образом, чтобы оно не мешало при вождении.
- При подключении USB-накопителей некоторых типов устройство может не работать или работать некорректно.
- Данный аппарат может воспроизводить файлы форматов MP3/WMA/ACC.
- При этом наименование исполнителей/композиций может отображаться некорректно.



ВНИМАНИЕ

Компания Alpine не несет ответственности за потерю данных на USB-носителе, даже если они были потеряны в процессе эксплуатации данного аппарата.

Обращение с USB-накопителями

- Во избежание повреждения устройства соблюдайте следующие правила эксплуатации:
Внимательно изучите инструкцию по использованию USB-накопителя.
Не прикасайтесь руками к разъемам или металлическим элементам аппарата.
Не подвергайте USB-накопитель чрезмерному физическому воздействию.
Не следует сгибать или разгибать, ронять, разбирать или модифицировать USB-накопитель. Также нельзя погружать его в воду.
- Не допускайте использования или хранения USB-накопителя в следующих условиях:
В автомобиле под воздействием прямых солнечных лучей или высоких температур.
В условиях повышенной влажности или воздействия разъедающих веществ.
- При подключении вашего USB-накопителя следите за тем, чтобы он не мешал вождению автомобиля.
- USB-накопитель может работать некорректно в условиях воздействия повышенных или чрезмерно пониженных температур.
- USB-накопитель поддерживает только 512 или 2048 байт на сектор.
- Используйте только сертифицированные USB-накопители. Помните, что даже сертифицированные USB-накопители в зависимости от типа или состояния могут работать некорректно.
- Корректная работа USB-накопителя не гарантируется. Используйте USB-накопитель в соответствии с условиями соглашения.
- Устройство может некорректно отображать или воспроизводить композиции, записанные на USB-накопителях со специальными параметрами или в некоторых состояниях памяти, либо при использовании некоторых программ кодирования данных.
- Файлы с защитой от копирования не могут воспроизводиться на данном устройстве.
- Запуск воспроизведения файлов с USB-накопителя происходит с некоторой задержкой. Если на USB-накопителе записан файл незвукового формата, то для запуска его воспроизведения или поиска может потребоваться значительное время.
- Данное устройство может воспроизводить файлы следующих форматов: "mp3", "wma" или "m4a".
- Не присваивайте указанным выше расширениям файлам, не являющимся файлами аудиоданных. Данные незвуковых форматов не будут распознаны. При воспроизведении таких файлов в динамиках может присутствовать шум, который может привести к неисправности динамиков и/или усилителя.
- Рекомендуется сохранять резервные копии важных данных на жестком диске компьютера.
- Не извлекайте USB-устройство во время воспроизведения. Чтобы предотвратить возможное повреждение памяти USB-устройства, перед его извлечением с помощью селектора SOURCE выберите источник другого типа.

- “Windows Media” и логотип “Windows” являются товарными знаками или зарегистрированными торговыми марками Microsoft Corporation в США и/или других странах. Alpine, логотип Alpine и iPod являются товарными знаками Apple Computer, Inc, зарегистрированными в США и других странах.
- Технология кодирования звуковых сигналов “MPEG Layer-3” используется по лицензии, полученной от “Fraunhofer LLS and Thomson”.
- Данный продукт предназначен только для частного, некоммерческого использования и не предоставляет пользователю никаких прав по его использованию в каких-либо коммерческих целях, например, при любом способе радиовещания в реальном времени, передаче данных посредством Internet или любых других сетей, а также с помощью любых других электронных систем, таких как платное аудио или аудио по требованию. Для использования данного продукта в вышеперечисленных целях необходимо наличие специального разрешения. За более подробной информацией по данному вопросу обращайтесь на сайт www.mp3licensing.com.

Основные операции

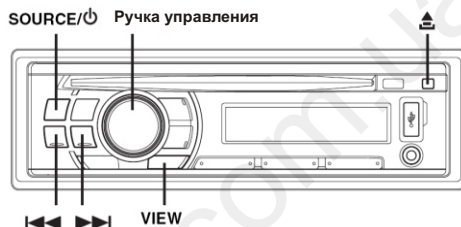

Комплектация

• Головное устройство.....	1
• Кабель питания.....	1
• Монтажный стакан.....	1
• Футляр для съемной передней панели.....	1
• Резиновая заглушка.....	1
• Шестигранный болт.....	1
• Руководство по эксплуатации.....	1

Включение и выключение питания

Для включения системы нажмите кнопку **SOURCE/φ**.

- При первом включении системы уровень громкости принимает значение 18.

Для выключения системы еще раз нажмите и удерживайте не менее 2-х секунд кнопку **SOURCE/φ**.

Снятие и установка передней панели

Снятие передней панели

- I** Выключите питание аппарата.

- 2 Нажимайте кнопку  (Снятие панели) в правом нижнем углу до тех пор, пока не выдвинется передняя панель.
- 3 Возьмите переднюю панель за правую сторону и извлеките ее.

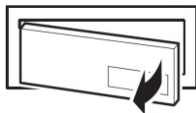

- При обычном использовании передняя панель может нагреться (особенно клеммы разъемов с обратной стороны передней панели). Это не является неисправностью.
- Чтобы защитить переднюю панель рекомендуется использовать входящий в комплект поставки футляр для съемной передней панели.
- Осторожно устанавливайте панель, придерживая ее за края, чтобы избежать случайного нажатия кнопок.

Установка передней панели

- 1 Вставьте левую сторону передней панели в основной блок. Выровняйте бороздку на передней панели по отношению к соответствующим проекциям на основном блоке.
- 2 Нажмите на левую сторону передней панели, чтобы надежно зафиксировать ее в основном блоке.

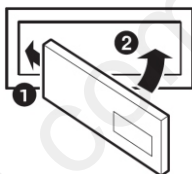





- Перед тем, как присоединить переднюю панель, убедитесь в отсутствии грязи и пыли в местах соединения и посторонних предметов между панелью и системой.
- Осторожно устанавливайте панель, придерживая ее за края, чтобы избежать случайного нажатия кнопок.

Регулировка громкости

Вращая ручку управления, установите требуемый уровень громкости.

Уровень громкости может принимать следующие значения: 0~40.

Установка времени и даты

- 1 **Нажмите и удерживайте в течение 2-х секунд клавишу VIEW.**
Начнет мигать индикация часов.
- 2 **Пока на дисплее мигает индикация часов, установите значение часа с помощью клавиш  или .**
- 3 **По завершении установки значения часа нажмите клавишу VIEW.**
Начнет мигать индикация минут.
- 4 **Пока на дисплее мигает индикация минут, установите значение минут с помощью клавиш  или .**

- 5 По завершении установки значения минут нажмите клавишу **VIEW**.
Начнет мигать индикация минут.

- Нажимайте клавиши **◀◀** или **▶▶** для быстрого изменения значений.

Управление с помощью пульта ДУ

Управление данным аппаратом возможно с помощью приобретаемого дополнительно пульта ДУ. Для более подробной информации обратитесь к ближайшему дилеру Alpine. Наведите пульт ДУ на сенсор дистанционного управления.

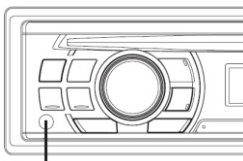

Сенсор дистанционного управления

Радиоприемник



Прослушивание радиопередач

- 1 Последовательно нажимая клавишу **SOURCE/⏻**, выберите режим радио.
- 2 Последовательно нажимая клавишу **BAND/▶/||**, выберите радиоволновый диапазон.
FM1 → FM2 → FM3 → AM → FM1
- 3 С помощью клавиш **◀◀** или **▶▶** настройтесь на требуемую радиостанцию.
При удерживании кнопки **◀◀** или **▶▶** частота на дисплее будет изменяться в непрерывном режиме.

Сохранение радиостанций вручную

- 1 Выберите радиочастотный диапазон и настройтесь на станцию, которую вы хотите сохранить в памяти предварительных настроек.
- 2 Нажмите и удерживайте не менее 2-х секунд одну из **клавиш предварительной установки (1-6)**.
Выбранная радиостанция сохраняется в памяти аппарата.
На дисплее отобразится частотный диапазон, номер предварительной установки и частота сохраненной в памяти радиостанции.

- Всего в блоке памяти можно сохранить до 24 радиостанций (по 6 станций в каждом из следующих поддиапазонов: FM1, FM2, FM3 и AM).
- Если вы сохраните станцию в ячейке памяти, которая уже занята какой-либо станцией, она стирается и в нее заносится новая радиостанция.

Автоматическое сохранение радиостанций в памяти

1 Последовательно нажимайте клавишу **BAND/▶/II**, пока на экране дисплея не отобразится интересующий вас радиоволновый диапазон.

2 Нажмите и удерживайте не менее 2-х секунд одну из клавишу **A.ME**.

При работе в режиме автоматического сохранения на экране дисплея будет изменяться частотный ряд. Аппарат автоматически осуществит поиск и сохранит в памяти 6 радиостанций с наиболее сильным сигналом в выбранном поддиапазоне (в порядке убывания силы сигнала). Эти станции будут запрограммированы в памяти под кнопками 1-6 в соответствии с силой сигнала передатчика.

После заполнения блока памяти аппарат перейдет к трансляции радиостанции, занесенной в ячейку памяти под номером 1.

- Если ни одна из станций не была занесена в память, аппарат вернется к трансляции радиостанции, которую вы прослушивали до момента начала процедуры автоматического сохранения.

Вызов сохраненных в памяти радиостанций

1 Последовательно нажимайте клавишу **BAND/▶/II**, пока на экране дисплея не отобразится интересующий вас радиоволновый диапазон.

2 Нажмите клавишу **предварительной установки (1-6)**, соответствующую номеру выбранной радиостанции в памяти.

На дисплее отобразится частотный диапазон, номер предварительной установки и частота выбранной радиостанции.

Проигрыватель CD/MP3/WMA-дисков

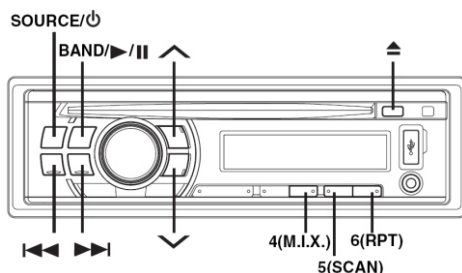

1 Загрузите диск стороной с этикеткой вверх.

Диск будет автоматически втянут в приемное устройство. Затем загорится индикатор "DISC IN".

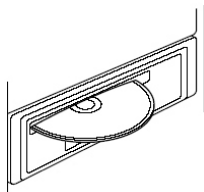

После загрузки диска, нажмите клавишу **SOURCE** для перехода в режим проигрывателя (DISC).

Последовательное нажатие данной клавиши переключает режимы в следующей последовательности:

RADIO → CD* → USB*2 → AUX → RADIO

*1 Только в случае обнаружения компакт-диска.

*2 Только в случае подсоединения USB-накопителя.

2 Во время воспроизведения диска формата MP3/WMA/AAC используйте клавишу **▲** или **▼** для выбора требуемой папки..

Диск будет автоматически втянут в приемное устройство. Затем загорится индикатор "DISC IN".

3 Используя клавиши **◀◀** или **▶▶**, выберите необходимую звуковую дорожку (заглавие).

Для возврата к началу текущей звуковой дорожки (файла):

Нажмите клавишу **◀◀**.

Для перехода к началу следующей звуковой дорожки (файла):

Нажмите клавишу **▶▶**.

Для перехода к началу следующей звуковой дорожки (файла):

Нажмите клавишу **◀◀**.

Для быстрого перехода к концу диска:

Нажмите и удерживайте клавишу **▶▶**.

4 Для временной приостановки воспроизведения компакт-диска нажмите кнопку **BAND**.

Повторное нажатие данной клавиши возобновляет процедуру воспроизведения диска.

5 Для извлечения компакт-диска из приемного устройства нажмите клавишу **▲**.

- Не касайтесь диска во время процедуры его извлечения из приемного устройства. Загружайте в проигрыватель только по одному диску. Невыполнение этих требований может привести к сбою в работе вашей системы.
- При загрузке компакт-диска на экране загорается индикатор "DISC IN".
- Не используйте 3-дюймовые (8 см) компакт-диски.
- Система данного проигрывателя поддерживает воспроизведение аудио данных, а также данных, записанных в формате MP3, WMA и AAC.
- Воспроизведение файлов формата WMA, снабженных системой защиты авторских прав RM (Digital Rights Management), а также файлов формата AAC, приобретенных в музыкальных магазинах сети "iTunes", и защищенных от копирования файлов на данном аппарате невозможно.

- При воспроизведении MP3/WMA/AAC-дисков на дисплее звуковых дорожек отображаются номера записанных на диске файлов.
- В случае воспроизведения файла, записанного в условиях переменного битрейта (VBR), время воспроизведения может отображаться некорректно.

Дисплей в режиме воспроизведения MP3/WMA/AAC-дисков

При воспроизведении дисков на дисплее отображается номер папки и номер файла, как показано ниже.



- Для того, чтобы переключить дисплей, нажмите клавишу VIEW. Более подробную информацию об отображаемых на дисплее параметрах вы найдете в соответствующем разделе.

Повторное воспроизведение



Нажмите клавишу **6(RPT)** для повторного воспроизведения текущей звуковой дорожки.

Загорится индикатор “ RPT” и начнется непрерывное воспроизведение выбранной звуковой дорожки (файла) в циклическом режиме.

Для выхода из данного режима еще раз нажмите клавишу **6(RPT)**.

Повторное воспроизведение папки (для MP3/WMA/AAC-дисков)

Нажмите и удерживайте не менее 2-х секунд клавишу **6(RPT)**.

Индикаторы “ FOLDER” и “ RPT” поочередно загораются на экране и начинается повторное воспроизведение выбранной папки.

Нажмите и удерживайте клавишу **6(RPT)** снова для остановки повторного воспроизведения.

M.I.X. (Воспроизведение в случайной последовательности)



Нажмите клавишу **4(M.I.X.)** в режиме воспроизведения или паузы.

На экране загорается индикатор “ M.I.X.” и все звуковые дорожки (файлы), записанные на диске, будут воспроизводиться в случайной последовательности.

Для завершения воспроизведения в режиме M.I.X. еще раз нажмите клавишу **4(M.I.X.)**.

Воспроизведение в случайной последовательности (M.I.X.) папки (для MP3/WMA/AAC)

Нажмите и удерживайте не менее 2-х секунд клавишу **4(M.I.X.)**.

Индикаторы “ FOLDER” и “ M.I.X.” поочередно загораются на экране и начинается воспроизведение выбранной папки в случайной последовательности.

Для завершения воспроизведения в режиме M.I.X. еще раз нажмите клавишу **4(M.I.X.)**.

Режим ознакомительного прослушивания

Нажмите клавишу **5(SCAN)** для активизации режима ознакомительного прослушивания.

Начнется последовательное воспроизведение первых 10 секунд каждой звуковой дорожки (файла), записанных на диске.

Для отмены данного режима еще раз нажмите клавишу **5(SCAN)**.

Режим ознакомительного прослушивания папки (для MP3/WMA/AAC)

Нажмите и удерживайте не менее 2-х секунд клавишу **5(SCAN)** для активизации режима ознакомительного прослушивания.

Для следующей папки начнется последовательное воспроизведение первых 10 секунд каждой звуковой дорожки (файла), записанных на диске.

Для отмены данного режима еще раз нажмите клавишу **5(SCAN)**.

Информация относительно формата MP3/WMA/AAC

ПРЕДОСТЕРЕЖЕНИЕ

Перезапись аудио информации (включая файлы формата MP3/WMA/AAC), а также ее распространение, передача или копирование в коммерческих или иных целях без разрешения владельца авторского права запрещены нормами авторского права и международными договорами.

Что такое MP3?

MP3 (сокращенное название "MPEG-1 Audio Layer 3") представляет собой стандарт сжатия данных, признанный ISO (Международной организацией по стандартизации) и MPEG, являющейся структурным подразделением IEC (Международной Электротехнической комиссии).

Файлы MP3 содержат сжатую аудио информацию. Метод кодирования файлов MP3 обеспечивает сжатие аудио данных с очень высоким коэффициентом компрессии, уплотняя музыкальные файлы до 1/10 их первоначального объема без значительных потерь в качестве звучания. Механизм уплотнения аудио данных со столь высоким коэффициентом компрессии реализуется благодаря устранению звуков, которые либо не воспринимаются человеческим ухом, либо перекрываются другими звуками.

Что такое AAC?

Формат AAC, представляющий собой аббревиатуру от "Advanced Audio Coding", является основным форматом сжатия аудиоданных, используемых в стандартах MPEG2 и MPEG4.

Что такое WMA?

WMA, или "Windows Media™ Audio", представляет собой формат сжатия аудио данных. Технология сжатия звука WMA аналогична MP3 и также обеспечивает высокое качество записанного звука, сопоставимое с качеством записи на CD.

Алгоритм создания файлов формата MP3/WMA/AAC

При сжатии аудио данных используется разработанное и специфицированное для форматов MP3/WMA/AAC программное обеспечение. За более подробной информацией по созданию файлов формата MP3/WMA/AAC обращайтесь к инструкциям по эксплуатации данного программного обеспечения.

Данная система обеспечивает воспроизведение файлов MP3/WMA/AAC со следующим расширением:

MP3: "mp3"

WMA: "wma" (поддержка версий 7.1, 8 и 9)

AAC: "m4a"

Существует множество различных версий формата AAC. Убедитесь в том, что используемое вами программное обеспечение поддерживает перечисленные выше форматы. В некоторых случаях воспроизведение ряда форматов не поддерживается, несмотря на допустимое расширение. Допускается также воспроизведение AAC-файлов, закодированных в 7-й или более ранних версиях стандарта iTunes.

Поддерживаемые частоты дискретизации и скорость передачи данных (битрейт) при воспроизведении.

MP3

Частоты дискретизации: 48 кГц, 44.1 кГц, 32 кГц, 24 кГц, 22.05 кГц, 16 кГц, 12 кГц, 11.025 кГц, 8 кГц.

Битрейт: 8 – 320 кбит/сек.

WMA

Частоты дискретизации: 48 кГц, 44.1 кГц, 32 кГц

Битрейт: 48 – 192 кбит/сек.

AAC

Частоты дискретизации: 48 кГц, 44.1 кГц, 32 кГц, 24 кГц, 22.05 кГц, 16 кГц, 12 кГц, 11.025 кГц, 8 кГц

Битрейт: 16 – 320 кбит/сек.

В зависимости от значения частоты дискретизации, звук может воспроизводиться некорректно.

ID3/WMA - тэги

Данное устройство поддерживает систему ID3-тэгов, версии 1 и 2, и WMA-тэгов. Если файл формата MP3/WMA/AAC содержит сопроводительные тэги, данное устройство может отображать на дисплее заглавие (заглавие звуковой дорожки), имя исполнителя и название альбома.

Данное устройство обеспечивает отображение только однобитовых буквенно-цифровых символов (до 30 для ID3 и до 15 для WMA) и подчеркиваний. Если отсутствует поддержка каких-либо символов, на дисплее отображаются пробелы. В зависимости от содержания записанного материала, информация на дисплее может отображаться некорректно.

Запись на диске файлов формата MP3/WMA/AAC

После подготовки файлов формата MP3/WMA/AAC они записываются на диски CD-R или CD-RW с использованием соответствующего записывающего программного обеспечения. Каждый диск может содержать до 510 файлов (включая корневые каталоги файловой системы). Максимальное количество папок не должно превышать 255. В случае превышения этого предела нормальное воспроизведение не гарантируется.

Поддерживаемые носители

Носители, которые можно воспроизводить на данном устройстве: CD-ROM, CD-R и CD-RW.

Соответствующие файловые системы

Данное устройство поддерживает диски, форматированные в стандарте ISO 9660, уровень 1 или 2.

В рамках стандарта ISO 9660 существуют определенные ограничения.

Максимальная глубина вложенной папки составляет 8 (включая корневую директорию).

Длина названия файла / папки ограничена.

Названия папок / файлов могут включать в себя буквы A-Z (прописные), цифры 0-9 и символы подчеркивания ('_').

Данное устройство также поддерживает воспроизведение дисков, записанных в формате "Joliet", "Romeo" и других стандартах, совместимых с ISO9660. Однако при этом допускается некорректное воспроизведение названий файлов, папок и т.д.

Поддерживаемые форматы

Данное устройство поддерживает форматы CD-ROM XA (с расширенной архитектурой), CD со смешанным режимом, усовершенствованные CD (CD-Extra) и мультисессионные CD (Multi-Session). Возможно некорректное воспроизведение дисков, записанных методом Track-At-Once (запись одной дорожки за один прием) или пакетной записи.

Порядок следования файлов

Аппарат воспроизводит файлы в том порядке, в каком они были записаны с использованием соответствующего программного обеспечения. Таким образом, порядок воспроизведения звуковых дорожек может не совпадать с очередностью ввода, заданной пользователей. Воспроизведение папок и файлов осуществляется в соответствии с их порядковыми номерами, отображенными на дисплее.

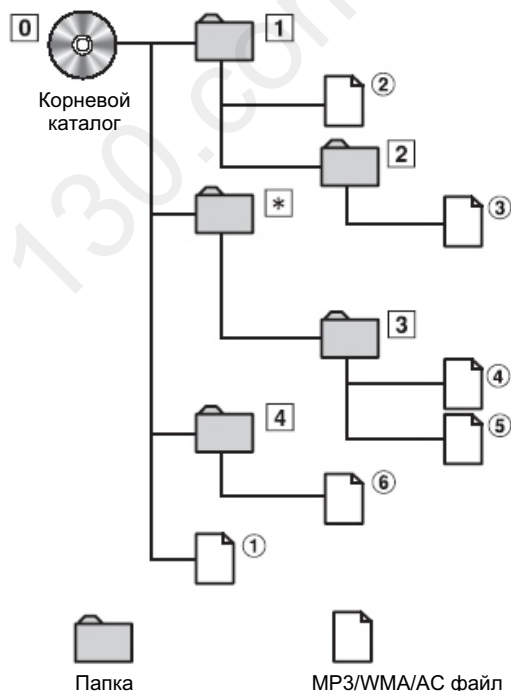

* В тех случаях, когда папка не содержит файлов, номер/название папки на дисплее отображаться не будет.

Терминология

Битрейт (Bit rate)

Представляет собой скорость передачи звуковых данных при кодировании. Чем выше битрейт, тем выше качество звука, но вместе с тем увеличивается объем файлов.

Частота дискретизации (Sampling rate)

Данная величина показывает, какое количество раз в секунду поток данных сэмплируется (записывается). К примеру, музыкальные CD используют частоту дискретизации 44,1 кГц, поэтому уровень звука сэмплируется (записывается), 44.100 раз в секунду. Чем выше частота дискретизации, тем выше качество звука, но вместе с тем увеличивается объем данных.

Кодирование

Представляет собой конвертацию музыкальных CD, файлов формата WAVE (AIFF) и других звуковых файлов в определенный формат аудио сжатия.

Тэг (Tag)

Информация о музыкальном произведении, например, названии звуковой дорожки, имени исполнителя, названии альбома и т.п., записанная в виде файлов формата MP3/WMA/AAC.

Корневой каталог

Корневой каталог (или корневая директория), расположенный в верхней части иерархической файловой структуры, включает в себя все папки и файлы, записанные на диске. Структура корневого каталога в процессе записи диска создается автоматически.

Настройка звука



Регулировка НЧ / ВЧ / баланса “левый-правый” / баланса “фронт-тыл” / автонастройки уровня громкости / возврат в режим заводских настроек (DEFEAT)

1 Выберите требуемый режим, последовательно нажимая ручку управления.

Каждое нажатие перелистывает режимы в указанной ниже последовательности:
BASS → TREBLE → BALANCE → FADER → Возврат в режим эксплуатации

Диапазоны настроек:

Уровень НЧ (BASS): -12 ~ +12 дБ

Уровень ВЧ (TREBLE): -12 ~ +12 дБ

Баланс “левый-правый” (BALANCE): Левый (L) 15 ~ Правый (R) 15

Баланс “фронт-тыл” (FADER): Тыловой (R) 15 ~ Фронтальный (F) 15

- Если в течение 5 секунд после выбора режимов **BASS**, **TREBLE**, **BALANCE** или **FADER** не будет выполнено никаких операций, аппарат автоматически переключается в режим нормальной работы.

2 Вращая ручку управления, добейтесь желаемого звучания в каждом из режимов.

Предустановки эквалайзера

Для воспроизведения различного музыкального материала система снабжена 6-ю типовыми установками эквалайзера, разработанными на заводе-изготовителе.

С помощью клавиши **SOUND выберите необходимую установку эквалайзера.**

Последовательно нажимая данную клавишу установки эквалайзера изменяются в следующей последовательности:

FLAT(OFF) → ROCK → POP → JAZZ → VOCAL → CLUB → FLAT(OFF)

Прочие функции

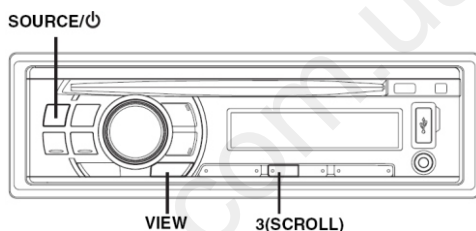

Отображение на дисплее текстовой информации

Текстовая информация (например, заглавие диска или звуковой дорожки) отображается на дисплее при воспроизведении совместимого с CD-текстом компакт-диска. Кроме того, при воспроизведении файлов формата MP3/WMA/AAC на дисплее можно отобразить названия папок, файлов, тегов и т.п.

Нажмите клавишу **VIEW.**

Режим отображения будет изменяться с каждым нажатием данной кнопки.

- Для прокручивания текста нажмите кнопку **3(SCROLL)**.

Дисплей в режиме радио:

FREQUENCY → CLOCK → FREQUENCY

Дисплей в режиме CD:

TRACK NO./ELAPSED TIME → TEXT (DISC NAME)*1 → TEXT (TRACK NAME)*1 → CLOCK → TRACK NO./ELAPSED TIME

Дисплей в режиме MP3/WMA/AAC:

FOLDER NO./FILE NO. → ELAPSED TIME → FOLDER NAME → FILE NAME → ALBUM NAME*2 → SONG NAME*2/ARTIST NAME*2 → CLOCK → FOLDER NO./FILE NO.

Дисплей в режиме AUX:

AUX IN → CLOCK → AUX IN

*1 Отображается при воспроизведении компакт-диска с CD-текстом. В том случае, если на диске отсутствует текстовая информация, на дисплее отображается "NO TEXT".

*2 Теги ID3/WMA

Если файлы формата MP3/WMA содержат информацию о тегах ID3/WMA, эта информация отображается на дисплее (например, названия звуковых дорожек, имена исполнителей и название альбома). Никакая другая информация на дисплее не отображается.

В случае, если файл формата MP3/WMA не содержит информации о тегах ID3/WMA, на дисплее отображается "NO DATA".

Примечание относительно термина "Текст"

Текст:

Компакт-диски, совместимые с функцией CD-текста, содержат текстовую информацию, например, название диска и звуковых дорожек. Подобная текстовая информация будет в дальнейшем отображаться как "Текст".

- Для отображения текстовой информации диска CD-чейнджер должен быть совместим с функцией CD-текста.
- В случае невозможности отображения текстовой информации на дисплей выводится сообщение "NO TEXT".
- В зависимости от данных, записанных на диске, текстовые сообщения и информация тэгов могут отображаться некорректно.

Отображение времени

Нажмите клавишу **VIEW** для отображения времени на дисплее.

Каждое нажатие данной кнопки переключает отображаемую на дисплее информацию. Для более подробной информации обратитесь к разделу "О отображение текста"

- Выбор в режиме отображения времени любой функции тюнера или CD-проигрывателя моментально прерывает действие этого режима. В течение 5 секунд на дисплее будет отображаться выбранная функция, после чего дисплей вновь вернется в режим отображения времени.

Использование фронтального терминала AUX

Подключите переносной аудиоплеер и т.д., подсоединив его ко входу на передней панели. Требуется дополнительный переходной кабель (стандартный кабель с разъемом RCA и разъемами мини-джек 3,5 мм или кабель с двумя разъемами мини-джек 3,5 мм).

С помощью клавиши **SOURCE** выберите режим **AUX** для работы с переносным устройством.

RADIO → C D* → USB*2 → AUX → RADIO

*1 Только в случае обнаружения компакт-диска.

*2 Только в случае подсоединения USB-накопителя.

Дополнительный переходный кабель (разъемы RCA /красный, белый/ или разъемы мини-джек 3,5 мм)

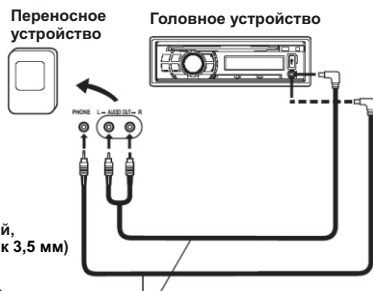

USB-накопитель (приобретается дополнительно)

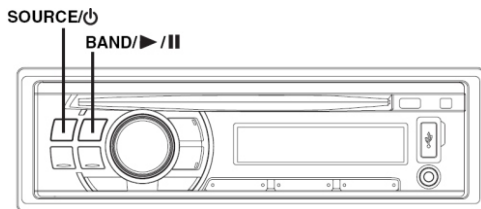

Управление USB-накопителем (приобретается дополнительно)

Вы можете подсоединить к своему устройству USB-накопитель. При подсоединении USB-накопителя управление воспроизведением файлов осуществляется с вашего устройства.

- Управление данными на USB-накопителе возможно только при подсоединении его к данному аппарату.

Воспроизведение файлов MP3/WMA/AAC с USB-накопителя (приобретается дополнительно)

Ваше устройство позволяет воспроизводить файлы MP3/WMA/AAC формата с подключенного USB-накопителя.

1 Последовательно нажимая клавишу **SOURCE/⏻**, выберите режим **USB-накопителя**.

При последовательном нажатии данной клавиши режимы переключаются в следующем порядке:

RADIO → C D* → USB*² → AUX → RADIO

*1 Только в случае обнаружения компакт-диска.

*2 Только в случае подсоединения USB-накопителя.

2 Чтобы приостановить воспроизведение, нажмите клавишу **BAND/▶/⏸**.

При повторном нажатии той же клавиши происходит возобновление воспроизведения.

- Корневая папка отображается как "ROOT" в режиме поиска по имени папки (Folder Name Search).
- При выполнении поиска в режиме USB будет остановлена любая воспроизводимая композиция.
- При воспроизведении файлов с USB-накопителя управление осуществляется также, как и при воспроизведении файлов MP3/WMA/AAC с компакт-дисков. За более подробной информацией обратитесь к соответствующему разделу.
- Перед отключением USB-устройства переключитесь на другой источник и установите режим паузы.
- При воспроизведении файла, записанного с переменной скоростью передачи битов (VBR), может отображаться неправильное время воспроизведения.

Подключение USB-накопителя (приобретается дополнительно)

Подключение USB-накопителя

1 Откройте крышку терминала USB/

2 Вставьте USB-накопитель в терминал USB напрямую или через удлинительный кабель USB.

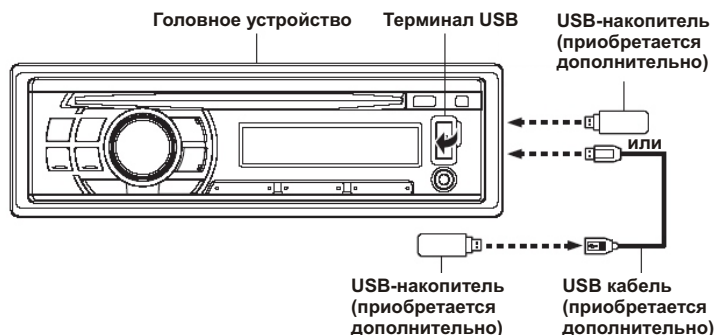

Извлечение USB-накопителя

1 Осторожно извлеките USB-накопитель из устройства или отсоедините его от USB кабеля.

2 Закройте крышку терминала USB.

- Выберите другой источник (не USB-источник) и извлеките USB-накопитель из разъема. При извлечении USB-накопителя из разъема в режиме USB-источника может нарушиться целостность данных.
- Не допускайте перекосов USB-накопителя при его извлечении из разъема.
- Если от динамиков не поступает звуковой сигнал или если USB-накопитель не обнаружен системой, извлеките его и вставьте заново.
- Прокладывайте USB-кабель отдельно от других кабелей.
- После извлечения USB-накопителя закройте крышку терминала USB во избежание попадания вовнутрь пыли или посторонних предметов, т.к. они могут привести к неисправности устройства.

О файлах MP3/WMA/AAC, содержащихся на USB-накопителе

Воспроизведение данных MP3/WMA/AAC

С начала выполняется подготовка, а затем сохранение файлов MP3/WMA/AAC на USB-накопителе. Э то устройство может распознавать не менее 100 папок и 100 файлов в папке.

Воспроизведение может оказаться невозможным, если содержимое USB-накопителя не соответствует описанным выше ограничениям.

Не допускайте, чтобы время воспроизведения файла превышало 1 час.

Поддерживаемые носители

Э то устройство может воспроизводить данные с USB-носителей.

Поддерживаемые файловые системы

Э то устройство поддерживает файловые системы FAT 12/16/32 для USB-накопителей.

Справочная информация

Возможные неполадки и способы их устранения

Если у вас возникла проблема, попробуйте выключить, а затем снова включить ваш аппарат. Если это не помогло в решении проблемы, ознакомьтесь с разделами приведенного ниже списка. Эти инструкции помогут вам справиться с возникшей проблемой в случае некорректной работы аппарата. В противном случае, проверьте правильность присоединения других узлов системы или проконсультируйтесь у авторизованного дилера Alpine.

Общие затруднения

Аппарат не функционирует или отсутствует индикация на дисплее

- Отключено зажигание автомобиля.
 - Если аппарат подключен в соответствии с инструкциями, то он не будет работать при отключенном зажигании автомобиля.
- Неправильное подсоединение проводов электропитания (красного и желтого).
 - Проверьте подсоединение проводов электропитания.
- Перегорел предохранитель.
 - Проверьте предохранитель в месте подсоединения к аппарату проводов электропитания; при необходимости замените на исправный.

Радио

Невозможен прием радиостанций

- Отсутствует антенна или отсоединен кабель.
 - Убедитесь в правильном присоединении антенны; при необходимости замените антенну или кабель.

Невозможно настроиться на станцию в режиме поиска

- Если вы находитесь в зоне уверенного приема, антенна может быть не заземлена или неправильно подключена.
 - Проверьте подсоединение вашей антенны; убедитесь в том, что антенна правильно заземлена в месте ее установки.
- Длина антенны может быть установлена неправильно.
 - Убедитесь в том, что антенна полностью выдвинута; если она сломана, замените ее на новую.

Шумы при приеме

- Длина антенны может быть установлена неправильно.
 - Полностью выдвиньте антенну; замените ее, если она сломана.
- Антенна плохо заземлена.
 - Убедитесь в том, что антенна правильно заземлена в месте ее установки.

Компакт-диск

Проигрыватель компакт-дисков/чейнджер не функционирует

- Несоответствующий нормальному воспроизведению диска температурный режим (свыше +50°C).
 - Произведите охлаждение кабины автомобиля (или багажника).

При воспроизведении диска звук “плывет”

- Конденсация влаги в CD-модуле.
 - Выждите определенное время (около 1 часа) для того, чтобы влага испарилась.

Невозможно загрузить компакт-диск

- В приемное устройство уже загружен компакт-диск.
 - Извлеките компакт-диск и замените его.
- Компакт-диск неправильно установлен.
 - Убедитесь, что компакт-диск установлен согласно инструкциям, приведенным в данном руководстве.

Не работает функция быстрого перехода в прямом или обратном направлении

- Диск поврежден.
 - Извлеките диск и выбросьте его; использование неисправного диска в вашем аппарате может повредить его механизм.

Перерывы в звучании вследствие вибрации

- Неправильная установка аппарата.
 - Аккуратно установите аппарат заново.
- Диск очень загрязнен.
 - Очистите диск.
- На диске есть царапины.
 - Замените диск.
- Загрязнены линзы оптического звукоснимателя.
 - Не используйте имеющиеся в продаже диски для очистки линз. Проконсультируйтесь по этому вопросу с ближайшим дилером Alpine.

Перерывы в звучании при отсутствии вибрации

- Загрязненный или поцарапанный диск.
 - Очистите диск; поврежденный диск необходимо заменить.

Ошибки при выводе на дисплей сообщений (только для встроенного проигрывателя компакт-дисков)

- Механическая ошибка.
 - Нажмите кнопку ▲. После того, как сообщение об ошибке исчезло, загрузите компакт-диск еще раз. Если эти действия не приведут к решению проблемы, обратитесь за помощью к ближайшему дилеру Alpine.

Не воспроизводится диск формата CD-R/CD-RW

- Не была выполнена процедура закрытия сессии (финализации).
 - Выполните процедуру финализации диска и попробуйте воспроизвести его еще раз.

MP3/WMA/AAC

Файл формата MP3, WMA или AAC не воспроизводится.

- Ошибка при записи. Использовался ненадлежащий формат записи.
 - Убедитесь, что при записи использовался совместимый с данным аппаратом формат. Обратитесь к разделу «Информация относительно формата MP3/WMA/AAC» на стр. 28-30, а затем произведите запись в формате, поддерживаемом данным устройством.

Индикации при работе проигрывателя компакт-дисков

CD ERR1

- Компакт-диск загрязнен или вставлен другой стороной.
 - Нажмите кнопку ▲ и извлеките компакт-диск.
 - Если извлечение компакт-диска невозможно, обратитесь к дилеру Alpine.

CD ERR2

- Компакт-диск имеет заусеницы.
 - Нажмите кнопку  и извлеките компакт-диск.
 - Если извлечение компакт-диска невозможно, обратитесь к дилеру Alpine.

CD ERR3

- Ошибка механизма.
 - Обратитесь к дилеру Alpine.

CD ERR4

- Устройство не поддерживает используемую частоту дискретизации или скорость передачи битов.
 - Воспроизводите только поддерживаемую частоту дискретизации и скорость передачи битов.

CD ERR5

- Попытка воспроизведения защищенного от перезаписи WMA-файла.
 - Воспроизводите только не защищенные от перезаписи WMA-файлы.

Индикации при работе USB-накопителя

USB ERR1

- В памяти USB-накопителя нет аудиозаписей.
 - Подсоедините USB-накопитель, содержащий аудиозаписи.
- Подключено неподдерживаемое USB-устройство.
 - Подсоедините USB-накопитель, поддерживаемый данной системой.

USB ERR2

- На устройство в разьеме USB подается ток несоответствующего номинального значения (может отображаться сообщение об ошибке, если USB-устройство несовместимо с данной системой).
Неисправность или замыкание контактов в USB-накопителе.
 - Подсоедините другой USB-накопитель.

USB ERR3

- Ошибка соединения.
 - Выключите и снова включите ваш аппарат.

USB ERR4

- Устройство не поддерживает используемую частоту дискретизации или скорость передачи битов.
 - Воспроизводите только поддерживаемую частоту дискретизации и скорость передачи битов.

USB ERR5

- Попытка воспроизведения защищенного от перезаписи WMA-файла.
- Воспроизводите только не защищенные от перезаписи WMA-файлы.

Технические характеристики

FM-РАДИО

Диапазон настройки.....	87,5 - 108,0 МГц
Пороговая чувствительность.....	5 дБ /μ (С /Ш 30 дБ)
Частота дискретизации.....	30-15,000 Гц (±3 дБ)
Избирательность альтернативного канала.....	75 дБ
Разделение стереоканалов.....	30 дБ
Изображение.....	70 дБ
Коэффициент захвата.....	100 дБ
О тношение сигнал/шум.....	62 дБ

АМ-РАДИО

Диапазон настройки.....	531 - 1,602 кГц
Пороговая чувствительность.....	28 дБ /μ (S/N 20 дБ)

CD-ПРОИГРЫВАТЕЛЬ

Передискретизация.....	до 8 раз
Ц ифровые преобразователи.....	1 бит (DA System)
Источник света.....	Полупроводниковый лазер
Частота дискретизации.....	20-20,000 Гц (±1 дБ)
О тношение сигнал/шум.....	96 дБ
О бщие гармонические искажения.....	0,01% (на 1 кГц)
Неравномерность.....	Ниже измеримого предела
Разделение каналов.....	85 дБ

USB-НАКОПИТЕЛЬ

Требования к USB.....	1.1/2.0 Full Speed
Максимальный потребляемый ток.....	500 мА

ВХОД НА ПЕРЕДНЕЙ ПАНЕЛИ

Входное сопротивление.....	10 кО м
Допустимый входной сигнал.....	2,0 В
С оединитель.....	С терео мини-гнездо 3,5 мм
Напряжение питания.....	12 Во (допускается 11-16 В)
Потребляемый ток.....	не Б олее 2,1 А (CD-режим: 0,5т х 4)
Максимальная выходная мощность.....	50 Вт х 4 (на 1 кГц)
Выходная мощность.....	18 Вт х 4 (1 кГц, 1%, 4 О м)
Напряжение на выходе предусилителя.....	2 В (CD-режим, 1 кГц, 0 дБ)
Выходное сопротивление.....	200 О м
Размеры лицевой панели (ШхВхГ).....	178 х 50 х 160 мм
Масса	1,2 кг

В соответствии с проводимой политикой постоянного совершенствования технических характеристик и дизайна, возможно внесение изменений без предварительного уведомления.

Срок службы данного изделия - пять лет.

Установка и подсоединения

Перед тем, как вы будете устанавливать и подсоединять данный аппарат, пожалуйста, внимательно ознакомьтесь с содержанием страниц 6-10 данного руководства.



ВНИМАНИЕ

ВЫПОЛНЯЙТЕ ВСЕ ПОДСОЕДИНЕНИЯ ПРАВИЛЬНО.

Неправильные подсоединения могут явиться причиной возгорания или выхода системы из строя.

УСТАНАВЛИВАЙТЕ СИСТЕМУ ТОЛЬКО В АВТОМОБИЛЯХ С 12 В ОТРИЦАТЕЛЬНЫМ (-) ЗАЗЕМЛЕНИЕМ.

(В случае сомнений проконсультируйтесь у вашего дилера).

Невыполнение этого требования может стать причиной возгорания и т.п.

ПЕРЕД ПОДКЛЮЧЕНИЕМ ОТСОЕДИНИТЕ КАБЕЛЬ ОТ ОТРИЦАТЕЛЬНОЙ (-) КЛЕММЫ АККУМУЛЯТОРНОЙ БАТАРЕИ.

Невыполнение этого требования может стать причиной поражения электрическим током или травмы, полученной вследствие короткого замыкания.

НЕ ДОПУСКАЙТЕ СОЕДИНЕНИЙ ВНАХЛЕСТКУ ЭЛЕКТРИЧЕСКИХ КАБЕЛЕЙ.

Никогда не оголяйте изоляционную оплетку электрических кабелей для подачи питания на другие устройства. В этом случае может быть превышена предельно допустимая нагрузка по току, в результате чего возможно возгорание или поражение электрическим током.

ПРИ РАССВЕРЛИВАНИИ ОТВЕРСТИЙ НЕ ПОВРЕДИТЕ ТРУБОПРОВОДЫ ИЛИ ПРОВОДКУ.

При рассверливании отверстий в шасси автомобиля для установки системы, примите необходимые меры предосторожности, чтобы не повредить трубопроводы, систему подачи топлива, баки или электрическую проводку. Невыполнение этого требования может привести к возгоранию.

НЕ ИСПОЛЬЗУЙТЕ БОЛТЫ ИЛИ ГАЙКИ ТОРМОЗНОЙ ИЛИ РУЛЕВОЙ СИСТЕМ ДЛЯ ВЫПОЛНЕНИЯ ЗАЗЕМЛЕНИЙ.

НИКОГДА не используйте болты или гайки, установленные в тормозной или рулевой системах, а также баках автомобиля, для выполнения операций по установке и заземлению. В противном случае может выйти из строя система управления автомобилем или произойти возгорание.

ХРАНИТЕ НЕБОЛЬШИЕ ПРЕДМЕТЫ, НАПРИМЕР, БАТАРЕЙКИ ВНЕ ДОСЯГАЕМОСТИ ДЕТЕЙ.

В том случае, если они будут проглочены, немедленно обратитесь к врачу.

НЕ УСТАНОВЛИВАЙТЕ СИСТЕМУ В МЕСТАХ, ГДЕ ОНА МОЖЕТ МЕШАТЬ НОРМАЛЬНОМУ УПРАВЛЕНИЮ АВТОМОБИЛЕМ, НАПРИМЕР, В НЕПОСРЕДСТВЕННОЙ БЛИЗОСТИ ОТ РУЛЕВОГО КОЛЕСА ИЛИ РЫЧАГА ПЕРЕКЛЮЧЕНИЯ ПЕРЕДАЧ.

Это может привести к ухудшению обзора и помехам в управлении автомобилем, что может стать причиной аварийной ситуации на дорогах.



ПРЕДУПРЕЖДЕНИЕ

ПРОЦЕДУРЫ ПОДСОЕДИНЕНИЯ И УСТАНОВКИ РЕКОМЕНДУЕТСЯ ВЫПОЛНЯТЬ СИЛАМИ СПЕЦИАЛИСТОВ.

Выполнение подсоединений и установки данной системы требует наличие специальных навыков и опыта. Поэтому с целью обеспечения безопасности проконсультируйтесь с вашим дилером по данному вопросу.

ИСПОЛЬЗУЙТЕ ТОЛЬКО СПЕЦИАЛЬНЫЕ ПРИНАДЛЕЖНОСТИ И УСТАНОВЛИВАЙТЕ ИХ ОЧЕНЬ ТЩАТЕЛЬНО.

Используйте только специальные принадлежности. Использование не предназначенных для этих целей принадлежностей может привести к выходу системы из строя или ненадежному монтажу системы.

ПРОКЛАДЫВАЙТЕ КАБЕЛИ ТАКИМ ОБРАЗОМ, ЧТОБЫ ОНИ НЕ ИЗГИБАЛИСЬ И НЕ ЗАЩЕМЛЯЛИСЬ ОСТРЫМИ МЕТАЛЛИЧЕСКИМИ КРОМКАМИ.

Прокладывайте кабели и проводку как можно дальше от подвижных металлических деталей (например, направляющих для выдвигания сидений) или острых или заостренных кромок. Это поможет предотвратить изгибы и повреждение проводки. Если кабели проложены через отверстие в металле, используйте резиновые втулки для сохранения целостности изоляционной оплетки кабеля при его трении об острую кромку отверстия.

НЕ УСТАНОВЛИВАЙТЕ СИСТЕМУ В МЕСТАХ С ВЫСОКОЙ ВЛАЖНОСТЬЮ ИЛИ ЗАПЫЛЕННОСТЬЮ.

Не устанавливайте систему в местах с высоким уровнем влажности или запыленности. Влага или пыль могут стать причиной выхода системы из строя.

Меры предосторожности

- Во избежание короткого замыкания, удостоверьтесь, что перед подсоединением вашего CDE-100EUB кабель отсоединен от отрицательного (-) полюса аккумуляторной батареи.
- Проверьте правильность подсоединения проводов с цветовой маркировкой в соответствии с диаграммой. Невыполнение этого требования может привести к сбою в работе устройства и / или выходе из строя электрической системы вашего автомобиля.
- Будьте особенно осторожны во время подсоединения проводов к электрической системе вашего автомобиля. Во избежание ошибки проверьте, что вы не используете проводку компонентов, установленных на заводе-изготовителе (например, бортового компьютера). При подсоединении CDE-100EUB к блоку плавких предохранителей убедитесь в том, что предохранители защитного контура CDE-100EUB имеют аналогичный номинал. Невыполнение этого требования может привести к выходу из строя вашего аппарата и/или автомобиля. В случае сомнений проконсультируйтесь у вашего дилера Alpine.
- Для подсоединения к другим устройствам (например, усилителю мощности) через RCA-разъемы, CDE-100EUB снабжена гнездами типа RCA. Для подсоединения к другим устройствам вам может потребоваться адаптер. В этом случае обратитесь за помощью к авторизованному дилеру ALPINE.
- Убедитесь, что отрицательные (-) провода акустических систем подсоединены к клемме (-). Никогда не закорачивайте кабели левого и правого каналов динамиков и не замыкайте их на корпус автомобиля.

ВАЖНО

Пожалуйста, впишите серийный номер вашего аппарата в данную таблицу и сохраните ее для последующего использования. Табличка с серийным номером расположена на нижней панели аппарата.

СЕРИЙНЫЙ НОМЕР: _____

ДАТА УСТАНОВКИ: _____

СПЕЦИАЛИСТ ПО УСТАНОВКЕ: _____

МЕСТО ПОКУПКИ: _____

Установка**Предостережение**

Не блокируйте штатный вентилятор или теплоотводы системы, так как это препятствует свободной циркуляции воздуха. В противном случае существует риск перегрева аппарата и возгорания.

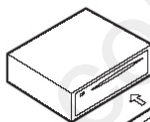
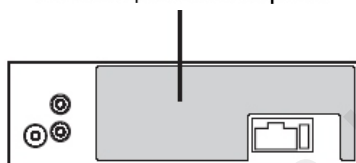
Вентиляционное отверстие**Съемная лицевая панель****Внимание**

При установке данной системы в автомобиль не отсоединяйте съемную лицевую панель.

Если съемная лицевая панель будет отсоединена во время установки, вы можете приложить излишние усилия и помять металлическую пластину, поддерживающую лицевую панель.

- Угол установки аппарата в пределах 30° от горизонтального положения.

Меньше чем 30°

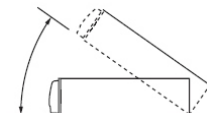

1

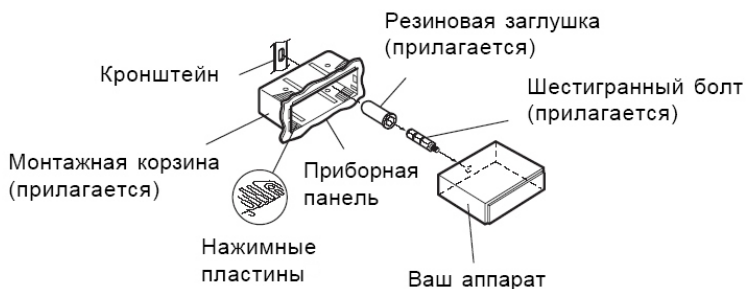

Отделите монтажную корзину от вашего аппарата (см. ниже). Установите монтажную корзину в приборную панель.

2

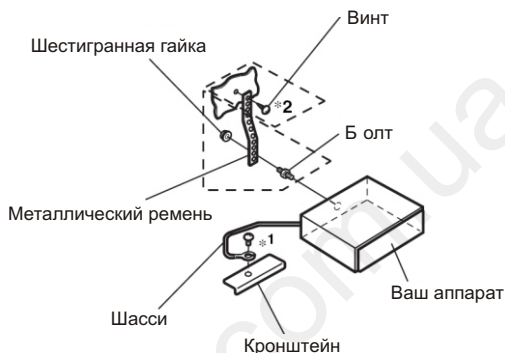

Если автомобиль оборудован кронштейном, вверните шестигранный болт (*1) в заднюю панель аппарата для закрепления системы и вставьте резиновую заглушку. Закрепите вашу систему с помощью металлического ремня (не входит в комплект поставки) и винта.

- При монтаже используйте соответствующие винты (*2).

Выполняйте подсоединения дополнительных устройств, согласно приведенным ниже схемам.

3 Установите аппарат в приборную панель. Плотно прижмите магнитолу до щелчка. Это обеспечит надежную фиксацию вашей системы в приборной панели. Затем установите съемную переднюю панель.

Демонтаж системы

- 1 Отсоедините съемную лицевую панель.
- 2 С помощью небольшой отвертки (или аналогичного инструмента) переведите стопорные лепестки в верхнее положение (см. выше). По завершении разблокировки каждого из штифтов, слегка вытяните систему из монтажной корзины, чтобы убедиться в возможности демонтажа системы.
- 3 Вытяните систему из приборной панели до конца.

<ЯПОНСКИЕ АВТОМОБИЛИ>

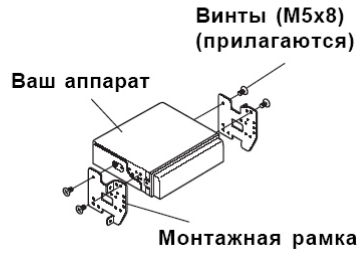
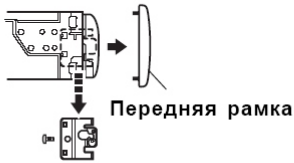

Подсоединения

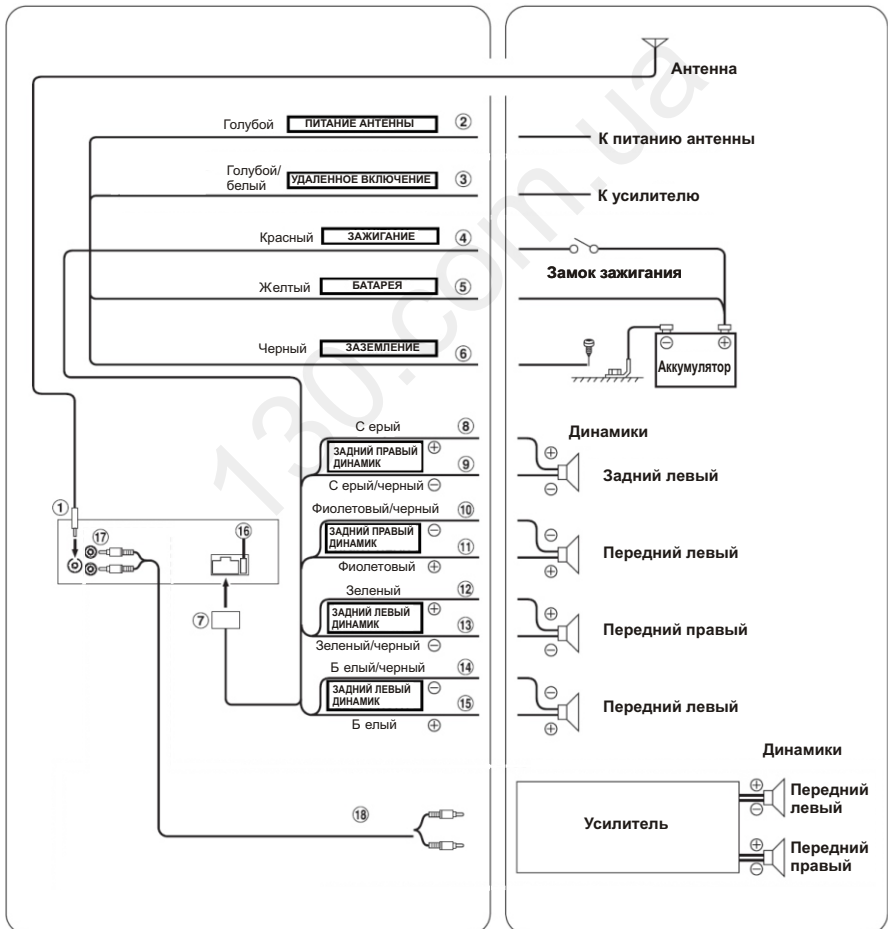

□ Антенный разъем

□ Вывод питания антенны.

Подключите этот вывод к клемме +В питания антенны (если применимо).

• Этот вывод следует использовать только для управления питанием антенны. Не используйте этот вывод для включения усилителя или процессора сигналов и т.д.

□ Вывод удаленного включения

Подключите этот вывод к выводу удаленного включения усилителя или процессора сигналов.

□ Переключаемый вывод питания (зажигание) (красный)

Подключите этот вывод к открытой клемме блока плавких предохранителей автомобиля или другом свободному источнику питания обеспечивающих зажигание с напряжением 12В(+) только при включенном зажигании или в положении А С С .

□ Вывод батареи (желтый)

Подключите этот вывод к положительному (+) полюсу батареи автомобиля.

□ Вывод заземления (черный)

Тщательно заземлите этот вывод на массу. Убедитесь в том, что соединение выполнено на оголенной металлической поверхности и надежно зафиксировано с помощью предоставленного винта для листового металла.

□ Разъем источника питания

□ Выход на правый передний динамик (+) (серый)

□ Выход на правый передний динамик (-) (серый/черный)

□ Выход на правый задний динамик (-) (фиолетовый/черный)

⑩ Выход на правый задний динамик (+) (фиолетовый)

⑪ Выход на левый задний динамик (+) (зеленый)

⑫ Выход на левый задний динамик (-) (зеленый/черный)

⑬ Выход на левый передний динамик (-) (белый/черный)

⑭ Выход на левый передний динамик (+) (белый)

⑮ Патрон плавного предохранителя (15А)

⑯ Выходные разъемы RCA

КРА С НЫЙ - для правого, Б Е Л Ы Й - для левого

⑰ Удлинительный кабель RCA (приобретается дополнительно)

⑱ Передний входной разъем AUX

С помощью этого разъема можно воспроизводить через устройство звук с внешнего устройства (например, переносного проигрывателя) используя доступный в продаже конвертерный кабель.

⑳ Терминал USB

Подключение USB-накопителя (приобретается дополнительно)

Предотвращение внешних шумов в аудиосистеме.

- А удно система и относящиеся к ней соединительные кабели должны располагаться не менее, чем на расстоянии 10 см от жгута электрической системы автомобиля.
- Располагайте кабели питания как можно дальше от всей остальной проводки.
- Надежно подсоединяйте заземляющий кабель только к неокрашенной металлической поверхности шасси автомобиля (при необходимости отсoblите слой краски).
- Е сли вы дополнительно приобрели шуму подавитель, подсоедините его как можно дальше от аудиосистемы. Ваш дилер Alpine может предложить Вам одну из моделей шумоподавителей Alpine, поэтому обращайтесь к нему за более подробной информацией.
- Ваш дилер Alpine прекрасно осведомлен о том, какими способами можно предотвратить шумовые помехи, поэтому Вы можете получить от него консультацию по этому вопросу.