



PHONES

0 (800) 800 130  
(050) 462 0 130  
(063) 462 0 130  
(067) 462 0 130

130  
COM.UA

Internet store of  
autogoods



SKYPE

km-130

CAR RECEIVERS — Receivers • Media receivers and stations • Native receivers • CD/DVD changers • FM-modulators/USB adapters • Flash memory • Facia plates and adapters • Antennas • Accessories |  
CAR AUDIO — Car audio speakers • Amplifiers • Subwoofers • Processors • Crossovers • Headphones • Accessories | TRIP COMPUTERS — Universal computers • Model computers • Accessories |  
GPS NAVIGATORS — Portable GPS • Built-in GPS • GPS modules • GPS trackers • Antennas for GPS navigators • Accessories | VIDEO — DVR • TV sets and monitors • Car TV tuners • Cameras • Videomodules  
• Transcoders • Car TV antennas • Accessories | SECURITY SYSTEMS — Car alarms • Bike alarms • Mechanical blockers • Immobilizers • Sensors • Accessories | OPTIC AND LIGHT — Xenon • Bixenon • Lamps  
• LED • Stroboscopes • Optic and Headlights • Washers • Light, rain sensors • Accessories | PARKTRONICS AND MIRRORS — Rear parktronic • Front parktronic • Combined parktronic • Rear-view mirrors  
• Accessories | HEATING AND COOLING — Seat heaters • Mirrors heaters • Screen-wipers heaters • Engine heaters • Auto-refrigerators • Air conditioning units • Accessories | TUNING — Vibro-isolation  
• Noise-isolation • Tint films • Accessories | ACCESSORIES — Radar-detectors • Handsfree, Bluetooth • Windowlifters • Compressors • Beeps, loudspeakers • Measuring instruments • Cleaners • Carsits  
• Miscellaneous | MOUNTING — Installation kits • Upholstery • Grilles • Tubes • Cable and wire • Tools • Miscellaneous | POWER — Batteries • Converters • Start-charging equipment • Capacitors  
• Accessories | MARINE AUDIO AND ELECTRONICS — Marine receivers • Marine audio speakers • Marine subwoofers • Marine amplifiers • Accessories | CAR CARE PRODUCTS — Additives • Washer fluid •  
Care accessories • Car polish • Flavors • Adhesives and sealants | LIQUID AND OIL — Motor oil • Transmission oil • Brake fluid • Antifreeze • Technical lubricant



In store "130" you can find and buy almost all necessary goods for your auto in Kyiv and other cities, delivery by ground and postal services. Our experienced consultants will provide you with exhaustive information and help you to chose the very particular thing. We are waiting for you at the address

<https://130.com.ua>

Thank you for purchasing this Pioneer product.

Be sure to read this instruction manual before installing this speaker.

Vielen Dank, dass Sie sich für dieses Produkt von Pioneer entscheiden haben. Vor dem Einbau des Lautsprecher, verfehlen Sie nicht diese Vorschrift zu lesen.

Спасибо за покупку этого продукта Pioneer. Обязательно прочитайте это руководство перед подключением динамика.

Obtenez le manuel de ce produit Pioneer. Avant de installer le haut-parleur, lisez attentivement ce manuel d'installation.

#### BEFORE YOU BEGIN INSTALLING

Check with your local waterway authority for any regulations the use of accent / speaker lighting on your boat and vessel.

#### BEVOR SIE MIT DER INSTALLATION BEGINNEN

Erkundigen Sie sich bei Ihrer zuständigen Wasser- bzw. Schifffahrtsbehörde, ob gesetzliche Einschränkungen in Bezug auf die Verwendung von Akzent- / Lautsprecherbeleuchtung an Ihrem Boot oder Schiff bestehen.

Obtenez le manuel de ce produit Pioneer. Avant de installer le haut-parleur, lisez attentivement ce manuel d'installation.

#### ⚠️WARNING

The marine-grade speakers are capable of reproducing music at extremely loud levels. Caution should be exercised to prevent permanent hearing loss. Additionally, listening music with the audio system at high volume levels could impair your ability to hear a warning signal.

#### ⚠️WARNUNG

Die maritimen Feuchtraumlautsprecher können Musik mit extrem hohen Lautstärken wiedergeben. Verwenden Sie sie daher mit Vorsicht, um dauerhaften Hörverlust zu vermeiden. Außerdem können Sie unter Umständen Warnsignale überhören, wenn Sie bei hoher Lautstärke Musik hören.

Obtenez le manuel de ce produit Pioneer. Avant de installer le haut-parleur, lisez attentivement ce manuel d'installation.

#### ⚠️CAUTION

To prevent damage to your speakers please observe the following caution.

Be sure to install at a place having no possible problem with the boat's and vessel's safety.

Consult your dealer on method of installation.

Since this speaker is continuously used being turned on full blast, temperature of the magnetic circuit rises, avoid touching it directly by hand and placing something near it. If it is heated, it may cause a burn, deformation of or damage to peripheral things.

Do not install on submersibles or any boat and vessel likely to be under water at any time.

Do not hit to this speaker high-pressure water spray in long time.

PIONEER recommends that this speaker be used in conjunction with amplifiers whose continuous (RMS) output is lower than the nominal input power of this speaker.

Do not touch the speaker flexible wire Ⓐ. Do not bend the terminal Ⓑ with force.

Make sure speaker terminals and/or flexible wires do not come into contact with metal surfaces.

It may cause short circuiting, sparks, electrical failure or fire hazards.

Please use a stainless-steel fasteners to ensure a secure installation.

When making connections, refer also to the instruction manual of the marine-grade audio unit or amplifier.

#### ⚠️VORSICHT

Bitte beachten Sie die folgenden Hinweise, um eine Beschädigung Ihrer Lautsprecher zu vermeiden. Stellen Sie sicher, einen Installationsort zu wählen, an dem kein mögliches Problem mit der Sicherheit des Bootes bzw. des Schiffes besteht.

Fragen Sie Ihren Händler danach, wie die Installation ausgeführt wird.

Da sich die Magnete erhitzen, wenn der Lautsprecher kontinuierlich bei voller Lautstärke verwendet wird, vermeiden Sie bitte diese direkt mit den Händen zu berühren oder Dinge in deren Nähe zu stellen. Die heißen Magneten können Verbrennungen hervorrufen sowie zu Verformungen und Beschädigungen nahestehender Gegenstände führen.

Installieren Sie das Gerät niemals an Tauchbooten oder Wasserfahrzeugen, die jemals unter Wasser eingesetzt werden.

Setzen Sie diesen Lautsprecher nicht über längere Zeit einem harten Wasserstrahl aus.

Um eine Beschädigung der Lautsprecher durch übermäßige Eingangspegel zu vermeiden, empfiehlt PIONEER, daß diese Lautsprecher in Verbindung mit Verstärkern verwendet werden, deren kontinuierliche (RMS) Ausgangsleistung kleiner als die Nennleistung des Lautspechers ist.

Die Lautsprecherlitzten Ⓐ nicht berühren. Biegen Sie den Lautsprecheranschluss Ⓑ nicht mit Gewalt.

Stellen Sie sicher, dass die Lautsprecheranschlüsse und/oder die flexiblen Kabel nicht mit Metalloberflächen in Kontakt kommen.

Dies kann zu Kurzschlüssen, Funken, elektrischen Ausfällen oder Brandgefahren führen.

Verwenden Sie bitte Edelstahlbefestigungen, um eine sichere Installation zu gewährleisten. Beachten Sie beim Herstellen von Verbindungen auch die Bedienungsanleitung der feuchtraumgeeigneten Audio-Einheit oder des entsprechenden Verstärkers.

Obtenez le manuel de ce produit Pioneer. Avant de installer le haut-parleur, lisez attentivement ce manuel d'installation.

Obtenez le manuel de ce produit Pioneer. Avant de installer le haut-parleur, lisez attentivement ce manuel d'installation.

Obtenez le manuel de ce produit Pioneer. Avant de installer le haut-parleur, lisez attentivement ce manuel d'installation.

#### ● FEATURES

- Pioneer ME-series marine speakers are protected from the effects of sun and water exposure, meeting both IPX7 and ASTM D4329 to achieve all-weather reliability
- Mica reinforced IMPP monocone cone with rubber surround constructed using an advanced in-mold bonding technique for superior water resistance while maintaining high quality, powerful sound
- Symmetrical motor design with high strength suspension optimized to provide stability, linearity and clear, low distortion sound reproduction
- 1-Classic, contemporary grille cosmetically integrates seamlessly into marine interior and cabin designs (TS-ME100WC)
- 4-2. Sleek, modern grille design included in both black and white cosmetically integrates seamlessly into marine interior and cabin designs (TS-ME100WS)
- Optional RGB color illumination of the woofer cone provides enhanced personalization and cosmetic integration (UD-ME100LED RGB LED light KIT required, sold separately)

#### ● MERKMALE

- Die Feuchtraumlautsprecher der ME-Serie von Pioneer sind vor den Einwirkungen von Sonne und Wasser geschützt und erfüllen sowohl IPX7 als auch ASTM D4329, um die Zuverlässigkeit bei jedem Wetter zu gewährleisten
- Dank der bei der Herstellung angewendeten hoch entwickelten Gusstechnik bietet der MICA-verstärkte IMPP-Monocone-Konus eine überlegene Wasserbeständigkeit. Das Ergebnis sind gleichbleibend hohe Qualität und kraftvoller Klang
- Symmetrische Treiberkonstruktion mit hochfester Aufhängung, die für Stabilität, Linearität und klare, verzerrungsarme Klangwiedergabe optimiert ist
- 1-Klassischer, zeitgemäßer Lautsprechergrill integriert sich optisch nahtlos in das Innen- und Kabinendesign von Schiffen (TS-ME100WC)
- 4-2. Der schlanke, moderne Lautsprechergrill fügt sich nahtlos in das Innen- und Kabinendesign von Schiffen ein. Enthalten in Schwarz und Weiß (TS-ME100WS)
- Optionale RGB-Farbbeleuchtung des Tieftonkonus ermöglicht verbesserte Individualisierung und optische Integration (UD-ME100LED RGB-LED-Licht-KIT erforderlich, separat erhältlich)

Obtenez le manuel de ce produit Pioneer. Avant de installer le haut-parleur, lisez attentivement ce manuel d'installation.

Obtenez le manuel de ce produit Pioneer. Avant de installer le haut-parleur, lisez attentivement ce manuel d'installation.

<b>● SPECIFICATIONS</b>	<b>● TECHNISCHE EINZELHEITEN</b>
• Speaker size	• Größe der Lautsprecher
• Continuous power handling (RMS)	• Nennleistung (RMS)
• Maximum peak power handling	• Musikbelastbarkeit max.
• Sensitivity	• Empfindlichkeit

• Frequency response	• Frequenzgang
• Nominal impedance	• Nennimpedanz
• Cutout diameter	• Ausschnitt-Durchmesser
• Waterproof performance	• Wasserfest
• Magnet weight	• Magnetgewicht
• Displacement	• Wegamplitude

Obtenez le manuel de ce produit Pioneer. Avant de installer le haut-parleur, lisez attentivement ce manuel d'installation.

Obtenez le manuel de ce produit Pioneer. Avant de installer le haut-parleur, lisez attentivement ce manuel d'installation.

Obtenez le manuel de ce produit Pioneer. Avant de installer le haut-parleur, lisez attentivement ce manuel d'installation.

Obtenez le manuel de ce produit Pioneer. Avant de installer le haut-parleur, lisez attentivement ce manuel d'installation.

Obtenez le manuel de ce produit Pioneer. Avant de installer le haut-parleur, lisez attentivement ce manuel d'installation.

Obtenez le manuel de ce produit Pioneer. Avant de installer le haut-parleur, lisez attentivement ce manuel d'installation.

Obtenez le manuel de ce produit Pioneer. Avant de installer le haut-parleur, lisez attentivement ce manuel d'installation.

Obtenez le manuel de ce produit Pioneer. Avant de installer le haut-parleur, lisez attentivement ce manuel d'installation.

Obtenez le manuel de ce produit Pioneer. Avant de installer le haut-parleur, lisez attentivement ce manuel d'installation.

Obtenez le manuel de ce produit Pioneer. Avant de installer le haut-parleur, lisez attentivement ce manuel d'installation.

Obtenez le manuel de ce produit Pioneer. Avant de installer le haut-parleur, lisez attentivement ce manuel d'installation.

Obtenez le manuel de ce produit Pioneer. Avant de installer le haut-parleur, lisez attentivement ce manuel d'installation.

Merci d'avoir acheté ce produit Pioneer.

Prière de lire obligatoirement ce manuel d'installation avant de monter le haut-parleur.

Grazie per aver acquistato questo prodotto Pioneer.

Prima di installare l'altoparlante leggete tassativamente le istruzioni.

Obtenez le manuel de ce produit Pioneer. Avant de installer le haut-parleur, lisez attentivement ce manuel d'installation.

Obtenez le manuel de ce produit Pioneer. Avant de installer le haut-parleur, lisez attentivement ce manuel d'installation.

Obtenez le manuel de ce produit Pioneer. Avant de installer le haut-parleur, lisez attentivement ce manuel d'installation.

Obtenez le manuel de ce produit Pioneer. Avant de installer le haut-parleur, lisez attentivement ce manuel d'installation.

Obtenez le manuel de ce produit Pioneer. Avant de installer le haut-parleur, lisez attentivement ce manuel d'installation.

#### ⚠️AVERTISSEMENT

Les haut-parleurs gamme marine sont capables de reproduire de la musique à des niveaux extrêmement forts. Des précautions doivent être prises pour éviter une perte auditive permanente. De plus, écouter de la musique avec le système audio à des volumes sonores élevés peut nuire à votre capacité à entendre un signal d'avertissement lors de la navigation.

#### ⚠️ATTENZIONE

Gli altoparlanti di qualità marina sono in grado di riprodurre la musica a livelli di volume estremamente elevati. Prestare attenzione per evitare la perdita permanente dell'udito. Inoltre, l'ascolto di musica con l'impianto audio ad alto volume potrebbe compromettere la capacità di sentire un segnale di avvertimento.

Obtenez le manuel de ce produit Pioneer. Avant de installer le haut-parleur, lisez attentivement ce manuel d'installation.

Obtenez le manuel de ce produit Pioneer. Avant de installer le haut-parleur, lisez attentivement ce manuel d'installation.

Obtenez le manuel de ce produit Pioneer. Avant de installer le haut-parleur, lisez attentivement ce manuel d'installation.

Obtenez le manuel de ce produit Pioneer. Avant de installer le haut-parleur, lisez attentivement ce manuel d'installation.

Obtenez le manuel de ce produit Pioneer. Avant de installer le haut-parleur, lisez attentivement ce manuel d'installation.

Obtenez le manuel de ce produit Pioneer. Avant de installer le haut-parleur, lisez attentivement ce manuel d'installation.

Obtenez le manuel de ce produit Pioneer. Avant de installer le haut-parleur, lisez attentivement ce manuel d'installation.

Obtenez le manuel de ce produit Pioneer. Avant de installer le haut-parleur, lisez attentivement ce manuel d'installation.

#### ⚠️PRECAUZIONE

Per evitare danni agli altoparlanti, osservare le precauzioni seguenti.

Assicurarsi di eseguire l'installazione in un luogo che non abbia problemi di sicurezza per l'imbarcazione.

Consultare il rivenditore riguardo alla procedura di installazione.

La temperatura del circuito magnetico (la parte del magnete) sale se usate continuamente al volume alzato. Non toccate direttamente con le mani e non mettete alcun oggetto intorno, può causare la scottatura e danneggiare oggetti circostanti.

Non installare su sommergibili o su imbarcazioni che potrebbero andare sott'acqua.

Non coprire questo altoparlante con acqua ad alta pressione per lungo tempo.

Per prevenire danni causati da livelli di ingresso eccessivi, PIONEER raccomanda di usare questo altoparlante con amplificatori dotati di potenza di uscita continua (RMS) inferiore alla potenza nominale di ingresso dell'altoparlante.

Non toccare il cavo flessibile del diffusore Ⓐ. Non piegare il terminale Ⓑ con forza.

Assicurarsi che i terminali dei diffusori e/o i cavi flessibili non vengano a contatto con superfici metalliche.

Può causare cortocircuiti, scintille, guasti elettrici o rischi d'incendio.

Per garantire un'installazione sicura, utilizzare elementi di fissaggio in acciaio inox.

Per i collegamenti, fare riferimento anche al manuale di istruzioni dell'unità audio o amplificatore marino.

Obtenez le manuel de ce produit Pioneer. Avant de installer le haut-parleur, lisez attentivement ce manuel d'installation.

Obtenez le manuel de ce produit Pioneer. Avant de installer le haut-parleur, lisez attentivement ce manuel d'installation.

Obtenez le manuel de ce produit Pioneer. Avant de installer le haut-parleur, lisez attentivement ce manuel d'installation.

Obtenez le manuel de ce produit Pioneer. Avant de installer le haut-parleur, lisez attentivement ce manuel d'installation.

Obtenez le manuel de ce produit Pioneer. Avant de installer le haut-parleur, lisez attentivement ce manuel d'installation.

Obtenez le manuel de ce produit Pioneer. Avant de installer le haut-parleur, lisez attentivement ce manuel d'installation.

Obtenez le manuel de ce produit Pioneer. Avant de installer le haut-parleur, lisez attentivement ce manuel d'installation.

Obtenez le manuel de ce produit Pioneer. Avant de installer le haut-parleur, lisez attentivement ce manuel d'installation.

Obtenez le manuel de ce produit Pioneer. Avant de installer le haut-parleur, lisez attentivement ce manuel d'installation.

Obtenez le manuel de ce produit Pioneer. Avant de installer le haut-parleur, lisez attentivement ce manuel d'installation.

Obtenez le manuel de ce produit Pioneer. Avant de installer le haut-parleur, lisez attentivement ce manuel d'installation.

Obtenez le manuel de ce produit Pioneer. Avant de installer le haut-parleur, lisez attentivement ce manuel d'installation.

Obtenez le manuel de ce produit Pioneer. Avant de installer le haut-parleur, lisez attentivement ce manuel d'installation.

Obtenez le manuel de ce produit Pioneer. Avant de installer le haut-parleur, lisez attentivement ce manuel d'installation.

Obtenez le manuel de ce produit Pioneer. Avant de installer le haut-parleur, lisez attentivement ce manuel d'installation.

Obtenez le manuel de ce produit Pioneer. Avant de installer le haut-parleur, lisez attentivement ce manuel d'installation.

Obtenez le manuel de ce produit Pioneer. Avant de installer le haut-parleur, lisez attentivement ce manuel d'installation.

Obtenez le manuel de ce produit Pioneer. Avant de installer le haut-parleur, lisez attentivement ce manuel d'installation.

Obtenez le manuel de ce produit Pioneer. Avant de installer le haut-parleur, lisez attentivement ce manuel d'installation.

Obtenez le manuel de ce produit Pioneer. Avant de installer le haut-parleur, lisez attentivement ce manuel d'installation.

Obtenez le manuel de ce produit Pioneer. Avant de installer le haut-parleur, lisez attentivement ce manuel d'installation.

Obtenez le manuel de ce produit Pioneer. Avant de installer le haut-parleur, lisez attentivement ce manuel d'installation.

Obtenez le manuel de ce produit Pioneer. Avant de installer le haut-parleur, lisez attentivement ce manuel d'installation.

Obtenez le manuel de ce produit Pioneer. Avant de installer le haut-parleur, lisez attentivement ce manuel d'installation.

Obtenez le manuel de ce produit Pioneer. Avant de installer le haut-parleur, lisez attentivement ce manuel d'installation.

Obtenez le manuel de ce produit Pioneer. Avant de installer le haut-parleur, lisez attentivement ce manuel d'installation.

Obtenez le manuel de ce produit Pioneer. Avant de installer le haut-parleur, lisez attentivement ce manuel d'installation.

Obtenez le manuel de ce produit Pioneer. Avant de installer le haut-parleur, lisez attentivement ce manuel d'installation.

Obtenez le manuel de ce produit Pioneer. Avant de installer le haut-parleur, lisez attentivement ce manuel d'installation.

Obtenez le manuel de ce produit Pioneer. Avant de installer le haut-parleur, lisez attentivement ce manuel d'installation.

Obtenez le manuel de ce produit Pioneer. Avant de installer le haut-parleur, lisez attentivement ce manuel d'installation.

Obtenez le manuel de ce produit Pioneer. Avant de installer le haut-parleur, lisez attentivement ce manuel d'installation.

Obtenez le manuel de ce produit Pioneer. Avant de installer le haut-parleur, lisez attentivement ce manuel d'installation.

Obtenez le manuel de ce produit Pioneer. Avant de installer le haut-parleur, lisez attentivement ce manuel d'installation.

Obtenez le manuel de ce produit Pioneer. Avant de installer le haut-parleur, lisez attentivement ce manuel d'installation.

Obtenez le manuel de ce produit Pioneer. Avant de installer le haut-parleur, lisez attentivement ce manuel d'installation.

Gracias por la compra de este producto Pioneer.

Antes de instalar el altavoz es importante que lea estas instrucciones.

Obrigado por adquirir este produto Pioneer.

Leia este manual de instruções antes de instalar o alto-falante.

Obtenez le manuel de ce produit Pioneer. Avant de installer le haut-parleur, lisez attentivement ce manuel d'installation.

Obtenez le manuel de ce produit Pioneer. Avant de installer le haut-parleur, lisez attentivement ce manuel d'installation.

Obtenez le manuel de ce produit Pioneer. Avant de installer le haut-parleur, lisez attentivement ce manuel d'installation.

Obtenez le manuel de ce produit Pioneer. Avant de installer le haut-parleur, lisez attentivement ce manuel d'installation.

Obtenez le manuel de ce produit Pioneer. Avant de installer le haut-parleur, lisez attentivement ce manuel d'installation.

Obtenez le manuel de ce produit Pioneer. Avant de installer le haut-parleur, lisez attentivement ce manuel d'installation.

Obtenez le manuel de ce produit Pioneer. Avant de installer le haut-parleur, lisez attentivement ce manuel d'installation.

Obtenez le manuel de ce produit Pioneer. Avant de installer le haut-parleur, lisez attentivement ce manuel d'installation.

Obtenez le manuel de ce produit Pioneer. Avant de installer le haut-parleur, lisez attentivement ce manuel d'installation.

Obtenez le manuel de ce produit Pioneer. Avant de installer le haut-parleur, lisez attentivement ce manuel d'installation.

Obtenez le manuel de ce produit Pioneer. Avant de installer le haut-parleur, lisez attentivement ce manuel d'installation.

Obtenez le manuel de ce produit Pioneer. Avant de installer le haut-parleur, lisez attentivement ce manuel d'installation.

Obtenez le manuel de ce produit Pioneer. Avant de installer le haut-parleur, lisez attentivement ce manuel d'installation.

Obtenez le manuel de ce produit Pioneer. Avant de installer le haut-parleur, lisez attentivement ce manuel d'installation.

Obtenez le manuel de ce produit Pioneer. Avant de installer le haut-parleur, lisez attentivement ce manuel d'installation.

Obtenez le manuel de ce produit Pioneer. Avant de installer le haut-parleur, lisez attentivement ce manuel d'installation.

Obtenez le manuel de ce produit Pioneer. Avant de installer le haut-parleur, lisez attentivement ce manuel d'installation.

Obtenez le manuel de ce produit Pioneer. Avant de installer le haut-parleur, lisez attentivement ce manuel d'installation.

Obtenez le manuel de ce produit Pioneer. Avant de installer le haut-parleur, lisez attentivement ce manuel d'installation.

Obtenez le manuel de ce produit Pioneer. Avant de installer le haut-parleur, lisez attentivement ce manuel d'installation.

Obtenez le manuel de ce produit Pioneer. Avant de installer le haut-parleur, lisez attentivement ce manuel d'installation.

Obtenez le manuel de ce produit Pioneer. Avant de installer le haut-parleur, lisez attentivement ce manuel d'installation.

Obtenez le manuel de ce produit Pioneer. Avant de installer le haut-parleur, lisez attentivement ce manuel d'installation.

Obtenez le manuel de ce produit Pioneer. Avant de installer le haut-parleur, lisez attentivement ce manuel d'installation.

Obtenez le manuel de ce produit Pioneer. Avant de installer le haut-parleur, lisez attentivement ce manuel d'installation.

Obtenez le manuel de ce produit Pioneer. Avant de installer le haut-parleur, lisez attentivement ce manuel d'installation.

Obtenez le manuel de ce produit Pioneer. Avant de installer le haut-parleur, lisez attentivement ce manuel d'installation.

Obtenez le manuel de ce produit Pioneer. Avant de installer le haut-parleur, lisez attentivement ce manuel d'installation.

Obtenez le manuel de ce produit Pioneer. Avant de installer le haut-parleur, lisez attentivement ce manuel d'installation.

Obtenez le manuel de ce produit Pioneer. Avant de installer le haut-parleur, lisez attentivement ce manuel d'installation.

Obtenez le manuel de ce produit Pioneer. Avant de installer le haut-parleur, lisez attentivement ce manuel d'installation.

Obtenez le manuel de ce produit Pioneer. Avant de installer le haut-parleur, lisez attentivement ce manuel d'installation.

Obtenez le manuel de ce produit Pioneer. Avant de installer le haut-parleur, lisez attentivement ce manuel d'installation.

Obtenez le manuel de ce produit Pioneer. Avant de installer le haut-parleur, lisez attentivement ce manuel d'installation.

Obtenez le manuel de ce produit Pioneer. Avant de installer le haut-parleur, lisez attentivement ce manuel d'installation.

Obtenez le manuel de ce produit Pioneer. Avant de installer le haut-parleur, lisez attentivement ce manuel d'installation.

Obtenez le manuel de ce produit Pioneer. Avant de installer le haut-parleur, lisez attentivement ce manuel d'installation.

Obtenez le manuel de ce produit Pioneer. Avant de installer le haut-parleur, lisez attentivement ce manuel d'installation.

Obtenez le manuel de ce produit Pioneer. Avant de installer le haut-parleur, lisez attentivement ce manuel d'installation.

Obtenez le manuel de ce produit Pioneer. Avant de installer le haut-parleur, lisez attentivement ce manuel d'installation.

Obtenez le manuel de ce produit Pioneer. Avant de installer le haut-parleur, lisez attentivement ce manuel d'installation.

Obtenez le manuel de ce produit Pioneer. Avant de installer le haut-parleur, lisez attentivement ce manuel d'installation.

Obtenez le manuel de ce produit Pioneer. Avant de installer le haut-parleur, lisez attentivement ce manuel d'installation.

Obtenez le manuel de ce produit Pioneer. Avant de installer le haut-parleur, lisez attentivement ce manuel d'installation.

Obtenez le manuel de ce produit Pioneer. Avant de installer le haut-parleur, lisez attentivement ce manuel d'installation.

Obtenez le manuel de ce produit Pioneer. Avant de installer le haut-parleur, lisez attentivement ce manuel d'installation.

Obtenez le manuel de ce produit Pioneer. Avant de installer le haut-parleur, lisez attentivement ce manuel d'installation.

Obtenez le manuel de ce produit Pioneer. Avant de installer le haut-parleur, lisez attentivement ce manuel d'installation.

Obtenez le manuel de ce produit Pioneer. Avant de installer le haut-parleur, lisez attentivement ce manuel d'installation.

Obtenez le manuel de ce produit Pioneer. Avant de installer le haut-parleur, lisez attentivement ce manuel d'installation.

Obtenez le manuel de ce produit Pioneer. Avant de installer le haut-parleur, lisez attentivement ce manuel d'installation.

Obtenez le manuel de ce produit Pioneer. Avant de installer le haut-parleur, lisez attentivement ce manuel d'installation.

Obtenez le manuel de ce produit Pioneer. Avant de installer le haut-parleur, lisez attentivement ce

- HOW TO INSTALL
- MODE D'INSTALLATION
- INSTALACION
- КАК ПОДКЛЮЧИТЬ
- EINBAU
- MODO DI INSTALLAZIONE
- COMO INSTALAR
- كيفية التركيب

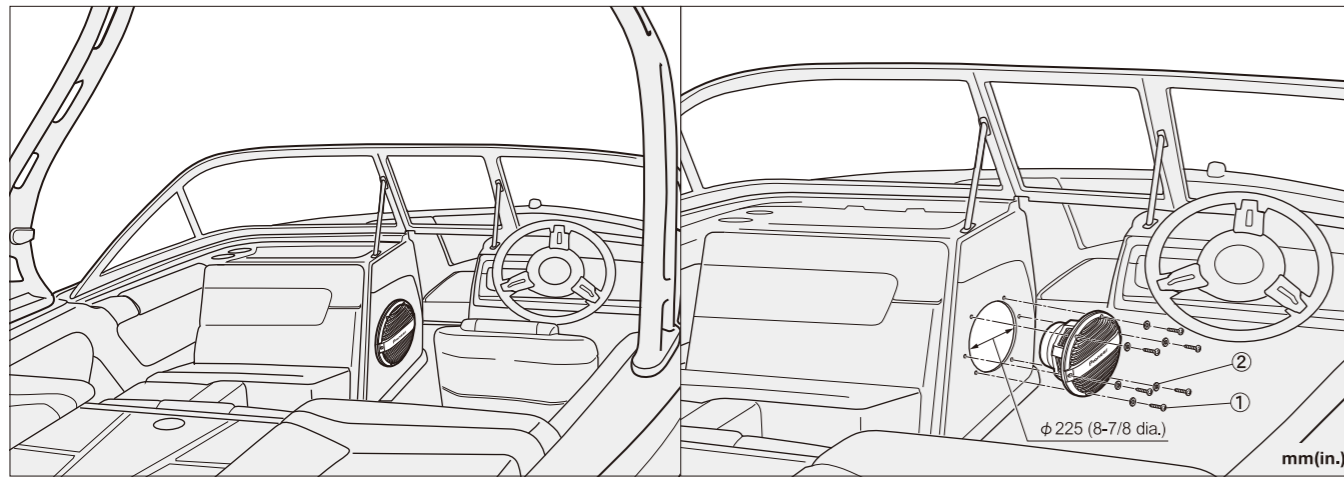

- HOW TO REPLACE THE GRILLE
- LAUTSPRECHERABDECKUNG ERSETZEN
- COMMENT REMPLACER LA GRILLE
- COME SOSTITUIRE LA GRIGLIA
- COMO SUSTITUIR LA REJILLA
- COMO SUBSTITUIR A GRELHA
- КАК ЗАМЕНИТЬ ГРИЛЬ
- كيفية استبدال الغطاء الشبكي

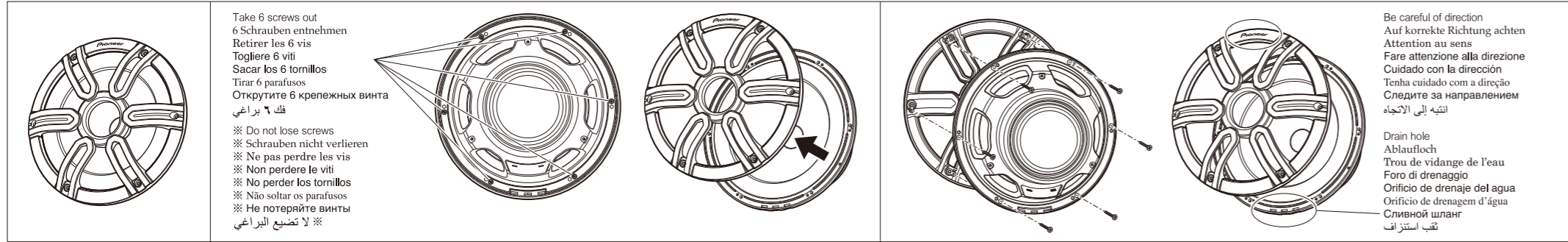

- HOW TO USE OF UD-ME100LED (Sold separately)
- VERWENDUNG DES UD-ME100LED (separat erhältlich)
- COMMENT UTILISER UD-ME100LED (Vendu séparément)
- ISTRUZIONI D'USO UD-ME100LED (venduto separatamente)
- COMO UTILIZAR EL UD-ME100LED (Se vende por separado)
- COMO UTILIZAR O KIT UD-ME100LED (Vendido em separado)
- КАК ИСПОЛЬЗОВАТЬ UD-ME100LED (продается отдельно)
- كيفية استخدام UD-ME100LED (يباع بشكل منفصل)

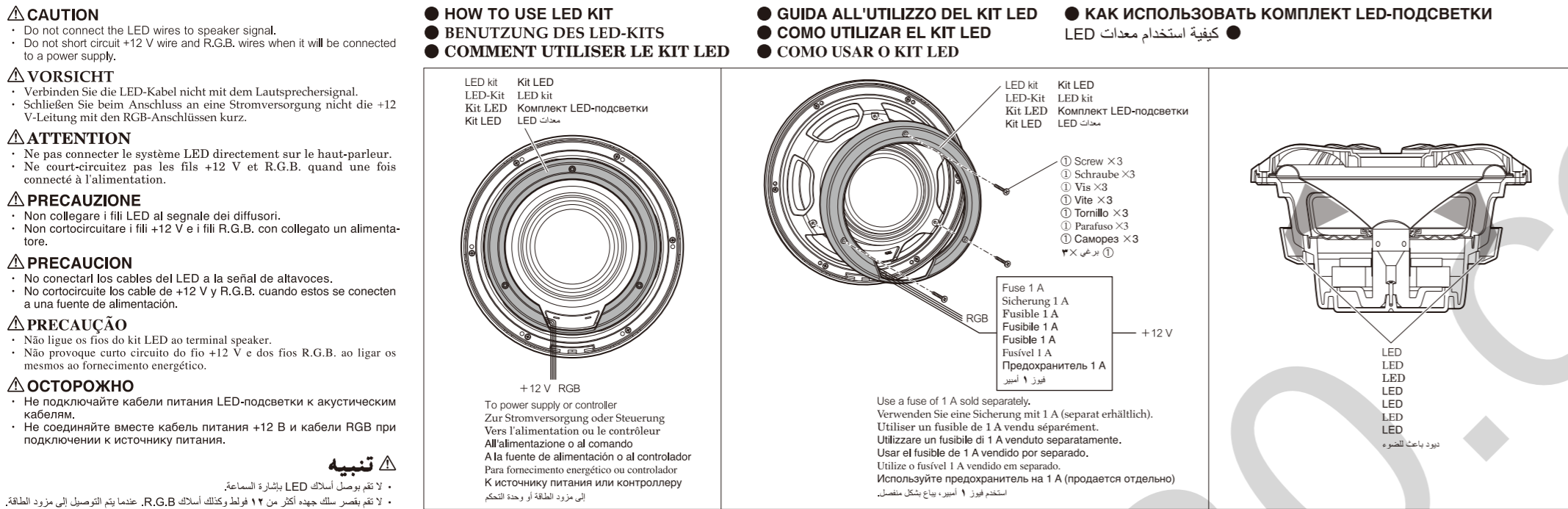

**EU models only / Nur EU-Modelle / Modèles de l'UE uniquement / Solo modelli UE / Sólo modelos de la UE / Modelos apenas da EU / Только для моделей ЕС / موديلات الاتحاد الأوروبي فقط**

If you want to dispose this product, do not mix it with general household waste. There is a separate collection system for used electronic products in accordance with legislation that requires proper treatment, recovery and recycling.

Private households in the member states of the EU, in Switzerland and Norway may return their used electronic products free of charge to designated collection facilities or to a retailer (if you purchase a similar new one).

For countries not mentioned above, please contact your local authorities for the correct method of disposal.

By doing so you will ensure that your disposed product undergoes the necessary treatment, recovery and recycling and thus prevent potential negative effects on the environment and human health.

Mischen Sie dieses Produkt, wenn Sie es entsorgen wollen, nicht mit gewöhnlichen Haushaltsabfällen. Es gibt ein getrenntes Sammelsystem für gebrauchte elektronische Produkte, über das die richtige Behandlung, Rückgewinnung und Wiederverwertung gemäß der bestehenden Gesetzgebung gewährleistet wird.

Privat Haushalte in den Mitgliedsstaaten der EU, in der Schweiz und in Norwegen können ihre gebrauchten elektronischen Produkte an vorgesehenen Sammelanlagen kostenfrei zurückgeben oder aber an einen Händler zurückgeben (wenn sie ein ähnliches neues Produkt kaufen).

Bitte wenden Sie sich in den Ländern, die oben nicht aufgeführt sind, hinsichtlich der korrekten Verfahrensweise der Entsorgung an die örtliche Kommunalverwaltung.

Auf diese Weise stellen Sie sicher, dass das zu entsorgende Produkt der notwendigen Behandlung, Rückgewinnung und Wiederverwertung unterzogen wird, und so mögliche negative Einflüsse auf die Umwelt und die menschliche Gesundheit vermieden werden.

Si vous souhaitez vous débarrasser de cet appareil, ne le mettez pas à la poubelle avec vos ordures ménagères. Il existe un système de collecte séparé pour les appareils électroniques usagés, qui doivent être récupérés, traités et recyclés conformément à la législation.

Les habitants des états membres de l'UE, de Suisse et de Norvège peuvent retourner gratuitement leurs appareils électroniques usagés aux centres de collecte agréés ou à un détaillant (si vous rachetez un appareil similaire neuf).

Dans les pays qui ne sont pas mentionnés ci-dessus, veuillez contacter les autorités locales pour savoir comment vous pouvez vous débarrasser de vos appareils.

Cette garantie ainsi que les appareils dont vous vous débarrassez sont correctement récupérés, traités et recyclés et préviendrez de cette façon les impacts néfastes possibles sur l'environnement et la santé humaine.

Se si vuole eliminare questo prodotto, non gettarlo insieme ai rifiuti domestici. Esiste un sistema di raccolta differenziata in conformità alle leggi che richiedono appositi trattamenti, recupero e riciclo.

I privati cittadini dei paesi membri dell'UE, di Svizzera e Norvegia, possono restituire senza alcun costo i loro prodotti elettronici usati ad appositi servizi di raccolta o a un rivenditore (se si desidera acquistarne uno simile).

Per i paesi non citati qui sopra, si prega di prendere contatto con le autorità locali per il corretto metodo di smaltimento.

In questo modo, si è sicuri che il proprio prodotto eliminato subirà il trattamento, il recupero e il riciclo necessari per prevenire gli effetti potenzialmente negativi sull'ambiente e sulla vita dell'uomo.

- DIMENSIONS
- GRÖÖRE
- DIMENSIONS
- DIMENSIONI
- DIMENSIONES
- DIMENSÃO
- PAZMEP
- المقاس

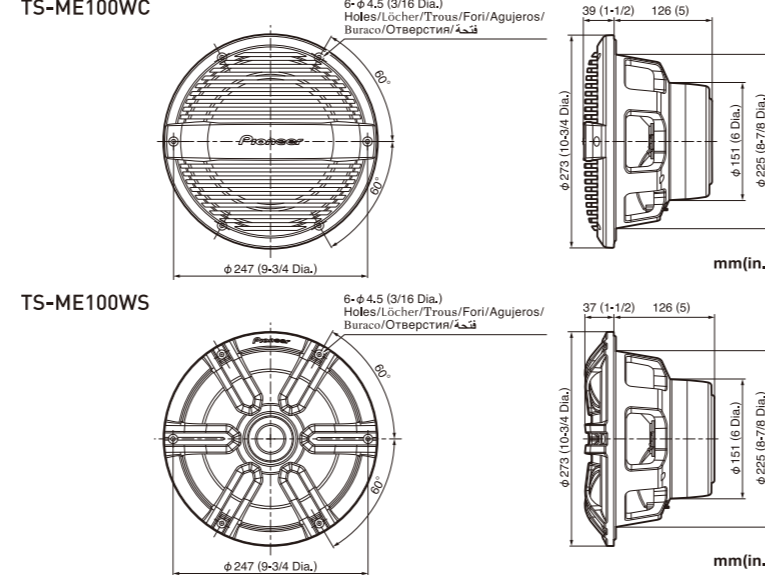

### TS-ME100WS / TS-ME100WC

- PARTS INCLUDED
- MIT GELIEFERTES ZUBEHÖR
- PIÈCES COMPRIS
- PEZZI INCLUSI
- PIEZAS INCLUIDAS
- PEÇAS INCLUIDAS
- КОМПЛЕКТАЦИЯ
- الأجزاء المشمولة

- RECOMMENDED ENCLOSURE VOLUME
- EMPFOHLENES GEHÄUSEVOLUMEN
- CONCEPTION POUR CAISSON
- VOLUME RACCOMANDATO DI CUSTODIA
- VOLUMENES DE LA CAJA RECOMENDADOS
- REKOMENDUЕМЫЙ ОБЪЕМ КОРПУСА
- سعة التطويق المقترحة

MINIMUM VOLUME MINIMALVOLUMEN VOLUME MINIMUM VOLUME MINIMO	VOLUMEN MÍNIMO VOLUME MÍNIMO МИНИМУМ ОБЪЕМ الحجم الأدنى لمستوى الصوت	56.6 liters (2.0 cu.ft)
---	---	-------------------------

Sealed Versiegelte Clos Chiuso  
Vedada Vedada Герметичный

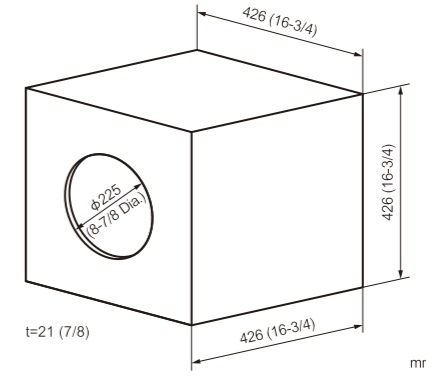

- TEMPLATE
- SCHABLONE
- CALIBRE
- MASCHERINA
- PLANTILLA
- GABARITO
- ШАБЛОН
- قالب

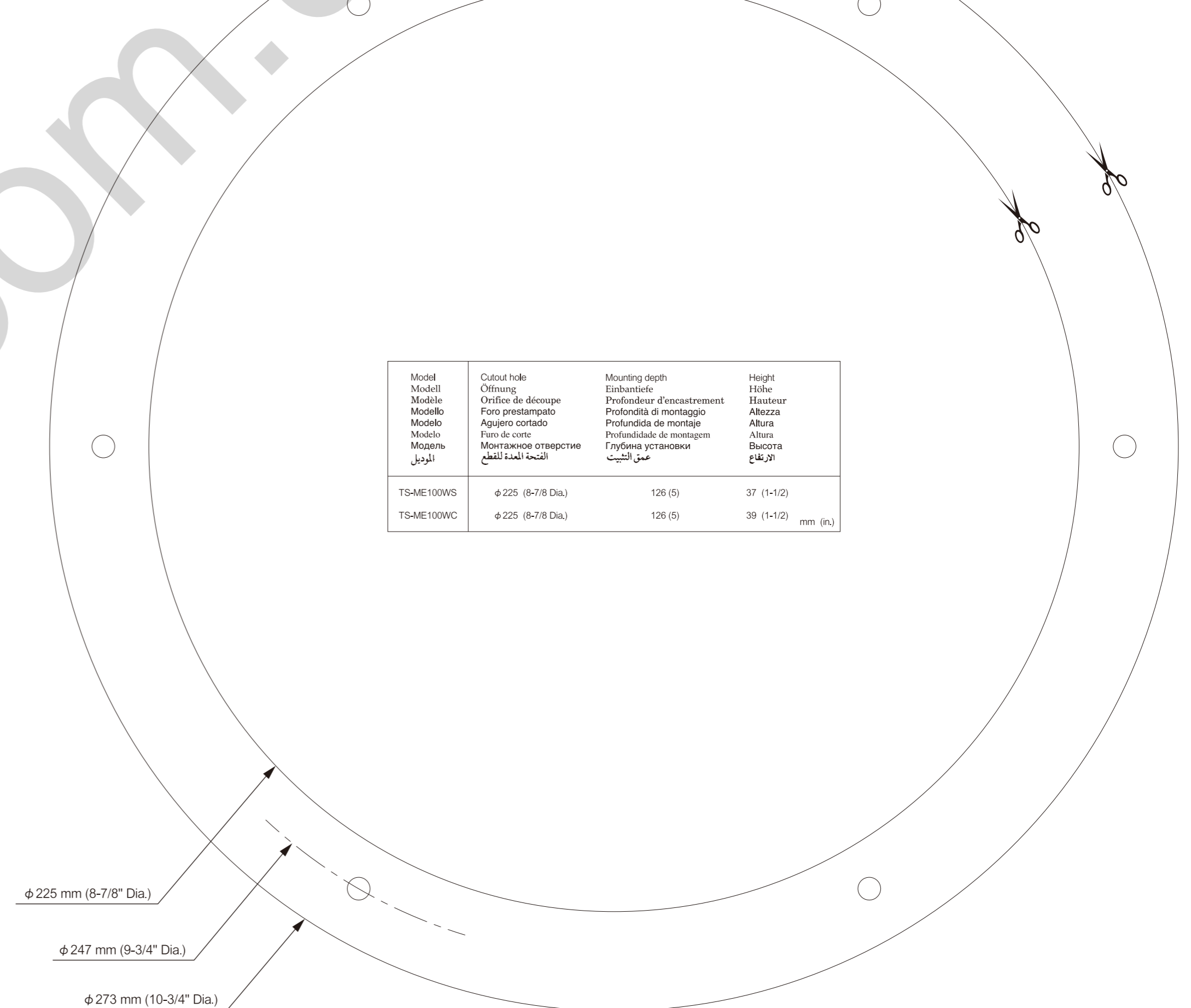

Model	Cutout hole	Mounting depth	Height
Modell	Öffnung	Einbautiefe	Höhe
Modèle	Orifice de découpe	Profondeur d'encastrement	Hauteur
Modello	Foro prestampato	Profondità di montaggio	Altezza
Modelo	Agujero cortado	Profundidad de montaje	Altura
Modelo	Furo de corte	Profundidade de montagem	Altura
Модель	Монтажное отверстие	Глубина установки	Высота
الموديل	الثقبة المدمجة للقطع	عمق التثبيت	الارتفاع
TS-ME100WS	φ 225 (8-7/8 Dia.)	126 (5)	37 (1-1/2)
TS-ME100WC	φ 225 (8-7/8 Dia.)	126 (5)	39 (1-1/2)